



STAGE PIANO  
PIANO DE SCÈNE  
PIANO DE ESCENARIO  
ЦИФРОВЫЕ ФОРТЕПИАНО

**CP4**  
**STAGE**

**CP40**  
**STAGE**

---

**Bedienungsanleitung**

**Mode d'emploi**

**Manual de instrucciones**

**Руководство пользователя**

DEUTSCH 

FRANÇAIS 

ESPAÑOL 

РУССКИЙ 

DE

FR

ES

RU

Die Nummer des Modells, die Seriennummer, der Leistungsbedarf usw. sind auf dem Typenschild, das sich auf der Rückseite des Geräts befindet, oder in der Nähe davon angegeben. Sie sollten diese Seriennummer an der unten vorge-sehene Stelle eintragen und dieses Handbuch als dauerhaften Beleg für Ihren Kauf aufbewahren, um im Fall eines Diebstahls die Identifikation zu erleichtern.

**Modell Nr.**

---

**Seriennr.**

---

(rear\_de)

Le numéro de modèle, le numéro de série, l'alimentation requise, etc., se trouvent sur ou près de la plaque signalétique du produit, située à l'arrière de l'unité. Notez le numéro de série dans l'espace fourni ci-dessous et conservez ce manuel en tant que preuve permanente de votre achat afin de faciliter l'identification du produit en cas de vol.

**N° de modèle**

---

**N° de série**

---

(rear\_fr)

El número de modelo, el número de serie, los requisitos de alimentación, etc. pueden encontrarse en la placa de identificación o cerca de ella. Esta placa se encuentra en la parte posterior de la unidad. Debe tomar nota del número de serie en el espacio proporcionado a continuación y conservar este manual como comprobante permanente de su compra para facilitar la identificación en caso de robo.

**N° de modelo**

---

**N° de serie**

---

(rear\_es)

Номер модели, серийный номер изделия и заводские характеристики приведены на табличке с названием изделия, расположенной на задней панели устройства, или рядом с табличкой. Запишите серийный номер в расположенном ниже поле и сохраните данное руководство как подтверждение покупки; это поможет идентифицировать принадлежность устройства в случае кражи.

**Номер модели.**

---

**Серийный номер.**

---

(rear\_ru)

## CP40 STAGE

### **OBSERVERA!**

Apparaten kopplas inte ur växelströmskällan (nätet) så länge som den är ansluten till vägguttaget, även om själva apparaten har stängts av.

**ADVARSEL:** Netspændingen til dette apparat er IKKE afbrudt, så længe netledningen sidder i en stikkontakt, som er tændt — også selvom der er slukket på apparatets afbryder.

**VAROITUS:** Laitteen toisiopiiriin kytketty käyttökytkin ei irroita koko laitetta verkosta.

(standby)

## Verbraucherinformation zur Sammlung und Entsorgung alter Elektrogeräte



Befindet sich dieses Symbol auf den Produkten, der Verpackung und/oder beiliegenden Unterlagen, so sollten benutzte elektrische Geräte nicht mit dem normalen Haushaltsabfall entsorgt werden.

In Übereinstimmung mit Ihren nationalen Bestimmungen bringen Sie alte Geräte bitte zur fachgerechten Entsorgung, Wiederaufbereitung und Wiederverwendung zu den entsprechenden Sammelstellen.

Durch die fachgerechte Entsorgung der Elektrogeräte helfen Sie, wertvolle Ressourcen zu schützen, und verhindern mögliche negative Auswirkungen auf die menschliche Gesundheit und die Umwelt, die andernfalls durch unsachgerechte Müllentsorgung auftreten könnten.

Für weitere Informationen zum Sammeln und Wiederaufbereiten alter Elektrogeräte kontaktieren Sie bitte Ihre örtliche Stadt- oder Gemeindeverwaltung, Ihren Abfallentsorgungsdienst oder die Verkaufsstelle der Artikel.

### Information für geschäftliche Anwender in der Europäischen Union:

Wenn Sie Elektrogeräte ausrangieren möchten, kontaktieren Sie bitte Ihren Händler oder Zulieferer für weitere Informationen.

### Entsorgungsinformation für Länder außerhalb der Europäischen Union:

Dieses Symbol gilt nur innerhalb der Europäischen Union. Wenn Sie solche Artikel ausrangieren möchten, kontaktieren Sie bitte Ihre örtlichen Behörden oder Ihren Händler und fragen Sie nach der sachgerechten Entsorgungsmethode.

(weee\_eu\_de\_02)

## Informations concernant la collecte et le traitement des déchets d'équipements électriques et électroniques



Le symbole sur les produits, l'emballage et/ou les documents joints signifie que les produits électriques ou électroniques usagés ne doivent pas être mélangés avec les déchets domestiques habituels.

Pour un traitement, une récupération et un recyclage appropriés des déchets d'équipements électriques et électroniques, veuillez les déposer aux points de collecte prévus à cet effet, conformément à la réglementation nationale.

En vous débarrassant correctement des déchets d'équipements électriques et électroniques, vous contribuerez à la sauvegarde de précieuses ressources et à la prévention de potentiels effets négatifs sur la santé humaine qui pourraient advenir lors d'un traitement inapproprié des déchets.

Pour plus d'informations à propos de la collecte et du recyclage des déchets d'équipements électriques et électroniques, veuillez contacter votre municipalité, votre service de traitement des déchets ou le point de vente où vous avez acheté les produits.

### Pour les professionnels dans l'Union européenne :

Si vous souhaitez vous débarrasser des déchets d'équipements électriques et électroniques, veuillez contacter votre vendeur ou fournisseur pour plus d'informations.

### Informations sur la mise au rebut dans d'autres pays en dehors de l'Union européenne :

Ce symbole est seulement valable dans l'Union européenne. Si vous souhaitez vous débarrasser de déchets d'équipements électriques et électroniques, veuillez contacter les autorités locales ou votre fournisseur et demander la méthode de traitement appropriée.

(weee\_eu\_fr\_02)

## Información para usuarios sobre la recogida y eliminación de los equipos antiguos



Este símbolo en los productos, embalajes y documentos anexos significa que los productos eléctricos y electrónicos no deben mezclarse con los desperdicios domésticos normales.

Para el tratamiento, recuperación y reciclaje apropiados de los productos antiguos, llévelos a puntos de reciclaje correspondientes, de acuerdo con la legislación nacional.

Al deshacerse de estos productos de forma correcta, ayudará a ahorrar recursos valiosos y a impedir los posibles efectos desfavorables en la salud humana y en el entorno que de otro modo se producirían si se trataran los desperdicios de modo inapropiado.

Para obtener más información acerca de la recogida y el reciclaje de los productos antiguos, póngase en contacto con las autoridades locales, con el servicio de eliminación de basuras o con el punto de venta donde adquirió los artículos.

### Para los usuarios empresariales de la Unión Europea:

Si desea desechar equipos eléctricos y electrónicos, póngase en contacto con su vendedor o proveedor para obtener más información.

### Información sobre la eliminación en otros países fuera de la Unión Europea:

Este símbolo solo es válido en la Unión Europea. Si desea desechar estos artículos, póngase en contacto con las autoridades locales o con el vendedor y pregúnteles el método correcto.

(weee\_eu\_es\_02)

# PRÉCAUTIONS D'USAGE

## PRIÈRE DE LIRE ATTENTIVEMENT AVANT DE PROCÉDER À TOUTE MANIPULATION

Rangez ce manuel en lieu sûr et à portée de main afin de pouvoir le consulter ultérieurement.



### AVERTISSEMENT

Veillez à toujours observer les précautions élémentaires énumérées ci-après pour éviter de graves blessures, voire la mort, en raison d'une électrocution, d'un court-circuit, de dégâts, d'un incendie ou de tout autre risque. La liste de ces précautions n'est pas exhaustive :

#### (CP4 STAGE) Alimentation/cordon d'alimentation

#### (CP40 STAGE) Alimentation/adaptateur secteur

- Ne laissez pas le cordon d'alimentation à proximité de sources de chaleur telles que les radiateurs ou les éléments chauffants. Évitez également de le plier de façon excessive ou de l'endommager de quelque manière que ce soit ou de placer dessus des objets lourds.
- Utilisez uniquement la tension requise pour l'instrument. Celle-ci est indiquée sur la plaque du fabricant de l'instrument.
- (Pour le CP40 STAGE) Utilisez uniquement l'adaptateur spécifié (page 54). L'utilisation d'un adaptateur inapproprié peut endommager l'instrument ou entraîner une surchauffe.
- (Pour le CP4 STAGE) Utilisez exclusivement le cordon et la fiche d'alimentation fournis.
- Vérifiez périodiquement l'état de la fiche électrique, dépoussiérez-la et nettoyez-la.
- (Pour le CP4 STAGE) Veillez à brancher l'instrument sur une prise appropriée raccordée à la terre. Toute installation non correctement mise à la terre présente un risque de décharge électrique. (Pour plus de détails sur la mise à la terre, reportez-vous à la page 15.)

#### Ne pas ouvrir

- L'instrument ne contient aucune pièce nécessitant l'intervention de l'utilisateur. N'ouvrez pas l'instrument et ne tentez pas d'en démonter les éléments internes ou de les modifier de quelque façon que ce soit. Si l'appareil présente des signes de dysfonctionnement, mettez-le immédiatement hors tension et faites-le contrôler par un technicien Yamaha qualifié.

#### Prévention contre l'eau

- Ne laissez pas l'instrument sous la pluie et ne l'utilisez pas près d'une source d'eau ou dans un milieu humide. Ne déposez pas dessus des récipients (tels que des vases, des bouteilles ou des verres) contenant des liquides qui risqueraient de s'infiltrer par les ouvertures. Si un liquide, tel que de l'eau, pénètre à l'intérieur de l'instrument, mettez immédiatement ce dernier hors tension et débranchez le cordon d'alimentation de la prise secteur. Faites ensuite contrôler l'instrument par un technicien Yamaha qualifié.
- N'essayez jamais de retirer ou d'insérer une fiche électrique avec les mains mouillées.

#### Prévention contre les incendies

- Ne déposez pas des objets présentant une flamme, tels que des bougies, sur l'instrument. Ceux-ci pourraient se renverser et provoquer un incendie.

#### En cas d'anomalie

- Si l'un des problèmes suivant survient, coupez immédiatement l'alimentation et retirez la fiche électrique de la prise. Faites ensuite contrôler l'appareil par un technicien Yamaha.
  - Le cordon électrique s'effiloche ou est endommagé.
  - L'instrument dégage une odeur inhabituelle ou de la fumée.
  - Un objet est tombé à l'intérieur de l'instrument.
  - Une brusque perte de son est intervenue durant l'utilisation de l'instrument.



## ATTENTION

Observez toujours les précautions élémentaires reprises ci-dessous pour éviter tout risque de blessures corporelles, pour vous-même ou votre entourage, ainsi que la détérioration de l'instrument ou de tout autre bien. La liste de ces précautions n'est pas exhaustive :

### (CP4 STAGE) Alimentation/cordon d'alimentation

### (CP40 STAGE) Alimentation/adaptateur secteur

- N'utilisez pas de connecteur multiple pour brancher l'instrument sur une prise secteur. Cela risque d'affecter la qualité du son, voire de provoquer la surchauffe de la prise.
- Veillez à toujours saisir la fiche, et non le cordon, pour débrancher l'instrument de la prise d'alimentation. Si vous tirez sur le cordon, vous risquez de l'endommager.
- Débranchez la fiche électrique de la prise secteur lorsque vous n'utilisez pas l'instrument pendant un certain temps ou en cas d'orage.

### Emplacement

- Ne placez pas l'instrument dans une position instable afin d'éviter qu'il ne tombe accidentellement.
- (Pour le CP4 STAGE) Ne placez aucun objet devant la bouche d'aération de l'instrument pour ne pas gêner la ventilation des composants internes et entraîner la surchauffe de l'instrument.
- Avant de déplacer l'instrument, débranchez-en tous les câbles afin d'éviter de les endommager ou de blesser quiconque risquerait de trébucher dessus.
- Lors de la configuration de l'instrument, assurez-vous que la prise secteur que vous utilisez est facilement accessible. En cas de problème ou de dysfonctionnement, coupez immédiatement l'alimentation et retirez la fiche de la prise. Même lorsque l'interrupteur d'alimentation est en position d'arrêt, du courant électrique de faible intensité continue de circuler dans l'instrument. Si vous n'utilisez pas l'instrument pendant une période prolongée, veillez à débrancher le cordon d'alimentation de la prise murale.

### Connexions

- Avant de raccorder l'instrument à d'autres appareils électroniques, mettez ces derniers hors tension. Avant de mettre ces appareils sous ou hors tension, réglez tous les niveaux de volume sur le son minimal.
- Veillez également à régler tous les appareils sur le volume minimal et à augmenter progressivement les commandes de volume tout en jouant de l'instrument pour obtenir le niveau sonore souhaité.

### Précautions de manipulation

- Ne glissez pas les doigts ou la main dans les fentes de l'instrument.
- N'insérez jamais d'objets en papier, en métal ou tout autre matériau dans les fentes du panneau ou du clavier. Vous pourriez vous blesser ou provoquer des blessures à votre entourage, endommager l'instrument ou un autre bien ou causer des dysfonctionnements au niveau de l'instrument.
- (Pour le CP4 STAGE) N'insérez rien dans la grille de ventilation de l'instrument. Vous pourriez vous blesser ou provoquer des blessures à votre entourage, endommager l'instrument ou un autre bien ou causer des dysfonctionnements au niveau de l'instrument.
- Ne vous appuyez pas sur l'instrument et ne déposez pas d'objets lourds dessus. Ne manipulez pas trop brutalement les touches, les sélecteurs et les connecteurs.
- N'utilisez pas l'instrument ou le casque de manière prolongée à des niveaux sonores trop élevés ou inconfortables qui risqueraient d'entraîner des troubles définitifs de l'audition. Si vous constatez une baisse d'acuité auditive ou que vous entendez des sifflements, consultez un médecin.

Yamaha ne peut être tenu responsable des détériorations causées par une mauvaise manipulation de l'instrument ou par des modifications apportées par l'utilisateur, ni des données perdues ou détruites.

Mettez toujours l'instrument hors tension lorsque vous ne l'utilisez pas.

(Pour le CP40 STAGE) Notez que même lorsque l'interrupteur [  ] (Veille/Marche) est en position de veille (écran éteint), une faible quantité d'électricité circule toujours dans l'instrument.

Lorsque vous n'utilisez pas l'instrument pendant une période prolongée, veillez à débrancher le cordon d'alimentation de la prise murale.

Veillez à éliminer les piles usagées selon les réglementations locales.

# AVIS

Veillez à toujours observer les avis ci-dessous afin d'éviter de provoquer un dysfonctionnement du produit ou de l'abîmer, et d'endommager les données et le matériel avoisinant.

## ■ Manipulation et entretien

- N'utilisez pas l'instrument à proximité d'un téléviseur, d'une radio, d'un équipement stéréo, d'un téléphone mobile ou d'autres appareils électriques. Ces équipements pourraient produire des interférences. Si vous utilisez l'instrument en combinaison avec une application téléchargée sur votre iPad, iPhone ou iPod touch, nous vous recommandons d'activer l'option « Airplane Mode » (Mode Avion) de l'appareil afin d'éviter toute interférence produite par la communication.
- Ne laissez pas l'instrument exposé à un environnement trop poussiéreux, à des vibrations excessives ou à des conditions de chaleur et de froid extrêmes (par exemple, à la lumière directe du soleil, à proximité d'un radiateur ou dans une voiture en pleine journée), au risque de déformer le panneau, d'endommager les composants internes ou de provoquer un dysfonctionnement de l'appareil.
- Ne déposez pas d'objets en vinyle, en plastique ou en caoutchouc sur l'instrument, car ceux-ci risquent de décolorer le panneau ou le clavier.
- Utilisez un chiffon doux et sec pour le nettoyage de l'instrument. N'utilisez jamais de diluants de peinture, de solvants, de produits d'entretien liquides ou de tampons de nettoyage imprégnés de produits chimiques.
- Lors de changements importants de la température ou de l'humidité, de la condensation peut se former et de l'eau s'accumuler sur la surface de l'instrument. Si cette eau n'est pas retirée, les parties en bois risquent de l'absorber et d'être endommagées. Prenez soin d'essuyer l'eau immédiatement à l'aide d'un chiffon doux.

## ■ Enregistrement des données

- Les données stockées dans le tampon d'édition sont effacées à la mise hors tension de l'instrument. Prenez dès lors soin de stocker les données dans la mémoire utilisateur ou de les enregistrer sur des appareils externes, tels qu'un périphérique de mémoire flash USB ou un ordinateur. (Pour plus de détails sur le tampon d'édition et la mémoire utilisateur, reportez-vous au document PDF *Manuel de référence*.)
- Les données stockées dans la mémoire utilisateur peuvent être perdues à la suite d'un dysfonctionnement ou d'une opération incorrecte. Veillez dès lors à enregistrer les données importantes sur des appareils externes, tels qu'un périphérique de mémoire flash USB ou un ordinateur.
- Pour éviter toute perte de données due à un support endommagé, nous vous conseillons d'enregistrer vos données importantes sur deux périphériques de mémoire flash USB ou deux ordinateurs.

# Informations

## ■ À propos des droits d'auteur

- La copie des données musicales disponibles dans le commerce, y compris, mais sans s'y limiter, les données MIDI et/ou audio, est strictement interdite, sauf pour un usage personnel.
- Ce produit comporte et intègre des programmes informatiques et du contenu pour lesquels Yamaha détient des droits d'auteur ou possède une licence d'utilisation des droits d'auteurs d'autrui. Les matériaux protégés par les droits d'auteur incluent, sans s'y limiter, tous les logiciels informatiques, fichiers de style, fichiers MIDI, données WAVE, partitions musicales et enregistrements audio. Toute utilisation non autorisée de ces programmes et de leur contenu est interdite en vertu des lois en vigueur, excepté pour un usage personnel. Toute violation des droits d'auteurs entraînera des poursuites judiciaires. IL EST STRICTEMENT INTERDIT DE FAIRE, DE DIFFUSER OU D'UTILISER DES COPIES ILLÉGALES.

## ■ À propos des fonctions/données intégrées

- Cet instrument est à même d'utiliser différents types/formats de données musicales en les convertissant préalablement au format correct en vue de leur utilisation. Il est dès lors possible que les données ne soient pas reproduites exactement comme le compositeur ou l'auteur l'aurait voulu au départ.

## ■ À propos de ce manuel

- Les illustrations et les pages d'écran figurant dans ce manuel sont uniquement proposées à titre d'information et peuvent être différentes de celles de votre instrument.
- Lorsqu'il n'existe aucune différence significative entre les schémas et les captures d'écran du CP4 STAGE et du CP40 STAGE, ceux du CP4 STAGE sont présentés dans ce mode d'emploi.
- Les crochets indiquent des touches du panneau de commande, ainsi que des prises et des bornes du panneau arrière.
- Windows est une marque déposée de Microsoft® Corporation aux États-Unis et dans d'autres pays.
- Apple, Mac et Macintosh sont des marques de Apple Inc., déposées aux États-Unis et dans d'autres pays.
- Les noms de sociétés et de produits cités dans ce manuel sont des marques commerciales ou déposées appartenant à leurs détenteurs respectifs.
- Les caractéristiques techniques et les descriptions de ce mode d'emploi sont uniquement fournies à titre d'information. Yamaha Corporation se réserve le droit de modifier les produits ou les caractéristiques techniques à tout moment et sans avis préalable. Les caractéristiques techniques, le matériel et les options peuvent varier selon le lieu de distribution. Veuillez par conséquent vous renseigner auprès de votre revendeur Yamaha. Pour bénéficier des informations les plus récentes, veuillez télécharger la dernière version (pdf) sur la page web suivante : <http://download.yamaha.com/>

# Bienvenue

Merci d'avoir acheté le piano de scène Yamaha CP4 STAGE ou CP40 STAGE. Nous vous conseillons de lire attentivement ce mode d'emploi pour tirer le meilleur parti des nombreuses fonctions de votre nouvel instrument. Lorsque vous aurez achevé la lecture de ce manuel, conservez-le dans un endroit sûr et accessible afin de vous y reporter quand vous aurez besoin de mieux comprendre une opération ou une fonction.

## Accessoires

- Mode d'emploi (ce manuel)
- Cordon d'alimentation (CP4 STAGE)/Adaptateur secteur (CP40 STAGE)\*
- Pédale (FC3A)

\*Peut ne pas être fourni pour votre région. Veuillez vérifier ce point auprès de votre distributeur Yamaha.

## Utilisation des manuels

Quatre manuels différents ont été rédigés pour le CP4 STAGE et le CP40 STAGE – ce *Mode d'emploi*, le *Manuel de référence*, le *Manuel des paramètres du synthétiseur* et la *Data List*. Une version papier du Mode d'emploi est livrée avec l'instrument, tandis que les trois autres manuels sont disponibles sous la forme de fichiers PDF sur le site Web de Yamaha Downloads.

### ■ Mode d'emploi (le présent document)

Ce *Mode d'emploi* explique comment configurer le CP4 STAGE ou le CP40 STAGE et exécuter les opérations de base. Il s'agit du document que vous devez lire en premier lorsque vous commencez à jouer et à utiliser l'instrument.

### ■ Manuel de référence (document pdf)

Le *Manuel de référence* vous présente la conception du CP4 STAGE et du CP40 STAGE, ainsi que l'ensemble des paramètres pouvant être configurés. Il comprend les sections suivantes :

#### Conception des pianos de scène CP4 STAGE et CP40 STAGE

- Composition
- Contrôleurs
- Générateur de sons
- Unité d'effets
- Mémoire

#### Référence

- Performances
- Zone File
- Zone Utility

#### Annexe

- MIDI

### ■ Manuel des paramètres du synthétiseur (document pdf)

Le *Manuel des paramètres du synthétiseur* propose une description des paramètres de voix, des types d'effet, des paramètres d'effet et des messages MIDI couramment utilisés sur des instruments électroniques Yamaha. Nous vous conseillons de commencer par lire ce *Mode d'emploi* et le *Manuel de référence*, puis de vous référer au *Manuel des paramètres du synthétiseur* si vous souhaitez en savoir plus sur un paramètre de voix spécifique, un effet, etc.

### ■ Data List (Liste des données) (document pdf)

La *Data List* contient des tableaux des voix, des performances et des effets disponibles sur le CP4 STAGE et le CP40 STAGE, ainsi que des informations liées à la norme MIDI.

### **Utilisation des manuels au format PDF**

Le Manuel de référence, le Manuel des paramètres du synthétiseur et la Liste des données sont fournis sous forme de fichiers PDF. Les manuels au format PDF répertoriés ci-dessus sont disponibles au téléchargement depuis la page Web Yamaha Downloads (Téléchargements). Pour ce faire, accédez à la page Web via l'adresse URL fournie ci-après. Tapez « CP4 » ou « CP40 » dans le champ « Model Name » (Nom de modèle), puis cliquez sur « Search » (Rechercher).

### **Téléchargements :**

<http://download.yamaha.com/>

Ces fichiers PDF peuvent être visualisés et lus sur un ordinateur. L'utilisation de l'application Adobe® Reader® pour visionner un fichier PDF vous permet de rechercher des termes précis, d'imprimer une page spécifique du manuel ou d'accéder à la section de votre choix en cliquant sur le lien correspondant. Nous vous recommandons vivement de recourir à l'utilisation des liens et de la recherche de termes, car ces fonctions sont particulièrement pratiques pour parcourir le fichier PDF. Vous pouvez télécharger la dernière version d'Adobe Reader depuis l'adresse URL suivante : <http://www.adobe.com/fr/products/reader/>

### **Dernière version du micrologiciel**

Yamaha peut de temps à autre mettre à jour le micrologiciel du produit et le logiciel associé sans préavis. Nous vous conseillons de consulter notre site web pour obtenir les dernières versions et mettre à niveau le micrologiciel de votre CP4 STAGE/CP40 STAGE ou le logiciel associé.

<http://www.yamahasynt.com/>

Notez que les explications fournies dans ce *Mode d'emploi* s'appliquent à la version du micrologiciel en vigueur à la publication du présent manuel. Pour toute information sur les nouvelles fonctions introduites dans les versions ultérieures, consultez le site web susmentionné.



# Principales fonctionnalités

## ■ Sons de piano acoustique et électrique d'une qualité sans précédent

Riches de nos dizaines d'années d'expérience dans la production de pianos de scène, nous avons réglé avec précision le son de chaque touche et établi la balance parfaite sur toute la longueur du clavier, pour créer des sons de piano riches pour les solos, ainsi que des sons parfaitement adaptés aux ensembles. Par ailleurs, l'utilisation des dernières technologies pour analyser et reproduire les mécanismes de production des sons des pianos électriques classiques permet aux claviers du CP4 STAGE et CP40 STAGE de bénéficier d'une réponse extrêmement homogène. Grâce à la modélisation des préamplificateurs et des boîtes d'effets à l'origine de la grande diversité de tons indispensables à la production de sons de qualité, nous avons réussi à reproduire fidèlement de nombreux sons de piano électrique considérés aujourd'hui comme des classiques.

## ■ Richesse de voix et d'effets pour une plus grande souplesse lors des représentations en direct

Outre les voix de piano, votre CP4 STAGE ou CP40 STAGE propose une vaste choix d'instruments de musique, tels que des instruments à cordes, la guitare et la guitare basse. Grâce à de nombreux effets polyvalents tels que des chœurs et des bruits d'accompagnement également intégrés, vous pouvez créer facilement une large gamme de sons différents pour vos représentations sur scène.

## ■ Claviers à 88 touches à actionnement pondéré des marteaux qui rappellent les claviers authentiques

Le CP4 STAGE et le CP40 STAGE sont dotés d'un clavier de 88 touches de type « Graded Hammer » (Marteaux gradués), dont le fonctionnement est quasiment indifférentiable d'un véritable piano. En outre, sur le CP4 STAGE, ce clavier est en bois.

## ■ Superposition et division aisées des zones du clavier

Grâce aux fonctions de partage et de mise en couche de votre piano de scène, vous pouvez facilement superposer les parties qui composent chaque performance ou les attribuer à des zones spécifiques à main droite et à main gauche.

## ■ Fonctions d'enregistrement et de lecture des données audio

Votre CP4 STAGE ou CP40 STAGE vous permet d'enregistrer des performances au clavier sous forme de données audio (fichiers Wave) sur un périphérique de mémoire flash USB. Vous pouvez en outre utiliser des fichiers Wave stockés sur un périphérique de mémoire flash USB en tant que pistes d'accompagnement pour vos performances. Qui plus est, vous pouvez connecter un lecteur de musique portable et écouter les données audio stockées dessus sur le piano de scène, en parallèle avec la musique jouée sur l'instrument.

## ■ Fonction pratique de clavier principal

Spécialement créée pour une utilisation sur scène, la fonction de clavier principal du piano de scène permet de configurer jusqu'à quatre zones virtuelles sur le clavier et de les attribuer à quatre générateurs de sons distincts, notamment d'autres instruments MIDI.

# Table des matières

PRÉCAUTIONS D'USAGE . . . . .	4
AVIS . . . . .	6
Informations . . . . .	6
Bienvenue . . . . .	7
Accessoires . . . . .	7
Utilisation des manuels . . . . .	7
Principales fonctionnalités . . . . .	9
<b>Noms et fonctions des composants</b>	<b>12</b>
<hr/>	
Panneau de commande . . . . .	12
Panneau arrière . . . . .	14
<b>Installation</b>	<b>15</b>
<hr/>	
Alimentation . . . . .	15
Connexion d'un équipement audio . . . . .	16
Connexion des pédales . . . . .	17
Mise sous et hors tension du piano de scène . . . . .	17
Réglage du volume et du contraste de l'écran LCD . . . . .	18
<b>Principes d'utilisation et contenu de l'écran</b>	<b>19</b>
<hr/>	
Types de curseurs et fonctions . . . . .	19
Modification et réglage des valeurs . . . . .	19
Affichage des menus et réalisation de sélections . . . . .	20
Changement de panneau . . . . .	20
Saisie de texte . . . . .	20
Sortie de l'écran actif . . . . .	20
<b>Performances</b>	<b>21</b>
<hr/>	
Parties d'une performance . . . . .	21
Modification des performances et des voix . . . . .	21
<b>Guide de démarrage rapide</b>	<b>22</b>
<hr/>	
Reproduction de voix . . . . .	22
Superposition de voix . . . . .	24
Partage du clavier pour les mains gauche et droite . . . . .	25
Entraînement à l'aide du métronome . . . . .	27
Modification du son à l'aide des contrôleurs . . . . .	28
Augmentation ou diminution de la hauteur de ton des notes du clavier . . . . .	29
Stockage des réglages . . . . .	30
Sélection d'une performance . . . . .	30

Création de vos propres performances . . . . .	31
Enregistrement de votre performance sous forme de fichier audio . . . . .	35
Lecture de fichiers audio . . . . .	36
Opérations sur fichier à l'aide d'un périphérique de mémoire flash USB . . . . .	39
Configuration des paramètres Utility pour le système tout entier . . . . .	41
Utilisation de l'instrument avec un ordinateur . . . . .	44
Utilisation de l'instrument avec un lecteur de musique portable . . . . .	45
Utilisation avec d'autres appareils MIDI . . . . .	45

---

**Annexe** **48**

Fonctions exécutables à l'aide de la touche SHIFT . . . . .	48
Messages à l'écran . . . . .	49
Dépannage . . . . .	51
Caractéristiques techniques . . . . .	54
Index . . . . .	55

# Noms et fonctions des composants

## Panneau de commande

(Illustration tirée du CP4 STAGE)

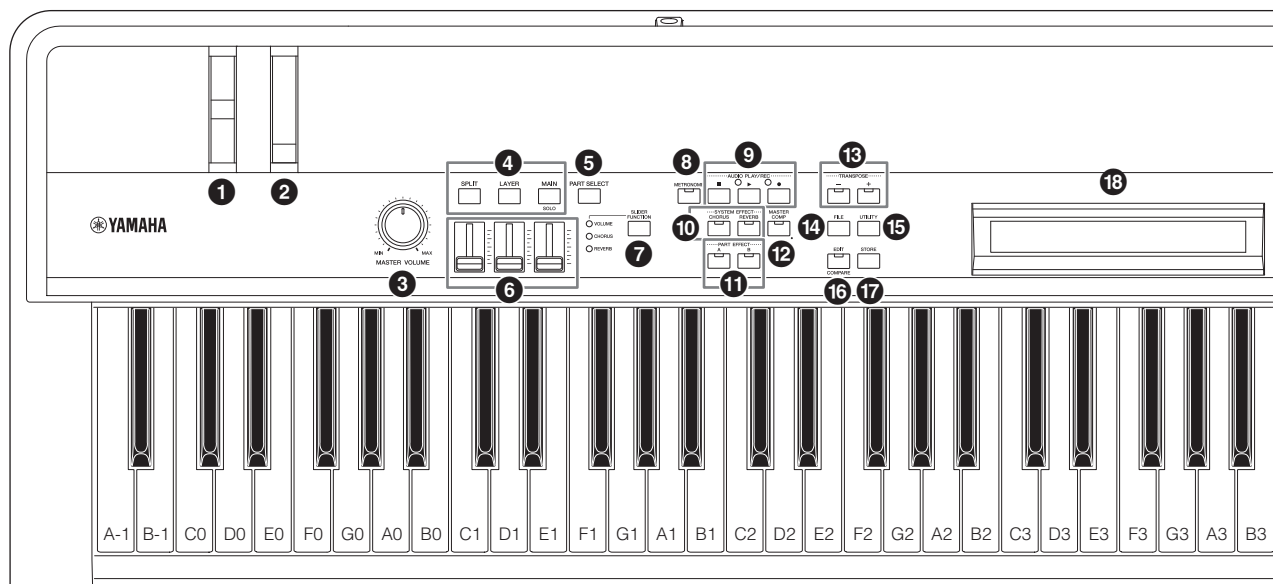

### ❶ Molette de variation de ton (page 28)

Utilisez ce contrôleur pour augmenter ou diminuer la hauteur de ton des notes jouées grâce à une gradation continue.

### ❷ Molette de modulation (page 28)

Utilisez ce contrôleur pour ajouter différents degrés de vibrato et d'autres effets aux notes jouées.

### ❸ Cadran [MASTER VOLUME] (page 18)

Utilisez ce cadran pour régler le volume général du piano de scène.

### ❹ Touches de partie (page 23)

Les touches de partie suivantes contrôlent différentes parties :

#### Touche [MAIN] (Partie principale)

Appuyez sur cette touche pour activer la fonction Solo et désactiver toutes les parties autres que la partie MAIN.

#### Touche [LAYER] (Couche)

#### Touche [SPLIT] (Partage)

Sur le CP4 STAGE, vous pouvez utiliser les touches [LAYER] et [SPLIT] pour activer et désactiver les parties correspondantes ; sur le CP40 STAGE, ces deux touches activent et désactivent la partie SPLIT/LAYER. La partie MAIN est toujours activée, tant sur le CP4 STAGE que sur le CP40 STAGE, et ne peut pas être désactivée.

### ❺ Touche [PART SELECT] (Sélection de partie) (page 23)

Utilisez cette touche pour modifier la partie actuellement sélectionnée.

### ❻ Curseurs de parties (page 28)

Utilisez ces curseurs pour régler les paramètres Volume, Chorus (Chœur) et Reverb (Réverbération) pour chacune des parties.

### ❼ Touche [SLIDER FUNCTION] (Fonction de curseur) (page 28)

Utilisez cette touche pour modifier le paramètre actuellement assigné aux curseurs de parties (❻).

Le paramètre assigné change chaque fois que vous appuyez sur cette touche et les voyants sur sa gauche s'allument ou s'éteignent pour refléter l'assignation actuelle.

### ❽ Touche [METRONOME] (page 27)

Utilisez cette touche pour activer et désactiver le métronome.

### ❾ Touches AUDIO PLAY/REC (Lecture/enregistrement audio) (pages 35 et 36)

Utilisez ces touches pour contrôler la lecture et l'enregistrement des fichiers audio.

#### Touche [■] (Arrêt)

Cette touche permet d'interrompre la lecture et l'enregistrement d'un fichier audio.

#### Touche [▶] (Lecture)

Cette touche permet de démarrer la lecture et l'enregistrement d'un fichier audio. Le voyant situé au-dessus s'allume pendant la lecture et l'enregistrement.

#### Touche [●] (Enregistrer)

Cette touche permet d'ouvrir l'écran pour l'enregistrement d'un fichier audio. Le voyant situé au-dessus s'allume pendant l'enregistrement.

### ❿ Touches [CHORUS] et [REVERB] SYSTEM EFFECT (Effet système (Chœur/Réverbération)) (page 34)

Utilisez ces touches pour activer et désactiver les effets de chœur et de réverbération principaux de l'instrument.

### ⓫ Touches [A] et [B] PART EFFECT (Effet de partie (A/B)) (page 34)

Utilisez ces touches pour activer et désactiver les effets d'insertion A et B.

### ⓬ Touche [MASTER COMP] (Compresseur principal) (page 42)

Utilisez cette touche pour activer et désactiver le compresseur principal de l'instrument.

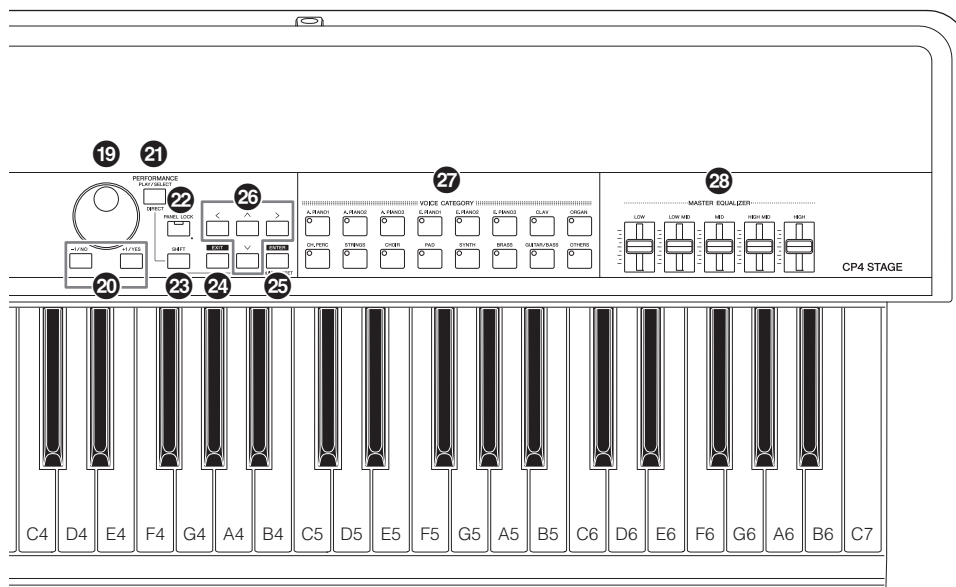

**13 Touches [-] et [+] TRANSPOSE (Transposition (-/+)) (page 29)**

Utilisez ces touches pour augmenter et diminuer la hauteur de ton du clavier par pas d'un demi-ton.

**14 Touche [FILE] (Fichier) (page 39)**

Utilisez cette touche pour ouvrir la zone File afin d'exécuter des opérations liées aux fichiers sur l'instrument lui-même ou sur le périphérique de mémoire flash USB connecté.

**15 Touche [UTILITY] (Utilitaire) (page 41)**

Utilisez cette touche pour ouvrir la zone Utility et configurer des paramètres affectant l'instrument tout entier.

**16 Touche [EDIT] (Édition) (page 31)**

Utilisez cette touche pour éditer des performances (page 21) et pour comparer les versions éditées et non éditées. (Pour plus de détails sur la fonction Compare Performance (Comparer la performance), reportez-vous au *Manuel de référence* (pdf).)

**17 Touche [STORE] (Stocker) (pages 30 et 34)**

Utilisez cette touche pour stocker les performances et les paramètres Utility.

**18 Écran LCD (à cristaux liquides) (page 19)**

L'écran LCD vous permet de vérifier les messages système, les réglages des paramètres et d'autres informations, selon la fonction en cours d'utilisation.

**19 Cadran de données (page 19)**

Utilisez ce cadran pour modifier la valeur indiquée par le curseur à l'écran.

**20 Touches [-1/NO] (-1/Non) et [+1/YES] (+1/Oui) (page 19)**

Utilisez ces touches pour augmenter ou diminuer la valeur indiquée par le curseur à l'écran d'une unité.

**21 Touche [PERFORMANCE PLAY/SELECT] (Reproduction/Sélection de performance) (page 30)**

Utilisez cette touche pour ouvrir l'écran de sélection des performances.

**22 Touche [PANEL LOCK] (Verrouillage du panneau) (page 42)**

Utilisez cette touche pour activer et désactiver la fonction Panel Lock. Lorsqu'elle est activée, les opérations sur le panneau de commande sont désactivées.

**23 Touche [SHIFT] (Basculer) (page 48)**

Utilisez cette touche en combinaison avec d'autres pour effectuer toute une série d'opérations différentes.

**24 Touche [EXIT] (Quitter) (page 20)**

Les fonctions accessibles via les écrans du piano de scène sont organisées selon une structure hiérarchique. Appuyez sur cette touche pour quitter l'écran actif et remonter d'une étape vers le haut de la zone actuelle.

**25 Touche [ENTER] (Entrée)**

Utilisez cette touche pour effectuer des sélections dans les menus et valider des réglages. Cette touche vous permet en outre d'exécuter une série de fonctions.

**26 Touches [^], [v], [<] et [>] (Curseur) (page 19)**

Utilisez ces touches pour déplacer le curseur à l'écran dans la direction correspondante et basculer entre les panneaux de l'écran.

**27 Touches de catégorie de voix (page 22)**

Utilisez ces touches pour sélectionner différentes catégories de voix.

**28 Curseurs MASTER EQUALIZER (EQ) (Égaliseur principal) (page 29)**

Utilisez ces curseurs pour régler le gain dans la bande de fréquence correspondante de l'égaliseur principal.

# Panneau arrière

## CP4 STAGE

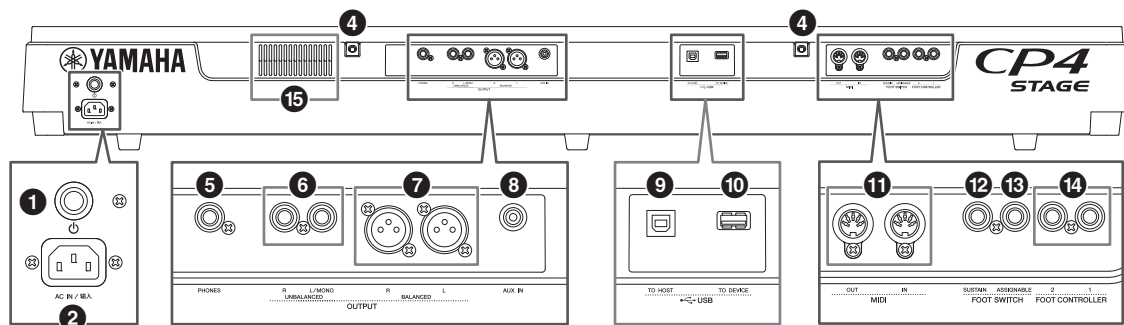

## CP40 STAGE

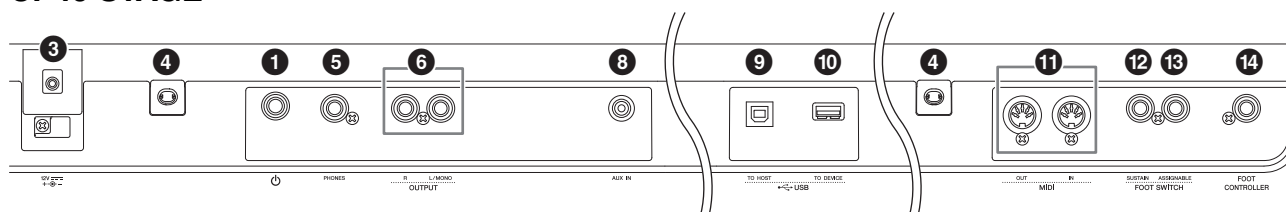

### 1 Interrupteur [⏻] (page 17)

Sur le CP4 STAGE, cet interrupteur d'alimentation met le piano de scène sous (☰) et hors tension (☒). Sur le CP40 STAGE, il porte le nom d'interrupteur de veille/marche et permet de mettre l'instrument sous tension (☰) ou en mode veille (☒).

### 2 Prise [AC IN] (Entrée CA) (page 15)

#### CP4 STAGE uniquement

Utilisez cette prise pour brancher le cordon d'alimentation fourni avec l'instrument.

### 3 Prise DC IN (Entrée CC) (page 15)

#### CP40 STAGE uniquement

Utilisez cette prise pour brancher l'adaptateur secteur fourni avec l'instrument.

### 4 Orifices de fixation du pupitre

Utilisez ces deux orifices pour fixer un pupitre (vendu séparément).

### 5 Prise [PHONES] (Casque) (page 16)

Utilisez cette prise audio stéréo 1/4" standard pour connecter un casque.

### 6 Prises UNBALANCED [L/MONO] et [R] OUTPUT (Sortie asymétrique (G/Mono)/(D)) (page 16)

Utilisez ces deux prises audio mono 1/4" standard ensemble pour émettre des signaux stéréo asymétriques. Si vous avez besoin d'une sortie monophonique, il vous suffit de brancher uniquement la prise [L/MONO].

### 7 Prises BALANCED [L] et [R] OUTPUT (Sortie symétrique (G/D)) (page 16)

#### CP4 STAGE uniquement

Utilisez ces deux prises de type XLR ensemble pour émettre des signaux audio symétriques.

### 8 Prise [AUX IN] (Entrée auxiliaire) (page 45)

Utilisez cette mini-prise stéréo d'entrée auxiliaire pour connecter un autre équipement audio, de façon à mélanger sa sortie avec celle du piano de scène.

**NOTE** Pour équilibrer le volume du piano de scène et de l'équipement audio connecté, réglez le volume en sortie de ce dernier.

### 9 Borne [TO HOST] USB (USB vers hôte) (page 44)

Utilisez cette borne pour relier votre piano de scène à la borne USB d'un ordinateur à l'aide d'un câble USB.

### 10 Borne [TO DEVICE] USB (USB vers appareil) (page 39)

Utilisez cette borne pour relier un périphérique de mémoire flash USB à votre piano de scène.

### 11 Bornes [IN] et [OUT] MIDI (Entrée/Sortie MIDI) (page 45)

Utilisez ces deux bornes MIDI pour relier votre piano de scène à d'autres appareils MIDI.

### 12 Prise [SUSTAIN] FOOT SWITCH (Sélecteur au pied de maintien) (page 17)

Utilisez cette prise pour brancher un sélecteur au pied FC3A (fourni) ou un sélecteur au pied FC4A ou FC5 en option et l'utiliser en tant que pédale de maintien dédiée.

### 13 Prise [ASSIGNABLE] FOOT SWITCH (Sélecteur au pied assignable) (page 17)

Utilisez cette prise pour brancher un sélecteur au pied FC4A ou FC5 en option pour exécuter une série de fonctions attribuables librement.

### 14 Prise(s) FOOT CONTROLLER (Contrôleur au pied) (page 17)

Le CP4 STAGE est doté de deux contrôleurs au pied, étiquetés [1] et [2], tandis que le CP40 STAGE n'en compte qu'un seul. Vous pouvez les utiliser pour brancher un contrôleur au pied FC7 en option afin d'exécuter une série de fonctions attribuables librement.

### 15 Grille de ventilation CP4 STAGE uniquement

Cette grille empêche la surchauffe de l'instrument.

# Installation

## Alimentation

### CP4 STAGE

- 1 Vérifiez que l'interrupteur [⏻] (Alimentation) situé sur le panneau arrière est en position éteinte (■).
- 2 Branchez l'extrémité côté appareil du cordon d'alimentation fourni (voir ci-dessous) sur la prise [AC IN] située, elle aussi, sur le panneau arrière.

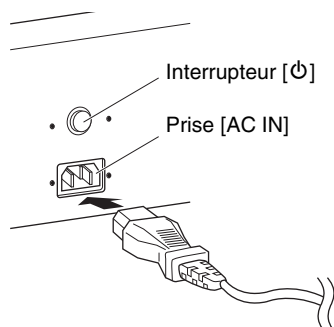

- 3 Branchez l'autre extrémité du cordon d'alimentation sur une prise secteur murale à usage domestique.

**NOTE** Procédez dans l'ordre inverse pour débrancher le cordon d'alimentation.

#### **⚠ AVERTISSEMENT**

Utilisez uniquement le cordon d'alimentation secteur fourni avec votre piano de scène. L'utilisation d'un cordon de remplacement inadéquat risque de provoquer une surchauffe ou une décharge électrique.

#### **⚠ AVERTISSEMENT**

N'utilisez pas le cordon d'alimentation secteur fourni avec votre piano de scène avec un autre équipement électrique. Le non-respect de cette mesure de précaution risque d'endommager irrémédiablement l'équipement ou de provoquer un incendie.

#### **⚠ AVERTISSEMENT**

Assurez-vous que votre CP4 STAGE répond aux exigences en matière de tension du pays ou de la région où il est utilisé. Le cordon d'alimentation comporte une broche de mise à la terre visant à prévenir les décharges électriques et l'endommagement de l'équipement. En cas de connexion à une prise murale, branchez le conducteur de terre de l'adaptateur à la vis de mise à la terre. Si vous ne savez pas avec certitude comment effectuer cette connexion, contactez votre revendeur Yamaha ou le service technique Yamaha.

#### **⚠ ATTENTION**

Le piano de scène reste chargé et une faible quantité d'électricité continue de circuler dedans lorsque l'interrupteur [⏻] (Alimentation) est en position désactivée. Par conséquent, si vous ne comptez pas l'utiliser pendant une période prolongée, prenez soin de débrancher le cordon d'alimentation de la prise murale.

### CP40 STAGE

- 1 Vérifiez que l'interrupteur [⏻] (Veille/Marche) situé sur le panneau arrière est en position de veille (■).
- 2 Branchez le cordon d'alimentation CC de l'adaptateur secteur intégré (voir ci-dessous) sur la prise DC IN située sur le panneau arrière.

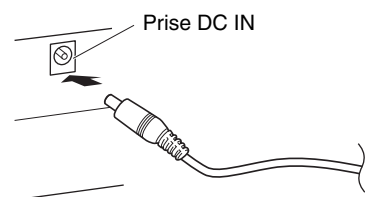

- 3 Branchez le cordon d'alimentation CA de l'adaptateur sur une prise murale à usage domestique.

**NOTE** Procédez dans l'ordre inverse pour déconnecter l'adaptateur secteur.

#### **⚠ AVERTISSEMENT**

Prenez soin d'utiliser uniquement l'adaptateur secteur fourni avec votre piano de scène. L'utilisation d'un autre adaptateur présente un danger en soi et peut endommager l'équipement, entraîner une surchauffe ou provoquer un incendie.

#### **⚠ AVERTISSEMENT**

Assurez-vous que votre CP4 STAGE répond aux exigences en matière de tension du pays ou de la région où il est utilisé.

#### **⚠ ATTENTION**

Le piano de scène reste chargé et une faible quantité d'électricité continue de circuler dedans lorsque l'interrupteur [⏻] (Veille/Marche) est en position de veille. Par conséquent, si vous ne comptez pas l'utiliser pendant une période prolongée, prenez soin de débrancher l'adaptateur secteur de la prise murale.

## Connexion d'un équipement audio

Votre piano de scène est livré sans haut-parleurs intégrés. Par conséquent, pour entendre la musique que vous jouez, vous devez le connecter à un autre équipement audio, tel que des amplificateurs et des haut-parleurs. Vous pouvez également brancher un casque sur la prise [PHONES] pour contrôler le son directement. L'équipement audio peut être connecté de différentes façons, dont deux sont décrites ci-dessous. En vous aidant des illustrations, choisissez le type de connexion le mieux adapté à votre installation.

### ⚠ ATTENTION

Pour éviter toute perte d'audition, n'utilisez pas le casque à un volume élevé pendant une période prolongée.

### AVIS

Lorsque vous branchez d'autres équipements audio, assurez-vous que tous les appareils sont hors tension.

## Sortie via des amplificateurs ou des haut-parleurs amplifiés

Grâce à une paire d'amplificateurs de clavier ou de haut-parleurs amplifiés, vous pouvez reproduire avec précision toute la richesse des performances (page 21) et des effets de votre piano de scène, notamment le panoramique stéréo. Dans ce type de situation, les connexions aux amplificateurs ou aux haut-parleurs doivent être réalisées par l'intermédiaire des prises UNBALANCED [L/MONO] et [R] OUTPUT situées sur le panneau arrière. Si vous préférez contrôler le son de votre musique à l'aide d'un amplificateur de clavier ou haut-parleur amplifié unique, utilisez la prise UNBALANCED [L/MONO] OUTPUT.

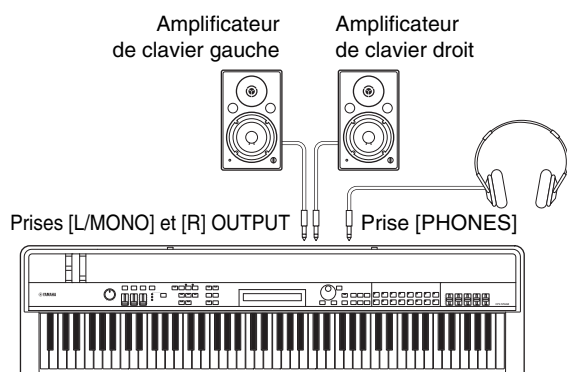

## Sortie via une console de mixage

Les instruments de musique sont souvent connectés à une console de mixage lors de l'enregistrement et de performances en live. Outre les prises asymétriques mentionnées ci-dessus, le CP4 STAGE comporte également deux prises XLR symétriques de qualité professionnelle qui empêchent l'infiltration de bruits indésirables dans les signaux de sortie. Lors de la connexion à une console de mixage, il est recommandé d'utiliser les prises BALANCED [L] et [R] OUTPUT. (Comme le CP40 STAGE ne comporte pas de prises de sortie symétriques, il convient d'utiliser les prises UNBALANCED [L/MONO] et [R] OUTPUT dans ce type de situation.)

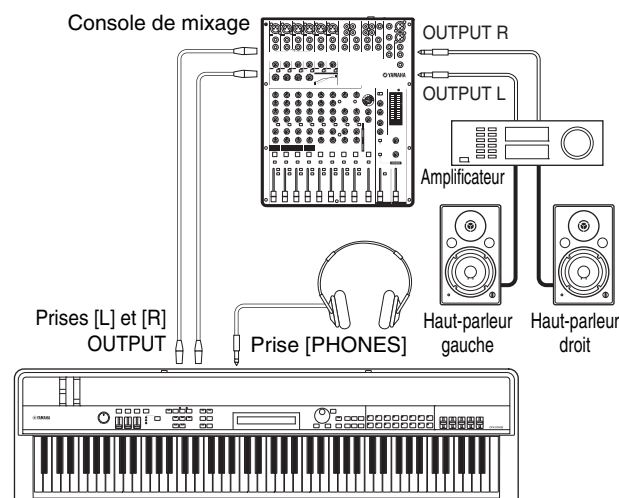

**NOTE** Le son émis via le casque est identique à celui émis par les prises UNBALANCED [L/MONO] et [R] OUTPUT et par les prises BALANCED [L] et [R] OUTPUT. En outre, le branchement ou le débranchement du casque n'a aucun effet sur le son émis par ces prises.



## Connexion des pédales

Vous pouvez utiliser deux types de pédale différents avec votre piano de scène – des sélecteurs au pied, tels que le FC3A fourni avec l'instrument et le FC4A et le FC5 en option, et un contrôleur au pied tel que le FC7 en option. Tous deux sont connectés via le panneau arrière, même si les prises utilisées et les fonctions correspondantes diffèrent, ainsi qu'expliqué ci-dessous.

### Sélecteurs au pied

Le sélecteur au pied FC3A livré avec votre piano de scène doit être branché sur la prise [SUSTAIN] FOOT SWITCH. Il fonctionne de la même manière que la pédale de maintien d'un piano acoustique, en permettant aux notes jouées tandis qu'il est actionné d'être maintenues plus longtemps que la normale après que vous relâchez les touches correspondantes.

Le FC3A peut également fonctionner en tant que pédale à mi-course, auquel cas l'effet de maintien dépendra du degré d'enfoncement de la pédale. Vous pouvez activer la technique de jeu de pédale à mi-course comme suit :

Appuyez sur [UTILITY] ; sélectionnez *03: Controller* à l'aide de [▲] et [▼] et appuyez sur [ENTER] ; configurez *Sustain* sur « FC3 Half On » à l'aide de [-/NO] et [+1/YES] ; appuyez plusieurs fois sur [EXIT] pour revenir à l'écran Performance (page 22).

Vous pouvez connecter un sélecteur au pied FC4A ou FC5 en option via la prise [ASSIGNABLE] FOOT SWITCH afin de lui attribuer diverses fonctions. Cela vous permet de contrôler le paramètre assigné à l'aide du pied.

**NOTE** Pour plus de détails sur l'assignation d'un paramètre à un sélecteur au pied FC4A ou FC5, reportez-vous au *Manuel de référence* (pdf).

### Contrôleurs au pied

Utilisé pour contrôler un paramètre qui lui a été assigné, le contrôleur au pied FC7 (vendu séparément) doit être branché via les prises [1] et [2] FOOT CONTROLLER du CP4 STAGE ou via la prise [FOOT CONTROLLER] du CP40 STAGE. Cela vous permet de contrôler le(s) paramètre(s) assigné(s) (volume des parties, par exemple) à l'aide du pied.

**NOTE** Pour plus de détails sur l'assignation d'un paramètre à un contrôleur au pied FC7, reportez-vous au *Manuel de référence* (pdf).

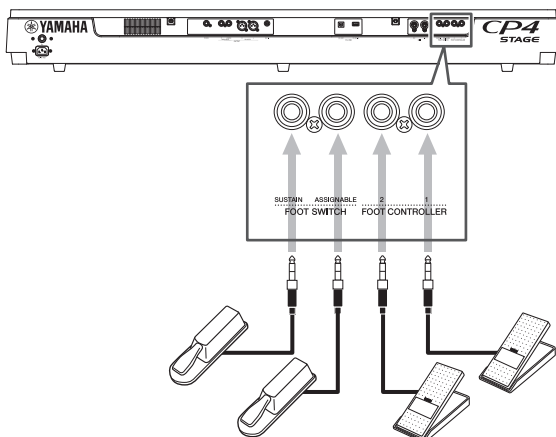

## Mise sous et hors tension du piano de scène

### Mise sous tension

- 1 Assurez-vous que le cadran [MASTER VOLUME] de votre piano de scène et le volume des amplificateurs de clavier ou des haut-parleurs amplifiés connectés sont réglés sur le niveau minimum (c'est-à-dire sur MIN ou 0).

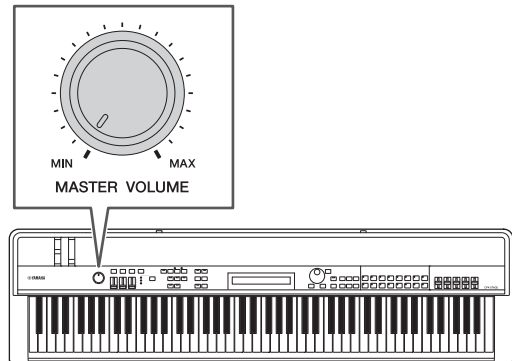

- 2 Réglez l'interrupteur [⏻] situé sur le panneau arrière en position activée (■).

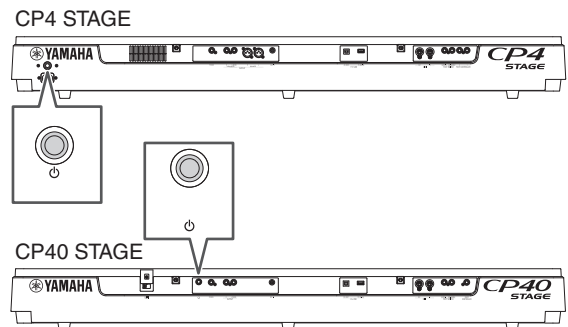

- 3 Mettez les amplificateurs de clavier ou les haut-parleurs amplifiés sous tension.

### Mise hors tension

- 1 Assurez-vous que le volume de votre piano de scène et des amplificateurs de clavier ou des haut-parleurs amplifiés connectés est réglé sur le niveau minimum (c'est-à-dire sur MIN ou 0).
- 2 Mettez les amplificateurs de clavier ou les haut-parleurs amplifiés hors tension.
- 3 Sur le CP4 STAGE, réglez l'interrupteur [⏻] sur le panneau arrière en position désactivée (■) et, sur le CP40 STAGE, réglez-le en position de veille (■).

## Mise hors tension automatique

La fonction Auto Power-Off (Mise hors tension automatique) met automatiquement votre piano de scène hors tension après une certaine période d'inactivité (définie par défaut sur 30 minutes environ).

Si vous souhaitez désactiver cette fonction, mettez le piano de scène hors tension, puis rallumez-le tout en maintenant la touche la plus à gauche du clavier enfoncée. Le message « Auto power off disabled » (Mise hors tension auto désactivée) apparaît sur l'écran, et la fonction reste désactivée jusqu'à ce que vous définissiez un nouveau délai pour la mise hors tension automatique.

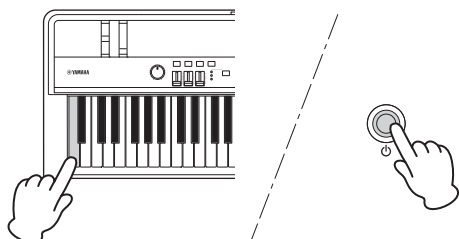

Si nécessaire, utilisez la procédure suivante pour régler le délai au terme duquel la fonction Auto Power-Off mettra le piano de scène hors tension.

Appuyez sur [UTILITY] ; sélectionnez 01: General à l'aide de [▲] et appuyez sur [ENTER] ; sélectionnez AutoOff à l'aide de [▼] ; réglez le délai souhaité à l'aide de [-1/NO] et [+1/YES] ou du cadran de données ; appuyez sur [STORE].

### AVIS

- Le piano de scène reste chargé et une faible quantité d'électricité continue de circuler dedans lorsqu'il est désactivé à l'aide de la fonction Auto Power-Off. Pour l'éteindre complètement, veuillez dès lors le débrancher de la prise murale.
- Dans certains modes de fonctionnement, notamment lors de l'édition de données, il est possible que la fonction Auto Power-Off ne mette pas le piano de scène hors tension au terme du délai spécifié. Nous vous recommandons dès lors de toujours éteindre l'instrument manuellement lorsque vous avez fini de l'utiliser.
- Si votre piano de scène est connecté à un autre équipement (amplificateurs, haut-parleurs ou ordinateur, par exemple), mais que vous ne comptez pas l'utiliser pendant un certain temps, nous vous recommandons de mettre hors tension tous ces équipements comme décrit dans leurs modes d'emploi respectifs. Vous éliminerez ainsi le risque d'endommagement de ces autres équipements. Si vous ne souhaitez pas que le piano de scène s'éteigne automatiquement lorsqu'il est connecté à un autre équipement, désactivez la fonction Auto Power-Off.
- Lorsque la fonction Auto Power-Off met votre piano de scène hors tension, toutes les données non enregistrées sont perdues. Veuillez dès lors à enregistrer votre travail avant la mise hors tension automatique.
- Si le paramètre AutoOff (Mise hors tension auto) de votre piano de scène est configuré sur « off », ce réglage sera conservé lors de l'importation de données système qui étaient stockées en externe, quel que soit le réglage Auto Power-Off contenu dans ces données. Si, par contre, un délai spécifique a été défini pour la mise hors tension automatique à l'aide du paramètre AutoOff et que des données système sont importées, le réglage Auto Power-Off contenu dans ces données sera appliqué.

- Il convient de noter que la valeur par défaut du délai avant la mise hors tension automatique de 30 minutes est restaurée en cas d'exécution de la fonction Factory Set (page 43).

### NOTE

- Les délais définis pour la fonction Auto Power-Off ne sont pas très précis et il peut y avoir certaines variations.
- Lorsque l'instrument a été mis hors tension par la fonction Auto Power-Off, vous devez d'abord remettre l'interrupteur [⏻] en position désactivée (■) dans le cas du CP4 STAGE ou en position de veille (■) dans le cas du CP40 STAGE avant de le remettre sous tension.

## Réglage du volume et du contraste de l'écran LCD

Vous pouvez régler le volume de la sortie sur l'instrument lui-même ou via les amplificateurs de clavier ou les haut-parleurs amplifiés tandis que vous jouez sur votre piano de scène. Vous pouvez régler le volume du piano de scène à l'aide du cadran [MASTER VOLUME]. Réglez le volume de l'instrument sur une valeur proche de 70 % de sa puissance maximale, puis augmentez le volume des amplificateurs de clavier ou des haut-parleurs amplifiés jusqu'au niveau approprié.

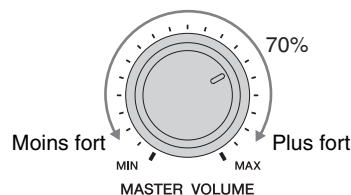

- **NOTE** Vous ne pouvez pas utiliser le cadran [MASTER VOLUME] du piano de scène pour régler le volume des données audio émises via la prise [AUX IN] (page 45).

### ⚠ ATTENTION

Pour éviter toute perte d'audition, n'utilisez pas le casque à un volume élevé pendant une période prolongée.

Si vous éprouvez des difficultés pour lire le texte à l'écran, vous pouvez régler le contraste de l'écran LCD en appuyant sur les touches [-1/NO] et [+1/YES] tout en maintenant la touche [UTILITY] enfoncée.

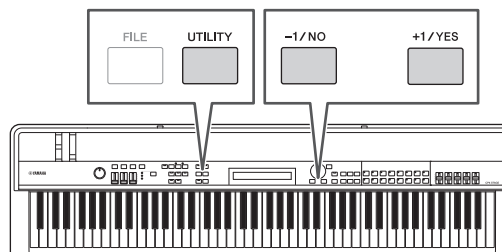

- **NOTE** Vous pouvez également utiliser le paramètre Contrast de l'écran General de la zone Utility pour régler le contraste de l'écran LCD comme décrit ci-dessus. Pour plus de détails, reportez-vous au *Manuel de référence* (pdf).

# Principes d'utilisation et contenu de l'écran

## Types de curseurs et fonctions

Les deux types de curseur suivants sont utilisés sur l'écran pour mettre en surbrillance la sélection active :

### ■ Curseur fléché

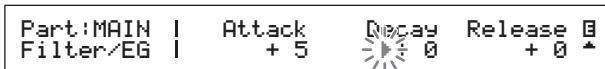

Le curseur fléché (►) clignote sur la gauche de l'élément actuellement sélectionné. Vous pouvez déplacer ce curseur vers le haut, le bas, la gauche et la droite sur l'écran actif à l'aide des touches [▲], [▼], [←] et [→].

### ■ Curseur clignotant



Sur les écrans d'attribution de noms, le caractère actuellement sélectionné clignote. Vous pouvez déplacer ce curseur vers la gauche et la droite uniquement à l'aide des touches [←] et [→].

## Touches [▲], [▼], [←] et [→]

Les touches [▲], [▼], [←] et [→] permettent de déplacer le curseur dans la direction correspondante sur l'écran. Les touches [▲] et [▼] peuvent également être utilisées pour afficher des éléments de menu et basculer entre les panneaux des écrans qui en contiennent plusieurs.

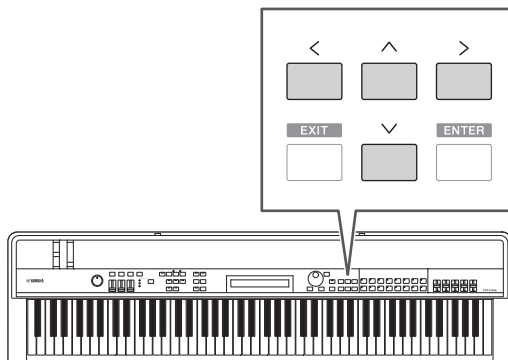

## Modification et réglage des valeurs

### Cadran de données

Vous pouvez faire pivoter le cadran de données dans le sens des aiguilles d'une montre pour augmenter la valeur et dans le sens contraire pour la diminuer. En outre, lors de la configuration de paramètres possédant un éventail étendu de possibilités de réglages, vous pouvez augmenter ou diminuer leur valeur par pas de 10 en tournant le cadran de données tout en maintenant la touche [SHIFT] enfoncée.

### Touches [-1/NO] et [+1/YES]

La touche [+1/YES] augmente la valeur actuelle d'une unité à chaque pression, tandis que la touche [-1/NO] la diminue d'une unité. Si vous maintenez l'une des deux touches enfoncée, la valeur change de manière continue. En outre, lors de la configuration de paramètres possédant un éventail étendu de possibilités de réglages, vous pouvez appuyer sur ces touches tout en maintenant la touche [SHIFT] enfoncée pour augmenter ou diminuer leur valeur par pas de 10.

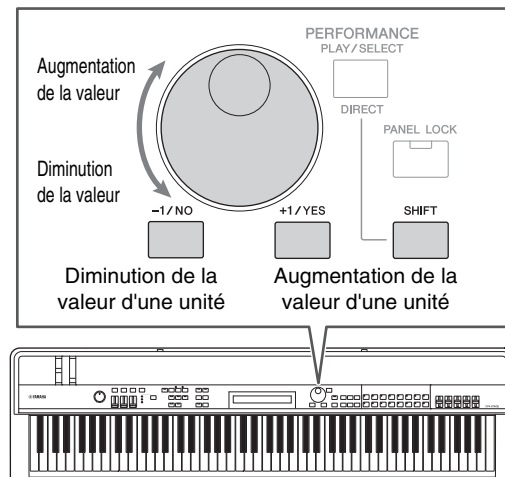

## Affichage des menus et réalisation de sélections

Certaines zones d'édition contiennent plusieurs écrans différents que vous pouvez sélectionner comme suit depuis un menu.

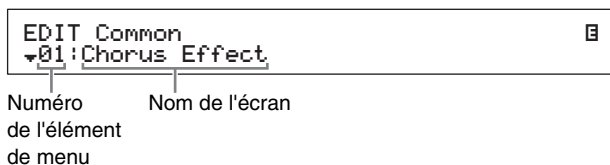

Utilisez les touches [^] et [V] pour changer l'élément de menu actuellement affiché et appuyez sur la touche [ENTER] pour effectuer une sélection. Les symboles Plus haut et bas (▲ et ▼) à gauche du numéro de l'élément de menu indiquent que le menu contient d'autres éléments au-dessus et/ou en-dessous de celui affiché.

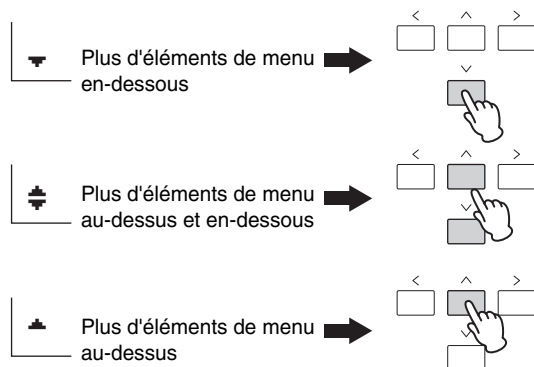

## Changement de panneau

Certains écrans d'édition sont scindés en plusieurs panneaux. Lorsque c'est le cas, les symboles Plus haut et bas (▲ et ▼) apparaissent en bas à droite de l'écran. Vous pouvez alors utiliser les touches [^] et [V] pour vous déplacer parmi les panneaux.

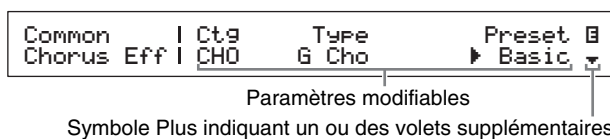

## Saisie de texte

Lors de l'édition de paramètres autorisant la saisie de texte, tels que le nom d'une performance, utilisez d'abord les touches [<] et [>] pour déplacer le curseur clignotant sur le caractère à modifier. Vous pouvez alors modifier le caractère situé à l'emplacement du curseur à l'aide des touches [-1/NO] et [+1/YES] ou du cadran de données.



Le curseur clignotant indique le caractère sélectionné

## Sortie de l'écran actif

Pour reculer d'une étape dans la structure de menus du piano de scène, appuyez sur la touche [EXIT]. Appuyez plusieurs fois sur la touche [EXIT] pour revenir sur l'écran Performance, qui est le premier écran à apparaître à la mise sous tension de l'instrument.

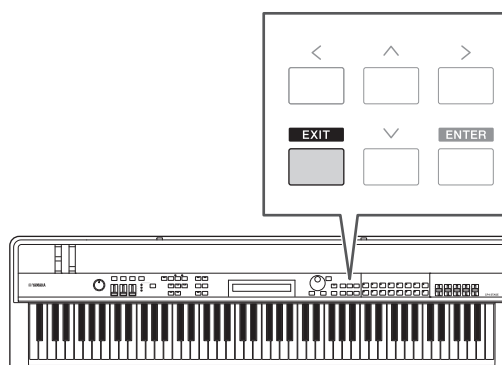

# Performances

Pour utiliser votre piano de scène de manière efficace, il est important que vous compreniez d'abord le concept des performances. On entend par performance un groupe de voix, et votre piano de scène est livré avec un large éventail de performances prêtes à l'emploi.

## Parties d'une performance

Ainsi qu'illustré ci-dessous, chacune des performances du CP4 STAGE peut contenir trois parties : MAIN, LAYER et SPLIT. Les performances du CP40 STAGE peuvent quant à elles en contenir deux : MAIN et SPLIT/LAYER. Une voix est attribuée à chacune de ces parties aux fins de la configuration de la performance. La partie MAIN produit toujours un son lorsque vous jouez au clavier. La partie LAYER vous permet de superposer deux voix différentes (page 24). La partie SPLIT est quant à elle utilisée lorsque vous divisez le clavier en deux sections afin de leur attribuer des voix différentes (page 25).

**NOTE** Sur le CP40 STAGE, la partie SPLIT/LAYER peut servir de partie LAYER ou SPLIT.

### CP4 STAGE

Multiples performances

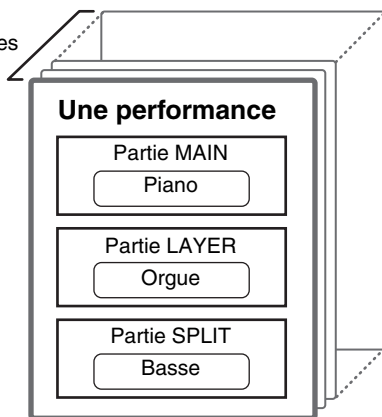

### CP40 STAGE

Multiples performances

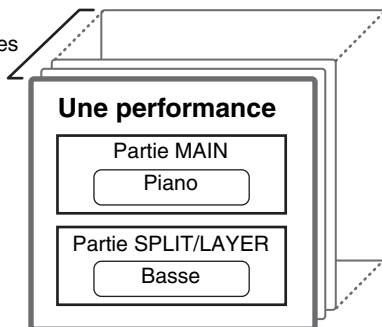

## Modification des performances et des voix

Les voix sont liées aux performances, ce qui signifie que, lorsque vous sélectionnez une nouvelle performance, les voix de toutes les parties changent. Par ailleurs, si vous sélectionnez une partie et modifiez sa voix, ce changement se reflète dans la performance en cours (reportez-vous à l'illustration ci-dessous pour plus de détails).

### Sélection d'une nouvelle performance

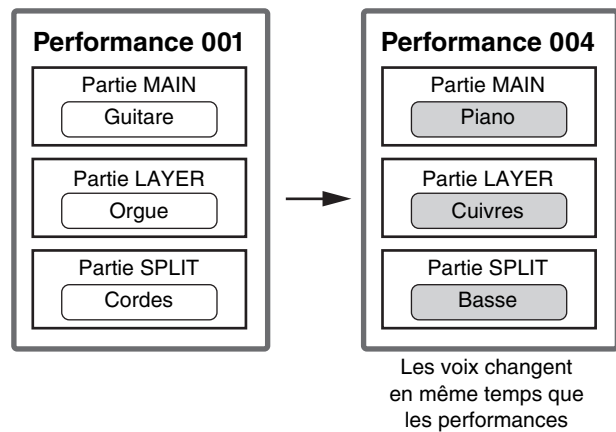

### Sélection d'une nouvelle voix (avec uniquement la partie MAIN activée)

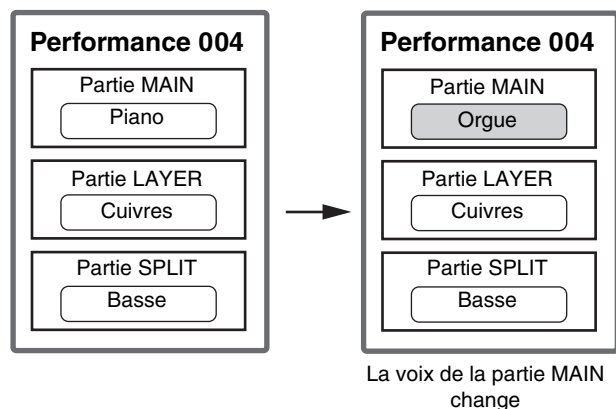

(L'illustration montre un exemple type du CP4 STAGE.)

# Guide de démarrage rapide

## Reproduction de voix

Chacune des performances du CP4 STAGE peut contenir trois parties différentes (MAIN, LAYER et SPLIT), tandis que celles du CP40 STAGE peuvent en contenir deux (MAIN et SPLIT/LAYER). Une voix est assignée à chacune de ces parties. Seul le nom de la voix de la partie MAIN apparaît sur l'écran Performance lorsque l'instrument est mis sous tension dans son état par défaut, et seule cette voix est configurée pour produire un son (autrement dit, seule la touche [MAIN] est allumée).

### Écran Performance

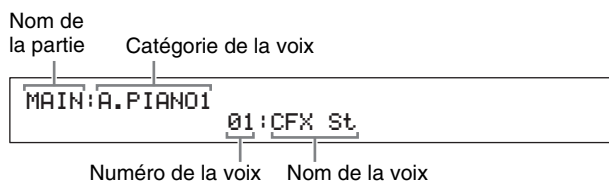

### Astuce

#### Fonction Quick Reset (Réinitialisation rapide)

Pour les procédures décrites dans cette section, nous partons du principe que le piano de scène vient d'être mis sous tension dans l'état par défaut – autrement dit, sans qu'aucune modification n'ait été apportée aux paramètres et avec l'écran Performance affiché. Cependant, si vous avez modifié les paramètres ou ne parvenez pas à retourner à cette configuration, vous pouvez appuyer sur la touche [ENTER] tout en maintenant la touche [SHIFT] enfoncée pour initialiser la performance actuellement sélectionnée.

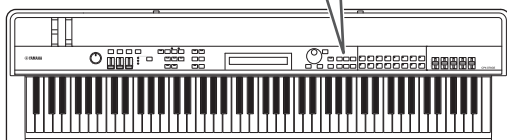
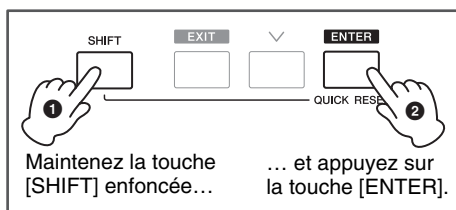

### AVIS

La fonction Quick Reset restaure l'état d'origine des modifications non enregistrées. Prenez dès lors soin de stocker (page 34) toutes les données importantes avant d'exécuter cette fonction.

**NOTE** Les conditions par défaut pour les diverses parties sont les suivantes.

Partie	Condition	Catégorie de la voix	Numéro de la voix	Nom de la voix
MAIN	ON	A.PIANO1	1	CFX St
LAYER	OFF	STRINGS	16	Strings 3
SPLIT	OFF	GUITAR/BASS	24	AcousticBa

## Changement de voix

Les différentes voix de votre piano de scène sont organisées en une série de catégories. Chaque catégorie représente un type d'instrument différent, tel qu'un piano ou un orgue, ou un genre musical. Lorsque vous changez de voix, vous devez d'abord sélectionner la catégorie souhaitée. La procédure suivante explique comment sélectionner et écouter diverses voix pour la partie MAIN.

**NOTE** Une liste complète des voix et des catégories du piano de scène est proposée dans la *Data List* (pdf).

- Appuyez sur une touche de catégorie de voix située à droite du panneau de commande pour sélectionner la catégorie de voix à utiliser.

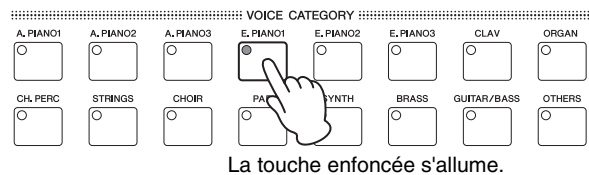

La catégorie de voix change.

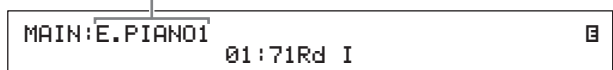

- Tournez le cadran de données (situé au centre du panneau de commande) pour sélectionner une voix de la catégorie active.

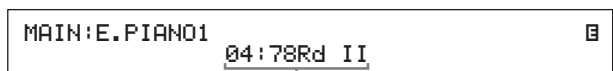
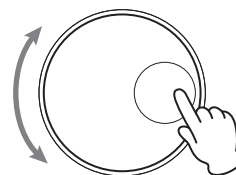

La voix change.

**NOTE** Vous pouvez également utiliser les touches [-1/NO] et [+1/YES] pour changer de voix.

- Jouez au clavier pour entendre le son de la voix sélectionnée.

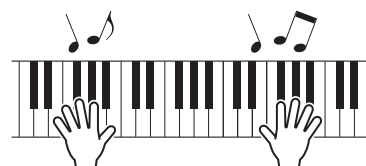

- Répétez les étapes 1 à 3 ci-dessus pour écouter une série de voix différentes.



## Astuce

### Configuration de vos voix préférées

La voix sélectionnée en premier lorsque vous appuyez sur une touche de catégorie de voix est appelée « voix préférée ». Par défaut, la première voix de chaque catégorie est configurée comme étant sa voix préférée. Vous pouvez toutefois configurer vos propres voix préférées à l'aide de la procédure suivante :

Sélectionnez la voix que vous souhaitez définir en exécutant les étapes 1 et 2 de la section *Changement de voix* ci-dessus. Maintenez la touche [SHIFT] enfoncée et appuyez sur la touche de catégorie de voix correspondant à la catégorie sélectionnée.

Le message « Favorite voice registered » (Voix préférée enregistrée) apparaît sur l'écran pour confirmer la nouvelle configuration.

**NOTE** Si la catégorie de la touche enfoncée correspond à la catégorie de voix de la partie actuellement sélectionnée pour édition, la voix préférée définie ne sera pas rappelée.

## Activation/désactivation de parties

Les touches [SPLIT] et [LAYER] vous permettent d'activer et de désactiver les parties correspondantes, de façon à ce qu'elles produisent ou non un son lorsque vous jouez au clavier. Lorsqu'une partie est activée, sa touche s'allume et vice versa. Il vous suffit d'appuyer sur une touche pour activer et désactiver la partie correspondante. Il convient de noter que la partie MAIN est toujours activée. Sa touche est donc toujours allumée. Notez également que l'état d'activation/de désactivation des parties individuelles peut être stocké pour chaque performance.

Touche éteinte : la partie est désactivée  
Touche [MAIN] toujours allumée : la partie est toujours activée

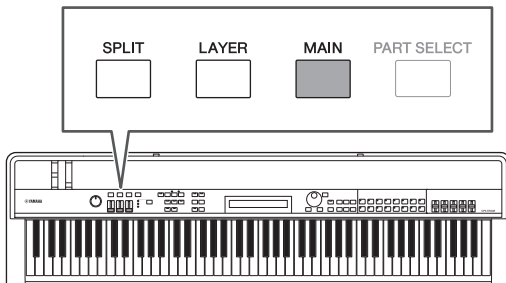

**NOTE** Sur le CP40 STAGE, appuyez sur la touche [LAYER] pour désactiver la partie SPLIT et sur la touche [SPLIT] pour désactiver la partie LAYER.

## Sélection de parties

Pour pouvoir modifier la voix d'une partie ou modifier ses paramètres, vous devez d'abord sélectionner cette partie. Pour ce faire, maintenez la touche [PART SELECT] enfoncée et appuyez sur la touche de partie correspondante. Si vous êtes dans l'écran Performance, vous pouvez sélectionner une partie simplement en l'activant.

L'illustration suivante montre comment sélectionner la partie LAYER :

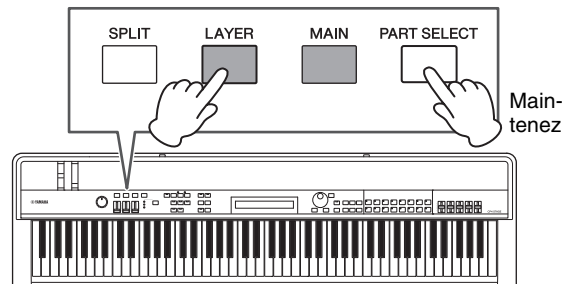

**NOTE** Sur le CP40 STAGE, vous pouvez sélectionner la même partie en appuyant sur la touche [LAYER] ou [SPLIT]. La partie SPLIT/LAYER peut servir de partie LAYER ou SPLIT.

Le curseur à l'écran se déplace jusqu'à la partie LAYER pour confirmer que celle-ci est actuellement sélectionnée.

Catégorie de la voix  
Numéro de la voix

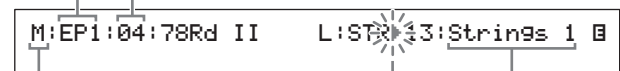

Nom de la partie (abréviation à l'écran)

M : partie MAIN  
L : partie LAYER  
S : partie SPLIT

Curseur clignotant  
Nom de la voix

**NOTE** Vous pouvez utiliser les touches [<], [>], [^] et [V] sur cet écran pour déplacer le curseur (▶) et modifier la partie dont la voix sera sélectionnée. Seules les parties actuellement activées apparaissent.

# Superposition de voix

Lorsque vous activez la partie LAYER à l'aide de la touche [LAYER], sa voix se superpose sur celle de la partie MAIN. Sur le CP40 STAGE, vous obtenez le même résultat en utilisant la partie SPLIT/LAYER en tant que partie LAYER.

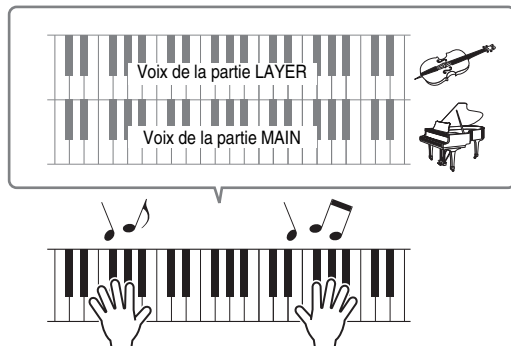

## Modification de la voix superposée

### 1 Appuyez sur la touche [LAYER] pour activer la partie LAYER.

La touche s'allume. Le curseur à l'écran (▶) se déplace en outre jusqu'à la partie LAYER pour confirmer que celle-ci est actuellement sélectionnée.

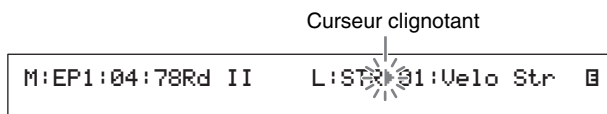

### 2 Tout en jouant au clavier pour écouter le son produit, modifiez la voix de la partie LAYER à l'aide des touches de catégorie de voix et du cadran de données.

La voix de la partie LAYER change.



**NOTE** Pour modifier la voix de la partie MAIN à l'aide des touches de catégorie de voix et du cadran de données, déplacez d'abord le curseur (▶) jusqu'à cette partie à l'aide de la touche [<].

## Réglage de la balance du volume des voix superposées

Si nécessaire, vous pouvez utiliser la procédure suivante pour régler individuellement le volume des parties MAIN et LAYER :

### 1 Appuyez sur la touche [SLIDER FUNCTION] sur la gauche du panneau de commande autant de fois que nécessaire pour allumer le voyant VOLUME sur sa gauche.

### 2 Tandis que vous jouez au clavier, réglez le volume de chaque partie à votre guise en déplaçant le curseur sous la touche de la partie en question.

Déplacez le curseur vers le haut pour augmenter le volume et vice versa.

#### Modification du volume de la partie MAIN (CP4 STAGE)

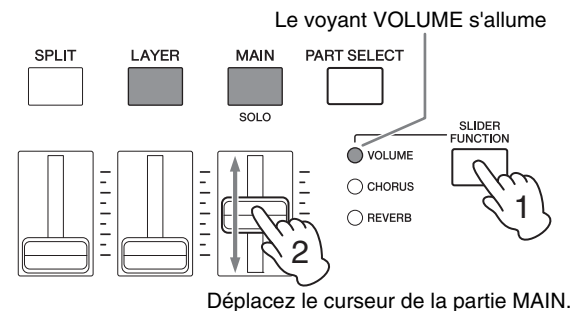

Déplacez le curseur de la partie MAIN.

#### Modification du volume de la partie LAYER (CP40 STAGE)

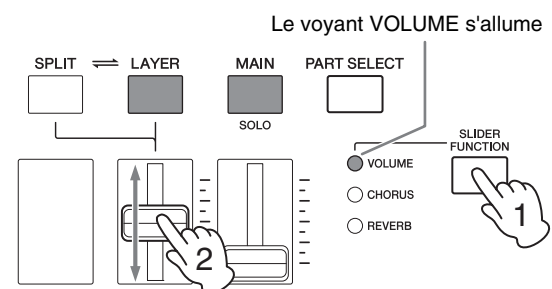

Déplacez le curseur de la partie LAYER.

**NOTE** Chaque partie possède son propre curseur. Sur le CP40 STAGE, le curseur sur la gauche correspond à la partie SPLIT/LAYER et permet également de modifier le réglage lorsque cette partie est utilisée en tant que partie SPLIT.



## Suppression de la superposition de voix

Pour supprimer une voix superposée, appuyez à nouveau sur la touche [LAYER]. Le voyant de la touche s'éteint et seul le son de la voix de la partie MAIN est émis lorsque vous jouez au clavier.

### Astuce

#### Création de sons superposés en appuyant simultanément sur des touches de catégorie de voix

Vous pouvez très facilement créer des sons superposés en maintenant une touche de catégorie de voix enfoncée, puis en appuyant sur une autre. La première voix de chacune des deux catégories est alors assignée aux parties MAIN et LAYER.

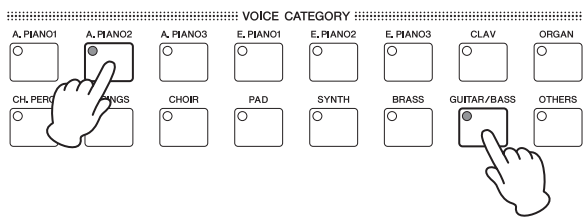

### NOTE

- Si la partie LAYER est désactivée (touche [LAYER] éteinte), cette action a pour effet de l'activer automatiquement.
- Si vous avez modifié les paramètres de voix préférée du piano de scène (page 23), les voix préférées actuellement définies seront sélectionnées en tant que premières voix des catégories.
- Quelle que soit la partie actuellement sélectionnée, la voix de la catégorie sélectionnée en deuxième lieu est assignée à la partie LAYER.
- Si la catégorie sélectionnée à l'aide d'une touche de catégorie de voix correspond à la catégorie de voix de la partie actuellement sélectionnée pour édition, la première voix de cette catégorie ne sera pas rappelée.

## Partage du clavier pour les mains gauche et droite

Si vous activez la partie SPLIT à l'aide de la touche [SPLIT], le côté droit du clavier jouera la voix de la partie MAIN et le côté gauche la partie SPLIT. Vous pouvez par conséquent jouer deux sons différents avec vos mains gauche et droite. La position au niveau de laquelle le clavier est divisé entre les deux parties est appelée « point de partage » et peut être définie librement. Sur le CP40 STAGE, vous obtenez le même résultat en utilisant la partie SPLIT/LAYER en tant que partie SPLIT.

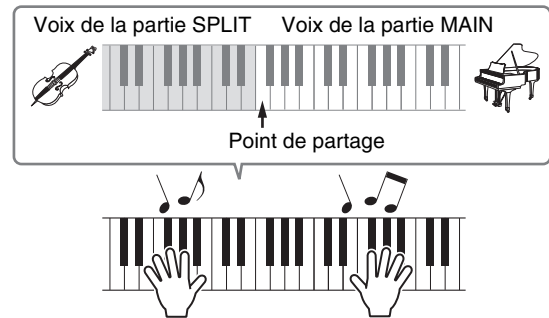

## Modification des voix partagées

### 1 Appuyez sur la touche [SPLIT] pour activer la partie SPLIT.

La touche s'allume. Le curseur à l'écran (▶) se déplace en outre jusqu'à la partie SPLIT pour confirmer que celle-ci est actuellement sélectionnée.

```
M:AP1:01:CFX St
S:G/B 24:12StrGt 1
```

Curseur clignotant

### 2 Tout en jouant au clavier pour écouter le son produit, utilisez les touches de catégorie de voix et le cadran de données pour modifier la voix de la partie SPLIT, qui est assignée au côté gauche du clavier.

```
M:AP1:01:CFX St
S:G/B 08:FunkGuitar
```

La voix de la partie SPLIT change.

**NOTE** Pour modifier la voix de la partie MAIN à l'aide des touches de catégorie de voix et du cadran de données, déplacez d'abord le curseur (▶) jusqu'à cette partie à l'aide de la touche [Λ].

- 3** Pour modifier le point de partage, maintenez la touche [SPLIT] enfoncée et appuyez sur la touche au niveau de laquelle vous souhaitez partager le clavier.

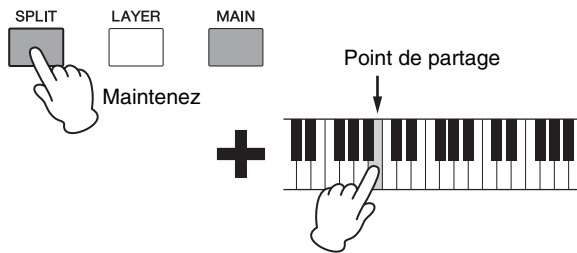

**NOTE** Lorsque vous définissez le point de partage directement à l'aide d'une touche comme décrit ci-dessus, un message confirmant le nouveau réglage apparaît brièvement sur l'écran. Vous pouvez également modifier le point de partage à l'aide du paramètre *SplitPnt* de l'écran General (Général) de la zone Performance Common Edit (Édition commune de performance). (Pour plus de détails sur les paramètres, reportez-vous au *Manuel de référence* (pdf).)

## Réglage de la balance du volume des voix partagées

Si nécessaire, vous pouvez utiliser la procédure suivante pour régler individuellement le volume des parties MAIN et SPLIT :

- 1** Appuyez sur la touche [SLIDER FUNCTION] sur la gauche du panneau de commande autant de fois que nécessaire pour allumer le voyant VOLUME sur sa gauche.
- 2** Tandis que vous jouez au clavier, réglez le volume de chaque partie à votre guise en déplaçant le curseur situé sous la touche de la partie en question.

Déplacez le curseur vers le haut pour augmenter le volume et vice versa.

### Modification du volume de la partie MAIN (CP4 STAGE)

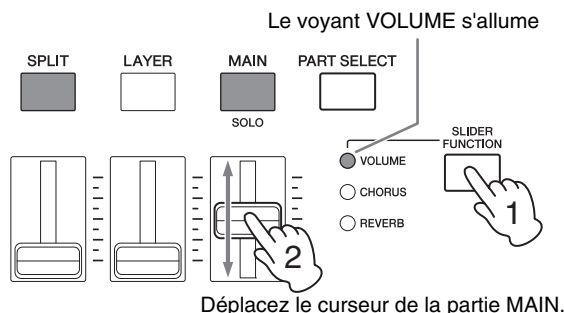

Déplacez le curseur de la partie MAIN.

### Modification du volume de la partie SPLIT (CP40 STAGE)

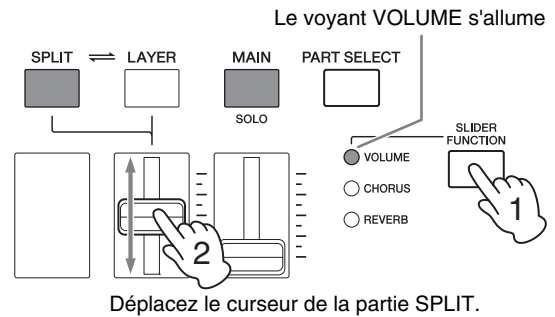

Déplacez le curseur de la partie SPLIT.

**NOTE** Chaque partie possède son propre curseur. Sur le CP40 STAGE, le curseur sur la gauche correspond à la partie SPLIT/LAYER et permet également de modifier le réglage lorsque cette partie est utilisée en tant que partie LAYER.

### Astuce

#### Réglage de la hauteur de ton de chaque partie

Vous pouvez utiliser la procédure suivante pour ajuster la hauteur de ton des différentes parties :

- 1** Sélectionnez la partie en appuyant sur sa touche tout en maintenant la touche [PART SELECT] enfoncée.
- 2** Appuyez sur la touche [EDIT].
- 3** Dans le menu Edit, utilisez les touches [V] et [^] pour sélectionner 02: Part, puis appuyez sur la touche [ENTER].
- 4** Sélectionnez 01: Play Mode (Mode de reproduction) à l'aide de la touche [^], puis appuyez sur la touche [ENTER].
- 5** Utilisez les touches [V] et [^] pour afficher le paramètre *NoteShft* (Décalage de note), puis modifiez son réglage.
- 6** Appuyez sur la touche [EXIT] pour retourner à l'écran précédent.

## Suppression du partage de voix

Pour supprimer une voix partagée, appuyez à nouveau sur la touche [SPLIT]. Le voyant de la touche s'éteint et le son de la voix de la partie MAIN est émis lorsque vous jouez une note quelconque.

## Astuce

### Configurations des parties prises en charge

- **Reproduction d'une voix unique sur le clavier tout entier :**

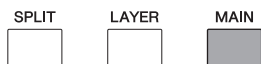

Seule la partie MAIN est activée

- **Reproduction de deux voix superposées sur le clavier tout entier (superposition ; page 24) :**

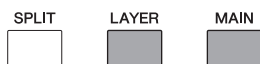
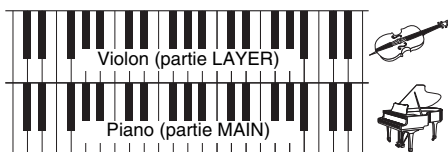

Les parties MAIN et LAYER sont activées

- **Reproduction de voix différentes des côtés droit et gauche du clavier (partage ; page 25) :**

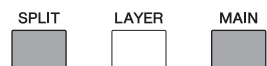

Les parties MAIN et SPLIT sont activées

- **Reproduction de deux voix superposées du côté droit du clavier et d'une voix différente du côté gauche (superposition et partage ; CP4 STAGE uniquement) :**

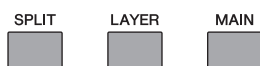
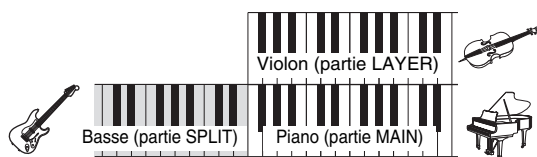

Les parties MAIN, LAYER et SPLIT sont activées

## Entraînement à l'aide du métronome

### Touche [METRONOME]

Votre piano de scène possède son propre métronome intégré. Vous pouvez activer celui-ci à l'aide de la touche [METRONOME] afin de vous entraîner à jouer au tempo correct. Vous pouvez en outre utiliser cette fonction lors de l'enregistrement de votre performance sous forme de données audio (page 35). Lorsque vous appuyez sur la touche [METRONOME], le métronome démarre en fonction du tempo et du type de mesure définis. Le voyant de la touche clignote par ailleurs à ce tempo.

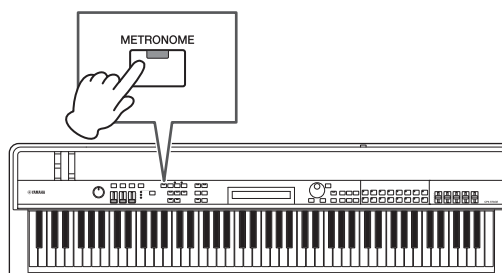

Vous pouvez configurer les paramètres associés au métronome, tels que le tempo, le type de mesure et le volume sur l'écran General de la zone Performance Common Edit. (Pour plus de détails, reportez-vous au *Manuel de référence* (pdf).) Ces paramètres peuvent être configurés et stockés (page 34) pour chaque performance (page 21). Si vous sélectionnez une autre performance tandis que le métronome fonctionne, le tempo, le type de mesure, le volume, etc. de celui-ci changeront pour refléter les paramètres de la nouvelle performance.

#### NOTE

- Le métronome s'arrête automatiquement lorsque vous exécutez une fonction liée aux fichiers (page 39).
- Le métronome est temporairement assourdi si vous stockez la performance en cours tandis qu'il fonctionne.

# Modification du son à l'aide des contrôleurs

Le panneau de commande de votre piano de scène est équipé d'une série de contrôleurs différents – tels que la molette de variation de ton, la molette de modulation et les curseurs – que vous pouvez utiliser pour modifier le son de l'instrument en temps réel. Vous pouvez également connecter des contrôleurs externes tels que des pédales via le panneau arrière et leur assigner des fonctions en vue de les commander à l'aide du pied.

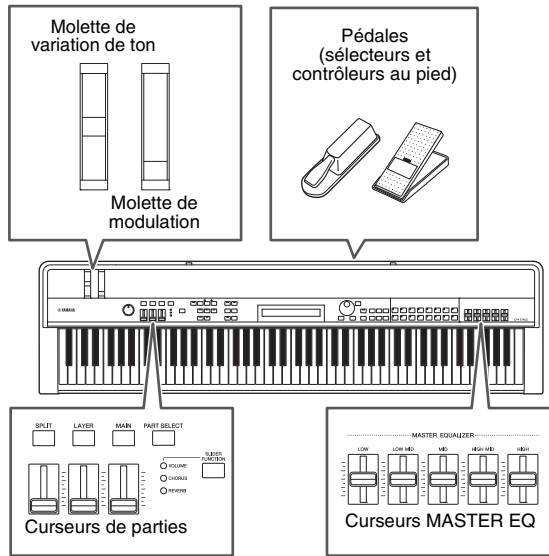

## Molette de variation de ton

La molette de variation de ton permet de contrôler la hauteur de ton des notes jouées grâce à une gradation continue. Lorsque vous la relâchez, l'emplacement pour le doigt situé au centre revient automatiquement en position d'origine et la hauteur de ton recouvre son niveau normal. Nous vous suggérons de prendre quelques instants pour tester la molette de variation de ton et voir de quelle manière elle modifie le son des notes que vous jouez.

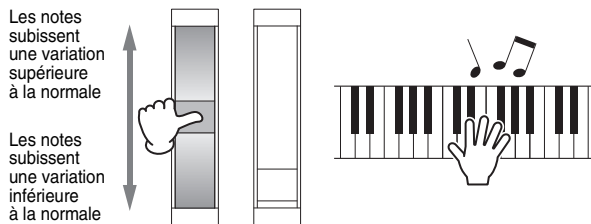

## Molette de modulation

La molette de modulation sert généralement à ajouter un vibrato et d'autres effets appropriés aux notes jouées. Nous vous suggérons de prendre quelques instants pour tester cette molette et voir de quelle manière elle modifie le son de l'instrument.

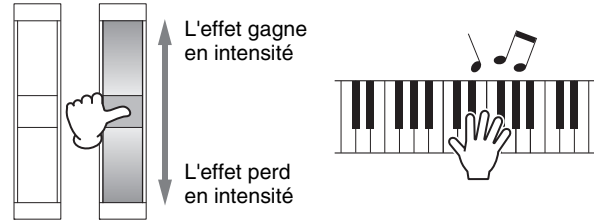

## Curseurs de parties

Situés sous les touches de partie correspondantes, les curseurs de parties permettent de régler le niveau des paramètres de parties individuelles. Grâce à eux, vous pouvez régler très facilement le volume des parties et le niveau des effets tandis que vous jouez. Vous pouvez utiliser la touche [SLIDER FUNCTION] pour configurer les curseurs afin qu'ils commandent le volume et les niveaux d'envoi du chœur ou de la réverbération des parties correspondantes.

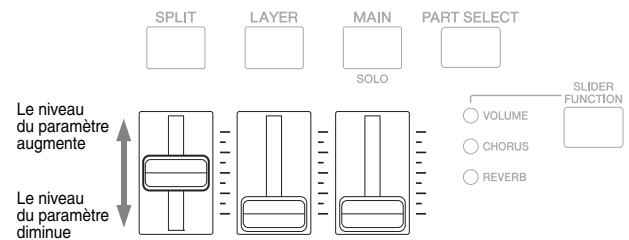

**NOTE** Sur le CP40 STAGE, le curseur sur la gauche correspond à la partie SPLIT/LAYER.

## Réglage des paramètres de partie à l'aide des curseurs de parties

**1 Appuyez sur la touche [SLIDER FUNCTION] autant de fois que nécessaire pour sélectionner le paramètre que vous souhaitez contrôler.**

Lorsque vous appuyez sur la touche, le nom du paramètre sélectionné et les valeurs actuelles pour chaque partie s'affichent à l'écran (voir ci-dessous). À chaque nouvelle pression, le paramètre sélectionné bascule entre le volume, le niveau d'envoi du chœur et le niveau d'envoi de la réverbération, et les voyants situés sur la gauche s'allument et s'éteignent en conséquence.

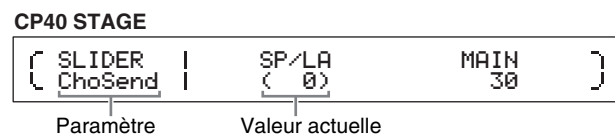
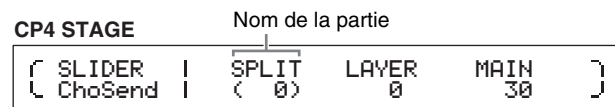

### NOTE

- Les curseurs de parties sont assignés au contrôle du volume chaque fois que vous mettez l'instrument sous tension ou sélectionnez une nouvelle performance (page 21).
- En cas de discordance entre la position physique du curseur et la valeur actuelle, celle-ci apparaît entre parenthèses.

## 2 Tout en jouant au clavier pour écouter le son produit, réglez la valeur du paramètre sélectionné.

Exemple : réglage du niveau d'envoi du chœur de la partie MAIN

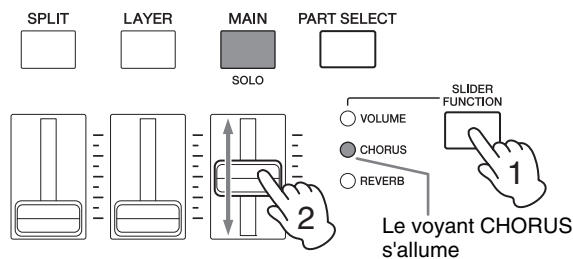

Déplacez le curseur de la partie MAIN.

L'écran suivant s'affiche lorsque vous actionnez un curseur de partie.

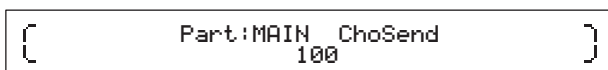

### NOTE

- Même si une partie est désactivée, la valeur du paramètre sélectionné changera si vous déplacez le curseur correspondant.
- Les paramètres contrôlés par les curseurs de parties peuvent également être configurés à l'aide des paramètres *Volume*, *ChoSend* (Envoi de chœur) et *RevSend* (Envoi de réverbération) de l'écran Play Mode de la zone Performance Part Edit. (Pour plus de détails, reportez-vous au *Manuel de référence* (pdf).)

## Curseurs MASTER EQUALIZER

Les curseurs MASTER EQUALIZER (EQ) vous permettent de régler le son général de votre piano de scène. De manière plus spécifique, chacun des curseurs contrôle le gain dans une bande de fréquence différente.

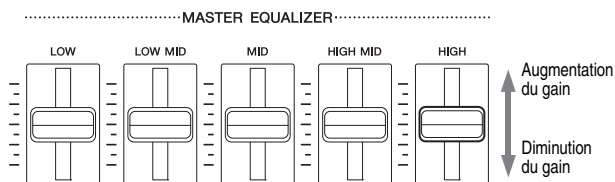

Les cinq curseurs du CP4 STAGE commandent, en partant de la gauche, les bandes Low, LowMid, Mid, HighMid et High, tandis que les trois du CP40 STAGE contrôlent les bandes Low, Mid et High. Quel que soit le curseur actionné, les niveaux de gain actuels de tous s'affichent sur l'écran.

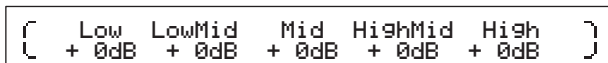

## Pédales

Reportez-vous à la section *Connexion des pédales* à la page 17.

## Augmentation ou diminution de la hauteur de ton des notes du clavier

### Touches [-] et [+] TRANPOSE

L'utilisation des touches [-] et [+] TRANPOSE vous permet de changer la hauteur de ton des notes du clavier vers le haut ou le bas de 12 demi-tons au maximum. À chaque pression sur les touches, la hauteur de ton augmente ou diminue d'un demi-ton et, lorsque la hauteur de ton a été transposée vers le haut ou le bas, la touche correspondante s'allume. La fonction Transpose vous permet de modifier facilement la hauteur de ton de différentes touches sans avoir à modifier ce que vous jouez sur le clavier. Si vous appuyez simultanément sur les touches [-] et [+] TRANPOSE, la valeur de la transposition revient à « 0 » et aucune des touches ne s'allume.

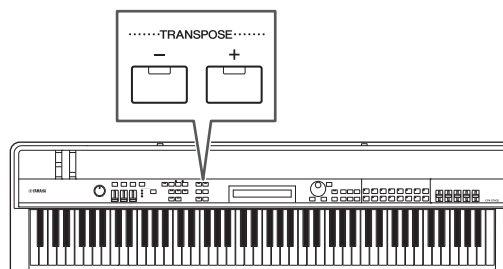

Lorsque vous appuyez sur la touche [-] ou [+] TRANPOSE, un écran similaire à celui illustré ci-dessous s'affiche.

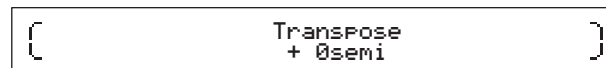

**NOTE** Vous pouvez également modifier la valeur de transposition à l'aide du paramètre *Trnps* de l'écran General de la zone Utility. (Pour plus de détails, reportez-vous au *Manuel de référence* (pdf).)

# Stockage des réglages

## Touche [STORE]

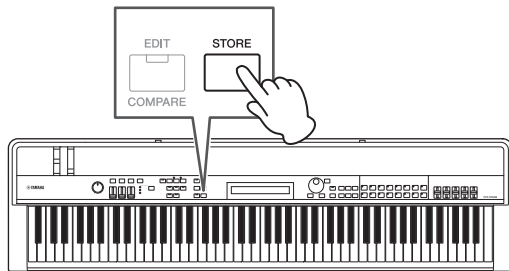

Parmi les réglages que nous avons effectués jusqu'à présent,

- l'état d'activation/de désactivation des parties ;
- les modifications apportées aux voix ;
- le type de mesure, le tempo et le volume du métronome ; et
- les niveaux des paramètres réglés à l'aide des curseurs de parties

ainsi que

- l'état d'activation/de désactivation des effets défini à l'aide des touches [CHORUS] et [REVERB] SYSTEM EFFECT et des touches [A] et [B] PART EFFECT (page 34)

peuvent être stockés dans une performance (page 21). Les réglages stockés sont conservés même après la mise hors tension du piano de scène.

La procédure suivante montre comment stocker les réglages sous la première performance (n° 001) de l'instrument :

### AVIS

**La performance sélectionnée en tant que destination du stockage dans la procédure ci-dessous est écrasée et toutes ses données sont remplacées.**

Appuyez sur [STORE], puis sur [ENTER], et enfin sur [+1/YES] en réponse au message « Are you sure? ». Si vous ne souhaitez pas continuer, appuyez sur la touche [-1/NO].

### NOTE

- Pour plus de détails sur le stockage, reportez-vous à la section *Stockage d'une performance* (page 34).
- Vous pouvez stocker le réglage effectué à l'aide des touches [-] et [+] TRANSPOSE et l'état d'activation/de désactivation de la touche [MASTER COMP] en appuyant d'abord sur la touche [UTILITY], puis sur la touche [STORE].
- Vous ne pouvez pas stocker les réglages du gain effectués à l'aide des curseurs MASTER EQ ni l'état d'activation/de désactivation de la touche [PANEL LOCK].

# Sélection d'une performance

Lorsque vous mettez l'instrument sous tension dans l'état par défaut, la première performance (n° 001) est chargée. La procédure suivante vous explique comment sélectionner et reproduire d'autres performances :

## 1 Appuyez sur la touche [PERFORMANCE PLAY/SELECT].

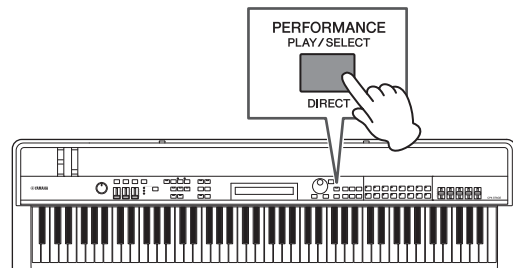

L'écran Performance Select s'affiche et la touche commence à clignoter.

### Écran Performance Select

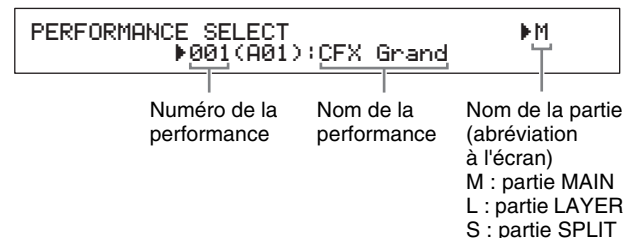

**NOTE** Les parties actuellement activées apparaissent sur la droite de l'écran. Le curseur indique la partie dont la voix est actuellement sélectionnée à des fins d'édition.

## 2 Sélectionnez une autre performance à l'aide des touches [-1/NO] et [+1/YES] ou du cadran de données.

La performance sélectionnée s'affiche sur l'écran.

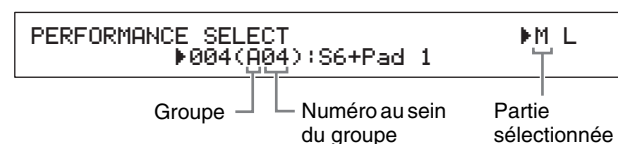

### NOTE

- Une liste complète des performances de votre piano de scène est proposée dans la *Data List* (pdf).
- Sur le CP4 STAGE, les performances sont organisées par groupes de 16 ; sur le CP40 STAGE, chaque groupe contient huit performances. Pour passer d'un groupe à l'autre sur l'écran Performance Select, utilisez les touches [-1/NO] et [+1/YES] ou le cadran de données tout en maintenant la touche [SHIFT] enfoncée.
- Si vous appuyez sur une touche de catégorie de voix (sur la ligne du bas dans le cas du CP40 STAGE) tout en maintenant la touche [SHIFT] enfoncée, vous pouvez sélectionner la performance correspondante depuis le groupe actif.

## 3 Jouez au clavier pour entendre le son de la voix sélectionnée.



#### 4 Une fois que vous êtes satisfait de votre sélection, appuyez sur la touche [PERFORMANCE PLAY/SELECT] ou [EXIT] pour revenir à l'écran Performance.

Le nom de la performance et la voix assignée à sa ou ses parties actives s'affichent.

```
MAIN:A.PIANO1
      01:CFX St
```

**NOTE** Si vous modifiez une performance à l'aide d'une touche de catégorie de voix, de la touche [LAYER], ou de la touche [SPLIT] si vous êtes dans l'écran Performance Select, l'écran Performance est restauré.

#### Astuce

##### Modification des performances directement à l'aide des touches de catégorie de voix

Si vous appuyez sur la touche [PERFORMANCE PLAY/SELECT] tout en maintenant la touche [SHIFT] enfoncée, le message « PERFORMANCE DIRECT SELECT » (Sélection directe de performance) apparaît en haut à gauche de l'écran.

```
PERFORMANCE DIRECT SELECT
      ▶004(A04):S6+Pad 1
```

Si vous appuyez maintenant sur une touche de catégorie de voix, la performance correspondante du groupe actif est directement sélectionnée. Si vous appuyez à nouveau sur la touche [PERFORMANCE PLAY/SELECT] tout en maintenant la touche [SHIFT] enfoncée, l'écran Performance Select revient à son état normal.

Si vous appuyez sur la touche [LAYER] ou [SPLIT] tandis que le message « PERFORMANCE DIRECT SELECT » est affiché, l'écran Performance n'est pas restauré, ce qui rend ce mode extrêmement utile pour les performances en live.

#### Astuce

##### Changement de performance à l'aide d'un sélecteur au pied

Si vous avez connecté un sélecteur au pied FC4A ou FC5 via la prise [ASSIGNABLE] FOOT SWITCH, vous pouvez effectuer le réglage suivant afin de changer la performance active à l'aide de ce sélecteur.

Appuyez sur [UTILITY] ; sélectionnez 03: Controller ; appuyez sur [ENTER] ; configurez FS (Numéro de commande du sélecteur au pied) sur « 99 (PC Inc) » ou « 100 (PC Dec) ».

## Création de vos propres performances

Ainsi qu'expliqué ci-dessous, deux zones d'édition sont utilisées pour créer des performances : la zone Performance Common Edit, qui permet d'éditer des paramètres qui affectent l'ensemble des parties, et la zone Performance Part Edit, qui est utilisée pour éditer les paramètres de parties individuelles.

**NOTE** Pour plus de détails sur les paramètres de chaque zone, reportez-vous au *Manuel de référence* (pdf).

## Configuration des effets de chœur et de réverbération

Vous pouvez configurer les effets système de votre piano de scène – à savoir, le chœur et la réverbération – pour chaque performance. En vue d'illustrer la configuration des paramètres dans la zone Performance Common Edit, la procédure suivante vous montre comment paramétrer ces effets pour la performance actuellement sélectionnée :

### 1 Appuyez sur la touche [EDIT].

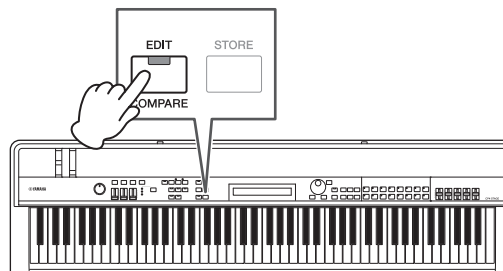

Le menu Edit s'affiche.

```
EDIT
▼01:Common
```

### 2 Utilisez la touche [^] pour sélectionner 01: Common, puis appuyez sur la touche [ENTER].

Le menu Common Edit (Édition commune) s'affiche.

```
EDIT Common
▼01:Chorus Effect
```

### 3 Utilisez la touche [^] pour sélectionner 01: Chorus Effect (Effet de chœur), puis appuyez sur la touche [ENTER].

L'écran Chorus Effect s'affiche.

### 4 Utilisez les touches [<] et [>] et le cadran de données pour sélectionner une catégorie et un type pour l'effet de chœur.

```
Common | Ctg   Type   Preset
Chorus Eff | CHO▶ SPX Cho Basic
```

Catégorie de l'effet
Type de l'effet

- 5 Déplacez le curseur (▶) sur Preset (Présélection) à l'aide de la touche [ > ] et sélectionnez une présélection\* pour le type d'effet choisi à l'étape 4 à l'aide du cadran de données. (\* : Chacune des présélections configure l'ensemble des paramètres de façon à répondre à des besoins spécifiques.)**

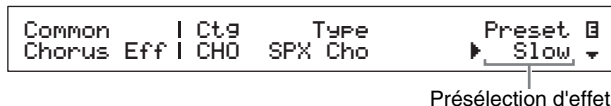

**NOTE** Une présélection configure l'ensemble des paramètres afin de répondre à des besoins spécifiques. Il est toutefois possible d'ajuster ces paramètres si nécessaire. Pour ce faire, appuyez sur la touche [V] pour accéder aux autres panneaux de l'écran.

- 6 Une fois que vous avez fini de configurer l'effet de chœur, appuyez sur la touche [EXIT].**

Le menu Common Edit s'affiche à nouveau.



- 7 Utilisez la touche [V] pour sélectionner 02: Reverb Effect (Effet de réverbération), puis appuyez sur la touche [ENTER].**

L'écran Reverb Effect s'affiche.

- 8 Utilisez le cadran de données pour modifier le type de l'effet de réverbération.**

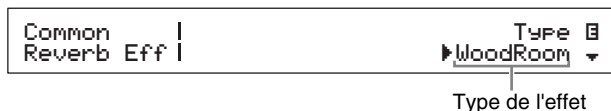

- 9 Utilisez la touche [V] pour accéder au panneau suivant de l'écran et modifiez les paramètres du type d'effet sélectionné à l'étape 8 à l'aide des touches [ < ] et [ > ] et du cadran de données.**

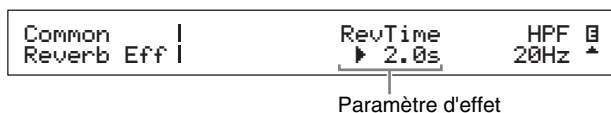



- 10 À l'aide de la touche [SLIDER FUNCTION] et des curseurs de parties, ajustez le niveau d'envoi du chœur (CHORUS) et le niveau d'envoi de la réverbération (REVERB). (Pour plus de détails sur la procédure à suivre pour ce faire, reportez-vous à la section *Curseurs de parties* (page 28).)**

Le niveau de chœur et de réverbération appliqués aux parties assignées varie.

## Astuce

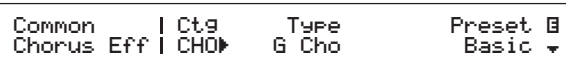
### Symbole d'édition pour les performances



Chaque fois que vous modifiez des paramètres d'une performance, le symbole  (Édition) s'affiche en haut à droite de l'écran. Il a pour but de vous rappeler que des modifications ont été apportées mais pas encore stockées. Vous pouvez stocker l'ensemble des modifications apportées à la performance active à l'aide de la fonction Store Performance (Stocker la performance) (page 34). Une fois les modifications stockées, le symbole d'édition disparaît.

## Configuration des effets d'insertion

Vous pouvez configurer les paramètres des effets d'insertion pour chacune des parties d'une performance. Vous pouvez utiliser deux effets d'insertion dans une performance, chacun contenant deux effets indépendants, A et B. En vue d'illustrer la configuration des paramètres dans la zone Performance Part Edit, la procédure suivante vous montre comment paramétrer ces effets pour une des parties de la performance active.

- 1 Assurez-vous que la partie pour laquelle vous souhaitez configurer des effets d'insertion est activée (touche de partie allumée).**

Si nécessaire, appuyez sur la touche de partie correspondante pour activer la partie.

- 2 Sélectionnez la partie en appuyant sur sa touche tout en maintenant la touche [PART SELECT] enfoncée.**

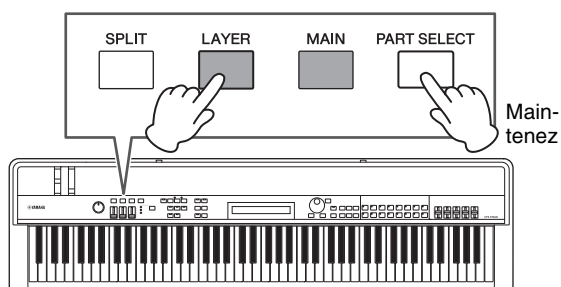

### NOTE

- Vous pouvez également sélectionner la partie à éditer après l'affichage du menu Edit à l'étape suivante.
- Sur le CP40 STAGE, vous pouvez sélectionner la même partie en appuyant sur la touche [LAYER] ou [SPLIT].



### 3 Appuyez sur la touche [EDIT].

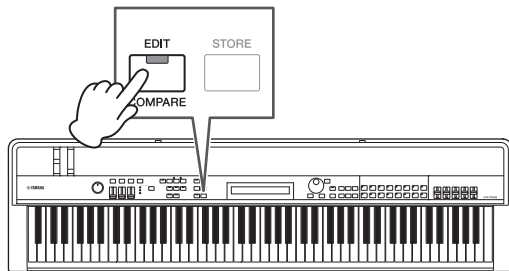

Le menu Edit s'affiche.



### 4 Utilisez les touches [^] et [V] pour sélectionner 02: Part, puis appuyez sur la touche [ENTER].

Le menu Part Edit (Édition de partie) s'affiche. Le nom de la partie sélectionnée apparaît en outre en haut à gauche de l'écran.



### 5 Utilisez la touche [^] pour sélectionner 01: Play Mode, puis appuyez sur la touche [ENTER].

### 6 Utilisez les touches [^] et [V] pour accéder au deuxième panneau de l'écran, puis configurez le paramètre EffA/BSw (Commutateur de partie d'effet A/B) sur « on » à l'aide des touches [<] et [>] et du cadran de données.

**NOTE** Sur le CP4 STAGE, vous pouvez activer le paramètre EffA/BSw pour deux parties au maximum.



### 7 Appuyez sur la touche [EXIT] pour revenir au menu Part Edit. Utilisez la touche [V] pour sélectionner 03: Effect-A (Effet A), puis appuyez sur la touche [ENTER].

L'écran Effect A s'affiche.

### 8 Utilisez les touches [<] et [>] et le cadran de données pour sélectionner une catégorie et un type pour l'effet d'insertion A.

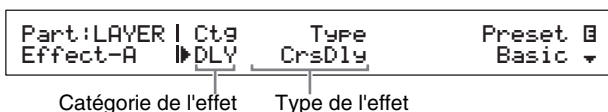

### 9 Déplacez le curseur (▶) sur Preset à l'aide de la touche [>] et sélectionnez une présélection\* pour le type d'effet choisi à l'étape 8 à l'aide du cadran de données. (\* : Chacune des présélections configure l'ensemble des paramètres de façon à répondre à des besoins spécifiques.)

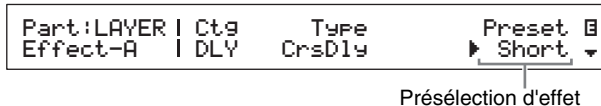

**NOTE** Une présélection configure l'ensemble des paramètres afin de répondre à des besoins spécifiques. Il est toutefois possible d'ajuster ces paramètres si nécessaire. Pour ce faire, appuyez sur la touche [V] pour accéder aux autres panneaux de l'écran.

### 10 Une fois que vous avez fini de configurer l'effet d'insertion A, appuyez sur la touche [EXIT].

Le menu Part Edit s'affiche à nouveau.



### 11 Utilisez la touche [V] pour sélectionner 04: Effect-B (Effet B), puis appuyez sur la touche [ENTER].

L'écran Effect B s'affiche.

### 12 Utilisez les touches [<] et [>] et le cadran de données pour sélectionner une catégorie et un type pour l'effet d'insertion B.

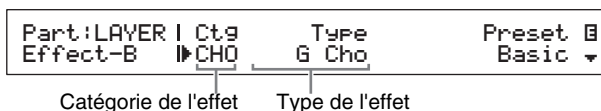

### 13 Déplacez le curseur (▶) sur Preset à l'aide de la touche [>] et sélectionnez une présélection\* pour le type d'effet choisi à l'étape 12 à l'aide du cadran de données. (\* : Chacune des présélections configure l'ensemble des paramètres de façon à répondre à des besoins spécifiques.)

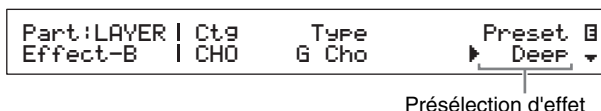

### 14 Une fois que vous avez fini de configurer l'effet d'insertion B, appuyez sur la touche [EXIT].

Si vous voulez configurer les effets d'insertion pour la voix d'une autre partie, répétez les étapes 1 et 2 afin de sélectionner la partie, puis les étapes 5 à 13.

## Activation et désactivation des effets

En vous servant des touches correspondantes du panneau de commande, vous pouvez facilement activer et désactiver les effets configurés comme décrit ci-dessus dans les sections *Configuration des effets de chœur et de réverbération* et *Configuration des effets d'insertion*.

### Touches [CHORUS] et [REVERB] SYSTEM EFFECT

Les touches [CHORUS] et [REVERB] SYSTEM EFFECT vous permettent d'activer et de désactiver les effets de chœur et de réverbération configurés pour la performance active. Lorsqu'un de ces effets est activé, sa touche s'allume et vice versa.

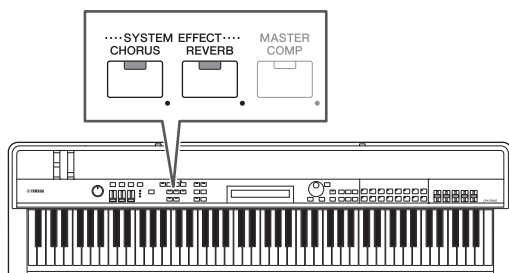

### Touches [A] et [B] PART EFFECT

Les touches [A] et [B] PART EFFECT vous permettent d'activer et de désactiver les effets d'insertion configurés pour chacune des parties de la performance active. Lorsqu'un de ces effets est activé, sa touche s'allume et vice versa. Avant d'utiliser ces touches, prenez soin de sélectionner une partie contenant des effets d'insertion comme décrit ci-dessous.

Activez la partie en question ; appuyez sur la touche de partie correspondante tout en maintenant la touche [PART SELECT] enfoncée ; activez et désactivez les effets d'insertion A et B à l'aide des touches [A] et [B] PART EFFECT.

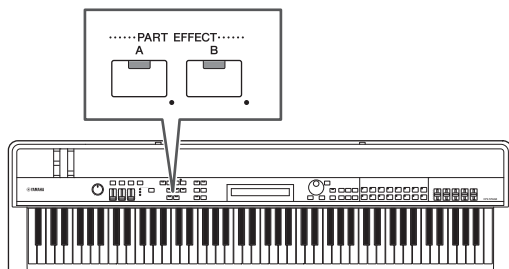

#### NOTE

- Si le paramètre *EffA/BSw* (Commutateur de partie d'effet A/B) est configuré sur « off » pour une partie, les effets d'insertion ne pourront pas lui être appliqués en appuyant sur les touches [A] et [B] PART EFFECT. Vous pouvez activer le commutateur de partie d'effet A/B comme suit : Sélectionnez la partie en question ; appuyez sur [EDIT] ; sélectionnez 02: Part et appuyez sur [ENTER] ; sélectionnez 01: Play Mode et appuyez sur [ENTER] ; configurez *EffA/BSw* sur « on ».
- Sur le CP4 STAGE, vous pouvez activer le paramètre *EffA/BSw* pour deux parties au maximum.

## Stockage d'une performance

Une fois que vous êtes satisfait de la performance en cours d'édition, vous devez la stocker dans la mémoire du piano de scène comme suit si vous voulez que les modifications soient permanentes :

### 1 Appuyez sur la touche [STORE].

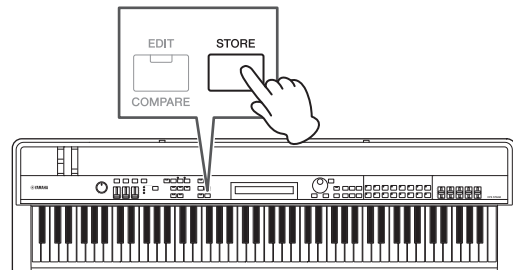

L'écran Store apparaît.



### 2 Utilisez les touches [-1/NO] et [+1/YES] ou le cadran de données pour sélectionner la destination de stockage de la performance active, puis appuyez sur la touche [ENTER].

Le message de confirmation suivant s'affiche avant le stockage d'une performance.

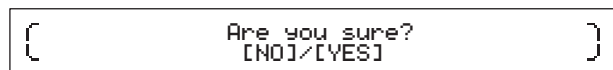

#### AVIS

**Lorsque vous stockez la performance active, la performance sélectionnée en tant que destination est écrasée et toutes ses données sont remplacées.**

Si vous ne souhaitez pas continuer, appuyez sur la touche [-1/NO].

### 3 Appuyez sur la touche [+1/YES].

La performance active est stockée, après quoi l'écran Performance s'affiche.

# Enregistrement de votre performance sous forme de fichier audio

La fonction d'enregistrement de votre piano de scène décrite ci-dessous vous permet d'enregistrer votre performance au clavier sous forme de fichier audio (Wave) sur le périphérique de mémoire flash USB connecté. Les fichiers audio enregistrés de la sorte reçoivent l'extension .WAV.

## Astuce

### Fichiers audio

Les fichiers audio stockent les données audio de manière assez similaire à un magnétophone ou à un enregistreur vocal numérique puisqu'ils enregistrent le son réel de votre performance. Ces fichiers pouvant être reproduits sur des lecteurs audio portables et de nombreux autres types d'appareils, vous pouvez aisément faire écouter vos performances à des tiers.

## 1 Branchez un périphérique de mémoire flash USB sur la borne [TO DEVICE] USB située sur le panneau arrière.

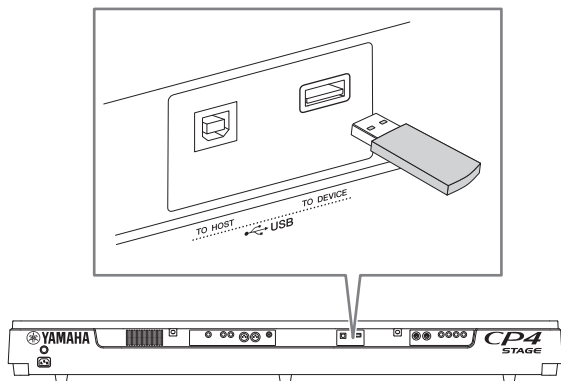

## 2 Appuyez sur la touche [●] (Enregistrer).

Le voyant au-dessus de la touche commence à clignoter, indiquant ainsi que le piano de scène est en mode d'attente d'enregistrement.

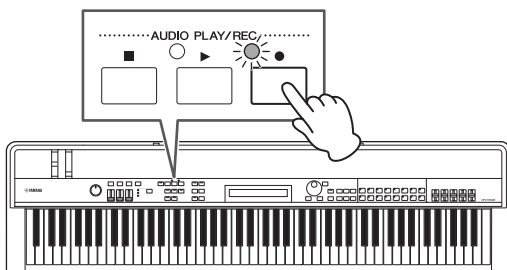

Le premier panneau de l'écran Audio Recording (Enregistrement audio) s'affiche et un nom de fichier est automatiquement attribué.

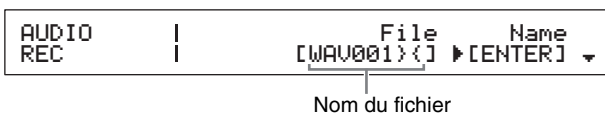

## NOTE

- Vous pouvez annuler le mode d'attente d'enregistrement en appuyant sur la touche [■] (Arrêt).
- Il est possible d'exécuter des opérations sur l'écran et de modifier des paramètres en mode d'attente d'enregistrement.

## 3 Si nécessaire, modifiez le nom du fichier. Assurez-vous que le curseur (▶) est positionné sur le paramètre **Name (Nom)**, puis appuyez sur la touche [ENTER].



## 4 Après avoir configuré le nom voulu, appuyez sur la touche [ENTER] pour continuer.

Le premier panneau de l'écran Audio Recording réapparaît.

Pour plus de détails sur l'attribution d'un nom, reportez-vous à la sous-section *Saisie de texte* (page 20) de la section *Principes d'utilisation et contenu de l'écran*.

## IMPORTANT

Les fichiers audio créés par votre piano de scène contiennent les symboles « } { » en guise de septième et huitième caractères. Les données audio enregistrées sont plus silencieuses que celles produites par le clavier, et ces caractères indiquent à l'instrument qu'il doit augmenter le volume de la reproduction afin de maintenir une balance adéquate. Il convient donc de ne pas supprimer ces caractères.

## 5 Si nécessaire, utilisez la touche [V] pour accéder aux autres panneaux de l'écran et configurer le tempo, le type de mesure, le son de clic et d'autres paramètres du métronome en vue de l'enregistrement.

Déplacez le curseur (▶) sur le paramètre que vous souhaitez modifier à l'aide des touches [ < ] et [ > ], puis modifiez sa valeur à l'aide des touches [-1/NO] et [+1/YES] ou du cadran de données.

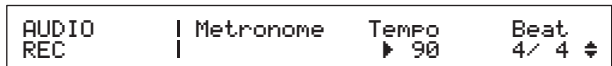

Appuyez sur la touche [V].

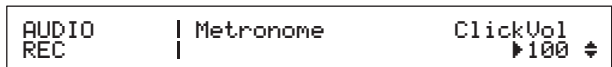

Appuyez sur la touche [V].

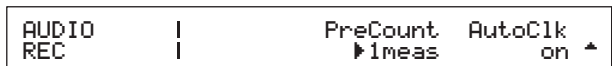

## NOTE

- Bien que le métronome démarre en principe automatiquement au début de l'enregistrement, son son n'est pas enregistré. Si vous n'avez pas besoin que le métronome démarre automatiquement de cette manière, configurez le paramètre *AutoCik* (Clic auto) sur « off ». Vous pouvez en outre activer et désactiver le métronome pendant l'enregistrement à l'aide de la touche [METRONOME].
- Vous pouvez également configurer les paramètres *Tempo*, *Beat* (Temps) (type de mesure) et *ClickVol* (Volume du clic) sur l'écran General de la zone Performance Common Edit. De même, vous pouvez configurer les paramètres *PreCount* (Décompte) et *AutoCik* sur l'écran General de la zone Utility. Pour plus de détails sur ces paramètres, reportez-vous au *Manuel de référence* (pdf).

## 6 Appuyez sur la touche [▶] (Lecture).

Le piano de scène commence à enregistrer. Pendant l'enregistrement, le voyant au-dessus de la touche [▶] (Lecture) s'allume et celui au-dessus de la touche [●] (Enregistrer) cesse de clignoter pour rester allumé.

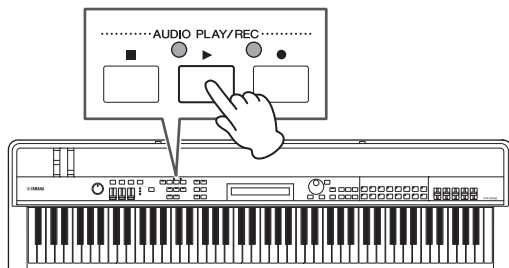

L'écran suivant s'affiche pendant l'enregistrement.



Temps écoulé depuis le début de l'enregistrement

**NOTE** Quel que soit l'écran actuellement affiché, vous pouvez appuyer à tout moment sur la touche [●] (Enregistrer) pour lancer l'enregistrement lorsque le piano de scène est en mode d'attente d'enregistrement. Dans ce cas, vous pouvez revenir dans l'écran Audio Recording en appuyant à nouveau sur la touche [●] (Enregistrer) une fois que l'enregistrement a démarré.

## 7 Pour stopper l'enregistrement ou le mettre en pause, appuyez sur la touche [■] (Arrêt).

Lorsque l'enregistrement prend fin normalement de cette façon, l'écran Audio Playback (Lecture audio) s'affiche. Sur cet écran, le fichier audio enregistré est automatiquement sélectionné pour la lecture.



**NOTE** L'enregistrement s'arrête automatiquement lorsque la durée du fichier enregistré dépasse 74 minutes.

## Lecture de fichiers audio

Ainsi qu'expliqué ci-dessous, votre piano de scène peut lire des fichiers audio (Wave) depuis un périphérique de mémoire flash USB, et ce qu'ils aient été créés par l'instrument lui-même ou proviennent d'une autre source.

### 1 Connectez le périphérique de mémoire flash USB contenant le fichier audio à lire sur la borne [TO DEVICE] USB située sur le panneau arrière.

#### NOTE

- Les fichiers audio destinés à être lus sur le piano de scène doivent se trouver dans le répertoire racine\* du périphérique de mémoire flash USB. (\* : répertoire qui s'affiche initialement lorsque vous ouvrez le périphérique de mémoire flash USB sur un ordinateur ou un équipement similaire.)
- Votre piano de scène prend uniquement en charge la lecture de fichiers audio stéréo de 44,1 kHz et 16 bits au format .WAV.

### 2 Appuyez sur la touche [■] (Arrêt).

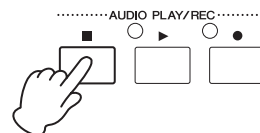

Le premier panneau de l'écran Audio Playback s'affiche.



Nom du fichier

### 3 Assurez-vous que le curseur (▶) est positionné sur le paramètre *File* (Fichier), puis sélectionnez le fichier audio (.WAV) que vous souhaitez lire à l'aide des touches [-1/NO] et [+1/YES] ou du cadran de données.

### 4 Si nécessaire, réglez le volume de lecture des fichiers audio. Déplacez le curseur (▶) sur le paramètre *Volume* à l'aide de la touche [>], puis modifiez sa valeur à l'aide des touches [-1/NO] et [+1/YES] ou du cadran de données.

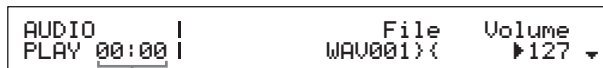

Position de lecture du fichier audio (affichage du temps)

#### AVIS

Le son des fichiers audio provenant d'une source autre que votre piano de scène peut être très élevé. Avant de lancer la lecture, nous vous conseillons donc de configurer le paramètre *Volume* sur « 0 ». Vous pourrez ensuite augmenter peu à peu le volume jusqu'à un niveau approprié pendant la lecture du fichier à l'étape 5 ci-dessous.

#### NOTE

- Lorsque vous lisez des fichiers audio enregistrés à l'aide de votre piano de scène, configurez le paramètre *Volume* sur « 127 » de façon à ce qu'ils soient lus au même volume que celui réglé lors de l'enregistrement.
- Vous pouvez également configurer le paramètre *Volume* sur l'écran General de la zone Utility.

## 5 Appuyez sur la touche [▶] (Lecture).

La lecture du fichier audio sélectionné démarre.  
Pendant la lecture, le voyant au-dessus de la touche [▶] (Lecture) s'allume.

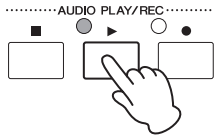

```
AUDIO | File Volume
PLAY 01:15 | ▶WAV001}< 127 ▾
```

## 6 Pour stopper la lecture ou la mettre en pause, appuyez sur la touche [■] (Arrêt).

La lecture du fichier audio s'arrête.

### Astuce

#### Démarrage et arrêt de la lecture d'un fichier audio à l'aide d'un sélecteur au pied

Si vous avez connecté un sélecteur au pied FC4A ou FC5 via la prise [ASSIGNABLE] FOOT SWITCH, vous pouvez effectuer le réglage suivant afin de lancer et d'arrêter la lecture des fichiers audio à l'aide de ce sélecteur.

Appuyez sur [UTILITY] ; sélectionnez *03: Controller* ; appuyez sur [ENTER] ; configurez *FS* (Numéro de commande du sélecteur au pied) sur « 98 (Play/Stop) ».

### Astuce

#### Utilisation de la fonction Key-on Start (Déclenchement au clavier)

Ainsi que décrit ci-dessous, la fonction Key-on Start de votre piano de scène vous permet de lancer automatiquement l'enregistrement ou la lecture d'un fichier audio lorsque vous jouez au clavier.

### 1 Exécutez les étapes 1 à 5 de la section *Enregistrement de votre performance sous forme de fichier audio* ou les étapes 1 à 4 de la section *Lecture de fichiers audio*.

### 2 Maintenez la touche [■] (Arrêt) enfoncée et appuyez sur la touche [▶] (Lecture).

Le voyant au-dessus de la touche [▶] (Lecture) commence à clignoter pour indiquer que la fonction Key-on Start est active. (Si vous vous préparez à enregistrer, le voyant au-dessus de la touche [●] (Enregistrer) clignotera également.)

**NOTE** Vous pouvez désactiver la fonction Key-on Start en appuyant à nouveau sur la touche [■] (Arrêt).

### 3 Jouez une note.

La lecture ou l'enregistrement démarre automatiquement.

#### NOTE

- Aucun décompte n'est lancé lorsque vous démarrez l'enregistrement avec la fonction Key-on Start, et ce même si une valeur autre que « off » a été définie pour le paramètre *PreCount* à l'étape 5 de la section *Enregistrement de votre performance sous forme de fichier audio*.
- Certaines opérations de l'écran entraînent la désactivation de la fonction Key-on Start lorsque celle-ci attend qu'une note soit jouée.

## Modification du nom d'un fichier audio

Ainsi qu'expliqué ci-dessous, vous pouvez renommer des fichiers audio (.WAV) créés par le piano de scène ou provenant d'une autre source sur l'écran Audio Playback.

### 1 Exécutez les étapes 1 à 3 de la section *Lecture de fichiers audio* pour sélectionner le fichier à renommer.

### 2 Utilisez la touche [V] pour accéder au deuxième panneau de l'écran.

```
AUDIO | File Rename
PLAY 00:00 | ▶WAV001}< [ENTER] ⇅
```

### 3 Déplacez le curseur (▶) jusqu'au paramètre *Rename* (Renommer) à l'aide de la touche [>] et appuyez sur la touche [ENTER].

```
AUDIO | Name
Rename | [WAV001}< ]
```

### 4 Modifiez le nom du fichier selon vos besoins, puis appuyez sur la touche [ENTER].

Pour plus de détails sur l'attribution d'un nom, reportez-vous à la sous-section *Saisie de texte* (page 20) de la section *Principes d'utilisation et contenu de l'écran*. Le message de confirmation suivant s'affiche avant la modification du nom d'un fichier.

```
[ Are you sure?
  [NO]/[YES] ]
```

Si vous ne souhaitez pas continuer, appuyez sur la touche [-1/NO].

### 5 Appuyez sur la touche [+1/YES].

Le fichier est renommé.

## Suppression d'un fichier audio

Ainsi qu'expliqué ci-dessous, vous pouvez supprimer un fichier audio (.WAV) stocké sur le périphérique de mémoire flash USB depuis l'écran Audio Playback.

### 1 Exécutez les étapes 1 à 3 de la section *Lecture de fichiers audio* pour sélectionner le fichier à supprimer.

### 2 Utilisez la touche [V] pour accéder au troisième panneau de l'écran.

```
AUDIO | File Delete
PLAY 00:00 | ▶WAV001}< [ENTER] ⇅
```

### 3 Déplacez le curseur (▶) jusqu'au paramètre **Delete (Supprimer)** à l'aide de la touche [ > ] et appuyez sur la touche [ENTER].

Le message de confirmation suivant s'affiche avant la suppression d'un fichier.

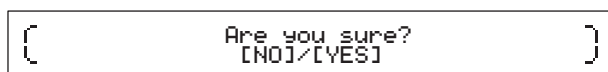

Si vous ne souhaitez pas continuer, appuyez sur la touche [-1/NO].

### 4 Appuyez sur la touche [+1/YES].

Le fichier audio est supprimé.

Après la suppression d'un fichier audio, le troisième panneau de l'écran Audio Playback s'affiche à nouveau. Si le périphérique de mémoire flash USB contient d'autres fichiers audio, l'un d'eux est automatiquement sélectionné et apparaît à l'écran.

#### Précautions à prendre en cas d'utilisation de la borne [TO DEVICE] USB

Lorsque vous branchez un périphérique de mémoire flash USB sur la borne [TO DEVICE] USB intégrée de votre piano de scène, veillez à le manipuler avec soin et suivez les mesures de précaution importantes ci-dessous.

**NOTE** Pour plus de détails sur l'utilisation de votre périphérique de mémoire flash USB, reportez-vous au mode d'emploi fourni avec.

#### ■ Périphériques USB pris en charge

Vous pouvez uniquement utiliser des périphériques de mémoire USB de type flash avec votre piano de scène. Par ailleurs, cet instrument ne prend pas nécessairement en charge tous les périphériques de mémoire flash USB disponibles dans le commerce. Yamaha ne garantit pas un fonctionnement normal avec tous les périphériques disponibles sur le marché. Avant d'acheter un périphérique de mémoire flash USB en vue de l'utiliser avec votre piano de scène, consultez par conséquent la page web suivante afin de vérifier s'il est pris en charge :

<http://download.yamaha.com/>

#### ■ Connexion d'un périphérique de mémoire flash USB

Avant de brancher un périphérique de mémoire flash USB, assurez-vous que sa borne correspond à la borne [TO DEVICE] USB et qu'elles sont orientées dans la même direction.

**NOTE** La borne du piano de scène est conforme à la norme USB 1.1, mais vous pouvez également connecter et utiliser des périphériques de mémoire flash USB 2.0. Notez toutefois que les données seront transférées à la vitesse USB 1.1 uniquement.

#### Utilisation de périphériques de mémoire flash USB

Lorsque vous branchez un périphérique de mémoire flash USB sur votre piano de scène, vous pouvez l'utiliser pour enregistrer des données créées sur l'instrument, lire les fichiers audio stockés dessus et effectuer un certain nombre d'autres tâches connexes.

#### ■ Nombre de périphériques de mémoire flash USB pris en charge

Vous ne pouvez connecter qu'un seul périphérique de mémoire flash USB à la fois au piano de scène.

#### ■ Formatage de périphériques de mémoire flash USB

Certains types de périphériques de mémoire flash USB doivent être formatés avant d'être utilisés avec le piano de scène. Lorsque vous branchez ce type de périphérique sur la borne [TO DEVICE] USB, un message s'affiche pour vous inviter à le formater. Pour ce faire, suivez les instructions à la page 39.

#### AVIS

**Lorsqu'un périphérique de mémoire flash est formaté, tout son contenu est supprimé. Avant de formater un tel périphérique, vérifiez par conséquent qu'il ne contient pas de données irremplaçables.**

#### ■ Protection contre l'écriture

Certains types de périphériques de mémoire flash USB peuvent être protégés en écriture afin d'éviter l'effacement accidentel des données qu'ils contiennent. Si votre périphérique de mémoire flash USB contient des données irremplaçables, nous vous suggérerons d'utiliser la protection en écriture pour prévenir tout effacement accidentel. Pensez toutefois à désactiver cette protection si vous devez enregistrer des données sur le périphérique.

#### ■ Retrait de périphériques de mémoire flash USB

Avant de retirer un périphérique de mémoire flash USB de la borne [TO DEVICE] USB, vérifiez que le piano de scène n'est pas en train d'y accéder à des fins d'enregistrement ou de chargement de données.

#### AVIS

**Évitez de brancher et débrancher trop fréquemment les périphériques de mémoire flash USB. Si vous ne respectez pas cette précaution, le piano de scène risque de se bloquer et de ne plus fonctionner. Par ailleurs, un périphérique de mémoire flash USB ne doit jamais être retiré avant d'avoir été entièrement monté ou lorsque le piano de scène y accède afin d'enregistrer ou de charger des données. Les données stockées sur le périphérique de mémoire flash USB ou sur l'instrument proprement dit peuvent être endommagées par une telle action. Le périphérique de mémoire flash USB pourrait également être endommagé de manière permanente.**



# Opérations sur fichier à l'aide d'un périphérique de mémoire flash USB

Lorsque vous branchez un périphérique de mémoire flash USB sur votre piano de scène, vous pouvez l'utiliser pour enregistrer des données que vous avez créées sur l'instrument et charger des données depuis ce périphérique.

## Formatage d'un périphérique de mémoire flash USB

Certains types de périphériques de mémoire flash USB doivent être formatés avant d'être utilisés avec le piano de scène. Vous pouvez utiliser la procédure suivante pour formater un tel périphérique.

### AVIS

Lorsqu'un périphérique de mémoire flash USB est formaté, tout son contenu est supprimé. Avant de formater un tel périphérique, vérifiez par conséquent qu'il ne contient pas de données irremplaçables.

**1 Branchez le périphérique de mémoire flash USB sur la borne [TO DEVICE] USB située sur le panneau arrière.**

**2 Appuyez sur la touche [FILE].**

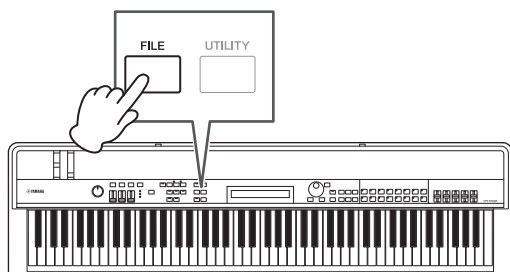

Le menu File s'affiche.



**3 Utilisez les touches [^] et [V] pour sélectionner 05: Format (Formater), puis appuyez sur la touche [ENTER].**

Le message de confirmation suivant s'affiche avant le formatage du périphérique de mémoire flash USB connecté.

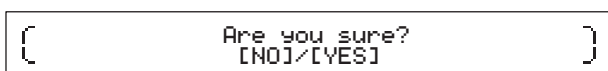

Si vous ne souhaitez pas continuer, appuyez sur la touche [-1/NO]. Vous pouvez en outre retourner dans l'écran Performance en appuyant plusieurs fois sur la touche [EXIT].

**4 Appuyez sur la touche [+1/YES].**

Le périphérique de mémoire flash USB est formaté.

### AVIS

**Ne retirez pas le périphérique de mémoire flash USB de la borne [TO DEVICE] USB pendant son formatage. Le non-respect de cette mesure de précaution risque d'endommager irrémédiablement le périphérique de mémoire flash USB ou le piano de scène.**

Une fois le périphérique de mémoire flash USB formaté, le message « Completed. » (Terminé) s'affiche et l'instrument revient à l'écran précédent.

**5 Appuyez sur la touche [EXIT] le nombre requis de fois pour quitter la zone File.**

**NOTE** Les périphériques de mémoire flash USB formatés à l'aide de cette procédure sont compatibles avec MS-DOS et Windows. Il convient toutefois de noter que certains autres périphériques peuvent ne pas prendre en charge ce format, ce qui signifie que les périphériques de mémoire flash USB ne pourront pas être utilisés avec.

## Enregistrement des paramètres du piano de scène sur un périphérique de mémoire flash USB

Ainsi qu'expliqué ci-dessous, vous pouvez utiliser la fonction Save (Enregistrer) pour enregistrer toutes les données de la mémoire utilisateur de votre piano de scène, telles que les performances et les paramètres Utility, sur le périphérique de mémoire flash USB connecté sous forme de fichier de type All (avec l'extension .C7A (CP4 STAGE) ou .C8A (CP40 STAGE)).

**1 Branchez un périphérique de mémoire flash USB sur la borne [TO DEVICE] USB située sur le panneau arrière.**

**2 Appuyez sur la touche [FILE].**

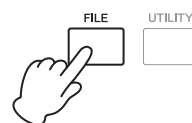

Le menu File s'affiche.



**3 Utilisez la touche [^] pour sélectionner 01: Save, puis appuyez sur la touche [ENTER].**

L'écran de configuration d'un nom de fichier s'affiche.



#### 4 Saisissez le nom de fichier souhaité, puis appuyez sur la touche [ENTER].

Pour plus de détails sur l'attribution d'un nom, reportez-vous à la sous-section *Saisie de texte* (page 20) de la section *Principes d'utilisation et contenu de l'écran*.

Le message de confirmation suivant s'affiche avant l'enregistrement des données.

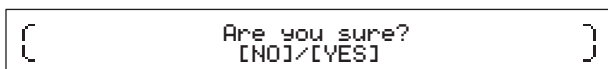

Si vous ne souhaitez pas continuer, appuyez sur la touche [-1/NO]. Vous pouvez en outre retourner dans l'écran Performance en appuyant plusieurs fois sur la touche [EXIT].

#### 5 Appuyez sur la touche [+1/YES].

Les données sont enregistrées. Pour annuler l'enregistrement, appuyez sur la touche [EXIT] tandis que le message « Now saving... » (Enregistrement en cours) s'affiche.

#### 6 Appuyez sur la touche [EXIT] le nombre requis de fois pour quitter la zone File.

## Chargement d'un fichier depuis un périphérique de mémoire flash USB

Ainsi qu'expliqué ci-dessous, vous pouvez utiliser la fonction Load (Charger) pour lire sur l'instrument un fichier stocké sur le périphérique de mémoire flash USB connecté.

**NOTE** Vous pouvez uniquement utiliser la fonction Load avec des fichiers de type All (extension .C7A (CP4 STAGE) ou .C8A (CP40 STAGE)). Pour lire un fichier audio (.WAV), reportez-vous à la description de l'écran Audio Playback (page 36).

#### 1 Branchez le périphérique de mémoire flash USB sur la borne [TO DEVICE] USB située sur le panneau arrière.

#### 2 Appuyez sur la touche [FILE].

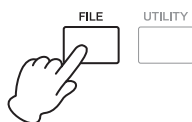

Le menu File s'affiche.



#### 3 Utilisez les touches [^] et [V] pour sélectionner 02: Load, puis appuyez sur la touche [ENTER].

Si le répertoire racine du périphérique de mémoire flash USB contient un fichier de type All, celui-ci apparaît sur l'écran.

**NOTE** Si le répertoire racine\* ne contient aucun fichier de type All, l'instrument affiche le message « File not found » (Fichier introuvable) à la place de l'écran Load. (\* : répertoire qui s'affiche initialement lorsque vous ouvrez le périphérique de mémoire flash USB sur un ordinateur ou un équipement similaire.)



#### 4 Assurez-vous que le curseur (▶) est positionné sur le paramètre File, puis sélectionnez le fichier à charger à l'aide du cadran de données, puis appuyez sur la touche [ENTER].

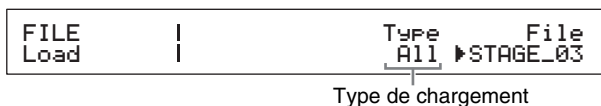

#### 5 Sélectionnez les données du fichier sélectionné à charger sur l'instrument (c.-à-d. le type de chargement) à l'aide du cadran de données, puis appuyez sur la touche [ENTER].

Vous pouvez choisir de charger toutes les données (« All »), toutes les données à l'exception des réglages Utility (« All without Sys » (Toutes sauf système)) ou une performance spécifique (« Performance »).

#### « Performance » sélectionné en tant que type de chargement :

Un écran permettant de sélectionner la performance à charger s'affiche.



#### « All » ou « All without Sys » sélectionné en tant que type de chargement :

Le message de confirmation suivant s'affiche avant le chargement.

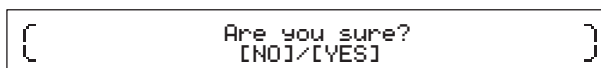



- 6** Si vous avez sélectionné « Performance » en tant que type de chargement à l'étape 5, sélectionnez la performance à charger à l'aide du cadran de données, puis appuyez sur la touche [ENTER].

Si vous avez sélectionné « All » ou « All without Sys », passez à l'étape 8.

Un écran permettant de sélectionner une destination pour la performance à charger s'affiche.



- 7** Sélectionnez une destination pour la performance à l'aide du cadran de données, puis appuyez sur la touche [ENTER].

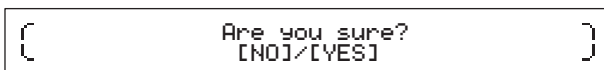

- 8** Appuyez sur la touche [+1/YES] pour charger les données ou sur la touche [-1/NO] pour annuler l'opération.

Si vous avez appuyé sur la touche [+1/YES], les données sont chargées. Pour annuler le chargement, appuyez sur la touche [EXIT] tandis que le message « Now loading... » (Chargement en cours) s'affiche.

Si vous avez appuyé sur la touche [-1/NO], aucune donnée n'est chargée et l'instrument revient à l'écran précédent.

- 9** Appuyez sur la touche [EXIT] le nombre requis de fois pour quitter la zone File.

## Configuration des paramètres Utility pour le système tout entier

La zone Utility, accessible en appuyant sur la touche [UTILITY], vous permet de configurer des paramètres qui affectent l'instrument tout entier.

### Configuration du compresseur principal

Le compresseur principal est un effet appliqué juste avant l'émission du son du piano de scène afin de comprimer les volumes élevés et d'atténuer les différences de volume. La procédure suivante vous permet de configurer le compresseur principal en fonction de l'environnement dans lequel le piano de scène est utilisé.

- 1** Appuyez sur la touche [UTILITY].

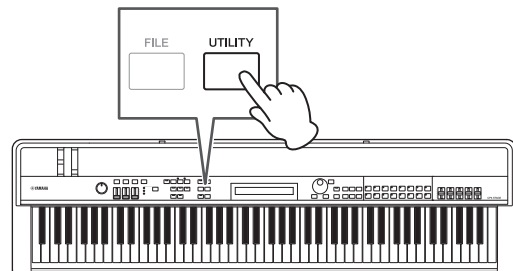

Le menu Utility s'affiche.



- 2** Utilisez les touches [^] et [V] pour sélectionner **04: MasterComp (Compresseur principal)**, puis appuyez sur la touche [ENTER].

L'écran de configuration du compresseur principal s'affiche.



- 3** Sélectionnez une présélection\* pour le compresseur principal à l'aide du cadran de données. (\* : Chacune des présélections configure l'ensemble des paramètres de façon à répondre à des besoins spécifiques.)



**NOTE** Une présélection configure l'ensemble des paramètres afin de répondre à des besoins spécifiques. Il est toutefois possible d'ajuster ces paramètres si nécessaire. Pour ce faire, appuyez sur la touche [V] pour accéder aux autres panneaux de l'écran.

- 4** Appuyez sur la touche [STORE].

Tous les paramètres Utility sont stockés dans la mémoire du piano de scène.

## Activation et désactivation du compresseur principal

### Touche [MASTER COMP]

La touche [MASTER COMP] du panneau de commande vous permet d'activer et de désactiver facilement le compresseur principal configuré comme décrit dans la section *Configuration du compresseur principal*. Lorsque vous activez le compresseur principal de cette façon, la touche s'allume. Elle s'éteint lorsque vous désactivez le compresseur principal.

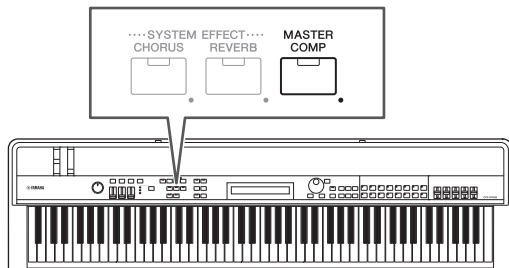

## Verrouillage du panneau de commande

### Touche [PANEL LOCK]

La fonction Panel Lock vous permet de verrouiller les touches, les curseurs de parties et d'autres contrôleurs de votre piano de scène de façon à éviter toute manipulation accidentelle tandis que vous jouez. Appuyez sur la touche [PANEL LOCK] et maintenez-la enfoncée (pendant au moins une seconde) pour basculer entre les états verrouillé et déverrouillé. Lorsque vous activez la touche, son voyant clignote brièvement, puis reste allumé. Il s'éteint lorsque vous désactivez la touche.

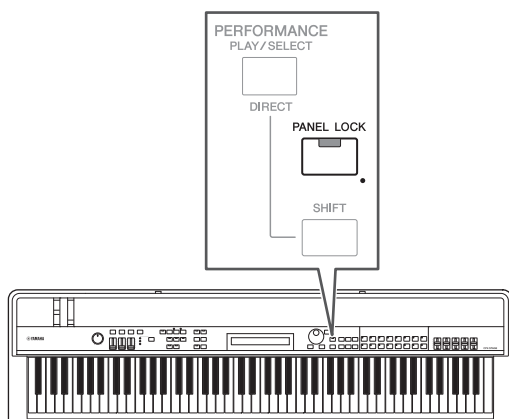

Par défaut, vous pouvez verrouiller tous les contrôleurs, à l'exception des suivants :

- les touches [PANEL LOCK], [SHIFT] et [EXIT], les curseurs MASTER EQ, le cadran [MASTER VOLUME], le clavier, la molette de variation de ton, la molette de modulation, le sélecteur au pied et les contrôleurs au pied 1 et 2 (CP4 STAGE) ou le contrôleur au pied (CP40 STAGE).

### NOTE

- Les fonctions assignées à un sélecteur au pied ou à un contrôleur au pied restent actives lorsque la touche [PANEL LOCK] est activée.
- Si vous tentez d'actionner un contrôleur verrouillé tandis que la touche [PANEL LOCK] est activée, le message « Panel Locked. » (Panneau verrouillé) s'affiche et la touche clignote brièvement.
- Le verrouillage du panneau est toujours désactivé à la mise sous tension du piano de scène.

## Modification des contrôleurs verrouillables

La procédure suivante vous permet de modifier les contrôleurs qui sont verrouillés en cas d'activation de la touche [PANEL LOCK].

### 1 Appuyez sur la touche [UTILITY].

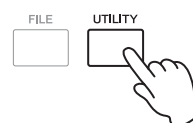

Le menu Utility s'affiche.



### 2 Utilisez les touches [^] et [V] pour sélectionner 06: Panel Lock, puis appuyez sur la touche [ENTER].

L'écran de sélection des contrôleurs verrouillables s'affiche.



### 3 Utilisez la touche [>] pour déplacer le curseur (▶) jusqu'au paramètre de verrouillage du panneau correspondant aux contrôleurs que vous souhaitez maintenir actifs lorsque le panneau est verrouillé, puis configurez ce paramètre sur « off » à l'aide du cadran de données. Utilisez la touche [V] pour accéder aux autres panneaux de l'écran et effectuer des réglages similaires.

**NOTE** Pour plus de détails sur les paramètres de verrouillage du panneau, reportez-vous au *Manuel de référence* (pdf).

### 4 Appuyez sur la touche [STORE].

Tous les paramètres Utility sont stockés dans la mémoire du piano de scène.

## Modification de l'accordage général

Vous pouvez ajuster l'accordage du piano de scène tout entier comme décrit ci-dessous.

### 1 Appuyez sur la touche [UTILITY].

Le menu Utility s'affiche.

### 2 Utilisez la touche [^] pour sélectionner 01: General, puis appuyez sur la touche [ENTER].

Le panneau de configuration de l'accordage général s'affiche.

```
UTILITY | MasterTune Trnsps |
General | ▶+ 0.0/440.0Hz + 0 ▼
```

### 3 Déplacez le curseur (▶) sur le paramètre MasterTune (Accordage général) à l'aide de la touche [<], puis modifiez sa valeur à l'aide du cadran de données.

Vous pouvez régler l'accordage général par pas d'un centième.

**NOTE** L'accordage par défaut du piano de scène est de 440 Hz (pour A3) ; 3 à 4 centièmes équivalent plus ou moins à 1 Hz.

### 4 Appuyez sur la touche [STORE].

Tous les paramètres Utility sont stockés dans la mémoire du piano de scène.

## Restauration des paramètres initiaux

Ainsi qu'expliqué ci-dessous, la fonction Factory Set (Réglage d'usine) permet de restaurer la mémoire utilisateur du piano de scène à son état d'origine. Lorsqu'elle est exécutée, l'ensemble des performances et des paramètres Utility stockés dans la mémoire utilisateur recouvrent leurs valeurs par défaut. Cela peut s'avérer utile si vous avez accidentellement écrasé des performances et des paramètres Utility par défaut de la mémoire utilisateur.

#### AVIS

Lorsque vous exécutez la fonction Factory Set, les valeurs par défaut de toutes les performances et de tous les paramètres Utility actuellement stockés dans la mémoire utilisateur sont restaurées. Par conséquent, il est recommandé de créer régulièrement des copies de sauvegarde des données importantes sur un périphérique de mémoire flash USB ou un équipement du même type (page 39).

### 1 Appuyez sur la touche [UTILITY].

Le menu Utility s'affiche.

### 2 Utilisez la touche [V] pour sélectionner 07: Job (Tâche), puis appuyez sur la touche [ENTER].

Le menu Utility Job (Tâche d'utilitaire) s'affiche.

```
UTILITY JOB
▼01:FactorySet
```

### 3 Utilisez la touche [^] pour sélectionner 01: FactorySet, puis appuyez sur la touche [ENTER].

L'écran Factory Set s'affiche.

```
Job | PowerOn Auto
FactorySet | ▶off
```

### 4 Configurez le paramètre PowerOn Auto (Mise sous tension auto) sur « off », puis appuyez sur la touche [ENTER].

Le message de confirmation suivant s'affiche avant l'exécution de la fonction Factory Set.

```
( Are you sure?
  [NO]/[YES] )
```

Si vous ne souhaitez pas continuer, appuyez sur la touche [-1/NO]. Vous pouvez en outre retourner dans l'écran Performance en appuyant plusieurs fois sur la touche [EXIT].

#### AVIS

Si vous configurez le paramètre PowerOn Auto sur « on » avant d'exécuter la fonction Factory Set, celle-ci est automatiquement exécutée à chaque mise sous tension du piano de scène. Dans la mesure où cela peut entraîner la perte de réglages et de données importants, nous vous conseillons de régler ce paramètre sur « off ». Si vous basculez le paramètre PowerOn Auto de « on » à « off », vous devez exécuter la fonction Factory Set dans cet état pour stocker le nouveau réglage.

### 5 Appuyez sur la touche [+1/YES].

La fonction Factory Set est exécutée.

#### AVIS

Ne mettez jamais le piano de scène hors tension pendant l'exécution de la fonction Factory Set – c'est-à-dire tant que le message est affiché. Si vous ne respectez pas cette précaution, le contenu de la mémoire utilisateur risque d'être perdu et les données système d'être endommagées, ce qui empêchera le fonctionnement normal de l'instrument à la prochaine mise sous tension.

### 6 Appuyez sur la touche [EXIT] le nombre requis de fois pour quitter la zone Utility.

# Utilisation de l'instrument avec un ordinateur

Bien que votre piano de scène soit extrêmement puissant et polyvalent en tant que tel, sa connexion à un ordinateur renforce encore sa convivialité et sa flexibilité. Par exemple, lorsqu'il est connecté de cette façon, vous pouvez intégrer l'instrument avec des applications DAW et d'autres logiciels de création musicale.

**NOTE** Les applications DAW (pour digital audio workstation (station de travail audionumérique)) telles que Cubase, Logic, SONAR et Digital Performer permettent d'enregistrer, de modifier et de mixer des données audio sur un ordinateur.

Les options suivantes s'offrent notamment à vous lorsque votre piano de scène est connecté à un ordinateur :

- Utilisation de l'instrument en tant que source sonore externe et/ou clavier MIDI pour une application DAW
- Utilisation d'une interface audio ou d'un équipement similaire pour enregistrer votre performance sur le piano de scène au format audio sur une application DAW
- Enregistrement de votre performance sur le piano de scène au format MIDI sur une application DAW

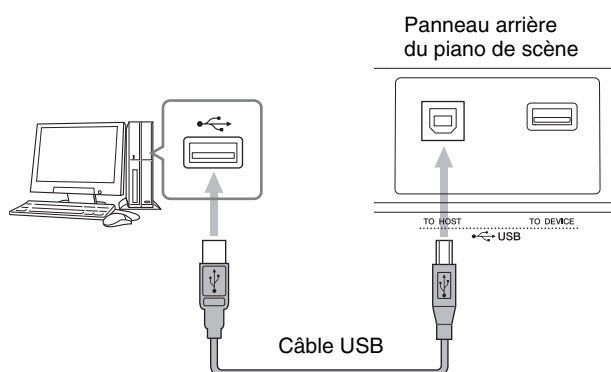

## 3 Configurez votre piano de scène pour permettre l'échange de données MIDI via la borne [TO HOST] USB.

Vous pouvez effectuer ce paramétrage comme suit depuis l'écran MIDI de la zone Utility. Appuyez sur [UTILITY] ; sélectionnez 02: MIDI à l'aide des touches [^] et [v] ; appuyez sur [ENTER] ; configurez IN/OUT sur « USB ».

## 4 Appuyez sur la touche [STORE] pour stocker ce réglage.

**NOTE** Pour plus de détails sur l'installation de l'application DAW sur votre ordinateur, reportez-vous au manuel d'installation fourni avec l'application.

## Établissement d'une connexion

Pour connecter votre piano de scène à un ordinateur et échanger des données MIDI, vous avez besoin d'un câble USB et du pilote USB-MIDI approprié. La section suivante explique comment établir ce type de connexion :

### 1 Téléchargez la dernière version du pilote USB-MIDI de Yamaha depuis la page web suivante.

Au terme du téléchargement, décompressez les fichiers du pilote.

<http://download.yamaha.com/>

#### NOTE

- Des informations sur la configuration système requise sont également disponibles sur la page web ci-dessus.
- Le pilote USB-MIDI est susceptible d'être modifié et mis à jour sans avertissement préalable. Avant de l'installer, consultez la page web indiquée ci-dessus pour vérifier les dernières informations relatives à la version et vous assurer de disposer de la version la plus récente.

### 2 Installez le pilote USB-MIDI sur l'ordinateur.

Pour obtenir des instructions, reportez-vous au manuel d'installation inclus dans les fichiers du pilote téléchargés. Lorsque le système vous demande de connecter la borne [TO HOST] USB de votre instrument à l'ordinateur à l'aide d'un câble USB, procédez comme illustré en haut à droite.

### Précautions à prendre en cas d'utilisation de la borne [TO HOST] USB

Lorsque vous reliez votre piano de scène à un ordinateur par l'intermédiaire de la borne [TO HOST] USB, veuillez respecter les mesures de précaution suivantes. Le non-respect de ces mesures pourrait provoquer un blocage de votre ordinateur, voire la corruption ou la perte de données. En cas de blocage de votre piano de scène ou de votre ordinateur, essayez de redémarrer l'application que vous utilisez, de redémarrer l'ordinateur et de mettre le piano de scène hors tension, puis de nouveau sous tension.

#### AVIS

- Utilisez un câble USB A-B. N'utilisez pas un câble USB 3.0.
- Avant d'effectuer la connexion à un ordinateur via la borne [TO HOST] USB, fermez tout mode d'économie d'énergie (suspension, veille ou attente, par exemple) de l'ordinateur.
- Connectez l'ordinateur via la borne [TO HOST] USB avant de mettre votre piano de scène sous tension.
- Suivez toujours les étapes suivantes avant de mettre le piano de scène sous ou hors tension et de brancher ou de débrancher un câble USB.
  - Fermez toutes les applications.
  - Vérifiez qu'aucune donnée n'est en cours de transmission depuis le piano de scène. (Notez que le simple fait d'appuyer sur une note provoque l'envoi de données.)
- Lorsque le piano de scène est connecté à un ordinateur, attendez au moins six secondes entre la mise sous et hors tension du piano et entre le branchement ou le débranchement du câble USB.

## Utilisation de l'instrument avec un lecteur de musique portable

La connexion d'un lecteur de musique portable à la mini-prise stéréo [AUX IN] du piano de scène vous permet, par exemple, de l'écouter via le casque du piano de scène et de jouer sur vos airs préférés. Pour ce faire, procédez comme suit :

### 1 Connectez le lecteur de musique portable à la prise [AUX IN] du piano de scène.

#### NOTE

- Lorsque vous effectuez une connexion, vérifiez que les fiches du câble utilisé correspondent à la forme des prises sur chaque appareil.
- Avant d'effectuer les connexions, assurez-vous que le volume de tous les appareils est réglé sur le niveau minimum.

Panneau arrière du piano de scène

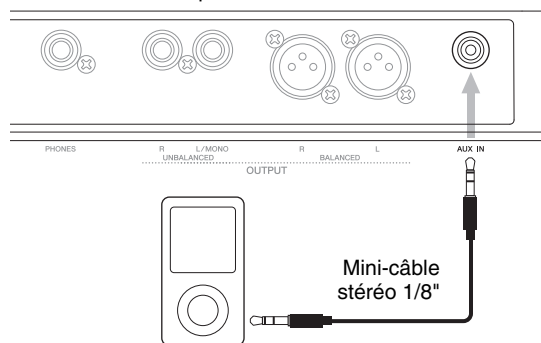

Lecteur de musique portable, etc.

### 2 Lancez la lecture sur le lecteur de musique portable connecté.

Les données audio du lecteur de musique portable sont émises sur le piano de scène, en parallèle avec le son de celui-ci.

**NOTE** Utilisez la commande de volume de l'appareil connecté pour équilibrer son volume avec celui du piano de scène.

### 3 Jouez au clavier sur la musique.

### 4 Au terme de votre performance, arrêtez la lecture sur le lecteur de musique portable connecté.

## Utilisation avec d'autres appareils MIDI

Vous pouvez brancher d'autres appareils MIDI tels que des synthétiseurs et des modules de son sur votre piano de scène via les bornes [IN] et [OUT] MIDI de ce dernier à l'aide de câbles MIDI standard (vendus séparément). Ce type de connexion vous permet d'échanger des données MIDI avec ces appareils.

Outre les deux bornes MIDI intégrées, vous pouvez également utiliser la borne [TO HOST] USB pour échanger des données MIDI. Il est toutefois impossible d'échanger des messages MIDI par l'intermédiaire des bornes MIDI et de la borne [TO HOST] USB simultanément. Vous devez sélectionner l'interface à utiliser à cette fin sur l'écran MIDI de la zone Utility. Vous pouvez par exemple sélectionner les bornes MIDI à l'aide de la procédure suivante :

Appuyez sur [UTILITY] ; sélectionnez 02: MIDI à l'aide des touches [^] et [v] ; appuyez sur [ENTER] ; configurez IN/OUT sur « MIDI » ; appuyez sur [STORE].

Par ailleurs, votre piano de scène et les appareils MIDI connectés doivent utiliser les mêmes canaux de transmission et de réception MIDI pour pouvoir communiquer ensemble.

## Commande de générateurs de sons MIDI à l'aide de votre piano de scène

La fonction Master Keyboard (Clavier principal) vous permet de commander d'autres générateurs de son MIDI via le clavier de votre piano de scène. En fait, vous pouvez diviser le clavier en quatre zones différentes, qui serviront chacune à contrôler un autre appareil. Cela vous permet de reproduire plusieurs voix produites par d'autres appareils MIDI en même temps que celle de votre piano de scène.

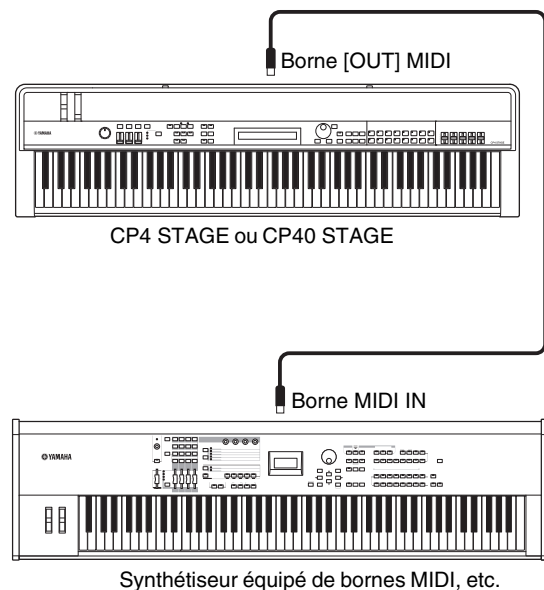

La procédure suivante vous permet de configurer la commande externe sur la base d'une performance individuelle :

**1 Sélectionnez la performance que vous souhaitez utiliser (page 30).**

**2 Appuyez sur la touche [EDIT].**

Le menu Edit s'affiche.



**3 Utilisez les touches [^] et [V] pour sélectionner 03: Master Keyboard, puis appuyez sur la touche [ENTER].**

Le panneau Common de l'écran Master Keyboard s'affiche et s'applique à l'ensemble des zones.



**4 Utilisez la touche [+1/YES] pour configurer le paramètre MasterKbdSw (Sélecteur de clavier principal) sur « on ».**

Cette action active les quatre zones.



**5 Utilisez la touche [V] pour accéder aux panneaux de zones spécifiques.**

Les paramètres de configuration de la zone s'affichent.



Zone configurée à l'aide du panneau actif

**NOTE** Pour accéder au volet d'une autre zone, maintenez la touche [SHIFT] enfoncée et appuyez sur la touche [V] ou [^].

**6 Pour utiliser la zone active, configurez le paramètre ZoneSw (Sélecteur de zone) sur « on ».**

**7 Déplacez le curseur (▶) sur le paramètre Channel (Canal) à l'aide de la touche [>], puis sélectionnez un canal de transmission MIDI pour la zone active à l'aide du cadran de données.**

**8 Utilisez la touche [V] pour accéder aux autres panneaux et, le cas échéant, configurez d'autres paramètres pour la zone active à l'aide des touches [<] et [>] et du cadran de données.**



Paramètre de la zone

**NOTE** Pour plus de détails sur les paramètres des zones, reportez-vous au *Manuel de référence* (pdf).

**9 Pour accéder au panneau d'une autre zone, maintenez la touche [SHIFT] enfoncée et appuyez sur la touche [V].**

Répétez les étapes 6 à 8 pour l'ensemble des zones requises.

**10 Une fois que vous avez fini de définir les zones, appuyez sur la touche [EXIT] le nombre requis de fois.**

L'écran Performance apparaît.

**11 Pour chaque zone configurée pour commander un autre appareil, réglez le canal de réception MIDI de l'appareil correspondant pour qu'il corresponde au canal de transmission de la zone à l'étape 7 ci-dessus.**

#### Astuce

#### Canaux de transmission et de réception MIDI

Lorsque la fonction Master Keyboard est désactivée, les autres appareils MIDI sont commandés à l'aide des canaux de transmission MIDI individuels des parties. Les canaux de transmission MIDI suivants sont associés de façon permanente aux parties constituant chaque performance :

- CP4 STAGE  
Partie MAIN : 1 ; partie LAYER : 2 ; partie SPLIT : 3
- CP40 STAGE  
Partie MAIN : 1 ; partie SPLIT/LAYER : 2

Pour commander un autre appareil MIDI à l'aide de votre piano de scène, vous devez configurer son canal de réception MIDI sur un des canaux de transmission du piano de scène ci-dessus. Pour plus de détails sur la manière de procéder, reportez-vous au mode d'emploi fourni avec l'appareil MIDI.



## Commande du piano de scène depuis un autre appareil MIDI

Vous pouvez commander le générateur de sons de votre piano de scène, changer de voix et effectuer d'autres tâches similaires à l'aide d'un clavier ou d'un synthétiseur connecté à l'aide d'un câble MIDI.

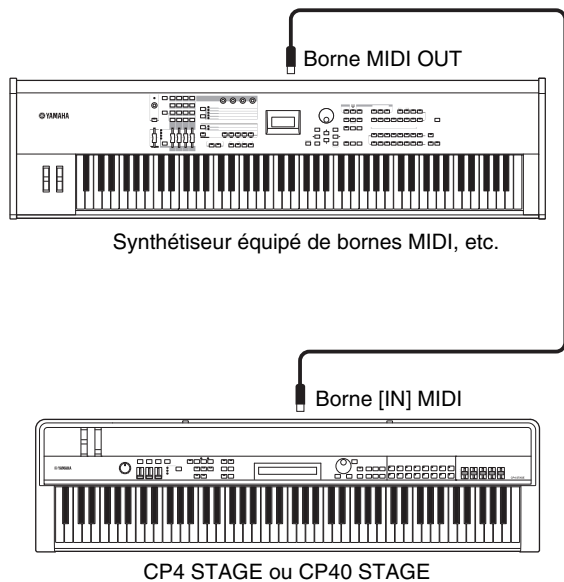

### Astuce

#### Canaux de transmission et de réception MIDI

Les canaux de réception MIDI suivants sont associés de façon permanente aux parties constituant chaque performance :

- CP4 STAGE  
Partie MAIN : 1 ; partie LAYER : 2 ; partie SPLIT : 3
- CP40 STAGE  
Partie MAIN : 1 ; partie SPLIT/LAYER : 2

Pour commander le générateur de sons de votre piano de scène à l'aide d'un autre appareil MIDI, vous devez configurer son canal de transmission MIDI sur un des canaux de réception du piano de scène ci-dessus. Pour plus de détails sur la manière de procéder, reportez-vous au mode d'emploi fourni avec l'appareil MIDI.

# Annexe

## Fonctions exécutables à l'aide de la touche SHIFT

Le tableau suivant décrit les fonctions exécutables en appuyant sur des touches du panneau de commande du piano de scène tout en maintenant la touche [SHIFT] enfoncée.

Action	Fonction
[SHIFT] + [SLIDER FUNCTION]	Restaurer l'assignation du paramètre du curseur de partie sur Volume.
[SHIFT] + [METRONOME]	Afficher le panneau de configuration du paramètre <i>Metronome Tempo</i> . <b>NOTE</b> Vous pouvez également exécuter cette fonction en appuyant sur la touche [METRONOME] et en la maintenant enfoncée.
[SHIFT] + [CHORUS]	Afficher l'écran Chorus Effect de la zone Performance Common Edit. <b>NOTE</b> Vous pouvez également exécuter cette fonction en appuyant sur la touche [CHORUS] et en la maintenant enfoncée.
[SHIFT] + [REVERB]	Afficher l'écran Reverb Effect de la zone Performance Common Edit. <b>NOTE</b> Vous pouvez également exécuter cette fonction en appuyant sur la touche [REVERB] et en la maintenant enfoncée.
[SHIFT] + [MASTER COMP]	Afficher l'écran MasterComp de la zone Utility. <b>NOTE</b> Vous pouvez également exécuter cette fonction en appuyant sur la touche [MASTER COMP] et en la maintenant enfoncée.
[SHIFT] + PART EFFECT [A]	Afficher l'écran Effect-A de la zone Performance Part Edit. <b>NOTE</b> Vous pouvez également exécuter cette fonction en appuyant sur la touche [A] PART EFFECT et en la maintenant enfoncée.
[SHIFT] + PART EFFECT [B]	Afficher l'écran Effect-B de la zone Performance Part Edit. <b>NOTE</b> Vous pouvez également exécuter cette fonction en appuyant sur la touche [B] PART EFFECT et en la maintenant enfoncée.
[SHIFT] + [-1/NO]/[+1/YES] [SHIFT] + cadran de données	Augmenter ou diminuer les valeurs des paramètres par pas de 10. Changer le groupe de performances (lorsque vous êtes dans l'écran Performance Select).
[SHIFT] + [PERFORMANCE PLAY/SELECT]	Appuyer sur une touche de catégorie de voix pour sélectionner directement la performance correspondante depuis le groupe actif. Appuyer à nouveau sur [SHIFT] + [PERFORMANCE PLAY/SELECT] pour quitter ce mode.
[SHIFT] + [EXIT]	Afficher l'écran Performance.
[SHIFT] + [PANEL LOCK]	Basculer entre l'activation et la désactivation de la fonction Panel Lock.
[SHIFT] + [ENTER]	Initialiser la performance actuellement sélectionnée.

### NOTE

- Les crochets signalent des touches du panneau de commande.
- L'expression « en appuyant et en maintenant enfoncé » telle qu'utilisée ci-dessus signifie appuyer sur la touche en question pendant au moins une seconde.
- Les touches du panneau de commande accompagnées d'un symbole « ● » en bas à droite prennent en charge les opérations de type « appuyer et maintenir ».



# Messages à l'écran

Message	Description
<b>Are you sure?</b> (Êtes-vous sûr ?)	Ce message s'affiche pour vous permettre de confirmer la poursuite ou non de l'opération sélectionnée.
<b>Auto power off disabled.</b> (Mise hors tension auto désactivée)	Ce message s'affiche lorsque vous désactivez la fonction Auto Power-Off en mettant le piano de scène sous tension tout en maintenant la touche la plus à gauche du clavier enfoncée.
<b>Auto volume boost with this file name.</b> (Augmentation auto du volume avec ce nom de fichier)	Ce message s'affiche lorsque vous spécifiez un nom de fichier audio contenant les symboles « {} » en guise de septième et huitième caractères. Le volume des fichiers nommés de cette façon est automatiquement augmenté par le piano de scène lorsqu'ils sont lus et peut par conséquent devenir très élevé.
<b>Completed.</b> (Terminé)	Ce message s'affiche au terme d'une opération de chargement, de sauvegarde, de formatage ou autre.
<b>Connecting USB device.</b> (Connexion d'un périphérique USB)	Ce message s'affiche lors du montage d'un périphérique de mémoire flash USB.
<b>Device number is off.</b> (Le numéro d'appareil est désactivé.)	Ce message s'affiche lorsque la fonction Bulk Dump ne peut pas être utilisée car aucun numéro d'appareil n'a été défini.
<b>Device number mismatch.</b> (Discordance de numéro d'appareil)	Ce message s'affiche lorsque la fonction Bulk Dump ne peut pas être utilisée car les numéros d'appareil ne correspondent pas.
<b>Executing...</b> (Exécution en cours)	Ce message s'affiche lorsque le piano de scène est en train d'effectuer un formatage ou une autre tâche similaire. Attendez la fin de l'opération.
<b>Factory Set...</b> (Réglage d'usine...)	Ce message s'affiche pendant l'exécution de la fonction Factory Set à la mise sous tension du piano de scène.
<b>Favorite voice registered.</b> (Voix préférée enregistrée)	Ce message s'affiche lorsqu'une voix préférée a été définie pour une touche de catégorie de voix.
<b>File already exists.</b> (Le fichier existe déjà)	Ce message s'affiche si un fichier du même nom que celui que vous êtes sur le point d'enregistrer existe déjà.
<b>File not found.</b> (Fichier introuvable)	Ce message s'affiche si aucun fichier du type sélectionné n'existe.
<b>Hold to lock/unlock.</b> (Maintenez pour verrouiller/déverrouiller)	Ce message s'affiche si une opération Panel Lock a échoué. Prenez soin d'appuyer sur la touche [PANEL LOCK] et de la maintenir enfoncée le temps nécessaire.
<b>Illegal file name.</b> (Nom de fichier non valide)	Ce message s'affiche si le nom du fichier entré n'est pas valide. Vous devez alors saisir un nom différent.
<b>Illegal file.</b> (Fichier non valide)	Ce message s'affiche si le fichier sélectionné pour chargement ne convient pas pour une utilisation avec le piano de scène ou ne peut pas être chargé dans le mode actuel.
<b>Illegal format.</b> (Format non valide)	Ce message s'affiche si vous tentez de lire un fichier audio qui n'est pas au format .WAV, 44,1 kHz, 16 bits stéréo.
<b>Incompatible USB device.</b> (Périphérique USB incompatible)	Ce message s'affiche lorsqu'un périphérique USB non pris en charge est branché sur la borne [TO DEVICE] USB de l'instrument.
<b>MIDI buffer full.</b> (Tampon MIDI plein)	Ce message s'affiche si le volume de données MIDI reçues est trop important pour pouvoir être traité.
<b>MIDI checksum error.</b> (Erreur de somme de contrôle MIDI)	Ce message s'affiche si la somme de contrôle des données exclusives du système reçues est incorrecte.
<b>MIDI data error.</b> (Erreur de données MIDI)	Ce message s'affiche en cas d'erreur pendant la réception de données MIDI.
<b>No response from USB device.</b> (Pas de réponse du périphérique USB)	Ce message s'affiche si le périphérique de mémoire flash USB connecté ne répond pas.
<b>Now loading...</b> (Chargement en cours...)	Ce message s'affiche lorsque le piano de scène est en train de charger un fichier. Vous pouvez annuler le chargement à ce stade en appuyant sur la touche [EXIT].
<b>Now saving...</b> (Enregistrement en cours...)	Ce message s'affiche lorsque le piano de scène est en train d'enregistrer un fichier. Vous pouvez annuler l'enregistrement à ce stade en appuyant sur la touche [EXIT].

Message	Description
<b>Now working...</b> (Traitement en cours...)	Ce message s'affiche tandis que le piano de scène est en train de travailler après que, par exemple, vous avez appuyé sur la touche [EXIT] pour annuler une opération de chargement ou d'enregistrement.
<b>Overwrite?</b> (Écraser ?)	Ce message s'affiche lors de l'enregistrement de fichiers pour vous demander de confirmer l'écrasement d'un fichier du même nom déjà présent sur le périphérique de mémoire flash USB.
<b>Panel Locked.</b> (Panneau verrouillé)	Ce message s'affiche si vous tentez de manipuler un contrôleur actuellement désactivé par la fonction Panel Lock. Si nécessaire, appuyez sur la touche [PANEL LOCK] et maintenez-la enfoncée pour déverrouiller tous les contrôleurs.
<b>Please keep power on...</b> (Veuillez laisser l'instrument sous tension...)	Ce message s'affiche lorsque le piano de scène est en train d'écrire des données dans sa mémoire utilisateur. Veillez à ne jamais éteindre le piano de scène lorsqu'il est dans cet état. Le non-respect de cette mesure de précaution peut entraîner la perte de vos paramètres ou le dysfonctionnement du système interne, rendant l'instrument incapable de démarrer normalement à la prochaine mise sous tension.
<b>Please stop audio play/rec.</b> (Veuillez arrêter la lecture/l'enregistrement audio)	Ce message s'affiche pour vous informer que vous devez d'abord arrêter l'enregistrement ou la lecture des données audio avant d'exécuter l'opération sélectionnée.
<b>Quick reset</b> (Réinitialisation rapide)	Ce message s'affiche si vous avez exécuté la fonction Quick Reset en appuyant sur la touche [ENTER] tout en maintenant la touche [SHIFT] enfoncée. Cette opération a pour effet d'initialiser la performance actuellement sélectionnée et de restaurer l'écran Performance.
<b>Receiving MIDI bulk...</b> (Réception de blocs de données MIDI en cours...)	Ce message s'affiche lorsque votre piano de scène est en train de recevoir des données créées à l'aide de la fonction Bulk Dump.
<b>Rec file names all used.</b> (Noms de fichier pour enregistrement tous utilisés)	Ce message s'affiche lorsque tous les noms possibles pouvant être assignés automatiquement à un fichier audio enregistré ont été utilisés. Ces fichiers sont automatiquement nommés « WAV***{ } », où *** est un numéro compris entre 001 et 999. Pour continuer, supprimez un ou plusieurs de ces fichiers ou renommez-les en utilisant un format de nom différent.
<b>System memory crashed.</b> (Incident dans la mémoire système)	Ce message s'affiche en cas de problème lors de l'écriture de données dans la mémoire interne de l'instrument.
<b>Transmitting MIDI bulk</b> (Transmission de données MIDI en bloc)	Ce message s'affiche lorsque votre piano de scène est en train de transmettre des blocs de données MIDI.
<b>USB connection terminated.</b> (Connexion USB interrompue)	Ce message s'affiche si la connexion avec le périphérique de mémoire flash USB a été perdue en raison d'un courant électrique anormal. Débranchez le périphérique de mémoire flash USB et appuyez sur la touche [ENTER] pour revenir.
<b>USB device full.</b> (Périphérique USB plein)	Ce message apparaît si le périphérique de mémoire flash USB est saturé et qu'aucun fichier supplémentaire ne peut y être enregistré. Dans ce cas, utilisez un nouveau périphérique de mémoire flash USB ou effacez des données inutiles du périphérique actuellement connecté.
<b>USB device not ready.</b> (Périphérique USB non prêt)	Ce message apparaît si vous tentez d'enregistrer des données ou d'effectuer une opération similaire alors qu'aucun périphérique de mémoire flash USB n'est connecté.
<b>USB device read/write error.</b> (Erreur de lecture/d'écriture sur le périphérique USB)	Ce message s'affiche si une erreur se produit lors de l'échange de données avec le périphérique de mémoire flash USB ou si vous tentez de supprimer ou de remplacer un fichier en lecture seule.
<b>USB device unformatted.</b> (Périphérique USB non formaté)	Ce message s'affiche si le périphérique de mémoire flash USB connecté n'est pas formaté ou si son format n'est pas pris en charge par votre piano de scène. Dans ce cas, vérifiez le contenu du périphérique de mémoire flash USB.
<b>USB device write protected.</b> (Périphérique USB protégé en écriture)	Ce message s'affiche si le périphérique de mémoire flash USB a été protégé en écriture.
<b>USB power consumption exceeded.</b> (Consommation électrique du périphérique USB dépassée)	Ce message s'affiche si le courant utilisé par le périphérique de mémoire flash USB dépasse le niveau pris en charge par votre piano de scène.
<b>USB transmission error.</b> (Erreur de transmission USB)	Ce message s'affiche si une erreur se produit lors de la communication avec le périphérique de mémoire flash USB connecté.
<b>Utility stored.</b> (Utilitaire stocké)	Ce message s'affiche lorsque les paramètres Utility ont été stockés.

# Dépannage

Si vous rencontrez des difficultés avec votre piano de scène (absence de son ou son déformé, par exemple), parcourez les listes de contrôle suivantes afin de corriger l'erreur. Vous pouvez également résoudre beaucoup de problèmes en exécutant la fonction Factory Set (page 43), après avoir préalablement sauvegardé vos paramètres sur un périphérique de mémoire flash USB (page 39). Si un problème persiste, contactez votre revendeur Yamaha ou le service technique (reportez-vous au dos du présent document).

## Le piano de scène ne produit aucun son.

### ■ Vérifiez qu'un système stéréo, des amplificateurs, des haut-parleurs et/ou un casque sont connectés à l'instrument.

Votre piano de scène est livré sans haut-parleurs intégrés. Pour entendre les sons produits, vous devez par conséquent connecter un casque ou un équipement audio tel que des amplificateurs et des haut-parleurs (page 16).

### ■ Vérifiez que le piano de scène et l'équipement audio connecté sont sous tension.

### ■ Vérifiez que le volume général de votre piano de scène et de l'équipement audio connecté n'est pas réglé sur un niveau trop bas.

Si un contrôleur au pied est connecté à l'instrument, essayez de l'utiliser pour augmenter le volume.

### ■ Vérifiez que votre piano de scène a été correctement connecté à l'autre équipement audio.

### ■ Vérifiez que la commande locale n'a pas été désactivée.

Si la commande local est désactivée et que votre piano de scène n'est pas utilisé avec un ordinateur ou un autre appareil renvoyant des messages MIDI, il ne sera pas possible de produire un son à partir du générateur de sons interne en jouant au clavier.

- Appuyez sur [UTILITY] ; sélectionnez *02: MIDI* et appuyez sur [ENTER] ; configurez *LocalSw* sur « on ».

### ■ Veillez à ce qu'aucun volume de partie ne soit réglé sur un niveau trop bas.

- Sélectionnez Volume à l'aide de la touche [SLIDER FUNCTION] ; manipulez les curseurs de parties.

### ■ Assurez-vous que les touches correspondant à la partie ne sont pas désactivées.

Si une touche est désactivée (voyant éteint), la partie correspondante ne produira aucun son. Si la partie requise est désactivée, appuyez sur la touche de partie correspondante et vérifiez qu'elle s'allume.

### ■ Vérifiez les paramètres d'effet et de filtre et assurez-vous qu'ils sont appropriés.

Ainsi, lors de l'utilisation d'un filtre, aucun son n'est produit à certaines fréquences de coupure.

- Sélectionnez la partie en question ; appuyez sur [EDIT] ; sélectionnez *02: Part* et appuyez sur [ENTER] ; sélectionnez *02: Filter/EG* et appuyez sur [ENTER] ; modifiez la valeur du paramètre *Cutoff* (Coupure).
- Sélectionnez la partie en question ; appuyez sur [EDIT] ; sélectionnez *02: Part* et appuyez sur [ENTER] ; sélectionnez *03: Effect-A* et *04: Effect-B* et appuyez sur [ENTER] ; modifiez les réglages comme requis.

## Le son qui arrive via la prise [AUX IN] n'est pas audible.

### ■ Vérifiez que le volume de l'équipement audio connecté n'est pas baissé à fond.

## Les fichiers audio lus ne sont pas audibles.

### ■ Vérifiez que le volume de lecture des fichiers audio n'est pas baissé à fond.

- Appuyez sur [UTILITY] ; sélectionnez *01: General* et appuyez sur [ENTER] ; augmentez la valeur de *Volume* sur l'écran Audio Playback.

## Un son continue d'être produit sans fin.

### ■ Si vous lisez un fichier audio stocké sur le périphérique de mémoire flash USB connecté, appuyez sur la touche [■] (Arrêt).

## Le piano de scène s'est éteint de façon inattendue.

### ■ Vérifiez si la fonction Auto Power-Off est activée.

Si nécessaire, désactivez-la ou modifiez le délai avant son activation.

- Appuyez sur [UTILITY] ; sélectionnez *02: General* et appuyez sur [ENTER] ; configurez *AutoOff* sur « off » ou un délai différent.

## Le piano de scène produit des sons déformés.

### ■ Vérifiez que les effets sont correctement réglés.

Une distorsion du son est possible avec certaines combinaisons de réglages de type d'effet et de paramètres.

- Sélectionnez la partie en question ; appuyez sur [EDIT] ; sélectionnez *02: Part* et appuyez sur [ENTER] ; sélectionnez *03: Effect-A* et *04: Effect-B* et appuyez sur [ENTER] ; modifiez les réglages comme requis.

### ■ Vérifiez que les réglages de filtre sont appropriés.

Selon le type de son filtré, certains réglages de résonance peuvent produire une distorsion.

- Sélectionnez la partie en question ; appuyez sur [EDIT] ; sélectionnez *02: Part* et appuyez sur [ENTER] ; sélectionnez *02: Filter/EG* et appuyez sur [ENTER] ; modifiez la valeur du paramètre *Reso* (Résonance).

### ■ Vérifiez que le volume général du piano de scène et/ou de l'équipement audio connecté n'est pas réglé sur un niveau trop élevé.

Vérifiez les niveaux d'entrée de la console de mixage ou de l'amplificateur auquel votre piano de scène est connecté. Si la distorsion ne disparaît pas en réduisant le gain d'entrée ou en appuyant sur la touche correspondante, essayez de diminuer le volume de sortie du piano de scène.

### ■ Vérifiez que le volume de la partie et le volume de lecture des fichiers audio n'est pas réglé sur un niveau trop élevé.

- Sélectionnez *Volume* à l'aide de la touche [SLIDER FUNCTION] ; manipulez les curseurs de parties.
- Appuyez sur [UTILITY] ; sélectionnez *01: General* et appuyez sur [ENTER] ; augmentez la valeur de *Volume* sur le panneau AudioPlay (Lecture audio).

## Le son émis est intermittent et haché.

### ■ Vérifiez que le nombre de notes que vous jouez n'est pas supérieur au nombre maximum que peut gérer le piano de scène simultanément.

Si le nombre total de notes jouées par toutes les parties est trop élevé, le son émis par le piano de scène risque d'être intermittent et haché.

## Une seule note peut être jouée à la fois.

### ■ Assurez-vous que le mode de reproduction n'est pas configuré sur « mono ».

Si vous souhaitez jouer plusieurs notes en même temps, vous devez régler le mode de reproduction de la ou des parties sur « poly ».

- Sélectionnez la partie en question ; appuyez sur [EDIT] ; sélectionnez *02: Part* et appuyez sur [ENTER] ; sélectionnez *01: Play Mode* et appuyez sur [ENTER] ; configurez *PartMode* sur « poly ».

## Des hauteurs de ton inattendues sont produites.

### ■ Vérifiez que les paramètres de transposition et d'accordage sont configurés sur « 0 ».

- Appuyez sur [UTILITY] ; sélectionnez *01: General* et appuyez sur [ENTER] ; configurez *MasterTune* et *Trnsps* sur « 0 ».

### ■ Vérifiez que les paramètres de décalage de note et de désaccord de chaque partie sont définis sur « 0 ».

- Sélectionnez la partie en question ; appuyez sur [EDIT] ; sélectionnez *02: Part* et appuyez sur [ENTER] ; sélectionnez *01: Play Mode* et appuyez sur [ENTER] ; configurez *NoteShft* et *Detune* sur « 0 ».

## Les effets sont inaudibles.

### ■ Vérifiez que les touches [CHORUS] et [REVERB] SYSTEM EFFECT, les touches [A] et [B] PART EFFECT et la touche [MASTER COMP] sont activées comme requis.

Si une de ces touches est désactivée (éteinte), l'effet correspondant sera inaudible. Pour résoudre ce problème, appuyez sur la touche en question et vérifiez qu'elle s'allume.

### ■ Si l'effet de chœur et/ou de réverbération est inaudible, vérifiez que les niveaux d'envoi du chœur et de la réverbération ne sont pas réglés sur des valeurs excessivement basses.

- Sélectionnez Chorus ou Reverb à l'aide de la touche [SLIDER FUNCTION] ; manipulez les curseurs de parties.

### ■ Si les effets d'insertion sont inaudibles, assurez-vous que le paramètre Effect A/B Part Switch n'est pas désactivé.

- Sélectionnez la partie en question ; appuyez sur [EDIT] ; sélectionnez *02: Part* et appuyez sur [ENTER] ; sélectionnez *01: Play Mode* et appuyez sur [ENTER] ; configurez *EffA/BSw* sur « on ».

**Le symbole d'édition (E) apparaît, alors qu'aucune modification n'a été apportée.**

- **Le symbole d'édition peut apparaître après que des réglages de paramètre ont été modifiés à la suite de la manipulation des curseurs de parties ou de l'utilisation du générateur de sons interne du piano de scène par un autre appareil MIDI.**

**La lecture des données audio ne démarre pas lorsque la touche [▶] (Lecture) est enfoncée.**

- **Vérifiez qu'un périphérique de mémoire flash USB contenant un ou plusieurs fichiers audio est connecté.**
- **Vérifiez que le format du fichier audio est correct.**  
Votre piano de scène prend uniquement en charge la lecture de fichiers audio stéréo de 44,1 kHz et 16 bits au format .WAV.

**Le jeu au clavier ne peut pas être enregistré sous forme de données audio.**

- **Vérifiez qu'il y a suffisamment de mémoire disponible pour l'enregistrement sur le périphérique de mémoire flash USB.**
  - Appuyez sur [FILE] ; sélectionnez *06: Memory Info* et appuyez sur [ENTER] ; vérifiez la mémoire disponible à l'aide de *Free* (Libre).  
Si la mémoire disponible est insuffisante, supprimez des données inutiles ou utilisez un autre périphérique de mémoire flash USB.

**L'échange de données avec un ordinateur connecté ne fonctionne pas correctement.**

- **Vérifiez que les réglages du port de l'ordinateur sont corrects.**
- **Vérifiez que l'interface correcte (MIDI ou USB) a été sélectionnée dans la zone Utility.**
  - Appuyez sur [UTILITY] ; sélectionnez *02: MIDI* et appuyez sur [ENTER] ; configurez *IN/OUT* sur « MIDI » ou « USB », selon les besoins.

**La transmission et la réception de blocs de données ne fonctionnent pas correctement.**

- **Si vous rencontrez des problèmes lors de la transmission des données, vérifiez que le réglage du numéro d'appareil du piano de scène correspond au numéro de l'appareil MIDI connecté.**
  - Appuyez sur [UTILITY] ; sélectionnez *02: MIDI* et appuyez sur [ENTER] ; vérifiez ou modifiez le numéro d'appareil à l'aide du paramètre *DevNo*.
- **Si vous rencontrez des problèmes lors de la réception des données, vérifiez que le réglage du numéro d'appareil est identique à celui utilisé lors de la transmission des données.**
  - Appuyez sur [UTILITY] ; sélectionnez *02: MIDI* et appuyez sur [ENTER] ; configurez le numéro d'appareil à l'aide du paramètre *DevNo*.

**Les données ne peuvent pas être enregistrées sur le périphérique de mémoire flash USB connecté.**

- **Vérifiez que le périphérique de mémoire flash USB n'est pas protégé en écriture.**
- **Vérifiez que le périphérique de mémoire flash USB est correctement formaté.**
  - Appuyez sur [FILE] ; sélectionnez *05: Format* et appuyez sur [ENTER] ; appuyez sur [+1/YES].

**AVIS**

**Lorsqu'un périphérique de mémoire flash USB est formaté, toutes les données enregistrées dessus sont effacées de manière irréversible. Avant de formater un tel périphérique, vérifiez par conséquent qu'il ne contient pas de données irremplaçables.**

# Caractéristiques techniques

Élément	Détails	
	CP4 STAGE	CP40 STAGE
<b>Clavier</b>	Clavier Natural Wood Graded Hammer (NW-GH) (à marteaux gradués en bois naturel) de 88 touches avec surface supérieure des touches en ivoire synthétique (et touches blanches en bois véritable)	Clavier Graded Hammer (GH) de 88 touches
<b>Générateur de sons</b>	SCM (Spectral Component Modeling) + AWM2	
<b>Polyphonie maximale</b>	128 notes	
<b>Voix</b>	433	297
<b>Performances</b>	Utilisateur : 128	Utilisateur : 128 * Les performances 65 à 128 sont des copies conformes des performances 1 à 64.
<b>Parties</b>	3	2
<b>Effets</b>	<ul style="list-style-type: none"> <li>• Réverbération × 11 types</li> <li>• Chœur × 9 types (46 présélections)</li> <li>• Effet d'insertion × 62 types (226 présélections) × 2 parties</li> <li>• Compresseur principal × 1 type (7 présélections)</li> <li>• Égaliseur principal (5 bandes)</li> </ul>	<ul style="list-style-type: none"> <li>• Réverbération × 11 types</li> <li>• Chœur × 9 types (46 présélections)</li> <li>• Effet d'insertion × 62 types (226 présélections) × 2 parties</li> <li>• Compresseur principal × 1 type (7 présélections)</li> <li>• Égaliseur principal (3 bandes)</li> </ul>
<b>Contrôleurs principaux</b>	<ul style="list-style-type: none"> <li>• Molette de variation de ton</li> <li>• Molette de modulation</li> <li>• Curseur de partie × 3</li> <li>• Cadran [MASTER VOLUME]</li> <li>• Cadran de données</li> <li>• Curseur MASTER EQUALIZER × 5</li> </ul>	<ul style="list-style-type: none"> <li>• Molette de variation de ton</li> <li>• Molette de modulation</li> <li>• Curseur de partie × 2</li> <li>• Cadran [MASTER VOLUME]</li> <li>• Cadran de données</li> <li>• Curseur MASTER EQUALIZER × 3</li> </ul>
<b>Écran</b>	40 caractères x 2 lignes, LCD avec rétro-éclairage	
<b>Connecteurs</b>	<ul style="list-style-type: none"> <li>• Prises UNBALANCED [L/MONO] et [R] OUTPUT (monophoniques standard)</li> <li>• Prises BALANCED [L] et [R] XLR OUTPUT</li> <li>• Prise [PHONES] (stéréophonique)</li> <li>• Prises [SUSTAIN] et [ASSIGNABLE] FOOT SWITCH</li> <li>• Prise FOOT CONTROLLER × 2</li> <li>• Bornes [IN] et [OUT] MIDI</li> <li>• Bornes [TO HOST] et [TO DEVICE] USB</li> <li>• Prise [AUX IN] (mini-prise stéréo)</li> <li>• Prise [AC IN]</li> </ul>	<ul style="list-style-type: none"> <li>• Prises UNBALANCED [L/MONO] et [R] OUTPUT (monophoniques standard)</li> <li>• Prise [PHONES] (stéréophonique)</li> <li>• Prises [SUSTAIN] et [ASSIGNABLE] FOOT SWITCH</li> <li>• Prise FOOT CONTROLLER × 1</li> <li>• Bornes [IN] et [OUT] MIDI</li> <li>• Bornes [TO HOST] et [TO DEVICE] USB</li> <li>• Prise [AUX IN] (mini-prise stéréo)</li> <li>• Prise DC IN</li> </ul>
<b>Consommation électrique</b>	18 W	8 W
<b>Dimensions (L x P x H)</b>	1 332 x 352 x 161 mm	1 332 x 352 x 163 mm
<b>Poids (instrument uniquement)</b>	17,5 kg	16,3 kg
<b>Accessoires</b>	<ul style="list-style-type: none"> <li>• Cordon d'alimentation</li> <li>• Pédale FC3A</li> <li>• Mode d'emploi</li> </ul>	<ul style="list-style-type: none"> <li>• Adaptateur secteur (PA-150 ou un modèle équivalent recommandé par Yamaha)</li> <li>• Pédale FC3A</li> <li>• Mode d'emploi</li> </ul>

Le contenu de ce mode d'emploi s'applique aux dernières caractéristiques techniques connues à la date de publication du manuel. Pour obtenir la version la plus récente du manuel, accédez au site Web de Yamaha puis téléchargez le fichier du manuel concerné. Étant donné que les caractéristiques techniques, les équipements et les accessoires vendus séparément varient d'un pays à l'autre, adressez-vous pour cela à votre distributeur Yamaha.

# Index

## A

[A] et [B] PART EFFECT, touches	12, 34
[AC IN], prise	14
Accordage général	43
Adaptateur secteur	15
Affichage des menus	20
Alimentation	15
Amplificateur	16
Appareil MIDI	45
[■] (Arrêt), touche	12, 36, 37
[ASSIGNABLE] FOOT SWITCH, prise	14, 17, 31, 37
Auto Power-Off	18
[AUX IN], prise	14

## B

BALANCED [L] et [R] OUTPUT, prises	14, 16
------------------------------------	--------

## C

Cadran de données	13, 19
Canaux de transmission et de réception MIDI	46, 47
Casque	16
Catégorie de voix, touches	13, 22, 25
Changement de panneau	20
Charger	40
[CHORUS] et [REVERB] SYSTEM EFFECT, touches	12, 34
Common Edit	31
Compresseur principal	41
Connexion (appareil MIDI)	45
Connexion (équipement audio)	16
Connexion (lecteur de musique portable)	45
Connexion (ordinateur)	44
Connexion (pédales)	17
Contraste de l'écran	18
Contrôleurs	28
Contrôleurs au pied	17
Cordon d'alimentation	15
[^], [V], [<] et [>] (Curseur), touches	13, 19
Curseur, types	19
Curseurs de parties	28, 32

## D

DC IN, prise	14
--------------	----

## E

Écran LCD (à cristaux liquides)	13
[EDIT], touche	13, 31, 33, 46
Édition, symbole	32
Effet de chœur	31

Effet de réverbération	31
Effets	34
Effets d'insertion	32
Enregistrement	35
● (Enregistrer), touche	12, 35
Enregistrer	39
[ENTER], touche	13
Équipement audio	16
[EXIT], touche	13, 20

## F

Factory Set	43
Fichier audio	35, 36
Fichier Wave	35, 36, 37
[FILE], touche	13, 39, 40
[FOOT CONTROLLER], prise	14, 17
Formater	39

## H

Haut-parleurs	16
---------------	----

## I

[IN] et [OUT] MIDI, bornes	14
⏏, interrupteur	14, 15

## K

Key-on Start	37
--------------	----

## L

[LAYER], touche	12, 24
Lecteur de musique portable	45
[▶] (Lecture), touche	12, 36, 37
Lecture	36

## M

[MAIN], touche	12
Maintien	17
[MASTER COMP], touche	12, 42
MASTER EQUALIZER (EQ), curseurs	13, 29
Master Keyboard	45
[MASTER VOLUME], cadran	12, 18
[METRONOME], touche	12, 27
Métronome	27
Modulation, molette	12, 28
[-1/NO], touche	13, 19
[-] et [+] TRANSPOSE, touches	13, 29



## O

Opérations sur fichier .....	39
Ordinateur .....	44

## P

[PANEL LOCK], touche .....	13, 42
Panel Lock .....	42
Panneau arrière .....	14
Panneau de commande .....	12
Paramètres de partie .....	28
Part Edit .....	31
[PART SELECT], touche .....	12, 32
Partage .....	25, 26
Partie LAYER .....	21
Partie MAIN .....	21
Partie SPLIT .....	21
Partie SPLIT/LAYER .....	21
Partie, curseurs .....	12
Partie, touches .....	12
Parties .....	21, 23
Pédales .....	17, 29
[PERFORMANCE PLAY/SELECT], touche .....	13, 30
Performance Select, écran .....	30
Performance, écran .....	22
Performances .....	21, 30, 31
Périphérique de mémoire flash USB .....	36, 38, 39, 40
[PHONES], prise .....	14, 16
Pilote USB-MIDI .....	44
[+1/YES], touche .....	13, 19
Point de partage .....	26

## Q

Quick Reset .....	22
-------------------	----

## R

Renommer .....	37
Restauration des paramètres initiaux .....	43

## S

Saisie de texte .....	20
Sélecteur au pied .....	17
[SHIFT], touche .....	13
[SLIDER FUNCTION], touche .....	12, 24, 26, 28, 32
[SPLIT], touche .....	12, 25
Stockage .....	30
Stockage d'une performance .....	34
[STORE], touche .....	13, 30, 34, 41, 42, 43
Superposition .....	24, 25
Supprimer .....	37
[SUSTAIN] FOOT SWITCH, prise .....	14, 17

## T

[TO DEVICE] USB, borne .....	14, 35, 36, 38, 39, 40
[TO HOST] USB, borne .....	14, 44
TRANSPOSE, touches .....	13, 29

## U

UNBALANCED [L/MONO] et [R] OUTPUT, prises .....	14, 16
[UTILITY], touche .....	13, 18, 41, 42, 43
Utility, paramètres .....	41

## V

Variation de ton, molette .....	12, 28
Voix .....	21, 22
Voix préférée .....	23
Volume .....	18, 24, 26

## Z

Zone .....	45
------------	----

# MÉMO

# Important Notice: Guarantee Information for customers in European Economic Area (EEA) and Switzerland

<b>Important Notice: Guarantee Information for customers in EEA* and Switzerland</b> For detailed guarantee information about this Yamaha product, and Pan-EEA* and Switzerland warranty service, please either visit the website address below (Printable file is available at our website) or contact the Yamaha representative office for your country. * EEA: European Economic Area	<b>English</b>
<b>Wichtiger Hinweis: Garantie-Information für Kunden in der EWR* und der Schweiz</b> Für nähere Garantie-Information über dieses Produkt von Yamaha, sowie über den Pan-EWR*- und Schweizer Garantieservice, besuchen Sie bitte entweder die folgend angegebene Internetadresse (eine druckfähige Version befindet sich auch auf unserer Webseite), oder wenden Sie sich an den für Ihr Land zuständigen Yamaha-Vertrieb. *EWR: Europäischer Wirtschaftsraum	<b>Deutsch</b>
<b>Remarque importante: informations de garantie pour les clients de l'EEE et la Suisse</b> Pour des informations plus détaillées sur la garantie de ce produit Yamaha et sur le service de garantie applicable dans l'ensemble de l'EEE ainsi qu'en Suisse, consultez notre site Web à l'adresse ci-dessous (le fichier imprimable est disponible sur notre site Web) ou contactez directement Yamaha dans votre pays de résidence. * EEE : Espace Economique Européen	<b>Français</b>
<b>Belangrijke mededeling: Garantie-informatie voor klanten in de EER* en Zwitserland</b> Voor gedetailleerde garantie-informatie over dit Yamaha-product en de garantieservice in heel de EER* en Zwitserland, gaat u naar de onderstaande website (u vindt een afdrukbaar bestand op onze website) of neemt u contact op met de vertegenwoordiging van Yamaha in uw land. * EER: Europese Economische Ruimte	<b>Nederlands</b>
<b>Aviso importante: información sobre la garantía para los clientes del EEE* y Suiza</b> Para una información detallada sobre este producto Yamaha y sobre el soporte de garantía en la zona EEE* y Suiza, visite la dirección web que se incluye más abajo (la versión del archivo para imprimir esta disponible en nuestro sitio web) o póngase en contacto con el representante de Yamaha en su país. * EEE: Espacio Económico Europeo	<b>Español</b>
<b>Avviso importante: informazioni sulla garanzia per i clienti residenti nell'EEA* e in Svizzera</b> Per informazioni dettagliate sulla garanzia relativa a questo prodotto Yamaha e l'assistenza in garanzia nei paesi EEA* e in Svizzera, potete consultare il sito Web all'indirizzo riportato di seguito (è disponibile il file in formato stampabile) oppure contattare l'ufficio di rappresentanza locale della Yamaha. * EEA: Area Economica Europea	<b>Italiano</b>
<b>Aviso importante: informações sobre as garantias para clientes da AEE* e da Suíça</b> Para obter uma informação pormenorizada sobre este produto da Yamaha e sobre o serviço de garantia na AEE* e na Suíça, visite o site a seguir (o arquivo para impressão está disponível no nosso site) ou entre em contato com o escritório de representação da Yamaha no seu país. * AEE: Área Económica Européia	<b>Português</b>
<b>Σημαντική σημείωση: Πληροφορίες εγγύησης για τους πελάτες στον ΕΟΧ* και Ελλάδα</b> Για λεπτομερείς πληροφορίες εγγύησης σχετικά με το παρόν προϊόν της Yamaha και την κάλυψη εγγύησης σε όλες τις χώρες του ΕΟΧ και την Ελλάδα, επισκεφτείτε την παρακάτω ιστοσελίδα (Εκτυπώσιμη μορφή είναι διαθέσιμη στην ιστοσελίδα μας) ή απευθυνθείτε στην αντιπροσωπεία της Yamaha στη χώρα σας. * ΕΟΧ: Ευρωπαϊκός Οικονομικός Χώρος	<b>Ελληνικά</b>
<b>Viktigt: Garantiinformation för kunder i EES-området* och Schweiz</b> För detaljerad information om denna Yamahaprodukt samt garantiservice i hela EES-området* och Schweiz kan du antingen besöka nedanstående webbadress (en utskriftsvänlig fil finns på webbplatsen) eller kontakta Yamahas officiella representant i ditt land. * EES: Europeiska Ekonomiska Samarbetsområdet	<b>Svenska</b>
<b>Viktig merknad: Garantiinformasjon for kunder i EØS* og Sveits</b> For detaljert informasjon om dette Yamaha-produktet og garantiservice for hele EØS-området* og Sveits kan fås enten ved å besøke nettstedene nedenfor (utskriftsversjon finnes på våre nettsider) eller kontakte Yamahas kontoret i landet der du bor. *EØS: Det europeiske økonomiske samarbeidsområdet	<b>Norsk</b>
<b>Vigtig oplysning: Garantioplysninger til kunder i EØ* og Schweiz</b> De kan finde detaljerede garantioplysninger om dette Yamaha-produkt og den fælles garantiserviceordning for EØ* (og Schweiz) ved at besøge det websted, der er angivet nedenfor (der findes en fil, som kan udskrives, på vores websted), eller ved at kontakte Yamahas nationale repræsentationskontor i det land, hvor De bor. * EØ: Det Europæiske Økonomiske Område	<b>Dansk</b>
<b>Tärkeä ilmoitus: Takuutiedot Euroopan talousalueen (ETA)* ja Sveitsin asiakkaille</b> Tämän Yamaha-tuotteen sekä ETA-alueen ja Sveitsin takuuta koskevat yksityiskohtaiset tiedot saatte alla olevasta nettiosoitteesta. (Tulostettava tiedosto saatavissa sivustollamme.) Voitte myös ottaa yhteyttä paikalliseen Yamaha-edustajaan. *ETA: Euroopan talousalue	<b>Suomi</b>
<b>Ważne: Warunki gwarancyjne obowiązujące w EOG* i Szwajcarii</b> Aby dowiedzieć się więcej na temat warunków gwarancyjnych tego produktu firmy Yamaha i serwisu gwarancyjnego w całym EOG* i Szwajcarii, należy odwiedzić wskazaną poniżej stronę internetową (Plik gotowy do wydruku znajduje się na naszej stronie internetowej) lub skontaktować się z przedstawicielstwem firmy Yamaha w swoim kraju. * EOG — Europejski Obszar Gospodarczy	<b>Polski</b>
<b>Důležité oznámení: Záruční informace pro zákazníky v EHS* a ve Švýcarsku</b> Podrobné záruční informace o tomto produktu Yamaha a záručním servisu v celém EHS* a ve Švýcarsku naleznete na níže uvedené webové adrese (soubor k tisku je dostupný na našich webových stránkách) nebo se můžete obrátit na zastoupení firmy Yamaha ve své zemi. * EHS: Evropský hospodářský prostor	<b>Česky</b>
<b>Fontos figyelmeztetés: Garancia-információk az EGT* területén és Svájcban élő vásárlók számára</b> A jelen Yamaha termékre vonatkozó részletes garancia-információk, valamint az EGT*-re és Svájcra kiterjedő garanciális szolgáltatás tekintetében keresse fel webhelyünket az alábbi címen (a webhelyen nyomtatható fájl is található), vagy pedig lépjen kapcsolatba az országában működő Yamaha képviselői irodával. * EGT: Európai Gazdasági Térség	<b>Magyar</b>
<b>Oluline märkus: Garantiiteave Euroopa Majanduspiirkonna (EMP)* ja Šveitsi klientidele</b> Täpsemate teabe saamiseks selle Yamaha toote garantii ning kogu Euroopa Majanduspiirkonna ja Šveitsi garantiiteeninduse kohta, külastage palun veebisaiti alljärgneval aadressil (meie saidil on saadaval printitav fail) või pöörduge Teie regiooni Yamaha esinduse poole. * EMP: Euroopa Majanduspiirkond	<b>Eesti keel</b>
<b>Svarīgs paziņojums: garantijas informācija klientiem EEZ* un Šveicē</b> Lai saņemtu detalizētu garantijas informāciju par šo Yamaha produktu, kā arī garantijas apkalpošanu EEZ* un Šveicē, lūdzu, apmeklējiet zemāk norādīto tīmekļa vietnes adresi (tīmekļa vietnē ir pieejams drukājams fails) vai sazinieties ar jūsu valsti apkalpojošu Yamaha pārstāvniecību. * EEZ: Eiropas Ekonomikas zona	<b>Latviešu</b>
<b>Dėmesio: informacija dėl garantijos pirkėjams EEE* ir Šveicarijoje</b> Jei reikia išsamios informacijos apie šį „Yamaha“ produktą ir jo techninę priežiūrą visoje EEE* ir Šveicarijoje, apsilankykite mūsų svetainėje toliau nurodytu adresu (svetainėje yra spausdintinas failas) arba kreipkitės į „Yamaha“ atstovybę savo šaliai. *EEE – Europos ekonominė erdvė	<b>Lietuvių kalba</b>
<b>Dôležité upozornenie: Informácie o záruke pre zákazníkov v EHP* a Švajčiarsku</b> Podrobné informácie o záruke týkajúce sa tohto produktu od spoločnosti Yamaha a garančnom servise v EHP* a Švajčiarsku nájdete na webovej stránke uvedenej nižšie (na našej webovej stránke je k dispozícii súbor na tlač) alebo sa obráťte na zástupcu spoločnosti Yamaha vo svojej krajine. * EHP: Európsky hospodársky priestor	<b>Slovenčina</b>
<b>Pomembno obvestilo: Informacije o garanciji za kupce v EGP* in Švici</b> Za podrobnejše informacije o tem Yamahinem izdelku ter garancijskem servisu v celotnem EGP in Švici, obiščite spletno mesto, ki je navedeno spodaj (natisljiva datoteka je na voljo na našem spletnem mestu), ali se obrnite na Yamahinega predstavnika v svoji državi. * EGP: Evropski gospodarski prostor	<b>Slovenščina</b>
<b>Важно съобщение: Информация за гаранцията за клиенти в ЕИП* и Швейцария</b> За подробна информация за гаранцията за този продукт на Yamaha и гаранционното обслужване в паневропейската зона на ЕИП* и Швейцария или посетете посочения по-долу уеб сайт (на нашия уеб сайт има файл за печат), или се свържете с представителния офис на Yamaha във вашата страна. * ЕИП: Европейско икономическо пространство	<b>Български език</b>
<b>Notificare importantă: Informații despre garanție pentru clienții din SEE* și Elveția</b> Pentru informații detaliate privind acest produs Yamaha și serviciul de garanție Pan-SEE* și Elveția, vizitați site-ul la adresa de mai jos (fișierul imprimabil este disponibil pe site-ul nostru) sau contactați biroul reprezentanței Yamaha din țara dumneavoastră. * SEE: Spațiul Economic European	<b>Limba română</b>

<http://europe.yamaha.com/warranty/>

Die Einzelheiten zu Produkten sind bei Ihrer unten aufgeführten Niederlassung und bei Yamaha Vertragshändlern in den jeweiligen Bestimmungsländern erhältlich.

Pour plus de détails sur les produits, veuillez-vous adresser à Yamaha ou au distributeur le plus proche de vous figurant dans la liste suivante.

Para detalles sobre productos, contacte su tienda Yamaha más cercana o el distribuidor autorizado que se lista debajo.

Подробные сведения об инструменте можно получить у местного представителя корпорации Yamaha или уполномоченного дистрибьютора, указанного в следующем списке.

## NORTH AMERICA

### CANADA

**Yamaha Canada Music Ltd.**  
135 Milner Avenue, Toronto, Ontario M1S 3R1,  
Canada  
Tel: +1-416-298-1311

### U.S.A.

**Yamaha Corporation of America**  
6600 Orangethorpe Avenue, Buena Park, CA 90620,  
U.S.A.  
Tel: +1-714-522-9011

## CENTRAL & SOUTH AMERICA

### MEXICO

**Yamaha de México, S.A. de C.V.**  
Av. Insurgentes Sur 1647 Piso 9, Col. San José  
Insurgentes, Delegación Benito Juárez, México,  
D.F., C.P. 03900, México  
Tel: +52-55-5804-0600

### BRAZIL

**Yamaha Musical do Brasil Ltda.**  
Rua Fidêncio Ramos, 302 – Cj 52 e 54 – Torre B –  
Vila Olímpia – CEP 04551-010 – São Paulo/SP,  
Brazil  
Tel: +55-11-3704-1377

### ARGENTINA

**Yamaha Music Latin America, S.A.,  
Sucursal Argentina**  
Olga Cossetini 1553, Piso 4 Norte,  
Madero Este-C1107CEK,  
Buenos Aires, Argentina  
Tel: +54-11-4119-7000

### PANAMA AND OTHER LATIN

### AMERICAN COUNTRIES/ CARIBBEAN COUNTRIES

**Yamaha Music Latin America, S.A.**  
Edif. Torre Banco General, F7, Urb. Marbella,  
Calle 47 y Aquilino de la Guardia, Panama,  
P.O.Box 0823-05863, Panama, Rep.de Panama  
Tel: +507-269-5311

## EUROPE

### THE UNITED KINGDOM/IRELAND

**Yamaha Music Europe GmbH (UK)**  
Sherbourne Drive, Tilbrook, Milton Keynes,  
MK7 8BL, U.K.  
Tel: +44-1908-366700

### GERMANY

**Yamaha Music Europe GmbH**  
Siemensstrasse 22-34, 25462 Rellingen, Germany  
Tel: +49-4101-303-0

### SWITZERLAND/LIECHTENSTEIN

**Yamaha Music Europe GmbH, Branch  
Switzerland in Thalwil**  
Seestrasse 18a, 8800 Thalwil, Switzerland  
Tel: +41-44-3878080

### AUSTRIA/CZECH REPUBLIC/ HUNGARY/ROMANIA/SLOVAKIA/ SLOVENIA

**Yamaha Music Europe GmbH, Branch Austria**  
Schleiergasse 20, 1100 Wien, Austria  
Tel: +43-1-60203900

### POLAND

**Yamaha Music Europe GmbH**  
Sp.z o.o. Oddział w Polsce  
ul. Wielicka 52, 02-657 Warszawa, Poland  
Tel: +48-22-880-08-88

### BULGARIA

**Dinacord Bulgaria LTD.**  
Bul.Iskarsko Schose 7 Targowski Zentar Ewropa  
1528 Sofia, Bulgaria  
Tel: +359-2-978-20-25

### MALTA

**Olimpus Music Ltd.**  
Valletta Road, Mosta MST9010, Malta  
Tel: +356-2133-2093

### NETHERLANDS/BELGIUM/ LUXEMBOURG

**Yamaha Music Europe, Branch Benelux**  
Clarissenhof 5b, 4133 AB Vianen, The Netherlands  
Tel: +31-347-358040

### FRANCE

**Yamaha Music Europe**  
7 rue Ambroise Croizat, Zone d'activités de Pariest,  
77183 Croissy-Beaubourg, France  
Tel: +33-1-6461-4000

### ITALY

**Yamaha Music Europe GmbH, Branch Italy**  
Via Tinelli N.67/69 20855 Gerno di Lesmo (MB),  
Italy  
Tel: +39-039-9065-1

### SPAIN/PORTUGAL

**Yamaha Music Europe GmbH Ibérica, Sucursal  
en España**  
Ctra. de la Coruna km. 17,200, 28231  
Las Rozas de Madrid, Spain  
Tel: +34-91-639-88-88

### GREECE

**Philippos Nakas S.A. The Music House**  
19th klm. Leof. Lavriou 190 02 Peania – Attiki,  
Greece  
Tel: +30-210-6686260

### SWEDEN

**Yamaha Music Europe GmbH Germany filial  
Scandinavia**  
JA Wettergrensgata 1, 400 43 Göteborg, Sweden  
Tel: +46-31-89-34-00

### DENMARK

**Yamaha Music Denmark,  
Filial of Yamaha Music Europe GmbH, Tyskland**  
Generatorvej 8C, ST. TH., 2860 Søborg, Denmark  
Tel: +45-44-92-49-00

### FINLAND

**F-Musiikki Oy**  
Antaksentie 4  
FI-01510 Vantaa, Finland  
Tel: +358 (0)96185111

### NORWAY

**Yamaha Music Europe GmbH Germany -  
Norwegian Branch**  
Grini Næringspark 1, 1332 Østerås, Norway  
Tel: +47-6716-7800

### ICELAND

**Hljodfaerahusid Ehf.**  
Sidumula 20  
IS-108 Reykjavik, Iceland  
Tel: +354-525-5050

### CROATIA

**Euro Unit D.O.O.**  
Slakovec 73  
40305 Nedelisce  
Tel: +38540829400

### RUSSIA

**Yamaha Music (Russia) LLC.**  
Room 37, entrance 7, bld. 7, Kievskaya street,  
Moscow, 121059, Russia  
Tel: +7-495-626-5005

### OTHER EUROPEAN COUNTRIES

**Yamaha Music Europe GmbH**  
Siemensstrasse 22-34, 25462 Rellingen, Germany  
Tel: +49-4101-303-0

## AFRICA

**Yamaha Music Gulf FZE**  
JAFZA-16, Office 512, P.O.Box 17328,  
Jebel Ali FZE, Dubai, UAE  
Tel: +971-4-801-1500

## MIDDLE EAST

### TURKEY

**Yamaha Music Europe GmbH**  
**Merkezi Almanya Türkiye İstanbul Şubesi**  
Maslak Meydan Sokak, Spring Giz Plaza Bagimsiz  
Böl. No:3, Sarıyer İstanbul, Turkey  
Tel: +90-212-999-8010

### CYPRUS

**Nakas Music Cyprus Ltd.**  
Nikis Ave 2k  
1086 Nicosia  
Tel: + 357-22-511080  
**Major Music Center**  
21 Ali Riza Ave. Ortakoy  
P.O.Box 475 Nicosia, Cyprus  
Tel: (392) 227 9213

### OTHER COUNTRIES

**Yamaha Music Gulf FZE**  
JAFZA-16, Office 512, P.O.Box 17328,  
Jebel Ali FZE, Dubai, UAE  
Tel: +971-4-801-1500

## ASIA

### THE PEOPLE'S REPUBLIC OF CHINA

**Yamaha Music & Electronics (China) Co., Ltd.**  
2F, Yunhedasha, 1818 Xinzha-lu, Jingan-qu,  
Shanghai, China  
Tel: +86-400-051-7700

### HONG KONG

**Tom Lee Music Co., Ltd.**  
11/F, Silvercord Tower 1, 30 Canton Road,  
Tsimshatsui, Kowloon, Hong Kong  
Tel: +852-2737-7688

### INDIA

**Yamaha Music India Private Limited**  
P-401, JMD Megapolis, Sector-48, Sohna Road,  
Gurgaon-122018, Haryana, India  
Tel: +91-124-485-3300

### INDONESIA

**PT. Yamaha Musik Indonesia (Distributor)**  
Yamaha Music Center Bldg. Jalan Jend. Gatot  
Subroto Kav. 4, Jakarta 12930, Indonesia  
Tel: +62-21-520-2577

### KOREA

**Yamaha Music Korea Ltd.**  
8F, Dongsung Bldg. 21, Teheran-ro 87-gil,  
Gangnam-gu, Seoul, 06169, Korea  
Tel: +82-2-3467-3300

### MALAYSIA

**Yamaha Music (Malaysia) Sdn. Bhd.**  
No.8, Jalan Perbandaran, Kelana Jaya, 47301  
Petaling Jaya, Selangor, Malaysia  
Tel: +60-3-78030900

### SINGAPORE

**Yamaha Music (Asia) Private Limited**  
Block 202 Hougang Street 21, #02-00,  
Singapore 530202, Singapore  
Tel: +65-6740-9200

### TAIWAN

**Yamaha Music & Electronics Taiwan Co., Ltd.**  
2F, No.1, Yuandong Rd., Banqiao Dist.,  
New Taipei City 22063, Taiwan (R.O.C.)  
Tel: +886-2-7741-8888

### THAILAND

**Siam Music Yamaha Co., Ltd.**  
3, 4, 15, 16th Fl., Siam Motors Building,  
891/1 Rama 1 Road, Wangmai,  
Pathumwan, Bangkok 10330, Thailand  
Tel: +66-2215-2622

### VIETNAM

**Yamaha Music Vietnam Company Limited**  
15th Floor, Nam A Bank Tower, 201-203 Cach  
Mang Thang Tam St., Ward 4, Dist.3,  
Ho Chi Minh City, Vietnam  
Tel: +84-8-3818-1122

### OTHER ASIAN COUNTRIES

<http://asia.yamaha.com>

## OCEANIA

### AUSTRALIA

**Yamaha Music Australia Pty. Ltd.**  
Level 1, 99 Queensbridge Street, Southbank,  
VIC 3006, Australia  
Tel: +61-3-9693-5111

### NEW ZEALAND

**Musik Works LTD**  
P.O.BOX 6246 Wellesley, Auckland 4680,  
New Zealand  
Tel: +64-9-634-0099

### COUNTRIES AND TRUST TERRITORIES IN PACIFIC OCEAN

<http://asia.yamaha.com>

**Yamaha Web Site (English only)**  
<http://www.yamahasynt.com/>  
**Yamaha Downloads**  
<http://download.yamaha.com/>

Manual Development Group  
© 2013 Yamaha Corporation

ZY76060

Published 03/2017 MW\*.-\*\*B0  
Printed in Japan