

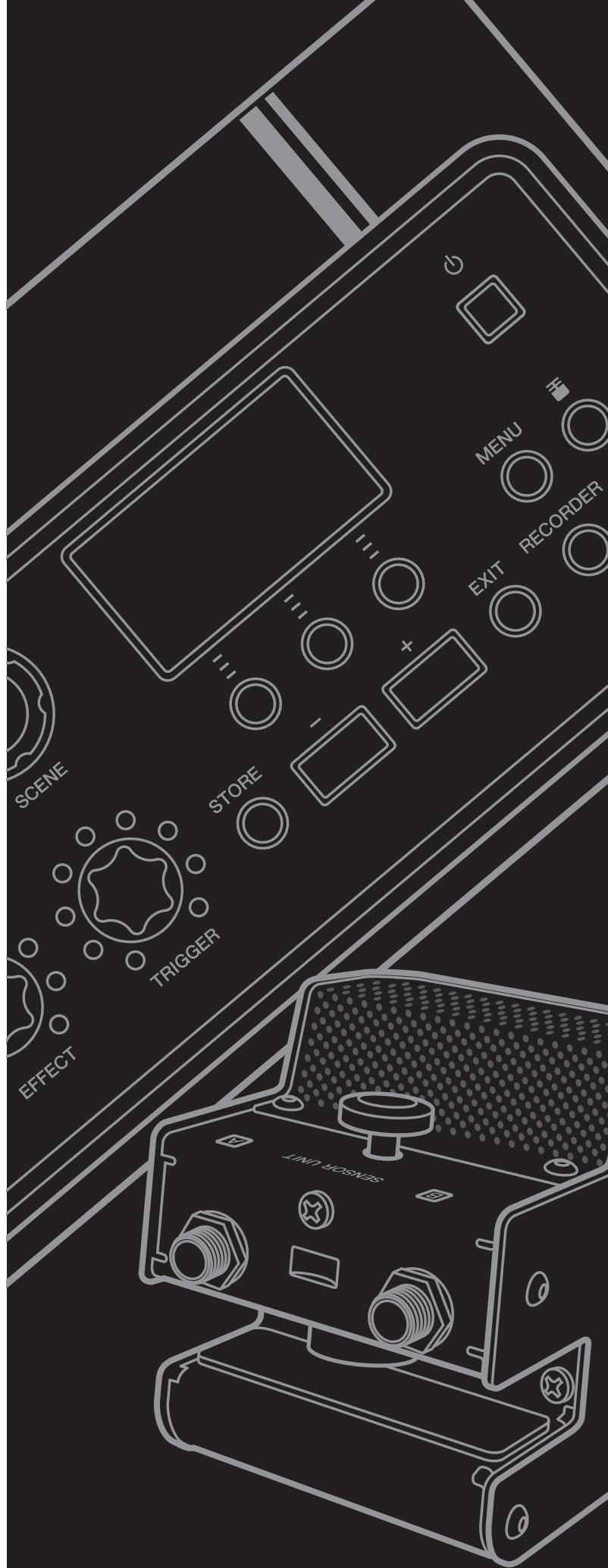

**ELEKTRONISCH AKOESTISCHE
DRUM MODULE**

EAD 10

Gebruikershandleiding



Beknopte handleiding

pagina 6

**Eigenschappen van
de EAD10**

pagina 10

VOORZICHTIG

LEES DIT ZORGVULDIG DOOR VOORDAT U VERDERGAAT

Bewaar deze gebruikershandleiding op een veilige en handige plaats voor eventuele toekomstige raadpleging.

Voor netadapter



WAARSCHUWING

- Deze netadapter is uitsluitend bedoeld voor gebruik met elektronische instrumenten van Yamaha. Gebruik de netadapter niet voor andere doeleinden.
- Alleen voor binnenshuis gebruik. Niet gebruiken in vochtige omgevingen.



VOORZICHTIG

- Zorg er bij het opstellen voor dat het stopcontact makkelijk toegankelijk is. Schakel de aan/uit-schakelaar van het instrument bij storingen of een slechte werking onmiddellijk uit en trek de stekker van de netadapter uit het stopcontact. Als de netadapter is aangesloten op de AC-uitgang, is er nog een minimale stroomdoorvoer, zelfs als de aan/uit-schakelaar is uitgeschakeld. Als u het instrument gedurende een lange tijd niet gebruikt, zorg er dan voor dat u het netsnoer uit het stopcontact haalt.

Voor EAD10



WAARSCHUWING

Volg altijd de hierna vermelde algemene voorzorgsmaatregelen op om ernstig of zelfs dodelijk letsel als gevolg van elektrische schokken, kortsluiting, beschadiging, brand of andere gevaren te voorkomen. Deze maatregelen houden in, maar zijn niet beperkt tot:

Spanningsvoorziening/Netadapter

- Plaats het netsnoer niet in de buurt van warmtebronnen zoals verwarming en kachels. Verbuig of beschadig het snoer ook niet en plaats geen zware voorwerpen op het snoer.
- Gebruik het instrument uitsluitend op de voorgeschreven elektrische spanning. De vereiste spanning wordt vermeld op het naamplaatje van het instrument.
- Gebruik uitsluitend de voorgeschreven adapter (pagina 63). Gebruik van een andere adapter kan beschadiging of oververhitting veroorzaken.
- Controleer de elektrische stekker regelmatig en verwijder vuil of stof dat zich erop heeft verzameld.

Niet openen

- Dit instrument bevat geen door de gebruiker te repareren onderdelen. Maak het instrument nooit open en probeer niet de inwendige onderdelen te demonteren of te wijzigen. Als het instrument defect lijkt, stopt u onmiddellijk met het gebruik ervan en laat u het instrument nakijken door bevoegd Yamaha-servicepersoneel.

Waarschuwing tegen water

- Stel het instrument niet bloot aan regen en gebruik het niet in de buurt van water of in een vochtige omgeving. Plaats nooit voorwerpen (zoals vazen, flessen of glazen) die vloeistof bevatten op het instrument. Wanneer een vloeistof, zoals water, in het instrument lekt, schakelt u het instrument onmiddellijk uit en verwijdert u de stekker uit het stopcontact. Laat het instrument vervolgens nakijken door bevoegd Yamaha-servicepersoneel.
- Steek/verwijder nooit een stekker in/uit het stopcontact wanneer u natte handen hebt.

Waarschuwing tegen brand

- Plaats geen brandende voorwerpen, zoals kaarsen, op het apparaat. Een brandend voorwerp kan omvallen en brand veroorzaken.

Als u onregelmatigheden opmerkt

- Als een van de volgende storingen optreedt, schakelt u de POWER-schakelaar onmiddellijk uit en verwijdert u de stekker uit het stopcontact. Laat het instrument vervolgens nakijken door bevoegd Yamaha-servicepersoneel.
 - Het netsnoer of de stekker raakt versleten of beschadigd.
 - Het instrument verspreidt een ongebruikelijke geur of er komt rook uit het instrument.
 - Er is een voorwerp gevallen in het instrument.
 - Het geluid valt plotseling weg tijdens het gebruik van het instrument.

VOORZICHTIG

Volg altijd de hierna vermelde algemene voorzorgsmaatregelen op om lichamelijk letsel bij uzelf en anderen of beschadiging van het instrument en andere eigendommen te voorkomen. Deze maatregelen houden in, maar zijn niet beperkt tot:

Spanningsvoorziening/Netadapter

- Sluit het instrument niet via een verdeelstekker aan op het stopcontact. Dit kan leiden tot een verminderde geluidskwaliteit of oververhitting in het stopcontact.
- Trek altijd aan de stekker en nooit aan het snoer wanneer u de stekker verwijdert uit het instrument of het stopcontact. Het snoer kan beschadigd raken als u eraan trekt.
- Verwijder de stekker uit het stopcontact tijdens onweer of als u het instrument gedurende langere tijd niet gebruikt.

Montage

- Lees zorgvuldig de meegeleverde montagevoorschriften. Als u het instrument niet in de juiste volgorde monteert, kan dit schade aan het instrument of zelfs persoonlijk letsel veroorzaken.

Locatie

- Plaats het instrument niet op een onstabiele plek waar het per ongeluk kan omvallen.
- Verwijder voordat u het instrument verplaatst alle aangesloten snoeren, om beschadiging van de kabels te voorkomen en letsel bij personen die erover zouden kunnen struikelen.
- Let erop tijdens het opstellen van het instrument dat het te gebruiken stopcontact gemakkelijk bereikbaar is. Als er een storing optreedt of het instrument niet correct werkt, schakelt u de POWER-schakelaar onmiddellijk uit en verwijdert u de stekker uit het stopcontact. Ook wanneer de POWER-schakelaar is uitgeschakeld, loopt er nog een minimale hoeveelheid stroom naar het instrument. Verwijder de stekker uit het stopcontact als u het instrument gedurende langere tijd niet gebruikt.
- Gebruik de meegeleverde modulehouder als u de EAD10 op de hi-hatstandaard installeert. Gebruik ook de vleugelbouten die bij de modulehouder worden geleverd. Anders kan dit leiden tot beschadiging van de interne onderdelen of het omvallen van het instrument.
- Zorg dat u bij het opstellen van de EAD10 de klemschroef en de vleugelbouten van de modulehouder stevig vastdraait. Draai de klemschroef of de vleugelbouten van de modulehouder ook niet snel los. Anders kunnen onderdelen van het hoofdapparaat, de sensoreenheid of de modulehouder vallen, wat letsel kan veroorzaken.

Aansluitingen

- Schakel de stroomtoevoer naar alle onderdelen uit voordat u het instrument aansluit op andere elektronische componenten. Stel alle volumeniveaus in op het laagste niveau voordat u de stroomtoevoer naar alle onderdelen in- of uitschakelt.
- Zorg dat het volume van alle componenten is ingesteld op het laagste niveau en voer het volume tijdens het bespelen van het instrument geleidelijk op tot het gewenste niveau.

Zorgvuldig behandelen

- Leun niet op het instrument, plaats er geen zware voorwerpen op en ga voorzichtig om met de knoppen, schakelaars en aansluitingen.
- Gebruik het instrument/apparaat of een hoofdtelefoon niet te lang op een hoog of oncomfortabel geluidsniveau, aangezien dit permanent gehoorverlies kan veroorzaken. Consulteer een KNO-arts als u ruis in uw oren of gehoorverlies constateert.

Yamaha is noch aansprakelijk voor ontstane schade door oneigenlijk gebruik of modificatie van het instrument, noch voor verlies of beschadiging van gegevens.

Schakel het instrument altijd uit als u het niet gebruikt.

Zelfs als de [⏻] (Standby/On)-schakelaar op stand-by staat (display is uit), loopt er nog een minimale hoeveelheid stroom door het instrument.

Als u het instrument gedurende een lange tijd niet gebruikt, zorg er dan voor dat u het netsnoer uit het stopcontact haalt.

Lege batterijen vallen onder Klein Chemisch Afval en dienen als zodanig te worden behandeld.

LET OP

Houd u aan onderstaande waarschuwingen om storingen/schade aan het apparaat en schade aan de gegevens of andere eigendommen te voorkomen.

■ Behandeling

- Gebruik het instrument niet in de nabijheid van een tv, radio, stereoapparatuur, mobiele telefoon of andere elektrische apparaten. Het instrument, de tv of de radio kunnen bijgeluid genereren. Als u het instrument samen met een toepassing op uw iPad, iPhone of iPod touch gebruikt, adviseren we u om de vliegtuigmodus op dat apparaat aan te zetten, om bijgeluiden als gevolg van communicatie te vermijden.
- Stel het instrument niet bloot aan grote hoeveelheden stof of trillingen of aan extreme koude of hitte (zoals in direct zonlicht, bij een verwarming of overdag in een auto), om eventuele vervorming van het bedieningspaneel, beschadiging van de interne componenten of instabiele werking te voorkomen.
- Plaats geen vinyl, plastic of rubberen voorwerpen op het instrument, aangezien dit verkleuring van het paneel of het keyboard tot gevolg kan hebben.

■ Onderhoud

- Gebruik bij het schoonmaken van het instrument een zachte en droge/licht bevochtigde doek. Gebruik geen verfvandunners, oplosmiddelen, alcohol, schoonmaakmiddelen of chemisch geïmpregneerde schoonmaakdoekjes.

■ Gegevens opslaan

- Systeeminstellingen (Naslaggids (geavanceerd) (pdf)) worden automatisch opgeslagen en gaan niet verloren als het instrument wordt uitgeschakeld. De instellingen kunnen echter wel verloren gaan ten gevolge van een storing of onjuist gebruik. Sla belangrijke gegevens op een extern apparaat op, zoals een USB-flashstation of een computer (pagina 25 en 30). Lees pagina 30 voordat u een USB-flashstation gebruikt.
- Bewerkingen van scènes e.d. gaan verloren als ze niet worden opgeslagen voordat het instrument wordt uitgeschakeld. Bewerkingen gaan ook verloren als het instrument wordt uitgeschakeld met de functie voor automatisch uitschakelen (pagina 29). Sla gegevens die u wilt bewaren op naar het hoofdapparaat of naar een extern apparaat zoals een computer of een USB-flashstation (pagina 25 en 30). Gegevens die op het hoofdapparaat worden opgeslagen, kunnen echter verloren gaan bij een storing of onjuist gebruik. Sla belangrijke gegevens op een extern apparaat op, zoals een USB-flashstation of een computer (pagina 25 en 30). Lees pagina 30 voordat u een USB-flashstation gebruikt.
- Om te voorkomen dat u gegevens kwijtraakt als gevolg van een beschadigd USB-flashstation, adviseren wij u een back-up van belangrijke gegevens op te slaan op een extra USB-flashstation of een extern apparaat, bijvoorbeeld een computer.

Informatie

■ Auteursrechten

- Het kopiëren van commercieel verkrijgbare muziekgegevens, inclusief maar niet beperkt tot MIDI-gegevens en/of audiogegevens, is strikt verboden, uitgezonderd voor persoonlijk gebruik.
- Dit product bevat en gaat vergezeld van inhoud waarvan Yamaha alle auteursrechten heeft of waarvoor Yamaha over de licenties beschikt om gebruik te mogen maken van de auteursrechten van derden. Vanwege auteursrechtwetten en andere relevante wetten is het NIET toegestaan om media te distribueren waarop deze inhoud is opgeslagen of opgenomen indien deze nagenoeg niet verschillen van die in het product.
 - * Onder de hierboven beschreven inhoud vallen computerprogramma's, begeleidingsstijlgegevens, MIDI-gegevens, WAV-gegevens, voice-opnamegegevens, muzieknotaties, muzieknotatiegegevens enzovoort.
 - * U mag media distribueren waarop uw performance of muziekproductie, gemaakt met deze inhoud, is opgenomen. In dergelijke gevallen hebt u geen toestemming nodig van Yamaha Corporation.

■ Over deze handleiding

- De afbeeldingen en LCD-displays zoals deze in deze handleiding te zien zijn, zijn uitsluitend bedoeld voor instructiedoeleinden en kunnen dus enigszins afwijken van de werkelijkheid.
- Windows is een geregistreerd handelsmerk van Microsoft Corporation® in de Verenigde Staten en andere landen.
- MacOS, iPhone en iPad zijn handelsmerken van Apple Inc., gedeponeerd in de V.S. en andere landen.
- De namen van bedrijven en producten die in deze handleiding worden genoemd, zijn handelsmerken of gedeponeerde handelsmerken van hun respectieve eigenaars.
- De namen van knoppen, aansluitingen en dergelijke op het voor-, achter- en bovenpaneel van de EAD10 staan tussen [] (vierkante haakjes).

■ De meest recente firmwareversie

Yamaha kan van tijd tot tijd de firmware van het product updaten zonder voorafgaande kennisgeving. Wij adviseren u daarom regelmatig op onze website (hieronder) te kijken welke versie de meest recente versie is, zodat u de firmware van de EAD10 up-to-date kunt houden.

<http://download.yamaha.com/>

De inhoud van deze gebruikershandleiding is gebaseerd op de meest recente firmwareversie bij het afdrukken van de handleiding. Informatie met betrekking tot eventuele functies die zijn toegevoegd aan latere versies, staan op bovengenoemde website.

■ Informatie over de pads

In deze gebruikershandleiding wordt naar de optionele externe pads die kunnen worden aangesloten op de EAD10 verwezen met de modelnaam. Deze modelnamen waren de meest recente namen ten tijde van het afdrukken van deze handleiding. Informatie met betrekking tot eventuele modellen die later zijn uitgebracht, is beschikbaar op de volgende website.

<http://download.yamaha.com/>

* Yamaha Corporation behoudt zich het recht voor om deze URL op elk gewenst moment zonder voorafgaande kennisgeving te wijzigen.

Het modelnummer, het serienummer, de stroomvereisten, enz. worden vermeld op of in de nabijheid van het naamplaatje, dat zich aan de onderzijde van het toestel bevindt. Het is raadzaam dit serienummer in de hieronder gereserveerde ruimte te noteren. Bewaar ook deze handleiding als permanent aankoopbewijs om identificatie in geval van diefstal te vergemakkelijken.

Modelnummer

Serienummer

(bottom_nl_01)

OBSERVERA!

Apparaten kopplas inte ur växelströmskällan (nätet) så länge som den är ansluten till vägguttaget, även om själva apparaten har stängts av.

ADVARSEL: Netspændingen til dette apparat er IKKE afbrudt, så længe netledningen sidder i en stikkontakt, som er tændt — også selvom der er slukket på apparatets afbryder.

VAROITUS: Laitteen toisiopiiriin kytketty käyttökytin ei irroita koko laitetta verkosta.

(standby)

Informatie over ophalen en weggooien van oude apparatuur



Dit symbool op de apparaten, verpakking en/of meegeleverde documenten betekent dat gebruikte elektrische en elektronische apparaten niet met het gewone huishoudelijke afval mogen worden gemengd. Voor juist behandelen, hergebruik of recyclen van oude apparatuur brengt u deze naar de desbetreffende ophaalpunten in overeenstemming met de nationale wetgeving.

Door deze apparatuur op de juiste manier weg te gooien, helpt u waardevolle bronnen te sparen en mogelijk negatieve effecten op de gezondheid van de mens en op het milieu te voorkomen, die het gevolg kunnen zijn van niet-aangepaste afvalverwerking.

Voor meer informatie over ophalen en recyclen van oude apparatuur neemt u contact op met de lokale overheid, uw afvalophaalmaatschappij of het verkooppunt waar u de items hebt gekocht.

Voor zakelijke gebruikers in de Europese Unie:

Als u elektrische en elektronische apparatuur wilt weggooien, neemt u voor meer informatie contact op met uw dealer of leverancier.

Informatie over weggooien in landen buiten de Europese Unie:

Dit symbool is alleen geldig in de Europese Unie. Als u deze items wilt weggooien, neemt u contact op met de lokale overheid of een lokale dealer en vraagt u om instructies voor het correct weggooien.

(weee_eu_nl_02)

Beknopte handleiding

Het volume en de geluidbalans aanpassen

(pagina 13)

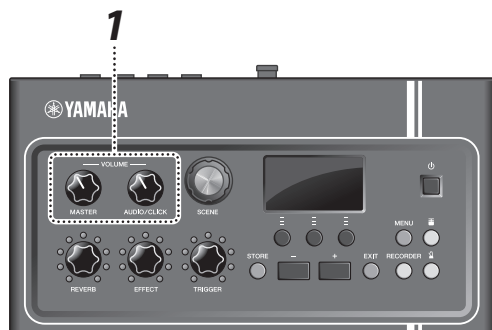

1. Draai aan de [MASTER VOLUME]-knop of de [AUDIO/CLICK VOLUME]-knop.



MASTER

Totaalvolume



AUDIO/CLICK

Volumeregeling voor AUX IN (extra invoer) en de metronoom (click) — andere geluiden dan wat u speelt

Tik op alle drumvoices en cymbalen in het drumstel om controleren of de EAD10 het geluid oppakt.

Andere geluiden selecteren

(pagina 33)

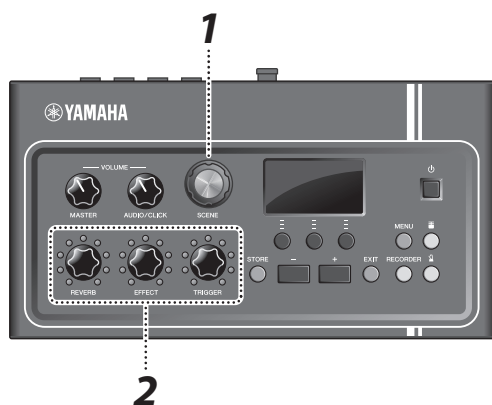

1. Draai aan de [SCENE]-knop om andere geluiden (scènes) te selecteren.
2. Pas het niveau aan met de [REVERB]-, [EFFECT]- en [TRIGGER]-knoppen.



REVERB

Hiermee wordt de reverbdiepte aangepast



EFFECT

Hiermee wordt de effectdiepte aangepast



TRIGGER

Hiermee wordt het volume van het triggergeluid aangepast (met de standaardinstelling wordt het triggergeluid toegevoegd aan de bassdrum)

Oefenen met de metronoom (klik)

(pagina 39)

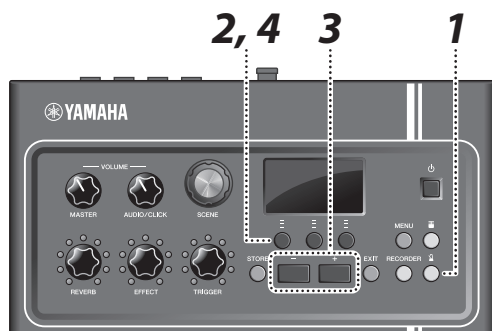

1. Druk op de knop [] (Click).
2. Druk op de knop onder ' [] ' om de metronoom te starten.



3. Pas het tempo aan met de knoppen [+] en [-].
4. Druk nogmaals op de knop ' [] ' om de metronoom te stoppen.



Meespelen met een favoriete song

(pagina 24)

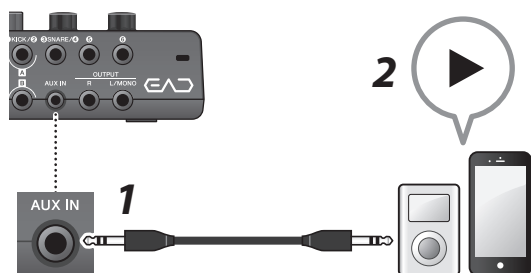

1. Sluit een draagbare muzikspeler aan op de [AUX IN]-aansluiting.
2. Speel de muziek af op uw draagbare muzikspeler.
3. Speel de drums terwijl u luistert met de hoofdtelefoon.



Uw spel opnemen

(pagina 41)

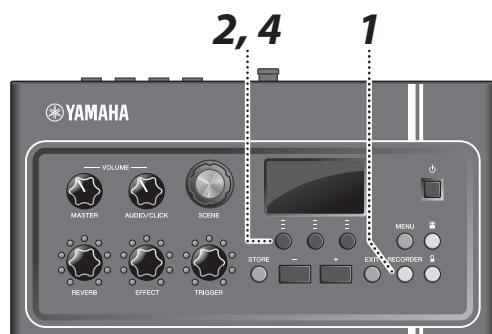

1. Druk op de knop [RECORDER].
2. Druk op de knop onder '●' om de opname te starten.

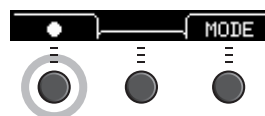

3. Bespeel de drums.
4. Druk op de knop onder '◎' om de opname te stoppen.

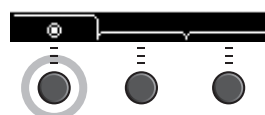

VOORZICHTIG	2
--------------------	----------

Beknopte handleiding	6
-----------------------------	----------

Meegeleverde accessoires	9
--------------------------	---

Eigenschappen van de EAD10	10
Hoe de EAD10 geluid maakt	11

Over de handleidingen	12
Afgedrukte handleiding	12
Digitale handleiding (pdf)	12

Paneelregelaars en functies	13
Hoofdapparaat	13
Sensoreenheid	15
Over de triggeringaansluitingen	16

Set-upgids	17
Configuratie	17
Nog meer plezier met aansluitingen op andere apparaten.....	24
Aan- of uitzetten	25
De sensoreenheid instellen	27
De algemene instellingen wijzigen	29
Een USB-flashstation gebruiken.....	30

Beknopte handleiding	32
Spelen met verschillende scènes	32
Zelf een scène maken	35
De klik (metronoom) gebruiken	39
Uw spel opnemen.....	41

Toepassingsgids	48
Uw drumstel uitbreiden met afzonderlijk verkrijgbare extra onderdelen.....	48

Naslag	55
Menulijst	55
Problemen oplossen.....	58
Berichtenlijst	61
Specificaties	63
Index.....	64

Welkom

Dank u voor de aanschaf van dit Yamaha-product.

Lees deze Gebruikershandleiding aandachtig door zodat u uw EAD10 optimaal kunt gebruiken.

Bewaar deze handleiding nadat u deze hebt gelezen op een veilige plaats zodat u deze later zo nodig kunt raadplegen.

Meegeleverde accessoires

Gebruikershandleiding (dit boek)

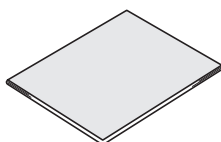

Vleugelbouten voor modulehouder (× 2)

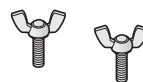

Netadapter

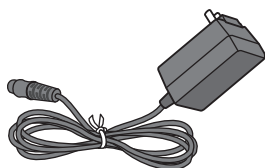

Aansluitkabels (1 paar)



Modulehouder

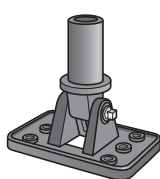

Kabelbandjes (× 3)

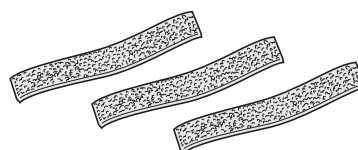

Zelfklevende beschermbanden (× 2)

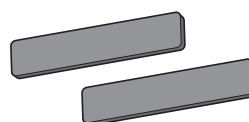

Eigenschappen van de EAD10

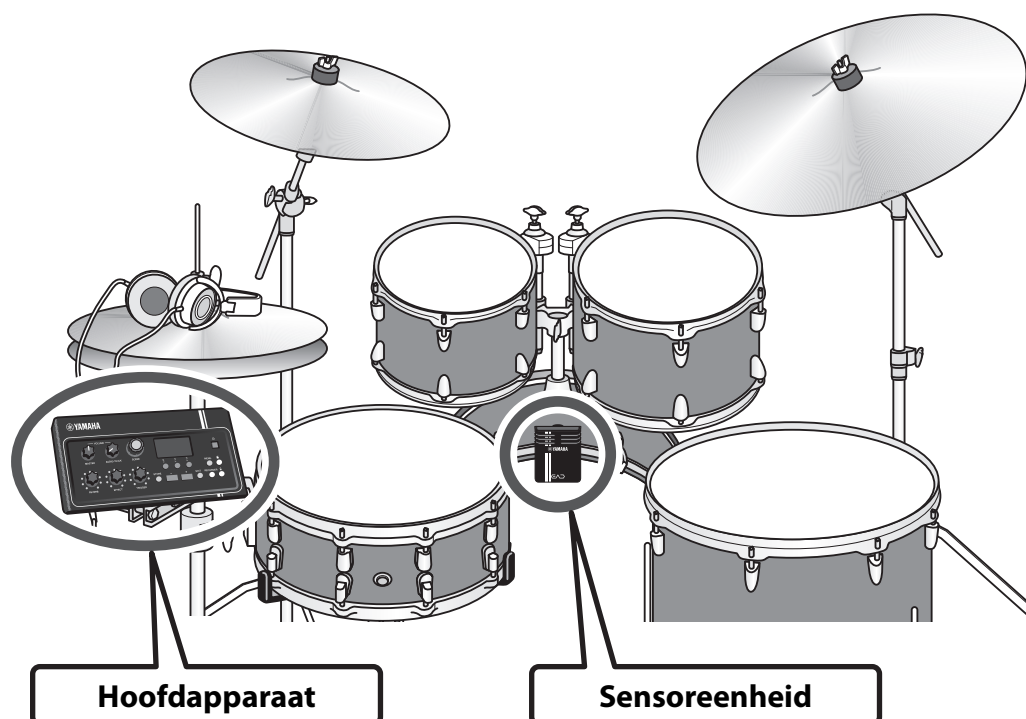

Met de EAD10 kunt u eenvoudig het geluid van uw akoestische drum veranderen in het geluid van uw keuze.

Als u een smartphone aansluit op de EAD10 kunt u op de drums meespelen met uw favoriete muziek. Daarnaast is er een groot aantal andere toepassingen, van oefenen en opnemen tot live situaties.

Dankzij eenvoudige configuratie kunt u uw drumgeluid terughoren tijdens het spelen

- Sensoreenheid die op de bassdrum wordt gemonteerd maakt de configuratie eenvoudig
- Ingebouwde XY-geconfigureerde stereomicrofoon voor terughoren met hoge kwaliteit van het hele drumstel, met natuurlijke balans en stereo-oriëntatie
- Luide drums kunnen op een geschikt volume worden teruggehoord via een hoofd- of oortelefoon

Transformeert het geluid van uw drums in geluid van uw keuze

- U kunt effectinstellingen met één knop wijzigen en instellingen eenvoudig opslaan en oproepen
- Met de PCM-toongenerator kunt u het geluid van uw bassdrum eenvoudig veranderen met een getriggerd geluid – zelfs tijdens het spelen
- Speel uiteenlopende muziekgenres, van modern tot ouder met de effecten, uw eigen samples of de interne getriggerde geluiden

Gebruik voor opnames of in live situaties

- Opnemen en afspelen mogelijk via een USB-flashstation of USB-audio
- Via uitgangen links en rechts is aansluiten op een PA eenvoudig

■ Hoe de EAD10 geluid maakt

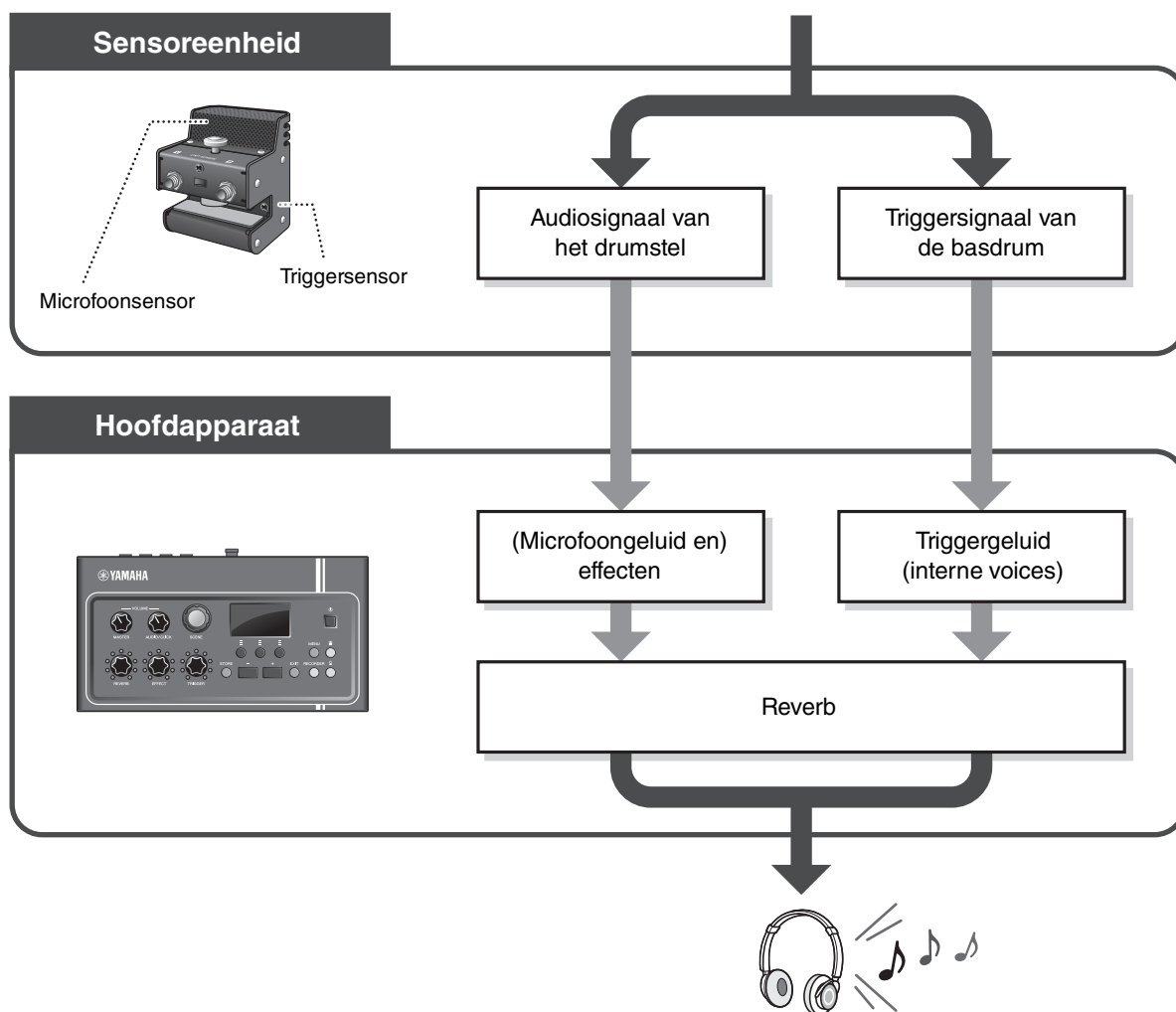

De sensoreenheid verzendt twee typen signalen naar het hoofdapparaat; een audiosignaal dat wordt geregistreerd met de microfoonsensor en een triggersignaal dat wordt geregistreerd met de triggersensor.

Het audiosignaal kan worden verwerkt met effecten, terwijl de triggersensor kan worden gebruikt voor het afspelen van triggergeluiden, afhankelijk van hoe u de drums bespeelt.

Zie 'Wat is een scène?' (pagina 32) voor meer informatie over triggergeluiden, effecten en reverb.

Over de handleidingen

Voor het gebruik van de EAD10 zijn de volgende handleidingen beschikbaar. Deze handleidingen zijn bedoeld voor gebruikers van de EAD10.

Afgedrukte handleiding



Gebruikershandleiding (dit boek)

Set-upgids

Hierin wordt uitgelegd hoe u de EAD10 monteert en configureert voor het produceren van geluid.

Beknopte handleiding

Hierin wordt de basis beschreven die nodig is voor het gebruik van de EAD10.

Toepassingsgids

Hierin worden parameterinstellingen en ander meer geavanceerd gebruik beschreven.

Naslag

Hierin worden technieken voor het oplossen van problemen beschreven. Ook bevat dit gedeelte ander naslagmateriaal.

Digitale handleiding (pdf)



Naslaggids (geavanceerd)

In de Naslaggids worden alle functies beschreven die toegankelijk zijn via de knop [MENU].



Datalijst

Bevat lijsten met scène- en effectnamen in de EAD10 en MIDI-informatie.



Handleiding voor het aansluiten van een iPhone/iPad

Hierin wordt beschreven hoe u slimme apparaten zoals een iPhone of iPad kunt aansluiten.

De hierboven genoemde digitale handleidingen zijn verkrijgbaar via de Yamaha Downloads-webpagina. Ga hiervoor via de volgende URL naar de webpagina, typ 'EAD10' in het veld 'Modelnaam' en klik op 'Zoeken'.

Yamaha Downloads: <http://download.yamaha.com/>

Paneelregelaars en functies

Hoofdapparaat

Bedieningspaneel

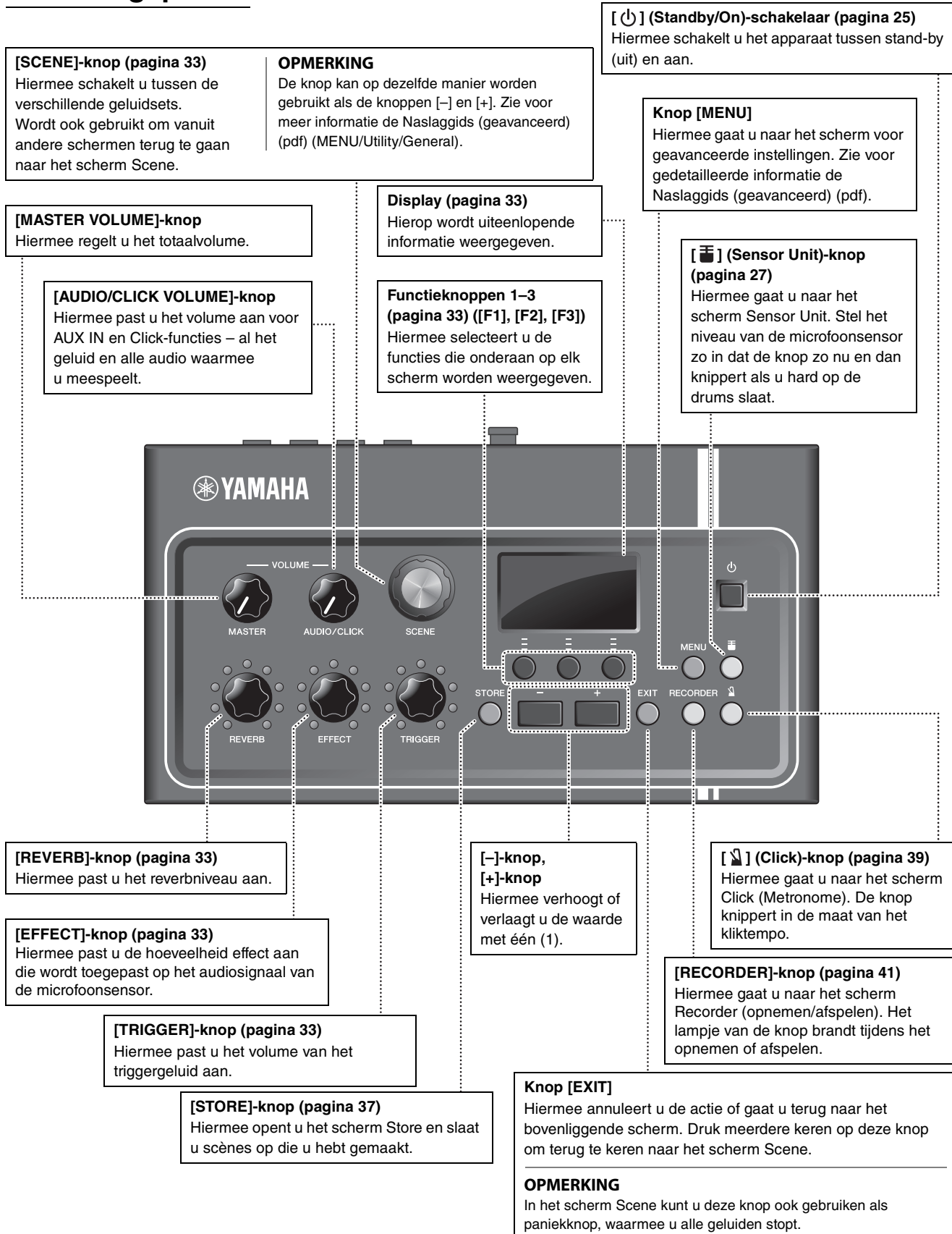

Achterpaneel

[FOOT SW]-aansluiting (pagina 48)
Hierop kunt u een voetpedaal of voetschakelaar aansluiten (afzonderlijke verkocht).

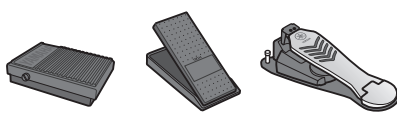

FC5 FC7 HH65
enz.

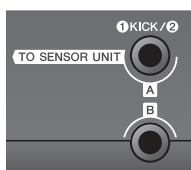

TO SENSOR UNIT [A]-aansluiting (pagina 17)
Sluit met de (meegeleverde) aansluitkabel aan op de [A]-aansluiting op de sensoreenheid.

TO SENSOR UNIT [B]-aansluiting
Sluit aan op de [B]-aansluiting op de sensoreenheid.

Sensoreenheid

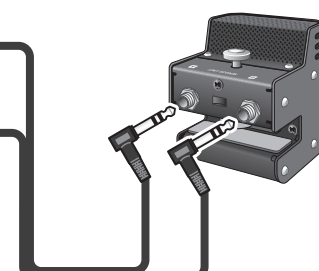

Voor meer informatie over de aansluitingen [1]KICK/[2] tot [6] raadpleegt u 'Over de triggeringsaansluitingen' (pagina 16).

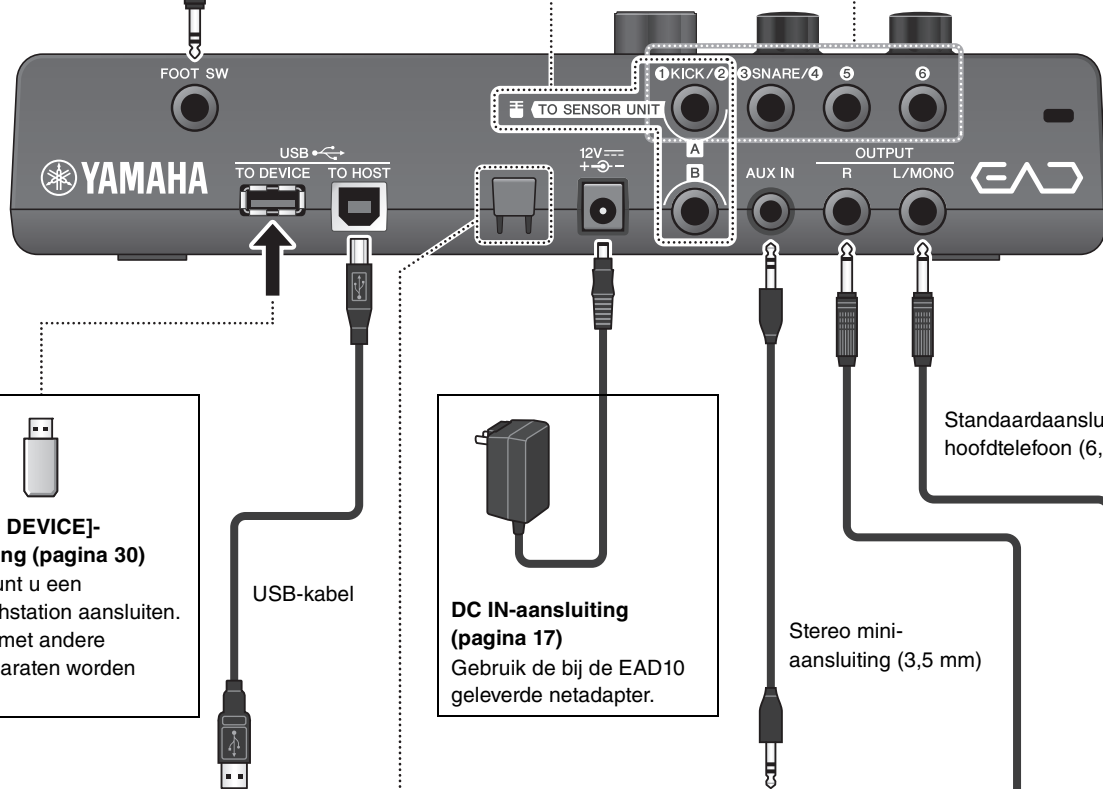

[USB TO DEVICE]-aansluiting (pagina 30)
Hierop kunt u een USB-flashstation aansluiten. Kan niet met andere USB-apparaten worden gebruikt.



[USB TO HOST]-aansluiting (pagina 25)
Hierop kunt u een computer of slim apparaat, zoals een iPhone of iPad, aansluiten zodat u digitale signalen kunt verzenden en ontvangen (audio en MIDI). Voor het aansluiten van een iPhone of iPad zijn extra onderdelen nodig. Raadpleeg hiervoor de 'iPhone/iPad Connection Manual' (Handleiding voor het aansluiten van een iPhone/iPad) (pdf).



Snoerhaak (pagina 17)
Om te voorkomen dat de netadapterkabel per ongeluk wordt losgetrokken, is het aan te raden de kabel om deze haak te wikkelen tijdens het gebruik.



Snoerhaak

Netadapterkabel

[AUX IN]-aansluiting (pagina 17)
Hierop kunt u de hoofdtelefoonaansluiting van een smartphone of draagbare muzikspeler aansluiten.



OUTPUT [R]/[L/MONO]-aansluitingen (pagina 17)
Hierop kunt u luidsprekers met eigen voeding of een ander PA-systeem aansluiten. Deze aansluitingen zijn standaard steekpluigaansluitingen. Voor mono-uitvoer gebruikt u alleen de aansluiting [L/MONO].



Voorpaneel

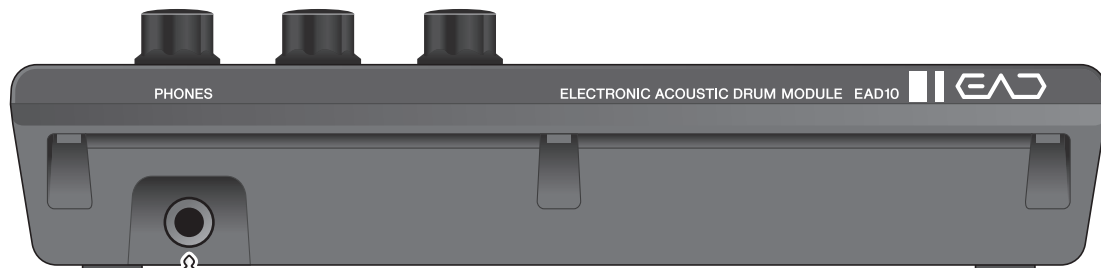

Standaardstekker voor
stereo hoofdtelefoon (6,3 mm)



[PHONES]-aansluiting

Hierop kunt u een hoofdtelefoon aansluiten. Deze uitgangsaansluiting is een standaard stereosteekplug (6,3 mm). Gebruik een 3,5 mm stereomini-naar (6,3 mm) stereoadapter als u een hoofd- of oortelefoon met een stereoministeekplug (3,5 mm) wilt aansluiten op de [PHONES]-aansluiting.



VOORZICHTIG

Gebruik een hoofdtelefoon niet gedurende langere tijd op een hoog volume. Uw gehoor kan hierdoor beschadigd raken.

Sensoreenheid

LET OP

Sla niet met de drumsticks op de sensoreenheid. De microfoonsensor kan hierdoor beschadigd raken, waardoor het instrument slechter presteert.

Microfoonsensor

Registreert het hele akoestische geluid van het drumstel en zet het om in een audiosignaal.

[A]-aansluiting

Sluit met de (meegeleverde) aansluitkabel aan op de TO SENSOR UNIT [A]-aansluiting op het achterpaneel. Hiermee wordt het triggersensorsignaal verzonden.

[B]-aansluiting

Sluit met de (meegeleverde) aansluitkabel aan op de TO SENSOR UNIT [B]-aansluiting op het achterpaneel. Hiermee wordt het microfoonsensorsignaal verzonden.

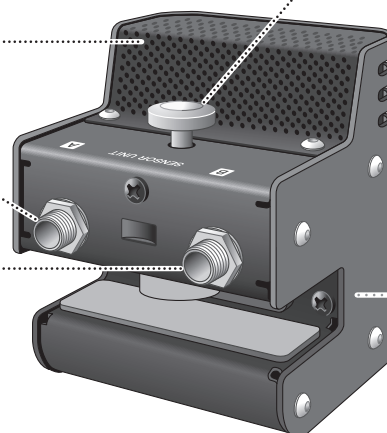

Klemschroef (pagina 17)

Hiermee bevestigt u de sensoreenheid op de spanning van de bassdrum.

Triggersensor

Zet trillingen die worden geproduceerd als de bassdrum wordt geraakt, om in een triggersignaal.

Over de triggeringsaansluitingen

De triggersignalen worden ontvangen via de triggeringsaansluitingen. Deze worden gebruikt voor het aansluiten van afzonderlijk verkochte accessoires voor de EAD10. U kunt maximaal zes pads of drumtriggers aansluiten. De aansluitingen [1] KICK/2 tot [6] bevinden zich op het achterpaneel van het hoofdapparaat.

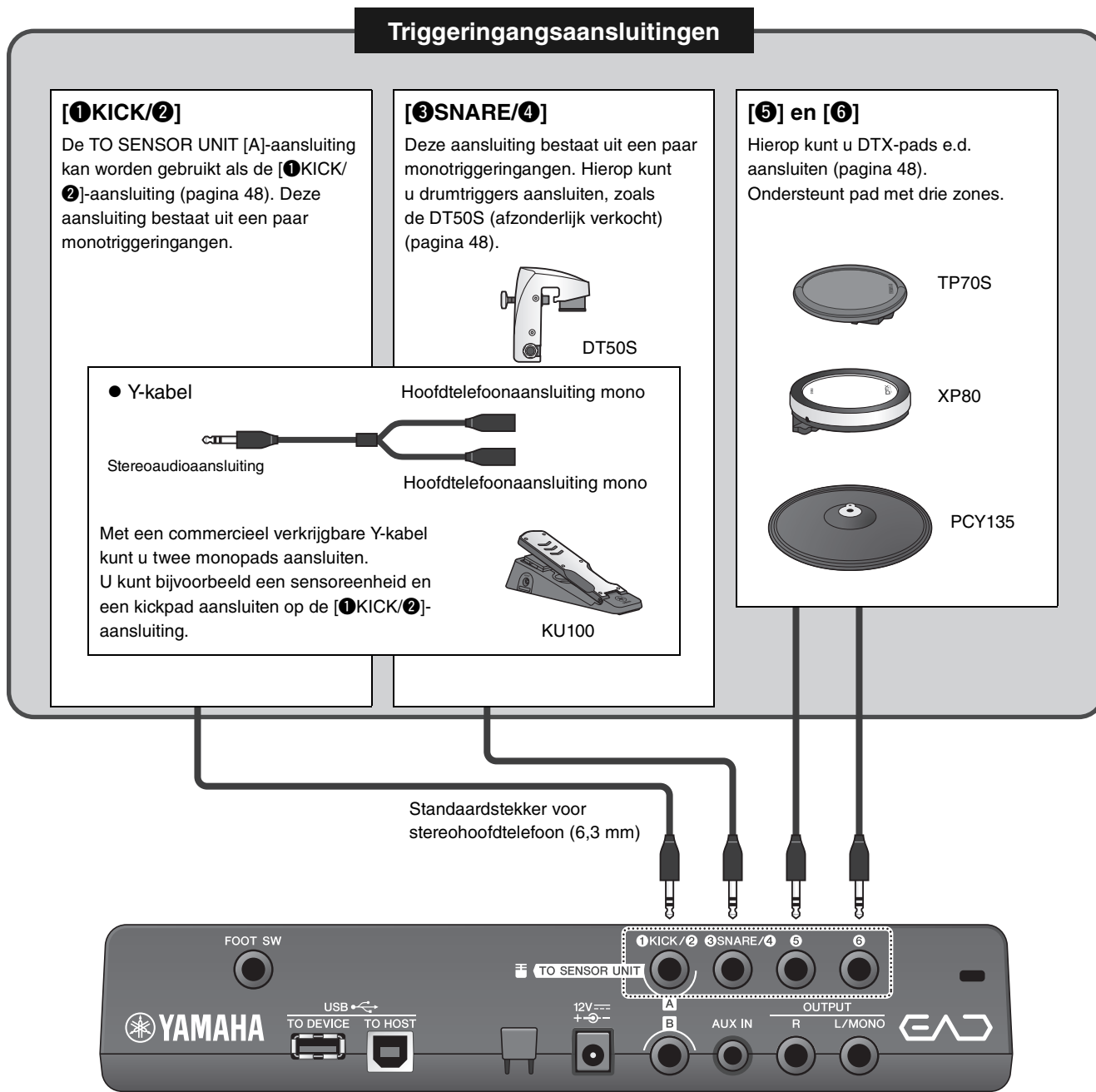

Ga naar de onderstaande website voor meer informatie over afzonderlijk verkrijgbare accessoires die op de verschillende triggeringsaansluitingen kunnen worden aangesloten.

Zie 'Uw drumstel uitbreiden met afzonderlijk verkrijgbare extra onderdelen' (pagina 48) voor meer informatie over het aansluiten van afzonderlijk verkrijgbare accessoires.

Yamaha Downloads: <http://download.yamaha.com/>

* Yamaha Corporation behoudt zich het recht voor om deze URL op elk gewenst moment zonder voorafgaande kennisgeving te wijzigen.

Set-upgids

Hier vindt u informatie over de set-up en de eerste instellingen als voorbereiding op het bespelen.



Hiermee is de set-up afgerond.

Configuratie

■ Het drumstel plaatsen



De bassdrum moet het centrale punt van het drumstel zijn, waar de snare, toms en bekkens evenwichtig omheen geplaatst worden. Instrumenten die verder weg worden geplaatst van de op de bassdrum bevestigde sensoreenheid, kunnen zachter klinken. Als instrumenten zoals het ridebekken te dicht bij de sensoreenheid worden geplaatst, is hun geluid te hard en niet in balans.

In configuraties met een dubbele bassdrum geeft het gebruik van de sensor een ongelijk en ongebalanceerd geluid, dus wij raden u aan de sensor in deze situatie niet te gebruiken.

■ De sensoreenheid bevestigen

Bevestig de sensoreenheid aan de bovenkant van de spanring van de bassdrum aan de kant van de klopper.

● Standaard rechte spanring

Houten spanringen

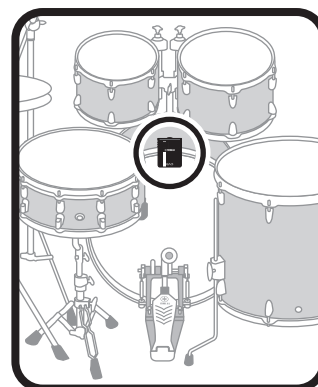
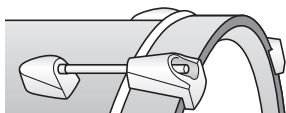

1. Schuif de sensoreenheid zo ver mogelijk naar boven op de spanring van de bassdrum aan de kant van de klopper.
2. Til de sensoreenheid omhoog, controleer of beide oppervlakken zoals in de onderstaande afbeelding de spanring raken en draai de klemmschroef.

Draai de klemmschroef stevig vast zodat de sensoreenheid goed vast zit en niet los zit.

Zijaanzicht

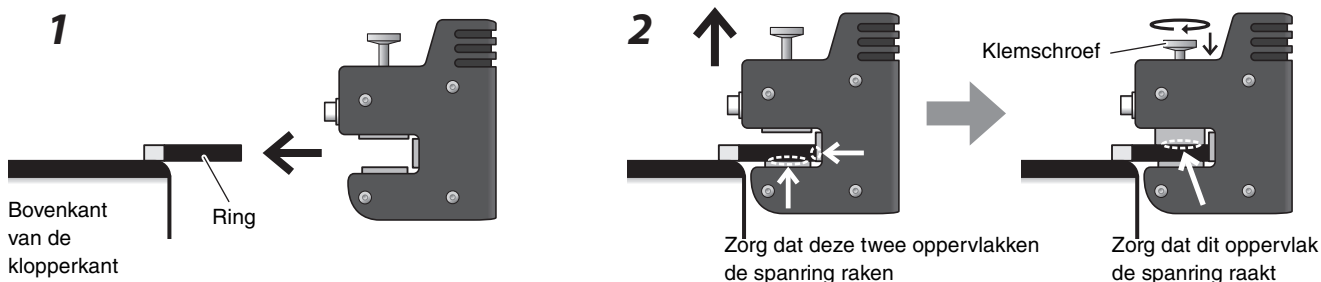

● Andere spanringtypen

Metalen spanringen

Ongelijk profieltype

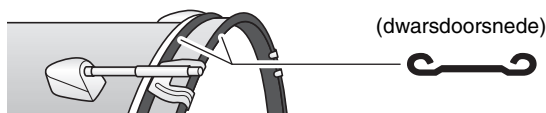

1. Bevestig de meegeleverde zelfklevende beschermbanden op de bovenkant van het binnenste en van het buitenste spanringoppervlak.

LET OP

Zorg dat het ongelijke oppervlak helemaal is opgevuld met het zelfklevende band, zodat de sensor stevig kan worden bevestigd. De sensoreenheid kan vallen als de zelfklevende banden niet worden gebruikt.

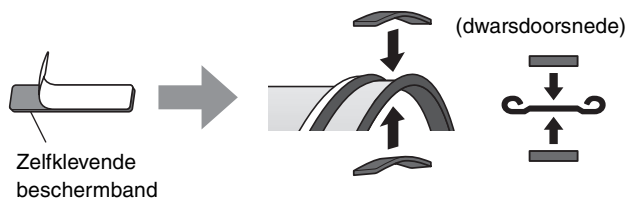

2. Bevestig de sensor op dezelfde manier als bij een drum met een standaardspanring.

■ Het hoofdapparaat plaatsen

Plaats het hoofdapparaat op een tafel of bevestig het aan een hi-hatstandaard.

● Op een plat oppervlak plaatsen

Plaats het hoofdapparaat op een tafel of een plat oppervlak.



● Aan een hi-hatstandaard bevestigen

1. Combineer de meegeleverde modulehouder met een afzonderlijk verkrijgbare bekkenstandaardbevestiging (CSAT924A) en bevestig het geheel op de hi-hatstandaard.

Draai aan de vleugelmoeren van de modulehouder om het hoofdapparaat en de modulehouder stevig vast te zetten. Wij raden u aan het hoofdgedeelte te bevestigen op een plek waar u er niet met uw knieën tegenaan kunt komen.

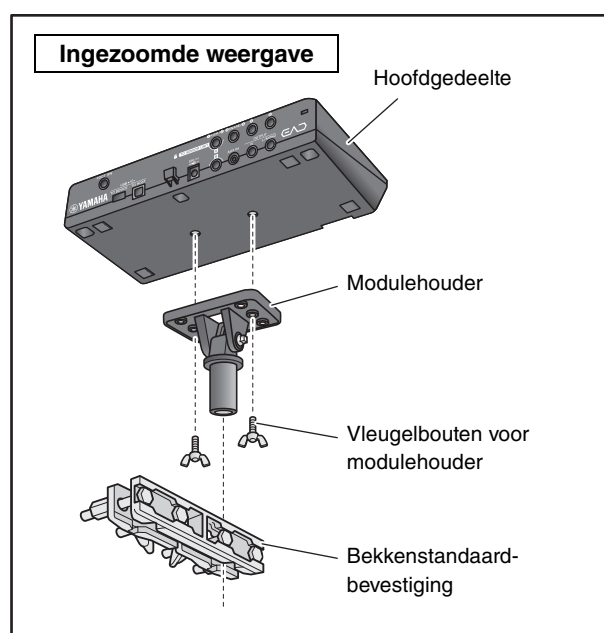
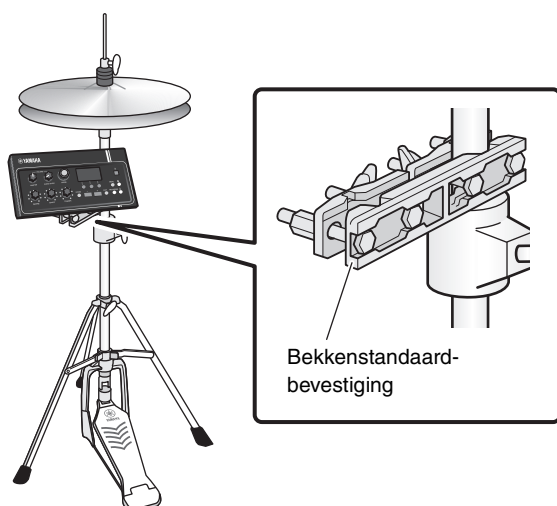

Over de modulehouder

De modulehouder heeft drie sets gaten. Gebruik de middelste set gaten voor bevestiging in de standaardpositie. Gebruik de achterste set gaten als u de eenheid verder naar voren wilt plaatsen en de voorste set gaten als u eenheid verder naar achteren wilt plaatsen.

OPMERKING

De modulehouder heeft een diameter van 22,2 mm (7/8 inch).

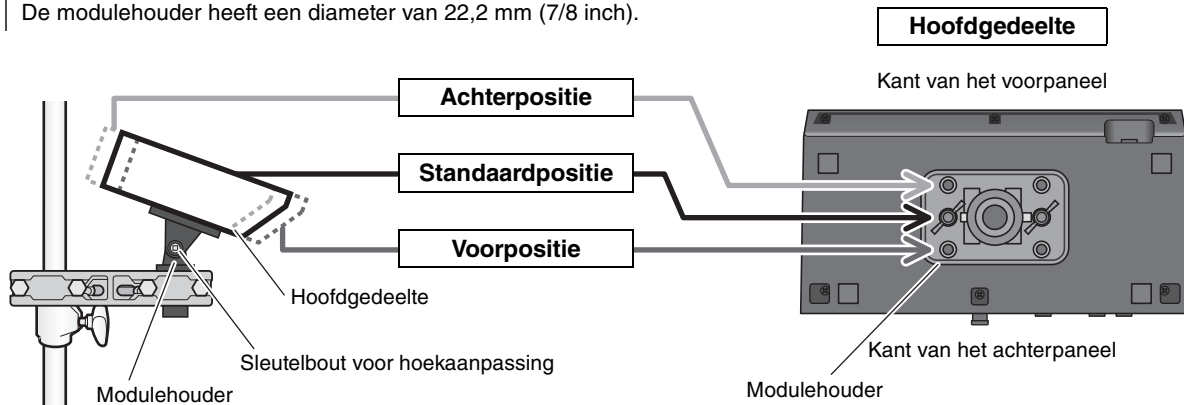

- 2. Wij raden u aan het hoofdgedeelte zodanig te plaatsen dat het van bovenaf gezien binnen de buitenrand van het bekken valt, om te voorkomen dat u tijdens het drummen het hoofdgedeelte raakt.**

Gebruik een drumsleutel (apart verkrijgbaar) voor de hoekaanpassing van het hoofdapparaat.

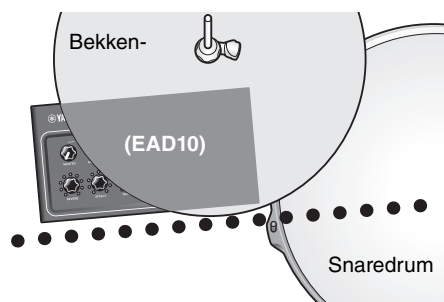

De kabels aansluiten

Sluit de rechte stekker aan op het hoofdapparaat en de L-vormige stekker op de sensoreenheid.

Meegeleverde aansluitkabels



⚠ VOORZICHTIG
Sluit de kabels niet aan en koppel ze niet los als het instrument is ingeschakeld.

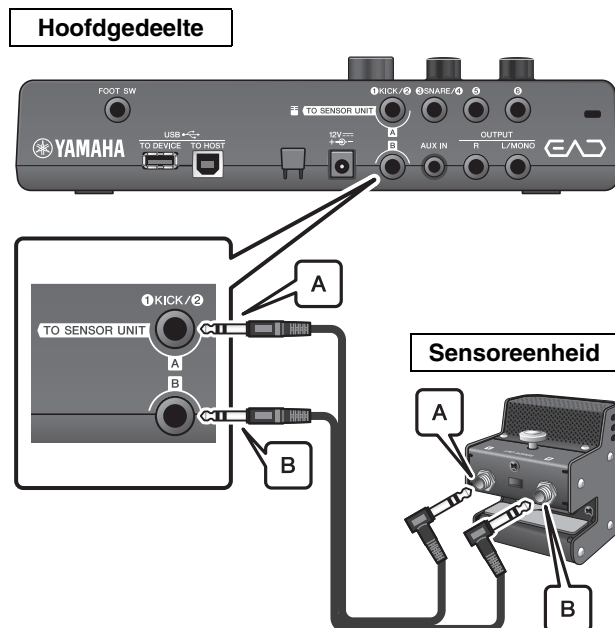

■ Maatregelen tegen ruis

Om mogelijke ruis te voorkomen, zorgt u vooraf dat uw toms de sensoreenheid niet raken en dat de aansluitkabels tijdens het spelen niet rondom de sensoreenheid kunnen bewegen.

● Controleer de locatie van de sensoreenheid

Zorg dat de sensoreenheid de toms of andere instrumenten niet raakt.

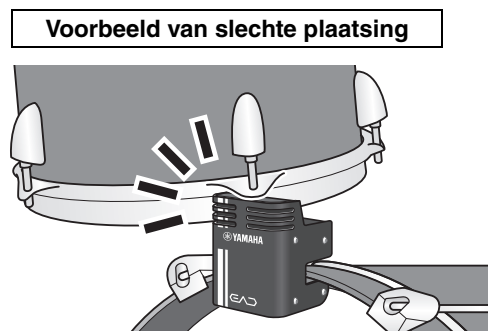

● De kabels bevestigen

Draai de L-vormige stekkers die op de sensoreenheid worden aangesloten op hun zijkant. Hierdoor ontstaat een stabiele kabelpositie.

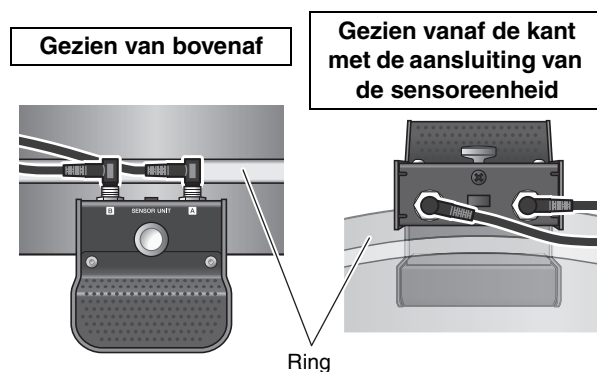

Gebruik het kabelbandje om de aansluitkabels vlak bij de sensoreenheid te bevestigen.

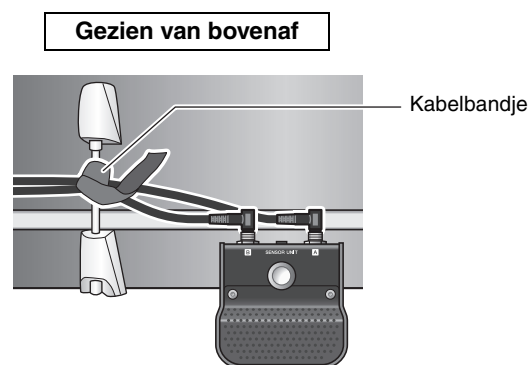

Als u het hoofdapparaat op een hi-hatstandaard bevestigt, gebruik het kabelbandje dan om te voorkomen dat het voetpedaal in de war raakt met de kabels.

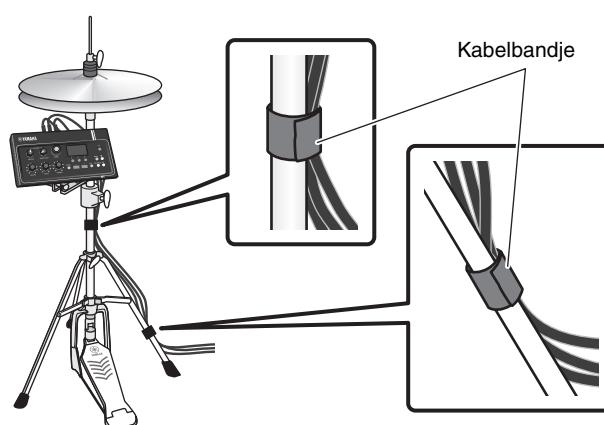

■ Netadapter aansluiten

⚠ WAARSCHUWING

Gebruik alleen de aangegeven netadapter (pagina 63). Het gebruik van een andere netadapter kan storingen, oververhitting, brand en andere problemen veroorzaken. Dit kan de garantie ongeldig maken, dus let hier goed op.

⚠ VOORZICHTIG

Plaats het hoofdapparaat in de buurt van een stopcontact. Als u tijdens het gebruik iets abnormaals opvalt, zet het instrument dan onmiddellijk uit en koppel de netadapter los.

1. Controleer of het instrument is uitgezet (alle paneellampjes en de schermverlichting zijn uit).



2. Alleen voor verwijderbare stekkervormige netadapters: Zorg dat de stekker niet wordt losgekoppeld.

⚠ WAARSCHUWING

- Gebruik bij netadapters met een verwijderbare stekker de netadapter alleen in combinatie met de stekker en bewaar de stekker. Als u alleen de stekker in het stopcontact steekt, kan dat elektrische schokken of brand veroorzaken.
- Als de verwijderbare stekker losraakt van de netadapter, schuif de netadapter dan zonder de metalen delen van de stekker aan te raken op de stekker totdat u hoort dat de stekker vastklikt op de adapter. Zorg ook dat er geen vreemde voorwerpen in de stekker komen. Dit kan elektrische schokken, kortsluiting of storingen veroorzaken.

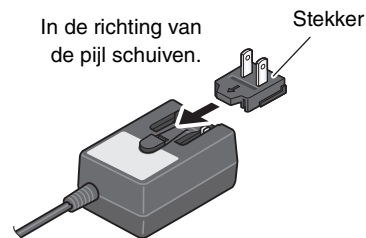

3. Sluit de netadapter aan.

⚠ WAARSCHUWING

Gebruik de aangegeven netadapter.

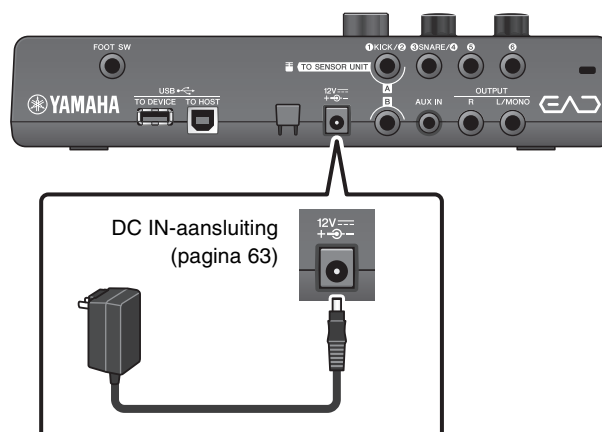

4. Wikkel het snoer van de netadapter om de snoerhaak om het vast te zetten.

⚠ VOORZICHTIG

Als u de kabel van de netadapter te veel buigt, kan deze worden beschadigd en kan er brand ontstaan. Zorg er daarom voor dat de kabel niet wordt geknikt in een scherpe hoek terwijl u het om de haak wikkelt.

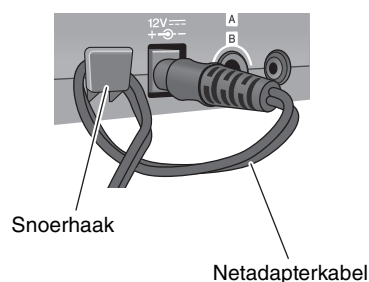

5. Sluit het netsnoer van de netadapter aan op een standaardstopcontact.

⚠ VOORZICHTIG

Zelfs als de [⏻] (Standby/On)-schakelaar op stand-by staat (aan/uit-lampje is uit/display is uit), loopt er nog een minimale hoeveelheid stroom door het instrument. Als u de EAD10 gedurende een lange tijd niet gebruikt, zorg er dan voor dat u de netadapter uit het stopcontact haalt.

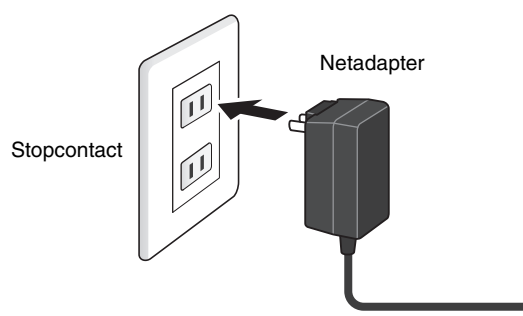

OPMERKING

Als u de netadapter wilt loskoppelen, zet u het instrument uit en voert u deze procedure in omgekeerde volgorde uit.

■ Een hoofdtelefoon aansluiten

Sluit de hoofdtelefoon aan op de [PHONES]-aansluiting.

⚠ VOORZICHTIG

Gebruik een hoofdtelefoon niet gedurende langere tijd op een hoog volume. Uw gehoor kan hierdoor beschadigd raken.

OPMERKING

Let op het volgende als u een open of halfopen hoofdtelefoon gebruikt.

- Het volume klinkt meestal luider vanwege het geluid van de drums dat tijdens het spelen in de hoofdtelefoon lekt.
- Tijdens opnames of bij aansluiting op een PA kan het klinkgeluid van de hoofdtelefoon vermengd raken met uw opname of PA-systeem.

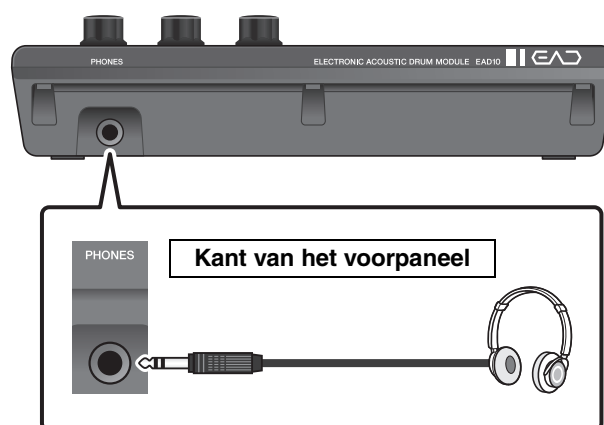

Nog meer plezier met aansluitingen op andere apparaten

In dit gedeelte wordt beschreven hoe u een draagbare muziekspeler en een PA-systeem aansluit.

■ Een draagbare muziekspeler aansluiten

U kunt meespelen met audio die wordt afgespeeld van een smartphone of draagbare muziekspeler.

LET OP

Voordat u aansluitingen maakt, controleert u of het volumeniveau van alle apparaten op het minimum staat.

Sluit de smartphone of draagbare muziekspeler aan op de [AUX IN]-aansluiting.

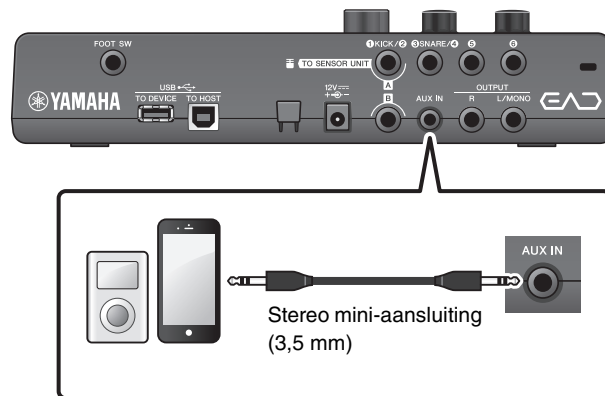

■ Aansluiten op een PA-systeem

Sluit de OUTPUT [R]/[L/MONO]-aansluitingen aan op het PA-systeem.

⚠ VOORZICHTIG

- Afhankelijk van de positie van de microfoon en de nabijheid van richting van de luidsprekers kan akoestische feedback (een hard geluid of doordringende pieptoon) plaatsvinden.
- Houd er rekening mee dat scènes met effecten met veel versterking, zoals vervorming of compressie, eerder feedback veroorzaken als de luidsprekers te dichtbij staan of in de richting van het drumstel zijn gedraaid.

LET OP

- Zorg er bij het aansluiten van andere apparaten altijd voor dat de stekkers op de kabels die u gebruikt, passen bij de aansluitingen op de apparaten.
- Zorg dat het volumeniveau van alle externe apparaten zo laag mogelijk is.
- Als u het hoofdapparaat gebruikt met een extern apparaat voor geluidsuitvoer, zet u eerst het hoofdapparaat aan en daarna het externe apparaat. Bij het uitschakelen gaat u in de omgekeerde volgorde te werk. Als u niet de juiste volgorde gebruikt, kan de apparatuur beschadigd raken.

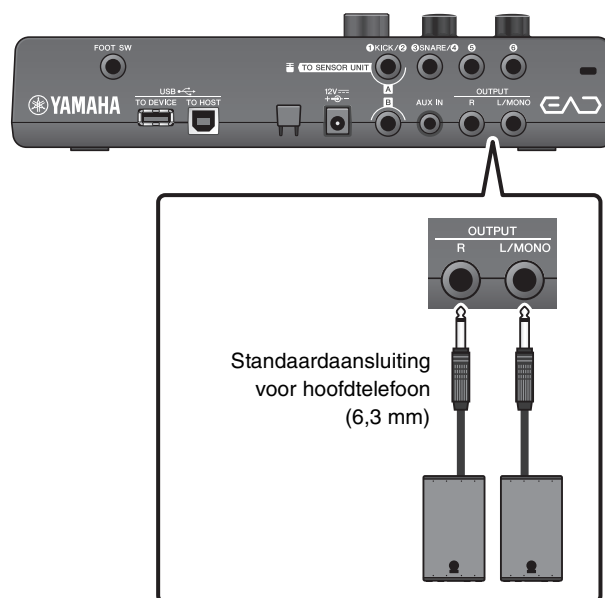

■ Een computer aansluiten

Als u een computer en DAW-software hebt, sluit u het hoofdapparaat aan op de computer en kunt u uw spel opnemen en het beluisteren via de computer. Raadpleeg de Naslaggids (geavanceerd) (pdf) voor meer informatie.

Voorzorgsmaatregelen bij het gebruik van de [USB TO HOST]-aansluiting

Neem de volgende punten in acht wanneer u de computer aansluit op de [USB TO HOST]-aansluiting. Als u dit niet doet, loopt u het risico dat de computer vastloopt en dat gegevens worden beschadigd of verloren gaan.

Als de computer of het instrument vastloopt, start u de toepassingssoftware of het besturingssysteem van de computer opnieuw op of schakelt u de EAD10 uit en weer in.

LET OP

- Gebruik een USB-kabel van het type AB die niet langer is dan 3 meter. U kunt geen USB 3.0-kabels gebruiken.
- Voordat u een computer op de [USB TO HOST]-aansluiting aansluit, sluit u de eventuele energiebesparende modus van de computer af (zoals de sluimerstand, de slaapstand of stand-by).
- Voer de volgende stappen uit voordat u het instrument in- of uitschakelt en voordat u de USB-kabel aansluit op of verwijdert uit de [USB TO HOST]-aansluiting.
 - Sluit eventuele geopende softwaretoepassingen op de computer af.
- Als er een computer op de EAD10 is aangesloten, wacht u minimaal zes seconden tussen deze handelingen: (1) het uitzetten en vervolgens weer aanzetten van de EAD10, of (2) het aansluiten en vervolgens weer loskoppelen van de USB-kabel.

Aan- of uitzetten

■ Aanzetten

⚠ VOORZICHTIG

Sluit na het inschakelen geen kabels aan tussen het hoofdapparaat en de sensoreenheid. Hierdoor ontstaan bijgeluiden.

1. Draai de [MASTER VOLUME]-knop zo ver mogelijk naar links om het volume van het hoofdapparaat zo laag mogelijk te zetten.



2. Druk op de [⏻] (Standby/On)-schakelaar.

Het startscherm verschijnt op het LCD-scherm.



Kan afwijken van de daadwerkelijke specificaties.

- 3. Als u bent aangesloten op een PA-systeem:
Zet de externe luidsprekers aan.**

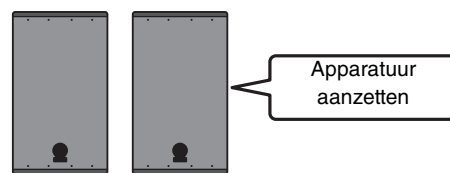

■ Uitzetten

LET OP

- Als het hoofdapparaat wordt uitgezet, worden de instellingen automatisch opgeslagen, dus koppel de netadapter niet los zolang het LCD-scherf nog niet helemaal uit is.
- Niet-opgeslagen scènegegevens gaan verloren, dus sla gegevens altijd op (Store) voordat u het instrument uitschakelt.

- 1. Als u bent aangesloten op een PA-systeem:
Zet de externe luidsprekers uit.**

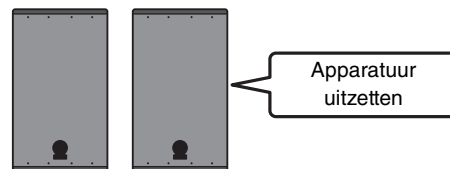

- 2. Draai de [MASTER VOLUME]-knop zo ver mogelijk naar links om het volume zo laag mogelijk te zetten.**



- 3. Houd de [⏻] (Standby/On)-schakelaar ingedrukt.**

De EAD10 staat stand-by en de display en de lampjes zijn uit.

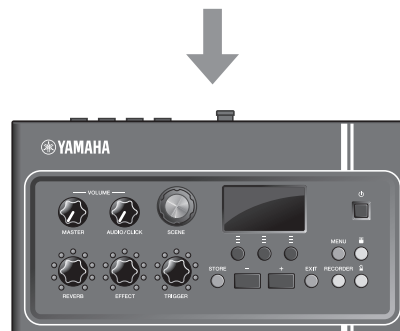
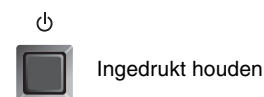

Alles uit

De sensoreenheid instellen

■ Informatie over de instellingen van de sensoreenheid

Pas de instellingen voor versterking en gevoeligheid aan voor de in de sensoreenheid ingebouwde microfoonsensor en triggersensor. Voor het aanpassen van de versterking kunt u ook de automatische instelfunctie gebruiken.

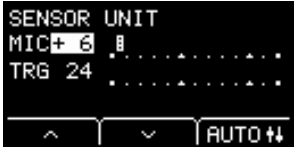
Instelling	Schermdisplay	Optimale toestand
MIC (microfoonversterking)		Het niveau moet zo nu en dan uitslaan naar rechts en de knop [EXIT] (sensoreenheid) gaat branden als de instrumenten in het drumstel worden geraakt.
TRG (triggerversterking)		Het niveau moet uitslaan naar rechts als hard op de bassdrum wordt geslagen

■ De sensorversterking automatisch instellen

1. Druk op de [EXIT] (Sensor Unit)-knop.

Het scherm SENSOR UNIT wordt weergegeven.

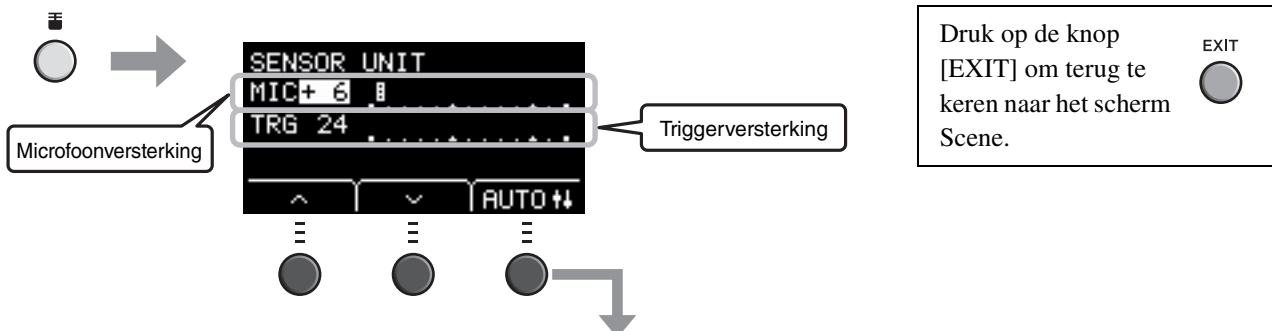

Automatisch instellen

2. Druk op de knop onder 'AUTO' ([F3]).

3. Bespeel alle instrumenten van het drumstel in een 8-beat ritme.

Nadat u ongeveer 10 seconden op de drums hebt gespeeld, is de instelling voltooid.

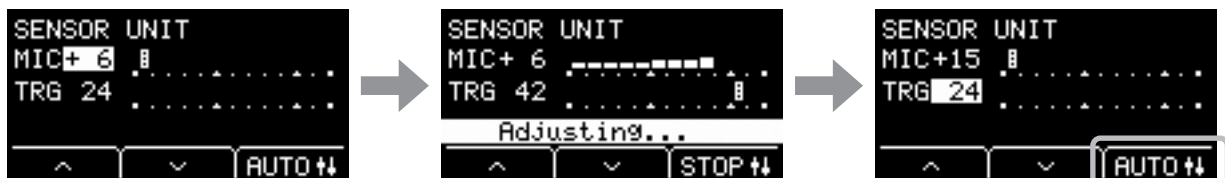

De instelling is voltooid als 'AUTO' weer wordt weergegeven.

Als u de automatische instelling wilt stoppen voordat deze is voltooid, drukt u op 'STOP'.

OPMERKING

In sommige gevallen, met name als er achtergrondruis is, kan de detectie mislukken. Als de detectie mislukt, probeert u de automatische instellingen nog een paar keer. Gedetailleerde aanpassingen moeten handmatig worden uitgevoerd. Als de automatische instelling na enkele pogingen nog niet is gelukt, past u de instellingen handmatig aan.

■ De instellingen van de sensoreenheid handmatig aanpassen

1. Druk op de [EXIT] (Sensor Unit)-knop.

Het scherm SENSOR UNIT wordt weergegeven.

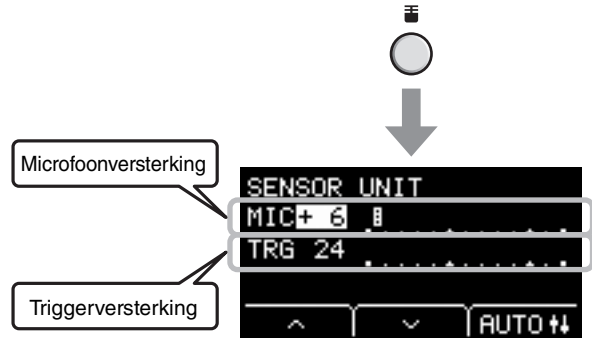

2. Verplaats de cursor met de knoppen onder '▲' en '▼' ([F1] en [F2]).

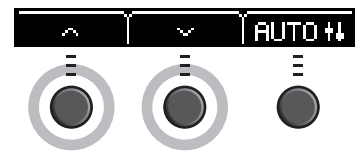

3. Pas de waarde aan met de knoppen [-] en [+].



● Gedetailleerdere aanpassingen instellen

1. Zorg dat het scherm SENSOR UNIT wordt weergegeven en druk op de knop onder '▼' ([F2]).

Het scherm SENSOR UNIT (fijnaanpassing) wordt geopend.

TRG SENS (triggervoeligheid)	Gevoeligheid voor lichte aanslag	Hoe hoger de waarde, hoe luider het geluid dat wordt geproduceerd bij een lichte aanslag. OPMERKING • Als deze waarde te laag is, wordt het triggergeluid mogelijk niet afgespeeld. • Als deze waarde te hoog is, kan het aanslaan van de snaredrum of toms ervoor zorgen dat het triggergeluid van de bassdrum wordt geactiveerd.
[L]	Microfoonversterking links	Pas de instellingen voor L en R aan als de volumebalans tussen de linker- en rechtermicrofoon niet goed is.
[R]	Microfoonversterking rechts	OPMERKING Bij de [L]-instelling in het scherm SENSOR UNIT (fijnaanpassing) wordt dezelfde waarde weergegeven als bij de 'MIC'-instelling in het scherm SENSOR UNIT.

Het scherm SENSOR UNIT

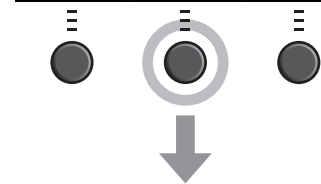
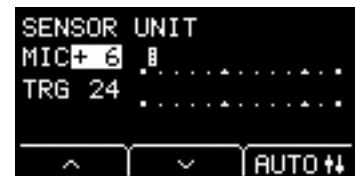

Het scherm SENSOR UNIT (fijnaanpassing)

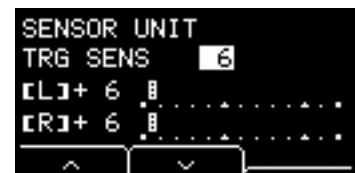

2. Verplaats de cursor met de knoppen onder ' ^ ' en ' v ' ([F1] en [F2]).

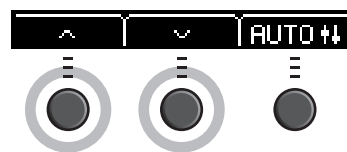

3. Pas de waarde aan met de knoppen [-] en [+].



De algemene instellingen wijzigen

■ Automatisch uitschakelen

De automatische uitschakelfunctie zet het hoofdapparaat automatisch uit als dit gedurende bepaalde tijd niet wordt gebruikt. De fabrieksinstelling is 30 minuten.

LET OP

- Niet-opgeslagen gegevens gaan verloren wanneer het hoofdapparaat wordt uitgezet met de automatische uitschakelfunctie. Sla uw gegevens altijd op voordat u het apparaat uitschakelt.
- In bepaalde bedieningsmodi schakelt de automatische uitschakelfunctie het hoofdapparaat niet uit als de ingestelde tijd is verstreken. Wij raden u daarom aan het hoofdapparaat altijd handmatig uit te schakelen als u klaar bent met het gebruik ervan.
- Als u verwacht dat het hoofdapparaat enige tijd niet zal worden gebruikt terwijl dit is aangesloten op externe audioapparatuur of een PA, raden wij u aan het volume van de externe apparatuur helemaal omlaag te draaien. U kunt ook de automatische uitschakelfunctie uitschakelen om ervoor te zorgen dat het hoofdapparaat aan blijft.

OPMERKING

Als u de automatische uitschakelfunctie wilt instellen op een andere tijd dan 30 minuten, doet u dat via de knop [MENU]. (MENU/Utility/General)

● Automatische uitschakelfunctie snel opheffen

Houd de knop [STORE] ingedrukt terwijl u op de [] (Standby/On)-knop drukt om de automatische uitschakelfunctie op te heffen. De functie blijft uit totdat u een nieuwe automatische uitschakeltijd instelt.

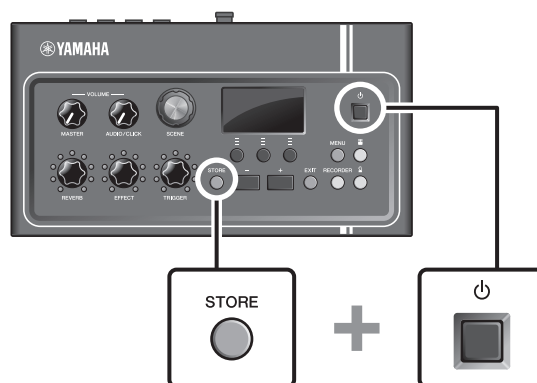

■ De fabrieksinstellingen van het hoofdapparaat terugzetten

Met de functie Factory Reset kunt u de fabrieksinstellingen van het hoofdapparaat terugzetten, zelfs als u ze per ongeluk hebt overschreven.

LET OP

Bij een factory reset worden alle instellingen die u hebt aangebracht, overschreven met de desbetreffende fabrieksinstellingen. Sla belangrijke door de gebruiker gedefinieerde gegevens op naar een USB-flashstation voordat u de fabrieksinstellingen terugzet. Raadpleeg de Naslaggids (geavanceerd) (pdf) voor meer informatie. (MENU/File)

● Fabrieksinstellingen terugzetten

Houd de knoppen [-] en [+] ingedrukt terwijl u op de [⏻] (Standby/On)-knop drukt om de fabrieksinstellingen terug te zetten.

OPMERKING

U kunt de functie Factory Reset ook gebruiken via de knop [MENU].

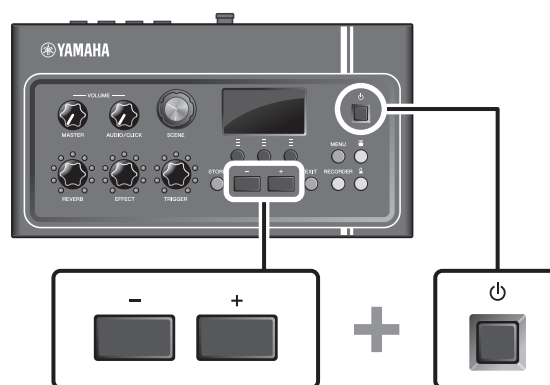

Een USB-flashstation gebruiken

Sluit een USB-flashstation aan op de [USB TO DEVICE]-aansluitingen op het achterpaneel van het hoofdapparaat en neem uw spel rechtstreeks op naar het USB-flashstation. U kunt ook instellingen van het hoofdapparaat opslaan op en laden van een USB-flashstation.

■ Een USB-flashstation aansluiten op het hoofdapparaat

Vorzorgsmaatregelen bij het gebruik van de [USB TO DEVICE]-aansluiting

Houd u aan de onderstaande belangrijke voorzorgsmaatregelen als u een USB-apparaat aansluit op de aansluiting.

OPMERKING

Raadpleeg de gebruikershandleiding van uw USB-flashstation voor meer informatie over het omgaan met USB-flashstations.

● Compatibele USB-apparaten

Alleen USB-flashstations

Ga naar de onderstaande URL voor een lijst met compatibele USB-flashstations.

<http://download.yamaha.com/>

OPMERKING

- Andere USB-apparaten zoals een USB-hub, muis of computertoetsenbord kunnen niet worden gebruikt.
- Een USB-kabel kan niet worden gebruikt om een USB-apparaat aan te sluiten op de [USB TO DEVICE]-aansluiting.

LET OP

De [USB TO DEVICE]-aansluiting heeft een maximum nominaal vermogen van 5 V/500 mA. Sluit geen USB-apparaten aan met een hoger nominaal vermogen, aangezien u daarmee het instrument zelf kunt beschadigen.

● Een USB-flashstation aansluiten

Zorg als u een USB-apparaat aansluit op de [USB TO DEVICE]-aansluiting, dat u de juiste aansluiting op de EAD10 gebruikt en dat het in de juiste richting wordt aangesloten. De EAD10 voldoet aan de USB 1.1-specificatie. USB 2.0- en USB 3.0-flashstations kunnen ook worden gebruikt. De overdrachtssnelheid komt echter overeen met die van de USB 1.1-specificatie.

LET OP

- Sluit het USB-apparaat niet aan en koppel het niet los tijdens afspelen/opnemen en bestandsbeheer (zoals opslaan, kopiëren, verwijderen en formatteren), of wanneer het USB-apparaat wordt gebruikt. Anders kan het instrument 'blijven hangen' of kunnen het USB-apparaat en de gegevens beschadigd raken.
- Als u het USB-apparaat aansluiten en weer loskoppelt (of omgekeerd), moet u enkele seconden wachten tussen de twee handelingen.

● Het USB-flashstation formatteren

Sommige USB-flashstations moeten worden geformatteerd met dit instrument voordat ze kunnen worden gebruikt. Raadpleeg de Naslaggids (geavanceerd) (pdf) voor informatie over het formatteren van het USB-flashstation. (MENU/File/Format)

LET OP

Met de formatterhandeling worden alle al bestaande gegevens gewist. Zorg ervoor dat het USB-flashstation dat u formateert geen belangrijke gegevens bevat.

● Uw gegevens beveiligen (schrijfbeveiliging)

Beveilig het USB-flashstation tegen schrijven om te voorkomen dat belangrijke gegevens per ongeluk worden gewist. Als u gegevens op het USB-flashstation wilt opslaan, moet u eerst de schrijfbeveiliging uitschakelen.

Beknopte handleiding

Spelen met verschillende scènes

■ Wat is een scène?

Een scène bestaat uit een groep toegewezen instellingen voor reverb, effecten en triggergeluiden. Het hoofdapparaat bevat presetscènes die u kunt selecteren om het totale geluid te wijzigen.

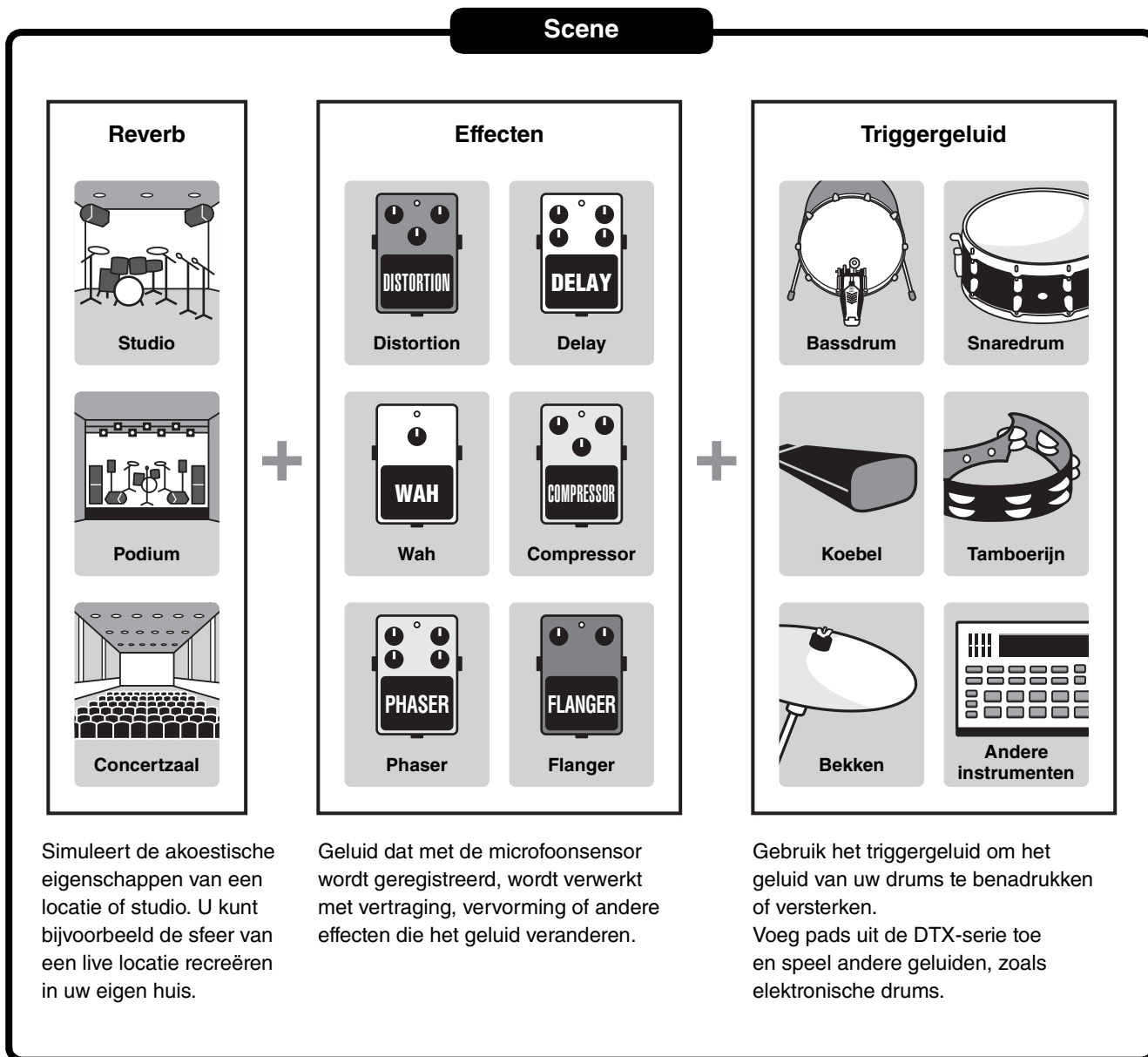

U kunt scène-instellingen ook opslaan als gebruikersscènes, en gebruikersscènes oproepen door aan de knop [SCENE] te draaien. (pagina 35)

Voor live gebruik kunt u scènes in elke gewenste volgorde sorteren en opslaan en scènes oproepen door aan de knop [SCENE] te draaien of op een pad te slaan. Raadpleeg de Naslaggids (geavanceerd) (pdf) voor meer informatie. (MENU/Job/Scene, MENU/Utility/PadFunction)

■ Basisscènehandelingen

Naar een ander scènetype schakelen.
Vanuit andere schermen terugkeren naar het scherm Scene.

OPMERKING

In de hieronder genoemde schermen kunt u de knop gebruiken als de knoppen [-] en [+] zonder dat u terug hoeft te gaan naar het scherm Scene.

- Schermen zoals Store waarin de knop wordt gebruikt om een scènenummer te selecteren
- Scherm voor het invoeren van een naam

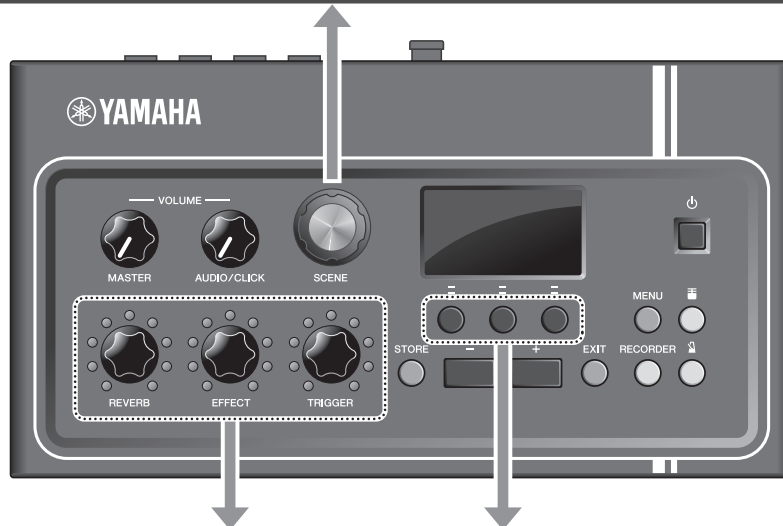

Het volume van reverb, effect of triggergeluid aanpassen

Het type van reverb, effect of triggergeluid wijzigen

■ Het scherm Scene lezen

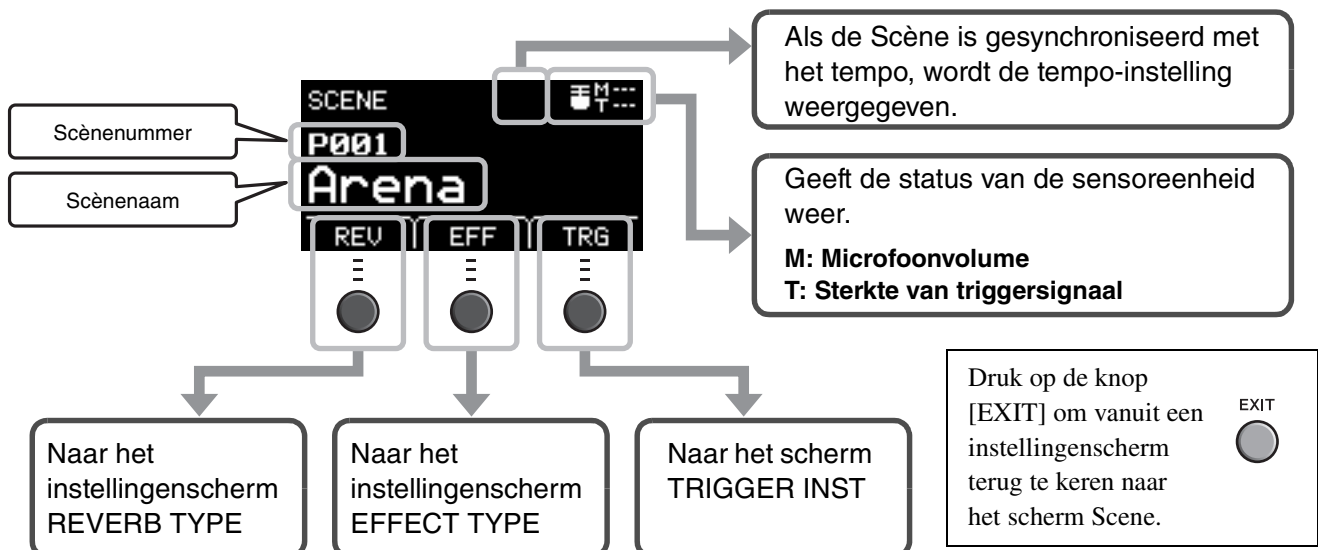

LET OP

Over het symbool 'E':

Het symbool **E** wordt linksboven in het scherm weergegeven als de instellingen van een scène zijn gewijzigd. Hiermee wordt u eraan herinnerd dat de scène-instellingen zijn gewijzigd maar nog niet zijn opgeslagen (Store). Het symbool verdwijnt als u de instellingen opslaat (pagina 37). Als u een andere scene selecteert zonder eerst de instellingen op te slaan, gaan de wijzigingen verloren.

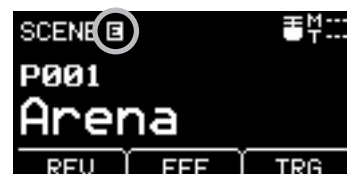

■ Een scène selecteren

1. Draai aan de knop [SCENE].

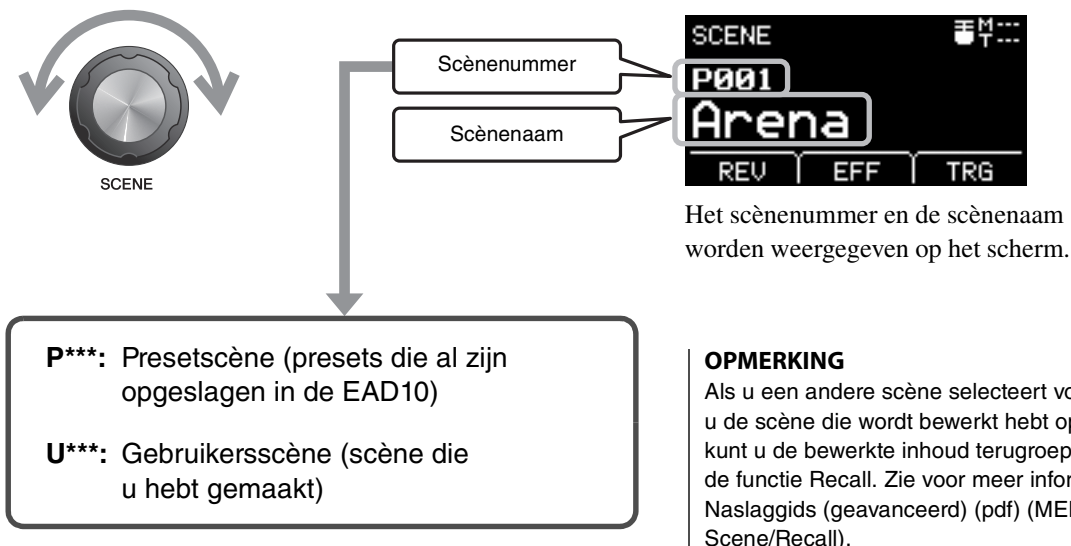

■ Scènes aanpassen

● Reverb- en effectniveau en triggergeluidsvolume aanpassen

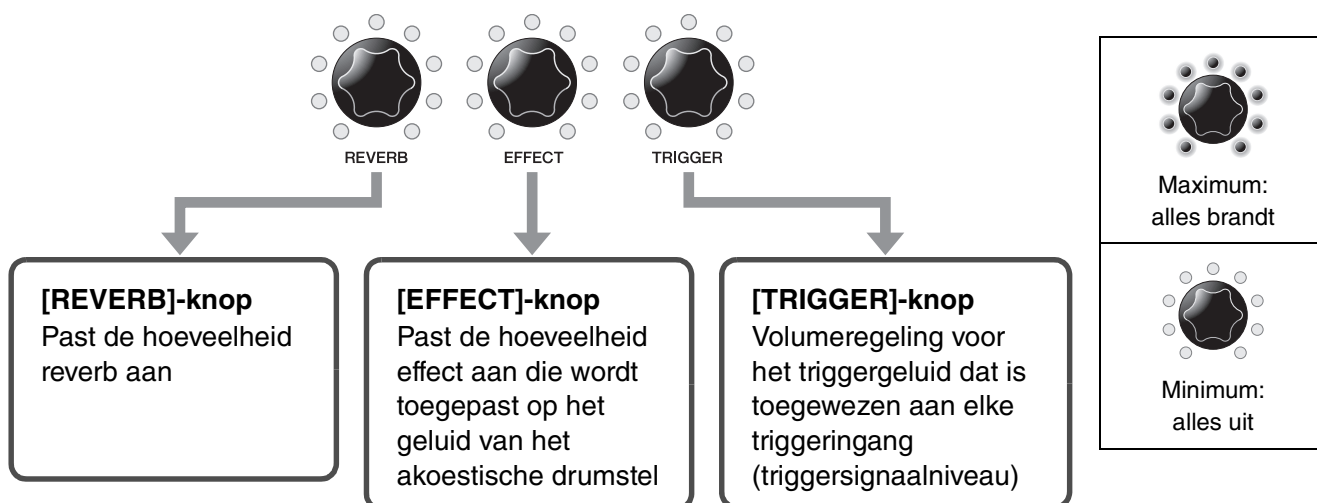

Als u na het bewerken van een scène een andere scène selecteert zonder de bewerkingen op te slaan (Store), gaan uw bewerkingen verloren.

Zelf een scène maken

U kunt presetscènes aanpassen en zo zelf een scène maken.



OPMERKING

Als u het triggergeluid wilt controleren, draait u de knop [TRIGGER] naar rechts om het volume te verhogen.

Het reverbtype wijzigen

1. Druk op de knop onder 'REV' ([F1]).

Het scherm REVERB TYPE wordt geopend.



2. Selecteer met de knoppen [-] en [+] het reverbtype dat u wilt gebruiken.



Het effecttype wijzigen

1. Druk op de knop onder 'EFF' ([F2]).

Het scherm EFFECT TYPE wordt geopend.



2. Selecteer met de knoppen [-] en [+] het effecttype dat u wilt gebruiken.



Gebruik de knoppen '⏮' ([F1]) en '⏭' ([F2]) om het tempo van tempogesynchroniseerde effecten te wijzigen.



Het triggergeluid wijzigen

- Het triggergeluid van de basssdrum (de fabrieksinstelling) wijzigen

1. Druk op de knop onder 'TRG' ([F3]).

Het scherm TRIGGER INST wordt geopend.



Naam van triggergeluid

Nummer van triggergeluid

2. Selecteer met de knoppen [-] en [+] het nummer van het triggergeluid dat u wilt gebruiken.



Over de 'BYPASS'

In elk scherm kunt u 'BYPASS' ([F3]) selecteren. De lampjes van de desbetreffende knop gaan gedimd knipperen en het effect wordt niet toegepast. Elke keer dat u op de knop [F3] drukt, wordt de bypass-instelling in- of uitgeschakeld. Als u 'BYPASS' selecteert terwijl de knop volledig naar de laagste stand is gedraaid, gaan de twee lampjes onder de knop gedimd knipperen.



■ Geavanceerde triggergeluidinstellingen

Als u een drumtrigger op de snaredrum bevestigt of een pad uit de DTX-serie toevoegt, moet u aan elk apparaat een triggergeluid toewijzen om triggergeluiden te kunnen spelen. In dit gedeelte wordt beschreven hoe u instrumentcategorieën wijzigt om verschillende triggergeluiden toe te wijzen, hoe u triggergeluiden kunt beluisteren en hoe u het triggergeluid uitschakelt met de 'BYPASS'-instelling.

1. Druk op de knop onder 'TRG' ([F3]).

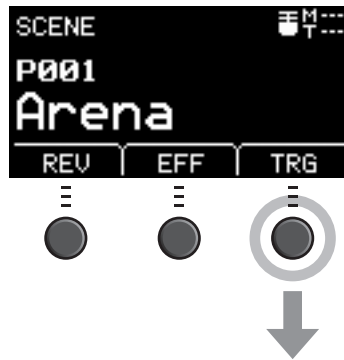

Naar een andere pad schakelen

Sla op de afzonderlijk verkrijgbare extra pad om de pad te selecteren waarvan u het geluid wilt veranderen.

Controleer of de padnaam in de rechterbovenhoek van het scherm is veranderd.

Het scherm TRIGGER INST wordt geopend.

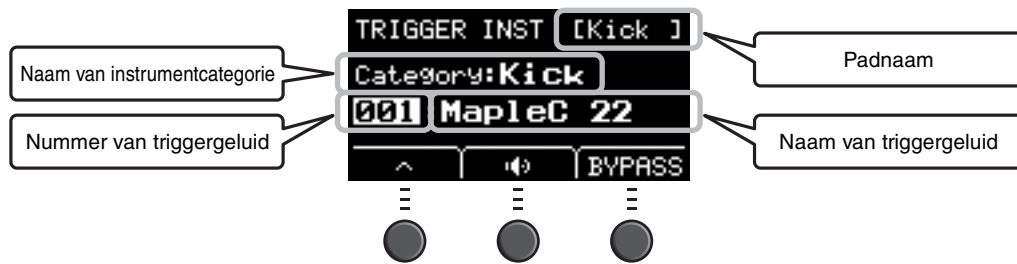

Schakelen naar een andere instrumentcategorie

2. Druk op de knop ' ^ ' ([F1]) om de cursor te verplaatsen naar 'Category' (naam van instrumentcategorie).
3. Selecteer met de knoppen [-] en [+] de instrumentcategorie die u wilt gebruiken.



Verplaats vervolgens de cursor naar het triggergeluidnummer op dezelfde manier als wordt beschreven in stap 2 en selecteer een triggergeluid op dezelfde manier als in stap 3.

Geluiden beluisteren

2. Druk op de knop onder ' ' ([F2]).
U kunt het triggergeluid beluisteren.

Als u nauwkeurigere veranderingen in de instellingen wilt aanbrengen, drukt u op de knop [MENU] voor gedetailleerde instellingen. Raadpleeg de Naslaggids (geavanceerd) (pdf) voor meer informatie. (MENU/Scene Edit/Inst of MENU/Scene Edit/Voice)

■ Geïmporteerde geluiden gebruiken (.wav)

U kunt audiobestanden (.wav) in de EAD10 importeren om als triggergeluiden te gebruiken.

Raadpleeg de Naslaggids (geavanceerd) (pdf) voor meer informatie over het importeren van audiobestanden en instellingen. (MENU/Job/Wave)

Zie 'Een USB-flashstation gebruiken' (pagina 30) voor meer informatie over het gebruik van een USB-flashstation.

■ Een scène opslaan met een nieuwe naam

1. Druk op de knop [STORE].

Het scherm STORE wordt geopend.



2. Druk op de knop onder 'NAME' ([F2]) om het scherm NAME te openen.



3. Gebruik de knoppen onder '<' en '>' ([F1] en [F3]) om de tekenpositie te selecteren en gebruik vervolgens de knoppen [-] en [+] om een letter te selecteren.

U kunt een naam van maximaal 10 tekens lang instellen voor de scène.

OPMERKING

U kunt ook tekens selecteren met de knop [SCENE].

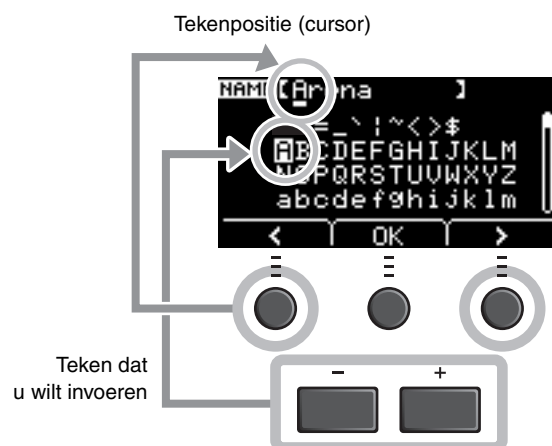

4. Nadat u alle tekens hebt ingevoerd, drukt u op de knop onder 'OK' ([F2]) en gaat u terug naar het scherm STORE.

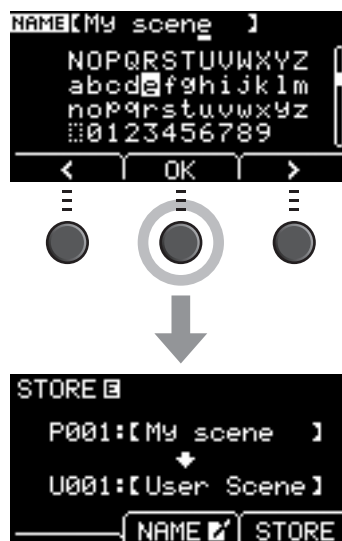

5. Gebruik de knoppen [-] en [+] om het gebruikersscènenummer te selecteren waarin u uw scène wilt opslaan.



OPMERKING

U kunt ook wijzigingen aanbrengen met de knop [SCENE].

6. Nadat u het nieuwe scènenummer en de scènaam hebt bevestigd, drukt u op de knop onder 'STORE' ([F3]).

OPMERKING

U kunt een bewerkte scène niet opslaan naar een presetscène.

LET OP

Bij het overschrijven van een scène worden de huidige scène-instellingen vervangen door de nieuwe instellingen. Controleer voordat u een scène overschrijft of de scène geen onvervangbare instellingen bevat.

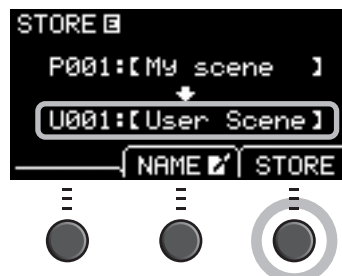

Als het geselecteerde scènenummer al een scène bevat, wordt 'Overwrite?' weergegeven.
 Als u de bestaande scène wilt overschrijven bij het opslaan, drukt u op de knop onder 'YES' ([F1]).
 Als u de scène niet wilt overschrijven, drukt u op de knop onder 'NO' ([F3]) om terug te keren naar het vorige scherm, waarin u een ander scènenummer kunt selecteren.

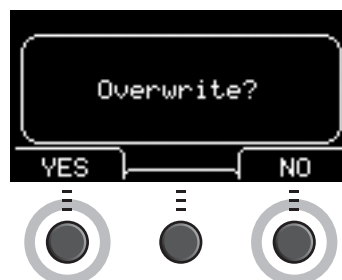

Als het opslaan is voltooid, keert u terug naar het scherm Scene.

De klik (metronoom) gebruiken

Het tempo, volume, type geluid enz. voor de klik (metronoom) instellen

1. Druk op de knop [CLICK] (Click).

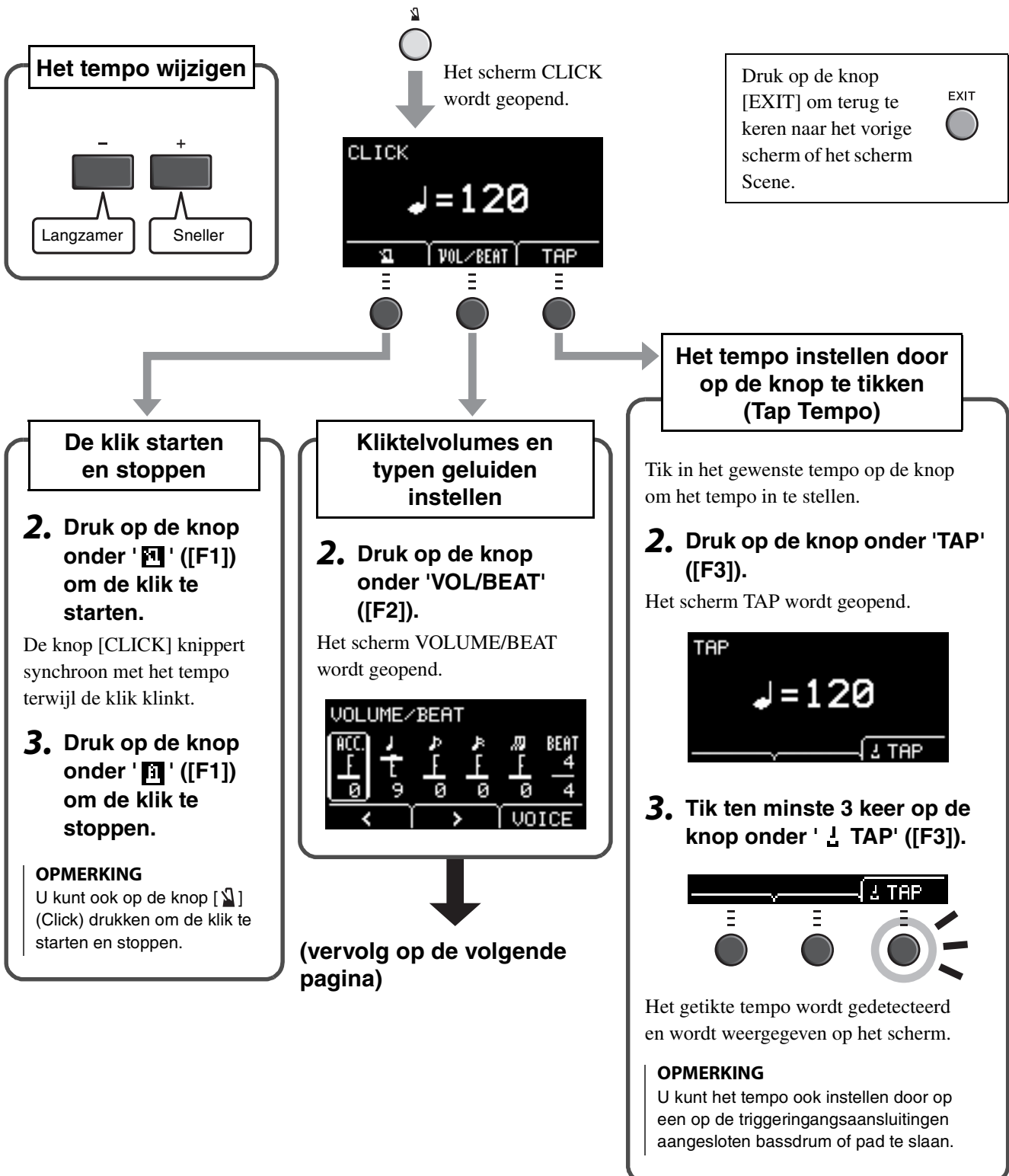

↓ (vervolg van de vorige pagina)

VOLUME/BEAT (scherm)



Het volume instellen					De maatsoort instellen
ACC.	♩	♩	♩	♩	BEAT
Accenten	Kwartnoten	Achtste noten	Zestiende noten	Triolen van achtste noten	Tellen (1/4–16/4, 1/8–16/8, 1/16–16/16)

3/8, 6/8, 9/8, 12/8, 15/8 maten hebben alleen instellingen voor Acc, gepunctueerde kwart, 8e en zestiende noten.

Individuele klickelvolumes instellen

3. Verplaats de cursor met de knoppen onder '<' en '>' ([F1] en [F2]).
4. Pas het volume aan met de knoppen [-] en [+].



De klickgeluiden wijzigen

3. Druk op de knop onder 'VOICE' ([F3]). Het scherm CLICK VOICE wordt geopend.



4. Wijzig het geluid met de knoppen [-] en [+].



Uw spel opnemen

Gebruik de EAD10 om uw spel op te nemen. Als er een USB-flashstation is aangesloten op het toestel, wordt audio opgenomen naar het USB-flashstation.

■ Opnemen op het hoofdapparaat (als er geen USB-flashstation is aangesloten op de aansluiting)

1. Druk op de knop [RECORDER].

RECORDER
 Het lampje van de knop [RECORDER] brandt tijdens het opnemen of afspelen.

Het scherm RECORDER wordt geopend.

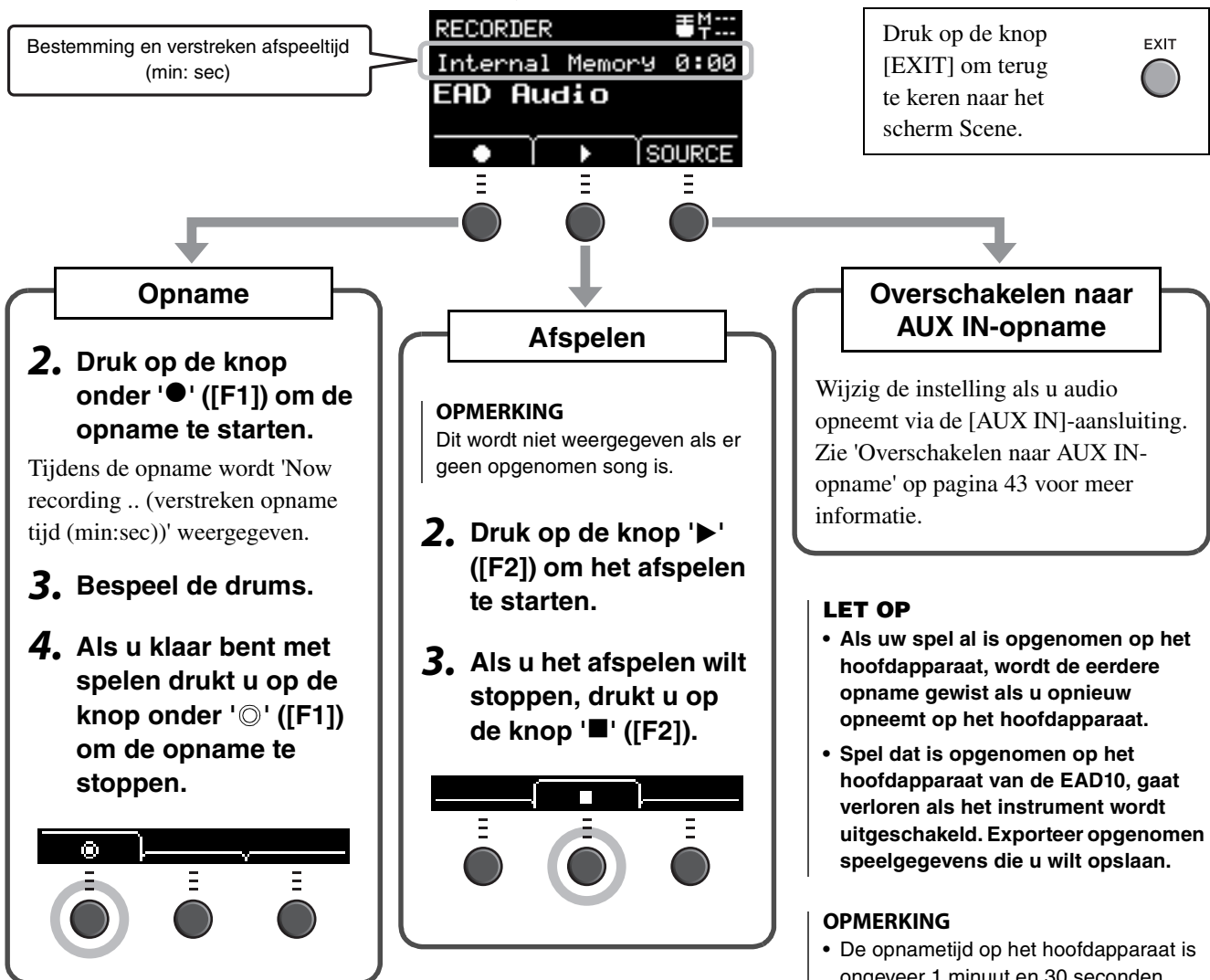

■ Opnemen naar een USB-flashstation

1. Sluit een USB-flashstation aan op de [USB TO DEVICE]-aansluiting op het achterpaneel.

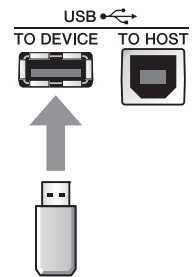

Als er een USB-flashstation is aangesloten

- U kunt maximaal 30 minuten per keer opnemen.
- Elke keer dat u opneemt, wordt een nieuw bestand gemaakt.
- Druk gelijktijdig op Playback en Record om uw spel over de momenteel afgespeelde song te dubben.

2. Druk op de knop [RECORDER].

Druk op de knop [EXIT] om terug te keren naar het scherm Scene.

EXIT



RECORDER

Het scherm RECORDER (USB) wordt geopend.

Songnummer en verstreken afspeeltijd (min:sec)

Bestandsnaam



Overschakelen naar AUX IN-opname

Wijzig de instelling als u audio opneemt via de [AUX IN]-aansluiting. Zie 'Overschakelen naar AUX IN-opname' op pagina 43 voor meer informatie.

Opname

3. Druk op de knop onder '●' ([F1]) om de opname te starten.

Tijdens de opname wordt 'Now recording .. (verstreken opname tijd (min:sec))' weergegeven.

4. Bespeel de drums.

5. Als u klaar bent met spelen drukt u op de knop onder '⊙' ([F1]) om de opname te stoppen.

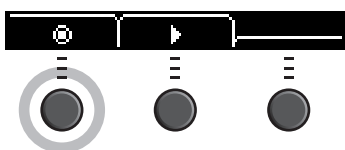

Het scherm RECORDER SAVE wordt geopend.



6. Druk op de knop onder 'SAVE' ([F3]) en sla het bestand op.

Druk op de knop onder 'CANCEL' ([F2]) als u het bestand niet wilt opslaan.



OPMERKING

Als u de bestandsnaam wilt wijzigen, drukt u op de knop onder 'NAME' ([F1]) en geeft u een nieuwe naam op. (pagina 37)

Afspelen

OPMERKING

Dit wordt niet weergegeven als er geen opgenomen song is.

3. Gebruik de knoppen [-] en [+] om een song te selecteren die u wilt afspelen.



OPMERKING

Er worden maximaal 100 songs herkend.

4. Druk op de knop onder '▶' ([F2]) om het afspelen te starten.

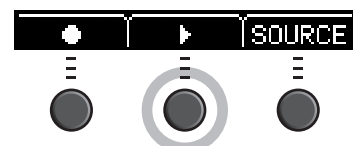

5. Druk op de knop onder '■' ([F2]) om het afspelen te stoppen.

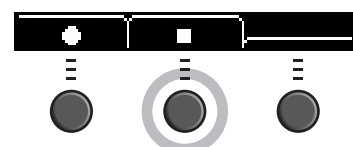

■ Overschakelen naar AUX IN-opname

De ingangsbron moet worden gewijzigd om te kunnen opnemen via de [AUX IN]-aansluiting.

1. Druk op de knop [RECORDER].



2. Druk op de knop onder 'SOURCE' ([F3]).

Wanneer u opneemt naar het hoofdapparaat



Wanneer u opneemt naar een USB-flashstation



U wordt gevraagd dit te bevestigen.

3. Druk op de knop onder 'YES' ([F1]).

De instelling wordt gewijzigd naar AUX IN opname.

OPMERKING

Bij AUX IN-opname hoort u uw spel niet en wordt het niet opgenomen.



Als u klaar bent met de opname, gaat de EAD10 terug naar de normale opname-instellingen.

■ Uw spel overdubben op een begeleidingssong

U kunt uw spel overdubben op een begeleidingssong die u hebt geïmporteerd op een USB-flashstation en uw spel samen met de begeleidingssong opslaan als één audiobestand.

OPMERKING

Als u meespeelt met een track die binnenkomt op de Aux-ingang, wordt alleen uw spel opgenomen.

● Een begeleidingssong (audiobestand) voorbereiden

• Importeren van een computer

Sla het audiobestand (.wav-bestand) van de computer op in de hoofdmap van een USB-flashstation.

Vereisten voor audiobestanden: 16-bits, 44,1 kHz, stereo, wav-indeling

OPMERKING

- Sommige audiobestanden worden niet afgespeeld, ook al voldoen ze aan de bovenstaande vereisten.
- De EAD10 herkent het audiobestand niet als het in een map staat.

• Importeren via de [AUX IN]-aansluiting

Sluit een draagbare muziekspeler of een soortgelijk ander apparaat aan op de [AUX IN]-aansluiting op het achterpaneel en zet de song klaar voor afspelen.

De begeleidingssong opnemen

- 1. Sluit het USB-flashstation aan op de [USB TO DEVICE]-aansluiting op het achterpaneel en sluit vervolgens een draagbare muziekspeler aan op de [AUX IN]-aansluiting.**

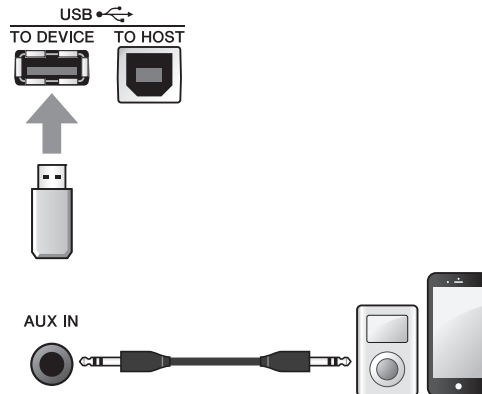

- 2. Druk op de knop [RECORDER].**

Het scherm RECORDER (USB) wordt geopend.



3. Druk op de knop onder 'SOURCE' ([F3]).

Het bevestigingsscherm 'Switch to AUX IN recording?' wordt weergegeven.

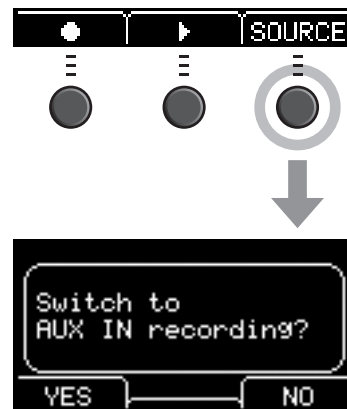
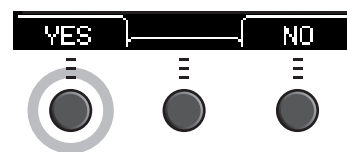
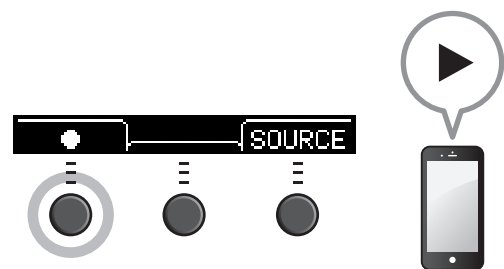
**4. Druk op de knop onder 'YES' ([F1]) om te schakelen naar AUX IN-opname.****5. Druk op de knop onder '●' ([F1]) op de EAD10 om de opname te starten en druk gelijktijdig op Playback op de draagbare muziekspeler om het afspelen van de begeleidingssong te starten.****6. Als de song helemaal is afgespeeld, drukt u op de knop onder '⊙' ([F1]) om de opname te stoppen.**

Het scherm RECORDER SAVE wordt geopend.

**7. Druk op de knop onder 'SAVE' ([F3]) en sla het bestand op.**

Druk op de knop onder 'CANCEL' ([F2]) als u het bestand niet wilt opslaan.

**OPMERKING**

Als u de bestandsnaam wilt wijzigen, drukt u op de knop onder 'NAME' ([F1]) en geeft u een nieuwe naam op. (pagina 37)

De externe song u zojuist hebt opgenomen, staat nu op het USB-flashstation en is klaar voor gebruik.

● Uzelf opnemen terwijl u meespeelt met de begeleidingssong

1. Gebruik de knoppen [-] en [+] om de begeleiding te selecteren die u hebt voorbereid.



2. Druk op de knop onder '●' ([F1]) en de knop onder '▶' ([F2]) om het opnemen en afspelen te starten.

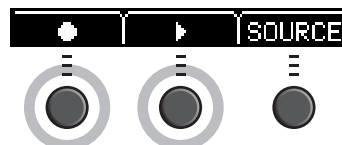

3. Bespeel de drums.

4. Als u klaar bent met spelen drukt u op de knop onder '◎' ([F1]) om de opname te stoppen.

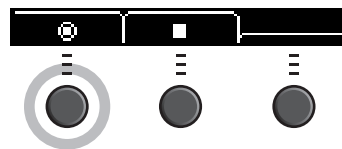

OPMERKING

Als u op de knop onder '■' ([F2]) drukt, wordt het afspelen van de begeleiding gestopt, maar gaat de opname door.

U hebt u uzelf opgenomen over de song op het USB-flashstation.

■ Opnemen met apps op slimme apparaten

OPMERKING

Om interferentie door ruis van uw iPhone of iPad te voorkomen wanneer u die samen met de EAD10 gebruikt, schakelt u de vliegtuigstand en wifi in.

LET OP

Leg uw iPhone of iPad op een stabiel oppervlak zodat deze niet kan vallen en niet beschadigd raakt.

Het gebruik van apps die compatibel zijn met de EAD10, biedt gebruiksgemak en een plezierigere gebruikerservaring. Voor meer informatie over het aansluiten raadpleegt u de 'iPhone/iPad Connection Manual' (Handleiding voor het aansluiten van een iPhone/iPad) (pdf), die u kunt vinden op de Yamaha-website.

Raadpleeg de onderstaande webpagina voor meer informatie over compatibele slimme apparaten en apps.

<http://download.yamaha.com/>

■ Opnemen op een computer

U kunt een computer aansluiten en uw spel opnemen met DAW-software

Wat is DAW-software?

DAW is een afkorting van Digital Audio Workstation en verwijst naar toepassingen zoals Cubase waarmee u audio op een computer kunt opnemen, bewerken en mengen.

Raadpleeg de Naslaggids (geavanceerd) (pdf) voor meer informatie over het aansluiten van een computer. Raadpleeg de gebruikershandleiding van de DAW-software voor meer informatie over het gebruik van de DAW-software.

Uw drumstel uitbreiden met afzonderlijk verkrijgbare extra onderdelen

U kunt extra onderdelen (afzonderlijk verkrijgbaar) aansluiten op de triggeringsaansluitingen of voetschakelaaraansluiting van het hoofdapparaat en triggergeluiden afspelen of tussen functies schakelen. Hieronder volgen enkele dingen die u kunt doen met afzonderlijk verkochte extra onderdelen.

Aansluiten op de [1KICK/2]-[6]-aansluitingen

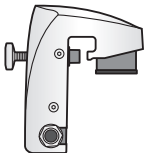
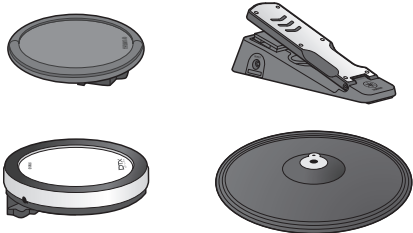
Afzonderlijk verkrijgbare extra onderdelen	Belangrijkste toepassingen
Drumtrigger 	<ul style="list-style-type: none">● Bevestig een drumtrigger aan een akoestische drum zodat er een geluid EAD10 (inclusief uw eigen samples) wordt getriggerd als er op de drum wordt gespeeld. De EAD10 verandert het volume van het geluid afhankelijk van hoe hard u speelt.
Pad (*1) 	<ul style="list-style-type: none">● Bespeel de EAD10 zoals een elektronische drummodule.● U kunt de pad ook gebruiken voor andere functies, zoals schakelen tussen kits, functies in- en uitschakelen enzovoort.

→ pagina 50

→ pagina 52











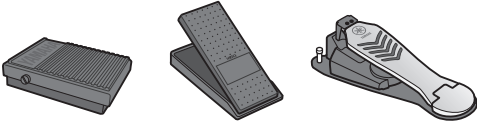

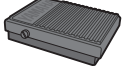
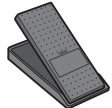
(*1) Over de pads

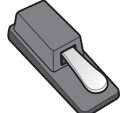
In deze gebruikershandleiding wordt naar de afzonderlijk verkrijgbare externe pads die kunnen worden aangesloten op de EAD10 verwezen met de modelnaam. Deze modelnamen waren de meest recente namen ten tijde van het afdrukken van deze handleiding. Informatie met betrekking tot eventuele modellen die later zijn uitgebracht, is beschikbaar op de volgende website.

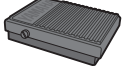
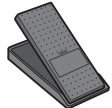
<http://download.yamaha.com/>

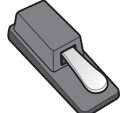
* Yamaha Corporation behoudt zich het recht voor om deze URL op elk gewenst moment zonder voorafgaande kennisgeving te wijzigen.

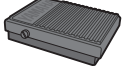
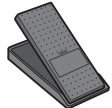
Aansluiten op de [FOOT SW]-aansluiting

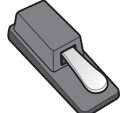
Afzonderlijk verkrijgbare extra onderdelen	Belangrijkste toepassingen								
<p>Pedaal</p> 	<ul style="list-style-type: none"> ● Schakelfuncties ● Triggergeluiden spelen <p>Kies het pedaal dat het beste bij uw behoeften past.</p>								
<p>→ pagina 54</p>	<table border="1"> <tr> <td data-bbox="817 539 1134 712"> <ul style="list-style-type: none"> • In- of uitschakelen <p>FC4</p>  </td> <td data-bbox="1141 539 1449 712"> <p>FC5</p>  </td> </tr> <tr> <td colspan="2" data-bbox="817 721 1449 925"> <ul style="list-style-type: none"> • Volume aanpassen (positie blijft behouden als het pedaal wordt losgelaten) <p>FC7</p>  </td> </tr> <tr> <td colspan="2" data-bbox="817 934 1449 1137"> <ul style="list-style-type: none"> • In- of uitschakelen • Triggergeluiden spelen <p>HH65</p>  </td> </tr> <tr> <td colspan="2" data-bbox="817 1146 1449 1426"> <ul style="list-style-type: none"> • In- of uitschakelen • Volume aanpassen (pedaal veert terug als het wordt losgelaten) • Triggergeluiden spelen <p>FC3</p>  </td> </tr> </table>	<ul style="list-style-type: none"> • In- of uitschakelen <p>FC4</p> 	<p>FC5</p> 	<ul style="list-style-type: none"> • Volume aanpassen (positie blijft behouden als het pedaal wordt losgelaten) <p>FC7</p> 		<ul style="list-style-type: none"> • In- of uitschakelen • Triggergeluiden spelen <p>HH65</p> 		<ul style="list-style-type: none"> • In- of uitschakelen • Volume aanpassen (pedaal veert terug als het wordt losgelaten) • Triggergeluiden spelen <p>FC3</p> 	
<ul style="list-style-type: none"> • In- of uitschakelen <p>FC4</p> 	<p>FC5</p> 								
<ul style="list-style-type: none"> • Volume aanpassen (positie blijft behouden als het pedaal wordt losgelaten) <p>FC7</p> 									
<ul style="list-style-type: none"> • In- of uitschakelen • Triggergeluiden spelen <p>HH65</p> 									
<ul style="list-style-type: none"> • In- of uitschakelen • Volume aanpassen (pedaal veert terug als het wordt losgelaten) • Triggergeluiden spelen <p>FC3</p> 									

OPMERKING

- In deze handleiding wordt met de term 'FC3' verwezen naar de FC3 en alle andere equivalente producten, zoals de FC3A.
- In deze handleiding wordt met de term 'FC4' verwezen naar de FC4 en alle andere equivalente producten, zoals de FC4A.

* Mogelijk niet beschikbaar in uw regio. Neem hiervoor contact op met uw Yamaha-dealer.

Uw drumstel uitbreiden met afzonderlijk verkrijgbare extra onderdelen

■ Drumtriggers gebruiken om triggergeluiden te spelen met uw akoestische drums (met drumtriggers)

Bevestig een drumtrigger (afzonderlijk verkrijgbaar) op de snaredrum of tom en sluit de drumtrigger aan op het hoofdapparaat, zodat u triggergeluiden kunt spelen volgens de timing en intensiteit van elke slag. Maak bijvoorbeeld een laag met interne drumgeluiden om het geluid te verbeteren, of een laag met andere instrumentgeluiden zoals percussie of geluidseffecten.

Voorbeelden van aangesloten drumtriggers

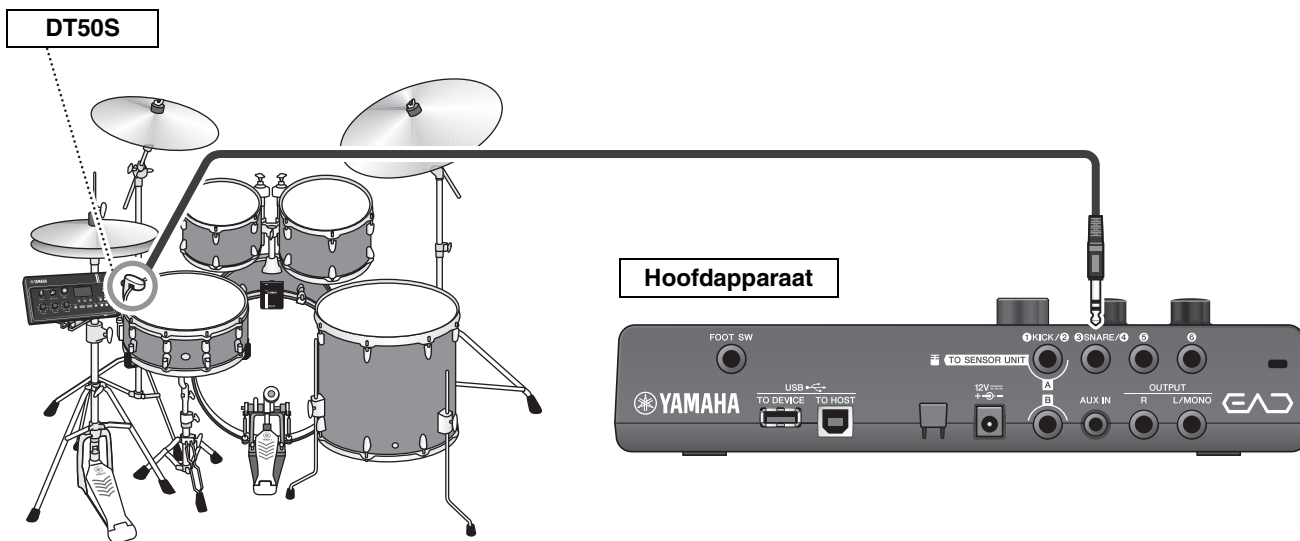

● Procedure: (Voorbeeld) Een DT50S-drumtrigger aansluiten

1. Schakel het hoofdapparaat uit.

Zorg dat het hoofdapparaat is uitgeschakeld voordat u de trigger aansluit.



Alles uit

2. Bevestig de DT50S tussen twee van de spanningsstangen op de snaredrum.

OPMERKING

Plaats de drumtrigger ver van de slagwerker om te voorkomen dat die er per ongeluk op slaat.

Raadpleeg voor meer informatie de gebruikershandleiding van de DT50S.

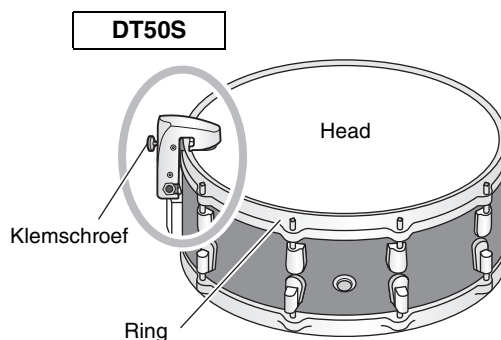

- 3. Sluit de DT50S aan op de [3]SNARE/[4]-aansluiting op het achterpaneel van het hoofdapparaat.**

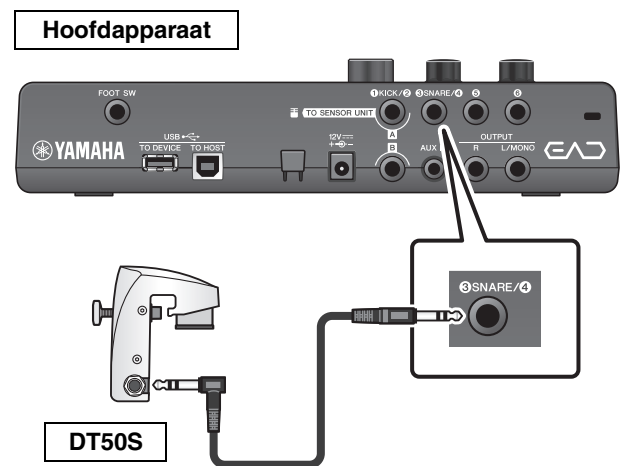

- 4. Druk op de knop [MENU] om de nodige instellingen op te geven voor het gebruik van de DT50S.**

Als de DT50S is aangesloten op de [3]SNARE/[4]-aansluiting, kunnen de instellingen ongewijzigd worden gebruikt. Als er een andere drumtrigger is aangesloten, voert u de volgende instellingen uit.

- **Geef het type trigger op dat is aangesloten**
Selecteer de juiste pad in de lijst met padtypen.
Raadpleeg de Naslaggids (geavanceerd) (pdf) voor meer informatie. (MENU/Trigger/Pad Type)
- **Geef de functie van de aangesloten trigger op**
Triggergeluiden spelen (pagina 35)

MENU



Hiermee is de set-up afgerond.

Uw drumstel uitbreiden met afzonderlijk verkrijgbare extra onderdelen

■ Elektronische drumpad gebruiken voor het spelen van geluiden of het regelen van functies (met extra pads)

U kunt drum-, percussie- of andere geluiden spelen of functies regelen met pads (afzonderlijk verkrijgbaar) die zijn aangesloten op het hoofdapparaat.

Aansluitvoorbeeld voor pads

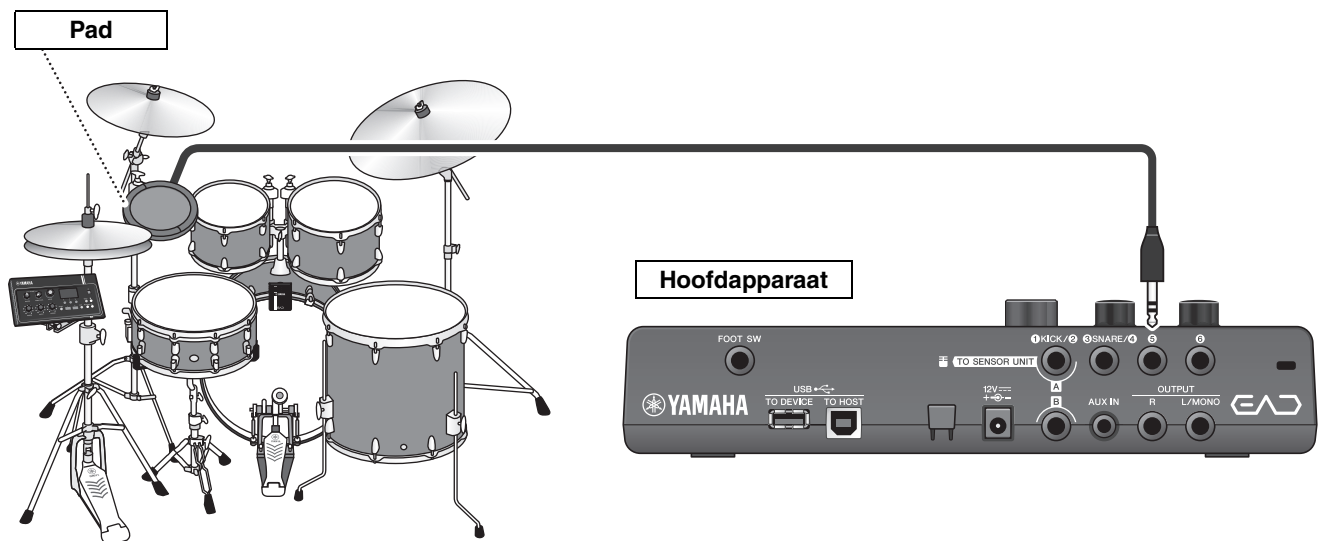

● Procedure: (Voorbeeld) Een TP70S aansluiten

1. Schakel het hoofdapparaat uit.

Zorg dat het hoofdapparaat is uitgeschakeld voordat u de trigger aansluit.



Alles uit

2. Bevestig de pad.

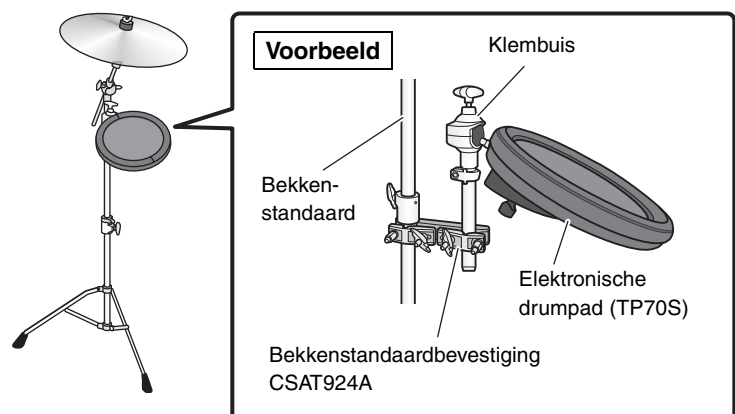

- 3. Sluit de TP70S aan op de [5]- of [6]-aansluiting op het achterpaneel van het hoofdapparaat.**

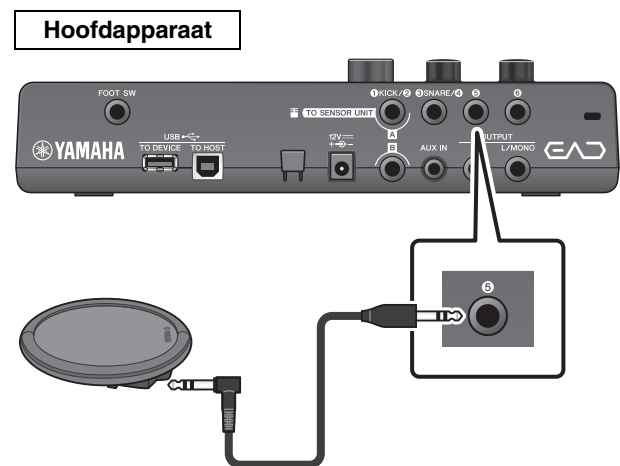

- 4. Schakel het hoofdapparaat in.**



- 5. Druk op de knop [MENU] om de nodige instellingen op te geven voor het gebruik van de TP70S.**

Als de TP70S is aangesloten op de [5]- of [6]-aansluiting, kunnen de instellingen ongewijzigd worden gebruikt. Als er een andere pad is aangesloten, voert u de volgende instellingen uit.

- **Geef het type pad op dat is aangesloten**
Selecteer de juiste pad in de lijst met padtypen.
Raadpleeg de Naslaggids (geavanceerd) (pdf) voor meer informatie. (MENU/Trigger/Pad Type)
- **Geef de functie van de aangesloten pad op**
 - Triggergeluiden spelen (pagina 35)
 - Schakelfuncties (raadpleeg de Naslaggids (geavanceerd) (pdf)) (MENU/Utility/PadFunction)



Hiermee is de set-up afgerond.

Uw drumstel uitbreiden met afzonderlijk verkrijgbare extra onderdelen

■ Een pedaal gebruiken voor het spelen van geluiden of het regelen van functies (met een voetpedaal of voetregelaar)

U kunt voor verschillende doeleinden een voetpedaal aansluiten op de [FOOT SW]-aansluiting.

● Procedure: (Voorbeeld) Een HH65 aansluiten

1. Schakel het hoofdapparaat uit.

Zorg dat het hoofdapparaat is uitgeschakeld voordat u de trigger aansluit.

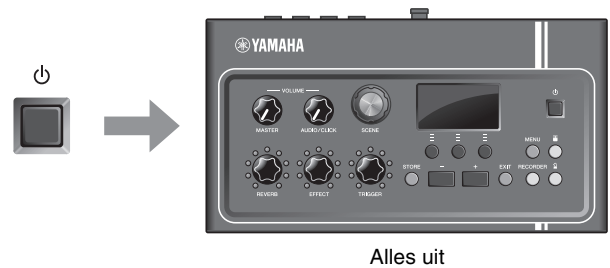

2. Sluit de stekker van het pedaal aan op de [FOOT SW]-aansluiting op het achterpaneel van het hoofdapparaat.

Steek het andere uiteinde van de kabel die bij HH65 is geleverd in de [OUTPUT]-aansluiting op de HH65.

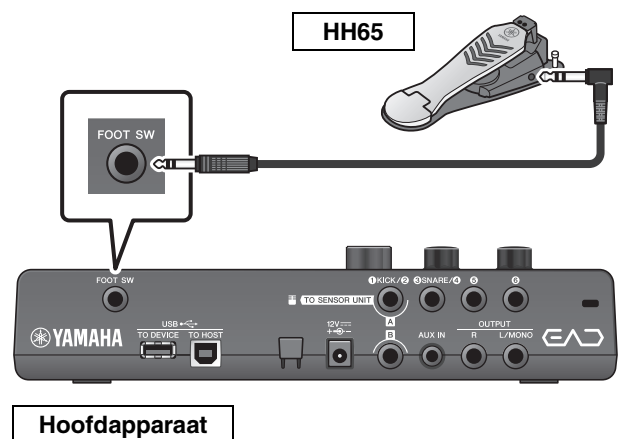

3. Schakel het hoofdapparaat in.



4. Druk op de knop [MENU] om de aanvangsinstellingen uit te voeren.

Als de HH65 is aangesloten, kunnen de instellingen ongewijzigd worden gebruikt. Voer de volgende instellingen uit als u een ander pedaal aansluit.



- **Geef het type pedaal op dat is aangesloten**
Selecteer het pedaal dat u hebt aangesloten via MENU/Trigger/FootSwSelect
- **Geef de functie van het aangesloten pedaal op**
 - Geef de functie van het aangesloten pedaal op (MENU/Utility/PadFunction)
 - Selecteer het triggergeluid (om geluiden af te spelen) (pagina 35)

Hiermee is de set-up afgerond.

Menulijst

MENU

Scene Edit

Inst

- Category Instrumentcategorie
- InstNumber Instrumentnummer
- InstTune Instrumentenstemming
- InstDecay Instrumentendecay
- InstPan Instrumentpan

Voice

- Category Voicecategorie
- VoiceNumber Voicenummer
- VoiceTune Voicestemming
- VoiceDecay Voicedecay
- VoicePan Voicepan
- VoiceFilter Filterafsnijfrequentie van voice
- VoiceQ Voicefilterresonantie (Q)
- VoiceAltGrp Voice-afwisselingsgroep
- VoiceHoldMode Voiceholdmodus
- MessageType MIDI-berichttype selecteren

Effect

- ReverbType Reverbtype
- ReverbSend Reverb-zend
- RevReturn Reverb-retour
- Mic RevSend Reverb-zend microfoon
- TriggerRevSend Reverb-zend triggergeluid
 - Voice RevSend Reverb-zend triggergeluidvoice
- MicEffType Effecttype microfoon
- MicEffDepth Effectdiepte microfoon
- TrgEffType Effecttype triggergeluid
- TrgEffSend Effect-zend en droge balans triggergeluid
- TrgEffReturn Effectreturn triggergeluid
- TrgEffToRev Reverb-zend triggervoice-effect

Volume

- Scene Volume Totale scènevolume
 - Mic Volume Microfoonvolume
 - TriggerVolume Totale volume triggergeluid
 - Inst Volume Instrumentvolume triggergeluid
 - Voice Volume Voicevolume triggergeluid

Tempo

- Tempo Tempo voor geselecteerde scène

MENU

- Trigger
 - Input Mode
 - Trg1/Trg2 Trigger 1/Trigger 2-invoermodus
 - Trg3/Trg4 Trigger 3/Trigger 4-invoermodus
 - Curve
 - Velocity Curve Velocity Curve
 - Pad Type
 - PadType Padtype selecteren
 - Gain Versterking
 - Sensitivity Gevoeligheid
 - RejectTime Rejecttijd
 - MinLevel Minimumniveau
 - MaxLevel Maximumniveau
 - MinVelocity Minimumsnelheid
 - MaxVelocity Maximumaanslagsnelheid
 - WaitTime Wachtijd
 - RimGain Rimversterking
 - H/R Balance H/R-balans
 - Crosstalk
 - All Reject Lvl Totale rejectionniveau
 - Reject Lvl Rejectionniveau (bronpad)
 - FootSwSelect Voetschakelaar selecteren
- Utility
 - General
 - SceneKnob Scene-knop
 - AutoPowerOff Automatisch uitschakelen
 - LCD Contrast LCD Contrast
 - ClickOutput Klikuitvoerbestemming
 - ClickCountOff Klik aftellen
 - L&R Volume Uitgangsvolume extern apparaat
 - MicNoiseGate Noisegate microfoon
 - AudioOutGain Gain audio-uitgang
 - AudioMix Audiomix
 - USB To Host Instelling [USB TO HOST]-aansluiting
 - MIDI LocalCtrl MIDI Local Control
 - AuxInVolume [AUX IN]-volume
 - USB Volume Afspeelvolumen van USB-audio of recorder
 - ClickVolume Klikvolume
 - PadFunction
 - PadFunction Padfunctie
 - BypassSw Bypassschakelaar
 - Phones EQ
 - EQ LowGain EQ Low Gain
 - EQ HighGain EQ High Gain

MENU

- Job
 - Scene
 - Recall Recall
 - Sort Sorteren
 - Exchange Uitwisselen
 - Clear Wissen
 - Wave
 - Import Geselecteerde audiobestand importeren
 - Import All Alle audiobestanden importeren
 - Delete Geselecteerde audiobestand verwijderen
 - Delete All Alle audiobestanden verwijderen
 - Optimize Geheugen optimaliseren
 - Memory Info Geheugeninformatie
 - Recorder
 - Export Audio Audio exporteren
- File
 - Save Bestand opslaan
 - Load Bestand laden
 - Rename Bestandsnaam wijzigen
 - Delete Bestand verwijderen
 - Format USB-flashstation formatteren
 - Memory Info Geheugeninformatie USB-flashstation
- Factory Reset Fabrieksinstellingen terugzetten

Problemen oplossen

Symptoom	Mogelijke oorzaak	Oplossing	Zie pagina
Geen geluid	EAD10 is niet aangezet	Zorg ervoor dat de voeding is ingeschakeld.	pagina 25
	Het volume is niet omhoog gedraaid	Controleer de instelling van de [MASTER VOLUME]-knop.	pagina 13
	De kabel is niet goed aangesloten of De kabel is beschadigd	Controleer of de sensoreenheid en het hoofdapparaat goed op elkaar zijn aangesloten met een stereogeluidskabel.	pagina 17
		Controleer of de kabel die u gebruikt in goede staat verkeert.	
		Controleer of het hoofdapparaat op de juiste manier is aangesloten op een hoofdtelefoon of andere geluidsapparatuur, zoals een versterker en/of luidsprekers.	
Controleer of de 'A'-kabel is aangesloten op de [A]-aansluitingen en de 'B'-kabel op de [B]-aansluitingen.			
De volume-instelling is onjuist.	Controleer de instelling van de [MASTER VOLUME]-knop. Controleer de power- en volume-instellingen op de externe apparaten.	pagina 13	
Slechte volumebalans			
Slechte volumebalans tussen het microfoongeluid en het triggergeluid		Pas het volume van het triggergeluid aan. Als het probleem hiermee niet is opgelost, past u de microfoonversterking aan.	pagina 34 pagina 28
Slechte volumebalans tussen AUX IN en uw spel		Pas het volume aan op het apparaat dat is aangesloten op de [AUX IN]-aansluiting. Pas de [AUDIO/CLICK VOLUME]-knop aan.	pagina 13
Slechte volumebalans tussen het afspelen van het USB-flashgeheugen en uw spel		Pas de [AUDIO/CLICK VOLUME]-knop aan.	pagina 13
Bekkens klinken ver weg of het geluid van sommige drums is zacht		Instrumenten die ver van de sensoreenheid zijn geplaatst, kunnen zacht klinken. Controleer de positie van drums en bekkens in het drumstel.	pagina 17
Het triggergeluid van de bassdrum wordt niet gespeeld	Onjuiste triggerinstellingen.	Probeer de sensoreenheid eens in te stellen met de automatische instelling.	pagina 27
	Sensoreenheid niet goed bevestigd	Controleer of de sensoreenheid goed aan de spanring is bevestigd.	pagina 17

Symptoom	Mogelijke oorzaak	Oplossing	Zie pagina
Wijzigingen in instellingen vallen niet op	Reverb-/effectniveau of volume van triggergeluid is te laag	Draai de knop [REVERB], [EFFECT] of [TRIGGER] naar rechts om de diepte of het volume aan te passen.	pagina 33
	De microfoonversterking is te laag ingesteld	Probeer de sensoreenheid eens in te stellen met de automatische instelling.	pagina 27
	Onjuiste triggerinstellingen		
	Het volume voor de hoofdtelefoon die u gebruikt is te laag	Gebruik een zeer efficiënte hoofdtelefoon, een afgesloten hoofdtelefoon of oortjes.	pagina 23
Er is ruis	Ruis van de microfoon	Bevestig de kabels met het meegeleverde kabelbandje dicht bij de sensoreenheid zodat de kabels niet in de buurt van de sensoreenheid heen en weer bewegen.	pagina 17
		Controleer of de sensoreenheid goed aan de spanning is bevestigd.	
		Bevestig de kabel die is aangesloten op de [B]-aansluiting (microfoonsensorkabel) met de meegeleverde kabelbandjes aan het hoofdapparaat zodat de kabels niet heen en weer bewegen.	
Meerdere geluiden bij één aanslag (dubbele trigger)	Er zijn dubbele triggers	Controleer of de sensoreenheid goed aan de spanning is bevestigd.	pagina 17
		Hoe langer de kop van de bassdrum trilt, hoe gemakkelijker er dubbele triggers kunnen ontstaan. Pas de bassdrum zo aan dat er een korter geluid wordt geproduceerd. Demp of stem de kop of vervang de kop.	
Afzonderlijk verkrijgbare extra pads maken geen geluid of Moeilijk te produceren geluid		Controleer of het juiste padtype is ingesteld.	Naslaggids (geavanceerd) (pdf)
Er wordt geluid geproduceerd zonder dat op de pad is geslagen Er wordt geluid geproduceerd door een pad die niet is aangeslagen	Er vindt overspraak plaats	Verhoog de instelling voor het minimale niveau voor het triggergeluid. Als deze waarde te hoog is, wordt er mogelijk geen geluid geproduceerd bij een lichte aanslag. Pas aan indien nodig.	pagina 33 Naslaggids (geavanceerd) (pdf)
	Er vindt overspraak plaats met het triggergeluid van de bassdrum	Probeer de sensoreenheid eens in te stellen met de automatische instelling. Controleer de Triggergevoelighedsinstelling.	pagina 27
		Als het bassdrumgeluid wordt gespeeld bij het aanslaan van de snaredrum, plaatst u de snaredrum verder weg van de sensoreenheid. Met meer afstand tussen deze twee kunt u het probleem mogelijk oplossen.	pagina 17

Problemen oplossen

Symptoom	Mogelijke oorzaak	Oplossing	Zie pagina
Het geluid is vervormd	De microfoonversterking is te hoog ingesteld	Druk op de knop [] en pas de microfoonsensorinstellingen aan.	pagina 27
	De volumeregelaar is te hoog ingesteld.	Draai de knop [MASTER VOLUME] naar links.	pagina 13
	Er is een effect toegepast	Pas de vervorming of een andere effectinstelling aan.	pagina 13
Het hoofdapparaat kan niet worden opgenomen Opnemen naar een USB-flashstation is niet mogelijk	Opnemen via AUX IN is niet mogelijk	Het geluid van uw spel en de audio van AUX IN kunnen niet gelijktijdig worden opgenomen. Eerst moet er geluid van AUX IN worden opgenomen naar het hoofdapparaat en vervolgens kunt u uw spel overdubben op de song.	pagina 41
	Opnemen van de klik is niet mogelijk	EAD10 is niet ontworpen om de klik op te nemen.	
	Onvoldoende geheugen op het USB-flashstation	Controleer hoeveel geheugen er beschikbaar is op het USB-flashstation.	
	Het USB-flashstation heeft schrijfbeveiliging	Schakel de schrijfbeveiliging op het USB-flashstation uit.	
Audiobestanden die op een USB-flashstation zijn opgenomen, klinken zacht als ze worden afgespeeld op het hoofdapparaat		Pas het volume tijdens het opnemen aan tot een geschikt niveau. Pas tijdens het afspelen de knop [AUDIO/CLICK VOLUME] aan.	Opnemen: Naslaggids (geavanceerd) (pdf) Afspelen: pagina 13
Het audiobestand in het USB-flashstation kan niet worden afgespeeld met het hoofdapparaat of Tijdens het afspelen van een audiobestand van het USB-flashstation stopt het afspelen midden in een song	Niet-ondersteunde bestandsindeling	Controleer de bestandsindeling of de samplefrequentie.	pagina 63
	De prestaties van het USB-flashstation zijn onvoldoende.	Wij raden u aan een USB-flashstation van 4 GB of meer te gebruiken. Raadpleeg de lijst met compatibele USB-apparaten op de Yamaha-website voor meer informatie.	*1
Het apparaat gaat onverwacht uit	De automatische uitschakelfunctie is ingeschakeld	Zet de automatische uitschakelfunctie uit.	pagina 29
Gaat niet aan	De netadapter niet is aangesloten	Controleer of de netadapter is aangesloten.	pagina 22
Bewerkingen van de scène gaan verloren	Er is een andere scène geselecteerd voordat de bewerkingen waren opgeslagen	Gebruik de functie Recall om de bewerkte inhoud op te roepen.	pagina 34

*1 Raadpleeg de website op <http://download.yamaha.com/>

*URL kan zonder kennisgeving worden gewijzigd.

Berichtenlijst

Bericht	Omschrijving
Are you sure?	Hiermee bevestigt u of u de aangegeven handeling wilt uitvoeren.
Auto power off disabled.	Wordt weergegeven als de knop [STORE] ingedrukt wordt gehouden als het apparaat wordt aangezet, om de gebruiker te informeren dat de functie voor automatisch uitschakelen is uitgezet.
Backup error.	Wordt weergegeven als het schrijven van gegevens naar het flash-ROM is mislukt. Als bij het uitschakelen van het apparaat gegevens niet goed zijn opgeslagen, wordt dit bericht weergegeven bij de volgende keer dat het apparaat wordt ingeschakeld. Nadat het foutbericht is weergegeven, worden de fabrieksinstellingen automatisch teruggezet.
Cancel AUX IN recording?	Wordt weergegeven als op de knop SOURCE wordt gedrukt terwijl de recorder opneemt via AUX IN. Druk op de knop onder 'YES' om terug te keren naar de normale opname-instellingen.
Canceled.	Wordt weergegeven als de annuleringsbewerking is voltooid.
Can't use RECORDER now.	De recorder kan niet worden gebruikt omdat 'USB To Host' is ingesteld op 'audio'. Controleer de instelling van 'USB to Host'.
Completed.	Wordt weergegeven als het uitvoeren van Scene Store, File Load/Save, Job of een andere functie is voltooid.
Connecting USB device...	Wordt weergegeven bij het aansluiten op een USB-apparaat.
Excessive demand for USB power.	Het stroomverbruik van het USB-apparaat overschrijdt de aangegeven waarde.
Factory Reset initializing...	Wordt bij het opstarten weergegeven als u de fabrieksinstellingen terugzet.
File already exists.	Er bestaat al een bestand met dezelfde naam.
File not found.	Het geselecteerde bestandstype is niet gevonden.
Illegal file.	Wordt weergegeven wanneer bij het laden van een bestand het doelbestand niet kan worden verwerkt door het hoofdapparaat of het hoofdapparaat het audiobestand niet ondersteunt.
Incompatible USB device.	Wordt weergegeven als er een niet-ondersteund USB-apparaat wordt aangesloten op de [USB TO DEVICE]-aansluiting.
Invalid USB device.	Het USB-apparaat is defect. Formateer het USB-apparaat opnieuw.
No data.	Wordt weergegeven als de doelgegevens niet bestaan bij het gebruik van de recorder of bij het gebruik van WAV-gerelateerde parameters onder 'Job'.
No response from USB device.	Het USB-apparaat reageert niet.
Now importing...	Wordt weergegeven bij het importeren van een .wav-bestand.
Now loading...	Wordt weergegeven bij het laden van een bestand.
Now processing...	Wordt weergegeven bij het uitvoeren van een Scene Store- of Job-bewerking. Wordt weergegeven tijdens de nabewerking, nadat een File Load- of File Save-bewerking is geannuleerd.
Now saving...	Wordt weergegeven bij het opslaan van een bestand.
Now switching audio driver.	Wordt weergegeven als de [USB TO HOST]-aansluiting is aangesloten op een computer of ander apparaat en de volgende handeling wordt uitgevoerd. Als u de 'USB To Host'-instelling wijzigt in 'MIDI' of 'MIDI+audio'. Als u het scherm Recorder opent of verlaat terwijl de 'USB To Host'-instelling 'auto' is.

Berichtenlijst

Bericht	Omschrijving
Overwrite?	Wordt weergegeven bij het opslaan van een bestand op het USB-apparaat wanneer er al een bestand met dezelfde naam bestaat op het USB-apparaat. Wordt weergegeven als wordt geprobeerd de Store User Scene-bewerking voor de eerder opgeslagen scène opnieuw uit te voeren.
Please stop recorder.	Wordt weergegeven als een handeling wordt uitgevoerd waarmee de recorder wordt afgesloten tijdens het afspelen of opnemen met de recorder. Stop de recorder en probeer het nogmaals.
Recording time limit exceeded.	De opnametijd is ongeveer 1 minuut en 30 seconden met intern geheugen, en ongeveer 30 minuten met een USB-flashstation.
Read only file.	Wordt weergegeven als tijdens een bestandsbewerking een alleen-lezen bestand wordt geselecteerd.
Sample is too long.	Sample is te lang en kan niet worden geladen.
Sample is too short.	Sample is te kort en kan niet worden geladen.
Switch to AUX IN recording?	Wordt weergegeven als de knop onder 'source' wordt ingedrukt terwijl de recorder in gebruik is. Druk op de knop onder 'YES' en schakel naar opname via de [AUX IN]-aansluiting.
USB connection terminated.	Wordt weergegeven als de verbinding met het USB-apparaat is onderbroken als gevolg van een stroomstoring. Koppel het USB-apparaat los en druk op de knop onder 'OK'.
USB device's transfer speed too slow.	Wordt weergegeven als de overdrachtssnelheid naar het USB-apparaat onvoldoende is. Voor informatie over apparaten die zijn getest en waarvan is bevestigd dat ze goed werken met de EAD10, raadpleegt u de lijst met compatibele USB-apparaten ^(*) op de Yamaha-website.
USB device full.	Wordt weergegeven als het USB-opslagapparaat vol is en er geen bestanden op kunnen worden weergegeven. Gebruik een nieuw USB-apparaat of maak ruimte vrij door onnodige bestanden van het volle apparaat te verwijderen.
USB device not ready.	Wordt weergegeven als het USB-apparaat niet goed is aangesloten op het hoofdapparaat.
USB device read/write error.	Wordt weergegeven als zich een fout heeft voorgedaan bij het lezen of schrijven van gegevens naar het USB-apparaat.
USB device write protected.	Wordt weergegeven als het USB-apparaat tegen schrijven beveiligd is.
USB transmission error.	Wordt weergegeven als zich een fout heeft voorgedaan tijdens de communicatie met het USB-apparaat.
Wave memory full.	Wordt weergegeven als het WAV-geheugen vol is en bewerkingen als Import, Job of Load niet kunnen worden uitgevoerd.

*1 Raadpleeg de website op <http://download.yamaha.com/>

*URL kan zonder kennisgeving worden gewijzigd.

Specificaties

Hoofdapparaat

Toon generatorblok	Scènes		Preset: 50 User: 200
	Reverb		11
	Effecten		Mic: 21, Trigger: 10
	Triggergeluiden	Toongenerator	AWM2
		Maximale polyfonie	64
	Voices	757	
Recorder	Opnametijd	Intern geheugen	Ca. 1 min 30 sec.
		USB-flashstation	Ca. 30 min/bestand
	Notatie	Opnemen/afspelen	WAV (44,1 kHz, 16-bits, stereo)
Audio-bestanden	Importlimiet		Maximaal 100
	Samplefrequentie bij afspelen		44,1 kHz
	Wave-geheugen		32 MB
	Maximale grootte van laadbare sample		1 monosample: 1,75 MB 1 stereosample: 3,5 MB
	Sampleformat		WAV (16-bits)
Clicktrack	Tempo		30–300 BPM, taptempofunctie
	Maatsoorten		1/4 tot 16/4, 1/8 tot 16/8, 1/16 tot 16/16
	Subgedeelten		Accenten, kwartnoten, achtste noten, zestiende noten en triolen van achtste noten
Functies			Aanpassing van triggergevoeligheid, USB-audio/MIDI, hoofdtelefoon-EQ
Besturing interface	Display		Full Dot LCD (128 x 64 dots)
	Andere regelaars	Knoppen	MASTER VOLUME, AUDIO/CLICK VOLUME, SCENE, REVERB, EFFECT, TRIGGER
		Knoppen	MENU, Sensor Unit, Click, RECORDER, EXIT, STORE, Functies 1–3, –, +, Standby/On
Aansluitingen	DC IN		DC IN (12 V)
	Hoofdtelefoon		PHONES (standaard-stereotelefoonaansluiting)
	AUX IN		AUX IN (stereo mini-aansluiting)
	OUTPUT		OUTPUT L/MONO en R (standaardtelefoonaansluiting)
	USB		USB TO DEVICE USB TO HOST
	Sensingang	Voor triggersensor	A (standaard stereosteekplugaansluiting)
		Voor microfoonsensor	B (standaard stereosteekplugaansluiting)
	Triggeringang	Stereo (L: trigger, R: trigger)	① KICK/② (fungeert ook als A), ③ SNARE/④ (standaard stereohoofdtelefoonaansluiting)
		Drie zones (L: trigger, R: rimschakelaar)	⑤, ⑥ (standaard stereosteekplugaansluiting)
	Voetpedaal		FOOT SW (standaard stereosteekplugaansluiting)
Stroomvoorziening	Stroomvoorziening		PA-150 (of een door Yamaha aanbevolen equivalent)
	Stroomverbruik		10 W (bij gebruik van een PA-150-netadapter)
	Automatisch uitschakelen		Ja
Grootte/gewicht	Afmetingen (B x D x H)	Breedte x diepte x hoogte	260 (B) x 138 (D) x 63 (H) mm
	Gewicht	Alleen hoofdapparaat	654 g

Sensoreenheid

Sensortypen	Microfoon		High SPL mic x 2
	Trigger		Exclusief voor bassdrum x 1
Aansluitingen	Sensoruitgangen	Voor triggersensor	A (standaardaansluiting voor hoofdtelefoon)
		Voor microfoonsensor	B (standaard stereosteekplugaansluiting)
Grootte/gewicht	Afmetingen (B x D x H)	Breedte x diepte x hoogte	76 (B) x 78 (D) x 88 (H) mm
	Gewicht	Alleen sensoreenheid	464 g

Overig



Meegeleverde accessoires	Gebuikershandleiding (dit boek), PA-150 (of een door Yamaha aanbevolen equivalent)*, modulehouder, vleugelbouten voor modulehouder (x 2), aansluitkabels (1 paar), kabelbandjes (x 3), zelfklevende banden (x 2) *Wordt mogelijk niet meegeleverd in uw regio. Neem hiervoor contact op met uw Yamaha-dealer.
Afzonderlijk verkrijgbare accessoires (Mogelijk niet beschikbaar in uw regio.)	<ul style="list-style-type: none"> • Bevestiging voor bekkenstandaard (CSAT924A) • Raadpleeg de website voor meer informatie over andere verkrijgbare accessoires (http://download.yamaha.com/)

* De inhoud van deze handleiding geldt voor de meest recente specificaties op de datum dat de handleiding werd gepubliceerd.

Voor de meest recente handleiding gaat u naar de website van Yamaha, waar u het bestand met de handleiding kunt downloaden. Aangezien specificaties, apparatuur en afzonderlijk verkochte accessoires kunnen verschillen per gebied, kunt u het beste contact opnemen met uw Yamaha-leverancier.

Index

Symbolen

[] (Click)-knop	13
[] (Sensor Unit)-knop	13, 27
[] (Standby/On)-schakelaar ...	13, 25
[-]-knop, [+]-knop	13

Getallen

[] KICK / []	16
[] SNARE / []	16
[]	16
[]	16

A

[A]-aansluiting	15
Aansluitkabels	9
Achterpaneel	14
Afzonderlijk verkrijgbare extra onderdelen	48
[AUDIO/CLICK VOLUME]-knop ...	13
audiobestand	37, 44
audiosignaal	11
Automatisch instellen	27
Automatisch uitschakelen	29
[AUX IN] (auxiliary input)- aansluiting	14
AUX IN-opname	43

B

[B]-aansluiting	15
Bedieningspaneel	13
Begeleidingssong	44
BYPASS	35

C

Computer	25, 47
configuraties met dubbele bassdrum	17

D

DAW-software	47
DC IN-aansluiting	14
Display	13
Draagbare muzikspeler	24
drumstel	17
drumtrigger	48, 50

E

Effecten	11, 32
[EFFECT]-knop	13
E-symbool	33
[EXIT]-knop	13

F

[F1], [F2], [F3]	13
Fabrieksinstellingen terugzetten	30
[FOOT SW]-aansluiting	14
Functieknoppen 1–3	13

G

Gebruikersscène	34
Geïmporteerde geluiden	37

H

Headphones	23
Hoofdedeelte	10, 13
Houten hoops	18

I

Input Source (invoerbron)	43
interne voices	11
iPhone/iPad	47

K

Kabelbandjes	9
Klemschroef	15
Klikgeluid	39

L

[L] (Mic gain left)	28
---------------------------	----

M

[MASTER VOLUME]-knop	13
[MENU]-knop	13
Metalen hoops	18
Metronome	39
MIC	27
Microfoongeluid	11
Microfoonsensor	15
Microfoonversterking	27
Modulehouder	9, 20

N

Netadapter	9, 22
------------------	-------

O

OUTPUT [R]/[L/MONO]- aansluitingen	14
---	----

P

Pad	48, 52
PA-systeem	24
Pedaal	49
[PHONES]-aansluiting	15
Presetscène	34

R

[R] (Mic gain right)	28
[RECORDER]-knop	13
Reverb	11, 32
[REVERB]-knop	13
Ring	18

S

Scene	32
Scene (scherm)	33
[SCENE]-knop	13
Sensoreenheid	10, 15, 27
Snoerhaak	14
Store	33
[STORE]-knop	13, 37

T

Tap Tempo	39
Tempo	39
TO SENSOR UNIT [A]-aansluiting ...	14
TO SENSOR UNIT [B]-aansluiting ...	14
TRG	27
TRG SENS (triggerevoeligheid) ...	28
Triggergeluid	32
Triggerringangsaansluitingen ...	14, 16
[TRIGGER]-knop	13
Triggersensor	15
triggersignaal	11
Triggerversterking	27

U

[USB TO DEVICE]- aansluiting	14, 30
[USB TO HOST]-aansluiting ...	14, 25
USB-flashstation	30, 42

V

Versterking	27
Vleugelbouten voor modulehouder	9
Voetpedaal	54
Voetschakelaar	54
Voorpaneel	15

W

.wav	37
------------	----

Y

Y-kabel	16
---------------	----

Z

Zelfklevende beschermbanden	9
-----------------------------------	---

NOTITIES

Important Notice: Guarantee Information for customers in European Economic Area (EEA) and Switzerland

<p>Important Notice: Guarantee Information for customers in EEA* and Switzerland For detailed guarantee information about this Yamaha product, and Pan-EEA* and Switzerland warranty service, please either visit the website address below (Printable file is available at our website) or contact the Yamaha representative office for your country. * EEA: European Economic Area</p>	English
<p>Wichtiger Hinweis: Garantie-Information für Kunden in der EWR* und der Schweiz Für nähere Garantie-Information über dieses Produkt von Yamaha, sowie über den Pan-EWR*- und Schweizer Garantieservice, besuchen Sie bitte entweder die folgend angegebene Internetadresse (eine druckfähige Version befindet sich auch auf unserer Webseite), oder wenden Sie sich an den für Ihr Land zuständigen Yamaha-Vertrieb. *EWR: Europäischer Wirtschaftsraum</p>	Deutsch
<p>Remarque importante: informations de garantie pour les clients de l'EEE et la Suisse Pour des informations plus détaillées sur la garantie de ce produit Yamaha et sur le service de garantie applicable dans l'ensemble de l'EEE ainsi qu'en Suisse, consultez notre site Web à l'adresse ci-dessous (le fichier imprimable est disponible sur notre site Web) ou contactez directement Yamaha dans votre pays de résidence. * EEE : Espace Economique Européen</p>	Français
<p>Belangrijke mededeling: Garantie-informatie voor klanten in de EER* en Zwitserland Voor gedetailleerde garantie-informatie over dit Yamaha-product en de garantieservice in heel de EER* en Zwitserland, gaat u naar de onderstaande website (u vind een afdrukbaar bestand op onze website) of neemt u contact op met de vertegenwoordiging van Yamaha in uw land. * EER: Europese Economische Ruimte</p>	Nederlands
<p>Aviso importante: información sobre la garantía para los clientes del EEE* y Suiza Para una información detallada sobre este producto Yamaha y sobre el soporte de garantía en la zona EEE* y Suiza, visite la dirección web que se incluye más abajo (la versión del archivo para imprimir esta disponible en nuestro sitio web) o póngase en contacto con el representante de Yamaha en su país. * EEE: Espacio Económico Europeo</p>	Español
<p>Avviso importante: informazioni sulla garanzia per i clienti residenti nell'EEA* e in Svizzera Per informazioni dettagliate sulla garanzia relativa a questo prodotto Yamaha e l'assistenza in garanzia nei paesi EEA* e in Svizzera, potete consultare il sito Web all'indirizzo riportato di seguito (è disponibile il file in formato stampabile) oppure contattare l'ufficio di rappresentanza locale della Yamaha. * EEA: Area Economica Europea</p>	Italiano
<p>Aviso importante: informações sobre as garantias para clientes da AEE* e da Suíça Para obter uma informação pormenorizada sobre este produto da Yamaha e sobre o serviço de garantia na AEE* e na Suíça, visite o site a seguir (o arquivo para impressão está disponível no nosso site) ou entre em contato com o escritório de representação da Yamaha no seu país. * AEE: Área Económica Européia</p>	Português
<p>Σημαντική σημείωση: Πληροφορίες εγγύησης για τους πελάτες στον ΕΟΧ* και Ελλάδα Για λεπτομερείς πληροφορίες εγγύησης σχετικά με το παρόν προϊόν της Yamaha και την κάλυψη εγγύησης σε όλες τις χώρες του ΕΟΧ και την Ελλάδα, επισκεφτείτε την παρακάτω ιστοσελίδα (Εκτυπώσιμη μορφή είναι διαθέσιμη στην ιστοσελίδα μας) ή απευθυνθείτε στην αντιπροσωπεία της Yamaha στη χώρα σας. * ΕΟΧ: Ευρωπαϊκός Οικονομικός Χώρος</p>	Ελληνικά
<p>Viktigt: Garantiinformation för kunder i EES-området* och Schweiz För detaljerad information om denna Yamahaprodukt samt garantiservice i hela EES-området* och Schweiz kan du antingen besöka nedanstående webbadress (en utskriftsvänlig fil finns på webbplatsen) eller kontakta Yamahas officiella representant i ditt land. * EES: Europeiska Ekonomiska Samarbetsområdet</p>	Svenska
<p>Viktig merknad: Garantiinformasjon for kunder i EØS* og Sveits Detaljert garantiinformasjon om dette Yamaha-produktet og garantiservice for hele EØS-området* og Sveits kan fås enten ved å besøke nettstedene nedenfor (utskriftsversjon finnes på våre nettsider) eller kontakte Yamahas kontoret i landet der du bor. *EØS: Det europeiske økonomiske samarbeidsområdet</p>	Norsk
<p>Vigtig oplysning: Garantioplysninger til kunder i EØO* og Schweiz De kan finde detaljerede garantioplysninger om dette Yamaha-produkt og den fælles garantiserviceordning for EØO* (og Schweiz) ved at besøge det websted, der er angivet nedenfor (der findes en fil, som kan udskrives, på vores websted), eller ved at kontakte Yamahas nationale repræsentationskontor i det land, hvor De bor. * EØO: Det Europæiske Økonomiske Område</p>	Dansk
<p>Tärkeä ilmoitus: Takuutiedot Euroopan talousalueen (ETA)* ja Sveitsin asiakkaille Tämän Yamaha-tuotteen sekä ETA-alueen ja Sveitsin takuuta koskevat yksityiskohtaiset tiedot saatte alla olevasta nettiosoitteesta. (Tulostettava tiedosto saatavissa sivustollamme.) Voitte myös ottaa yhteyttä paikalliseen Yamaha-edustajaan. *ETA: Euroopan talousalue</p>	Suomi
<p>Ważne: Warunki gwarancyjne obowiązujące w EOG* i Szwajcarii Aby dowiedzieć się więcej na temat warunków gwarancyjnych tego produktu firmy Yamaha i serwisu gwarancyjnego w całym EOG* i Szwajcarii, należy odwiedzić wskazaną poniżej stronę internetową (Plik gotowy do wydruku znajduje się na naszej stronie internetowej) lub skontaktować się z przedstawicielstwem firmy Yamaha w swoim kraju. * EOG — Europejski Obszar Gospodarczy</p>	Polski
<p>Důležité oznámení: Záruční informace pro zákazníky v EHS* a ve Švýcarsku Podrobné záruční informace o tomto produktu Yamaha a záručním servisu v celém EHS* a ve Švýcarsku naleznete na níže uvedené webové adrese (soubor k tisku je dostupný na našich webových stránkách) nebo se můžete obrátit na zastoupení firmy Yamaha ve své zemi. * EHS: Evropský hospodářský prostor</p>	Česky
<p>Fontos figyelemztetés: Garancia-információk az EGT* területén és Svájcban élő vásárlók számára A jelen Yamaha termékre vonatkozó részletes garancia-információk, valamint az EGT*-re és Svájcra kiterjedő garanciális szolgáltatás tekintetében keresse fel webhelyünket az alábbi címen (a webhelyen nyomtatható fájl is talál), vagy pedig lépjen kapcsolatba az országában működő Yamaha képviselői irodával. * EGT: Európai Gazdasági Térség</p>	Magyar
<p>Oluline märkus: Garantiiteave Euroopa Majanduspiirkonna (EMP)* ja Šveitsi klientidele Täpsemat teabe saamiseks selle Yamaha toote garantii ning kogu Euroopa Majanduspiirkonna ja Šveitsi garantiiteeninduse kohta, külastage palun veebisaiti alljärgneval aadressil (meie saidil on saadaval printitav fail) või pöörduge Teie regiooni Yamaha esinduse poole. * EMP: Euroopa Majanduspiirkond</p>	Eesti keel
<p>Svarīgs paziņojums: garantijas informācija klientiem EEZ* un Šveicē Lai saņemtu detalizētu garantijas informāciju par šo Yamaha produktu, kā arī garantijas apkalpošanu EEZ* un Šveicē, lūdzam, apmeklējiet zemāk norādīto tīmekļa vietnes adresi (tīmekļa vietnē ir pieejams drukājams fails) vai sazinieties ar jūsu valsti apkalpojošo Yamaha pārstāvniecību. * EEZ: Eiropas Ekonomikas zona</p>	Latviešu
<p>Dėmesio: informacija dėl garantijos pirkejams EEE* ir Šveicarijoje Jei reikia išsamios informacijos apie šį „Yamaha“ produktą ir jo techninę priežiūrą visoje EEE* ir Šveicarijoje, apsilankykite mūsų svetainėje toliau nurodytu adresu (svetainėje yra spausdintinas failas) arba kreipkitės į „Yamaha“ atstovybę savo šaliai. * EEE – Europos ekonominė erdvė</p>	Lietuvių kalba
<p>Dôležité upozornenie: Informácie o záruke pre zákazníkov v EHP* a Švajčiarsku Podrobné informácie o záruke týkajúce sa tohto produktu od spoločnosti Yamaha a garančnom servise v EHP* a Švajčiarsku nájdete na webovej stránke uvedenej nižšie (na našej webovej stránke je k dispozícii súbor na tlač) alebo sa obráťte na zástupcu spoločnosti Yamaha vo svojej krajine. * EHP: Európsky hospodársky priestor</p>	Slovenčina
<p>Pomembno obvestilo: Informacije o garanciji za kupce v EGP* in Švici Za podrobnejše informacije o tem Yamahinem izdelku ter garancijskem servisu v celotnem EGP in Švici, obiščite spletno mesto, ki je navedeno spodaj (natisljiva datoteka je na voljo na našem spletnem mestu), ali se obrnite na Yamahinega predstavnika v svoji državi. * EGP: Evropski gospodarski prostor</p>	Slovenščina
<p>Важно съобщение: Информация за гаранцията за клиенти в ЕИП* и Швейцария За подробна информация за гаранцията за този продукт на Yamaha и гаранционното обслужване в паневропейската зона на ЕИП* и Швейцария или посетете посочения по-долу уеб сайт (на нашия уеб сайт има файл за печат), или се свържете с представителния офис на Yamaha във вашата страна. * ЕИП: Европейско икономическо пространство</p>	Български език
<p>Notificarea importantă: Informații despre garanție pentru clienții din SEE* și Elveția Pentru informații detaliate privind acest produs Yamaha și serviciul de garanție Pan-SEE* și Elveția, vizitați site-ul la adresa de mai jos (fișierul imprimabil este disponibil pe site-ul nostru) sau contactați biroul reprezentanței Yamaha din țara dumneavoastră. * SEE: Spațiul Economic European</p>	Limba română

<http://europe.yamaha.com/warranty/>

URL_4

For details of products, please contact your nearest Yamaha representative or the authorized distributor listed below.

Neem voor details over producten alstublieft contact op met uw dichtstbijzijnde Yamaha-vertegenwoordiging of de geautoriseerde distributeur uit het onderstaande overzicht.

NORTH AMERICA

CANADA

Yamaha Canada Music Ltd.
135 Milner Avenue, Toronto, Ontario M1S 3R1, Canada
Tel: +1-416-298-1311

U.S.A.

Yamaha Corporation of America
6600 Orangethorpe Avenue, Buena Park, CA 90620, U.S.A.
Tel: +1-714-522-9011

CENTRAL & SOUTH AMERICA

MEXICO

Yamaha de México, S.A. de C.V.
Av. Insurgentes Sur 1647 Piso 9, Col. San José Insurgentes, Delegación Benito Juárez, México, D.F., C.P. 03900, México
Tel: +52-55-5804-0600

BRAZIL

Yamaha Musical do Brasil Ltda.
Rua Fidêncio Ramos, 302 – Cj 52 e 54 – Torre B – Vila Olímpia – CEP 04551-010 – São Paulo/SP, Brazil
Tel: +55-11-3704-1377

ARGENTINA

Yamaha Music Latin America, S.A., Sucursal Argentina
Olga Cossetini 1553, Piso 4 Norte, Madero Este-C1107CEK, Buenos Aires, Argentina
Tel: +54-11-4119-7000

PANAMA AND OTHER LATIN AMERICAN COUNTRIES/

CARIBBEAN COUNTRIES

Yamaha Music Latin America, S.A.
Edif. Torre Banco General, F7, Urb. Marbella, Calle 47 y Aquilino de la Guardia, Panama, P.O.Box 0823-05863, Panama, Rep.de Panama
Tel: +507-269-5311

EUROPE

THE UNITED KINGDOM/IRELAND

Yamaha Music Europe GmbH (UK)
Sherbourne Drive, Tilbrook, Milton Keynes, MK7 8BL, U.K.
Tel: +44-1908-366700

GERMANY

Yamaha Music Europe GmbH
Siemensstrasse 22-34, 25462 Rellingen, Germany
Tel: +49-4101-303-0

SWITZERLAND/LIECHTENSTEIN

Yamaha Music Europe GmbH, Branch Switzerland in Thalwil
Seestrasse 18a, 8800 Thalwil, Switzerland
Tel: +41-44-3878080

AUSTRIA/CZECH REPUBLIC/HUNGARY/

ROMANIA/SLOVAKIA/SLOVENIA

Yamaha Music Europe GmbH, Branch Austria
Schleiergasse 20, 1100 Wien, Austria
Tel: +43-1-60203900

POLAND

Yamaha Music Europe GmbH Sp.z o.o. Oddział w Polsce
ul. Wielicka 52, 02-657 Warszawa, Poland
Tel: +48-22-880-08-88

BULGARIA

Dinacord Bulgaria LTD.
Bul. Iskarsko Schose 7 Targowski Zentar Ewropa 1528 Sofia, Bulgaria
Tel: +359-2-978-20-25

MALTA

Olimpus Music Ltd.
Valletta Road, Mosta MST9010, Malta
Tel: +356-2133-2093

NETHERLANDS/BELGIUM/

LUXEMBOURG

Yamaha Music Europe, Branch Benelux
Clarissenhof 5b, 4133 AB Vianen, The Netherlands
Tel: +31-347-358040

FRANCE

Yamaha Music Europe
7 rue Ambroise Croizat, Zone d'activités de Pariest, 77183 Croissy-Beaubourg, France
Tel: +33-1-6461-4000

ITALY

Yamaha Music Europe GmbH, Branch Italy
Via Tinelli N.67/69 20855 Gerno di Lesmo (MB), Italy
Tel: +39-039-9065-1

SPAIN/PORTUGAL

Yamaha Music Europe GmbH Ibérica, Sucursal en España
Ctra. de la Coruna km. 17,200, 28231 Las Rozas de Madrid, Spain
Tel: +34-91-639-88-88

GREECE

Philippos Nakas S.A. The Music House
19th klm. Leof. Lavriou 190 02 Peania – Attiki, Greece
Tel: +30-210-6686260

SWEDEN

Yamaha Music Europe GmbH Germany filial Scandinavia
JA Wettergrensgata 1, 400 43 Göteborg, Sweden
Tel: +46-31-89-34-00

DENMARK

Yamaha Music Denmark, Filial of Yamaha Music Europe GmbH, Tyskland
Generatorvej 8C, ST. TH., 2860 Søborg, Denmark
Tel: +45-44-92-49-00

FINLAND

F-Musiikki Oy
Antaksentie 4
FI-01510 Vantaa, Finland
Tel: +358 (0)96185111

NORWAY

Yamaha Music Europe GmbH Germany - Norwegian Branch
Grimi Næringspark 1, 1332 Østerås, Norway
Tel: +47-6716-7800

ICELAND

Hljóðfaerahúsid Ehf.
Sidumula 20
IS-108 Reykjavik, Iceland
Tel: +354-525-5050

CROATIA

Euro Unit D.O.O.
Slakovec 73
40305 Nedelisce
Tel: +38540829400

RUSSIA

Yamaha Music (Russia) LLC.
Room 37, entrance 7, bld. 7, Kievskaya street, Moscow, 121059, Russia
Tel: +7-495-626-5005

OTHER EUROPEAN COUNTRIES

Yamaha Music Europe GmbH
Siemensstrasse 22-34, 25462 Rellingen, Germany
Tel: +49-4101-303-0

AFRICA

Yamaha Music Gulf FZE
JAFZA-16, Office 512, P.O.Box 17328, Jebel Ali FZE, Dubai, UAE
Tel: +971-4-801-1500

MIDDLE EAST

TURKEY

Yamaha Music Europe GmbH Merkezi Almany Türkiye İstanbul Şubesi
Maslak Meydan Sodak, Spring Giz Plaza Bagimsiz Böl. No:3, Sariyer Istanbul, Turkey
Tel: +90-212-999-8010

CYPRUS

Nakas Music Cyprus Ltd.
Nikis Ave 2k
1086 Nicosia
Tel: + 357-22-511080
Major Music Center
21 Ali Riza Ave. Ortakoy
P.O.Box 475 Nicosia, Cyprus
Tel: (392) 227 9213

OTHER COUNTRIES

Yamaha Music Gulf FZE
JAFZA-16, Office 512, P.O.Box 17328, Jebel Ali FZE, Dubai, UAE
Tel: +971-4-801-1500

ASIA

THE PEOPLE'S REPUBLIC OF CHINA

Yamaha Music & Electronics (China) Co., Ltd.
2F, Yunhedasha, 1818 Xinzha-lu, Jingan-qu, Shanghai, China
Tel: +86-400-051-7700

HONG KONG

Tom Lee Music Co., Ltd.
11/F., Silvercord Tower 1, 30 Canton Road, Tsimshatsui, Kowloon, Hong Kong
Tel: +852-2737-7688

INDIA

Yamaha Music India Private Limited
P-401, JMD Megapolis, Sector-48, Sohna Road, Gurgaon-122018, Haryana, India
Tel: +91-124-485-3300

INDONESIA

PT. Yamaha Musik Indonesia (Distributor)
Yamaha Music Center Bldg. Jalan Jend. Gatot Subroto Kav. 4, Jakarta 12930, Indonesia
Tel: +62-21-520-2577

KOREA

Yamaha Music Korea Ltd.
8F, Dongsung Bldg. 21, Teheran-ro 87-gil, Gangnam-gu, Seoul, 06169, Korea
Tel: +82-2-3467-3300

MALAYSIA

Yamaha Music (Malaysia) Sdn. Bhd.
No.8, Jalan Perbandaran, Kelana Jaya, 47301 Petaling Jaya, Selangor, Malaysia
Tel: +60-3-78030900

SINGAPORE

Yamaha Music (Asia) Private Limited
Block 202 Hougang Street 21, #02-00, Singapore 530202, Singapore
Tel: +65-6740-9200

TAIWAN

Yamaha Music & Electronics Taiwan Co., Ltd.
2F., No.1, Yuandong Rd., Banqiao Dist., New Taipei City 22063, Taiwan (R.O.C.)
Tel: +886-2-7741-8888

THAILAND

Siam Music Yamaha Co., Ltd.
3, 4, 15, 16th Fl., Siam Motors Building, 891/1 Rama 1 Road, Wangmai, Pathumwan, Bangkok 10330, Thailand
Tel: +66-2215-2622

VIETNAM

Yamaha Music Vietnam Company Limited
15th Floor, Nam A Bank Tower, 201-203 Cach Mang Thang Tam St., Ward 4, Dist.3, Ho Chi Minh City, Vietnam
Tel: +84-8-3818-1122

OTHER ASIAN COUNTRIES

<http://asia.yamaha.com>

OCEANIA

AUSTRALIA

Yamaha Music Australia Pty. Ltd.
Level 1, 99 Queensbridge Street, Southbank, VIC 3006, Australia
Tel: +61-3-9693-5111

NEW ZEALAND

Musik Zealand LTD
P.O.BOX 6246 Wellesley, Auckland 4680, New Zealand
Tel: +64-9-634-0099

COUNTRIES AND TRUST

TERRITORIES IN PACIFIC OCEAN

<http://asia.yamaha.com>

