



DIGITAL SAXOPHONE

# YDS-150

取扱説明書

Owner's Manual

Benutzerhandbuch

Mode d'emploi

Manual de instrucciones

Manual do Proprietário

Руководство пользователя

사용설명서

JA EN DE FR ES PT RU KO

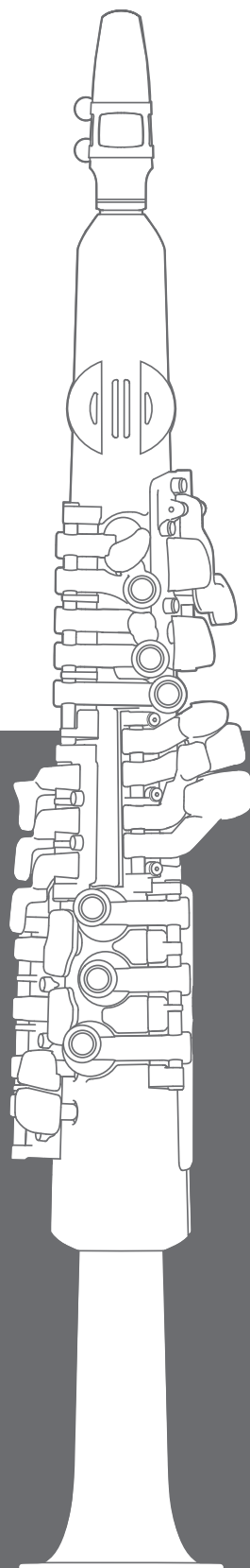

日本語

English

Deutsch

Français

Español

Português

Русский

한국어

## FCC INFORMATION (U.S.A.)

### 1. IMPORTANT NOTICE: DO NOT MODIFY THIS UNIT!

This product, when installed as indicated in the instructions contained in this manual, meets FCC requirements. Modifications not expressly approved by Yamaha may void your authority, granted by the FCC, to use the product.

**2. IMPORTANT:** When connecting this product to accessories and/or another product use only high quality shielded cables. Cable/s supplied with this product MUST be used. Follow all installation instructions. Failure to follow instructions could void your FCC authorization to use this product in the USA.

**3. NOTE:** This product has been tested and found to comply with the requirements listed in FCC Regulations, Part 15 for Class "B" digital devices. Compliance with these requirements provides a reasonable level of assurance that your use of this product in a residential environment will not result in harmful interference with other electronic devices. This equipment generates/uses radio frequencies and, if not installed and used according to the instructions found in the users manual, may cause interference harmful to the operation of other electronic devices. Compliance

with FCC regulations does not guarantee that interference will not occur in all installations. If this product is found to be the source of interference, which can be determined by turning the unit "OFF" and "ON", please try to eliminate the problem by using one of the following measures:

Relocate either this product or the device that is being affected by the interference.

Utilize power outlets that are on different branch (circuit breaker or fuse) circuits or install AC line filter/s.

In the case of radio or TV interference, relocate/reorient the antenna. If the antenna lead-in is 300 ohm ribbon lead, change the lead-in to co-axial type cable.

If these corrective measures do not produce satisfactory results, please contact the local retailer authorized to distribute this type of product. If you can not locate the appropriate retailer, please contact Yamaha Corporation of America, Electronic Service Division, 6600 Orangethorpe Ave, Buena Park, CA90620

The above statements apply ONLY to those products distributed by Yamaha Corporation of America or its subsidiaries.

\* This applies only to products distributed by Yamaha Corporation of America.

(class B)

## COMPLIANCE INFORMATION STATEMENT (Supplier's declaration of conformity procedure)

Responsible Party : Yamaha Corporation of America  
Address : 6600 Orangethorpe Ave., Buena Park, Calif. 90620  
Telephone : 714-522-9011  
Type of Equipment : Digital Saxophone  
Model Name : YDS-150

This device complies with Part 15 of the FCC Rules.

Operation is subject to the following two conditions:

- 1) this device may not cause harmful interference, and
- 2) this device must accept any interference received including interference that may cause undesired operation.

\* This applies only to products distributed by Yamaha Corporation of America.

(FCC SDoC)

The model number, serial number, power requirements, etc., may be found on or near the name plate, which is at the rear of the unit. You should note this serial number in the space provided below and retain this manual as a permanent record of your purchase to aid identification in the event of theft.

**Model No.** \_\_\_\_\_

**Serial No.** \_\_\_\_\_

(rear\_en\_01)

# 安全上のご注意

ご使用の前に、必ずこの「安全上のご注意」をよくお読みください。

ここに示した注意事項は、製品を安全に正しくご使用いただき、お客様やほかの方々への危害や財産への損害を未然に防止するためのものです。必ずお守りください。

## ■ 記号表示について

この製品や取扱説明書に表示されている記号には、次のような意味があります。



注意喚起を示す記号



禁止を示す記号



行為を指示する記号

## ■ 「警告」「注意」について

誤った取り扱いをすると生じることが想定される内容を、危害や損害の大きさと切迫の程度を区分して掲載しています。



### 警告

「死亡する可能性または重傷を負う可能性が想定される」内容です。



### 注意

「傷害を負う可能性が想定される」内容です。



## 警告

### 電源



禁止

USBケーブルをストーブなどの熱器具に近づけたり、無理に曲げたり、傷つけたりしない。また、USBケーブルに重いものをのせない。USBケーブルが破損し、感電や火災の原因になります。



必ず実行

電源は必ず交流100Vを使用する。  
エアコンの電源など交流200Vのものがあります。誤って接続すると、感電や火災のおそれがあります。



必ず実行

電源プラグにほこりが付着している場合は、ほこりをきれいに拭き取る。  
感電やショートのおそれがあります。

### 分解禁止



禁止

この製品の内部を開けたり、内部の部品を分解したり改造したりしない。  
感電や火災、けが、または故障の原因になります。

### 水に注意



禁止

本体の上に花瓶や薬品など液体の入ったものを置かない。また、浴室や雨天時の屋外など湿気の多いところで使用しない。

内部に水などの液体が入ると、感電や火災、または故障の原因になります。入った場合は、すぐに電源スイッチを切り、お買い上げの販売店または巻末のヤマハ修理ご相談センターに点検をご依頼ください。



禁止

ぬれた手で電源プラグを抜き差ししない。  
感電のおそれがあります。

### 火に注意



禁止

本体の上ろうそくなど火気のあるものを置かない。

ろうそくなどが倒れたりして、火災の原因になります。

## 医療用電気機器への影響



医療機器の近くなど電波の使用が制限された区域で使用しない。

心臓ペースメーカーや除細動器の装着部分から15cm以内で使用しない。

本体が発する電波や本体に内蔵されている磁石の磁気により、動作に影響を与えるおそれがあります。

禁止

## 電池



電池を分解しない。

電池の中のものに触れたり目に入ったりすると、化学やけどや失明のおそれがあります。

禁止



電池を火の中に入れてない。

破裂するおそれがあります。

禁止



使い切りタイプの電池は、充電しない。

充電すると液漏れや破裂の原因になります。

禁止



電池を金属製のネックレスやヘアピン、コイン、鍵などと一緒に持ち運んだり、保管しない。

電池がショートし、発熱、破裂、火災のおそれがあります。

禁止



指定(15ページ)以外の電池を使用しない。

火災、発熱、液漏れの原因になります。

禁止



複数の電池を使う場合、同じメーカーの同じ種類、同じ品番の新しい電池を使用する。

種類やメーカー、品番の異なる電池と一緒に使用したり、新しい電池と古い電池と一緒に使うと、火災、発熱、液漏れの原因になります。

必ず実行



電池はすべて+/-の極性表示どおりに正しく入れる。

正しく入れていない場合、発熱、火災、液漏れのおそれがあります。

必ず実行



必ず実行

長時間使用しない場合や電池を使い切った場合は、電池を本体から抜いておく。

電池が消耗し、電池から液漏れが発生し、本体を損傷するおそれがあります。



必ず実行

充電式ニッケル水素電池を使用する場合は、電池の取扱説明書の指示に従う。

電池に付属の取扱説明書をよく読んで、正しくご使用ください。また、充電の充電は、必ず専用の充電器をご使用ください。専用器以外を使用すると、電池が発熱、液漏れ、破裂するおそれがあります。



禁止

電池は子供の手の届くところに置かない。

お子様が誤って飲み込むおそれがあります。また、電池の液漏れなどにより炎症を起こすおそれがあります。



禁止

電池が液漏れした場合は、漏れた液に触れない。

失明や化学やけどなどのおそれがあります。万一液が目や口に入ったり皮膚についたりした場合は、すぐに水で洗い流し、医師にご相談ください。

## 異常に気づいたら



電源プラグを抜く

下記のような異常が発生した場合、すぐに電源スイッチを切り、電源プラグをコンセントから抜く。(電池を使用している場合は、電池を本体から抜く。)

- ・USBケーブルやプラグがいたんだ場合
- ・製品から異常なおいや煙が出た場合
- ・製品の内部に異物が入った場合
- ・使用中に音が出なくなった場合
- ・製品に亀裂、破損がある場合

そのまま使用を続けると、感電や火災、または故障のおそれがあります。至急、お買い上げの販売店または巻末のヤマハ修理ご相談センターに点検や修理をご依頼ください。

## ⚠ 注意

## 電源



たこ足配線をしない。

音質が劣化したり、コンセント部が異常発熱して火災の原因になることがあります。

禁止



必ず実行

電源プラグを抜くときは、USBケーブルを持たずに、必ず電源プラグを持って引き抜く。

USBケーブルが破損して、感電や火災の原因になることがあります。



電源プラグを抜く

長期間使用しないときや落雷のおそれがあるときは、必ずコンセントから電源プラグを抜く。

感電や火災、故障の原因になることがあります。



必ず実行

USB電源アダプターは、必ず指定のもの(10ページ)を使用する。

異なったUSB電源アダプターを使用すると、故障、発熱、火災の原因になります。

## 設置



**不安定な場所に置かない。**  
本体が転倒して故障したり、お客様やほかの方々がけがをしたりする原因になります。



必ず実行

**本体を移動するときは、必ずUSBケーブルなどの接続ケーブルをすべて外した上で行う。**  
コードをいためたり、お客様やほかの方々が転倒したりするおそれがあります。



必ず実行

**電源プラグを使用する場合は、電源プラグは見える位置で、手が届く範囲のコンセントに接続する。**  
万一の場合、電源プラグを容易に引き抜くためです。また、電源スイッチを切った状態でも微電流が流れています。この製品を長時間使用しないときは、必ず電源プラグをコンセントから抜いてください。

## 接続



必ず実行

**すべての機器の電源を切った上で、ほかの機器と接続する。また、電源を入れたり切ったりする前に、機器のボリュームを最小にする。**  
感電、聴覚障害または機器の損傷の原因になります。



必ず実行

**演奏を始める前に機器のボリュームを最小にし、演奏しながら徐々にボリュームを上げて、適切な音量にする。**  
聴覚障害または機器の損傷の原因になります。

## 取り扱い



禁止

**本体のすき間に手や指を入れない。**  
お客様がけがをするおそれがあります。



禁止

**キイなどのすき間から金属や紙片などの異物を入れない。**  
感電、ショート、火災、故障や動作不良の原因になることがあります。



禁止

**本体の上ののったり重いものをのせたりしない。また、ボタンやスイッチ、入出力端子などに無理な力を加えない。**  
本体が破損したり、お客様やほかの方々がけがをしたりする原因になります。



禁止

**マウスピースやリード、キイが破損した状態で使用しない。**  
ケガをするおそれがあります。



禁止

**小さな部品は、乳幼児の手の届くところに置かない。**  
お子様が誤って飲み込むおそれがあります。



禁止

**大きな音量で長時間使用しない。**  
聴覚障害の原因になります。特にヘッドホンを使用する場合はご注意ください。万一、聴力低下や耳障りを感じた場合は、専門の医師にご相談ください。



必ず実行

**ストラップを使用して演奏する場合は、ストラップと楽器が確実に固定されていることを確認する。**  
楽器が落下して、本体が破損したり、お客様がけがをするおそれがあります。



禁止

**ストラップだけを持って楽器を持ち上げない。**  
楽器がストラップからはずれて落下するおそれがあります。本体が破損したり、お客様やほかの方々がけがをしたりする原因になりますので、必ず楽器本体を持ってください。



禁止

**楽器を振りまわすなどの乱暴な取り扱いはいししない。**  
楽器がストラップからはずれて落下したり、周囲の人を傷つけるなど、思わぬ事故の原因となります。

- データが破損したり失われたりした場合の補償はいたしかねますので、ご了承ください。
- 不適切な使用や改造により故障した場合の保証はいたしかねます。

使用後は、必ず電源を切りましょう。

[o](スタンバイ/オン)スイッチを切った状態(電源ランプが消えている)でも微電流が流れています。[o](スタンバイ/オン)スイッチが切れているときの消費電力は、最小限の値で設計されています。この製品を長時間使用しないときは必ず電源プラグをコンセントから抜いてください。

使用済みの電池は、各自治体で決められたルールに従って廃棄しましょう。

高調波電流規格 JIS C 61000-3-2 適合品

## 注記(ご使用上の注意)

製品の故障、損傷や誤動作、データの損失を防ぐため、以下の内容をお守りください。

### ■ 製品の取り扱いに関する注意

- テレビやラジオ、ステレオ、携帯電話など他の電気製品の近くで使用しないでください。楽器本体またはテレビやラジオなどに雑音が生じる場合があります。
- スマートフォンやタブレット端末などのスマートデバイスのアプリと一緒に使用する場合は、通信によるノイズを避けるためスマートデバイスの機内モードをオンにしてからBluetoothをオンしてお使いいただくことをおすすめします。
- 直射日光のあたる場所(日中の車内など)やストーブの近くなど極端に温度が高くなるところ、逆に温度が極端に低いところ、また、ほこりや振動の多いところで使用しないでください。本体が変形したり、内部の部品が故障したり、動作が不安定になったりする原因になります(5℃～40℃の範囲で動作することを確認しています)。
- 本体上にビニール製品やプラスチック製品、ゴム製品などを置かないでください。本体が変色/変質する原因になります。
- キイを押したまま長時間放置しないでください。キイが故障するおそれがあります。

### ■ 製品のお手入れに関する注意

- お手入れの際は、乾いた柔らかい布をご使用ください。ベンジンやシンナー、アルコール、洗剤、化学ぞうきんなどを使用すると、変色/変質する原因になりますので、使用しないでください。
- 製品本体には水分が付着しないよう十分注意してください。水分が付着してしまったら、すみやかに乾いた布で拭き取ってください。

## お知らせ

### ■ 取扱説明書の記載内容に関するお知らせ

- この取扱説明書に掲載されているイラストや画面は、すべて操作説明のためのものです。したがって、実際の仕様と異なる場合があります。
- Bluetooth® およびロゴはBluetooth SIGの登録商標であり、ヤマハ株式会社はライセンスに基づき使用しています。



- MIDIは社団法人音楽電子事業協会(AMEI)の登録商標です。
- その他、本書に記載されている会社名および商品名等は、各社の登録商標または商標です。

機種名(品番)、製造番号(シリアルナンバー)、電源条件などの情報は、製品の背面にある銘板または銘板付近に表示されています。製品を紛失した場合などでもご自身のものを特定していただけるよう、機種名と製造番号については以下の欄にご記入のうえ、大切に保管していただくことをお勧めします。

機種名

製造番号

(rear\_ja\_02)

## Bluetoothについて

Bluetoothとは、2.4 GHz帯の電波を利用して、対応する機器と無線で通信を行うことができる技術です。

### Bluetooth通信の取り扱いについて

- Bluetooth対応機器が使用する2.4 GHz帯は、さまざまな機器が共有する周波数帯です。Bluetooth対応機器は、同じ周波数帯を使用する機器からの影響を最小限に抑えるための技術を採用していますが、他の機器の影響によって通信速度や通信距離が低下することや、通信が切断されることがあります。
- 通信機器間の距離や障害物、電波状況、機器の種類により、通信速度や通信距離は異なります。
- 本機はすべてのBluetooth機能対応機器とのワイヤレス接続を保証するものではありません。

### 製品の取り扱いに関する注意

- 本製品は、日本国内でのみ使用できます。
- 本製品は、日本電波法に基づく認証を受けた無線機器を内蔵しております。従って、本製品を使用するときに無線局の免許は不要です。ただし、本製品に以下の行為を行うと法律で罰せられることがあります。
  - 本製品を分解/改造する
  - 本体背面の銘板をはがしたり、消したりする

#### 無線に関するご注意

この製品の使用周波数帯では、電子レンジなどの産業・科学・医療用機器のほか、工場の製造ライン等で使用されている移動体識別用の構内無線局(免許を要する無線局)および特定小電力無線局(免許を要しない無線局)並びにアマチュア無線局(免許を要する無線局)が運用されています。

- この機器を使用する前に、近くで移動体識別用の構内無線局および特定小電力無線局並びにアマチュア無線局が運用されていないことを確認してください。
- 万一、この機器から移動体識別用の構内無線局に対して有害な電波干渉の事例が発生した場合には、速やかに使用場所を変えるか、または機器の運用を停止(電波の発射を停止)してください。

## はじめに

このたびは、ヤマハ製品をお買い上げいただき、誠にありがとうございます。この製品はご家庭などで演奏や練習にお使いいただけるデジタルサクソフォンです。本書では、この製品を演奏するために必要な操作方法を説明しています。この楽器に搭載された機能を十分に活かし、演奏をお楽しみいただくため、本書をよくお読みになってからご使用ください。また、お読みになったあとも、いつでもご覧になれるところに大切に保管していただきますようお願いいたします。

## 付属品

- マウスピースセット(マウスピース、リガチャー、キャップ、リード)×1

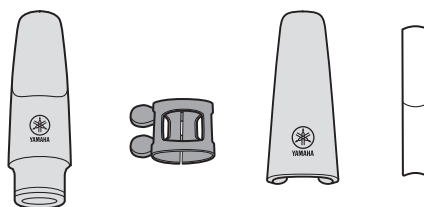

- ストラップ×1

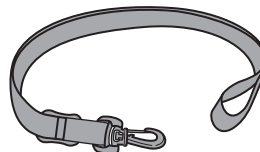

#### NOTE

- ストラップは専用ケース内側のポケットに収納されています。

- 交換用Oリングセット×1セット(3個)

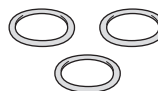

- 交換用リード×1



- 専用ケース×1

#### ご注意

- 専用ケースの中に、楽器本体とストラップ以外は収納しないでください。キイが長時間押されることにより、キイが故障するおそれがあります。

- 取扱説明書(本書)×1

## 各部の名称と機能

### 製品の正面

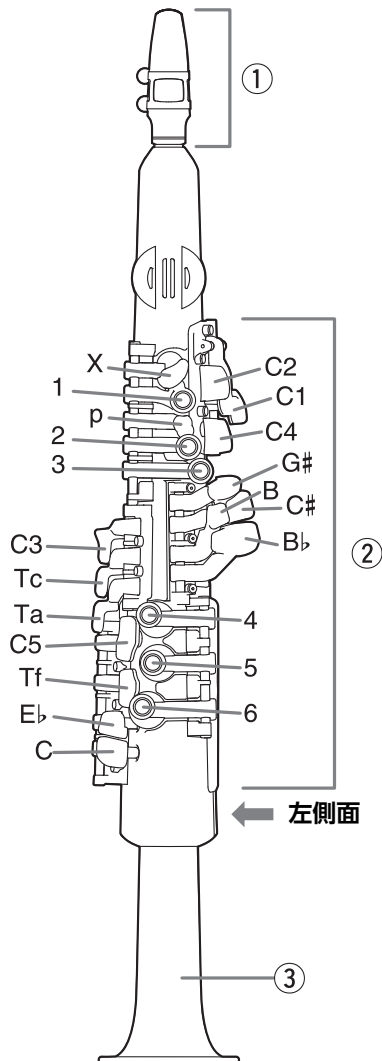

### 製品の左側面

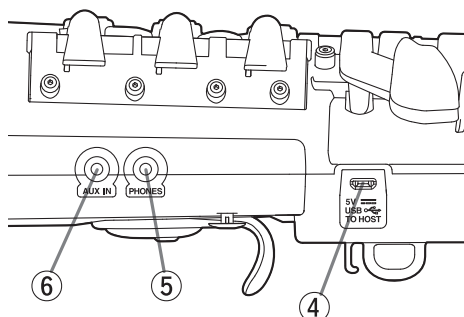

#### ① マウスピースセット

本製品専用です。

#### ② キー

フィンガリングチャート：20ページ

#### ③ ベル

内側にウォータードレインがあります。水滴や息がここから出ます。

#### ④ 5V DC-IN/USB TO HOST端子

micro USB Type-B端子です。

USBケーブルを使ってUSB電源アダプターやUSBモバイルバッテリー、PCなどと接続します。

#### ご注意

- USBケーブルは3メール未満のUSB A - micro Bタイプをご使用ください。

#### ⑤ PHONES端子

ヘッドホンまたはアンプ内蔵スピーカーなどを接続します。3.5mmステレオミニ出力端子です。この端子に接続すると、製品本体からは音が出なくなります。

#### ⚠ 注意

- 大きな音量で長時間ヘッドホンを使用しないでください。聴覚障害の原因になります。
- すべての機器の電源を切った上で、ほかの機器と接続してください。また、電源を入れたり切ったりする前に、機器のボリュームを最小にしてください。感電、聴覚障害または機器の損傷の原因になります。

#### ⑥ AUX IN端子

携帯音楽プレーヤーなどのオーディオ機器を接続して、オーディオ機器に収録された楽曲をヘッドホンで聞くことができます。オーディオ機器の音量は、オーディオ機器側で調整してください。

#### ⚠ 注意

- 機器の損傷を防ぐために、オーディオ機器→楽器の順に電源を入れてください。電源を切るときは、この逆で行ってください。聴覚障害または機器の損傷の原因になります。

#### NOTE

- オーディオケーブルおよび変換プラグは、抵抗のないものをお使いください。
- AUX IN端子、USB TO HOST端子、およびBluetooth接続経由の入力オーディオ信号は、PHONES端子に接続した機器でのみ聴くことができます。



## 製品の背面

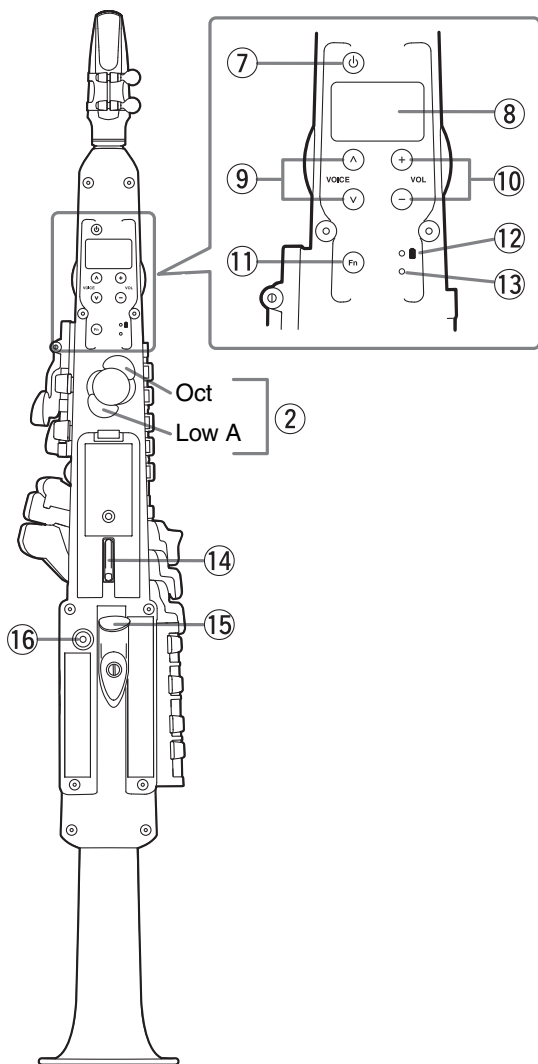

### 楽器の置き方

演奏中など楽器を置く場合は、平坦な机などに、キイが下向きになるように置いてください。椅子や譜面台など、不安定なところに置くと、落下などのおそれがあります。また、壁などに立てかけることもおやめください。

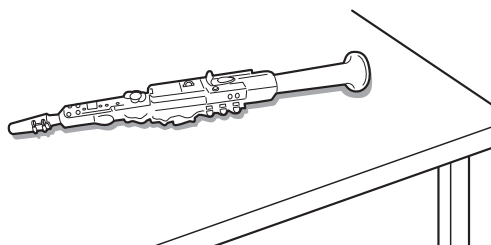

### ご注意

- ・ 楽器単独で立てて置かないでください。倒れた衝撃で楽器本体が破損するおそれがあります。立てる場合は市販のスタンドなどをお使いください。

### ⑦ [⏻](スタンバイ/オン)スイッチ

電源のスタンバイ/オンを切り替えます。

### ⑧ LED画面

音色の番号など、英数字が表示されます。

### ⑨ VOICE [^]/[v]ボタン

ボタンを押すたびに音色が切り替わります。

### ⑩ VOL [-]/[+]ボタン

押すたびに楽器の音量を上げ下げできます。ボタンを押している間は連続で音量が変化します。

- ・ 設定範囲：0～15、od (初期設定：13)
- ・ 初期設定音量に戻すには、VOL [-]ボタンとVOL [+]ボタンを同時に押してください。

### ⑪ [Fn](ファンクション)ボタン

このボタンを押しながら特定のキイを押すことで、色々な機能呼び出せます。また、一部の機能の操作にも使用します。

### ⑫ 電源ランプ

### ⑬ Bluetoothランプ

### ⑭ ストラップリング

付属のストラップを取り付けるリングです。

### ストラップの付け方

付属のストラップを、しっかりとリングに取り付けてください。ストラップの長さは簡単に変えられますので、ご自分の使いやすい長さに調節してください。

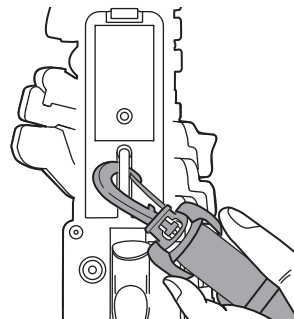

### ⑮ サムフック

親指で演奏時に楽器を支えるためのフックです。楽器をしっかりと保持するために右手の親指を指かけに引っ掛けます。

### ⑯ アナログコントローラー

音色に変化を与えるときに使用します。

## 演奏の準備

### ■ 電源の準備

この楽器の電源は、以下の2つから選択することができます。お使いになる状況に応じて、それぞれの接続例に従い接続してください。

#### ご注意

- 電池を入れた状態で、市販のUSBケーブルを市販のUSB電源アダプター、または市販のUSBモバイルバッテリーに接続している場合、USBケーブルによる給電が優先されます。

#### 電池(市販)を使用する

この楽器には、単4形の充電式ニッケル水素電池またはアルカリ乾電池が使用できます。

- 1 電源が切れていることを確認します。  
電源オフ時は電源ランプ(  )が消灯します。
- 2 本体を柔らかい布などの上で裏返し、電池カバーを外します。
- 3 電池4本を入れます。
- 4 イラストに合わせて、向きを間違えないように入れてください。

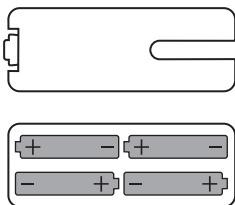

#### ● 電池の残量

電池の残量が約5～10分\*まで低下したときは電源ランプ(  )が点滅します。また、残量が残りわずかときは、電源ランプが消灯しスタンバイ状態となります。

- \* 電池の消耗は使用環境によって異なります。

#### NOTE

- 演奏中に電池が切れないよう、演奏の合間にはこまめに電源ランプを確認することをおすすめします。

#### USB電源アダプターまたはUSBモバイルバッテリーを使用する

図の順序で市販のUSBケーブルと、市販のUSB電源アダプターまたはUSBモバイルバッテリーを接続します。

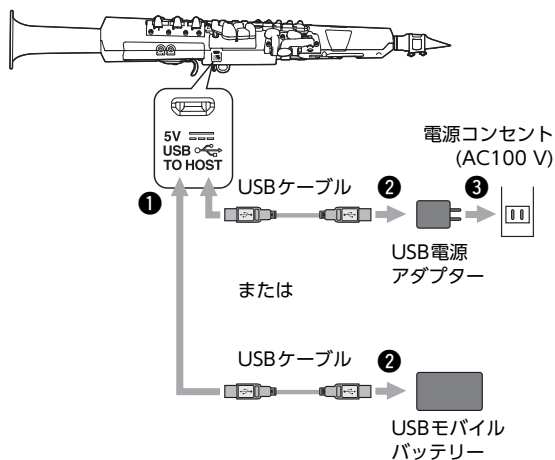

#### ● 使用可能なUSB電源アダプター / USBモバイルバッテリー

出力電圧：4.8V～5.2V

出力電流：1.0A以上

#### ⚠ 注意

- 必ずUSB規格に適合し、電源供給ができるものをお使いください。異なったUSB電源アダプターを使用すると、故障、発熱、火災などの原因になります。接続について詳しくは、お使いになるUSB電源アダプターやUSBモバイルバッテリーなどの取扱説明書をご覧ください。

#### ご注意

- USBモバイルバッテリーによっては、この楽器のように消費電流が少ない機器と接続すると、自動的に電力供給を停止するものがあります。USBモバイルバッテリーは、低電流モードなどを備え、消費電流80mA以下の機器にも給電できるものをお使いください。

## ■ 電源を入れる・切る

### 1 [⏻](スタンバイ/オン)スイッチを押して電源を入れます。

電源がオンになると、電源ランプ(  )が点灯します。音量はマウスピースを吹いて確かめながら、調整してください。



#### ⚠ 注意

- 大きな音量で長時間使用しないでください。聴覚障害の原因になります。

#### ご注意

- 電源を入れてから、楽器が完全に起動するまで操作したり息を吹き込まないでください。楽器が誤動作する原因になります。

### 2 電源を切るには、もう一度[⏻](スタンバイ/オン)スイッチを押します(1秒)。

#### ⚠ 注意

- 電源を切った状態でも微電流が流れています。この楽器を長時間使用しないときや落雷のおそれがあるときは、必ずコンセントからUSB電源アダプターを抜いてください。また、長時間使用しない場合は、電池を本体から抜いてください。

#### NOTE

- 電源をオンにしてから5秒以上ボタン操作がされなかった場合、画面は消灯します。その状態でボタン操作や本体を動かすと再び画面が点灯します。

#### ● オートパワーオフ機能

この楽器は、電源の切り忘れによる無駄な電力消費を防ぐため、本体が一定時間(30分)操作されないと自動的に電源が切れます(オートパワーオフ機能)。初期設定はオンですが、[Fn]ボタンからオン/オフを切り替えることもできます(13ページ)。

#### ● オートパワーオフ機能を有効にする

一度無効にしたオートパワーオフ機能を有効にしたいときは、[Fn]ボタン(13ページ)から設定します。

#### ご注意

- アンプやスピーカーなどの外部機器を本体に接続した状態で、一定時間本体を操作しない場合は、外部機器損傷を防ぐために外部機器→楽器の順に電源を切ってください。接続した状態で自動的に電源が切れるのを避けたい場合は、オートパワーオフ機能を無効にしてください。

## ■ 楽器の音量を調整する

音量を調整します。

VOL [+ ]を押すと1ずつボリュームが上がります。

VOL [- ]を押すと1ずつボリュームが下がります。

0~15、odの範囲で調整できます。初期値は13です。



\* odは最大音量になり、迫力のある音が得られます。音色や音域によっては音が若干ひずみやすくなります。

## ■ 初期化

すべての設定をリセットし、工場出荷状態と同じ設定にしたいときに操作します。

### 1 電源が入っている場合には、一度電源を切ります。

### 2 キーの[1]と[p]と[3]を押したまま電源を入れます。

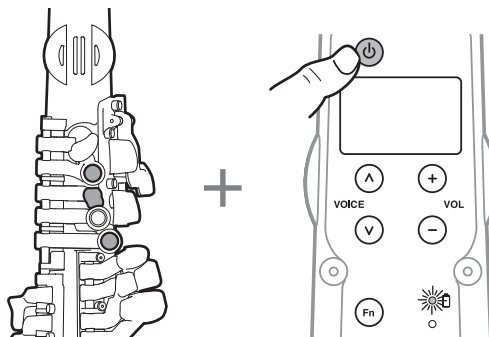

## 演奏する

### ■ マウスピースのくわえかた

マウスピースの先端から1cmくらいの位置に上の歯をしっかりと当て、下の歯はリードに直接あたらないように下唇をかぶせます。

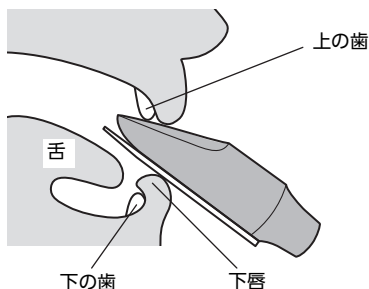

下唇でリードを支え、口の両端から息が漏れないようマウスピースとリードを包み込むように口を閉じます。

\* リードとマウスピースは強くかみ過ぎないでください。

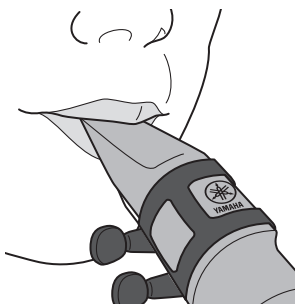

### ■ 音の出し方

マウスピースをくわえ、息を吹き込みます。息の吹き込みかたを強くすると、大きな音になり、弱くすると小さな音になります。アコースティックのサクソフォンのように、リードを振動させる必要はありません。

#### NOTE

- アコースティックのサクソフォンのようにマウスピースとネックの差し込み量を変えても、音のピッチは変わりません。

### ■ 音色を選ぶ

マウスピースに息を吹き込んだときに鳴る音を、アルトサクソやテナーサクソなどの音色や調性を変えることができます。

#### 1 VOICE [∧]/[∨]を押します。

LED画面に音色番号が表示されます。

音色の名称は、19ページの音色リストをご覧ください。



LED画面の表示の意味は以下のとおりです。

*A.01* ~ *A.17*: アルトサクソの音色 (in E♭)

*S.01* ~ *S.13*: ソプラノサクソの音色 (in B♭)

*T.01* ~ *T.15*: テナーサクソの音色 (in B♭)

*b.01* ~ *b.11*: バリトンサクソの音色 (in E♭)

*C.01* ~ *C.17*: サクソ以外の音色 (in C)

*U.01* ~ *U.20*: 専用アプリ(14ページ)で編集したユーザー音色が選択できます。詳しくは専用アプリのマニュアルをご覧ください。

*CCF* : MIDIコントローラーモードに入ります。本製品とUSB接続またはBluetooth接続された外部機器に、演奏をMIDIで送信できます。また、専用アプリ(14ページ)で詳細な設定が可能です。MIDIコントローラーモードのときは本製品から音は出ません。

#### NOTE

- [Fn]ボタンを押しながらVOICE [∧]/[∨]を押すと、次前の音色グループに移動できます。

## アナログコントローラーを使う

アナログコントローラーは選択した音色によってあらかじめ機能が割り当てられています。

- ピッチを上げ下げする(Pitch Bend ピッチベンド)
- 音に揺れの効果を与える(Modulation モジュレーション)
- 音のつながりを滑らかにする(Portamento ポルタメント)

音色ごとのアナログコントローラーの割り当て機能については、巻末の音色リストをご覧ください。

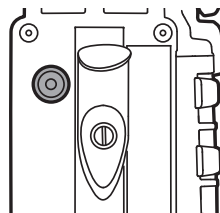

#### NOTE

- ポルタメントは、演奏音のピッチを滑らかに上げたり下げたりする奏法です。ポルタメントが割り当てられている音色でアナログコントローラーを倒しながらキイを操作すると、発音のピッチが滑らかに変化します。

## [Fn] ボタンで設定を変更する

[Fn] ボタンを押しながら特定のキイを押すと、本製品の各種機能を設定できます。

### 基本操作

いずれの機能も以下の手順で設定します。

- 1 [Fn] ボタンを押しながら、機能の割り当てられたキイを押します。設定が終わるまで [Fn] ボタンは押したままにしてください。ボタンを離れた時点で値が決定され、音色選択の画面に戻ります。

#### 例) チューニングの場合

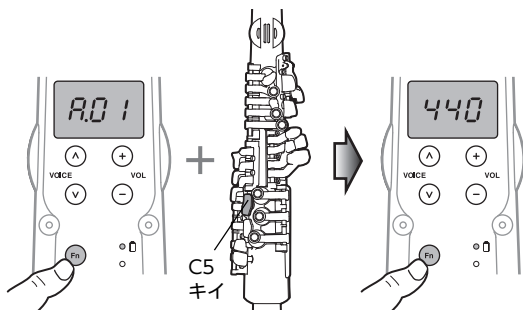

- 2 [Fn] ボタンを押したまま、VOICE [A]/[V] を押して、お好みの値を選びます。

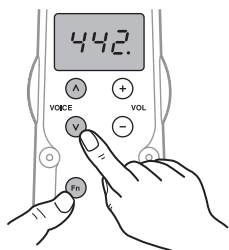

#### NOTE

- VOICE [A]/[V] の2つのボタンを同時に押すと、値が工場出荷時の初期値になります。

- 3 値を選び終わったら、[Fn] ボタンを離します。設定が終わり、音色選択の画面に戻ります。

機能	設定	キイ
<b>息の抵抗感</b> 吹く息の強さに対しての音の出やすさが変化します。設定した値が小さいほど、弱い息でも音が出やすくなります。	1 - 5 初期値：3	C3
<b>息の反応</b> 音が鳴り始める息の強さを調整できます。設定した値が大きいほど、音を鳴らすために強く息を吹き込む必要があります。	1 - 10 初期値：5	Tc
<b>キイの反応</b> 複数のキイを同時に押したり離したりするときに、運指のバラつきによる不要な発音を防ぎます。設定値が大きいほど、不要な音が出にくくなります。	0 - 20 初期値：10	Ta
<b>チューニング</b> 楽器全体の音程を調整します。LED画面に音程の設定値が表示されます。427 - 453 Hzの範囲を0.5 Hz刻みで調整可能です。LED表示の桁目のドットは、0.5 Hzを示しています。	427 - 453 (Hz) 初期値：440	C5
<b>オートパワーオフ</b> 自動的に電源が切れる機能を設定します。LED画面に設定値が表示されます	Off, 5, 10, 15, 30, 60, 120 (分) 初期値：30	Tf
<b>Bluetooth機能のオン・オフ</b> Bluetooth機能のオン・オフを設定します。Bluetoothをオンにすると、ヘッドホンを本製品に接続している場合のみ、スマートデバイスなどで再生した楽曲をBluetooth経由で聞くことができます。	On, Off 初期値：Off	E♭
<b>リバーブ</b> 残響効果のエフェクトを設定します。数字が大きいくほど効果は大きくなります。リバーブはヘッドフォンにのみかかります。 <b>NOTE</b> • AUX INやBluetooth経由で再生した楽曲にはリバーブはかかりません。	Off, 1-5 初期値：3	G#

- Bluetooth機能をオンにして、お手持ちのスマートデバイスとペアリングする

### 1 Bluetooth機能をオンにします。

オンにするとBluetoothランプがゆっくりと点滅します。

Bluetooth Audioを使用したいときに、ペアリングを行ってください。

2 [Fn] ボタンを押したまま、Key:Cを押します。  
ペアリング待機状態になります。[Fn] ボタンを押したままにしてください。

- ・LED画面：[b-] ペアリング待機状態
- ・LED画面：[---] Bluetooth機能がオフ

3 [Fn] ボタンを押したまま、VOICE [A]を押してペアリングを開始します。

このときLED画面が以下の表示に変わり、Bluetoothランプが速く点滅します。



#### NOTE

- ・ ペアリングを中断したいときはVOICE [V]を押します。

4 スマートデバイス側で接続先を選びます。

[YDS-150 Audio]を選びます。

5 ペアリングが完了すると、Bluetoothランプが速い点滅から点灯に変わります。

ペアリングに失敗したときは、Bluetoothランプがゆっくりと点滅し、LED表示が[b-]に変わります。

6 手順3のペアリング開始から5分経過すると、ペアリングは失敗となります。

7 [Fn] ボタンを離します。

音色選択画面に戻ります。

#### NOTE

- ・ ペアリング中は常にBluetoothランプが点灯します。
- ・ ご使用のスマートデバイスによっては、大きな音量で再生されることがあります。楽曲を再生する前に、スマートデバイス側の音量を調整してください

## 専用アプリを使う

本製品の専用アプリを使うことで、本製品の機能をより便利に設定することができます。

1 本製品専用アプリをお手持ちのスマートデバイスにインストールします。

2 Bluetoothで本製品とお手持ちのスマートデバイスを接続します。

アプリ上から本製品の以下の設定を行うことができます。詳しくはアプリのマニュアルをご覧ください。

- ・ ユーザーボイスの編集
- ・ 運指情報の編集
- ・ ボイス選択ショートカットの有効・無効など

## お手入れのしかた

本製品をケースに収納する前に、本体からマウスピースを外し、ベルやマウスピース付近の水分を拭き取ってください。

1 リガチャー締めネジをゆるめ、マウスピースからリードとリガチャーを取り外します。

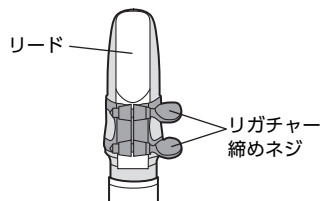

2 マウスピースをしっかりと持ち、左右に回しながら本体の接合部から引き抜きます。



#### ご注意

- ・ マウスピースを引き抜くときは、ネックの根元に曲げの力がかからないようにしてください。ネックに過度な力がかかって破損するおそれがあります。

3 クリーニングスワブ(別売)でマウスピースの内部を掃除します。

- \* マウスピースの先端を傷つけないように注意してください。
- \* クリーニングスワブは常に清潔に、乾燥させておきます。

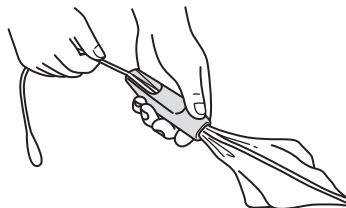

4 ベルやキイは乾いた柔らかい布で拭きます。

## ■ リードとリガチャーのセット

マウスピースをボディの接合部に、左右に回しながら差し込みます。差し込んだあと、マウスピースにリードとリガチャーをセットします。

### ご注意

- リードの先端は繊細なので、リガチャーなどで傷つけないように注意してください。

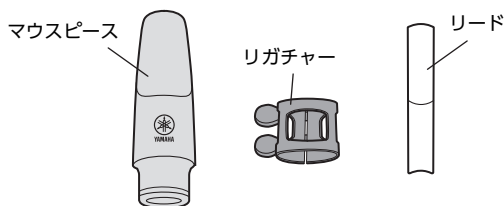

1 マウスピースの上側からリガチャーを差し込みます。

2 マウスピースの先端がほんの少し見えるくらいの位置にリードをセットしたら、リガチャー締めネジ2箇所を締めてリードを固定します。

\* リガチャーは、マウスピースの音叉マークが中央に見えるくらいの位置にセットします。

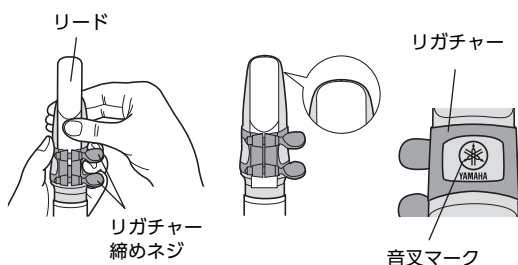

### ご注意

- 本製品に付属の専用マウスピースセット(マウスピース、リード、リガチャー)をご使用ください。正しく音が出なかったり、故障するおそれがあります。
- リガチャー締めネジは、リードが動かないように締めます。締めすぎないように注意してください。
- 製品本体および製品内部を水洗いしないでください。故障するおそれがあります。
- 本体接合部にはグリスを塗らないでください。接合部が劣化するおそれがあります。
- 本体の接合部とマウスピースにゆるみを感じたら、接合部のOリングを取り外し、付属のOリングと交換してください。
- 使用しているうちに、リードの先端が欠けたり、リードが変形した場合は、付属の交換用リードと交換してください。

## 困ったときは

### • 音が出続けて止まらない

- 本体の電源を入れ直してください。
- マウスピースの接合部の穴に水分が多く付着している場合、音が出ないことがあります。細い綿棒などで水分を取り除いてください。

## 仕様一覧

品名	デジタルサクソフォン
音源	AWMサンプリング
Bluetooth接続	Bluetoothバージョン：4.2 対応プロファイル：A2DP Bluetooth Low Energy MIDI Specificationに準拠 無線出力：Bluetooth Class 2 最大通信距離：約10 m 無線周波数(動作周波数)：2,402～2,480 MHz 最大出力電力：4 dBm 変調方式：FHSS
電源	USB電源アダプター：5 V/1 A (micro USB Type-B) セルフパワーUSBハブ：5 V/1 A 電池：単4電池(アルカリ乾電池/充電式ニッケル水素電池)×4(市販品)
電池寿命	アルカリ乾電池：3時間 充電式ニッケル水素電池：3時間 (使用環境によって異なります)
消費電力	4.5 W (USB電源アダプター使用時)
オートパワーオフ	○
寸法 (W x D x H)	699 mm x 110 mm x 103 mm
質量	1.0 kg(電池含まず)

本書は、発行時点での最新仕様で説明しています。最新版は、ヤマハウェブサイトからダウンロードできます。

## For electrical and electronic products using batteries.

### Information for users on collection and disposal of old equipment and used batteries:



These symbols on the products, packaging, and/or accompanying documents mean that used electrical and electronic products and batteries should not be mixed with general household waste.

For proper treatment, recovery and recycling of old products and used batteries, please take them to applicable collection points, in accordance with your national legislation.

By disposing of these products and batteries correctly, you will help to save valuable resources and prevent any potential negative effects on human health and the environment which could otherwise arise from inappropriate waste handling.

For more information about collection and recycling of old products and batteries, please contact your local municipality, your waste disposal service or the point of sale where you purchased the items.



#### For business users in the European Union:

If you wish to discard electrical and electronic equipment, please contact your dealer or supplier for further information.



#### Information on Disposal in other Countries outside the European Union:

These symbols are only valid in the European Union. If you wish to discard these items, please contact your local authorities or dealer and ask for the correct method of disposal.

#### Note for the battery symbol (bottom two symbol examples):

This symbol might be used in combination with a chemical symbol. In this case it complies with the requirement set by the EU Battery Directive for the chemical involved.

Cd

(weee\_battery\_eu\_en\_02)

### Verbraucherinformation zur Sammlung und Entsorgung alter Elektrogeräte und benutzter Batterien



Befinden sich diese Symbole auf den Produkten, der Verpackung und/oder beiliegenden Unterlagen, so sollten benutzte elektrische Geräte und Batterien nicht mit dem normalen Haushaltsabfall entsorgt werden.

In Übereinstimmung mit Ihren nationalen Bestimmungen bringen Sie alte Geräte und benutzte Batterien bitte zur fachgerechten Entsorgung, Wiederaufbereitung und Wiederverwendung zu den entsprechenden Sammelstellen.

Durch die fachgerechte Entsorgung der Elektrogeräte und Batterien helfen Sie, wertvolle Ressourcen zu schützen, und verhindern mögliche negative Auswirkungen auf die menschliche Gesundheit und die Umwelt, die andernfalls durch unsachgerechte Müllentsorgung auftreten könnten.



Für weitere Informationen zum Sammeln und Wiederaufbereiten alter Elektrogeräte und Batterien kontaktieren Sie bitte Ihre örtliche Stadt- oder Gemeindeverwaltung, Ihren Abfallentsorgungsdienst oder die Verkaufsstelle der Artikel.

#### Information für geschäftliche Anwender in der Europäischen Union:

Wenn Sie Elektrogeräte ausrangieren möchten, kontaktieren Sie bitte Ihren Händler oder Zulieferer für weitere Informationen.

#### Entsorgungsinformation für Länder außerhalb der Europäischen Union:

Diese Symbole gelten nur innerhalb der Europäischen Union. Wenn Sie solche Artikel ausrangieren möchten, kontaktieren Sie bitte Ihre örtlichen Behörden oder Ihren Händler und fragen Sie nach der sachgerechten Entsorgungsmethode.



#### Anmerkung zum Batteriesymbol (untere zwei Symbolbeispiele):

Dieses Symbol kann auch in Kombination mit einem chemischen Symbol verwendet werden. In diesem Fall entspricht dies den Anforderungen der EU-Batterierichtlinie zur Verwendung chemischer Stoffe.

Cd

(weee\_battery\_eu\_de\_02)

### Informations concernant la collecte et le traitement des piles usagées et des déchets d'équipements électriques et électroniques



Les symboles sur les produits, l'emballage et/ou les documents joints signifient que les produits électriques ou électroniques usagés ainsi que les piles usagées ne doivent pas être mélangés avec les déchets domestiques habituels.

Pour un traitement, une récupération et un recyclage appropriés des déchets d'équipements électriques et électroniques et des piles usagées, veuillez les déposer aux points de collecte prévus à cet effet, conformément à la réglementation nationale.

En vous débarrassant correctement des déchets d'équipements électriques et électroniques et des piles usagées, vous contribuerez à la sauvegarde de précieuses ressources et à la prévention de potentiels effets négatifs sur la santé humaine qui pourraient advenir lors d'un traitement inapproprié des déchets.

Pour plus d'informations à propos de la collecte et du recyclage des déchets d'équipements électriques et électroniques et des piles usagées, veuillez contacter votre municipalité, votre service de traitement des déchets ou le point de vente où vous avez acheté les produits.



#### Pour les professionnels dans l'Union européenne :

Si vous souhaitez vous débarrasser des déchets d'équipements électriques et électroniques, veuillez contacter votre vendeur ou fournisseur pour plus d'informations.

#### Informations sur la mise au rebut dans d'autres pays en dehors de l'Union européenne :

Ces symboles sont seulement valables dans l'Union européenne. Si vous souhaitez vous débarrasser de déchets d'équipements électriques et électroniques ou de piles usagées, veuillez contacter les autorités locales ou votre fournisseur et demander la méthode de traitement appropriée.



#### Note pour le symbole « pile » (deux exemples de symbole ci-dessous) :

Ce symbole peut être utilisé en combinaison avec un symbole chimique. Dans ce cas, il respecte les exigences établies par la directive européenne relative aux piles pour le produit chimique en question.

Cd

(weee\_battery\_eu\_fr\_02)



### Información para usuarios sobre la recogida y eliminación de los equipos antiguos y las pilas usadas



Estos símbolos en los productos, embalajes y documentos anexos significan que los productos eléctricos y electrónicos y sus pilas no deben mezclarse con los desperdicios domésticos normales.

Para el tratamiento, recuperación y reciclaje apropiados de los productos antiguos y las pilas usadas, llévelos a puntos de reciclaje correspondientes, de acuerdo con la legislación nacional.

Al deshacerse de estos productos y pilas de forma correcta, ayudará a ahorrar recursos valiosos y a impedir los posibles efectos desfavorables en la salud humana y en el entorno que de otro modo se producirían si se trataran los desperdicios de modo inapropiado.

Para obtener más información acerca de la recogida y el reciclaje de los productos antiguos y las pilas, póngase en contacto con las autoridades locales, con el servicio de eliminación de basuras o con el punto de venta donde adquirió los artículos.



#### Para los usuarios empresariales de la Unión Europea:

Si desea desechar equipos eléctricos y electrónicos, póngase en contacto con su vendedor o proveedor para obtener más información.



#### Información sobre la eliminación en otros países fuera de la Unión Europea:

Estos símbolos solamente son válidos en la Unión Europea. Si desea desechar estos artículos, póngase en contacto con las autoridades locales o con el vendedor y pregúnteles el método correcto.

#### Nota sobre el símbolo de pila (dos ejemplos de símbolos en la parte inferior):

Este símbolo se puede utilizar en combinación con un símbolo químico. En este caso, cumple el requisito establecido por la Directiva de la UE sobre pilas correspondiente a la sustancia química utilizada.

Cd

(weee\_battery\_eu\_es\_02)

### Informações para os utilizadores relativas à recolha e eliminação de baterias e equipamentos usados



Os símbolos ilustrados, presentes em produtos, embalagens e/ou incluídos na documentação associada, indicam que as baterias e os produtos elétricos e eletrónicos usados não devem ser eliminados juntamente com os resíduos domésticos em geral.

O procedimento correto consiste no tratamento, recuperação e reciclagem de produtos e baterias usados, pelo que deve proceder à respetiva entrega nos pontos de recolha adequados, em conformidade com a legislação nacional em vigor.

A eliminação destes produtos e baterias de forma adequada permite poupar recursos valiosos e evitar potenciais efeitos prejudiciais para a saúde pública e para o ambiente, associados ao processamento incorreto dos resíduos.

Para mais informações relativas à recolha e reciclagem de baterias e produtos usados, contacte as autoridades locais, o serviço de eliminação de resíduos ou o ponto de venda onde foram adquiridos os itens relevantes.



#### Informações para utilizadores empresariais na União Europeia:

Para proceder à eliminação de equipamento elétrico e eletrónico, contacte o seu revendedor ou fornecedor para obter informações adicionais.



#### Informações relativas à eliminação em países não pertencentes à União Europeia:

Estes símbolos são válidos exclusivamente na União Europeia. Caso pretenda eliminar este tipo de itens, contacte as autoridades locais ou o seu revendedor e informe-se acerca do procedimento correto para proceder à respetiva eliminação.

#### Nota relativa ao símbolo referente a baterias (os dois exemplos de símbolos na parte inferior):

Este símbolo poderá ser apresentado com um símbolo químico associado. Neste caso, significa que está em conformidade com os requisitos estabelecidos na Diretiva da UE relativa a Baterias no âmbito do elemento químico relacionado.

Cd

(weee\_battery\_eu\_pt\_02a)

La operación de este equipo está sujeta a las siguientes dos condiciones: (1) es posible que este equipo o dispositivo no cause interferencia perjudicial y (2) este equipo o dispositivo debe aceptar cualquier interferencia, incluyendo la que pueda causar su operación no deseada.

**MEMO**

# 音色リスト / Voice List / Voice-Liste / Liste des sonorités / Lista de voces / Lista de voces / Список тембров / 음색 목록

Display	Voice Name	Trans-position	Analog Controller
A.01	Alto Sax 1 (Pop)	E♭ (-9)	Pitch Bend
A.02	Alto Sax 2 (Straight)	E♭ (-9)	Pitch Bend
A.03	Alto Sax 3 (Jazzy)	E♭ (-9)	Pitch Bend
A.04	Alto Sax 4 (Ballad)	E♭ (-9)	Pitch Bend
A.05	Alto Sax 5 (Rock)	E♭ (-9)	Pitch Bend
A.06	Alto Sax 6 (Funky)	E♭ (-9)	Pitch Bend
A.07	Alto Sax 7 (Classic)	E♭ (-9)	Pitch Bend
A.08	Alto Sax 8 (Rich Classic)	E♭ (-9)	Pitch Bend
A.09	Alto Sax 9 (Rich Vibrato)	E♭ (-9)	Pitch Bend
A.10	Alto Sax 10 (Modern Classic)	E♭ (-9)	Pitch Bend
A.11	DUAL Alto Sax 1 (Octave Alto and Tenor)	E♭ (-9)	Pitch Bend
A.12	DUAL Alto Sax 2 (4th Alto and Soprano)	E♭ (-9)	Pitch Bend
A.13	DUAL Alto Sax 3 (5th Alto and Tenor)	E♭ (-9)	Pitch Bend
A.14	FX Alto Sax 1 (Distortion Effect)	E♭ (-9)	Pitch Bend
A.15	FX Alto Sax 2 (Overdrive Effect)	E♭ (-9)	Pitch Bend
A.16	FX Alto Sax 3 (Flanger Effect)	E♭ (-9)	Pitch Bend
A.17	FX Alto Sax 4 (Phaser Effect)	E♭ (-9)	Portamento
S.01	Soprano Sax 1 (Pop)	B♭ (-2)	Pitch Bend
S.02	Soprano Sax 2 (Straight)	B♭ (-2)	Pitch Bend
S.03	Soprano Sax 3 (Jazzy)	B♭ (-2)	Pitch Bend
S.04	Soprano Sax 4 (Bright Pop)	B♭ (-2)	Pitch Bend
S.05	Soprano Sax 5 (Classic)	B♭ (-2)	Pitch Bend
S.06	Soprano Sax 6 (Rich Classic)	B♭ (-2)	Pitch Bend
S.07	Soprano Sax 7 (Smooth)	B♭ (-2)	Pitch Bend
S.08	DUAL Soprano Sax 1 (Octave Soprano and Alto)	B♭ (-2)	Pitch Bend
S.09	DUAL Soprano Sax 2 (4th Soprano and Alto)	B♭ (-2)	Pitch Bend
S.10	FX Soprano Sax 1 (Overdrive Effect)	B♭ (-2)	Pitch Bend
S.11	FX Soprano Sax 2 (Overdrive Effect)	B♭ (-2)	Pitch Bend
S.12	FX Soprano Sax 3 (Distortion Effect)	B♭ (-2)	Pitch Bend
S.13	FX Soprano Sax 4 (Phaser Effect)	B♭ (-2)	Portamento
T.01	Tenor Sax 1 (Pop)	B♭ (-14)	Pitch Bend
T.02	Tenor Sax 2 (Straight)	B♭ (-14)	Pitch Bend
T.03	Tenor Sax 3 (Jazzy)	B♭ (-14)	Pitch Bend
T.04	Tenor Sax 4 (Breathy)	B♭ (-14)	Pitch Bend
T.05	Tenor Sax 5 (Rock)	B♭ (-14)	Pitch Bend
T.06	Tenor Sax 6 (Funky)	B♭ (-14)	Pitch Bend
T.07	Tenor Sax 7 (Classic)	B♭ (-14)	Pitch Bend
T.08	Tenor Sax 8 (Rich Classic)	B♭ (-14)	Pitch Bend

Display	Voice Name	Trans-position	Analog Controller
T.09	DUAL Tenor Sax 1 (Octave Tenor and Alto)	B♭ (-14)	Pitch Bend
T.10	DUAL Tenor Sax 2 (Octave Tenor and Baritone)	B♭ (-14)	Pitch Bend
T.11	DUAL Tenor Sax 3 (4th Tenor and Alto)	B♭ (-14)	Pitch Bend
T.12	FX Tenor Sax 1 (Distortion Effect)	B♭ (-14)	Pitch Bend
T.13	FX Tenor Sax 2 (Overdrive Effect)	B♭ (-14)	Pitch Bend
T.14	FX Tenor Sax 3 (Flanger Effect)	B♭ (-14)	Pitch Bend
T.15	FX Tenor Sax 4 (Phaser Effect)	B♭ (-14)	Portamento
B.01	Baritone Sax 1 (Pop)	E♭ (-21)	Pitch Bend
B.02	Baritone Sax 2 (Jazzy)	E♭ (-21)	Pitch Bend
B.03	Baritone Sax 3 (Ballad)	E♭ (-21)	Pitch Bend
B.04	Baritone Sax 4 (Rock)	E♭ (-21)	Pitch Bend
B.05	Baritone Sax 5 (Slap)	E♭ (-21)	Portamento
B.06	DUAL Baritone Sax 1 (Octave Baritone and Tenor)	E♭ (-21)	Pitch Bend
B.07	DUAL Baritone Sax 2 (15th Baritone and Soprano)	E♭ (-21)	Pitch Bend
B.08	DUAL Baritone Sax 3 (5th Baritone and Tenor)	E♭ (-21)	Pitch Bend
B.09	FX Baritone Sax 1 (Distortion Effect)	E♭ (-21)	Pitch Bend
B.10	FX Baritone Sax 2 (Overdrive Effect)	E♭ (-21)	Pitch Bend
B.11	FX Baritone Sax 3 (Phaser Effect)	E♭ (-21)	Portamento
C.01	Harmonica	C (0)	Pitch Bend
C.02	Irish Pipes	C (0)	Pitch Bend
C.03	Pan Pipes	C (0)	Pitch Bend
C.04	Shakuhachi (Japanese Bamboo Flute)	C (0)	Pitch Bend
C.05	Di Zi (Chinese Transverse Flute)	C (+12)	Pitch Bend
C.06	Sawtooth Lead 1	C (0)	Pitch Bend
C.07	Sawtooth Lead 2	C (+12)	Pitch Bend
C.08	Sawtooth Lead 3	C (0)	Pitch Bend
C.09	Sawtooth Lead 4	C (0)	Pitch Bend
C.10	Sawtooth Lead 5	C (0)	Pitch Bend
C.11	Square Lead 1	C (0)	Modulation
C.12	Square Lead 2	C (0)	Pitch Bend
C.13	Square Lead 3	C (+12)	Portamento
C.14	Resonance Lead 1	C (0)	Pitch Bend
C.15	Resonance Lead 2	C (0)	Modulation
C.16	Resonance Lead 3	C (-12)	Portamento
C.17	Sawtooth Bass	C (-24)	Pitch Bend

# フィンガリングチャート / Fingering Chart / Griffabelle / Tableau des doigts /



押さえる  
Close  
Geschlossen  
Fermé  
Cerrado  
Fechado  
Закрытый  
닫힘



放す  
Open  
Offen  
Ouvert  
Abierto  
Aberto  
Открытый  
열림

この表は代表的な連指を掲載しています。  
楽譜は記譜音で表記しています。

This chart shows typical fingerings for saxophones. The music notation is the written pitch, and not the concert pitch.

Diese Karte zeigt die typischen Griffe für Saxophone.  
Die Noten entsprechen der notierten Tonhöhe, nicht dem Kamerton.

Low A

# Gráfico de digitado / Tabela de digitação / Аппликатура / 운지법

Ce graphique représente les doigtés types pour les saxophones. La partition musicale correspond au diapason écrit et non au diapason de concert.

Este gráfico muestra los digitados habituales en los saxofones. La notación musical es el tono escrito, no el tono de concierto.

Esta tabela mostra as digitações mais comuns para saxofones. A notação musical corresponde à afinação indicada e não à afinação de concerto.

Ниже показана типичная аппликатура для саксофонов. Музыкальная нотация представлена в написанном, а не концертном строе.

이 표는 색소폰의 일반적인 운지법을 나타냅니다. 기보는 콘서트 피치가 아닌, 문서로 작성된 피치입니다.

The chart displays three rows of musical notation and their corresponding fingering diagrams for saxophone. Each note is shown with its standard fingering pattern.

- Row 1:** Notes G, A, B, C, D, E, F. Fingering diagrams show: G (index, middle, ring, thumb), A (index, middle, ring, thumb), B (index, middle, ring, thumb), C (index, middle, ring, thumb), D (index, middle, ring, thumb), E (index, middle, ring, thumb), F (index, middle, ring, thumb).
- Row 2:** Notes G, A, B, C, D, E, F, G, A, B, C, D, E, F, G. Fingering diagrams show: G (index, middle, ring, thumb), A (index, middle, ring, thumb), B (index, middle, ring, thumb), C (index, middle, ring, thumb), D (index, middle, ring, thumb), E (index, middle, ring, thumb), F (index, middle, ring, thumb), G (index, middle, ring, thumb), A (index, middle, ring, thumb), B (index, middle, ring, thumb), C (index, middle, ring, thumb), D (index, middle, ring, thumb), E (index, middle, ring, thumb), F (index, middle, ring, thumb), G (index, middle, ring, thumb).
- Row 3:** Notes G, A, B, C, D, E, F. Fingering diagrams show: G (index, middle, ring, thumb), A (index, middle, ring, thumb), B (index, middle, ring, thumb), C (index, middle, ring, thumb), D (index, middle, ring, thumb), E (index, middle, ring, thumb), F (index, middle, ring, thumb).

**MEMO**

**MEMO**

**MEMO**



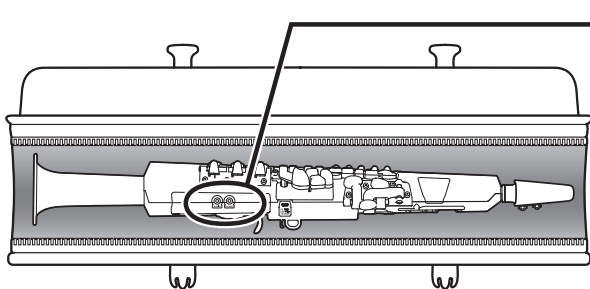

PHONES 端子の孔を真上に向ける。

Make sure the PHONES jack is facing up.

Achten Sie darauf, dass die PHONES-Buchse nach oben zeigt.

Vérifiez que la prise PHONES est sur le haut.

Asegúrese de que la toma PHONES apunte hacia arriba.

O conector PHONES deve estar voltado para cima.

Убедитесь, что разъем PHONES находится сверху.

PHONES 잭이 위로 향하도록 하십시오.

### ご注意

- 楽器本体をケースに収納するときは、製品本体のPHONES 端子の孔を真上に向けて収納してください。それ以外の向きで収納すると、キイが故障するおそれがあります。

### NOTICE

- Make sure that the PHONES jack is facing up when storing the instrument in the case. Failing to do so can cause damage to the keys.

### ACHTUNG

- Achten Sie darauf, dass die PHONES-Buchse nach oben zeigt, wenn Sie das Instrument in den Koffer legen. Andernfalls können die Klappen beschädigt werden.

### AVIS

- Vérifiez que la prise PHONES est sur le haut lorsque vous rangez l'instrument dans son étui. Sinon, vous risqueriez d'endommager les clés.

### AVISO

- Al guardar el instrumento en el estuche, asegúrese de que la toma PHONES apunte hacia arriba. De no hacerlo así, podría dañar las llaves.

### AVISO

- Verifique se o conector PHONES está voltado para cima ao guardar o instrumento na caixa. Caso contrário, as teclas poderão ser danificadas.

### УВЕДОМЛЕНИЕ

- Убирая инструмент в футляр, убедитесь, что разъем PHONES находится сверху. Несоблюдение этого правила может привести к повреждению клавиш.

### 주의사항

- 악기를 케이스에 보관할 때는 PHONES 잭이 위로 향하도록 하십시오. 그렇지 않으면 키가 손상될 수 있습니다.

