

DIGITAAL KEYBOARD
NASLAGGIDS

EZ-310

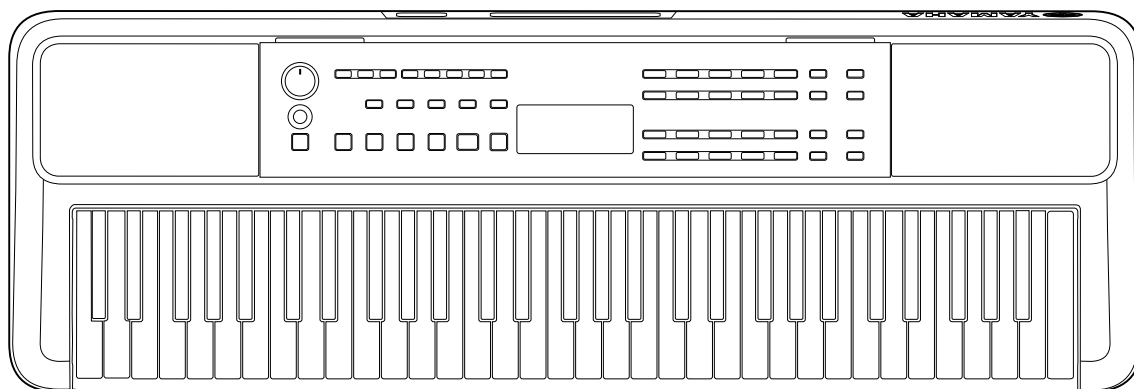

Over de handleidingen

De volgende handleidingen zijn beschikbaar voor het instrument.



● Gebruikershandleiding (gedrukte handleiding meegeleverd in de verpakking)

In dit document wordt de basisbediening van het instrument beschreven. De handleiding bevat ook een gedeelte met voorzorgsmaatregelen die u vóór gebruik moet lezen.

● Naslaggids (dit document)

Hierin worden alle functies van het instrument uitgelegd.

Algemene inhoud van de opmerkingen

 WAARSCHUWING	Belangrijke informatie om de mogelijkheid van ernstig of zelfs dodelijk letsel als gevolg van elektrische schokken, kortsluiting, beschadiging, brand of andere gevaren te voorkomen.
 VOORZICHTIG	Belangrijke informatie om de mogelijkheid van lichamelijk letsel bij uzelf en anderen of beschadiging van het instrument en andere eigendommen te voorkomen.
LET OP	Belangrijke informatie om de mogelijkheid van storingen of schade aan het product en schade aan gegevens of andere eigendommen te voorkomen.
 OPMERKING	Nuttige informatie en tips.

● Data List

Bevat verschillende belangrijke lijsten met vooraf ingestelde inhoud, zoals voices, songs, stijlen enz., maar ook MIDI-gerelateerde informatie van dit instrument.

● Smart Device Connection Manual

In dit document wordt uitgelegd hoe u het instrument aansluit op smartapparaten, zoals smartphones, tablets enz.

Downloadbaar songboek



SONG BOOK

Dit bevat de muzieknotatie van de vooraf ingestelde songs (behalve bepaalde songs) van dit instrument. Deze is als gratis download beschikbaar op de volgende website.

<https://manual.yamaha.com/mi/kb-ekb/ez-310/downloads/>



■ Videohandleiding

Er zijn videohandleidingen beschikbaar waarin wordt uitgelegd hoe u dit instrument kunt gebruiken.



Scan de QR-code links of ga naar de onderstaande website.

<https://manual.yamaha.com/mi/kb-ekb/ez-310/videos/>

Meegeleverde accessoires

- Gebruikershandleiding (dit boek) ×1
- Muziekstandaard ×1

- Netadapter* ×1
- Online Member Product Registration ×1

* Wordt mogelijk niet meegeleverd in uw regio. Neem hiervoor contact op met uw Yamaha-dealer.

Inhoudsopgave

Over de handleidingen	2
Meegeleverde accessoires	2
Informatie	5
Formaten en functies	5
Opstellen	6
Spanningsvereisten	6
Het instrument aan-/uitzetten.....	7
Automatische uitschakelfunctie	7
De muziekstandaard gebruiken.....	7
Bedieningspaneel en aansluitingen	8
Basishandelingen	12
Een voice/song/stijl selecteren	13
Verlicht keyboard (Lichtgids-functie)	15
Het tempo wijzigen	15
De metronoom gebruiken	16
Display-items	17
Diverse instrumentvoices bespelen	18
Een hoofdvoice selecteren	18
De voice Grand Piano (vleugel) oproepen	18
Een andere voice over het hele toetsenbord layeren (Dual)	19
Spelen met verschillende voices voor uw linker- en rechterhand (split).....	20
De Touch Response van het toetsenbord wijzigen	21
Articulatie-effecten toevoegen	22
Harmony of Arpeggio toevoegen	23
Een arpeggio synchroniseren met het afspelen van een song/stijl (Arpeggio Quantize)	25
Effecten toevoegen aan de performance en het afspelen	26
DSP-effecten toevoegen.....	26
Een reverbtype selecteren	27
Een chorustype selecteren.....	27
Een EQ-instelling selecteren voor uw favoriete geluid.....	28
Sustain toevoegen	28
Op het toetsenbord spelen met twee personen (Duo)	29
Spelen met ritme en automatische begeleiding (stijlen)	30
De akkoorden automatisch opgeven (Automatisch akkoordenspel)	30
Het Fingering Type instellen.....	31
De stijlsleutel instellen.....	31
Spelen terwijl u de akkoorden specificeert.....	32
Stijlvariaties (secties).....	33
Akkoorden voor Stijlweergave spelen	35
Geproduceerde akkoorden als Smart Chord is geselecteerd.....	36
De muziekdatabase gebruiken.....	37
Een stijlbestand registreren.....	37

Nummers afspelen	38
Een song selecteren en afspelen	39
Nummers in volgorde afspelen	39
Het niveau van de linkerhandpartij selecteren	40
Song snel vooruitspoelen, snel terugspoelen en pauzeren	40
De songmelodievoice wijzigen	40
A-B herhaald afspelen	41
Elke partij van de song in- of uitschakelen	41
Songs van een computer naar dit instrument kopiëren	41
De timing en aanslag van het toetsenspel oefenen (Rhythm & Touch Tutor)	42
De lesfunctie voor een song gebruiken	43
Keys To Success	44
3-Step Lesson (Listen, Timing and Waiting)	47
Uw performance opnemen	49
Een nieuwe gebruikerssong opnemen	49
Opnemen op een opgegeven partij (track).....	50
Een gebruikerssong wissen	51
Uw favoriete instellingen in het geheugen opslaan (registratiegeheugen)	52
Paneelinstellingen uit het registratiegeheugen oproepen	52
Paneelinstellingen in het registratiegeheugen opslaan	53
Een registratiegeheugen verwijderen	53
Het terughalen van specifieke items uitschakelen (Bevriezen).....	53
Verbinding maken met andere apparaten	54
Hoofdtelefoon of externe luidsprekers (apart verkrijgbaar) aansluiten	54
Een pedaal (voetschakelaar) gebruiken	54
Een audioapparaat afspelen met dit instrument.....	55
Aansluiten op een computer via USB	56
Een smartapparaat aansluiten	59
Het volume van een melodiestructuur verlagen (functie Melody Suppressor)	59
De functies	60
Back-up en initialisatie	66
Back-upgegevens en back-upinstellingen	66
Het instrument initialiseren.....	66
Problemen oplossen	67
Specificaties	69
Index	71

Informatie

- De illustraties en LCD-schermen zoals getoond in deze handleiding, zijn alleen voor instructieve doeleinden.
- 'QR-code' is een geregistreerd handelsmerk van DENSO WAVE INCORPORATED.
- De namen van bedrijven en producten die in deze handleiding worden genoemd, zijn handelsmerken of gedeponeerde handelsmerken van hun respectieve eigenaars.

Formaten en functies



GM System Level 1

GM System Level 1' is een aanvulling op de MIDI-standaard die ervoor zorgt dat GM-compatibele muziekgegevens op elke willekeurige GM-compatibele toongenerator nauwkeurig kunnen worden teruggespeeld, ongeacht de fabrikant. Het GM-logo is aangebracht op alle software en hardware die GM-systeemniveau ondersteunen.



XGlite

Zoals de naam al aangeeft, is 'XGlite' een vereenvoudigde versie van de kwalitatief hoogwaardige Yamaha XG-klankopwekkingstechniek. Uiteraard kunt u alle willekeurige XG-songgegevens afspelen via een XGlite-toongenerator. Als gevolg van de gereduceerde set besturingsparameters en effecten worden sommige songs echter anders afgespeeld dan de originele gegevens.



Style File Format (SFF)

De SFF-indeling (Style File Format) combineert alle automatische-begeleidingskennis van Yamaha in één enkele gestandaardiseerde indeling.

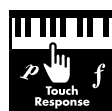

Touch Response

De uitzonderlijk natuurlijke Touch Response-eigenschap geeft u een maximale expressieve besturing over het niveau van de voices.

Opstellen

Spanningsvereisten

Hoewel het instrument zowel via een netadapter als via batterijen kan worden gevoed, beveelt Yamaha het gebruik van een netadapter aan, wanneer dat mogelijk is.

■ Een netadapter gebruiken

Sluit de netadapter aan in de volgorde die in de afbeelding wordt aangegeven.

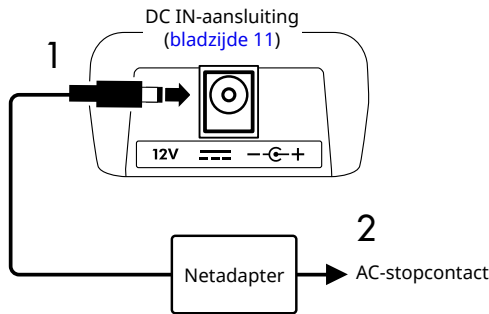

⚠ WAARSCHUWING

- Gebruik uitsluitend de meegeleverde of de gespecificeerde wisselstroomadapter (bladzijde 70).
- Zorg er als u de netadapter met een verwijderbare stekker gebruikt voor dat de stekker aan de netadapter bevestigd blijft tijdens gebruik en opslag. Als u alleen de stekker in een stopcontact steekt, kan dit een elektrische schok of brand veroorzaken.
- Raak nooit het binnenste metalen gedeelte van de stekker aan, om een elektrische schok, kortsluiting of schade te voorkomen. Als de stekker loskomt, duwt u deze naar binnen totdat deze stevig op zijn plaats klikt. Zorg er ook voor dat er geen stof of andere vreemde materialen aanwezig zijn tussen de netadapter en de stekker.

Gebruik van de netadapter met een verwijderbare stekker

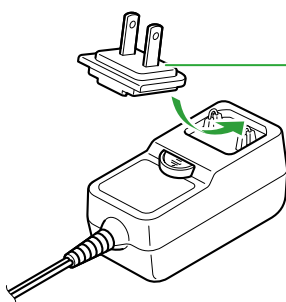

Stekker

- Plaats de stekker tegen de andere kant en druk hem vervolgens stevig naar binnen totdat hij vastklikt.
- De vorm van de stekker verschilt afhankelijk van uw regio.

- Let tijdens het opstellen van het instrument op dat het te gebruiken stopcontact gemakkelijk bereikbaar is. Schakel de spanning bij storingen of een slechte werking onmiddellijk uit en trek de stekker uit het stopcontact.

OPMERKING

- Wanneer u de netadapter loskoppelt, schakelt u het instrument uit en volgt u de bovenstaande volgorde in omgekeerde volgorde.

■ Batterijen gebruiken

Voor dit instrument kunnen alkalinebatterijen, mangaan drogecelbatterijen of oplaadbare Ni-MH-batterijen van AA-formaat worden gebruikt.

Het gebruik van alkaline- of oplaadbare batterijen wordt echter aanbevolen, omdat het instrument, afhankelijk van het gebruik, grote hoeveelheden stroom kan verbruiken.

⚠ WAARSCHUWING

- Voordat u de batterijen installeert, moet u het gedeelte 'Batterijen' in de Voorzorgsmaatregelen van de gebruikershandleiding raadplegen.

- 1 Controleer of het instrument is uitgeschakeld.
- 2 Open het batterijcompartimentklepje aan de onderkant van het instrument.

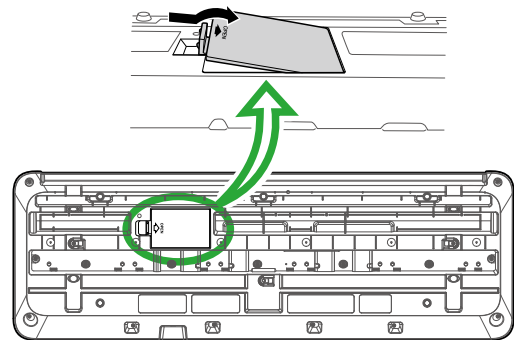

- 3 Plaats de zes nieuw batterijen en let daarbij goed op de polariteitsaanduidingen (+/-) aan de binnenzijde van het compartiment.

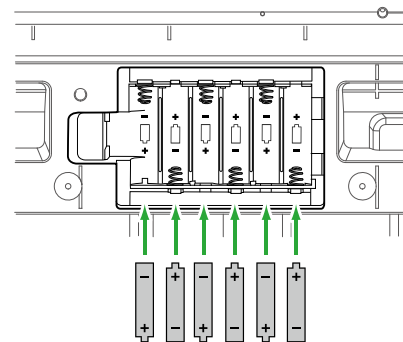

- 4 Plaats het compartimentklepje terug en let erop dat het goed vastklikt.
- 5 Nadat u het instrument hebt ingeschakeld, moet u ervoor zorgen dat u het batterijtype correct instelt (bladzijde 7).

LET OP

- Als u de netadapter aansluit of loskoppelt terwijl de batterijen zijn geplaatst, wordt het instrument mogelijk uitgeschakeld. Dit kan leiden tot verlies van gegevens die op dat moment worden opgenomen.
- Als de batterijspanning te laag wordt voor een betrouwbare werking, kan het volume teruglopen, het geluid vervormd klinken of kunnen er zich andere problemen voordoen. Als dit gebeurt moet u alle batterijen vervangen door nieuwe of opgeladen batterijen.

OPMERKING

- Met dit instrument kunt u de batterijen niet opladen. Gebruik voor het opladen alleen het aangegeven oplaadapparaat.
- Zelfs als er batterijen in het instrument zijn geplaatst, wordt de netadapter gebruikt als voedingsbron indien de netadapter is aangesloten.

■ Het type batterij instellen

U moet de instelling voor het type batterij op het instrument mogelijk wijzigen, afhankelijk van het te gebruiken type batterij.

Om de instelling te wijzigen, stelt u, na het inschakelen van de stroom, het batterijtype in via functienummer 066 (bladzijde 65).

Standaardinstelling: Alkaline

Alkaline	Alkalinebatterijen, mangaan drogecelbatterijen
Ni-MH	Opladbare Ni-MH-batterijen

LET OP

- Een onjuiste instelling van het type batterij kan de levensduur van de batterij verkorten. Zorg ervoor dat u het type batterij correct instelt.

Het instrument aan-/uitzetten

- 1 Draai de knop [MASTER VOLUME] omlaag naar 'MIN'.

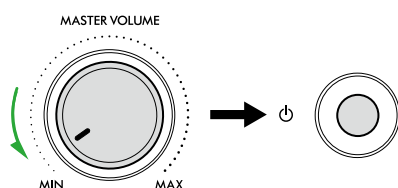

- 2 Druk op de schakelaar [⏻] (Standby/On) om het instrument aan te zetten.

Het display zal oplichten.

- 3 Pas het volume naar wens aan terwijl u op het keyboard speelt.

- 4 Houd de schakelaar [⏻] (Standby/On) ongeveer een seconde ingedrukt om het instrument uit te schakelen.

⚠ WAARSCHUWING

- Zelfs wanneer het instrument is uitgezet, wordt er nog een kleine hoeveelheid elektrische stroom gebruikt. Haal de stekker uit het stopcontact als u het instrument lange tijd niet gebruikt, of tijdens onweer.

LET OP

- Druk als u het instrument wilt inschakelen alleen op de schakelaar [⏻] (Standby/On). Andere handelingen, zoals het indrukken van toetsenborden/knoppen of het intrappen van de voetschakelaar, kunnen ervoor zorgen dat het instrument niet goed functioneert.

Automatische uitschakelfunctie

Het instrument wordt automatisch uitgeschakeld na 15 minuten inactiviteit. U kunt deze instelling echter wijzigen op het display voor functie-instellingen (bladzijde 65, Functienummer 065).

■ Eenvoudige deactivering van de functie Automatisch uitschakelen

Zet het instrument aan terwijl u de laagste toets op het keyboard ingedrukt houdt. Het bericht 'AutoOff Disabled' verschijnt kort en vervolgens start het instrument op met de automatische uitschakelfunctie uitgeschakeld.

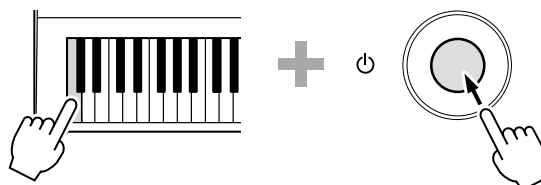
**De muziekstandaard gebruiken**

Plaats de muziekstandaard zoals aangegeven in de uitsparingen.

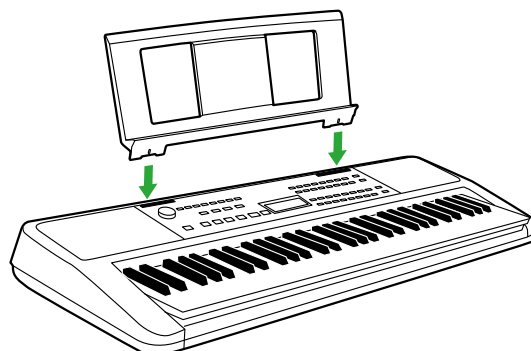

Bedieningspaneel en aansluitingen

■ Voorpaneel

Over de alternatieve knopnamen in het frame  (15 23 SHIFT)

Als u een van de knoppen bedient terwijl u **[SHIFT]** ingedrukt houdt, wordt de functie uitgevoerd die wordt aangegeven in het frame onder de knop. Als u bijvoorbeeld **15 [SHIFT]** ingedrukt houdt en op **5 [METRONOME]** drukt, wordt de display van de maatsoortinstelling weergegeven.

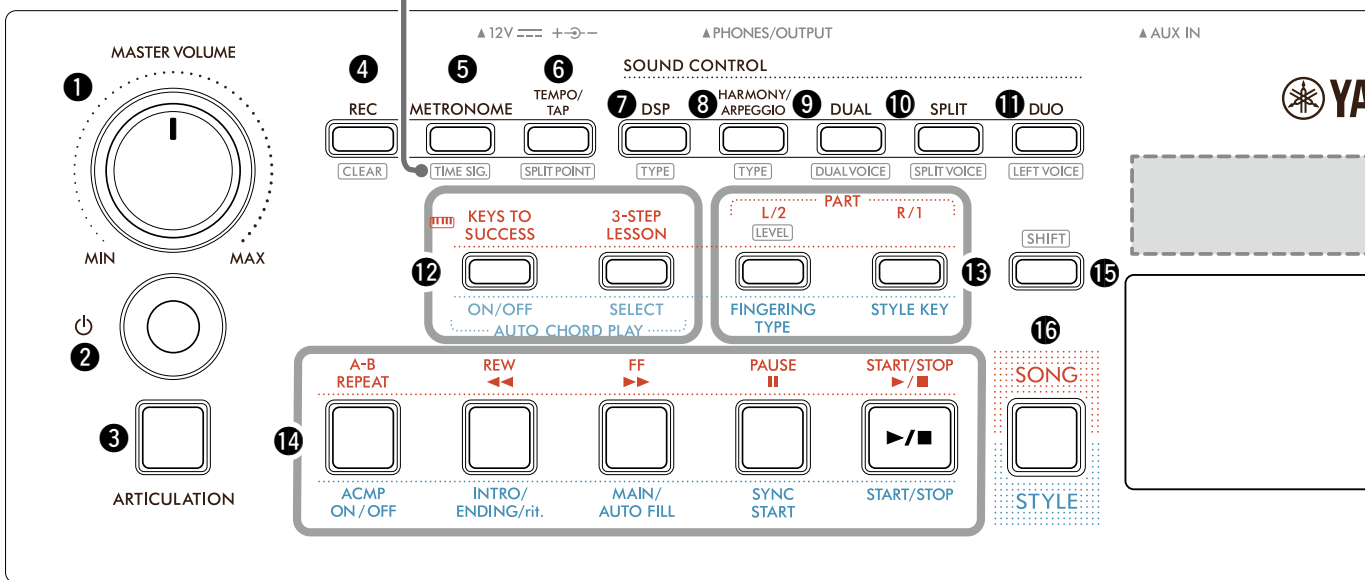

1 [MASTER VOLUME]-draaiknop..... [bladzijde 7](#)
Hiermee regelt u het totaalvolume.

2 Schakelaar [⏻] (Standby/On)..... [bladzijde 7](#)
Schakelt tussen stand-by en inschakelen.

3 [ARTICULATION]-knop [bladzijde 22](#)
Geeft de karakteristieke uitvoeringstechnieken voor specifieke instrumenten weer.

4 [REC]-knop [bladzijde 49](#)
Hiermee neemt u uw performance op.

[CLEAR] [bladzijde 51](#)
Hiermee wist u een gebruikerssong.

5 [METRONOME]-knop [bladzijde 16](#)
Hiermee start/stopt u de metronoom.

[TIME SIG.] [bladzijde 16](#)
Hiermee kunt u de maatsoort van de metronoom instellen in het instellingendisplay.

6 [TEMPO/TAP]-knop [bladzijde 15](#)
Hiermee kunt u het tempo van de song/stijl/ metronoom instellen.

[SPLIT POINT] [bladzijden 20, 29, 32](#)
Hiermee kunt u het punt bepalen waarop het toetsenbord in linker- en rechtergebieden wordt verdeeld (Splitpunt) bij gebruik van Duo en Stijl.

7 [DSP]-knop [bladzijde 26](#)
Schakelt de DSP (digitale signaalprocessor) in of uit.

[TYPE] [bladzijde 26](#)
Hiermee kunt u het DSP-type selecteren.

8 [HARMONY/ARPEGGIO]-knop..... [bladzijde 23](#)
Voegt effecten toe zoals harmonie enz. of schakelt de arpeggiofunctie in.

[TYPE] [bladzijde 23](#)
Hiermee kunt u het harmonie-/arpeggiotype selecteren.

9 [DUAL]-knop [bladzijde 19](#)
Plaatst een andere voice over het hele toetsenbord als een dual-voice.

[DUAL VOICE] [bladzijde 19](#)
Hiermee kunt u de voice selecteren voor layeren.

10 [SPLIT]-knop [bladzijde 20](#)
Verdeelt het keyboard in twee gebieden, zodat u in het gebied voor de linkerhand een andere voice spelen kunt spelen dan in het gebied voor de rechterhand.

[SPLIT VOICE] [bladzijde 20](#)
Hiermee kunt u de voice selecteren die u in het gebied lager dan het splitpunt wilt spelen.

11 [DUO]-knop..... [bladzijde 29](#)
Hiermee kunnen twee spelers het instrument tegelijkertijd bespelen over hetzelfde octaafbereik met dezelfde voice.

[LEFT VOICE] [bladzijde 29](#)
Hiermee kunt u de voice voor het linkerspelgebied selecteren.

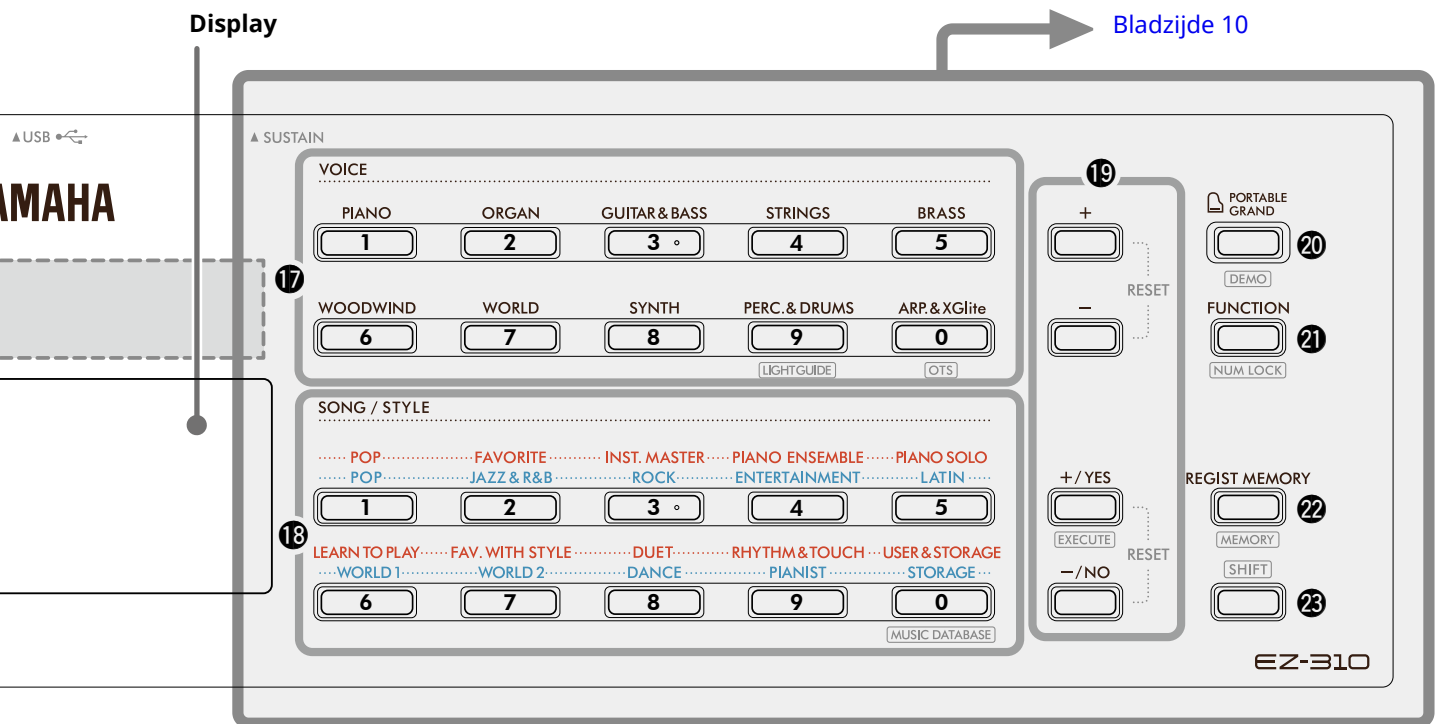

In de songmodus

- 12 [KEYS TO SUCCESS], [3-STEP LESSON]-knoppen [bladzijden 44, 47](#)
Schakelt de les 'Keys To Success' in/uit voor het oefenen van een song of start/stopt de '3-Step Lesson' of selecteert de lesmodus.
- 13 PART [L/2], [R/1]-knoppen [bladzijden 41, 50](#)
Hiermee selecteert u een lespartij of een gedempte partij van de huidige song of geeft u de partij op als opnamedoel.
[LEVEL] [bladzijde 40](#)
Voor het wijzigen van het songniveau van de linkerhandpartij.
- 14 Songbesturingsknoppen [bladzijden 39, 42](#)
Voor het regelen van het afspelen van songs.

In de stijlmodus

- 12 AUTO CHORD PLAY [ON/OFF], [SELECT]-knoppen [bladzijde 30](#)
Schakelt de functie Automatisch akkoorden spelen in/uit of laat u akkoordprogressies selecteren wanneer u de functie gebruikt.
- 13 [FINGERING TYPE], [STYLE KEY]-knoppen [bladzijde 31](#)
Hiermee kunt u instellen hoe u akkoorden speelt.
- 14 Stijlregelaarknoppen [bladzijden 30, 32, 33](#)
Hiermee regelt u het afspelen van een stijl.
- 15 [SHIFT]-knop [bladzijden 8, 17](#)
Voor het belangrijkste gebruik van deze knop, raadpleegt u de uitleg in het kader bovenaan [bladzijde 8](#).
Deze knop kan ook worden gebruikt om de bediening terug te zetten naar het startscherm ([bladzijde 17](#)).
- 16 [SONG]/[STYLE]-knop [bladzijden 12, 13, 14](#)
Hiermee schakelt u tussen de modus Stijl en de modus Song.

■ Voorpaneel

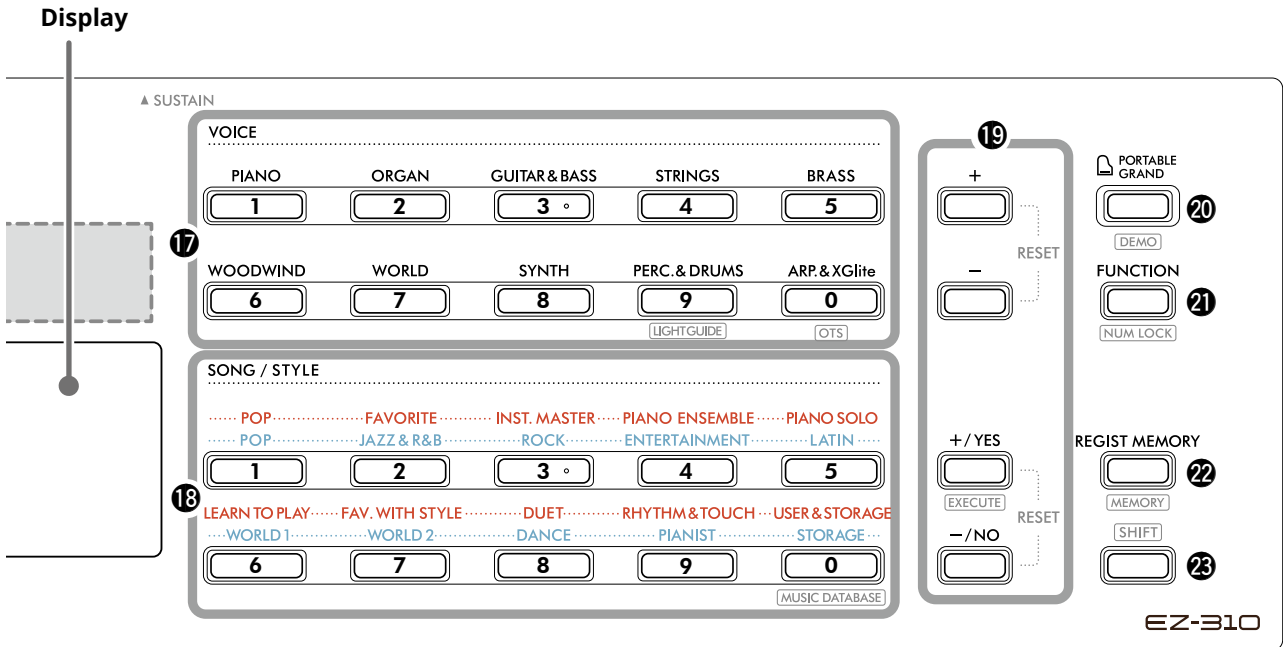

17 VOICE-categorieknoppen [bladzijden 12, 13, 18](#)

Hiermee kunt u de gewenste voice selecteren. Als u op **21** [FUNCTION] drukt terwijl u **23** [SHIFT] ingedrukt houdt, kunt u voicenummers invoeren of waarden instellen enz. met deze knoppen.

LIGHTGUIDE [bladzijde 15](#)
Hiermee zet u de Lichtgids-functie aan/uit.

OTS (One Touch Setting) [bladzijde 18](#)
Hiermee selecteert u automatisch de juiste voice wanneer u een stijl of song selecteert (behalve songs die worden ingevoerd vanuit andere apparaten).

18 SONG/STYLE-categorieknoppen [bladzijden 12, 13, 32, 39](#)

Hiermee kunt u de gewenste song/stijl selecteren. Als u op **21** [FUNCTION] drukt terwijl u **23** [SHIFT] ingedrukt houdt, kunt u deze knoppen gebruiken als numerieke knoppen, op dezelfde manier als de VOICE-categorieknoppen **18**.

MUSIC DATABASE [bladzijde 37](#)
Hiermee kunt u paneelinstellingen zoals voice en stijl oproepen door het muziekgenre te selecteren.

19 [+]/[-]-knoppen, [+/YES]/[-/NO]-toetsen [bladzijden 13, 60](#)

Selecteer items of verhoog/verlaag waarden. Als u op de twee knoppen tegelijk drukt, wordt de standaardwaarde teruggezet.

EXECUTE [bladzijde 58](#)
Voert bewerkingen uit bij het registreren van de stijlbestanden die van de computer naar dit instrument zijn gekopieerd.

20 [PORTABLE GRAND]-knop [bladzijde 18](#)
Selecteert automatisch voicenummer 001 'Live! Concert Grand Piano' voor de voice.

DEMO [bladzijde 39](#)
Start/stopt het continu afspelen van DEMO- en presetsongs.

21 [FUNCTION]-knop [bladzijde 60](#)
Hiermee opent u het display voor functie-instellingen.

NUM LOCK [bladzijden 14, 60](#)
Hiermee kunt u de **17**- of **18**-knoppen als nummerknoppen gebruiken.

22 [REGIST MEMORY]-knop [bladzijde 52](#)
Hiermee kunt u de paneelinstelling oproepen die u in het geheugen hebt opgeslagen.

MEMORY [bladzijde 53](#)
Hiermee kunt u de paneelinstelling onthouden.

23 [SHIFT]-knop (hetzelfde als de 16-knop)
Voor het belangrijkste gebruik van deze knop, zie de uitleg in het kader bovenaan [bladzijde 8](#). Deze knop kan ook worden gebruikt om de bediening terug te zetten naar het startscherm ([bladzijde 17](#)).

■ Achterpaneel

Welke kabel moet worden gebruikt, hangt af van het apparaat dat moet worden aangesloten.

Verbindingsopties

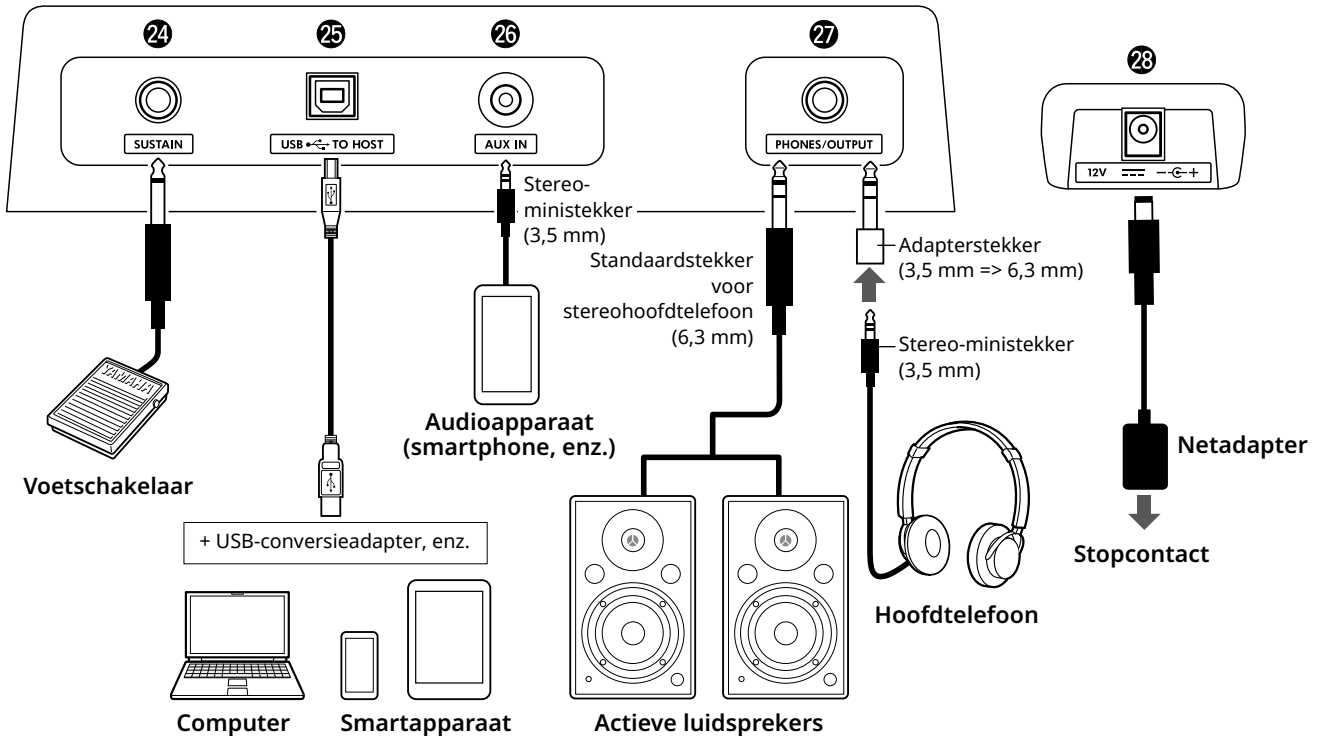

24 [SUSTAIN]-aansluiting bladzijde 54

U kunt een afzonderlijk verkrijgbare voetschakelaar aansluiten. De voetschakelaar kan als sustainpedaal worden gebruikt.

25 [USB TO HOST]-aansluiting bladzijden 56, 59

Voor aansluiting op de -computer of -smartapparaat zoals een tablet of smartphone via een USB-kabel. U kunt MIDI-bestanden overbrengen of audiogegevens verzenden/ontvangen tussen dit instrument en een computer, of de in de handel verkrijgbare songgegevens afspelen die vanaf de computer zijn overgedragen op dit instrument. Bovendien kunt u met behulp van de apps op een smartapparaat de verschillende functies gebruiken.

LET OP

- Gebruik een USB-kabel van het type AB van minder dan 3 meter lang. USB 3.0-kabels kunnen niet worden gebruikt.

26 [AUX-IN]-aansluiting bladzijde 55

Voor het aansluiten van een audioapparaat, zoals een smartphone. U kunt het geluid van het audioapparaat via de luidsprekers van het instrument uitvoeren en op het toetsenbord meespelen tegelijk met het afspelen van het apparaat.

27 [PHONES/OUTPUT]-aansluiting bladzijde 54

Voor het aansluiten van een hoofdtelefoon of een externe luidspreker, zoals een luidspreker met eigen voeding, computer of keyboardversterker. De luidsprekers van dit instrument worden automatisch uitgeschakeld wanneer u een stekker in deze aansluiting steekt.

28 DC IN-aansluiting bladzijde 6

Hierop kunt u de netadapter aansluiten.

Basishandelingen

Dit instrument beschikt over drie basisfuncties: Voice, Song en Style. Selecteer de song- of Stijlmodus en vervolgens de gewenste voice, song of stijl voor uw performance.

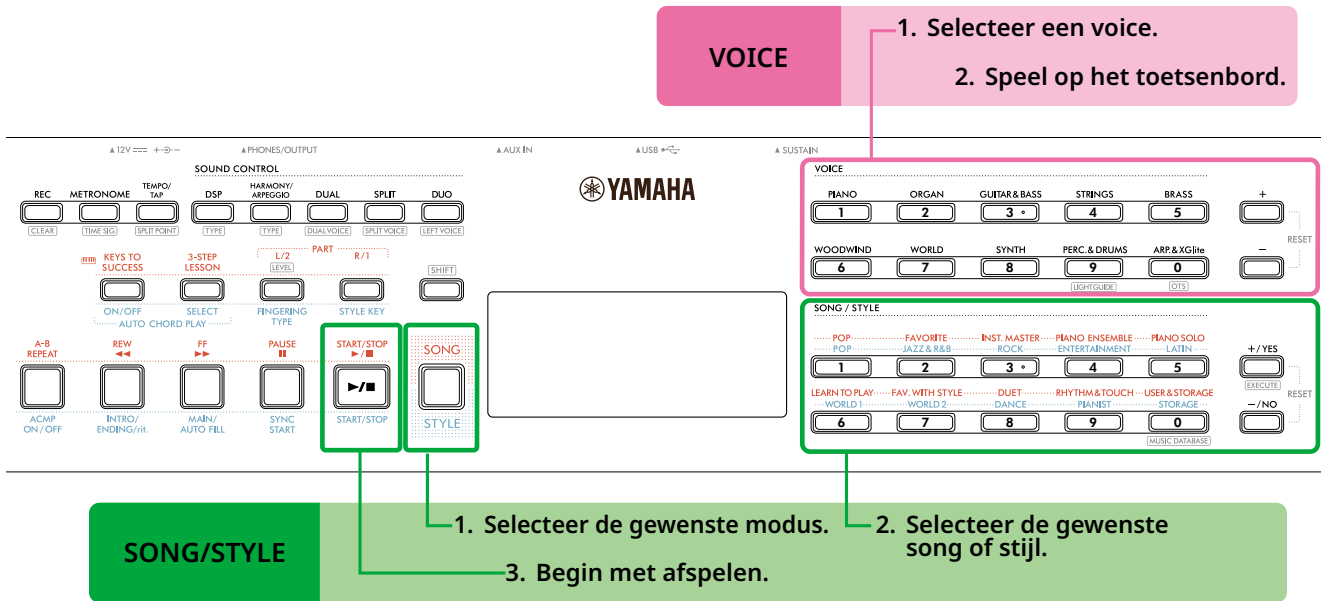

VOICE

1 Selecteer een voice.

De volgende drie handelingen zijn beschikbaar.

- Selecteren uit de VOICE-categorieknoppen
- Selecteren via de [+]/[-]-knoppen
- Selecteren via nummerinvoer

Zie [bladzijden 13 en 14](#) voor gedetailleerde instructies.

2 Speel op het toetsenbord.

U kunt paneelinstellingen (zoals voice en tempo) oproepen die passen bij de geselecteerde song of stijl met de One Touch Setting-functie (OTS) ([bladzijde 18](#)).

SONG/STYLE

1 Druk op de knop [SONG]/[STYLE] om de gewenste modus te selecteren.

Als u op deze knop drukt, wordt de modus gewijzigd. Standaard is de **SONG** modus geselecteerd.

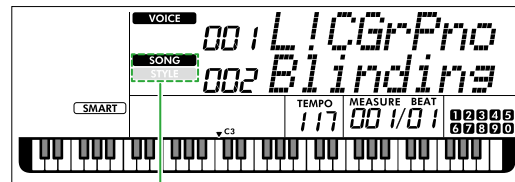

SONG De geselecteerde modus wordt weergegeven.
STYLE

2 Selecteer de gewenste gegevens.

De volgende drie handelingen zijn beschikbaar.

- Selecteren uit de categorieknoppen SONG/STYLE
- Selecteren via de [+]/YES[-]/NO[-]-knoppen
- Selecteren via nummerinvoer

Zie [bladzijden 13 en 14](#) voor gedetailleerde instructies.

3 Druk op [START/STOP].

Het afspelen van een song of stijl begint.

Druk nogmaals op [START/STOP] om het afspelen te stoppen.

Een voice/song/stijl selecteren

De volgende drie handelingen zijn beschikbaar.

Selecteren via de categorieknoppen

Voice

Druk op een van de VOICE-categorieknoppen in de bovenste helft van het voorpaneel.

Lied/stijl

- 1 Selecteer de gewenste modus door op [SONG]/[STYLE] te drukken.
- 2 Druk op een van de SONG/STYLE-categorieknoppen op de onderste helft van het voorpaneel.

Selecteer een voice.

1 Selecteer de gewenste modus: **SONG** **SONG** of **STYLE** **STYLE** .

2 Selecteer de gewenste **song** of **stijl**.
 Namen van bovenste knoppen: Songcategorie
 Namen van onderste knoppen: Stijlcategorie

Selecteren via de knoppen [+]/[-] of [+YES]/[-/NO]

Voice

Gebruik de [+]- of [-]-knop.

Lied/stijl

- 1 Selecteer de gewenste modus door op [SONG]/[STYLE] te drukken.
- 2 Selecteer de gewenste song of stijl door op [+YES] of [-/NO] te drukken.

Houd de [+]/[-]- of [+YES]/[-/NO]-knop ingedrukt om de waarde doorlopend te verhogen of verlagen. Als u tegelijkertijd op de knoppen [+]/[-] of [+YES]/[-/NO] drukt, keren de voice en stijl terug naar nr. 001 en keert de song terug naar nr. 002.

Selecteer een voice.

1 Selecteer de gewenste modus: **SONG** **SONG** of **STYLE** **STYLE** .

2 Selecteer de gewenste **song** of **stijl**.

Selecteren via numerinvoer (**NUM LOCK**)

Terwijl **NUM LOCK** op de display wordt weergegeven, is numerinvoer beschikbaar.

Als **NUM LOCK** niet op de display wordt weergegeven, houd dan gelijktijdig **[SHIFT]** ingedrukt en druk op **[FUNCTION]**.

Voice

Selecteer het gewenste voicenummer met de VOICE-categorieknoppen (als numerieke knoppen) op de bovenste helft van het voorpaneel.

Lied/stijl

- 1 Selecteer de gewenste modus door op **[SONG]/[STYLE]** te drukken.
- 2 Selecteer het gewenste **song-** of **stijl**nummer met de SONG/STYLE-categorieknoppen (als numerieke knoppen) op de onderste helft van het voorpaneel.

Een voice selecteren

1 Selecteer de gewenste modus, **SONG** **SONG** of **STYLE** **STYLE** .

2 Selecteer de gewenste **song** of **stijl**.

(Als **NUM LOCK** niet wordt weergegeven op de display) **Houd [SHIFT] ingedrukt en druk op [FUNCTION].**

Voor meer informatie over voicenummers en song-/stijlnummers raadpleegt u Data List ([bladzijde 2](#)) op de website.

Verlicht keyboard (Lichtgids-functie)

Als u de songlesfunctie gebruikt, lichten de toetsen die u hierna moet indrukken achter elkaar op. Deze verlichte toetsen kunnen u helpen het toetsenbord gemakkelijk te bespelen, zelfs als u beperkte leesvaardigheid hebt. Naast de songles lichten de toetsen die u indrukt of de toetsen die door songdata zijn gespecificeerd op.

Wanneer u de Lichtgids-functie in-/uitschakelt

De Lichtgids-functie is standaard ingeschakeld, maar u kunt deze uitschakelen.

- 1 Terwijl u [SHIFT] ingedrukt houdt, drukt u op de voicecategorie [PERC.&DRUMS].

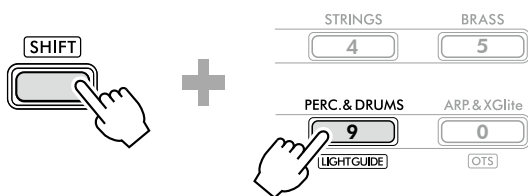

- 2 Druk op [+ / YES] of [- / NO] om de Lichtgids-functie uit te schakelen.

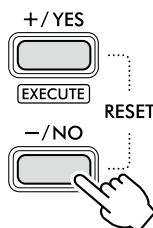

- 3 Druk op [SHIFT] om de functie-instellingen te verlaten.

OPMERKING

- Behalve als u zelf speelt, licht het toetsenbord alleen op als de MIDI-song wordt afgespeeld. Met het afspelen van een audiosong kan het toetsenbord niet oplichten.
- De MIDI-songs van de computer kunnen het toetsenbord laten oplichten door het MIDI-kanaal als verlichtingsdoel in te stellen. Zie "Light-partij 1" (Functie 042) en "Light-partij 2" (Functie 043) op [bladzijde 64](#) voor meer informatie.

Het tempo wijzigen

U kunt het tempo van de metronoom ([bladzijde 16](#)), stijl ([bladzijde 30](#)) en song ([bladzijde 38](#)) wijzigen.

- 1 Druk op [TEMPO/TAP] om 'Tempo' op de display op te roepen.

De huidige tempowaarde wordt weergegeven.

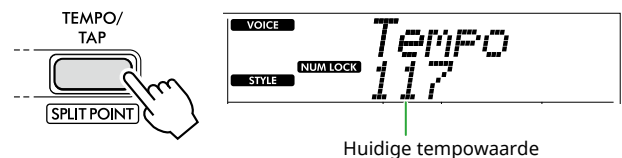

NUM LOCK verschijnt via deze handeling. Terwijl dit pictogram wordt weergegeven, kunnen de SONG/STYLE-categorieknoppen worden gebruikt als numerieke knoppen.

- 2 Stel de tempowaarde in door op de SONG/STYLE-categorieknoppen te drukken.

Instelbereik: 11–280

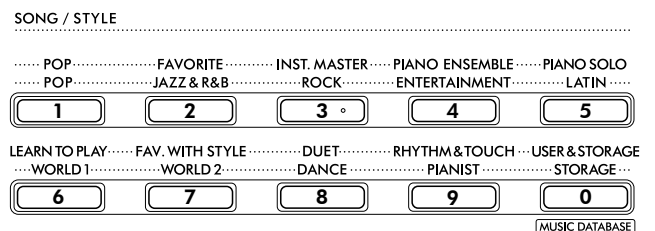

- 3 Druk op [SHIFT] om het tempodisplay te verlaten.

De functie Tap Tempo gebruiken

Tijdens het afspelen van een stijl of song kunt u het tempo wijzigen door tweemaal in het gewenste tempo op [TEMPO/TAP] te tikken. Als de stijl en de song zijn gestopt, tikt u op [TEMPO/TAP] (vier keer voor een 4/4 maatsoort) en wordt het afspelen van het ritmedeelte van de stijl gestart in het door u getikte tempo.

Instelbereik: 32–280

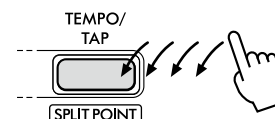

De metronoom gebruiken

De metronoom kan worden gebruikt als hulpmiddel voor effectief oefenen.

- 1 Druk op [METRONOME] om de metronoom te starten.



- 2 Druk nogmaals op [METRONOME] om de metronoom te stoppen.

Het metronoomvolume aanpassen

Dit kan worden aangepast in de Functie-instelling (bladzijde 63, Functie 036).

Standaardinstelling: 100
Instelbereik: 0-127

De maatsoort van de metronoom instellen

In dit gedeelte wordt als voorbeeld beschreven hoe u de maatsoort op 6/8 instelt.

- 1 Terwijl u [SHIFT] ingedrukt houdt, drukt u op [METRONOME].

De bovenste rij van het display toont 'TimeSigN', terwijl de onderste rij de tel of teller van de maatsoort toont.

Met deze handeling worden de SONG/STYLE-categorieknoppen omgeschakeld naar numerieke knoppen.

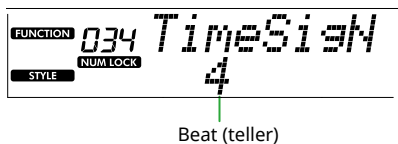

- 2 Stel de gewenste beat in door op de categorieknoppen SONG/STYLE te drukken.

Als een ander nummer dan '0' wordt geselecteerd, wordt de eerste tel geaccentueerd met een belgeluid, terwijl alle andere tellen een klikgeluid afspelen. Selecteer hier als voorbeeld '6'.

Instelbereik: 0-60

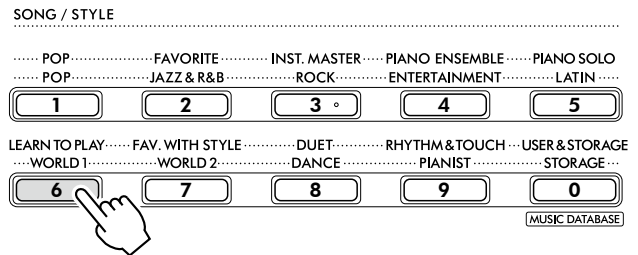

- 3 Druk op [+].

De bovenste rij van het display toont 'TimeSigD', terwijl de onderste rij het noottype toont dat telt als één tel, of de noemer van de maatsoort.

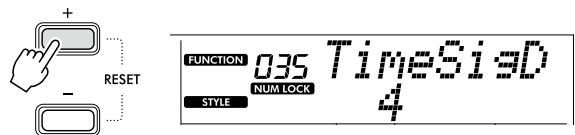

- 4 Selecteer het noottype uit '2', '4', '8' en '16' door op [+ / YES] / [- / NO] te drukken.

Selecteer hier '8' als voorbeeld.

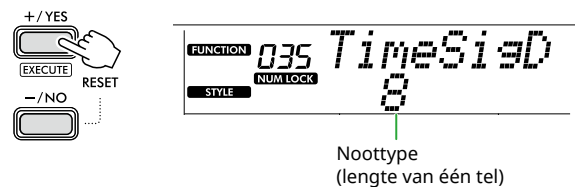

- 5 Om dit scherm te verlaten, drukt u op [SHIFT].

- 6 Speel de metronoom af om de instelling te controleren.

Display-items

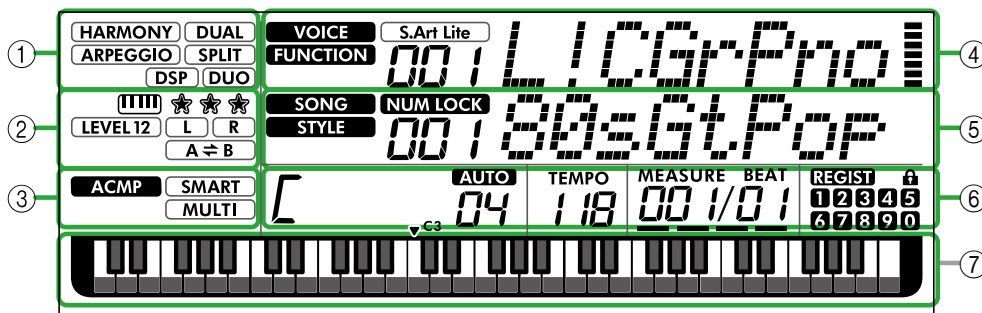

① Functiestatus

Geeft de huidige aan/uit-status van elke functie aan.

HARMONY	Harmony (bladzijde 23)
ARPEGGIO	Arpeggio (bladzijde 23)
DSP	DSP (bladzijde 26)
DUAL	Dual (bladzijde 19)
SPLIT	Split (bladzijde 20)
DUO	Duo (bladzijde 29)

② Aanduidingen voor song, opnamegedeelte en les

Geeft informatie aan over les (bladzijde 43), song (bladzijde 41), opnamegedeelte (bladzijde 50).

 	Keys To Success (bladzijde 44)
☆☆☆	Evaluatie van de Keys To Success (bladzijde 45)
LEVEL 12	Het songniveau van de linkerhandpartij (bladzijde 40)
L R	Informatie over het songgedeelte/opnamegedeelte (bladzijden 41, 50)
A ⇌ B	A-B herhaling (bladzijde 41)

③ Stijlgerelateerde indicaties

ACMP	Verschijnt als de stijl (automatische begeleiding) is ingeschakeld (bladzijde 32).
SMART	Een akkoord spelen dat past bij het afspelen van een stijl (vingerzettingstype, bladzijde 31)
MULTI	

④ Bovenste hoofdaanduidingen

Geeft de naam en het nummer van de huidige voice aan. Als een functie wordt bewerkt, geeft dit gebied het nummer en de naam van de huidige functie aan.

De volgende informatie wordt aangegeven door de pictogrammen links van de voice-/functienaam en de meter rechts van de voice-/functienaam.

VOICE	De voicenaam wordt weergegeven in de display.
FUNCTION	De functie wordt gebruikt.
S.Art Lite	De S.Art Lite-voice (bladzijde 22) is momenteel geselecteerd.
 	De meter die oplicht afhankelijk van de sterkte (Touch Response, bladzijde 21) waarmee u het toetsenbord bespeelt.

⑤ Lower Main-aanduidingen

Geeft de huidige song-/stijlnaam en het nummer aan. Wanneer een functie wordt bewerkt, geeft dit gebied de huidige waarde aan. De volgende informatie wordt aangegeven door de pictogrammen links van de song-/stijl- of functiewaarde.

SONG	De Song-modus is geselecteerd.
STYLE	De stijlmodus is geselecteerd.
NUM LOCK	De numerieke invoer is beschikbaar (bladzijden 14, 60).

⑥ Afspel-/opnamestatus en functiestatus

Geeft de status van het afspelen/opnemen aan, inclusief het akkoord en tempo, evenals de functiewaarde.

[Akkoord dat wordt gespeeld in het automatische begeleidingsgedeelte (bladzijde 32) van het toetsenbord, of wordt opgegeven via automatisch akkoordenspel (bladzijde 30) of song afspelen (bladzijde 39).
AUTO	AUTO : Verschijnt wanneer automatisch akkoordenspel is ingeschakeld.
04	Nummer : Geeft herhaaldelijk een aftelling weer van het aantal te spelen maten (akkoorden).
TEMPO	Tempo (bladzijde 15)
118	
MEASURE BEAT	MEASURE : Huidig maatnummer tijdens afspelen
001/01	BEAT : Huidige tel tijdens het afspelen
REGIST	Status van het registratiegeheugen (bladzijde 52)
1 2 3 4 5	• Geheugennummer dat gegevens bevat
6 7 8 9 0	• Bevroren aan/uit-status

⑦ Toetsenbordindicatie

Hier worden de noten aangegeven die op dat moment worden gespeeld.

▼ C³ aangegeven in het midden van het toetsenbord betekent de middelste C van de piano.

Terugkeren naar het startscherm (**SHIFT** -knop)

De display met de voicenaam op de bovenste rij en de song-/stijlnaam op de onderste rij, zoals in de afbeelding links, wordt het 'startscherm' genoemd. Druk op **SHIFT** om terug te keren naar het startscherm vanuit andere displays, zoals de display met functie-instellingen (bladzijde 60).

Diverse instrumentvoices bespelen

Naast piano, orgel en andere 'standaard' toetseninstrumenten bevat dit instrument een groot aantal voices zoals gitaar, bas, strijkinstrumenten, saxofoon, trompet, drums en percussie, en zelfs geluidseffecten, waardoor u een grote verscheidenheid aan muziekgeluiden hebt.

Een hoofdvoice selecteren

1 Druk op een van de knoppen uit de VOICE-categorieknoppen.

Elke keer dat u op de knop drukt, verandert deze in een andere voice binnen dezelfde categorie.

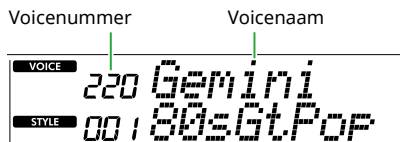
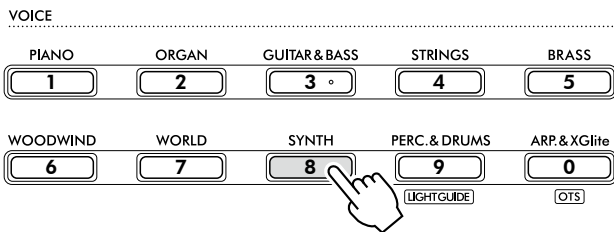

OPMERKING

- Naast het bovenstaande zijn er nog twee andere manieren beschikbaar om de voice te selecteren. Zie [bladzijden 13 en 14](#) voor meer informatie..

Vooraf ingestelde voicetypen

001-257	Voices van verschillende instrumenten.
258-283 (drumstel)	Aan individuele toetsen zijn verschillende drum- en percussiegeluiden en geluidseffecten toegewezen, van waaruit ze kunnen worden bespeeld. U vindt meer informatie over de instrumenten en toetstoewijzingen van elke drumkit in de drumkitlijst in de Data List (bladzijde 2) op de website.
284-303	Hiermee kunt u automatisch arpeggio's spelen (bladzijde 23). Als u een van deze voices selecteert, wordt arpeggio automatisch ingeschakeld.
304-650	XGlite-voices. Raadpleeg de Voicelijst in de Data List op de website voor meer informatie.
000	One Touch Setting (OTS) Als u dit selecteert, worden automatisch de meest geschikte voice- en paneelsetups voor de huidige stijl of song opgeroepen. Deze functie wordt One Touch Setting (OTS) genoemd. Selecteer de stijl of song en selecteer vervolgens voicenummer 000.

Raadpleeg de Data List ([bladzijde 2](#)) op de website voor meer informatie over voicenummers en -namen.

2 Speel op het toetsenbord.

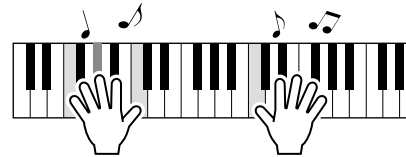

Spelen met S.Art Lite-voices (Super Articulation Lite-voices)

Als u met de S.Art Lite-voice speelt, kunt u speeltechnieken voor bepaalde instrumenten reproduceren, zoals gitaarharmonischen, door [ARTICULATION] te gebruiken. Zie [bladzijde 22](#) voor meer informatie.

De voice Grand Piano (vleugel) oproepen

Druk op de knop [PORTABLE GRAND] als u de diverse instellingen wilt resetten naar de standaardinstellingen en gewoon een pianogeluid wilt spelen.



De voice '001 Live!ConcertGrandPiano' wordt automatisch als hoofdvoice geselecteerd.

Een andere voice over het hele toetsenbord layeren (Dual)

Naast de hoofdvoice kunt u nog een andere voice gelaagd als 'dual-voice' toevoegen over het hele toetsenbord.

1 Druk op [DUAL] om de laag in te schakelen.

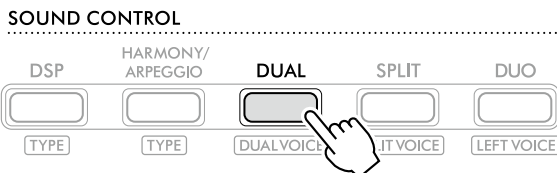

DUAL verschijnt wanneer Dual is ingeschakeld.

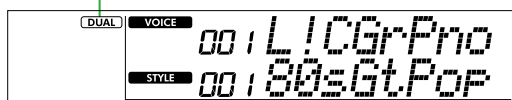

2 Speel op het toetsenbord.

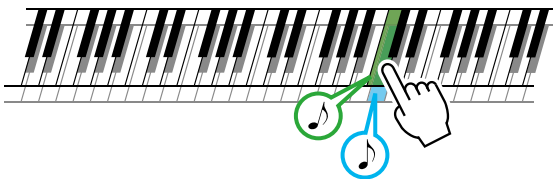

Er klinken twee voices tegelijkertijd.

3 Druk nogmaals op de knop [DUAL] om de layer af te sluiten.

Een andere Dual Voice selecteren:

Houd [SHIFT] ingedrukt en druk op [DUAL] om de display op te roepen waarop u de gewenste voice kunt selecteren. Zie [bladzijde 18](#) voor informatie over het selecteren van een voice.

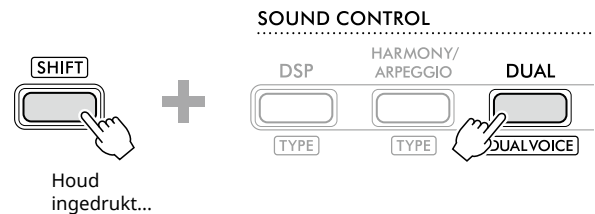

Druk op [SHIFT] om terug te keren naar het startscherm ([bladzijde 17](#)).

Spelen met verschillende voices voor uw linker- en rechterhand (split)

Door het toetsenbord in twee gebieden te verdelen, kunt u met uw linkerhand een voice spelen en met uw rechterhand een andere voice.

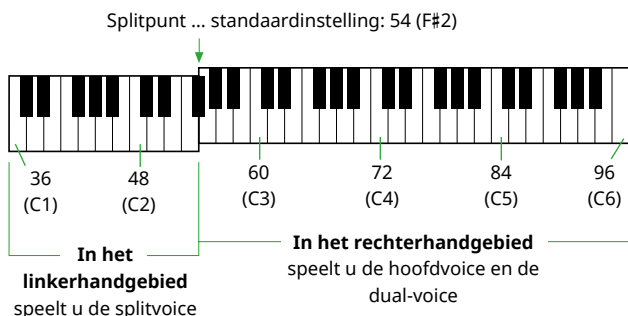

In het rechterhandgedeelte van het toetsenbord worden de hoofdvoice en de dualvoice gespeeld, terwijl in het linkerhandgedeelte van het toetsenbord de splitvoice wordt gespeeld.

De hoogste toets voor het gebied voor de linkerhand wordt het 'splitpunt' (bladzijde 60, functienummer 003) genoemd. Dit is standaard de toets F#2, maar kan worden gewijzigd.

1 Druk op [SPLIT] om Split in te schakelen.

Het toetsenbord wordt verdeeld in het gebied voor de linkerhand en het gebied voor de rechterhand.

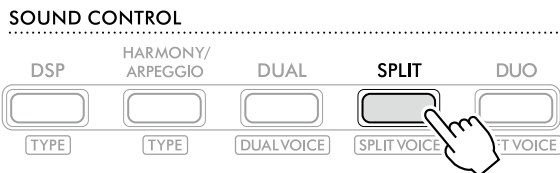

SPLIT wordt weergegeven als Split is ingeschakeld.

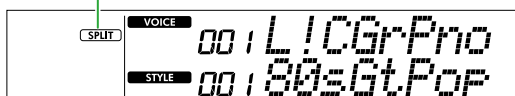

2 Speel op het toetsenbord.

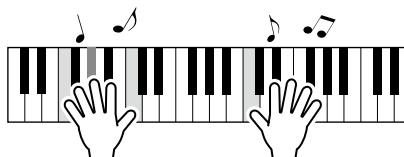

3 Om de Split te verlaten, drukt u nogmaals op [SPLIT].

Een andere Split Voice selecteren:

Houd [SHIFT] ingedrukt en druk op [SPLIT] om de display op te roepen waarop u de gewenste voice kunt selecteren. Zie [bladzijde 18](#) voor informatie over het selecteren van een voice.

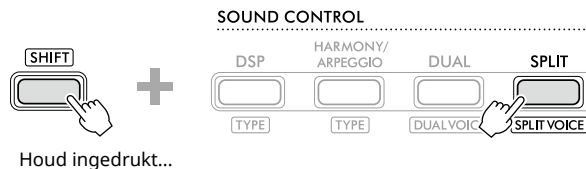

Druk op [SHIFT] om terug te keren naar het startscherm ([bladzijde 17](#)).

De Touch Response van het toetsenbord wijzigen

Het toetsenbord van dit instrument is voorzien van een Touch Response-functie waarmee u dynamisch en expressief het niveau van de voices met uw speelsterkte kunt regelen. Houd er rekening mee dat het gewicht (of de weerstand) van het toetsenbord zelf niet wordt beïnvloed.

- 1 Druk op [FUNCTION] om de functiedisplay weer te geven (bladzijde 60).

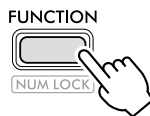

- 2 Druk op [+] / [-] totdat 'TouchRes' (functie 004, bladzijde 60) wordt weergegeven op de bovenste rij van de display.

De huidige Touch Response wordt weergegeven op de onderste rij van het display.

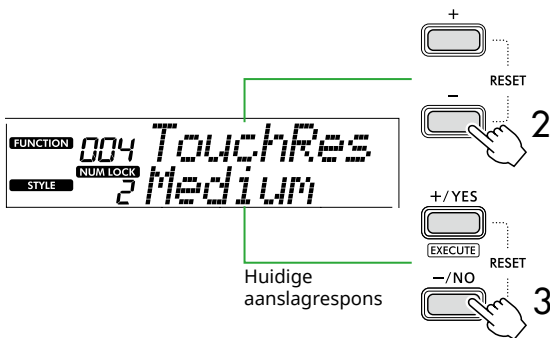

- 3 Gebruik [+ / YES] en [- / NO] om de gewenste Touch Response te selecteren.

Touch Response

1	Soft	Produceert een relatief hoog volume, zelfs bij een lichte speelsterkte. Het meest geschikt voor spelers met een lichte aanslag die een gelijkmatig, relatief hard volume willen houden.
2	Medium	Produceert een redelijk normale toetsreactie (standaardinstelling).
3	Hard	Voor een luid volume moeten de toetsen heel krachtig worden bespeeld. Deze instelling is zeer geschikt voor een groot dynamisch bereik en een optimale expressieve besturing van het geluid, van pianissimo tot fortissimo.
4	Off	Alle noten worden met hetzelfde volume afgespeeld, onafhankelijk van hoe hard er op het toetsenbord wordt gespeeld.

4 Speel op het toetsenbord.

In de rechterhoek van de bovenste rij van het display licht de meter op afhankelijk van je speelsterkte.

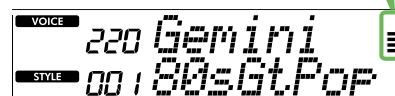
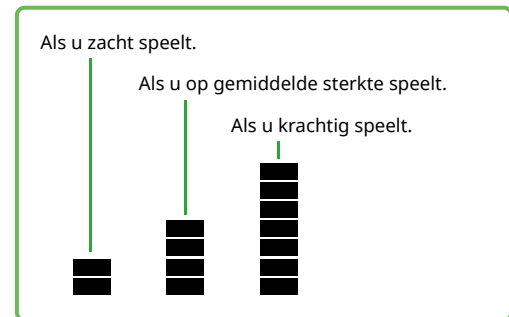

OPMERKING

- Als Touch Response is ingesteld op 'Off', staat de meter op een vaste gemiddelde sterkte.

Articulatie-effecten toevoegen

Articulatie reproduceert speeltechnieken voor bepaalde instrumenten, zoals gitaarharmonischen. Articulatie wordt alleen aan uw uitvoering toegevoegd als u op [ARTICULATION] drukt. Voices waaraan articulatie kan worden toegevoegd, worden S.Art Lite-voices (Super Articulation Lite-voices) genoemd.

1 Selecteer de gewenste S. Art Lite-voice.

S.Art Lite wordt weergegeven in de display. U kunt de S.Art Lite-voices bevestigen aan de hand van hun '***'-aanduiding in de voicelijst in Data List ([bladzijde 2](#)) op de website.

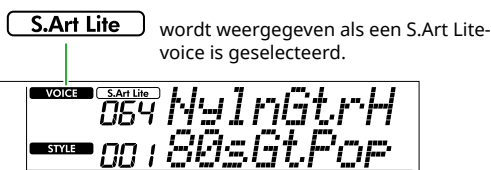

2 Probeer de effecten door op [ARTICULATION] te drukken terwijl u het toetsenbord bespeelt.

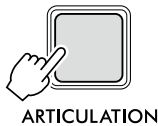
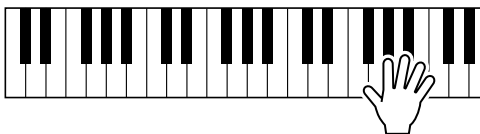

ARTICULATION

Laat [ARTICULATION] los om articulatie uit te schakelen.

Voorbeelden van articulatie-effecten

Als u Gitaar selecteert, kunt u de volgende handelingen gebruiken om realistisch speeltechnieken te reproduceren die uniek voor de gitaar zijn.

Voorbeeld: Voicenummer 064 'S.Art Lite Nylon Guitar Harmonics'

Houd [ARTICULATION] ingedrukt en speel op het toetsenbord om om gitaarharmonischen na te bootsen.

Voorbeeld: Voicenummer 068 'S.Art Lite Distortion Guitar'

Druk op [ARTICULATION] om een pick-slide-geluid te creëren.

Het articulatie-effect wordt alleen toegepast als de voice S.Art Lite is geselecteerd. Als een andere voice is geselecteerd, wordt modulatie toegepast in plaats van het articulatie-effect.

Een pedaal gebruiken om articulatie toe te voegen

Als de functie Articulatie is toegewezen aan een pedaal (voetschakelaar) in de functie-instellingen ([bladzijde 63](#), functie 033), kunt u het effect gemakkelijk toepassen door op het pedaal trappen terwijl u speelt.

OPMERKING

- Het articulatie-effect wordt alleen toegepast op de hoofdvoice.
- S.Art Lite-voices produceren verschillende effecten, afhankelijk van de aanslag.

Harmony of Arpeggio toevoegen

U kunt harmonienoten of arpeggioweergave aan uw toetsenbordspel toevoegen. Met het harmonietype (001-026) kunt u harmonie (zoals duet en trio), triller, tremolo of echo toevoegen aan de gespeelde noot of noten van de hoofdvoice. Met het arpeggiotype (027-178) kunt u arpeggio's (gebroken akkoorden) spelen door simpelweg de noten op het toetsenbord te spelen.

1 Druk op [HARMONY/ARPEGGIO] om de harmonie- of arpeggiofunctie in te schakelen.

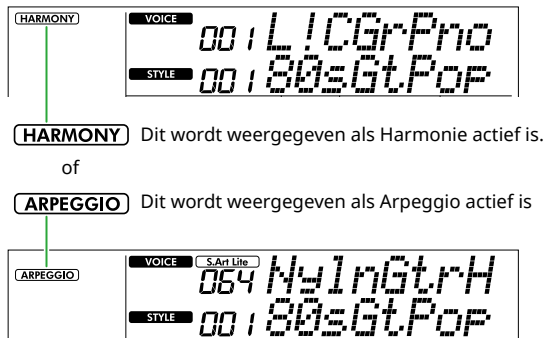
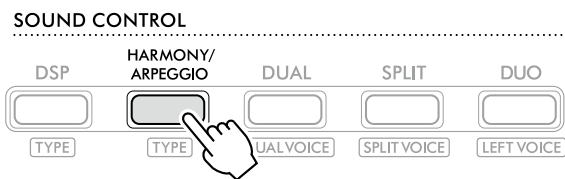

HARMONY Dit wordt weergegeven als Harmonie actief is.
of
ARPEGGIO Dit wordt weergegeven als Arpeggio actief is

Als Harmony of Arpeggio is ingeschakeld, wordt automatisch het meest geschikte effect voor de huidige hoofdvoice geselecteerd. Als u een ander type wilt selecteren, volgt u bedieningsstappen 2 en 3.

OPMERKING

- Als u een voicenummer tussen 284 en 303 selecteert, wordt de arpeggiofunctie automatisch ingeschakeld.

2 Terwijl u [SHIFT] ingedrukt houdt, drukt u op [HARMONY/ARPEGGIO].

'Harm/Arp' verschijnt op de bovenste rij, terwijl het huidige type op de onderste rij van het display wordt weergegeven.

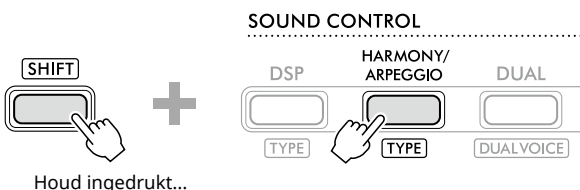

Houd ingedrukt...

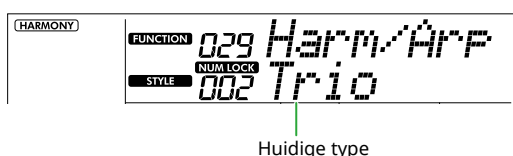

3 Gebruik [+ / YES] / [- / NO] om het gewenste type te selecteren.

Deze handeling kan worden uitgevoerd door de categorieknoppen SONG/STYLE te gebruiken als numerieke invoerknoppen. Voor meer informatie over de typen raadpleegt u Data List (bladzijde 2) op de website.

OPMERKING

- Als u een van de arpeggiotypen 143 tot 178 speelt, selecteert u de bijbehorende voice hieronder als Main-voice.
 - 143-173: Drumkitvoices (voicnr. 258-270)
 - 174 (Chinese): Chinese kit (voicnr. 271)
 - 175 (Indian): Indian Kit 1 (voicnr. 275) of Indian Kit 2 (voicnr. 276)
 - 176 (Arabic): Arabische kit (voicnr. 277)
 - 177 (Indonesia): Indonesische kit 1 (voicnr. 272), Indonesische kit 2 (voicnr. 273) of Indonesische kit 3 (voicnr. 274)
 - 178 (African2): Afrikaanse grote kit (voicnr. 278)

4 Speel op het toetsenbord.

Wanneer een van de harmonietypen 001-005 is geselecteerd, schakelt u ACMP in (bladzijde 32) en speelt u de melodie in het rechterhandgedeelte terwijl u het akkoord in het linkerhandgedeelte van het toetsenbord speelt. Zie [bladzijde 24](#) voor meer informatie.

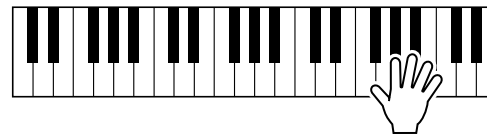

5 Om Harmony of Arpeggio uit te schakelen, drukt u nogmaals op [HARMONY/ARPEGGIO].

Verschillende typen spelen

● Harmonietypen (001 t/m 026)

De manier waarop het Harmony-effect wordt afgespeeld, verschilt afhankelijk van het type, zoals hieronder vermeld.

- Harmonietype 001 tot 005



Druk op de rechterhandtoetsen terwijl u akkoorden speelt in het automatische begeleidingsgedeelte van het toetsenbord als de automatische begeleiding is ingeschakeld (bladzijde 32).

- Harmonietype 006 tot 012 (triller)

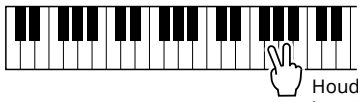

Houd twee toetsen ingedrukt.

- Harmonietype 013 tot 019 (tremolo)

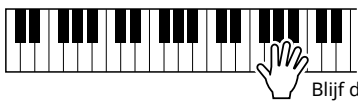

Blijf de toetsen ingedrukt houden.

- Harmonietype 020 tot 026 (echo)

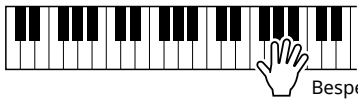

Bespeel de toetsen.

● Arpeggiotypen (027 t/m 178)

Het voice waarmee het arpeggio wordt afgespeeld, wordt bepaald door de aan/uit-status van Split (bladzijde 20).

Als Split is uitgeschakeld:

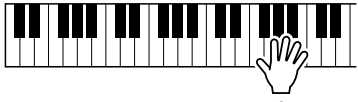

De arpeggiofunctie wordt toegepast op de Main-voice en de Dual-voice.

Als Split is ingeschakeld:

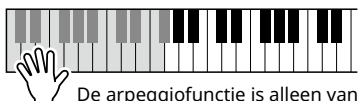

De arpeggiofunctie is alleen van toepassing op de splitvoice.

OPMERKING I

- Als u een voicenummer tussen 294 en 303 als hoofdvoice selecteert, worden zowel arpeggio als split automatisch ingeschakeld.

Het Harmony-volume aanpassen:

Dit is aan te passen via Functie 030 (bladzijde 62).

Selecteren hoe de arpeggiosnelheid wordt gegenereerd:

U kunt selecteren of u de arpeggiosnelheid (sterkte) wilt afstemmen op uw speelsterkte via functie 031 (bladzijde 62).

Het afspelen van het arpeggio aanhouden met het pedaal (voetschakelaar)

U kunt het instrument zo instellen dat het afspelen van arpeggio's doorgaat, zelfs nadat de noot is losgelaten, door het pedaal (voetschakelaar) in te drukken dat is aangesloten op de [SUSTAIN]-aansluiting.

- 1 Druk op [FUNCTION] om de functiedisplay weer te geven (bladzijde 60).

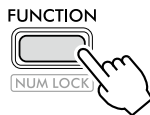

- 2 Druk op [+]/[-] totdat 'PdIFunc' (functie 033, bladzijde 63) wordt weergegeven op de bovenste rij van de display.

De huidige functie die op het pedaal wordt toegepast, wordt weergegeven op de onderste rij van het display.

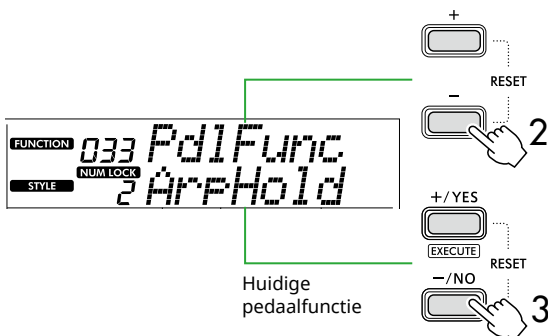

- 3 Selecteer 'ArpHold' met behulp van [+ / YES] / [- / NO].

Selecteer 'Sustain' als u de functie van de voetschakelaar weer wilt terugzetten op sustain.

Als u zowel de Hold- als de Sustain-functie wilt gebruiken, selecteert u 'Sus+ArpH'.

- 4 Probeer arpeggio te spelen met behulp van het pedaal.

Druk twee of meer noten in om het afspelen van het arpeggio te activeren en houd vervolgens het pedaal ingedrukt. In deze situatie gaat het afspelen van arpeggio door, zelfs als u de noten loslaat.

Laat de voetschakelaar los om het afspelen van het arpeggio te stoppen.

Een arpeggio synchroniseren met het afspelen van een song/stijl (Arpeggio Quantize)

Als u arpeggio samen met een song/stijl wilt spelen, kan het lastig zijn om op een noot te drukken om het arpeggio met voldoende nauwkeurige timing te starten, zodat beide goed gesynchroniseerd zijn. Om dit te verhelpen kunt u automatische synchronisatie inschakelen door Arpeggio Quantize (functie 032; bladzijde 62) standaard in te stellen op de optimale waarde voor elke song of stijl.

Effecten toevoegen aan de performance en het afspelen

DSP-effecten toevoegen

Dit instrument is uitgerust met verschillende soorten DSP-effecten (digitale signaalprocessor), die verschillende geluidsverwerkingen mogelijk maken, zoals vervorming of het creëren van holle echo-effecten. Hoewel het meest geschikte type automatisch wordt geselecteerd voor de huidige hoofdvoice, kunt u een ander type selecteren via stap 2 en 3 hieronder. Voor details over DSP-typen raadpleegt u Data List (bladzijde 2) op de website.

1 Controleer of DSP is ingeschakeld.

Als het **[DSP]** pictogram niet op het display wordt weergegeven, drukt u op [DSP].

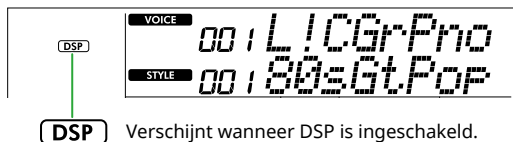
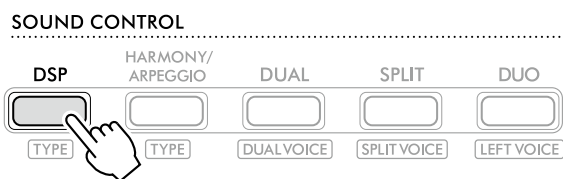

Voor sommige voices wordt DSP automatisch ingeschakeld door simpelweg de voice te selecteren.

OPMERKING

- Het DSP-effect wordt alleen toegepast op de hoofdvoice. Het effect wordt niet toegepast op de dual-voice (bladzijde 19) of splitvoice (bladzijde 20).
- De DSP kan tijdens lessen niet worden ingeschakeld.

2 Terwijl u [SHIFT] ingedrukt houdt, drukt u op [DSP].

Op het display toont de bovenste rij 'DSP Type', terwijl de onderste rij het huidige DSP-type toont.

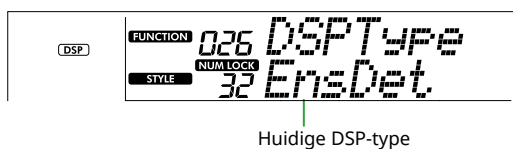
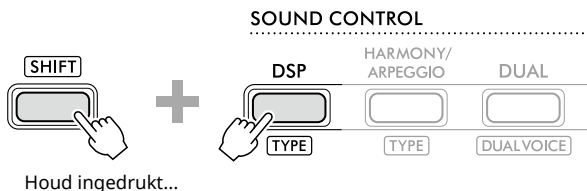

3 Gebruik [+ / YES] en [- / NO] om het gewenste DSP-type te selecteren.

U kunt deze handeling ook uitvoeren via SONG/STYLE-categorieknoppen.

4 Speel op het toetsenbord.

5 Druk nogmaals op [DSP] om de DSP uit te schakelen.

Een reverbtype selecteren

Het Reverb-effect voegt galm toe aan de geluiden, zoals een rijke concertzaalambiance. Hoewel het selecteren van een stijl of song het optimale reverbtype voor het gehele geluid oproept, kunt u elk gewenst reverbtype handmatig selecteren.

- 1 Druk op [FUNCTION] om de functiedisplay weer te geven (bladzijde 60).

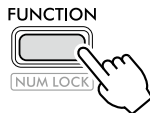

- 2 Druk op [+]/[-] totdat 'Reverb' (functie 023; [bladzijde 62](#)) wordt weergegeven op de bovenste rij van het display.

Het huidige Reverb-type wordt weergegeven op de onderste rij van het display.

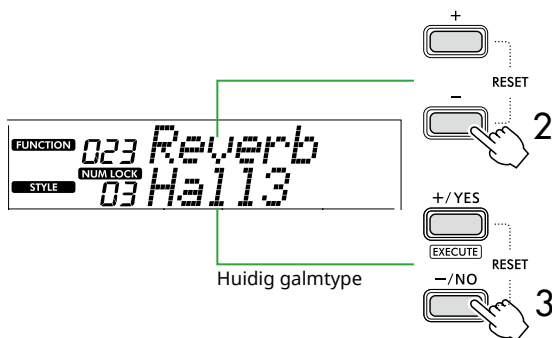

OPMERKING

- Als er een reverbtype wordt gebruikt dat alleen beschikbaar is voor songs en stijlen, wordt '- - -' weergegeven op de display.

- 3 Gebruik [+ / YES] / [- / NO] om het gewenste galmtyp te selecteren.

Luister naar het geluid door op het toetsenbord te spelen. Zie de Data List ([bladzijde 2](#)) op de website voor gedetailleerde beschrijvingen van de reverbtypen.

De galmdiepte aanpassen

U kunt met dezelfde hierboven beschreven handelingen de reverbdiepte aanpassen die afzonderlijk wordt toegepast op de hoofd-, dual- en splitvoices. Raadpleeg de Functielijst ([bladzijde 61](#)) voor het item in stap 2.

- 4 Druk op [SHIFT] om de functiedisplay te verlaten.

Een chorustype selecteren

Het choruseffect creëert een dik geluid dat klinkt alsof meerdere dezelfde voices samen worden gespeeld. Hoewel u het optimale chorustype voor het gehele geluid oproept door een stijl of song te selecteren, kunt u handmatig een ander gewenst chorustype selecteren.

- 1 Druk op [FUNCTION] om de functiedisplay weer te geven (bladzijde 60).

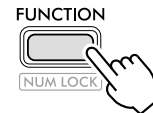

- 2 Druk op [+]/[-] totdat 'Chorus' (functie 025; [bladzijde 62](#)) wordt weergegeven op de bovenste rij van het display.

Het huidige Chorus-type wordt weergegeven op de onderste rij van het display.

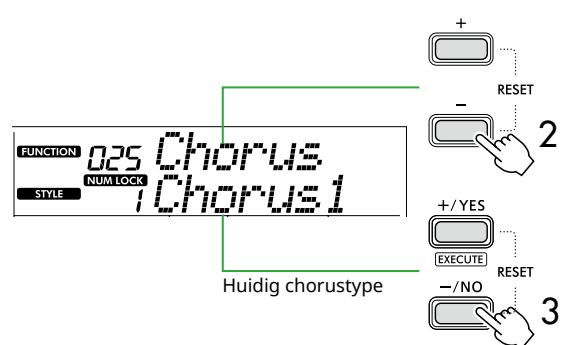

OPMERKING

- Als er een chorustype wordt gebruikt dat alleen beschikbaar is voor songs en stijlen, wordt '- - -' weergegeven op de display.

- 3 Gebruik [+ / YES] / [- / NO] om het gewenste chorustyp te selecteren.

Luister naar het geluid door op het toetsenbord te spelen. Voor gedetailleerde beschrijvingen van de Chorus-types raadpleegt u Data List ([bladzijde 2](#)) op de website.

De chorusediepte aanpassen

U kunt de chorusediepte die afzonderlijk op de hoofd-, dual- en splitvoices wordt toegepast, aanpassen via dezelfde handelingen als hierboven. Raadpleeg de Functielijst ([bladzijde 61](#)) voor het item in stap 2.

- 4 Druk op [SHIFT] om de functiedisplay te verlaten.

Een EQ-instelling selecteren voor uw favoriete geluid

Met de Master EQ kunt u de geluidsuitvoer van dit instrument (naar de hoofduidsprekers van dit instrument, maar ook naar hoofdtelefoons en externe luidsprekers) aanpassen aan het door u gewenste geluid.

- 1 Druk op [FUNCTION] om de functiedisplay weer te geven (bladzijde 60).

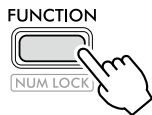

- 2 Druk op [+] / [-] totdat 'Master EQ' (functie 028; bladzijde 62) op de bovenste rij van het display wordt weergegeven.

Het huidige Master EQ-type wordt weergegeven op de onderste rij van het display.

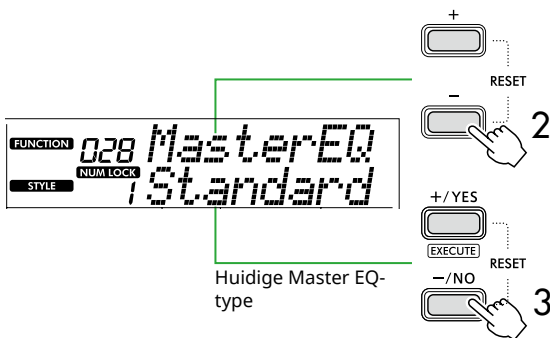

- 3 Gebruik [+ / YES] / [- / NO] om het gewenste Master EQ-type te selecteren.

Master EQ-typen

1	Standard	Standaardinstelling (standaard)
2	Boost	Zorgt voor een krachtiger geluid. Afhankelijk van de geselecteerde Voice en stijl kan dit type het geluid beter vervormen dan andere EQ-typen.
3	Piano	Ideaal voor solopianospel.
4	Bright	Verlaagt het middenbereik voor een helderder geluid.
5	Mild	Verlaagt het hoge bereik voor een zachter geluid.

- 4 Druk op [SHIFT] om de functiedisplay te verlaten.

Sustain toevoegen

Door 'Panel Sustain' (functie 027; [bladzijde 62](#)) in te schakelen, kunt u een vaste en automatische Sustain op de toetsenbordvoices toepassen (Main/ Dual Voices). U kunt desgewenst ook een natuurlijke sustain produceren met de voetschakelaar (afzonderlijk verkocht, [bladzijde 54](#)).

OPMERKING

- De sustainfunctie heeft geen invloed op splitvoices ([bladzijde 20](#)) en stijl ([bladzijde 30](#)).
- Zelfs als u sustain inschakelt, zijn er voices waarop sustain niet wordt toegepast.
- Als dit instrument wordt uitgeschakeld terwijl 'Panel Sustain' is ingesteld op 'On' in de display Functie-instellingen, blijft de status 'On' behouden, zelfs als het instrument de volgende keer wordt ingeschakeld.

Op het toetsenbord spelen met twee personen (Duo)

Wanneer Duo is ingeschakeld, is het toetsenbord verdeeld in een linker- en rechterspelerzijde, waardoor twee mensen tegelijkertijd in hetzelfde octaafbereik kunnen spelen. Dit is handig voor leersituaties, waarbij de ene persoon (bijvoorbeeld de leraar) een modelperformance speelt en de andere persoon naast de eerste persoon zit en toekijkt en oefent.

1 Druk op [DUO] om Duo in te schakelen.

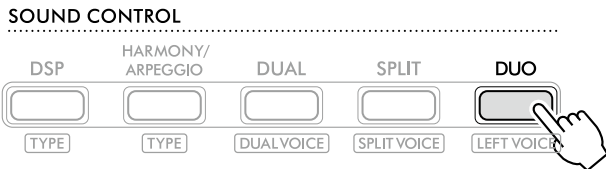

DUO wordt weergegeven als DUO actief is.

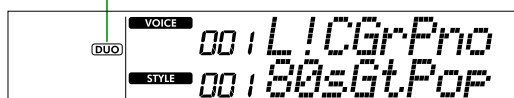

Duo splitpunt... standaardinstelling: 66 (F#3)

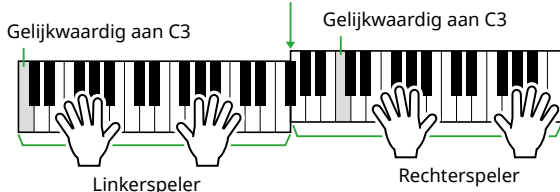

Het toetsenbord is verdeeld in linker- en rechtersecties waarbij de F#3-toets de grens is, en u kunt links en rechts hetzelfde notenbereik spelen.

OPMERKING

- De secties voor de linker- en rechterspeler van het toetsenbord zijn beide op dezelfde voice ingesteld.
- Duo-splitpunt kan worden gewijzigd van F#3 via functie 055 (bladzijde 65). Wanneer Duo is ingeschakeld, kan functie 055 worden opgeroepen door op [TEMPO/TAP] te drukken terwijl u [SHIFT] ingedrukt houdt.

2 Wijzig zo nodig de volgende voice.

Zie [bladzijde 18](#) voor informatie over het selecteren van een voice.

Alleen de linkervoice wijzigen

Druk op [DUO] terwijl u [SHIFT] ingedrukt houdt en selecteer de gewenste voice.
Druk op [SHIFT] om de display voor het wijzigen van de linkervoice te sluiten.

OPMERKING

- Als de rechter- en linkervoice verschillend zijn, wordt alleen de naam van de rechtervoice weergegeven in de bovenste rij van de display.
- Terwijl Duo is ingeschakeld, kunt u bepaalde functies, zoals Les, Harmonie/Arpeggio in Dual, niet gebruiken.

3 Speel met twee personen, één aan de kant voor de linkerspeler en één aan de kant voor de rechterspeler.

Luidsprekergeluid wanneer Duo is ingeschakeld

De status van het afspelen via de luidspreker tijdens Duo kan worden gewijzigd via het functiedisplay ([bladzijde 60](#)).

- 1) Druk op [FUNCTION] om de functiedisplay weer te geven.
- 2) Druk meerdere keren op [-] om 'DuoType' op te roepen (functie 060; [bladzijde 65](#)).
- 3) Druk op [+ / YES] / [- / NO] om te selecteren hoe het geluid wordt uitgevoerd uit de volgende twee typen.

• Balance (Balans):

De geluiden van de linkerspeler en de rechterspeler worden uit beide luidsprekers uitgevoerd.

• Separate (Apart) (standaardinstelling):

De geluiden van de linkerspeler worden uit de linkerluidspreker uitgevoerd en de geluiden van de rechterspeler uit de rechterluidspreker.

OPMERKING

- Als 'DuoType' is ingesteld op '2 Separate', kan het geluid van de voice anders klinken dan normaal, zoals bij de pan-, volume- en tooneigenschappen van het stereogeluid. Met name met drumkits kan het verschil erg opvallen, omdat elke toets van een drumkit een andere stereopositie voorstelt.

Sustain-effect als Duo is ingeschakeld

Als Duo is ingeschakeld, kunt u op de volgende manieren ook aanhoudend wegsterven (sustaineffect) toepassen op het toetsenbordgeluid van de spelers aan de rechter- en linkerkant. Zie [bladzijde 28](#) voor informatie over het toevoegen van sustain aan de voice.

OPMERKING

- Sustain-effecten kunnen niet afzonderlijk op het geluid aan de linker- en rechterzijde van de speler worden toegepast.

Stijl afspelen wanneer Duo is ingeschakeld

Alleen het ritmedeelte van een stijl kan worden afgespeeld. Andere partijen kunnen niet worden afgespeeld.

Opnemen wanneer Duo is ingeschakeld

De geluiden die zowel op de linker- als op de rechterzijde van de speler worden gespeeld, worden in hetzelfde gedeelte opgenomen. Als de ACMP ([bladzijde 32](#)) is ingeschakeld, wordt er bij het spel van de linkerspeler geen melodie opgenomen, maar wordt informatie over de akkoordwijziging voor de stijl wel opgenomen.

4 Om Duo uit te schakelen, drukt u nogmaals op [DUO].

Spelen met ritme en automatische begeleiding (stijlen)

De automatische begeleidingsfunctie (ACMP) speelt stijlen (ritme + bas + akkoordbegeleiding) die automatisch overeenkomen met de akkoorden. Gebruik de functie Automatisch akkoorden spelen om eerst de stijlen te horen en vervolgens met stijlen mee te spelen door zelf akkoorden op te geven.

Er zijn twee manieren waarop u de akkoorden kunt spelen: 'Smart Chord', waarmee u akkoorden kunt spelen door één toets in te drukken, en 'Multi Finger', waarmee u ze normaal kunt spelen, met alle samenstellende noten (bladzijde 31).

De akkoorden automatisch opgeven (Automatisch akkoordenspel)

Met Automatisch akkoorden spelen kunt u de akkoordprogressie horen en ervaren zonder dat u de akkoorden hoeft op te geven. De te spelen toonsoort en de akkoordnaam worden weergegeven, zodat u akkoordprogressies kunt leren of de melodielijn kunt spelen met de juiste ritmes en begeleidingspatronen.

1 Druk op [SONG]/[STYLE] om het **STYLE** pictogram en de stijlmodus op te roepen.



2 Druk op een van de SONG/STYLE-categorieknoppen om de gewenste stijl te selecteren (bladzijde 13).

Raadpleeg de Data List (bladzijde 2) op de website voor meer informatie over stijlnummers en -namen.

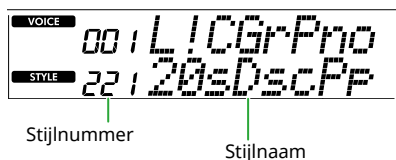
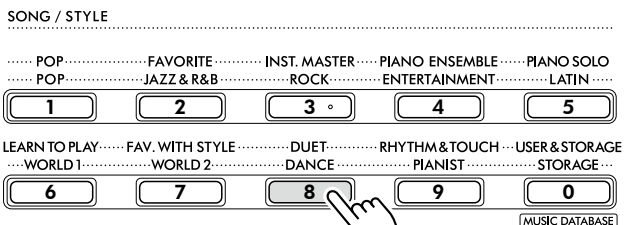

OPMERKING

- Naast het bovenstaande zijn er nog twee andere manieren beschikbaar om de stijl te selecteren. Zie bladzijden 13 en 14 voor meer informatie.

3 Druk op AUTO CHORD PLAY [ON/OFF] om automatisch akkoordenspel in te schakelen.



4 Selecteer indien nodig de gewenste akkoordprogressie.

Druk op AUTO CHORD PLAY [SELECT] om de display met functie-instellingen te openen (functie 020, bladzijde 61) en gebruik vervolgens [+ / YES] / [- / NO] om de gewenste akkoordprogressie te selecteren.

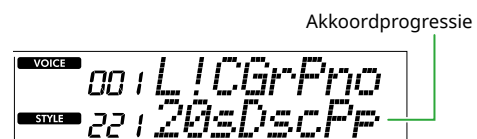
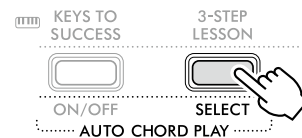

5 Druk op [START/STOP].

De akkoordprogressie gaat automatisch met de bijpassende begeleidingspatronen.

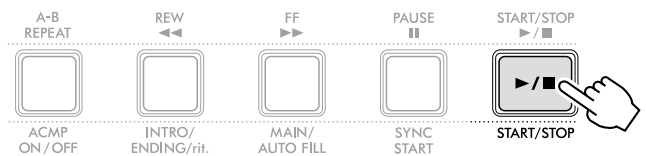

6 Om het begeleidingspatroon (stijl afspelen) te stoppen, drukt u nogmaals op [START/STOP].

Instructievideo over stijlen

Zorg ervoor dat je deze video bekijkt en leer hoe je de stijlen effectief kunt gebruiken.



https://yamaha.io/PSR-E383_TUT_ML_EN

(Gemeenschappelijke URL voor PSR-E383 en EZ-310)

Het Fingering Type instellen

De methode waarmee u akkoorden speelt bij het gebruik van de stijlen, wordt bepaald door 'Fingering Type'. Er zijn twee vingerzettingstypen beschikbaar.

● Smart Chord (Standaardinstelling)

Hiermee kunt u de stijl afspelen door alleen de grondtoon van een akkoord te spelen. Voordat u deze functie gebruikt, moet u de stijlsleutel (toonsoort) instellen.

● Multi Finger

Hiermee kunt u de stijl afspelen door alle noten van een akkoord te spelen. Majeur-, mineur-, septiem- en mineurseptiemakkoorden kunnen echter ook gemakkelijk worden gespeeld door op één tot drie toetsen te drukken.

Voor informatie over akkoorden, zie 'Akkoorden voor Stijlweergave spelen' (bladzijde 35).

1 Druk op [FINGERING TYPE].

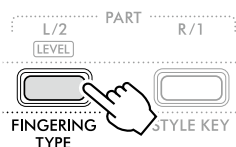

Vingerzettingstype



2 Gebruik [+ / YES] / [- / NO] om 'SmartChd' of 'Multi' te selecteren.

3 Druk op [SHIFT] om de Fingering Type-instellingen te sluiten.

De stijlsleutel instellen

Als Fingering Type is ingesteld op 'SmartChd', moet u de stijlsleutel (toonsoort) van het nummer instellen voordat u het speelt.

1 Druk op [STYLE KEY].

De huidige stijlsleutel wordt weergegeven.

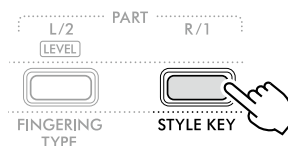

Stijltoonsoort

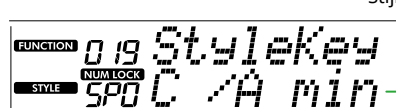

2 Druk op [+ / YES] / [- / NO] om de stijlsleutel te selecteren die overeenkomt met de partituur.

Als u bijvoorbeeld de onderstaande muzieknotatie wilt spelen, moet u de stijlsleutel instellen op 'FL2' (2 flats, dus 2 mollen)^b / G min (bladzijde 36).



3 Druk op [SHIFT] om de stijlsleutelinstellingen te verlaten.

Spelen terwijl u de akkoorden specificeert

1 Druk op [SONG]/[STYLE] om het pictogram

STYLE weer te geven.



2 Druk op een van de SONG/STYLE-categorieknoppen om de gewenste stijl te selecteren (bladzijde 13).

Raadpleeg de Data List (bladzijde 2) op de website voor meer informatie over stijlnummers en -namen.

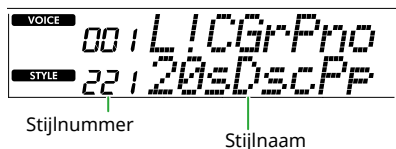
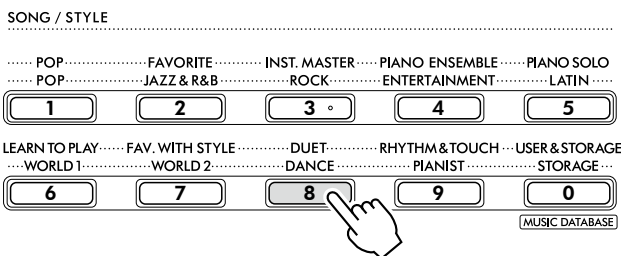

OPMERKING

- Naast het bovenstaande zijn er nog twee andere manieren beschikbaar om de stijl te selecteren. Zie bladzijden 13 en 14 voor meer informatie.

3 Druk op [ACMP ON/OFF] om de automatische begeleiding in te schakelen.

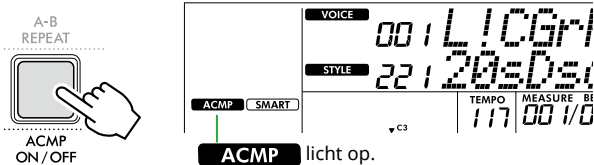

Met deze handeling wordt het gedeelte van het toetsenbord links van het splitpunt (54: F#2) het 'automatische-begeleidingsgebied', dat alleen wordt gebruikt voor het aangeven van de akkoorden.

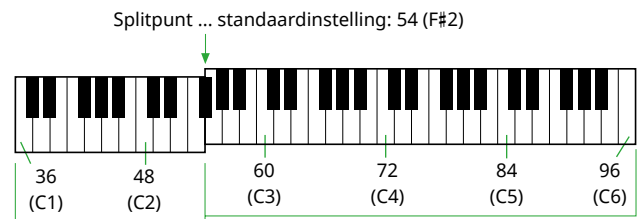

Automatische-begeleidingsgebied

Het splitpunt kan worden gewijzigd in de display voor functie-instellingen (functienummer 003; bladzijde 60), die u oproept door op [TEMPO/TAP] te drukken terwijl u [SHIFT] ingedrukt houdt.

OPMERKING

- De sterktemeter (bladzijde 17) verandert niet, zelfs niet als u in het automatische begeleidingsgebied speelt.

4 Druk op [START/STOP] of [SYNC START].

- Druk op [START/STOP] om alleen het ritmedeelte af te spelen.
- Druk op [SYNC START] om de Synchro Start-status op te roepen, waarin u het afspelen van een stijl kunt starten door op een willekeurige noot op het toetsenbord te drukken.

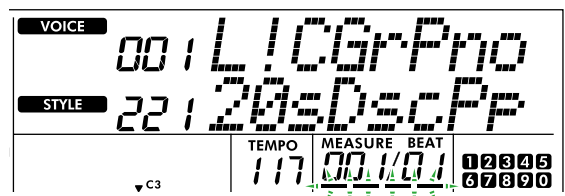
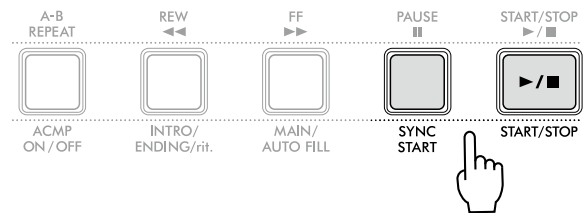

Knippert wanneer Synchro Start is ingeschakeld.

5 Speel een akkoord (grondtoon) in het automatische-begeleidingsgebied om het afspelen te starten.

Speel met uw rechterhand een melodie en met uw linkerhand akkoorden.

Als Fingering Type is ingesteld op 'SmartChd', speel dan alleen de grondtoon van een akkoord met uw linkerhand.

Als het Fingering Type 'Multi' is, speelt u alle noten van een akkoord. Voor details over het spelen van een akkoord, zie 'Akkoorden voor Stijlweergave spelen' (bladzijde 35).

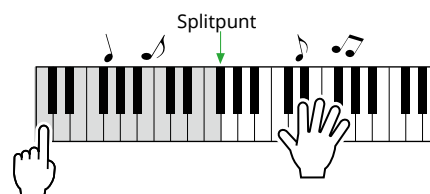

6 Druk op [START/STOP] om het afspelen te stoppen.

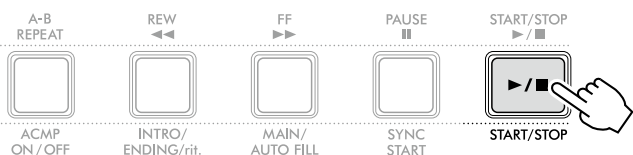

U kunt intro-, eind- en ritmevariaties toevoegen aan het afspelen van een stijl met behulp van 'Secties'. Voor details, zie de kolom rechts.

Alleen het ritmedeelte afspelen

Als u op de knop [START/STOP] drukt (zonder in stap 3 op [ACMP ON/OFF] te drukken), kan alleen het ritmedeelte worden afgespeeld. U kunt dan een melodieperformance spelen met het volledige toetsenbordbereik.

OPMERKING

- Aangezien de stijlen van de categorie 'Pianist' (stijlnr. 252-260) en 'Ethereal Movie' (stijlnr. 090) geen ritmepartijen hebben, wordt er geen geluid geproduceerd als u alleen het ritme afspeelt. Deze stijlen kunnen worden afgespeeld door een akkoord op te geven in het automatische begeleidingsgedeelte van het toetsenbord.

Het tempo wijzigen

Raadpleeg 'Het tempo wijzigen' op [bladzijde 15](#).

Het stijlvolume aanpassen

Met deze handeling kunt u de volumebalans tussen het afspelen van de stijl en het toetsenbordspel aanpassen. U kunt dit instellen met functienummer 017 ([bladzijde 61](#)).

Stijlvariaties (secties)

Elke stijl bestaat uit 'secties' waarmee u het arrangement van de begeleiding kunt variëren, zodat deze past bij de song die u speelt.

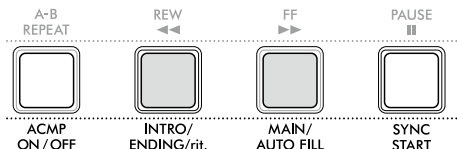

● INTRO

Gebruikt voor het begin van het nummer. Na de intro gaat het afspelen van de stijl door met de sectie Main. De lengte van het intro (in maten) verschilt afhankelijk van de stijl.

● MAIN

Wordt gebruikt voor het afspelen van het hoofdgedeelte van het nummer. Het afspelen van de sectie Main wordt oneindig herhaald tot op de knop van een andere sectie wordt gedrukt. Er zijn twee varianten (A en B) beschikbaar.

● AUTO FILL

Deze sectie wordt automatisch toegevoegd voordat er naar sectie Main A of B wordt overgestapt.

● ENDING

Gebruikt voor het einde van het nummer. Als het einde is afgelopen, stopt het afspelen van de stijl automatisch. De lengte van het einde (in maten) is afhankelijk van de geselecteerde stijl.

1 Druk op [SONG]/[STYLE] om het pictogram

STYLE weer te geven.



2 Druk op een van de SONG/STYLE-categorieknoppen om de gewenste stijl te selecteren ([bladzijde 13](#)).

Raadpleeg de Data List ([bladzijde 2](#)) op de website voor meer informatie over stijlnummers en -namen.

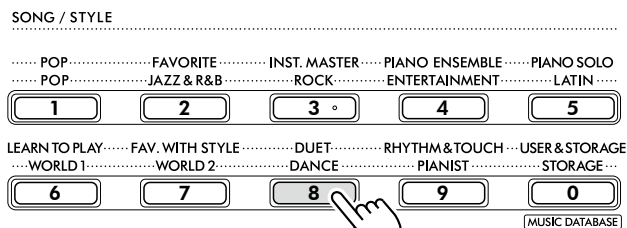

OPMERKING

- Naast het bovenstaande zijn er nog twee andere manieren beschikbaar om de stijl te selecteren. Zie [bladzijden 13 en 14](#) voor meer informatie.

3 Druk op [ACMP ON/OFF] om de automatische begeleiding in te schakelen.

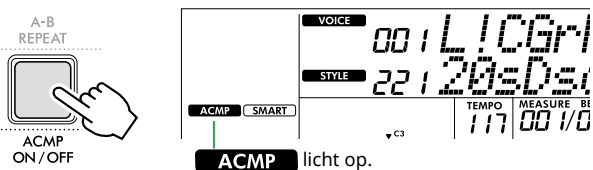

4 Druk op [SYNC START] om Synchro Start in te schakelen.

Hierdoor wordt het afspelen van de stijl in stand-by gezet, zodat u de stijl gewoon kunt starten door het toetsenbord te bespelen.

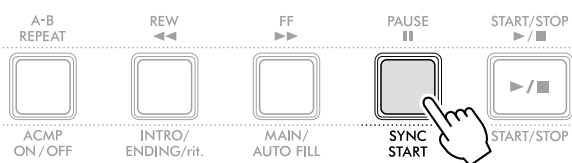

5 Druk op [MAIN/AUTO FILL] om Main A of Main B te selecteren.

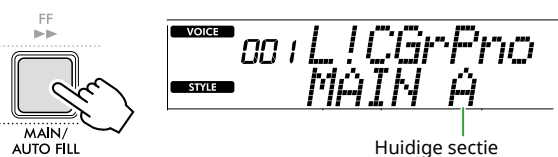

6 Druk op [INTRO/ENDING/rit.].

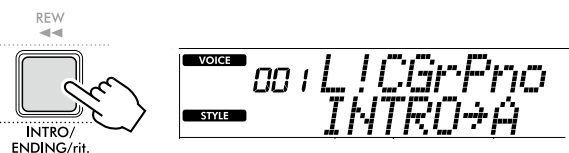

Nu kunt u het afspelen starten van de stijl van het intro en vervolgens de Main-sectie afspelen.

7 Speel een akkoord (grondtoon) met uw linkerhand om het afspelen van het intro te starten.

Voor informatie over het invoeren van akkoorden raadpleegt u [bladzijde 35](#).

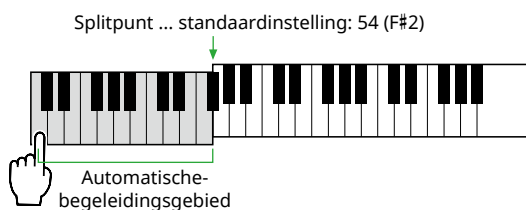

8 Nadat het intro is afgelopen, bespeelt u het toetsenbord volgens de muzieknoot van de song.

Speel akkoorden met je linkerhand terwijl je melodieën speelt met je rechterhand. Druk indien nodig op [MAIN/AUTO FILL] om een Fill-in toe te voegen en ga vervolgens naar een andere Main-sectie (A of B).

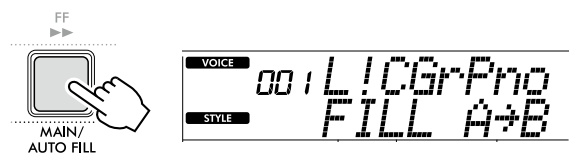

9 Druk op [INTRO/ENDING/rit.].



De sectie schakelt over naar Ending. Als het einde is voltooid, stopt het afspelen van de stijl automatisch.

U kunt het einde geleidelijk laten vertragen (ritardando) door nogmaals op [INTRO/ENDING/rit.] te drukken tijdens het afspelen van het einde.











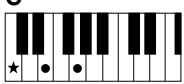
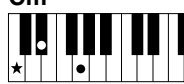
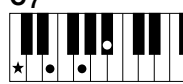



















Akkoorden voor Stijlweergave spelen

Voor gebruikers die nieuw zijn met akkoorden, laat dit overzicht handig zien hoe u algemene akkoorden kunt spelen in het automatische begeleidingsgedeelte van het toetsenbord.

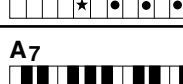
Afhankelijk van het geselecteerde Fingering Type verschilt de methode voor het spelen van akkoorden als volgt.

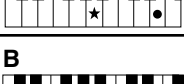
- Als het Fingering Type 'Multi' is, speelt u de noten waaruit het akkoord bestaat zoals hieronder weergegeven.
- Als het Fingering Type 'SmartChd' is, speelt u alleen de grondtoon (gemarkeerd met '★' in het onderstaande overzicht). Het akkoord dat feitelijk wordt geproduceerd (zoals majeur of mineur) wordt automatisch gewijzigd volgens de huidige stijltoets, simpelweg door alleen de grondtoon in te drukken.

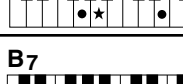
★ geeft de grondtoon aan.

Majeur	Mineur	Septiem	Mineurseptiem	Majeurseptiem
C 	Cm 	C7 	Cm7 	CM7 
D 	Dm 	D7 	Dm7 	DM7 
E 	Em 	E7 	Em7 	EM7 
F 	Fm 	F7 	Fm7 	FM7 
G 	Gm 	G7 	Gm7 	GM7 
A 	Am 	A7 	Am7 	AM7 
B 	Bm 	B7 	Bm7 	BM7 

- Er kunnen naast de grondligging ook inversies worden gebruikt, met uitzondering van: m7, m7♭5, m7(11), 6, m6, sus4, aug, dim7, 7♭5, 6(9), sus2
- Inversies van 7sus4-akkoorden worden niet herkend als de noten worden weggelaten.
- Wanneer u een akkoord speelt dat niet door dit instrument wordt herkend, wordt niets op de display weergegeven. In dat geval wordt alleen een specifiek onderdeel, zoals het ritme, gespeeld.

Als 'Multi' is geselecteerd, kunnen majeur-, mineur-, septiem- en mineurseptiemakkoorden kunnen ook gemakkelijk worden gespeeld door op één tot drie toetsen te drukken.

Gemakkelijke akkoorden voor grondtoon 'C'



Een majeurakkoord spelen
Druk op de grondtoon (★) van het akkoord.



Een mineurakkoord spelen
Speel de grondtoon van het akkoord met de dichtstbijzijnde zwarte toets links ervan.



Een septiemakkoord spelen (7)
Speel de grondtoon van het akkoord met de dichtstbijzijnde witte toets links ervan.

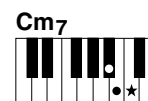

Een mineur septiemakkoord spelen (m7)
Speel de grondtoon van het akkoord met de dichtstbijzijnde witte en zwarte toets links ervan (drie in totaal).

Geproduceerde akkoorden als Smart Chord is geselecteerd

Als het Fingering Type 'SmartChd' is en u de stijlsleutel instelt op basis van de compositie van de muzieknotatie (bladzijde 31), speelt u de grondtoon in het automatische-begeleidingsgebied. Dit levert de respectieve akkoorden hieronder op.

Toonsoort	Stijlsleutel (display)	Grondtoon											
		C#/D ^b		D#/E ^b		F#/G ^b		G#/A ^b		A#/B ^b			
		C	D	E	F	G	A	B					
	FL7 C ^b /A ^b min	Cdim	D ^b m	Ddim7	E ^b 1+5	E	Fdim	G ^b 7	G	A ^b m	A	B ^b m7 ^b 5	B
	FL6 G ^b /E ^b min	Cdim	D ^b 7	D	E ^b m	E	Fm7 ^b 5	G ^b	Gdim	A ^b m	Adim7	B ^b 1+5	B
	FL5 D ^b /B ^b min	Cm7 ^b 5	D ^b	Ddim	E ^b m	Edim7	F1+5	G ^b	Gdim	A ^b 7	A	B ^b m	B
	FL4 A ^b /F min	C1+5	D ^b	Ddim	E ^b 7	E	Fm	G ^b	Gm7 ^b 5	A ^b	Adim	B ^b m	Bdim7
	FL3 E ^b /C min	Cm	D ^b	Dm7 ^b 5	E ^b	Edim	Fm	F [#] dim7	G1+5	A ^b	Adim	B ^b 7	B
	FL2 B ^b /G min	Cm	C [#] dim7	D1+5	E ^b	Edim	F7	G ^b	Gm	A ^b	Am7 ^b 5	B ^b	Bdim
	FL1 F/D min	C7	D ^b	Dm	E ^b	Em7 ^b 5	F	F [#] dim	Gm	G [#] dim7	A1+5	B ^b	Bdim
	Geen sleutel-signatuur SP0 C/A min (standaard)	C	C [#] dim	Dm	D [#] dim7	E1+5	F	F [#] dim	G7	A ^b	Am	B ^b	Bm7 ^b 5
	SP1 G/E min	C	C [#] dim	D7	E ^b	Em	F	F [#] m7 ^b 5	G	G [#] dim	Am	A [#] dim7	B1+5
	SP2 D/B min	C	C [#] m7 ^b 5	D	D [#] dim	Em	Fdim7	F [#] 1+5	G	G [#] dim	A7	B ^b	Bm
	SP3 A /F [#] min	Cdim7	C [#] 1+5	D	D [#] dim	E7	F	F [#] m	G	G [#] m7 ^b 5	A	A [#] dim	Bm
	SP4 E /C [#] min	C	C [#] m	D	D [#] m7 ^b 5	E	Fdim	F [#] m	Gdim7	G [#] 1+5	A	A [#] dim	B7
	SP5 B /G [#] min	Cdim	C [#] m	Ddim7	D [#] 1+5	E	Fdim	F [#] 7	G	G [#] m	A	A [#] m7 ^b 5	B
	SP6 F [#] /D [#] min	Cdim	C [#] 7	D	D [#] m	E	Fm7 ^b 5	F [#]	Gdim	G [#] m	Adim7	A [#] 1+5	B
	SP7 C [#] /A [#] min	Cm7 ^b 5	C [#]	Ddim	D [#] m	Edim7	F1+5	F [#]	Gdim	G [#] 7	A	A [#] m	B

OPMERKING

- De '1 + 5'-akkoordindicatie op de display van het instrument is hetzelfde als die van een majeurekkoord.
- De bovenstaande akkoordnamen zijn dezelfde als die op het instrumentdisplay worden weergegeven. Sommige weergegeven notaties kunnen afwijken van die van in de handel verkrijgbare bladmuziek.

De muziekdatabase gebruiken

Als u problemen ondervindt bij het vinden en selecteren van een gewenste stijl en voice, kunt u deze functie gebruiken. Vanuit de muziekdatabase roept u door simpelweg uw favoriete muziekgenre te selecteren de ideale instellingen op.

1 Terwijl u [SHIFT] ingedrukt houdt, drukt u op [STORAGE].

De naam van de muziekdatabase wordt weergegeven op de display en zowel automatische begeleiding als Synchro Start worden automatisch ingeschakeld.

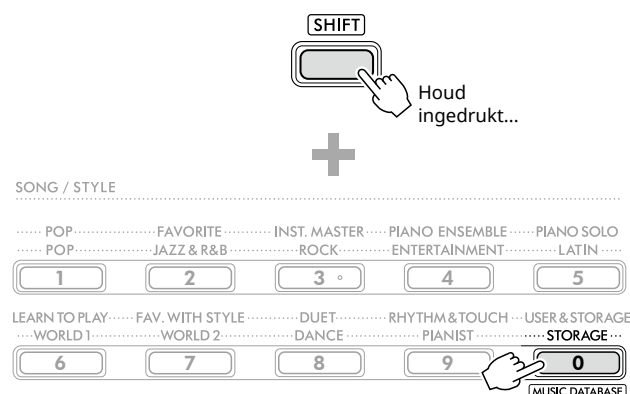

NUM LOCK Terwijl dit pictogram wordt weergegeven op de display, kunt u de SONG/STYLE-categorieknoppen als numerieke knoppen gebruiken.



Huidige muziekdatabase

2 Gebruik [+ / YES] / [- / NO] of de SONG/STYLE categorieknoppen (als numerieke knoppen) om de gewenste muziekdatabase te selecteren.

De juiste voice en stijl worden automatisch ingesteld. Voor informatie over de muziekdatabases die beschikbaar zijn, zie Data List ([bladzijde 2](#)) op de website.

3 Speel een toets in het automatische-begeleidingsgebied om het afspelen te starten.

4 Druk op [START/STOP] om het afspelen te stoppen.

Een stijlbestand registreren

Stijlgegevens die zijn gemaakt op een ander instrument of een computer, kunnen worden geregistreerd (geladen) op stijlnummers 261–270. U kunt ze op dezelfde manier afspelen als de interne vooraf ingestelde stijlen. Voor meer informatie, zie 'Bestanden controleren die naar het instrument zijn gekopieerd' ([bladzijde 58](#)).

Nummers afspelen

U kunt de interne songs gewoon beluisteren of ze gebruiken met nagenoeg elke functie, bijvoorbeeld de lesfunctie. Als u meespeelt met een vooraf ingestelde song, gebruik dan de functies voor de aanslagrespons ([bladzijde 60](#)) en het songvolume ([bladzijde 62](#)) om het volume aan te passen aan uw performance.

● Songcategorie

De songs zijn ingedeeld in de volgende categorieën.

Song-nummer	Songcategorie	Omschrijving
001	DEMO	Demonstreert verschillende geluiden die het instrument kan produceren.
002-013	POP	Deze categorie bevat een verzameling hits. Veel plezier met het spelen van uw favoriete song.
014-050	FAVORITE	Verschillende volksliedjes uit de hele wereld die al generaties lang worden doorgegeven én beroemde klassieke stukken.
051-059	INSTRUMENT MASTER	Songs met andere instrumenten dan de piano.
060-075	PIANO ENSEMBLE	Prachtige pianostukken, niet alleen voor solospel maar ook voor ensemblespel.
076-093	PIANO SOLO	Bekende pianostukken.
094-109	LEARN TO PLAY	Songs die worden gebruikt bij de les 'Keys To Success' (bladzijde 44). Elke song bestaat uit een basisversie en een geavanceerde versie.
110-129	FAVORITE WITH STYLE	Songs waarmee u kunt spelen met een stijl als begeleiding (bladzijde 32).
130-142	DUET	Songs die twee mensen samen kunnen spelen. Deze zijn zo ingedeeld dat het ook mogelijk is om ze alleen uit te voeren.
143-152	RHYTHM & TOUCH TUTOR	Songs voor het oefenen van timing en kracht (aanslag) bij het spelen van elke noot op het toetsenbord.
153-	USER & STORAGE	Vijf gebruikerssongs (153-157) waarin uw toetsenspel is opgenomen en songs (158-) die van een computer zijn gekopieerd. Het aantal songs dat kan worden gekopieerd, wordt bepaald door de hoeveelheid vrije ruimte die beschikbaar is op het instrument. Voor instructies over kopiëren raadpleegt u bladzijde 56 .

Een song selecteren en afspelen

- 1 Druk op [SONG]/[STYLE] om het **SONG** pictogram en de Song-modus op te roepen.



- 2 Druk op een van de SONG/STYLE-categorieknoppen om de gewenste song te selecteren (bladzijde 13).

Raadpleeg de Data List (bladzijde 2) op de website voor meer informatie over songnummers en -namen.

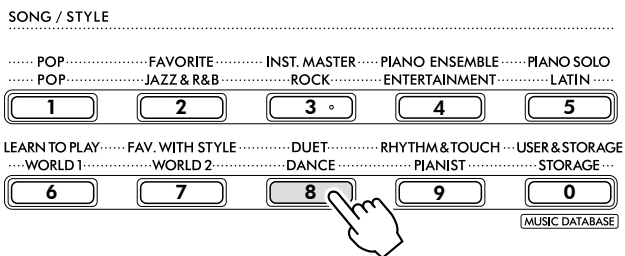

OPMERKING

- Naast het bovenstaande zijn er nog twee andere manieren beschikbaar om de song te selecteren. Zie [bladzijden 13 en 14](#) voor meer informatie.

- 3 Druk op [START/STOP] om het afspelen van de song te starten.

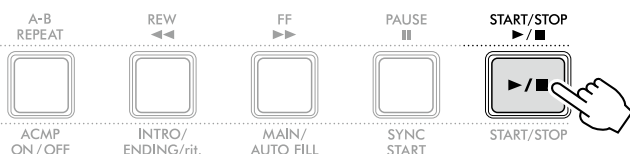

- 4 Om het afspelen te stoppen, drukt u nogmaals op [START/STOP].

Het tempo wijzigen

Raadpleeg 'Het tempo wijzigen' op [bladzijde 15](#).

Het nummervolume aanpassen

Dit is in te stellen via Functienummer 021 ([bladzijde 62](#)). Met deze handeling kunt u de volumebalans tussen het afspelen van de song en het toetsenbord aanpassen.

Nummers in volgorde afspelen

Terwijl u [SHIFT] ingedrukt houdt, drukt u op [PORTABLE GRAND] om de nummers continu achter elkaar af te spelen. Hoewel er standaard slechts 13 songs (songnummers 001-013) continu achter elkaar worden afgespeeld, kan dit bereik worden gewijzigd.

- 1 Druk op [FUNCTION] om de functiedisplay weer te geven ([bladzijde 60](#)).

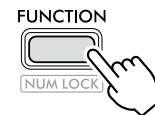

- 2 Druk op [+]/[-] tot 'DemoGrp' (Functie 063; [bladzijde 65](#)) op de bovenste rij van de display.

De huidige demogroep wordt weergegeven op de onderste rij van de display.

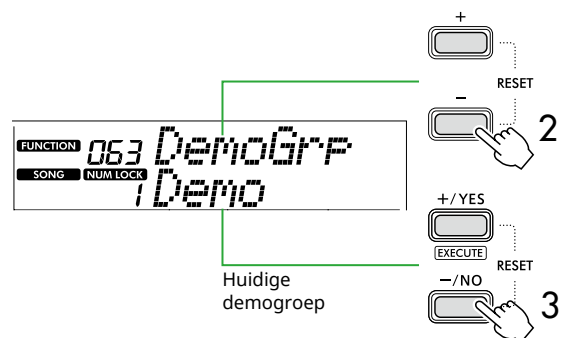

- 3 Gebruik [+]/YES/[-]/NO om de gewenste demogroep uit de onderstaande lijst te selecteren.

1	Demo	Vooraf ingestelde songs (001-013)
2	Preset	Alle vooraf ingestelde songs (001-142)
3	User	Alle gebruikerssongs (153 - 157)
4	Storage	Alle songs gekopieerd van een computer (158-)

OPMERKING

- Als 'User' of 'Storage' is geselecteerd en die bevat geen gegevens, worden in plaats daarvan demosongs afgespeeld.

- 4 Druk op [PORTABLE GRAND] terwijl je [SHIFT] ingedrukt houdt.

Songs in de geselecteerde groep worden na elkaar afgespeeld. Druk nogmaals op [SHIFT] of [START/STOP] om het afspelen te stoppen.

Songs in willekeurige volgorde afspelen

Als de Demogroep (hierboven) is ingesteld op iets anders dan 'Demo', kan de afspeelvolgorde worden gewijzigd tussen numeriek en willekeurig. Druk hiervoor meerdere keren op [FUNCTION] totdat 'PlayMode' (functie 064, [bladzijde 65](#)) wordt weergegeven en selecteer dan 'Normal' of 'Random'.

Het niveau van de linkerhandpartij selecteren

Bij sommige presetsongs kunt u kiezen tussen twee verschillende niveaus van de linkerhandpartijperformance. Voor informatie over dergelijke overeenkomstige nummers raadpleegt u de songlijst in de Data List (bladzijde 2). Wanneer een corresponderende song is geselecteerd, dat wil zeggen, "LEVEL 1" of "LEVEL 2" wordt weergegeven op de display, wijzigt u het niveau naar wens door op [L/2] te drukken terwijl u [SHIFT] ingedrukt houdt voordat u de song gaat afspelen.

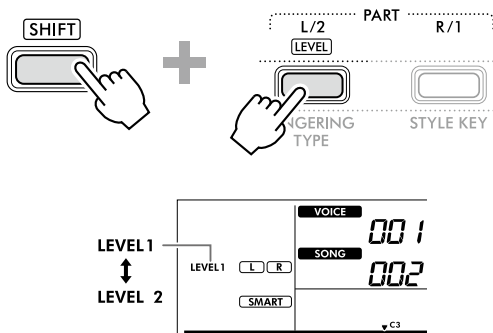

OPMERKING

- Het geselecteerde niveau blijft, zelfs als een andere song wordt geselecteerd.

Song snel vooruitspoelen, snel terugspoelen en pauzeren

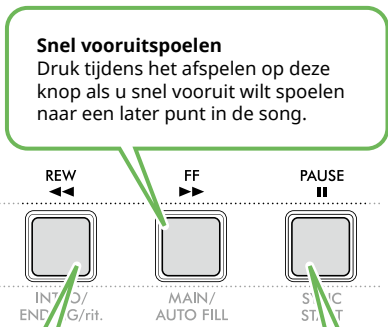

Snel vooruitspoelen
Druk tijdens het afspelen op deze knop als u snel vooruit wilt spoelen naar een later punt in de song.

Snel terugspoelen
Druk tijdens het afspelen op deze knop als u snel wilt terugspoelen naar een eerder punt in de song.

Pauze
Druk tijdens het afspelen op deze knop als u het afspelen wilt onderbreken en druk nogmaals op deze knop als u het afspelen vanaf dat punt wilt hervatten.

OPMERKING

- Wanneer de A-B Repeat-functie (bladzijde 41) is ingeschakeld, werken [REW] en [FF] alleen tussen A en B.
- [REW], [FF] en [PAUZE] kunnen niet worden gebruikt tijdens continu afspelen binnen de demogroep (bladzijde 39).

De songmelodievoice wijzigen

U kunt de melodievoice van een song wijzigen in elke andere gewenste voice.

- 1 Selecteer een song.
- 2 Selecteer de gewenste voice (bladzijde 18).
- 3 Druk op [FUNCTION] om de functiedisplay weer te geven (bladzijde 60).

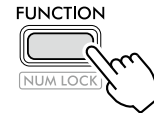

- 4 Druk op [+]/[-] totdat 'MelodyVc' (Functie 022; bladzijde 62) verschijnt op de bovenste rij van de display.

"YES?" wordt op de display weergegeven.

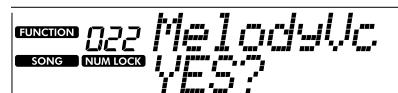

- 5 Druk op [+]/YES].

Het bericht 'SONG MELODY VOICE' wordt weergegeven en de melodievoice van de song verandert in de voice die in stap 2 is geselecteerd. Nadat de voice is gewijzigd, wordt de functiedisplay weer weergegeven.

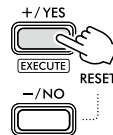

- 6 Druk op [SHIFT] om de functiedisplay te verlaten.

- 7 Druk op [START/STOP] om naar de song met de gewijzigde voice te luisteren.

OPMERKING

- Als u een andere song selecteert, wordt de melodievoice-instelling teruggezet.
- U kunt de melodievoice van een gebruikerssong en van songs in de categorie 'RHYTHM & TOUCH TUTOR' niet wijzigen.

A-B herhaald afspelen

U kunt alleen een bepaald gedeelte van een song herhaaldelijk afspelen door het punt A (startpunt) en punt B (eindpunt) in stappen van één maat in te stellen.

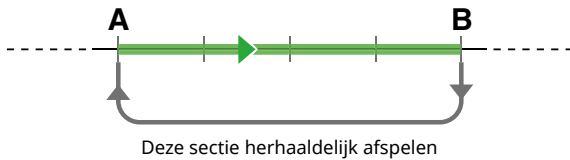

- 1 Start het afspelen van de song (bladzijde 39).
- 2 Wanneer het afspelen het punt bereikt dat u als startpunt wilt opgeven, drukt u op [A-B REPEAT] om het A-punt in te stellen.
- 3 Wanneer het afspelen het punt bereikt dat u als eindpunt wilt opgeven, drukt u nogmaals op [A-B REPEAT] om het B-punt in te stellen.

De opgegeven sectie A-B van de song wordt nu herhaaldelijk afgespeeld.

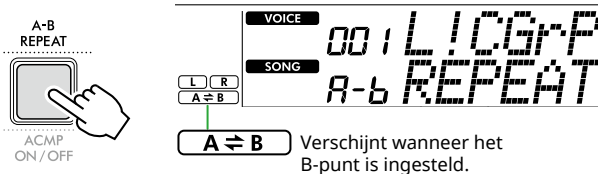

OPMERKING

- Zelfs als de song is gestopt, kan A-B herhaling worden ingesteld door A en B op te geven via [REW] en [FF].
- Als u het startpunt 'A' bovenaan de song wilt instellen, drukt u op de knop [A-B REPEAT] voordat u met afspelen begint.

- 4 Om herhaald afspelen te annuleren, drukt u op [A-B REPEAT].

OPMERKING

- Herhaaldelijk afspelen kan ook worden geannuleerd door een andere song te selecteren.

- 5 Om het afspelen te stoppen, drukt u op [START/STOP].

Elke partij van de song in- of uitschakelen

Songgegevens bestaan uit twee delen, die afzonderlijk kunnen worden in- of uitgeschakeld door tijdens het afspelen op de bijbehorende knop te drukken.

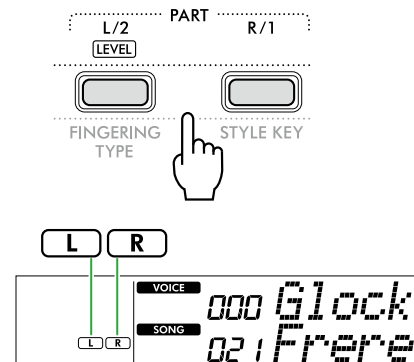

- Als een gebruikerssong (songnummers 153–157; [bladzijde 49](#)) is geselecteerd
De indicatie 'L' of 'R' verschijnt als de bijbehorende partij gegevens bevat, en wordt niet weergegeven als de bijbehorende partij is gedempt of geen gegevens bevat.
- Als een andere song dan een gebruikerssong is geselecteerd
De indicatie 'L' of 'R' verschijnt, ongeacht of de bijbehorende partij al dan niet gegevens bevat.

Door L of R aan of juist uit te zetten tijdens het afspelen, kunt u de partij (die is aangezet) beluisteren of de andere partij (die is uitgezet) op het toetsenbord oefenen.

OPMERKING

- Als u een andere song selecteert, wordt de aan/uit-status van de partijen geannuleerd.

Songs van een computer naar dit instrument kopiëren

Als u de [USB TO HOST]-aansluiting van dit instrument met een USB-kabel aansluit op een computer, kunt u songbestanden van de computer laden. Zie 'Het kopiëren van de gewenste bestanden van/naar de computer' op [bladzijde 56](#) voor meer informatie.

De timing en aanslag van het toetsenspel oefenen (Rhythm & Touch Tutor)

Deze functie is beschikbaar bij het afspelen van nummers in de categorie 'RHYTHM & TOUCH TUTOR' die de nummers 143-152 bevatten.

- 1 Druk op [SONG]/[STYLE] om het pictogram **SONG** weer te geven.



- 2 Druk op [RHYTHM&TOUCH] in de SONG-categorieknoppen.

Zorg dat Touch Response is ingesteld op een andere waarde dan 'Off'.

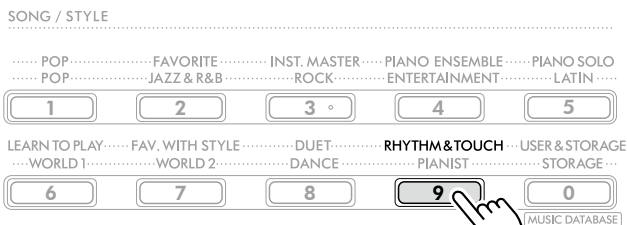

- 3 Druk op [START/STOP] om het afspelen van de song te starten.

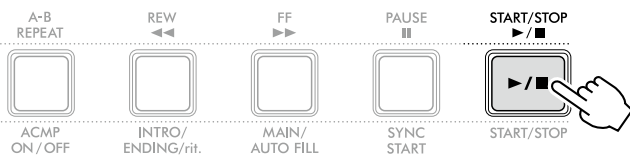

- 4 Druk op een willekeurige noot op het toetsenbord in overeenstemming met de beweging van de markering.

Zolang uw timing en aanslagsterkte correct zijn, kunt u op elke toets drukken.

Het merkteken beweegt naar rechts.

Er zijn drie markeringen van verschillende grootte, afhankelijk van de aanraaksterkte.

Bespeel het toetsenbord met een kracht die past bij de grootte van de weergegeven markering.

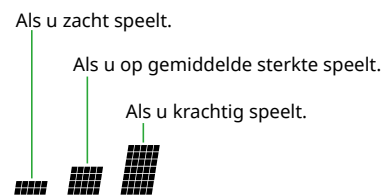

Deze meter toont de aanslagsterkte waarmee u speelt.

Wanneer de markering hier komt en overlapt, bespeel dan het toetsenbord terwijl u zich bewust bent van uw speelsterkte.

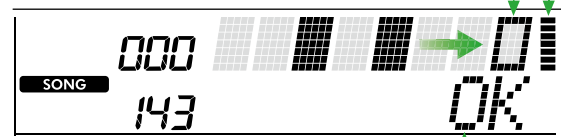

Als alleen de timing correct is, verschijnt 'OK';
Als zowel de timing als de aanraaksterkte correct zijn, verschijnt 'Good!'.

Om het afspelen van de song te stoppen, drukt u op [START/STOP].

- 5 Als de song eindigt, worden de oefenresultaten op de display weergegeven als een muzieknotatie en een bericht.

Excellent Play!
Good Timing!
Try Again

De lesfunctie voor een song gebruiken

Gebruik deze handige functies om de presetsongs te oefenen en uw speelvaardigheden te verbeteren. De lessen zijn geschikt voor optimaal en plezierig leren, dus kies de les die bij u past en verbeter stap voor stap uw keyboardvaardigheden. U kunt de muzieknotatie in het Song Book raadplegen (gratis te downloaden muzieknotaties). Voor informatie over hoe u het Song Book kunt verkrijgen, zie [bladzijde 2](#).

Keys To Success

([bladzijde 44](#))

U kunt alleen de belangrijkste frasen van de song selecteren–de stukjes die u het leukst vindt of waaraan u moet werken–en die een voor een oefenen. Deze les is ideaal voor beginnende spelers.



Elke song bestaat uit verschillende stappen. Elke keer dat u helemaal door de huidige stap speelt, wordt uw prestatie geëvalueerd. Een score van '60' of meer geeft aan dat u bent geslaagd voor deze stap en de volgende stap kunt proberen. Deze begint automatisch.

De slagingsstatus ★ (Als "Level 1" als linkerhandpartij is geselecteerd, wordt "☆☆" weergegeven.) wordt opgeslagen, maar u kunt doorgaan naar de volgende stap, zelfs als u de stap niet hebt gehaald, of u kunt de stap later opnieuw proberen.

3-Step Lesson (Luister, timing en wachten)

([bladzijde 47](#))

U kunt de vooraf ingestelde songs in drie stappen oefenen, onafhankelijk van elkaar voor de rechter- of linkerhand, of beide handen tegelijk. Dit is ideaal wanneer u de geselecteerde partij voor de hele song wilt oefenen.

- Les 1 (Listen) (Luister) Luister naar de partij die wordt afgespeeld die u gaat spelen. Onthoud alles zo goed als u kunt.
- Les 2 (Timing)..... In deze les leert u de juiste noten te spelen met de juiste timing. Zelfs als u de verkeerde noten speelt, hoort u de juiste noten.
- Les 3 (Waiting) (Wachten)... Leer de juiste noten te spelen. Het nummer pauzeert totdat u de juiste noot speelt.

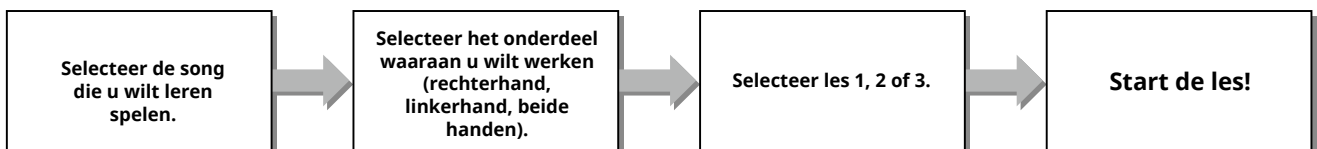

De 3-Step Lesson kan samen met de les Keys to Success ([bladzijde 44](#)) worden gebruikt.

Als u het lastig vindt om de specifieke frase in de les Keys To Success te spelen, gebruikt u de 3-Step Lesson waarmee u naar de frase kunt luisteren, om alleen de timing van het spelen te oefenen, of om de frase te onderbreken totdat u de juiste noten speelt.

De geslaagdheidsstatus wordt niet weergegeven als u 3-Step Lesson samen met Keys to Success gebruikt.

Keys To Success

In deze les kunt u afzonderlijke frasen in de song oefenen (bij elke stap) om de hele song effectief onder de knie te krijgen.

1 Download het songboek van de Yamaha-website (bladzijde 2).

Het aantal stappen en lesgedeelten (deze zijn voorgeprogrammeerd) verschilt afhankelijk van de song. Raadpleeg het Song Book voor details.

OPMERKING

- Alle vooraf ingestelde songs 002 t/m 142 kunnen in deze modus worden gebruikt, met name songs uit de categorie 'LEARN TO PLAY'.

2 Druk op [SONG]/[STYLE] om het pictogram **SONG** weer te geven.



3 Druk op de SONG-categorieknoppen om de gewenste song te selecteren.

Selecteer hier het nummer 'Für Elise (Basic)' (nummer 094) uit de categorie 'LEARN TO PLAY' en open vervolgens de overeenkomstige pagina van het songboek.

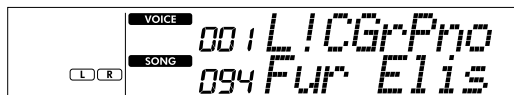
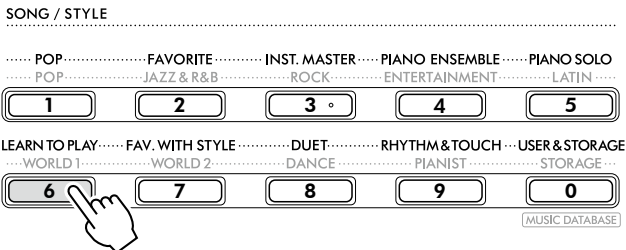

4 Druk op [KEYS TO SUCCESS] om deze les te starten.

Het toetsbordpictogram, 'Step01' en het lesgedeelte ('R' of 'L' of 'LR') verschijnen op de display. Als u al verschillende stappen hebt doorlopen, wordt het nummer van de volgende stap weergegeven op de display.

In plaats van de stap die op de display wordt weergegeven, kunt u ook een andere stap selecteren en oefenen. Voor meer informatie over hoe u kunt selecteren, raadpleegt u 'Een specifieke stap selecteren en oefenen' (bladzijde 45).

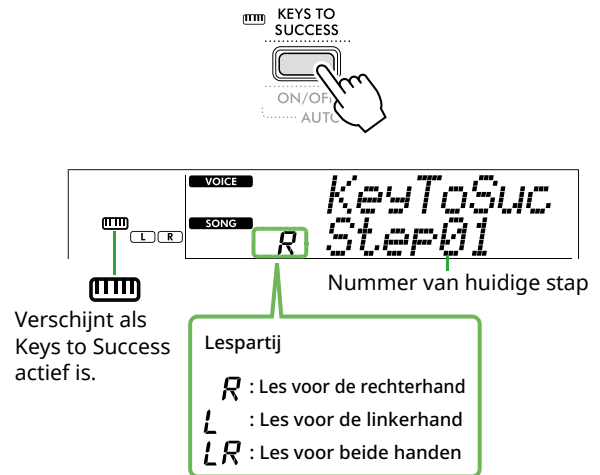

5 Druk op [START/STOP] om de les te starten.

Na de inleiding (telgeluid) start het afspelen van de huidige stap.

Probeer het toetsbord te bespelen terwijl u naar de muzieknootatie in het songboek of de nootaanduiding op de display kijkt.

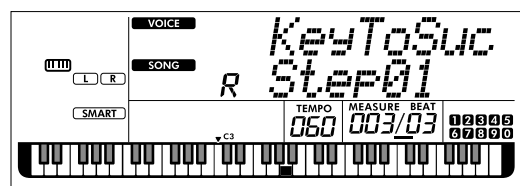
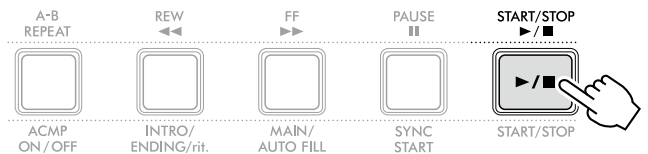

OPMERKING

- Om het oefenen voor u nog plezieriger te maken is er op elke song een speciaal arrangement toegepast. Daarom kan het afspeeltempo trager zijn dan normaal.

6 Bevestig de evaluatie in de huidige stap.

Wanneer het einde van de huidige stap is bereikt, wordt uw prestatie beoordeeld en wordt uw resultaat (tussen 0 en 100) weergegeven in de display.

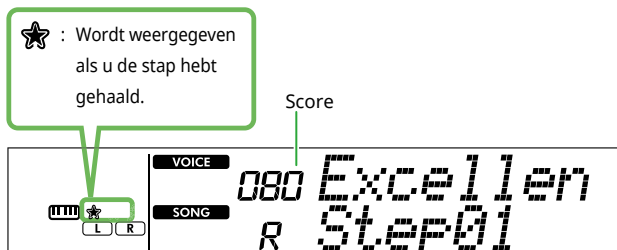

Een score tussen '60' en '100' geeft aan dat u bent geslaagd voor deze stap en de volgende stap kunt proberen. Deze begint automatisch. Een score tussen '0' en '59' geeft aan dat u niet bent geslaagd voor deze stap en dezelfde stap opnieuw moet proberen. Deze stap begint automatisch.

OPMERKING

- Als de oefenpartij is ingesteld op beide handen, kunt u de stap niet doorlopen, ook al speelt u maar één hand goed. Er wordt een bericht als 'Left Part is correct!' weergegeven in de display.

7 Voer stap 02, 03, 04, enzovoort uit.

Elke song bevat een laatste stap waarin u de hele song speelt. Wanneer u alle stappen heeft doorlopen, wordt de Keys To Success modus automatisch uitgeschakeld en stopt het afspelen.

Een specifieke stap selecteren en oefenen

Als u een stap wilt oefenen die niet is gelukt of een stap wilt herhalen waarmee u moeite hebt, drukt u op [+ / YES] / [- / NO] om de gewenste stap te selecteren.

Om deze les te annuleren, drukt u op [START / STOP].

8 Om deze les te stoppen, drukt u nogmaals op [KEYS TO SUCCESS].

De slagingsstatus bevestigen

De ★ of ☆ op de display geeft aan of de huidige stap of song is geslaagd of niet.

Als een stap is geselecteerd

Wanneer een song met twee niveaus wordt geselecteerd, geeft ☆ aan dat de huidige stap van Level 1 is geslaagd, terwijl ★ aangeeft dat de huidige stap van Level 2 is geslaagd.

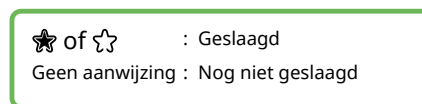

Als een song is geselecteerd

Het aantal sterren geeft de slagingsstatus aan.

Voorbeeldaanduidingen van de slagingsstatus van Level 2

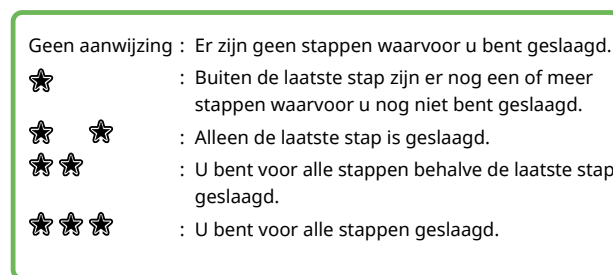

Voorbeeldaanduidingen van een song met twee niveaus

Wanneer een level is doorgegeven, wordt ☆ getoond op de display. Wanneer alleen Level 2 is geslaagd, wordt Level 1 als geslaagd beschouwd en wordt alleen ★ op de display weergegeven.

★ ☆	: Voor Level 1 zijn alle stappen behalve de laatste stap geslaagd. Voor Level 2 zijn een of meer stappen behalve de laatste stap geslaagd.
★ ☆ ☆	: Voor Level 1 zijn de alle stappen geslaagd. Voor Level 2 zijn een of meer stappen behalve de laatste stap geslaagd.
★ ☆ ★	: Voor Level 1 zijn de alle stappen geslaagd. Voor Level 2 is alleen de laatste stap geslaagd.
★ ★ ☆	: Voor Level 1 zijn de alle stappen geslaagd. Voor Level 2 zijn alle stappen behalve de laatste stap geslaagd.
★ ☆	: Voor Level 1 is alleen de laatste stap geslaagd. Voor Level 2 is een van de stappen behalve de laatste stap geslaagd.

De slagingsstatus wissen

Alle records van geslaagde resultaten kunnen worden gewist.

● De slagingsstatusvermeldingen van alle stappen wissen:

1 Zorg dat Keys To Success is uitgeschakeld en selecteer het nummer waarvan u de slagingsresultaten wilt wissen.

2 Terwijl u [SHIFT] ingedrukt houdt, drukt u op [KEYS TO SUCCESS].

Het bevestigingsbericht verschijnt.

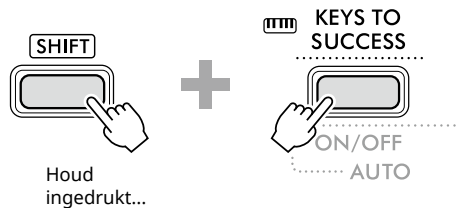

3 Druk op [+ / YES].

'Cleared' verschijnt op de display, wat aangeeft dat het wissen is voltooid.

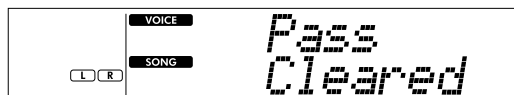
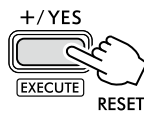

● De slagingsstatusvermelding voor een specifieke stap wissen:

1 Zorg dat Keys To Success is uitgeschakeld en selecteer het nummer waarvan u de slagingsresultaten wilt wissen.

2 Druk op [KEYS TO SUCCESS] om deze in te schakelen.

3 Gebruik [+ / YES] / [- / NO] om de stap te selecteren waarvoor u de geslaagde resultaten wilt wissen.

4 Terwijl u [SHIFT] ingedrukt houdt, drukt u op [KEYS TO SUCCESS].

Het bevestigingsbericht verschijnt.

5 Druk op [+ / YES].

'Cleared' verschijnt op de display, wat aangeeft dat het wissen is voltooid.

3-Step Lesson (Listen, Timing and Waiting)

● Les 1 – Listen

In deze les hoeft u niet op het toetsenbord te spelen. U hoort de modelmelodie/akkoorden van de geselecteerde partij. Luister hier aandachtig naar en onthoud de partij goed.

● Les 2 – Timing

Probeer u in deze les gewoon te concentreren op het afspelen van de noten met de juiste timing. Zelfs als u de verkeerde noten speelt, hoort u de juiste noten zoals die op de display worden weergegeven.

● Les 3 – Waiting

Probeer in deze les de juiste noten te spelen die op de display worden weergegeven. De song pauzeert totdat u de juiste noot speelt, en het afspeeltempo wordt aangepast aan de snelheid waarmee u speelt.

OPMERKING

- Als u wilt dat een gelijkmatig afspeeltempo wordt aangehouden tijdens les 3: Waiting, dan stelt u de parameter Your Tempo in op Off via het functienummer 039 (bladzijde 63).

1 Druk op [SONG]/[STYLE] om het pictogram **SONG** weer te geven.



2 Druk op de SONG-categorieknoppen om de gewenste song (bladzijde 13) te selecteren.

OPMERKING

- De 3-Step Lesson kan ook worden toegepast op songs die zijn gekopieerd van een computer (bladzijde 56), maar kan niet worden toegepast op gebruikerssongs (bladzijde 49) of een demosong (bladzijde 38).

3 Druk op [R/1] en/of [L/2] om de partij te selecteren die u wilt oefenen.

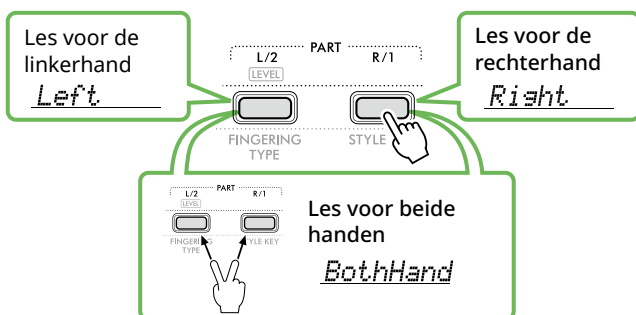

OPMERKING

- Wanneer 'No LPart' verschijnt als u op [L/2] drukt, bevat de huidige song geen linkerhandpartij.

4 Druk op [3-STEP LESSON] om het afspelen van de singles te starten.

Door herhaaldelijk op deze knop te drukken, verandert het lesnummer van 1: LISTEN, 2:TIMING, 3:WAITING, Off en weer opnieuw. Druk op deze knop tot het gewenste nummer op de display wordt weergegeven.

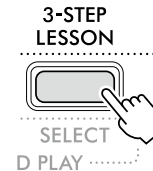

OPMERKING

- Tijdens het afspelen van de les kunt u het lesnummer wijzigen door op deze knop te drukken, en u kunt de les op elk gewenst moment stoppen door op [START/STOP] te drukken.
- Tijdens het afspelen van de les verandert de hoofdvoice automatisch in '000' (One Touch Setting, [bladzijde 18](#)) en kunnen de dual-voice en splitvoice niet worden gebruikt.
- Als de songmelodievoice wordt gewijzigd ([bladzijde 40](#)), kan de nootaanduiding op de display mogelijk een octaaf verschuiven, afhankelijk van de geselecteerde voice.

5 Wanneer het afspelen van een les is afgelopen, bekijkt u uw evaluatiebeoordeling op de display.

In '2 Timing' en '3 Waiting' wordt uw performance op vier niveaus beoordeeld.

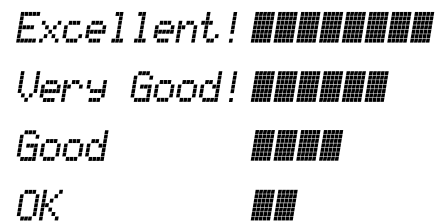

Nadat de evaluatie is verschenen, begint de les opnieuw vanaf het begin.

6 Om de les te stoppen, drukt u op [START/STOP].

De gidsnoot uitschakelen

Als de gidsfunctie is ingeschakeld, kunt u de gidsnoot horen terwijl u oefent met les 3 (Waiting). Dit is ideaal als u niet zeker weet welke toetsen u als volgende moet spelen. De gidsnoot klinkt iets achter de timing om de juiste noot aan te geven als u niet de juiste noot met de juiste timing speelt. Als u de juiste noot met de juiste timing speelt, klinkt de gidsnoot niet en gaat het afspelen verder. Als u de Guide-noot niet wilt horen, schakelt u de functie uit met de volgende stappen.

- 1 Druk op [FUNCTION] om de functiedisplay weer te geven (bladzijde 60).
- 2 Druk op [+] / [-] totdat 'Guide' (functie 040; [bladzijde 63](#)) op de bovenste rij van de display verschijnt.

De onderste rij van de display toont de huidige Guide-instelling.

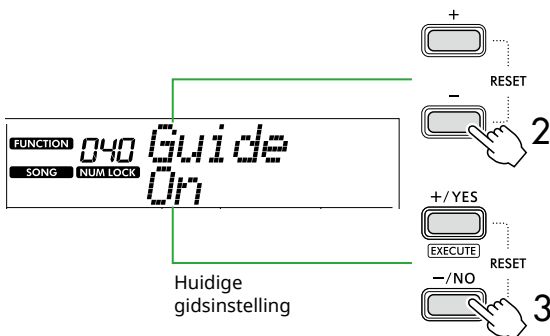

- 3 Druk op [-/NO] om 'Off' te selecteren.

De standaardwaarde van deze functie is 'On' (de gidsnoot klinkt.)

OPMERKING

- Deze handeling is niet beschikbaar tijdens de lesmodus.
- Met deze bewerking wordt het oplichten van de toetsen uitgeschakeld.

De gidsnootfunctie is beschikbaar voor alle vooraf ingestelde songs, behalve voor songs in de categorieën 'FAVORITE WITH STYLE' (linkerhandgedeelte) en nr. 59.

Keys to Success met de les met 3 stappen

Beide lessen kunnen met elkaar gecombineerd worden.

- 1 Schakel de Keys To Success les in.
Raadpleeg stap 2-4 op [bladzijde 44](#).
- 2 Selecteer de gewenste stap via [+ / YES] / [- / NO] en druk vervolgens meerdere keren op [3-STEP LESSON] om de gewenste les te selecteren.
Het afspelen van de geselecteerde les begint in de Keys To Success modus. Oefen de frase van de huidige stap via de geselecteerde les. Als evaluatie voor elke stap wordt 'Timing is correct!' of 'Your playing is correct!' weergegeven. De slagingsstatus is niet beschikbaar.
- 3 Als u wilt terugkeren naar alleen de modus Keys to Success, drukt u herhaaldelijk op [3-STEP LESSON] totdat 'StepXX' (XX: nummer) wordt weergegeven op de display.
- 4 Om de lesmodus te verlaten, drukt u op [KEYS TO SUCCESS].

Uw performance opnemen

U kunt maximaal vijf songs met uw eigen spel opnemen (User 1–5: songnummers 153–157). U kunt de opgenomen gebruikerssongs afspelen op het instrument. De opgenomen gebruikerssong kan op dezelfde manier als de presetsongs worden afgespeeld.

Een nieuwe gebruikerssong opnemen

In dit gedeelte wordt beschreven hoe u uw performance kunt opnemen in een nieuwe gebruikerssong, die op dit instrument wordt opgeslagen. U kunt maximaal vijf songs met uw eigen spel opnemen (User 1–5: songnummers 153–157).

1 Druk op [SONG]/[STYLE] om het pictogram

SONG weer te geven.



2 Geef de gewenste instellingen voor voice en stijl op.

Als u het afspelen van een stijl wilt opnemen, zet u ACMP (bladzijde 32) aan.

3 Druk op [REC] om naar de opnameklaarmodus te gaan.

Hiermee wordt de niet-geregistreerde gebruikerssong met het laagste nummer (153–157 of 'User 1'–'User 5') geselecteerd als opname- en opslagbestemming. Als u wilt opnemen naar een andere specifieke gebruikerssong, gebruikt u [+ / YES] en [- / NO] voordat u op [REC] drukt.

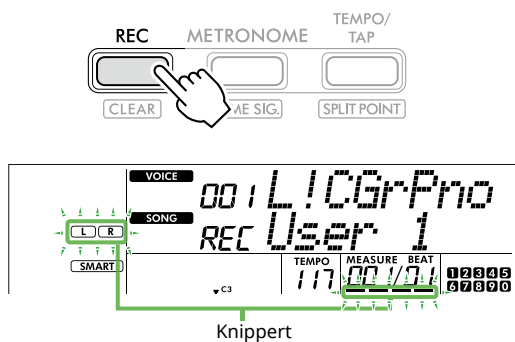

Als u de opnamemodus wilt afsluiten, drukt u nogmaals op [REC] om het knipperen van de display te stoppen.

LET OP

- Als alle gebruikerssongs opgenomen data bevatten, wordt 'User 1 (Song number 153)' automatisch geselecteerd. Omdat u in dit geval over eventuele bestaande gegevens in 'User 1' heen opneemt en deze wist, adviseren we u om belangrijke gegevens op te slaan op een computer (zie [bladzijde 56](#)).

OPMERKING

- Automatische begeleiding kan niet worden in- of uitgeschakeld tijdens de opnamestand-by.

4 Bespeel het toetsenbord om de opname te starten.

U kunt het ritme van het afspelen van de stijl afzonderlijk opnemen door op [START/STOP] te drukken en de sectie te wijzigen ([bladzijde 33](#)).

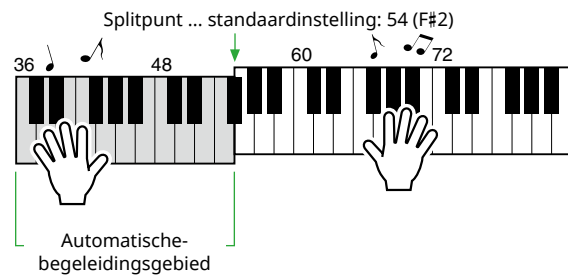

5 Druk op [START/STOP] om de opname te stoppen.

Als u een stijl gebruikt, kunt u de opname ook stoppen door op [INTRO/ENDING/rit.] te drukken en vervolgens te wachten tot het afspelen is afgelopen.

Zodra de opname eindigt, verschijnt 'Writing!' en worden de bijbehorende gegevens opgeslagen.

LET OP

- Terwijl 'Writing!' op de display wordt weergegeven, mag u de stroom nooit uitschakelen en de netadapter nooit aansluiten/loskoppelen. Als u dit wel doet, kan dit leiden tot gegevensverlies.

6 Om de opgenomen song af te spelen, drukt u op [START/STOP].

Beperkingen tijdens het opnemen

- U kunt geen reverbniveau of metronoomklikken opnemen, en ook geen instellingen voor transponeren en stemmen.
- De volgende instellingen en knoppen zijn niet beschikbaar of kunnen niet worden opgenomen als deze worden gebruikt:
 - ACMP ON/OFF, splitpunt, reverbtype, chorustype, harmonie-/arpeggiotype, knop [FUNCTION], knop [PORTABLE GRAND].

Opnemen op een opgegeven partij (track)

Part (Track) Structuur van een song

U kunt uw spel afzonderlijk of gelijktijdig opnemen in de volgende twee partijen (tracks) van een gebruikerssong.

● **Partij R/1:**

Op deze partij wordt uw melodieperformance opgenomen.

● **Partij L/2:**

Op deze partij wordt het afspelen van een stijl (wijzigingen van akkoorden en secties) opgenomen.

Om de opnamepartij voor het doel te specificeren, gebruikt u [R/1] en [L/2]. '1' en '2' op de knop geven het partijnummer aan.

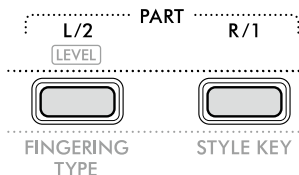

1 Geef de gewenste instellingen voor voice en stijl op.

Als u het afspelen van een stijl wilt opnemen, schakelt u ACMP in (bladzijde 32).

2 Terwijl u [REC] ingedrukt houdt, drukt u op [R/1] of [L/2] om de opnamemodus te activeren.

Als u het afspelen van een stijl wilt opnemen, selecteert u partij 2. Als u een melodieperformance wilt opnemen, selecteert u naar wens partij 1 of 2.

U kunt het DSP-effect alleen opnemen in Part 1.

In de onderstaande voorbeeldillustratie ziet u hoe u Deel 2 selecteert.

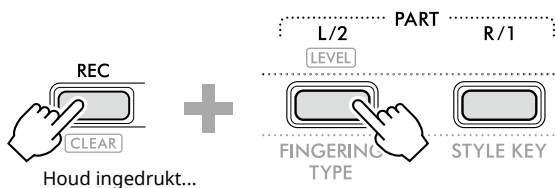

De gebruikerssong verschijnt in de display.



'R' geeft deel 1 aan, terwijl 'L' deel 2 aangeeft. Beide pictogrammen knipperen, blijven aan of gaan uit, afhankelijk van de status van de gegevens en de werking.

- Knipperend : Geselecteerd als opnamedoel.
- Aan : Bevat de opgenomen gegevens.
- Uit : Bevat geen gegevens of is gedempt.

Tijdens het opnemen kan de al opgenomen partij worden afgespeeld of gedempt.

Om af te spelen of te dempen, drukt u op [R/1] of [L/2]. Als u erop drukt, wordt de afspelen-/mutesstatus gewijzigd.

3 Druk op [+ / YES] / [- / NO] om de gewenste gebruikerssong te selecteren.

Als 'R' of 'L' wordt weergegeven op de display, is de geselecteerde song al opgenomen.

4 Bespeel het toetsenbord om de opname te starten.

Als een partij al is opgenomen, kunt u een andere partij opnemen terwijl u de eerder opgenomen partij afspelt door op [START/STOP] te drukken.

U kunt het ritme van het afspelen van de stijl afzonderlijk opnemen door op [START/STOP] te drukken en de sectie te wijzigen (bladzijde 33).

5 Druk op [START/STOP] om de opname te stoppen.

Zodra de opname eindigt, verschijnt 'Writing!' en worden de bijbehorende gegevens opgeslagen.

LET OP

- Terwijl 'Writing!' op de display wordt weergegeven, mag u de stroom nooit uitschakelen en de netadapter nooit aansluiten/loskoppelen. Als u dit wel doet, kan dit leiden tot gegevensverlies.

6 Om de opgenomen song af te spelen, drukt u op [START/STOP].

Als u tijdens het afspelen van de opgenomen song op [R/1] of [L/2] drukt, kunt u partij 1 of partij 2 dempen. Elke keer dat u op de knop drukt, wordt geschakeld tussen afspelen/dempen.

Een gebruikerssong wissen

- 1 Druk op [SONG]/[STYLE] om het pictogram **SONG** weer te geven.



- 2 Druk op de knop [USER&STORAGE] in de SONG-categorie om de gewenste song te selecteren.

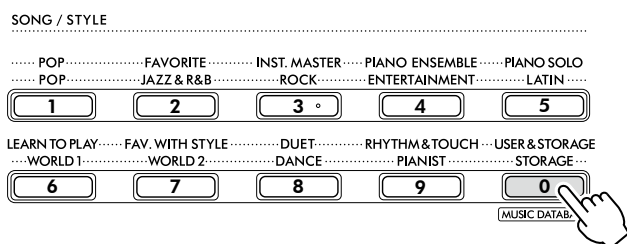

- 3 Terwijl u [SHIFT] ingedrukt houdt, drukt u op [REC].
Er wordt een bevestigingsbericht weergegeven.

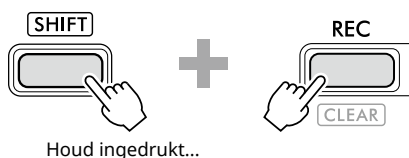

Om de bewerking te annuleren, drukt u op [-/NO].

- 4 Druk op [+ / YES].

Er wordt een bevestigingsbericht weergegeven.



Om de bewerking te annuleren, drukt u op [-/NO].

- 5 Druk op [+ / YES] om de song te wissen.

'Writing!' verschijnt terwijl de song wordt gewist.

Uw favoriete instellingen in het geheugen opslaan (registratiegeheugen)

Dit instrument is uitgerust met een registratiegeheugenfunctie waarmee u uw favoriete instellingen kunt opslaan. U kunt die daarna gemakkelijk opnieuw oproepen als u ze nodig hebt. Hoewel er standaard 10 volledige instellingen in het geheugen zijn opgeslagen, kunt u deze vervangen door uw originele instellingen.

Paneelinstellingen uit het registratiegeheugen oproepen

1 Druk op [REGIST MEMORY].

De SONG/STYLE-categori knoppen functioneren nu als numerieke knoppen, aangegeven met het nummer op elke knop.

'LoadNo.?' wordt op de display weergegeven.

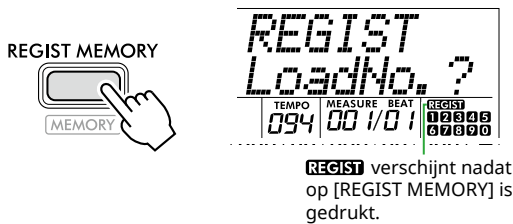

2 Druk vanuit de categorieknoppen SONG/STYLE op een van de knoppen [1]–[0] om de instellingen te laden.

Op de display worden het opgeroepen registratiegeheugennummer en de voicenaam weergegeven die in het geselecteerde registratiegeheugen is geregistreerd.

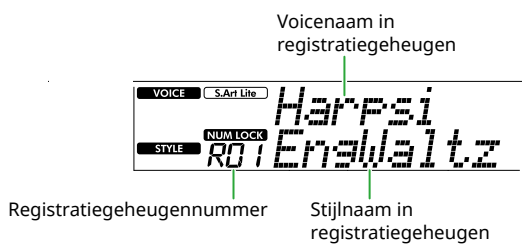
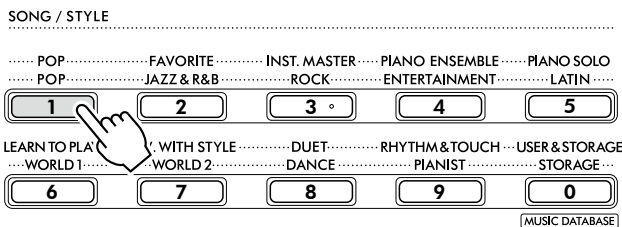

Het registratiegeheugennummer kan worden gewijzigd door op een van de andere numerieke knoppen te drukken.

3 Om deze status te verlaten, drukt u op [REGIST MEMORY].

Fabrieksinstellingen

Registratiegeheugennummer	Voicenaam in het geheugen
R01	S.Art Lite Harpsichord
R02	S.Art Lite Nylon Guitar Harmonics
R03	S.Art Lite Steel Guitar Harmonics
R04	S.Art Lite Distortion Guitar
R05	S.Art Lite Slap Bass
R06	S.Art Lite Strings
R07	S.Art Lite Gospel Choir
R08	S.Art Lite Tenor Sax
R09	S.Art Lite Brass Section
R00	S.Art Lite Flute

Parameters die in het registratiegeheugen worden opgeslagen.

● Voice-instellingen

- Hoofdvoice-instellingen: Voicenummers en alle instellingen van de daaraan gerelateerde functies
- Instellingen Dual-voice: Dual on/off en alle instellingen van de daaraan gerelateerde functies
- Splitvoice-instellingen: Split on/off en alle instellingen van de daaraan gerelateerde functies

● Effectinstellingen

Reverbtype, reverbniveau, chorustype, DSP aan/uit, DSP-type, sustain aan/uit

● Harmonie/arpeggio-instellingen

Harmonie/arpeggio aan/uit en alle instellingen van de daaraan gerelateerde functies

● Stijlinstellingen*

Stijlnummer, ACMP aan/uit, stijlvolume, tempo, algemeen A/B, vingerzettingstype, stijltoonsoort, Automatisch akkoorden spelen aan/uit, akkoordprogressie

● Andere instellingen

Transponeren, splitpunt, alle instellingen voor de functie 'DUO', pedaal functie

* Als er een song is geselecteerd, kunnen de stijlinstellingen niet worden opgenomen of opgeroepen.

Paneelinstellingen in het registratiegeheugen opslaan

- 1 Geef de gewenste paneelinstellingen op, zoals voor voice en stijl.
- 2 Terwijl u [SHIFT] ingedrukt houdt, drukt u op [REGIST MEMORY].

De SONG/STYLE-categorieknoppen functioneren nu als numerieke knoppen, aangegeven met het nummer op elke knop.

'MemNo.?' wordt op de display weergegeven.

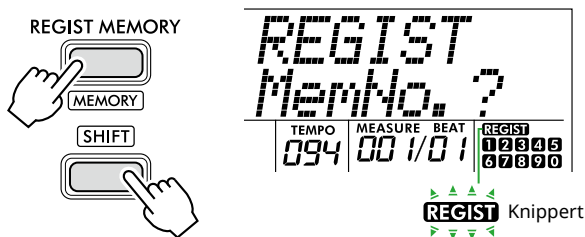

- 3 Druk op een van de knoppen [1]-[0] in de SONG/STYLE-categorie om de huidige paneelinstellingen op te slaan.

Als u een registratiegeheugennummer selecteert dat al data bevat, verschijnt 'Overwrt?' in de display. Om te overschrijven, druk op [+ / YES]; druk op [- / NO] om te annuleren.

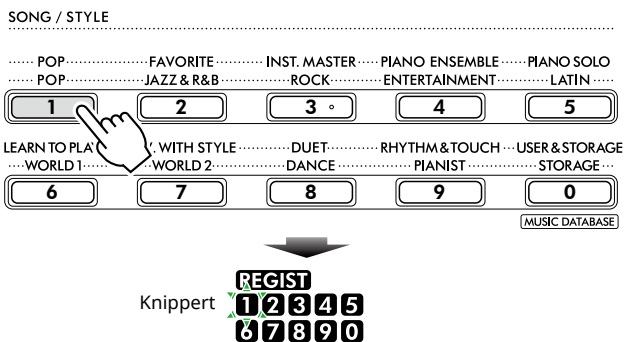

Tijdens het opslaan wordt 'MemOK' op de display weergegeven en knippert het nummerpictogram dat overeenkomt met het nummer dat in deze stap is geselecteerd. Wanneer het opslaan is voltooid, licht het nummerpictogram op.

LET OP

- Als u een registratiegeheugennummer selecteert waarin al gegevens zijn opgeslagen, worden de bestaande gegevens gewist en door de nieuwe gegevens overschreven.
- Om alle registratiegeheugens terug te zetten naar de fabrieksinstellingen, voert u de handeling Backup Clear uit.
- Schakel de stroom niet uit terwijl 'MemOK' op de display verschijnt, anders kunnen de gegevens beschadigd raken of verloren gaan.

Een registratiegeheugen verwijderen

- 1 Terwijl u [SHIFT] ingedrukt houdt, drukt u op [REGIST MEMORY].

De SONG/STYLE-categorieknoppen functioneren nu als numerieke knoppen, aangegeven met het nummer op elke knop.

'MemNo.?' wordt op de display weergegeven.

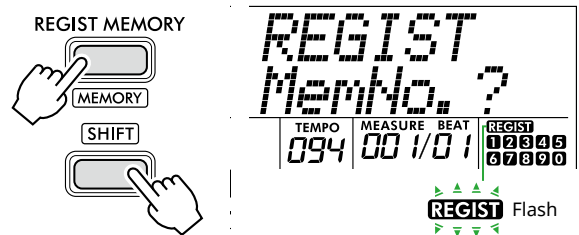

- 2 Houd [SHIFT] ingedrukt en druk op het gewenste nummer van de SONG/STYLE-categorieknoppen [1]-[0] dat u wilt verwijderen.

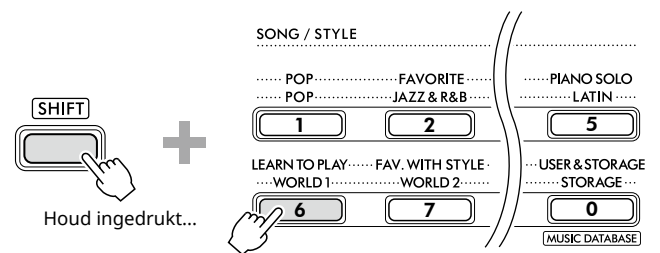

'ClrRegX?' ('X' staat voor het registratiegeheugennummer) verschijnt in de display.

- 3 Druk op [+ / YES] om het registratiegeheugen te verwijderen.

Druk op [- / NO] om de verwijderbewerking te annuleren. Bij verwijdering verdwijnt het registratiegeheugennummer op de display.



Het terughalen van specifieke items uitschakelen (Bevriezen)

Via het registratiegeheugen kunt u alle paneelinstellingen die u hebt aangebracht met één druk op een knop oproepen. Het kan echter voorkomen dat u wilt dat bepaalde items niet veranderen, zelfs als u een andere registratiegeheugensetup kiest. Als u bijvoorbeeld de voice-instellingen wilt wijzigen, maar de stijlinstellingen wilt behouden, kunt u alleen de stijlinstellingen 'bevriezen' en die stijlinstellingen behouden, zelfs als u een ander registratiegeheugennummer selecteert. Selecteer de items die u wilt bevriezen via functienummers 052, 053 en 054 ([bladzijde 64](#)).

Verbinding maken met andere apparaten

⚠ VOORZICHTIG

- Schakel dit instrument en het andere audioapparaat uit voordat u ze op elkaar aansluit. Zorg er tevens voor dat u alle volumenniveaus op het minimum (0) instelt, voordat u de apparaten aan- of uitzet. Anders kunnen de apparaten beschadigd raken of kan zich een elektrische schok of zelfs blijvend gehoorverlies voordoen.

Hoofdtelefoon of externe luidsprekers (apart verkrijgbaar) aansluiten

Verbindingsopties

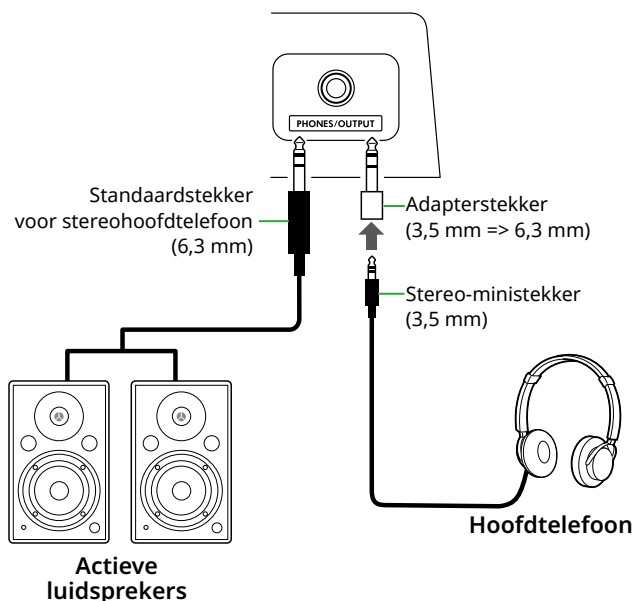

U kunt op de [PHONES/OUTPUT]-aansluiting een hoofdtelefoon of externe audioapparaten zoals (keyboard)versterkers aansluiten. Hierdoor kunt u het geluid van dit instrument via die apparaten horen. De luidsprekers van dit instrument worden uitgeschakeld als deze aansluiting in gebruik is.

⚠ VOORZICHTIG

- Gebruik het instrument of de hoofdtelefoon niet gedurende een langere periode op een hoog of oncomfortabel volumenniveau aangezien dit permanent gehoorverlies kan veroorzaken.

LET OP

- Om schade aan de apparaten te voorkomen, schakelt u eerst het externe apparaat en vervolgens het instrument in. Wanneer u de stroom uitschakelt, gaat u in omgekeerde volgorde te werk: Schakel eerst het instrument uit en vervolgens het externe apparaat.

Een pedaal (voetschakelaar) gebruiken

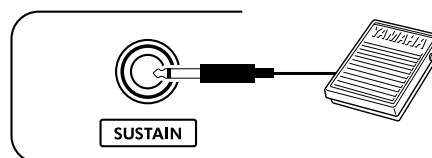

Door een voetschakelaar (FC5 of FC4A, apart verkrijgbaar) op deze aansluiting aan te sluiten, kunt u een van de drie functies bedienen: Sustain, articulatie (bladzijde 22) en arpeggio (bladzijde 23).

Standaard is Sustain toegewezen, zodat het geluid lange tijd hoorbaar is, zelfs als u uw vinger van het toetsenbord haalt terwijl u de voetschakelaar indrukt, zoals een demperpedaal op een piano.

Als u een andere functie wilt gebruiken, roept u de display met functie-instellingen op (functie 033, [bladzijde 63](#)).

OPMERKING

- Sluit de voetschakelaar aan en koppel deze los terwijl het instrument is uitgeschakeld. Houd ook de voetschakelaar niet ingedrukt terwijl u het instrument aanzet. Hierdoor wijzigt u de polariteit van de voetschakelaar, wat een omgekeerde werking tot gevolg heeft.
- De functie Sustain heeft invloed op hoofdvoices ([bladzijde 18](#)) of dual-voices ([bladzijde 19](#)), niet op splitvoices ([bladzijde 20](#)) of stijlen (automatische begeleiding, [bladzijde 30](#)).

Een audioapparaat afspelen met dit instrument

U kunt het geluid van een audio-apparaat, zoals een smartphone, weergeven via de ingebouwde luidsprekers van het instrument door het met een kabel aan te sluiten. Hiermee kunt u het afspelen starten zodra u op het toetsenbord begint te spelen.

LET OP

- Om schade aan het externe audioapparaat en dit instrument te voorkomen, dient u eerst het externe apparaat en daarna pas het instrument in te schakelen. Als u de stroom wilt uitschakelen, dient u eerst het instrument en daarna pas het externe apparaat uit te schakelen.

OPMERKING

- Als u een computer of een smartapparaat zoals een smartphone of tablet gebruikt, kunt u dit apparaat ook aansluiten op de [USB TO HOST]-aansluiting (bladzijden 56, 59).

1 Schakel het externe audio-apparaat en dit instrument uit.

2 Sluit het audioapparaat aan op de [AUX-IN]-aansluiting.

Gebruik de kabel (zonder weerstand) met aan de ene kant een stereo mini-aansluiting voor aansluiting op dit instrument en aan de andere kant een stekker die past op de uitgangsaansluiting van het externe audioapparaat.

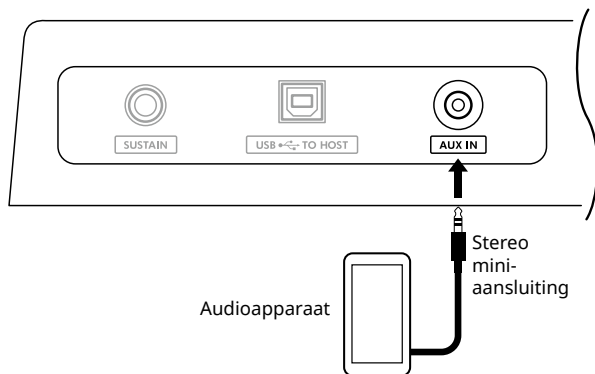

3 Schakel het externe audioapparaat in en vervolgens dit instrument.

4 Laat het aangesloten externe audioapparaat afspelen.

Het geluid van het audioapparaat wordt via de luidsprekers van dit instrument weergegeven.

5 Pas de volumebalans tussen het externe audioapparaat en dit instrument aan.

Pas het audioafspeelvolume op het audioapparaat aan en pas vervolgens het volledige volume aan door aan de [MASTER VOLUME]-regelaar van het instrument te draaien.

OPMERKING

- U kunt het niveau van de invoer vanuit het externe audioapparaat aanpassen door 'AuxInVol' op te roepen via functienummer 047 (bladzijde 64) en de knoppen [+ / YES] en [- / NO] te gebruiken. Als u het volume verhoogt tot meer dan 50, kan het geluid van het audioapparaat vervormd raken.

6 Bespeel het toetsenbord samen met het geluid van het audioapparaat.

U kunt de melodielijst van de afgespeelde audio onderdrukken of het volume ervan verlagen. Raadpleeg [bladzijde 59](#) voor meer informatie.

7 Als u klaar bent met spelen of oefenen, stopt u het afspelen van het audioapparaat.

Aansluiten op een computer via USB

Hiermee kunt u de volgende bewerkingen uitvoeren.

- Het MIDI-bestand (song en stijl) kopiëren tussen de computer en het instrument via de computer
- Een back-upbestand (bladzijde 66) kopiëren tussen de computer en het instrument via computerbediening
- Communicatie van MIDI-berichten zoals afspelen of toetsenspel
- Communicatie van audioweergave (als USB-audio-interface)

Verbindingsoptie

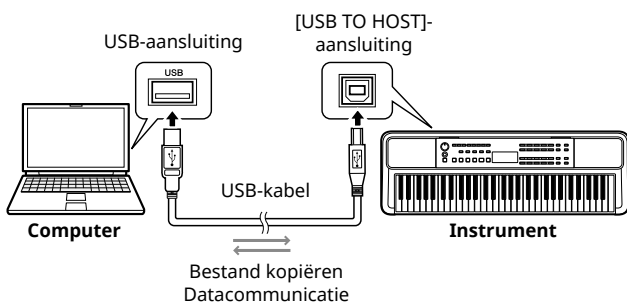

Voorzorgsmaatregelen bij het gebruik van de [USB TO HOST]-terminal

LET OP

- Gebruik bij de aansluiting een USB-kabel van het type AB van maximaal 3 meter lang.
- Voordat u een USB-kabel aansluit/loskoppelt, moet u alle geopende toepassingssoftware op de computer afsluiten.
- Wacht zes seconden of langer tussen de volgende handelingen: (1) wanneer u het instrument uit- en weer inschakelt, of (2) wanneer u afwisselend een USB-kabel aansluit/loskoppelt.

Als de computer of het product vastloopt, start u de toepassingssoftware of het besturingssysteem van de computer opnieuw op, of schakelt u dit product uit en vervolgens weer in.

Het kopiëren van de gewenste bestanden van/naar de computer

In dit gedeelte worden de volgende handelingen uitgelegd.

- MIDI-bestanden (song en stijl) kopiëren van de computer naar het instrument en omgekeerd
- Het back-upbestand (.BUP; [bladzijde 66](#)) kopiëren van het instrument naar de computer en omgekeerd

1 Zet het instrument uit.

2 Sluit de USB-kabel eerst aan op de [USB TO HOST]-aansluiting ([bladzijde 11](#)) van het instrument en vervolgens op de USB-aansluiting van de computer.

3 Zet het instrument aan.

4 Druk op [FUNCTION] om de functiedisplay weer te geven ([bladzijde 60](#)).

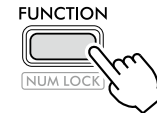

5 Druk op [+] / [-] totdat 'Storage' (functie 061; [bladzijde 65](#)) wordt weergegeven op de bovenste rij van de display.

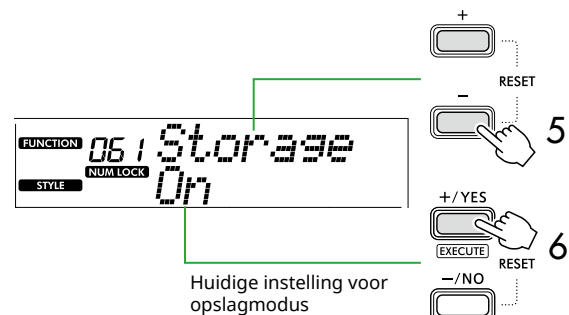

6 Druk op [+ / YES] om de opslagmodus te activeren.

Nadat 'Wait...' wordt weergegeven, wordt de opslagmodus ingeschakeld.

7 Zoek het back-upbestand (.BUP) op het computerscherm.

Nadat u in stap 6 naar de opslagmodus bent gegaan, wordt de drive voor het instrument (YAMAHA PK) aangemaakt en start de Explorer-toepassing automatisch op het computerscherm.

Het back-upbestand heeft de volgende naam:

- EZ-310.BUP

Voorbeeld: Windows 10

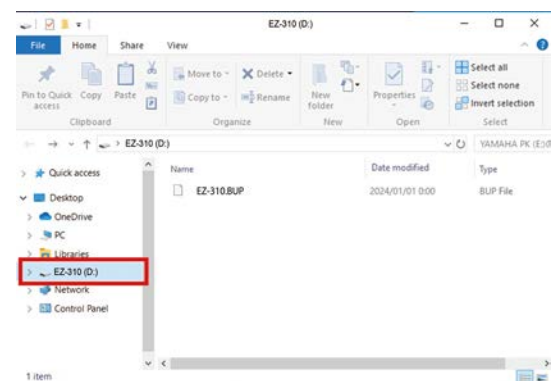

OPMERKING

- Als er een foutmelding verschijnt wanneer u de opslagmodus inschakelt, heeft het instrument niet voldoende vrije ruimte. In dit geval verwijdert u de songbestanden en stijlbestanden van de computer om voldoende ruimte vrij te maken op het instrument en gaat u naar de volgende stap.

8 Voer vanaf de computer de bewerkingen voor het kopiëren van bestanden uit.

- Als u het song- of stijlbestand op de computer wilt gebruiken, kopieert u het gewenste bestand van het computerstation naar het instrumentstation.
- Wanneer u het back-upbestand op het instrument op de computer opslaat, kopieert u het back-upbestand (.BUP) op het instrumentstation naar het computerstation.



9 Nadat de kopieerbewerking is voltooid, verwijdert u het instrumentstation van de computer.

Hieronder ziet u een voorbeeld uit Windows 10.



10 Druk op het instrument op [-/NO] om de opslagmodus uit te schakelen.

Nadat 'Writing!' wordt weergegeven, is de opslagmodus feitelijk uitgeschakeld.

11 Druk op [SHIFT] om terug te keren naar het startscherm (bladzijde 17).

12 Koppel de USB-kabel los.

13 Controleer of de bestanden correct zijn gekopieerd of niet, door ze af te spelen.

Aangezien dit instrument niet kan worden gebruikt terwijl de opslagmodus is ingeschakeld, moet u de opslagmodus verlaten nadat de bestandsbewerking is voltooid.

LET OP

- Voordat u de USB-kabel loskoppelt, moet u het instrumentstation verwijderen van de computer zoals beschreven in stap 9. Anders kunnen de bestanden beschadigd raken.
- Herneem nooit het back-upbestand (extensie: .BUP) vanaf de computer. Anders worden de back-upgegevens niet op het instrument geïmporteerd, zelfs niet als u ze de volgende keer kopieert en terugzet op het instrument.
- Wanneer u het back-upbestand terug naar dit instrument kopieert, worden de eerder in het instrument opgeslagen instellingen vervangen door de nieuwe gegevens. Houd er rekening mee dat gebruikerssongs en geregistreerde stijlbestanden ook worden herschreven.
- Maak nooit mappen op de instrumentdrive. Anders herkent het instrument de gekopieerde bestanden mogelijk niet correct.
- Formateer het instrumentstation nooit. Dit kan leiden tot storingen in het instrument.

Bestanden die kunnen worden gekopieerd (totaal binnen ongeveer 1,5 MB)

- **Songbestand (extensie: .MID)**
U kunt songbestanden die op andere instrumenten of op uw computer zijn gemaakt, naar dit instrument kopiëren. Houd er rekening mee dat gebruikerssongs die met dit instrument zijn gemaakt, niet als afzonderlijke bestanden naar een computer kunnen worden gekopieerd.
- **Stijlbestand (extensie: .STY)**
Wat stijlbestanden betreft: dit instrument kan deze niet maken, maar kan ze wel laden en afspelen, zolang ze maar maximaal 50 KB per bestand zijn. Bestanden die deze limiet overschrijden, worden niet herkend.
- **Back-upbestand (extensie: .BUP)**
Gegevens in het instrument kunnen als één enkel back-upbestand worden opgeslagen. Voor doelgegevens, zie 'Back-upgegevens en back-upinstellingen' (bladzijde 66).

Bestanden controleren die naar het instrument zijn gekopieerd

In dit gedeelte wordt beschreven hoe u kunt bevestigen of bestanden correct naar dit instrument zijn gekopieerd of niet.

● Liedbestand

Songs die vanaf de computer worden gekopieerd, worden opgeslagen onder songnummer 158 of hoger in de categorie [USER&STORAGE].

1. Druk op [SONG]/[STYLE] zodat 'SONG' op de display verschijnt.
2. Druk op [USER&STORAGE] om de song te zoeken en te selecteren die van de computer is gekopieerd.
3. Druk op [START/STOP] om het afspelen te starten.

OPMERKING

- Songbestanden die vanaf de computer zijn gekopieerd, worden gesorteerd in de volgorde van symbolen, cijfers en alfabetische letters.

● Stijlbestand

Voor stijlbestanden die van de computer zijn gekopieerd, is een registratiehandeling noodzakelijk. Het instrument kan maximaal 10 stijlen registreren (stijlnummers: 261 tot 270), die vervolgens op dezelfde manier kunnen worden afgespeeld als de vooraf ingestelde stijlen.

1. Druk op [SONG]/[STYLE] zodat het **STYLE** pictogram op de display wordt weergegeven.
2. Druk meerdere malen op [FUNCTION] totdat 'StyleReg' (Functienummer 062; [bladzijde 65](#)) verschijnt.

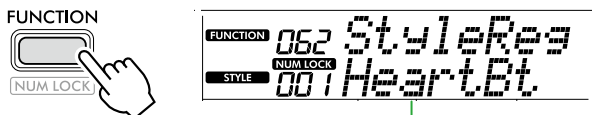

Gekopieerde stijlbestandsnaam

3. Druk op [+ / YES] / [- / NO] om het bestand te selecteren dat u wilt registreren.
4. Terwijl u [SHIFT] ingedrukt houdt, drukt u op [+ / YES] om uw selectie in te voeren. Op de display wordt '*** Load To?' weergegeven (***: 261–270), zodat u de registratiebestemming kunt bevestigen. Druk op [+ / YES] / [- / NO] om het gewenste nummer als bestemming te selecteren.
5. Terwijl u [SHIFT] ingedrukt houdt, drukt u op [+ / YES]. 'LoadOK?' wordt op de display weergegeven. Om deze handeling te annuleren, houdt u tegelijkertijd [SHIFT] ingedrukt en drukt u op [- / NO].
6. Terwijl u [SHIFT] ingedrukt houdt, drukt u op [+ / YES] om de registratie uit te voeren. Nadat de registratie is voltooid, verschijnt 'Complete' op de display.

7. Druk op [SHIFT] om terug te keren naar het startscherm ([bladzijde 17](#)).
8. Druk op [USER&STORAGE] om de geregistreerde Stijl te selecteren en speel deze af. Zie [bladzijde 32](#) voor meer informatie over het afspelen van een stijl.

● Back-upbestand

Controleer of de instellingen, inclusief opgenomen gebruikerssongs en geregistreerde stijlbestanden, correct zijn teruggezet naar de vorige status toen ze werden opgeslagen.

Communicatie van MIDI-berichten

Omdat het instrument als een MIDI-interface functioneert, kunnen MIDI-songs die op uw computer worden gespeeld, op het instrument worden beluisterd, terwijl uw toetsenbordspel tegelijkertijd als MIDI-gegevens naar de computer wordt verzonden.

Communicatie van audioweergave (USB Audio-interfacefunctie)

Omdat het instrument als audio-interface functioneert, kan de audio die op uw computer wordt afgespeeld, op het instrument worden beluisterd, terwijl de audio van uw toetsenbordspel tegelijkertijd naar de computer wordt verzonden.

Voor Windows is het speciale USB-stuurprogramma 'Yamaha Steinberg USB Driver' nodig voor audiocommunicatie. Zoek op de onderstaande website naar 'Yamaha Steinberg USB Driver' en installeer het stuurprogramma op de computer. Voor instructies over het installeren van het stuurprogramma raadpleegt u de installatiehandleiding die bij het downloadbestand is geleverd.

<https://download.yamaha.com/>

Voor Mac is de installatie van het stuurprogramma niet nodig, omdat het standaard stuurprogramma wordt gebruikt dat bij macOS wordt geleverd.

LET OP

- Als u het instrument gebruikt met een muziekproductietoepassing zoals een DAW (Digital Audio Workstation), schakelt u 'Audio Loopback' uit (functienummer 049; [bladzijde 64](#)). Als u de functie inschakelt, worden zowel audio van de computer als instrumentgeluiden naar de DAW gestuurd, wat rondzingen of verdubbeling van geluid kan veroorzaken.

OPMERKING

- Hoewel het volume afzonderlijk kan worden aangepast via de respectievelijke controllers van de computer en het instrument, kan het volume van de audio-invoer via de [USB TO HOST]-aansluiting worden aangepast via '[USB TO HOST] Audio Volume' (Functienummer 048; [bladzijde 64](#)).
- Met de draaiknop [MASTER VOLUME] kunt u het uitvoervolume van audio afkomstig van de computer via de [USB TO HOST]-aansluiting niet aanpassen. Houd hier rekening mee wanneer u uw toetsenbordspel op de DAW opneemt, aangezien dit wordt gemixt met de computeraudio.

Een smartapparaat aansluiten

Door een smartapparaat zoals een smartphone of tablet met het instrument te verbinden, kunt u profiteren van verschillende functies. Voor meer informatie over aansluitingen raadpleegt u 'Smart Device Connection Manual' (bladzijde 2) op de website.

Compatibele apps

- **MusicSoft-manager**
Hiermee kunt u extern gemaakte song- en stijlgegevens (MIDI) overbrengen van het smartapparaat naar het instrument en de back-upbestanden (.BUP) van het instrument opslaan op het smartapparaat.
- **Rec'n'Share**
Hiermee kunt u uw toetsenspel fotograferen/ opnemen/bewerken en de gegevens uploaden naar internet, zoals sociale media.

Voor informatie over compatibele slimme apparaten en apps gaat u naar de volgende pagina:

<https://www.yamaha.com/kbdapps/>

OPMERKING

- Gebruik een USB-kabel van het type AB van minder dan 3 meter lang.
- USB 3.0-kabels kunnen niet worden gebruikt.
- U kunt het niveau van de audio-invoer aanpassen via de [USB TO HOST]-aansluiting via het functie-instellingsdisplay (functie 048; [bladzijde 64](#)).

Het volume van een melodiep partij verlagen (functie Melody Suppressor)

Als u dit instrument gebruikt om audio af te spelen van een extern audioapparaat of een computer die is aangesloten op de [AUX-IN]-aansluiting of de [USB TO HOST]-aansluiting, kunt u alleen de melodiep partij van de afgespeelde audio onderdrukken of het volume ervan verlagen. Dit is handig voor het oefenen van het melodiegedeelte tijdens het afspelen van audio.

- 1 **Speel audio af op het aangesloten externe apparaat.**
- 2 **Druk op [FUNCTION] om de functiedisplay weer te geven ([bladzijde 60](#)).**
- 3 **Druk op [+] / [-] totdat 'MelodySP' (functie 050, [bladzijde 64](#)) wordt weergegeven op de bovenste rij van de display.**

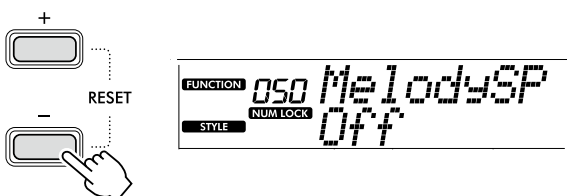

- 4 **Druk op [+] / [YES] om 'On' te selecteren.**

OPMERKING

- Wanneer de computer is aangesloten op de [USB TO HOST]-aansluiting, kan de Melody Suppressor-functie alleen worden gebruikt als Audio Loopback (functie 049; [bladzijde 64](#)) is ingesteld op 'On'.

- 5 **Om de functie Melody Suppressor te annuleren, drukt u op de knop [-] / [NO] om 'Off' te selecteren.**

Wanneer de melodie of het stemgeluid niet wordt geannuleerd (of verlaagd)

Pas de stereolocatie zo aan dat het melodiegeluid wordt onderdrukt.

- 1 **Schakel de Melody Suppressor-functie in via de stappen 2-4 hierboven.**
- 2 **Druk op [+] / [-] totdat 'SupprPan' (functie 051, [bladzijde 64](#)) wordt weergegeven op de bovenste rij van de display.**

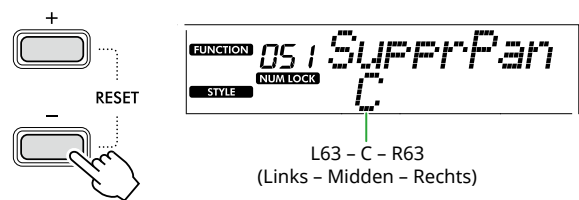

- 3 **Pas de panpositie aan van het geluid dat moet worden geannuleerd (verlaagd) met behulp van [+] / [YES] / [-] / [NO].**

OPMERKING

- Afhankelijk van de specifieke muziekinhoud wordt de melodie of het stemgeluid mogelijk niet zoals verwacht geannuleerd, zelfs als Melodieonderdrukking is ingeschakeld.

De functies

De 'functies' bieden toegang tot allerlei gedetailleerde instrumentparameters, zoals voices, splitpunt, voices en effecten. Zoek het gewenste item in de functielijst (bladzijden 60-65) en volg de onderstaande instructies.

1 Druk op [FUNCTION] om de display met functie-instellingen op te roepen.

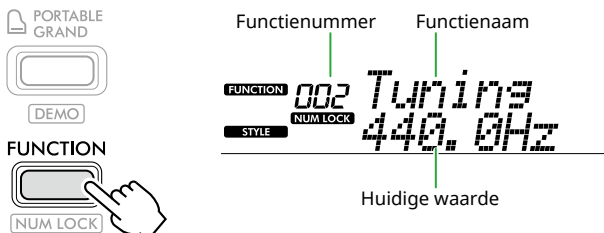

2 Druk op [+]/[-] totdat het gewenste functienummer en de gewenste naam worden weergegeven op de bovenste rij van de display.

Als u de knop ingedrukt houdt, verandert het nummer voortdurend.

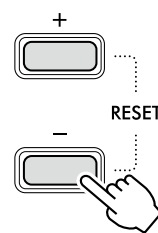

3 Druk op [+/YES]/[-/NO] om de waarde in te stellen die op de onderste rij van het scherm wordt weergegeven.

Als u de knop ingedrukt houdt, verandert het nummer voortdurend.

Door tegelijkertijd op [+/YES] en [-/NO] te drukken, wordt de standaardinstelling hersteld.

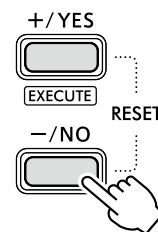

4 Om het scherm Functie-instellingen te verlaten, drukt u op [FUNCTION] of [SHIFT].

Functienummers en waarden numeriek selecteren

Terwijl het pictogram **NUM LOCK** dat is opgeroepen via [FUNCTION] wordt weergegeven op de display, kunt u de VOICE-categorieknoppen en SONG/STYLE-categorieknoppen gebruiken als numerieke knoppen.

- **Functienummer:** Selecteren met behulp van de VOICE-categorieknoppen.
- **Instellingswaarde:** Instellen met de categorieknoppen SONG/STYLE.

■ Functielijst

Functie-nummer	Functienaam	Display	Bereik/instellingen	Standaard-waarde	Beschrijvingen	Back-up ✓ : Ja
Algemeen						
001	Transponeren	<i>Transpos</i>	-12-+12	0	Hiermee stelt u de toonhoogte in stappen van een halve noot in.	
002	Stemmen	<i>Tuning</i>	427,0 Hz-453,0 Hz	440,0 Hz	Hiermee bepaalt u de toonhoogte van het hele instrument in stappen van circa 0,2 Hz.	✓
003	Splitpunt	<i>SplitPnt</i>	36-96 (C1-C6)	54 (F#2)	Dit bepaalt het punt waarop het toetsenbord wordt gesplitst in een gebied voor de splitvoice en een gebied voor hoofd- en dual-voice (bladzijde 20). Deze instelling wordt toegepast op de instelling van het begeleidingssplitpunt (bladzijde 32).	✓
004	Aanslagrespons	<i>TouchRes</i>	1: Soft 2: Medium 3: Hard 4: Off	2: Medium	Dit bepaalt de gevoeligheid bij het bespelen van het toetsenbord (de snelheid waarmee het volume verandert afhankelijk van de sterkte waarmee u het toetsenbord bespeelt). Raadpleeg bladzijde 21 voor meer informatie.	✓

Functie-nummer	Funcienaam	Display	Bereik/instellingen	Standaard-waarde	Beschrijvingen	Back-up ✓:Ja
Hoofdvoice						
005	Volume	<i>M. Volume</i>	0-127	*	Dit bepaalt het volume van de hoofdvoice.	
006	Octaaf	<i>M. Octave</i>	-2-+2	*	Dit bepaalt het octaafberek van de hoofdvoice.	
007	Reverbdiepte	<i>M. Reverb</i>	0-127	*	Dit bepaalt de hoeveelheid reverb die wordt toegepast op de hoofdvoice.	
008	Chorusdiepte	<i>M. Chorus</i>	0-127	*	Dit bepaalt de hoeveelheid chorus die wordt toegepast op de hoofdvoice.	
Dual-voice						
009	Volume	<i>D. Volume</i>	0-127	*	Dit bepaalt het volume van de dual-voice.	
010	Octaaf	<i>D. Octave</i>	-2-+2	*	Dit bepaalt het octaafberek van de dual-voice.	
011	Reverbdiepte	<i>D. Reverb</i>	0-127	*	Dit bepaalt de hoeveelheid reverb die wordt toegepast op de dual-voice.	
012	Chorusdiepte	<i>D. Chorus</i>	0-127	*	Dit bepaalt de hoeveelheid chorus die wordt toegepast op de dual-voice.	
Splitvoice						
013	Volume	<i>S. Volume</i>	0-127	*	Dit bepaalt het volume van de splitvoice.	
014	Octaaf	<i>S. Octave</i>	-2-+2	*	Dit bepaalt het octaafberek van de splitvoice.	
015	Reverbdiepte	<i>S. Reverb</i>	0-127	*	Dit bepaalt de hoeveelheid reverb die wordt toegepast op de splitvoice.	
016	Chorusdiepte	<i>S. Chorus</i>	0-127	*	Dit bepaalt de hoeveelheid chorus die wordt toegepast op de splitvoice.	
Stijl						
017	Stijlvolume	<i>StyleVol</i>	0-127	100	Dit bepaalt het afspeelvolumen van de stijl.	✓
018	Vingerzettingstype	<i>FingType</i>	1: Smart Chord 2: Multi Finger	1: Smart Chord	Dit bepaalt de methode voor het spelen van akkoorden (Fingering Type) in het automatische begeleidingsgebied. Raadpleeg bladzijde 31 voor meer informatie.	✓
019	Stijltoonsoort	<i>StyleKey</i>	FL7-SP0-SP7 FL7 (7 mollen ♭): Toonsoort C♭ major / A♭ minor SP0 (geen toonsoort): C major/A minor SP7 (kruizen #): C# major/A# minor	SP0 (Geen toonsoort): Toonsoort C major/ A minor	Deze instelling, die beschikbaar is als 'Smart Chord' is geselecteerd als Fingering Type, bepaalt de toonsoort van de song door het aantal kruizen (#) of mollen (♭) weergegeven op de muziekpartituur. Als de instelling hier correct is, worden bij het spelen van alleen de grondtoon van een akkoord verschillende akkoordtypen afgespeeld die bij elke timing van de song zijn opgegeven. <ul style="list-style-type: none"> • FL7-FL1: Selecteer wanneer een mol of mollen (♭) worden aangegeven op de muzieknootatie • SP0: Selecteer wanneer geen kruizen of mollen worden aangegeven op de muzieknootatie • SP1-SP7: Selecteer wanneer een kruis of kruizen (#) worden aangegeven op de muzieknootatie 	
020	Akkoordprogressie	<i>ChdProg.</i>	Raadpleeg de Data List op de website.	01	Dit bepaalt de akkoordprogressie voor het afspelen via de Auto Chord Play-functie (bladzijde 30). Raadpleeg de Data List (bladzijde 2) op de website voor meer informatie.	

Functie-nummer	Funcienaam	Display	Bereik/instellingen	Standaard-waarde	Beschrijvingen	Back-up ✓: Ja
Song						
021	Songvolume	<i>SongVol</i>	0-127	100	Dit bepaalt het volume van de song.	✓
022	Songmelodievoice	<i>MelodyVc</i>	001-650	**	Hiermee kunt u de melodievoice van de vooraf ingestelde song wijzigen in de gewenste voice. Raadpleeg bladzijde 40 voor meer informatie.	
Effecten						
023	Reverbtype	<i>Reverb</i>	01-04: Hall 1, 2, 3, 4 05: Cathedral 06-09: Room 1, 2, 3, XG 10-12: Stage 1,2, XG 13-15: Plate 1, 2, XG 16: Off	**	Hiermee kunt u het reverbtype (bladzijde 27) selecteren. Raadpleeg de Data List (bladzijde 2) op de website voor meer informatie.	
024	Reverb-niveau	<i>RevLevel</i>	0-127	64	Dit bepaalt het reverb-niveau dat wordt toegepast op het gehele geluid van dit instrument.	
025	Chorus-type	<i>Chorus</i>	1-3: Chorus 1, 2, 3 4-6: Flanger 1, 2, XG 7: Celeste XG 8: Off	**	Hiermee kunt u het Chorus-type selecteren (bladzijde 27). Raadpleeg voor meer informatie de Data List (bladzijde 2) op de website.	
026	DSP-type	<i>DSPTypE</i>	01-41	*	Hiermee kunt u het DSP-type selecteren (bladzijde 26). Raadpleeg voor meer informatie de Data List (bladzijde 2) op de website.	
027	Paneelsustain	<i>Sustain</i>	On/Off (Aan/Uit)	Off	Dit bepaalt of de Sustain-functie aan of uit is (bladzijde 28).	✓
028	Master EQ-type	<i>MasterEQ</i>	1: Standard 2: Boost 3: Piano 4: Bright 5: Mild	1: Standard	Hiermee kunt u selecteren welk type egalisatie wordt toegepast op de luidsprekeruitgang enz. voor een optimaal geluid in verschillende luistersituaties. Raadpleeg bladzijde 28 voor meer informatie.	✓
Harmony/Arpeggio						
029	Harmony/Arpeggio-type	<i>Harm/Arp</i>	001-026 (Harmony) 027-178 (Arpeggio)	*	Hiermee kunt u het Harmony- of Arpeggio-type selecteren. Raadpleeg voor meer informatie de Data List (bladzijde 2) op de website.	
030	Harmonievolume	<i>HarmVol</i>	0-127	*	Dit bepaalt het volume van het effect Harmony.	
031	Arpeggiosnelheid	<i>ArpVelo</i>	1: Original 2: Key	**	Deze toets selecteert hoe de arpeggiosnelheid (kracht) wordt bepaald. <ul style="list-style-type: none"> • 1 (Original): Gebruikt de standaardwaarde voor elk arpeggiotype. • 2 (Key): Gebruikt de aanslag (kracht) van de ingedrukte toets. 	
032	Arpeggioquantizing	<i>Quantize</i>	1: Off 2: 1/4 3: 1/8 4: 1/16	**	Hiermee kunt u het noottype wijzigen waarmee de timing voor het afspelen van de arpeggio wordt gesynchroniseerd met het afspelen van een song/stijl. <ul style="list-style-type: none"> • 1 (OFF): Geen synchronisatie. • 2 (1/4): Synchroniseert met kwartnoten. • 3 (1/8): Synchroniseert met achtste noten. • 4 (1/16): Synchroniseert met 1/16-noten. 	

Funcie-nummer	Funcienaam	Display	Bereik/instellingen	Standaard-waarde	Beschrijvingen	Back-up ✓: Ja
Pedaal						
033	Pedaalfunctie	<i>PdIFunc</i>	1: Sustain 2: Arpeggio Hold 3: Sustain+Arpeggio Hold 4: Articulation	1: Sustain	Hiermee kunt u de functie selecteren die is toegewezen aan de voetschakelaar die is aangesloten op de [SUSTAIN]-aansluiting. <ul style="list-style-type: none"> • 1 (Sustain): Terwijl u de voetschakelaar indrukt, kunt u een noot horen doorklinken, zelfs nadat u de toetsen hebt losgelaten. • 2 (Arpeggio Hold): Tijdens het indrukken van de voetschakelaar gaat het afspelen van een arpeggio door, zelfs als u de toetsen loslaat. • 3 (Sus+ArpeggioH): Beide functies beschreven in 1 en 2 hierboven worden gelijktijdig toegepast. • 4 (Art.): Terwijl u de voetschakelaar indrukt, wordt een articulatie-effect toegepast. 	
Metronoom						
034	Time Signature Teller	<i>TimeSigH</i>	0-60	**	Dit bepaalt de maat van de metronoom.	
035	Time Signature Noemer	<i>TimeSigD</i>	2: Halve noot 4: Kwartnoot 8: Achtste noot 16: Sixteenth note	**	Dit bepaalt het type noten per tel van de metronoom.	
036	Metronoomvolume	<i>MetroVol</i>	0-127	100	Dit bepaalt het volume van de metronoom.	✓
Les						
037	Lestrack (R)	<i>R-Part</i>	1-16	1	Dit bepaalt het kanaalnummer van de les voor uw rechterhand wanneer u de lesfunctie gebruikt met de songs in SMF-indeling 0 die zijn gekopieerd van een computer. Nadat u de gewenste song heeft geselecteerd, roept u deze display op en gebruikt u vervolgens [+ /YES] /[- /NO] om het gewenste kanaalnummer te selecteren. Wij raden u aan kanaal 1 te selecteren voor het rechterhandgedeelte en kanaal 2 voor het linkerhandgedeelte.	
038	Lestrack (L)	<i>L-Part</i>	1-16	2	Dit bepaalt het kanaalnummer van de les voor uw linkerhand wanneer u de lesfunctie gebruikt met de songs in SMF-indeling 0 die zijn gekopieerd van een computer. Nadat u de gewenste song heeft geselecteerd, roept u deze display op en gebruikt u vervolgens [+ /YES] /[- /NO] om het gewenste kanaalnummer te selecteren. Wij raden u aan kanaal 1 te selecteren voor het rechterhandgedeelte en kanaal 2 voor het linkerhandgedeelte.	
039	Your Tempo	<i>YourTemp</i>	On/Off (Aan/Uit)	On	Deze parameter is voor Les 3 'Waiting'. Als deze is ingesteld op 'On', wordt het afspeeltempo aangepast aan de snelheid waarmee u speelt. Als dit is ingesteld op 'Off', wordt het afspeeltempo gehandhaafd, ongeacht de snelheid waarmee u speelt.	✓
040	Gids	<i>Guide</i>	On/Off (Aan/Uit)	On	Dit bepaalt of de gidsnoot klinkt (On) of niet (Off) tijdens de les 'Waiting'.	✓

Functie-nummer	Funcienaam	Display	Bereik/instellingen	Standaard-waarde	Beschrijvingen	Back-up ✓: Ja
Lichtgids (verlicht keyboard)						
041	Lichtgids	<i>Light</i>	On/Off (Aan/Uit)	On	Schakelt de lichtgidsfunctie (bladzijde 15) in/uit.	
042	Light Part 1 Setting	<i>LightPt1</i>	1-16	1	Bepaalt het eerste gedeelte (kanaal) dat het keyboard verlicht wanneer u met dit instrument een MIDI-song op de computer speelt met dit instrument.	
043	Light Part 2 Setting	<i>LightPt2</i>	1-16	2	Bepaalt het tweede gedeelte (kanaal) dat het keyboard verlicht wanneer u met dit instrument een MIDI-song op de computer speelt met dit instrument.	
MIDI						
044	Local Control	<i>Local</i>	On/Off (Aan/Uit)	On	Dit bepaalt of het toetsenbord van het instrument de interne toongenerator wel (On) of niet bestuurt (Off).	
045	Externe klok	<i>ExtClock</i>	On/Off (Aan/Uit)	Off	Dit bepaalt of het afspelen van een song/stijl wordt gesynchroniseerd met de interne klok van dit instrument (Off) of met een externe klok (On).	
046	Eerste verzending	<i>InitSend</i>	YES/NO	-	Hiermee kunt u de data van de paneelinstellingen naar een computer verzenden. Druk op [+ / YES] om te verzenden, of druk op [- / NO] om te annuleren.	
Audio						
047	[AUX IN] Audiovolume	<i>AuxInVol</i>	0-127	50	Dit bepaalt het volume van de audioafspeelinvoer naar het instrument via de [AUX-IN]-aansluiting (bladzijde 55).	✓
048	[USB TO HOST] Audiovolume	<i>USBInVol</i>	0-127	100	Dit bepaalt het volume van de audioafspeelinvoer naar het instrument via de [USB TO HOST]-aansluiting (bladzijden 58, 59).	✓
049	Audioloopback	<i>Loopback</i>	On/Off (Aan/Uit)	On	Dit bepaalt of audio-invoer via de [USB TO HOST]-aansluiting gemengd met de audio van het instrument naar de computer wordt gestuurd (On) of niet (Off). Als u alleen het geluid van het instrument naar de computer wilt uitvoeren, selecteert u 'Off'.	✓
050	Melody Suppressor	<i>MelodySP</i>	On/Off (Aan/Uit)	Off	Als u dit instrument gebruikt om audio af te spelen van een extern audioapparaat of een computer die is aangesloten op de [AUX-IN]-aansluiting of de [USB TO HOST]-aansluiting, kunt u alleen de melodiestijl van de afgespeelde audio onderdrukken of het volume ervan verlagen door hier 'On' te selecteren (bladzijde 59).	
051	Suppressor Pan	<i>SupprPan</i>	L63-C-R63	C	Bepaalt de panpositie van het afspiegeluid van het externe audio-apparaat om te worden geannuleerd of verlaagd (bladzijde 59).	
Regist Freeze						
052	Style Freeze	<i>StyleFrz</i>	On/Off (Aan/Uit)	Off	Selecteer 'On' als u een registratiegeheugen wilt oproepen zonder de huidige stijlinstelling te overschrijven.	✓

Functie-nummer	Funcienaam	Display	Bereik/instellingen	Standaard-waarde	Beschrijvingen	Back-up ✓: Ja
053	Transpose Freeze	<i>TransFrz</i>	On/Off (Aan/Uit)	Off	Selecteer 'On' als u een registratiegeheugen wilt oproepen zonder de huidige transposeerinstelling te overschrijven.	✓
054	Voice Freeze	<i>VoiceFrz</i>	On/Off (Aan/Uit)	Off	Selecteer 'On' als u een registratiegeheugen wilt oproepen zonder de huidige voice-instelling te overschrijven.	✓
Duo						
055	Duo-splitpunt	<i>DuoPnt</i>	36-96 (C1-C6)	66 (F#3)	Hiermee kunt u de toets instellen die het toetsenbord bereik splitst in een sectie voor de linkerspeler en een sectie voor de rechterspeler (bladzijde 29).	
056	Duo R Volume	<i>DuoRVol</i>	0-127	*	Dit bepaalt het volume van de sectie voor de rechterspeler.	
057	Duo L Volume	<i>DuoLVol</i>	0-127	*	Dit bepaalt het volume van de sectie voor de linkerspeler.	
058	Duo R Octave	<i>DuoROct</i>	-3-+3	*	Dit bepaalt de toonhoogte van het rechterspelergebied in octaafeenheden.	
059	Duo L Octave	<i>DuoLOct</i>	-3-+3	*	Bepaalt de toonhoogte van het linkerspelergebied in octaafeenheden.	
060	Duo Type	<i>DuoType</i>	1: Balance 2: Separate	2: Separate	Hiermee kunt u selecteren hoe het geluid wordt uitgevoerd via de ingebouwde luidspreker in Duo-modus. Raadpleeg bladzijde 29 voor meer informatie.	
Opslag						
061	Opslagmodus	<i>Storage</i>	On/Off (Aan/Uit)	Off	Als u song- of stijlbestanden kopieert tussen het instrument en de computer, stelt u deze parameter in op 'On'. U kunt het instrument niet bespelen terwijl de parameter is ingesteld op 'On'.	
Stijlbestand						
062	Style Register	<i>StyleReg</i>	001-999	-	Hiermee kunt u stijlbestanden die u van de computer hebt gekopieerd, afzonderlijk op dit instrument registreren (bladzijde 58).	
Demo						
063	Demo Group	<i>DemoGrp</i>	1: Demo 2: Preset 3: User 4: Storage	1: Demo	Dit bepaalt de groep voor herhaaldelijk afspelen. Raadpleeg bladzijde 39 voor meer informatie.	✓
064	Demo Play Mode	<i>PlayMode</i>	1: Normal 2: Random	1: Normal	Dit bepaalt de songvolgorde voor continu afspelen. • 1 (Normaal): afspelen in de volgorde van de songnummers • 2 (Random): afspelen in willekeurige volgorde	✓
Batterij						
065	Auto Power Off Time	<i>AutoOff</i>	Disabled, 5/10/15/30/60/120 (minuten)	15 minuten	Hiermee kunt u de tijd selecteren die verstrijkt vanaf de laatste handeling die is uitgevoerd totdat het instrument automatisch wordt uitgeschakeld.	✓
066	Batterijtype	<i>Battery</i>	1: Alkaline 2: Ni-MH	1: Alkaline	Hiermee kunt u het type batterijen selecteren dat u wilt gebruiken.	✓

* Voor elke voicecombinatie wordt automatisch de geschikte waarde ingesteld.

** Voor elke song, stijl of arpeggio wordt automatisch de geschikte waarde ingesteld.

Back-up en initialisatie

Back-upgegevens en back-upinstellingen

De onderstaande gegevens en instellingen blijven behouden, zelfs als het instrument wordt uitgeschakeld. Het opslaggebied hiervan bestaat uit het Backup-gebied en het Flash-gebied.

Back-upgebied (doelitems van 'Backup Clear', zoals verderop beschreven)

- Gebruikerssongs (bladzijde 49)
- Stijlnummers 261–270 (bladzijde 58)
- Registratiegegevens (bladzijde 52) *1
- Verschillende instellingen in de functies (bladzijde 60) *1 *2
- Slagingsstatus van Keys to Success (bladzijde 45) *1

*1 Opgeslagen of overschreven in het back-upbestand (.BUP) bij het uitschakelen van de stroom.

LET OP

Als het instrument in de volgende situaties wordt uitgeschakeld, wordt de back-up niet uitgevoerd, met als gevolg dat de hierboven genoemde items verloren kunnen gaan.

- Wanneer u de AC-adapter loskoppelt terwijl het instrument is ingeschakeld
- Tijdens een stroomuitval
- Wanneer de batterij leeg is terwijl het instrument alleen door batterijen wordt gevoed
- Wanneer u de netadapter aansluit terwijl het instrument alleen door batterijen wordt gevoed

*2 Items waarvoor een vinkje is geplaatst in de kolom 'Back-up' van de functielijst (bladzijden 60–65).

Flashgebied (doelitems van 'Flash Clear', zoals verderop beschreven)

- Alle songbestanden gekopieerd van de computer (bladzijde 58)
- Alle stijlbestanden gekopieerd van de computer (bladzijde 58)

Back-upbestand (.BUP)

- Door de Opslagmodus (bladzijde 56) in te schakelen, worden alle gegevens en instellingen in het Back-upgebied in het Flash-gebied opgeslagen als één enkel gearchiveerd bestand dat 'Back-upbestand' (.BUP) wordt genoemd. Dit bestand kan, voor toekomstig gebruik, als back-up naar een externe computer of smart device worden gekopieerd.
- Het back-upbestand (.BUP) dat is opgeslagen of waarvan een back-up is gemaakt op de computer of het smart device, kan indien nodig weer naar het instrument worden teruggehaald. Hiervoor schakelt u de opslagmodus (bladzijde 56) in op het instrument, vervangt u het back-upbestand (.BUP) op het instrumentstation door het bestand op het computerstation en schakelt u vervolgens de opslagmodus uit om de gegevens en instellingen in het back-upgebied weer te geven.

Voor gedetailleerde instructies over het kopiëren van het back-upbestand raadpleegt u [bladzijde 56](#).

OPMERKING

- De grootte van het back-upbestand (.BUP) wordt bepaald door de datacapaciteit die in het instrument is aangemaakt of opgeslagen. De maximale grootte is ongeveer 618 KB.

Het instrument initialiseren

Back-upgegevens en back-upinstellingen kunnen respectievelijk worden geïnitieerd via de volgende bewerkingen.

Backup Clear

Met deze bewerking worden alle gegevens en instellingen in het back-upgebied geïnitieerd. Om dit te doen, houdt u tegelijkertijd de hoogste witte toets ingedrukt en drukt u op [⏻] (Standby/On) om het instrument in te schakelen.



De hoogste witte toets

Flash Clear

Met deze handeling worden alle gegevens in het Flash-gebied verwijderd. Om dit te doen, houdt u tegelijkertijd de hoogste witte toets en de drie hoogste zwarte toetsen ingedrukt en drukt u op [⏻] (Standby/On) om het instrument in te schakelen.

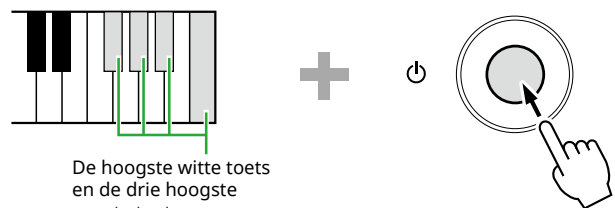

De hoogste witte toets en de drie hoogste zwarte toetsen

LET OP

- Voordat u Backup Clear of Flash Clear uitvoert, moet u ervoor zorgen dat u, indien nodig, belangrijke gegevens op een computer of smart device opslaat. Dit komt omdat de Wissen-bewerking mogelijk ook de gegevens verwijdert die u hebt gekocht.

Problemen oplossen

Probleem	Mogelijke oorzaak en oplossing
Als het instrument wordt aan- of uitgezet, is er kort een ploppend geluid te horen.	Dit is normaal en geeft aan dat het instrument wordt voorzien van stroom. Wanneer u de stroom inschakelt, draait u de knop [MASTER VOLUME] (bladzijde 8) helemaal naar beneden.
Onmiddellijk na het inschakelen van het instrument wordt de stroom plotseling en onverwacht uitgeschakeld.	Het beveiligingscircuit is geactiveerd vanwege overstroom. Dit kan gebeuren als er een andere netadapter dan de gespecificeerde wordt gebruikt, of als de netadapter beschadigd is. Gebruik alleen de op bladzijde 70 aangegeven adapter. Als het instrument defect lijkt, stopt u onmiddellijk met het gebruik ervan en laat u het instrument nakijken door bevoegd Yamaha-servicepersoneel.
Het instrument wordt onverwacht uitgeschakeld.	Dit is normaal omdat de automatische uitschakelfunctie (bladzijde 7) mogelijk is ingeschakeld.
Bij gebruik van een mobiele telefoon worden er bijgeluiden geproduceerd.	Als een mobiele telefoon in de onmiddellijke nabijheid van het instrument wordt gebruikt, kan dit storing veroorzaken. Om dit te voorkomen, zet u de mobiele telefoon uit of gebruikt u deze verder bij het instrument vandaan.
Er komt ruis uit de luidsprekers van het instrument of de hoofdtelefoon wanneer u het instrument samen met een toepassing op een smartapparaat gebruikt.	Wanneer u het instrument samen met een applicatie op uw smartapparaat gebruikt, adviseren wij u de 'Vliegtuigmodus' op uw smartapparaat in te stellen op 'AAN' om ruis veroorzaakt door communicatie te voorkomen.
De app op uw smartapparaat herkent het instrument niet	De opslagmodus (functie 061, bladzijde 65) kan op 'On' zijn ingesteld. Stel de opslagmodus in op 'Off'.
<ul style="list-style-type: none"> • Het volume is te zacht. • De geluidskwaliteit is matig. • De song of stijl stopt onverwachts of speelt niet af. • De opgenomen gegevens van de song enz. worden niet goed afgespeeld. • De LCD-display wordt plotseling donker en alle paneelinstellingen worden gereset. 	De batterijen zijn bijna leeg of leeg. Vervang alle batterijen door geheel nieuwe, of gebruik de meegeleverde AC-adapter.
Er wordt geen geluid geproduceerd, zelfs niet als het toetsenbord wordt bespeeld of als er een song of stijl wordt afgespeeld.	Op de [PHONES/OUTPUT]-aansluiting kan een stekker zijn aangesloten. Als er een hoofdtelefoon op deze aansluiting is aangesloten, komt er geen geluid uit de luidsprekers.
	De lokale besturing (functie 044, bladzijde 64) kan op 'Off' zijn ingesteld. Als dit het geval is, stelt u deze in op 'On'.
Het instrument reageert niet op bediening.	De opslagmodus (functie 061, bladzijde 65) kan op 'On' zijn ingesteld. Als dat het geval is, stelt u deze in op 'Off'.
Niet alle voices zijn te horen of het geluid lijkt te worden afgekapt.	Het instrument is polyfoon tot maximaal 48 noten en beschikt over dual-voice, splitvoice, stijl, song en metronoom. Noten die deze grens overschrijden, geven geen geluid.

Probleem	Mogelijke oorzaak en oplossing
Er klinkt geen Harmony-effect.	De manier waarop de Harmony-typen worden bespeeld, verschilt tussen 001-005, 006-012 en 013-026. Harmonietypen 001-005 werken alleen als ACMP is ingeschakeld, terwijl 006-026 werken, ongeacht of ACMP aan of uit is. Harmonietypen 006-012 werken alleen als twee noten tegelijkertijd worden gespeeld. Raadpleeg bladzijde 24 voor meer informatie.
Het afspelen van een song/stijl/ arpeggio/metronoom start niet, ondanks de correcte handeling.	De externe klok (functie 045, bladzijde 64) kan op 'On' zijn ingesteld. Als dat het geval is, stelt u deze in op 'Off'.
Het volume van de stijl of song is te laag.	Controleer de volume-instelling voor elke functie (bladzijden 61, 62).
De akkoorden die in het linkerhandgebied worden gespeeld, worden niet herkend, zelfs niet als ACMP is ingeschakeld.	De instelling voor functie 003, 'Splitpunt (bladzijde 60), klopt niet. Stel deze functie in op een geschikte waarde.
Andere stijlpartijen dan de ritmepartij produceren geen geluid.	Als ACMP is ingeschakeld (ACMP wordt weergegeven op de display), speel dan een akkoord in het linkerhandgedeelte van het toetsenbord. Als ACMP niet is ingeschakeld, drukt u op [ACMP ON/OFF] zodat ACMP wordt weergegeven (bladzijde 32) en speelt u vervolgens een akkoord in het linkerhandgebied van het toetsenbord.
ACMP verschijnt niet op de display, zelfs niet als u op [ACMP ON/OFF] drukt.	Het instrument bevindt zich niet in de stijlmodus, maar in de songmodus. Druk op [SONG]/[STYLE] zodat STYLE wordt weergegeven op de display en druk vervolgens op [ACMP ON/OFF].
De stijl wordt niet afgespeeld volgens het akkoord dat wordt gespeeld.	De huidige Fingering Type (bladzijde 31) komt niet overeen met hoe de akkoorden worden gespeeld. Controleer de instellingen. Als Fingering Type (bladzijde 31) is ingesteld op 'Multi Finger (Multi)', kunnen de volgende reacties op gebruikershandelingen optreden. Dit is echter normaal. <ul style="list-style-type: none"> • Als soortgelijke akkoorden achter elkaar worden gespeeld (zoals een mineurseptiem-akkoord gevolgd door een mineur-akkoord met dezelfde grondtoon), verandert de stijl mogelijk niet. • Als er slechts twee toetsen worden gespeeld, wordt het optimale akkoord gedetecteerd op basis van het akkoord dat onmiddellijk hiervoor is gespeeld. • Als er een octaaf wordt gespeeld, is alleen de grondtoon te horen tijdens het afspelen van de stijl.
De voetschakelaar (voor sustain) lijkt precies verkeerd om te werken. Indrukken van de voetschakelaar kapt bijvoorbeeld het geluid af en loslaten geeft juist sustain aan de geluiden.	De polariteit van de voetschakelaar is omgedraaid. Zorg ervoor dat de voetschakelaarstekker goed is aangesloten op de [SUSTAIN]-aansluiting voordat u de stroom inschakelt.
De tooneigenschap en het volume van de stem veranderen afhankelijk van de noot.	Dit is normaal. De AWM-klankopwekkingsmethode gebruikt meerdere opnamen (samples) van een instrument over het hele toetsbereik. De voice kan dus iets anders klinken van noot tot noot.

Specificaties

Productnaam		Digitaal keyboard		
Grootte/gewicht	Afmetingen (B x H x D)		941 mm × 105 mm × 317 mm	
	Gewicht		4,6 kg (exclusief batterijen)	
Besturings-interface	Keyboard	Aantal toetsen	61	
		Aanslagrespons	Soft, Medium, Hard, Off	
		Lichtgids	Ja	
	Display	Type	LCD (Liquid Crystal Display)	
		Achtergrondverlichting	Ja	
		Taal	Engels	
	Paneel	Taal	Engels	
Voices	Toongenerator		AWM-stereosampling	
	Polyfonie (max.)		48	
	Voorinstelling	Aantal voices	650 (258 paneelvoices + 25 drum-/SFX-kits + 20 arpeggio's + 347 XGlite-voices)	
	Compatibiliteit		GM/XGlite	
Effecten	Typen	Reverb	15	
		Chorus	7	
		DSP	41	
		Master-EQ	5	
	Functies	Dual	Ja	
		Split	Ja	
		Duo	Ja	
		Paneelsustain	Ja	
		Arpeggio	152	
		Harmony	26	
		Melody Suppressor	Ja	
	Articulatie	Ja (12 Super Articulation Lite-voices)		
	Begeleidings-stijlen	Aantal vooraf ingestelde stijlen		260
Vingerzetting		Smart Chord, Multi finger		
Stijlregelaar		ACMP ON/OFF, SYNC START, START/STOP, INTRO/ENDING/rit., MAIN/AUTO FILL		
Externe stijlen		10		
Overige eigenschappen		Muziekdatabase	200	
		One Touch Setting (OTS)	Ja	
		Automatisch akkoorden spelen	50 akkoordprogressies	
Compatibiliteit		Style File Format (SFF)		

Songs (MIDI)	Voorinstelling	Aantal presetsongs	152	
	Opnemen	Aantal songs	5	
		Aantal tracks	2	
		Gegevenscapaciteit	Ca. 10.000 noten	
	Indeling	Afspelen	SMF (Format 0, Format 1)	
Opnemen		Originele bestandsindeling		
Functies	Registratiegeheugen	Aantal herinneringen	10	
	Les	KEYS TO SUCCESS, 3-Step Lesson (Listening, Timing, Waiting), A-B Repeat, Rhythm & Touch Tutor, niveau 1/2		
	Demo	Ja		
	USB-audio (USB TO HOST)	44,1 kHz, 16-bits, stereo		
	Algemene regelaars	Metronoom	Ja	
		Tempobereik	11-280	
		Transponeren	-12 tot 0, 0 tot +12	
		Stemmen	427,0-440,0-453,0 Hz (in stappen van ca. 0,2 Hz)	
Overige	PIANO-knop	Ja ([PORTABLE GRAND]-knop)		
Opslag en aansluitingen	Opslag	Intern geheugen	Ca. 1,4 MB	
	Aansluitingen	DC IN	12 V	
		Hoofdtelefoon/uitvoer	Standaard stereotelefoonaansluiting (PHONES/OUTPUT)	
		Sustainpedaal	Ja	
		AUX-IN	Stereo mini-aansluiting	
		USB TO HOST	Ja (MIDI/AUDIO)	
Geluidssysteem	Versterkers	2,5 W x 2		
	Luidsprekers	12 cm x 2		
Spanningsvoorziening	Spanningsvoorziening	Netadapter	PA-130 of een equivalent aanbevolen door Yamaha (Uitgang: DC 12 V, 0,7 A of 1,0 A)	
		Batterijen	Zes AA-formaat alkalische (LR6), mangaan (R6) of Ni-MH oplaadbare batterijen (HR6)	
	Stroomverbruik	5 W (bij gebruik van een PA-130-netadapter)		
	Stand-by-stroomverbruik	0,3 W		
	Automatisch uitschakelen	Ja		
Meegeleverde accessoires			<ul style="list-style-type: none"> • Muziekstandaard • Gebruikershandleiding • Netadapter* (PA-130 of een equivalent aanbevolen door Yamaha) • Online Member Product Registration <p>*: Wordt mogelijk niet meegeleverd in uw regio. Neem hiervoor contact op met uw Yamaha-dealer.</p>	
Afzonderlijk verkrijgbare accessoires (Mogelijk niet beschikbaar in uw regio.)			<ul style="list-style-type: none"> • Netadapter: <ul style="list-style-type: none"> Gebruikers binnen de V.S. of Europa: PA-130 of een door Yamaha aanbevolen equivalent Overige: PA-3C, PA-130 of een door Yamaha aanbevolen equivalent • Keyboardstandaard: L-2C • Hoofdtelefoon: HPH-150, HPH-100, HPH-50 • Voetschakelaar: FC4A, FC5 • Keyboardtas: SC-KB630 	

* De inhoud van deze handleiding geldt voor de meest recente specificaties op de datum dat de handleiding is gepubliceerd. Voor de meest recente handleiding gaat u naar de website van Yamaha, waar u het bestand met de handleiding kunt downloaden. Aangezien specificaties, apparatuur en afzonderlijk verkrijgbare accessoires kunnen verschillen per regio, kunt u het beste contact opnemen met uw Yamaha-dealer.

Index

- A**
A-B herhaling..... 41
Akkoord..... 35, 36
Arpeggio..... 23
Arpeggiotype..... 24
Articulatie..... 22
AUTO FILL..... 33
Automatisch akkoorden spelen..... 30
Automatische begeleiding..... 32
Automatische-begeleidingsgebied..... 32
Automatisch uitschakelen..... 7
AUX IN..... 55
- B**
Back-up..... 66
Back-upbestand..... 57, 58, 66
Backup Clear..... 66
Batterij..... 6
Batterijtype..... 7
- C**
Chorus..... 27
Computer..... 56
- D**
Data List..... 2
Demo..... 65
Display..... 17
DSP..... 26
Dual (Layer)..... 19
Dual-voice..... 19
Duo..... 29
- E**
ENDING..... 33
Externe luidspreker..... 54
- F**
Flash Clear..... 66
Freeze..... 53
Functielijst..... 60
Functies..... 60
Functie USB-audio-interface..... 58
- G**
Gebruikerssong..... 49
- H**
Harmonietype..... 24
Harmony..... 23
Hoofdtelefoon..... 54
Hoofdvoice..... 18
- I**
Initialisatie..... 66
INTRO..... 33
- K**
Keys To Success..... 44
Kopieer bestand)..... 56
- L**
Layer (Dual)..... 19
Les..... 43
Les met 3 stappen..... 47
Level (niveau)..... 40
Lichtgids..... 15
Liedbestand..... 57, 58
Listen..... 47
- M**
MAIN..... 33
Master-EQ..... 28
Mastervolume..... 7
Meegeleverde accessoires..... 2
Melody Suppressor..... 59
Metronoom..... 16
Metronoomvolume..... 16
MIDI..... 58, 64
Multi Finger..... 31
Muziekdatabase..... 37
Muziekstandaard..... 7
- N**
Netadapter..... 6
- O**
One Touch Setting..... 18
Opnemen..... 49
Opslagmodus..... 56, 65
OTS..... 18
- P**
Partij (afspelen)..... 41
Partij (opname)..... 50
Pauze..... 40
Pedaal (voetschakelaar)..... 54
Problemen oplossen..... 67
- R**
Registratiegeheugen..... 52
Reverb..... 27
Rhythm & Touch Tutor..... 42
- S**
S.Art Lite-voice..... 22
Sectie..... 33
Smartapparaat..... 59
Smart Chord..... 31, 36
Smart Device Connection Manual..... 2
Snel terugspoelen..... 40
Snel vooruitspoelen..... 40
Song..... 12, 13, 38
Songboek..... 2
Songcategorie..... 38
Songvolume..... 39, 62
Spanning..... 6, 7
Specificaties..... 69
Split..... 20
Splitpunt..... 20, 32, 60
Splitvoice..... 20
Stemmen..... 60
Stijl..... 12, 13, 30
Stijlbestand..... 37, 57, 58
Stijltoonsoort..... 31
Stijlvolume..... 33, 61
Sustain..... 28
Synchro Start..... 32
- T**
Tap Tempo..... 15
Tempo..... 15
Time Signature..... 16
Timing..... 47
Touch Response..... 21
Transponeren..... 60
- V**
Videohandleiding..... 2
Vingerzettingstype..... 31
Voetschakelaar (pedaal)..... 54
Voice..... 12, 13, 18
Volume..... 7
Volume (Dual-voice)..... 61
Volume (lied)..... 39, 62
Volume (Main-voice)..... 61
Volume (Metronome)..... 16
Volume (Splitvoice)..... 61
Volume (stijl)..... 33, 61
- W**
Waiting..... 47

© 2024 Yamaha Corporation

Published 07/2024

LB-A0