

DIGITAL PIANO

# P - 95 B / P - 95 S

Brugervejledning  
Bruksanvisning  
Manual do Proprietário  
Manuale di istruzioni  
Gebruikershandleiding

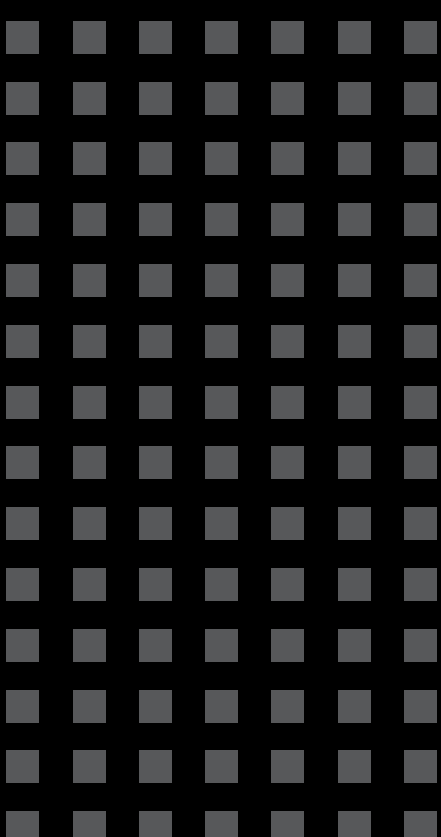

DANSK

SVENSKA

PORTUGUÊS

ITALIANO

NEDERLANDS

DA  
SV  
PT  
IT  
NL



**OBSERVERA!**

Apparaten kopplas inte ur växelströmskällan (nätet) så länge som den är ansluten till vägguttaget, även om själva apparaten har stängts av.

**ADVARSEL:** Netspændingen til dette apparat er IKKE afbrudt, så længe netledningen sidder i en stikkontakt, som er tændt — også selvom der er slukket på apparatets afbryder.

**VAROITUS:** Laitteen toisiopiiriin kytketty käyttökytkin ei irroita koko laitetta verkosta.

(standby)

**IMPORTANT NOTICE FOR THE UNITED KINGDOM**  
**Connecting the Plug and Cord**

IMPORTANT. The wires in this mains lead are coloured in accordance with the following code:

BLUE : NEUTRAL

BROWN : LIVE

As the colours of the wires in the mains lead of this apparatus may not correspond with the coloured markings identifying the terminals in your plug proceed as follows:

The wire which is coloured BLUE must be connected to the terminal which is marked with the letter N or coloured BLACK.

The wire which is coloured BROWN must be connected to the terminal which is marked with the letter L or coloured RED.

Making sure that neither core is connected to the earth terminal of the three pin plug.

• This applies only to products distributed by Yamaha-Kemble Music (U.K.) Ltd.

(2 wires)

# PRECAUÇÕES

## LEIA COM ATENÇÃO ANTES DE UTILIZAR O INSTRUMENTO

\* Mantenha este manual em lugar seguro para futuras referências.



## ADVERTÊNCIAS

Siga sempre as precauções básicas mencionadas abaixo para evitar ferimentos graves ou até mesmo morte por choque elétrico, curto-circuito, danos, incêndio ou outros acidentes. Essas precauções incluem, mas não estão limitadas a:

### Fonte de alimentação/adaptador de alimentação CA

- Não deixe o cabo de alimentação perto de fontes de calor, como aquecedores ou radiadores, não dobre excessivamente nem danifique o cabo, não coloque objetos pesados sobre ele nem posicione o cabo onde alguém possa pisar, tropeçar ou derrubar algo nele.
- Utilize apenas a tensão especificada como correta para o instrumento. A tensão correta está impressa na placa de identificação do instrumento.
- Use somente o adaptador especificado (página 31). A utilização do adaptador incorreto poderá danificar o instrumento ou causar superaquecimento.
- Verifique o plugue elétrico periodicamente e remova a sujeira e o pó acumulados nele.

### Não abra

- Este instrumento não contém peças cuja manutenção possa ser feita pelo usuário. Não abra o instrumento nem tente desmontar ou modificar os componentes internos em hipótese alguma. Caso o instrumento não esteja funcionando de forma correta, pare de utilizá-lo imediatamente e leve-o a uma assistência técnica autorizada Yamaha.

### Advertência: água

- Não exponha o instrumento à chuva, não o utilize perto de água ou em locais úmidos e não coloque sobre o instrumento objetos contendo líquidos. Se algum líquido, como água, penetrar no instrumento, desligue imediatamente o aparelho e retire o cabo de força da tomada CA. Em seguida, leve o instrumento a uma assistência técnica autorizada Yamaha.
- Nunca coloque ou retire um plugue elétrico com as mãos molhadas.

### Advertência: incêndio

- Não coloque objetos incandescentes, como velas, sobre a unidade. Um objeto incandescente pode cair e causar incêndio.

### Se você observar qualquer anormalidade

- Quando ocorrer um dos seguintes problemas, desligue o aparelho imediatamente e desconecte o plugue elétrico da tomada. Em seguida, leve o dispositivo a uma assistência técnica autorizada Yamaha.
  - O cabo de alimentação ou o plugue ficar desgastado ou danificado.
  - Ele emitir fumaça ou odores anormais.
  - Algum objeto tiver caído dentro do instrumento.
  - Houver uma perda súbita de som durante o uso do instrumento.



## AVISOS

Siga sempre as precauções básicas mencionadas abaixo para evitar que você ou outras pessoas se machuquem, bem como para evitar que ocorram avarias no instrumento ou em outros objetos. Essas precauções incluem, mas não estão limitadas a:

### Fonte de alimentação/adaptador de alimentação CA

- Não conecte o instrumento a uma tomada elétrica utilizando um benjamim. Isso poderá prejudicar a qualidade do som ou causar o superaquecimento da tomada.
- Ao desconectar o plugue elétrico do instrumento ou da tomada, segure sempre o próprio plugue, nunca o cabo. Se você puxar o cabo, ele poderá ser danificado.
- Remova o plugue elétrico da tomada quando o instrumento não for utilizado por um longo período ou durante tempestades elétricas.

### Localização

- Não deixe o instrumento em posições instáveis de onde ele pode sofrer quedas acidentais.
- Antes de mudar o instrumento de local, remova todos os cabos conectados.
- Ao configurar o produto, verifique se a tomada de corrente alternada (CA) pode ser acessada com facilidade. Se houver algum problema ou defeito, desligue o aparelho imediatamente e desconecte o plugue da tomada. Mesmo quando o aparelho está desligado, a eletricidade continua fluindo para o produto em um nível mínimo. Se não for utilizar o produto por um longo período, desconecte o cabo de alimentação da tomada de corrente alternada (CA).
- Utilize apenas a base especificada para o instrumento. Ao fixar a mesa ou o suporte, utilize apenas os parafusos fornecidos. Se você não fizer isso, poderá causar danos aos componentes internos ou provocar a queda do instrumento.

### Conexões

- Antes de conectar o instrumento a outros componentes eletrônicos, desligue todos os componentes. Antes de ligar ou desligar todos os componentes, ajuste o volume para o nível mínimo.
- Ajuste o volume de todos os componentes para o nível mínimo e aumente gradualmente os controles de volume enquanto toca o instrumento para definir o nível de audição desejado.

### Aviso: manuseio

- Não coloque os dedos ou a mão nas aberturas do instrumento.
- Nunca insira nem deixe cair papel, objetos metálicos ou outros objetos nas aberturas do painel ou do teclado.
- Não apoie o corpo nem coloque objetos pesados sobre o instrumento. Além disso, não pressione os botões, as chaves nem os conectores com muita força.
- Não utilize o instrumento/dispositivo ou os fones de ouvido por um longo período com volume alto ou desconfortável, pois isso pode causar a perda permanente da audição. Se você apresentar algum problema de audição ou zumbido no ouvido, procure um médico.

A Yamaha não pode ser responsabilizada por danos causados pelo uso indevido do instrumento ou por modificações nele efetuadas, bem como pela perda ou destruição de dados.

Desligue sempre o instrumento quando ele não estiver sendo utilizado.

Mesmo quando a chave [⏻] (Stand-by/On) esteja na posição "Standby", a eletricidade continua fluindo para o instrumento em um nível mínimo. Se não for utilizar o instrumento por um longo período, certifique-se de tirar o adaptador de alimentação CA da tomada de parede.

## AVISO

Para evitar a possibilidade de danos ao produto, aos dados ou a outras propriedades, obedeça aos avisos abaixo.

### ■ Manuseio e manutenção

- Não utilize o instrumento próximo a aparelhos elétricos, como televisores, rádios, equipamentos de som, telefones celulares ou outros. Caso contrário, o instrumento, o televisor ou o rádio poderá gerar interferência.
- Não exponha o instrumento a pó excessivo, a vibrações nem a calor ou frio extremo (por exemplo, não o deixe exposto a luz direta do sol, próximo a um aquecedor nem deixe-o dentro do carro durante o dia) para prevenir a possibilidade de deformação do painel ou a avaria dos componentes internos.
- Não coloque objetos de vinil, plástico ou borracha sobre o instrumento, visto que isso poderá descolorir o painel ou o teclado.
- Quando limpar o instrumento, utilize um pano macio e seco. Não utilize tiner, solventes, soluções de limpeza ou panos de limpeza com produtos químicos.

### ■ Salvamento de dados

- Alguns dados serão salvos na memória interna do instrumento. Os dados são preservados mesmo que a força seja desligada. Os dados salvos podem ser perdidos em decorrência de defeitos ou operação incorreta. Salve os dados importantes em um computador (página 25).

## Informações

### ■ Sobre direitos autorais

- A cópia dos dados musicais disponíveis comercialmente incluindo, sem limitação, dados MIDI e/ou dados de áudio é estritamente proibida, exceto para uso pessoal.
- Este produto reúne e inclui programas de computador e conteúdos cujos direitos autorais são de propriedade da Yamaha ou cuja licença para uso de direitos autorais de terceiros foi concedida à Yamaha. Esses materiais protegidos por direitos autorais incluem, sem limitação, todos os softwares de computador, arquivos de estilo, arquivos MIDI, dados WAVE, partituras e gravações de som. O uso não autorizado desses programas e conteúdos além do âmbito pessoal não é permitido de acordo com a legislação aplicável. Qualquer violação aos direitos autorais apresenta consequências legais. NÃO CRIE, DISTRIBUA OU USE CÓPIAS ILEGAIS.

### ■ Sobre este manual

- As ilustrações mostradas neste manual têm apenas fins instrutivos e podem apresentar diferenças em relação às exibidas no seu equipamento.
- Neste Manual do Proprietário, por questão de simplicidade, vamos nos referir a ambos os modelos, P-95B e P-95S, como P-95.
- Os nomes de empresas e produtos contidos neste Manual são marcas comerciais ou registradas de suas respectivas empresas.

O número de série deste produto pode ser encontrado na parte inferior da unidade. O número de série exibido no espaço reservado abaixo deve ser anotado e este manual deve ser mantido como registro de compra permanente para auxiliar na identificação do produto em caso de roubo.

Nº do modelo

---

Nº de série.

---

(bottom)

### Informações para usuários sobre a coleta e o descarte de equipamentos antigos



Este símbolo, exibido em produtos, pacotes e/ou em documentos auxiliares, significa que os produtos elétricos e eletrônicos usados não devem ser misturados ao lixo doméstico geral.

Para tratamento, recuperação e reciclagem apropriados de produtos antigos, leve-os até os pontos de coleta aplicáveis de acordo com a sua legislação nacional e com as Diretivas 2002/96/EC.

Ao descartar estes produtos corretamente, você ajudará a economizar valiosos recursos e evitará qualquer potencial efeito negativo sobre a saúde humana e sobre o ambiente que, caso contrário, poderia ocorrer devido à manipulação inadequada do lixo.

Para obter mais informações sobre a coleta e a reciclagem de produtos antigos, entre em contato com a sua câmara municipal, com o serviço de coleta e de tratamento de lixo ou com o ponto de venda onde os itens foram adquiridos.

#### [Para usuários comerciais da União Européia]

Se você deseja descartar equipamento elétrico ou eletrônico, entre em contato com o seu fornecedor para obter mais informações.

#### [Informações sobre descarte em outros países fora da União Européia]

Este símbolo só é válido na União Européia. Se você deseja descartar estes itens, entre em contato com as autoridades locais ou com o seu fornecedor e pergunte qual é o método de descarte correto.

(weee\_eu)

# Introdução

---

*Obrigado por adquirir o Yamaha P-95B/P-95S!  
Recomendamos que você leia este manual atentamente  
para tirar total proveito das funções avançadas e  
práticas do P-95B/P-95S.*

*Recomendamos também que você guarde este manual em um local  
de fácil acesso para futuras consultas.*

## Características Principais

---

### ■ Teclado padrão Graded Hammer (GH)

Graças à experiência da nossa empresa como líder mundial na fabricação de pianos acústicos, desenvolvemos um teclado cujo desempenho é praticamente o mesmo do instrumento tradicional. Como em um piano acústico tradicional, as teclas das notas mais baixas têm um toque mais pesado, enquanto as notas mais altas respondem melhor ao toque mais suave. A sensibilidade do teclado pode ser ajustada ao seu estilo de tocar. A tecnologia Graded Hammer também permite que o P-95 ofereça um toque autêntico em um instrumento leve.

### ■ AWM Stereo Sampling

O instrumento oferece realismo sonoro inigualável e a reprodução natural de um piano de cauda. Além disso, oferece a tecnologia “AWM Stereo Sampling”, original da Yamaha, que proporciona vozes musicais excelentes.

Em particular, as vozes Grand Piano 1 e 2 contêm amostras gravadas com esmero de um piano de cauda para concerto, enquanto que a voz Electric Piano 1 e 2 contêm diversas amostras de velocidades diferentes (Dynamic Sampling); isto é, ela contém amostras diferentes, dependendo da velocidade ou intensidade usada enquanto você toca.

## Acessórios

---

- Manual do Proprietário

- Adaptador de alimentação CA

\* Pode não estar incluído, dependendo da sua área. Consulte seu fornecedor Yamaha.

- Pedal

- Estante para partitura

- Registro do usuário de produtos Yamaha

\* O ID DO PRODUTO contido na folha será necessário no preenchimento do formulário Registro do usuário.

# Conteúdo

PRECAUÇÕES.....	4
-----------------	---

## Introdução

Características Principais.....	6
Acessórios.....	6
Controles e terminais do painel.....	8
Antes da utilização.....	9
Ligando a alimentação.....	9
Ajustando o volume.....	9
Usando o pedal.....	10
Usando fones de ouvido.....	11
Estante para partitura.....	11

## Referência

Ouvindo as músicas demo.....	12
Ouvindo as músicas de piano predefinidas.....	13
Usando o metrônomo.....	14
Configuração de fórmula de compasso.....	14
Ajuste do tempo.....	14
Ajuste do volume.....	15
Selecionando e reproduzindo vozes.....	16
Selecionando vozes.....	16
Combinando vozes (Dual).....	17
Adicionando variações ao som — reverberação.....	18
Transposição.....	19
Afinação.....	19
Sensibilidade ao toque.....	20
Gravação da sua apresentação.....	21
Gravando uma apresentação.....	21
Reprodução da apresentação gravada.....	22
Alteração das configurações dos dados gravados.....	23
Conectando instrumentos MIDI.....	24
Sobre o MIDI.....	24
Conectando um PC.....	24
Transferência de dados de backup entre o computador e o instrument....	25
Inicialização das configurações.....	25
Funções MIDI.....	26
Seleção de canal de transmissão/recepção de MIDI.....	26
Local Control ON/OFF (Controle local ON/OFF).....	26
Program Change ON/OFF (Alteração de programa ON/OFF).....	27
Control Change ON/OFF (Alteração de controle ON/OFF).....	27
Solução de problemas.....	28
Equipamento opcional.....	28

## Apêndice

Lista de músicas predefinidas.....	30
Especificações.....	31
Quick Operation Guide.....	32

Esta é uma referência rápida para operar as funções atribuídas aos botões e ao teclado.

**Materiais on-line (para download na Web)**  
Os seguintes materiais de instruções estão disponíveis para download na Biblioteca de manuais da Yamaha. Acesse a Biblioteca de manuais da Yamaha e insira o nome do seu modelo (por exemplo, P-95) na área Model Name (Nome do modelo) para pesquisar os manuais.

**Biblioteca de manuais da Yamaha**  
<http://www.yamaha.co.jp/manual/>

• **Data List (Lista de dados)**

A Lista de dados contém informações relacionadas a MIDI, como Formato de dados MIDI e Tabela de execução de MIDI.

• **MIDI Basics (Noções Básicas sobre MIDI)**

Para saber mais sobre o MIDI e como usá-lo, consulte este manual de introdução.

# Controles e terminais do painel

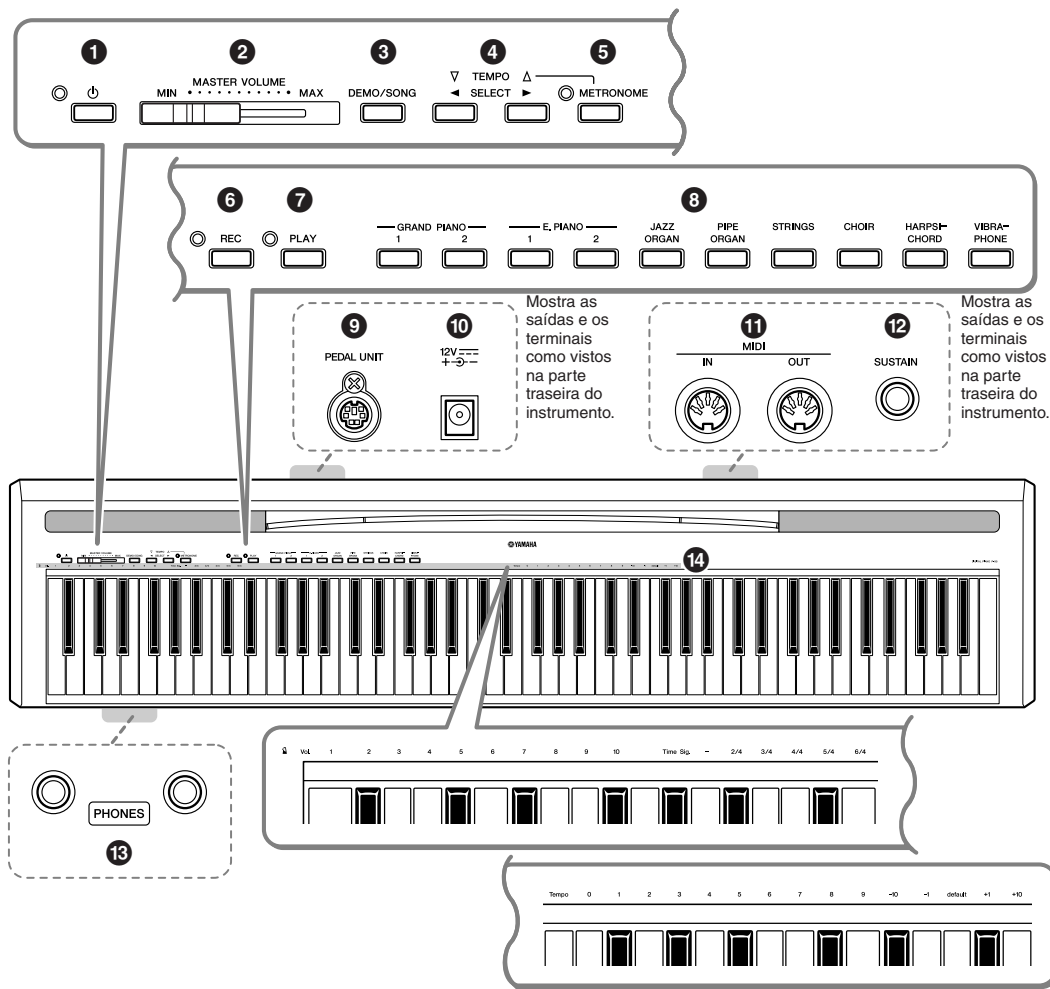

- 1** Chave [⏻] (Standby/On)..... página 9  
Para ligar e desligar.
- 2** Controle deslizante [MASTER VOLUME] (VOLUME PRINCIPAL) ..... página 9  
Para ajustar o nível de volume de todo o som.
- 3** Botão [DEMO/SONG] (DEMONSTRAÇÃO/MÚSICA) ..... páginas 12, 13  
Para tocar as músicas demo e as músicas de piano predefinidas.
- 4** Botões TEMPO [▽] [Δ]/ SELECT [◀] [▶]..... páginas 12, 13  
Durante a reprodução de um demo de voz ou de uma música de piano predefinida, você pode pressionar estes botões para selecionar a próxima música ou a anterior. Estes botões também podem ser usados para alterar o tempo da música.
- 5** Botão [METRONOME] (METRÔNOMO) ..... página 14  
Para usar o metrônomo.
- 6** Botão [REC] (GRAVAR) ..... página 21  
Para gravar sua apresentação no teclado.
- 7** Botão [PLAY] (REPRODUZIR).... página 22  
Para reproduzir a apresentação gravada.
- 8** Botões VOICE (VOZ) ..... página 16  
Para selecionar vozes dentre 10 sons internos, inclusive Grand Piano 1 e 2. Também é possível combinar duas vozes e usá-las juntas.
- 9** Saída [PEDAL UNIT] (UNIDADE DE PEDAL) ..... página 10  
Para a conexão de uma unidade de pedal opcional (LP-5A).
- 10** Saída DC IN..... página 9  
Para a conexão do adaptador de alimentação.
- 11** Terminais MIDI [IN] [OUT] ..... página 24  
Para a conexão de dispositivos MIDI externos, permitindo a utilização de várias funções MIDI.
- 12** Saída [SUSTAIN]..... página 10  
Para a conexão de um pedal incluso, do pedal FC3 opcional ou do pedal FC4/FC5.
- 13** Saída [PHONES] ..... página 11  
Para conectar um conjunto de fones de ouvido estéreo padrão, a fim de proporcionar privacidade.
- 14** Indicação do metrônomo ..... página 14  
Indica as chaves usadas para configurar o metrônomo.



# Antes da utilização

## Ligando a alimentação

### 1. Conecte o adaptador CA à saída da fonte de alimentação.

#### ⚠ **ADVERTÊNCIAS**

Use somente o adaptador especificado (página 31). O uso de outros adaptadores pode resultar em danos irreparáveis ao adaptador e ao instrumento.

### 2. Conecte o adaptador CA a uma tomada CA.

#### ⚠ **AVISOS**

Desconecte o adaptador de alimentação CA quando não estiver utilizando o instrumento ou durante tempestades elétricas.

### 3. Pressione a chave [⏻] (Standby/On) para ligar o instrumento.

O indicador de alimentação localizado à esquerda da chave [⏻] (Standby/On) se acende.

Se você pressionar a chave novamente, o instrumento será desligado.

#### ⚠ **AVISOS**

Mesmo quando o instrumento está desligado, a eletricidade continua fluindo para ele a um nível mínimo.

Se não for utilizar o instrumento por um longo período de tempo, não se esqueça de retirar o adaptador de alimentação CA da tomada de parede.

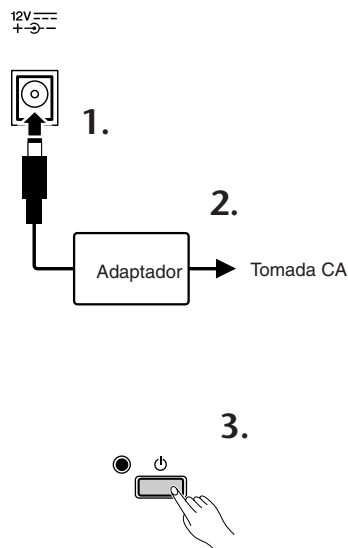

## Ajustando o volume

Defina inicialmente o controle deslizante [MASTER VOLUME] entre as configurações "MIN" e "MAX". Então, quando você começar a tocar, ajuste novamente o controle deslizante [MASTER VOLUME] para um nível de audição mais confortável.

#### **TERMINOLOGIA**

##### **MASTER VOLUME:**

O nível de volume do som de todo o teclado.

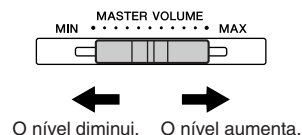

# Usando o pedal

## Saída [SUSTAIN]

Esta saída serve para a conexão de um pedal incluso. O pedal funciona da mesma maneira que um pedal de sustentação de um piano acústico. Conecte um pedal opcional nesta saída e pressione-o para sustentar o som. Um pedal FC3 opcional ou um FC4/FC5 também pode ser conectado a essa saída.

Se você conectar um pedal opcional FC3, poderá usar a função de meio pedal\*.

### \* função de meio pedal

Se, enquanto estiver tocando o piano com SUSTAIN, você precisar excluir um som indistinto, libere o pedal até a posição intermediária.

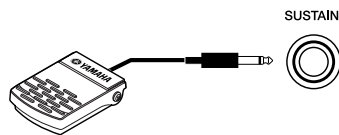

**OBSERVAÇÃO** Não pressione o pedal enquanto estiver ligando o aparelho. Se isso for feito, a polaridade reconhecida do pedal poderá mudar, resultando em operação inversa do pedal.

## Saída [PEDAL UNIT]

Esta saída serve para a conexão de uma unidade de pedal LP-5A opcional. Ao conectar a unidade de pedal, monte a unidade também em uma mesa de teclado opcional (L-85/L-85S).

PEDAL UNIT

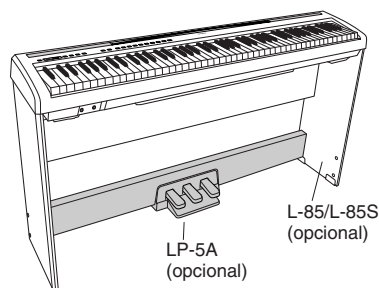
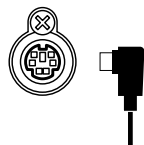

**OBSERVAÇÃO** Verifique se o aparelho está desligado quando for conectar ou desconectar o pedal.

## Funções da unidade de pedal

A unidade de pedal opcional possui três pedais que produzem uma gama de efeitos expressivos similares aos produzidos pelos pedais de um piano acústico.

### Pedal de sustentação (direito)

O pedal de sustentação funciona da mesma maneira que um pedal de sustentação em um piano acústico. Quando o pedal de sustentação é pressionado, as notas se sustentam por mais tempo. A liberação do pedal interrompe (amortece) imediatamente as notas sustentadas. Se Um efeito de "meio pedal" permite que você utilize o pedal de sustentação para criar efeitos de sustentação parciais, dependendo da pressão exercida no pedal.

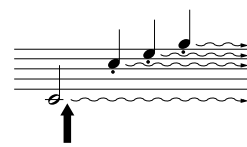
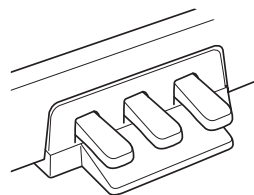

Quando você pressionar o pedal de sustentação aqui, as notas que tocar antes de liberá-lo se sustentarão por mais tempo.

### Pedal tonal (central)

Se você tocar uma nota ou acorde no teclado e pressionar o pedal tonal enquanto mantém as teclas pressionadas, essas notas se sustentarão enquanto o pedal estiver pressionado (como se o pedal de sustentação fosse pressionado), mas todas as notas tocadas em seguida não serão sustentadas. Isso possibilita sustentar um acorde, por exemplo, enquanto outras notas são tocadas em "staccato".

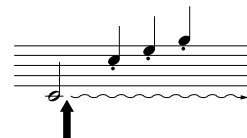

Quando você pressionar o pedal tonal aqui ao tocar a nota, essa nota se sustentará enquanto o pedal estiver pressionado.

### Pedal una corda (esquerdo)

O pedal una corda diminui o volume e altera ligeiramente o timbre das notas tocadas enquanto ele estiver pressionado. Quando pressionado, o pedal una corda não afetará as notas que já estiverem sendo tocadas.

## Usando fones de ouvido

Conecte um conjunto de fones de ouvido a uma das saídas [PHONES].

Duas saídas [PHONES] são fornecidas.

Você pode conectar dois conjuntos de fones de ouvido padrão estéreo.

(Caso esteja usando apenas um conjunto de fones de ouvido, você poderá conectá-los em uma das saídas.)

### AVISOS

Para proteger seus ouvidos, evite ouvir com fones de ouvidos em um nível de volume alto por longos períodos.

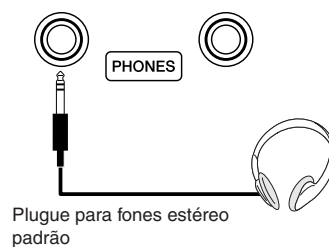

## Estante para partitura

Este instrumento inclui uma estante para partitura que pode ser anexada ao instrumento. Para isso, basta inseri-la no compartimento localizado na parte superior do painel de controle.

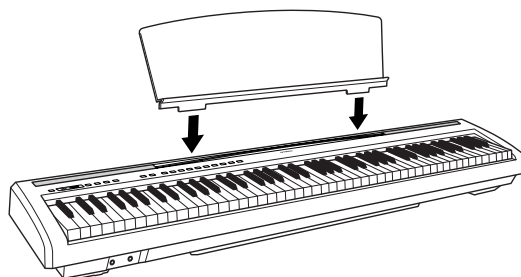

Os alto-falantes fazem parte do instrumento e estão localizados na parte de baixo. Embora você possa tocar o instrumento à vontade mesmo sobre uma mesa comum, recomendamos a utilização de um suporte de teclado opcional para produzir o melhor som.

# Ouvindo as músicas demo

As músicas demo são fornecidas para demonstrar efetivamente cada uma das vozes.

## 1. Mantendo pressionado o botão [DEMO/SONG], pressione um dos botões de voz para ouvir as músicas demo.

A música demo será iniciada. As músicas demo fornecidas com cada voz serão reproduzidas em seqüência até que você pressione o botão [DEMO/SONG].

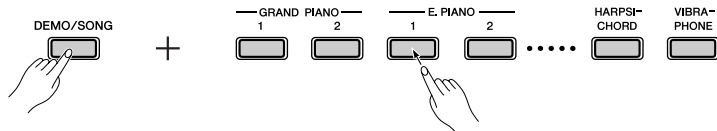

### Alterando uma música demo

Você pode mudar para outra música demo durante a reprodução pressionando o botão **SELECT** [◀]/[▶].

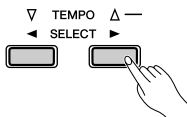

Também é possível mudar para outra música demo durante a reprodução por meio de um dos botões de voz.

Mantendo pressionado o botão [METRONOME], use os botões **TEMPO** [▽]/[△] para alterar o tempo da reprodução.

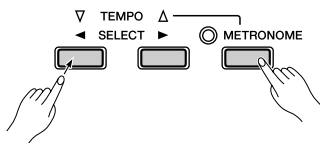

### Lista de músicas demo

Nome da voz	Título	Compositor
PIPE ORGAN	Herr Christ, der ein'ge Gottes-Sohn, BWV.601	J.S. Bach
HARPSICHORD	Concerto a cembalo obbligato, 2 violini, viola e continuo No.7, BWV.1058	J.S. Bach

- As peças de demonstração da lista acima são excertos curtos extraídos das composições originais e rearranjados.
- Todas as outras músicas são originais (© 2010 Yamaha Corporation).

## 2. Pressione o botão [DEMO/SONG] para interromper a demo de voz.



#### OBSERVAÇÃO

Consulte a lista de vozes na página 16 para obter mais informações sobre as características de cada voz predefinida.

#### OBSERVAÇÃO

Basta pressionar o botão [DEMO/SONG] para iniciar a música demo GRAND PIANO 1 e, na seqüência, reproduzir as demais músicas demo fornecidas com cada voz.

#### OBSERVAÇÃO

As músicas demo não são transmitidas via MIDI.

# Ouvindo as músicas de piano predefinidas

Este instrumento oferece dados de apresentação para as músicas de piano, assim como para as músicas demo de voz; tudo isso para o seu entretenimento.

## 1. Mantendo pressionado o botão [DEMO/SONG], pressione uma tecla entre Dó 2 e Dó# 6 para selecionar uma música para reprodução.

O número de cada música de piano predefinida é atribuído às teclas entre Dó 2 e Dó# 6.

As músicas predefinidas serão reproduzidas em seqüência até que você pressione o botão [DEMO/SONG].

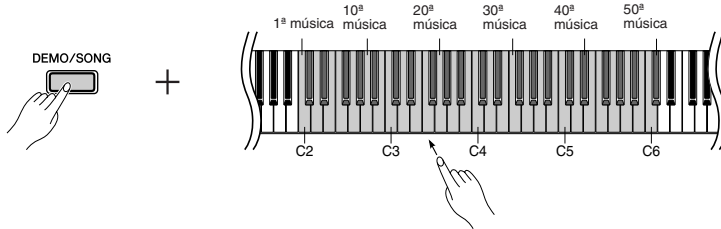

Pressione o botão **SELECT** [◀] ou [▶] para passar à próxima música de piano.

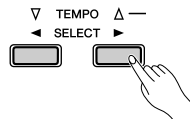

Mantendo pressionado o botão [METRONOME], use os botões **TEMPO** [▽]/[Δ] para alterar o tempo da reprodução.

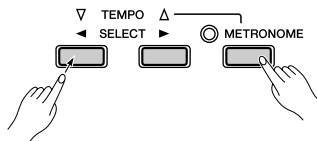

## 2. Pressione o botão [DEMO/SONG] para interromper a reprodução.



Para continuar a tocar outras músicas, consulte a etapa 1 acima.

### TERMINOLOGIA

#### Música:

Neste manual, os dados de apresentação são chamados de "Música". Eles compreendem as melodias de demonstração e as melodias de piano predefinidas.

#### Predefinidos:

Dados predefinidos fornecidos de fábrica com a memória interna do P-95.



A Lista de músicas predefinidas se encontra na página 30.



Consulte o Quick Operation Guide, página 32, para saber os detalhes das atribuições de cada tecla.



Você pode tocar o teclado junto com a música predefinida.

É possível alterar a reprodução de voz no teclado.



Quando você seleciona uma música diferente (ou quando ela é selecionada durante a reprodução encadeada), um tipo de reverberação apropriado é selecionado.



As músicas de piano predefinidas não são transmitidas via MIDI.

# Usando o metrônomo

O instrumento contém um metrônomo integrado (um dispositivo que marca um tempo preciso), conveniente para a prática de música.

## 1. Pressione o botão [METRONOME] para ligar o metrônomo.

Inicie o metrônomo.

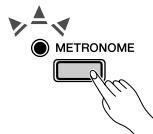

## 2. Pressione o botão [METRONOME] para interromper o metrônomo.



## Configuração de fórmula de compasso

Mantendo pressionado o botão [METRONOME], pressione uma tecla entre Lá 0 e Ré 1.

A primeira batida é acentuada com uma campainha e as demais, com cliques. A configuração padrão é 0/4 (Lá 0). Nessa configuração, o som de clique soará em todas as batidas.

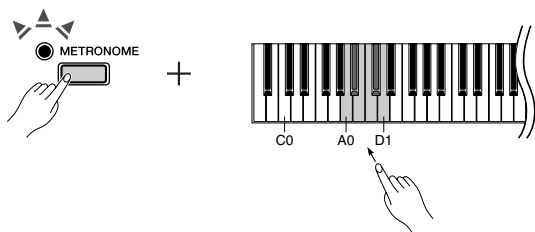

Tecla	Fórmula de compasso
Lá 0	0/4
Lá# 0	2/4
Si 0	3/4
Dó 1	4/4
Dó# 1	5/4
Ré 1	6/4

### TERMINOLOGIA

**Configuração padrão:** A "Configuração padrão" refere-se à configuração de fábrica obtida quando você liga o P-95 pela primeira vez.

A fórmula de compasso também pode ser alterada, através da operação a seguir. Mantendo pressionado o botão [METRONOME], pressione um dos botões de voz (GRAND PIANO 1–PIPE ORGAN).

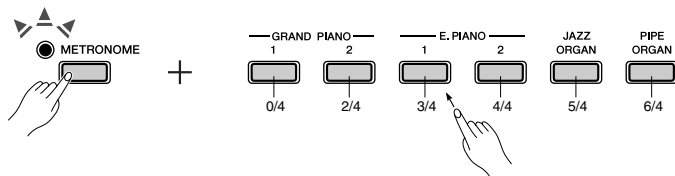

## Ajuste do tempo

O tempo do metrônomo pode ser ajustado de 32 a 280 batidas por minuto.

**Um número é atribuído a cada uma das teclas a seguir.**

Mantendo pressionado o botão [METRONOME], pressione uma seqüência de teclas entre Fá 3 e Ré 4 para especificar um número de três dígitos.



Configuração padrão (Metrônomo):  
120

Selecione um número a partir do dígito mais à esquerda. Por exemplo, para definir o tempo "95", pressione as teclas Fá 3 (0), Ré 4 (9) e Lá# 3 (5) em seqüência.

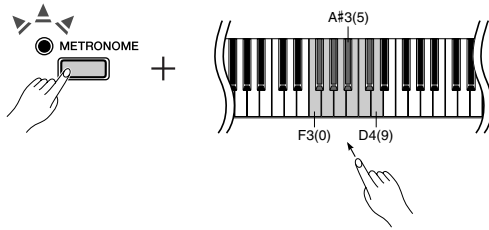

#### Aumentando o valor do tempo em incrementos de um:

Mantendo pressionado o botão [METRONOME], pressione a tecla Fá# 4.

#### Diminuindo o valor do tempo em incrementos de um:

Mantendo pressionado o botão [METRONOME], pressione a tecla Mi 4.

#### Aumentando o valor do tempo em incrementos de dez:

Mantendo pressionado o botão [METRONOME], pressione a tecla Sol 4.

#### Diminuindo o valor do tempo em incrementos de dez:

Mantendo pressionado o botão [METRONOME], pressione a tecla Ré# 4.

#### Redefinindo o tempo para o padrão:

Mantendo pressionado o botão [METRONOME], pressione a tecla Fá 4.

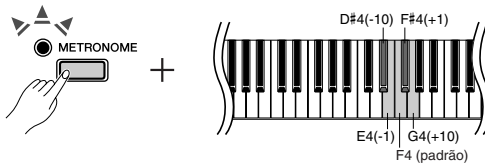

O valor do tempo também pode ser alterado, através da operação a seguir. Mantendo pressionado o botão [METRONOME], use o botão TEMPO [▽]/[△] para aumentar ou diminuir em incrementos de um.

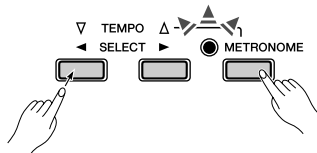

Mantendo pressionado o botão [METRONOME], pressione simultaneamente os botões TEMPO [▽]/[△] para restaurar o tempo padrão.

## Ajuste do volume

Você pode alterar o volume do som do metrônomo.

### Mantendo pressionado o botão [METRONOME], pressione uma das teclas entre Lá -1 e Fá # 0 para determinar o volume.

Pressionar uma tecla mais alta no intervalo de teclas resulta volume maior, enquanto que pressionar uma tecla mais baixa resulta em volume menor.

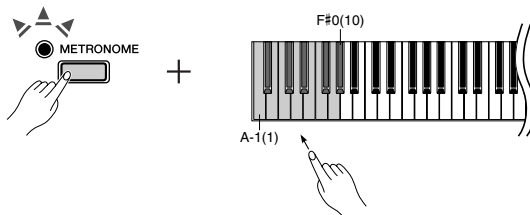

#### OBSERVAÇÃO

##### Intervalo de volume do metrônomo:

Lá -1 (1) a Fá# 0 (10)

Configuração padrão: Ré# 0 (7)

# Selecionando e reproduzindo vozes

## Selecionando vozes

### 1. Pressione um dos botões de voz.

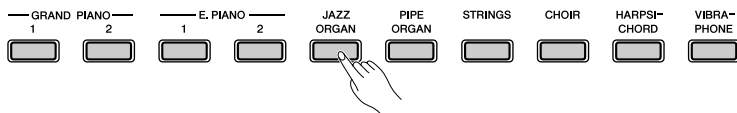

Nome da voz	Descrição
GRAND PIANO 1	Amostras gravadas de um piano de cauda acústico para concertos. Perfeito para composições clássicas e para qualquer outro estilo que requiera piano acústico.
GRAND PIANO 2	Piano claro com reverberação viva. Bom para música popular.
E. PIANO 1	O som de um piano elétrico criado pela síntese FM. Bom para música popular.
E. PIANO 2	O som de um piano elétrico usando "garfos" de aço percutidos por martelo. Tom suave, quando reproduzido lentamente, e agressivo quando tocado com intensidade.
JAZZ ORGAN	O som de um órgão elétrico do tipo "tonewheel" (modulação). Frequentemente ouvido em jazz e rock.
PIPE ORGAN	Um típico som de órgão de tubos (2,43 m + 1,22 m + 0,60 m). Bom para música sacra do Período Barroco.
STRINGS	Conjunto de cordas vasto e de grande escala. Experimente combinar esta voz com o piano em dueto (modo DUAL).
CHOIR	Uma voz de coro grande e espaçosa. Perfeita para a criação de harmonias ricas em peças lentas.
HARPSICHORD	O instrumento definitivo para música barroca. Como as cordas de uma espineta (cravo) são beliscadas, não há variação de sensibilidade ao toque.
VIBRAPHONE	O som de um vibrafone tocado com malhos (baquetas próprias do instrumento) relativamente macios.

#### OBSERVAÇÃO

Para se familiarizar com as características das vozes, ouça as músicas demo de cada uma delas (página 12).

#### TERMINOLOGIA

##### Voz:

Neste manual, o termo "voz" significa "som do instrumento".

#### OBSERVAÇÃO

Quando você seleciona uma voz, um tipo de reverberação apropriado é escolhido automaticamente (página 18).

### 2. Ajuste o volume.

Reajuste o controle deslizante [MASTER VOLUME] (página 9) para o nível de audição mais agradável durante a sua apresentação.

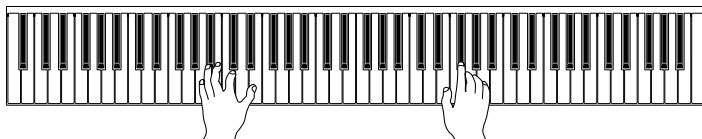



# Combinando vozes (Dual)

Você pode reproduzir simultaneamente as vozes existentes no teclado. Dessa forma, pode combinar vozes similares para criar um som mais denso.

## 1. Pressione dois botões de voz simultaneamente para entrar em dueto (Dual).

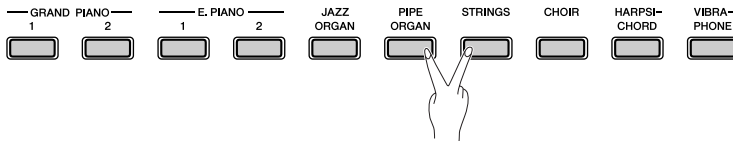

Segundo a posição do botão de voz no painel, a voz da esquerda será designada como Voz 1 e a outra, como Voz 2.

Você pode fazer as seguintes configurações para Voz 1 e 2 no modo Dual (dueto):

### Definindo a oitava

Você pode deslocar a afinação da Voz 1 e da Voz 2 em incrementos de uma oitava, para cima ou para baixo, de forma independente uma da outra. Dependendo de quais vozes você combinar no modo Dual, a combinação poderá soar melhor se uma delas for deslocada uma oitava acima ou abaixo.

Mantendo pressionado o botão [METRONOME], pressione uma das teclas entre Lá 4 e Ré 5.

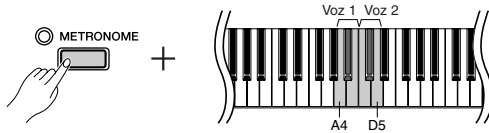

Voz 1	Lá 4	-1	Voz 2	Dó 5	-1
	Lá# 4	0		Dó# 5	0
	Si 4	+1		Ré 5	+1

### Definindo o balanço

É possível ajustar o balanço do volume entre duas vozes. Por exemplo, você pode definir uma voz como principal com uma configuração mais alta e tornar a outra voz mais suave.

Mantendo pressionado o botão [METRONOME], pressione uma das teclas entre Fá# 5 e Fá# 6.

A configuração "0" produz um balanço igual entre as duas vozes em dueto. As configurações abaixo de "0" aumentam o volume da Voz 2 em relação à Voz 1, e as configurações acima de "0" aumentam o volume da Voz 1 em relação à Voz 2.

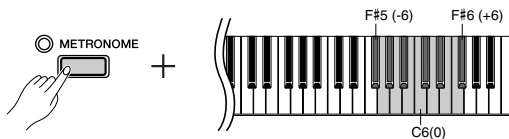

## 2. Pressione um dos botões de voz para sair do modo Dual e retornar à reprodução normal de uma única voz.



### Reverberação em dueto

O tipo de reverberação atribuído à Voz 1 terá prioridade. Se a reverberação atribuída à Voz 1 for definida como OFF, vigorará a reverberação atribuída à Voz 2.

# Adicionando variações ao som — reverberação

Este controle permite selecionar quatro tipos diferentes de efeitos de reverberação e adicionar profundidade e expressividade extra ao som, a fim de criar um ambiente acústico mais realista.

Tecla	Tipo de reverberação	Descrição
Sol# 6	Room (Sala fechada)	Esta configuração adiciona um efeito de reverberação contínua ao som, semelhante à reverberação acústica que você ouviria entre as quatro paredes de uma sala.
Lá 6	Hall 1 (Sala de concertos 1)	Para um som de reverberação "maior", use a configuração HALL 1. Esse efeito simula a reverberação natural de uma sala de concertos pequena.
Lá# 6	Hall 2 (Sala de concertos 2)	Para um som de reverberação realmente amplo, use a configuração HALL 2. Esse efeito simula a reverberação natural de uma grande sala de concertos.
Si 6	Palco	Simula a reverberação de um ambiente de palco.
Dó 7	Off (Desligado)	Nenhum efeito é aplicado.

## Selecionando um tipo de reverberação

Mantendo pressionado o botão **[METRONOME]**, pressione uma tecla entre Sol# 6 e Dó 7 para selecionar um tipo de reverberação.

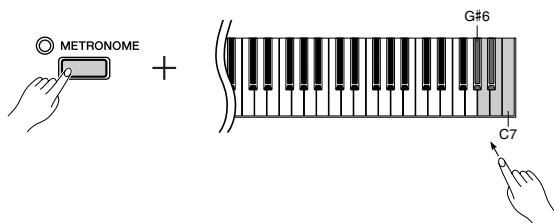

## Ajustando a profundidade de reverberação

Mantendo pressionado o botão **[METRONOME]**, pressione uma tecla entre Fá 1 e Dó# 3 para ajustar a profundidade de reverberação da voz selecionada.

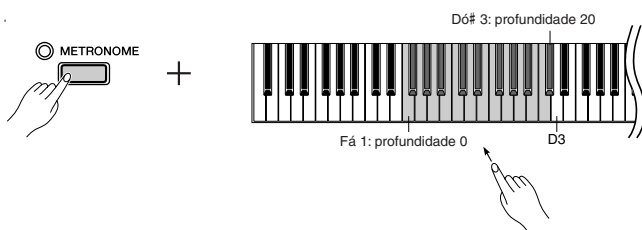

O valor de profundidade aumenta à medida que você pressiona teclas mais altas.

Mantendo pressionado o botão **[METRONOME]**, pressione a tecla Ré 3 para definir a profundidade de reverberação mais adequada para a voz selecionada.

### OBSERVAÇÃO

**Intervalo de profundidade de reverberação:**  
0 (sem efeito) a  
20 (profundidade máxima)

### OBSERVAÇÃO

O tipo de reverberação padrão (incluindo OFF) e as configurações de profundidade são diferentes para cada voz.

# Transposição

A função Transpose (transpor) possibilita deslocar a afinação do teclado inteiro para cima ou para baixo em intervalos de semitom, para facilitar tocar sob fórmulas de compasso difíceis e para permitir que você ajuste facilmente a afinação do teclado ao alcance vocal de um cantor ou à afinação de outros instrumentos. Por exemplo, se você definir o valor de transposição como "+5", tocar a tecla Dó produzirá a altura de um Fá. Dessa forma, você pode tocar a música como se ela estivesse em Dó maior e o P-95 irá transpô-la para a tonalidade de fá.

## Configurando o valor da transposição

Mantendo pressionados os botões [DEMO/SONG] e [METRONOME], pressione uma tecla entre Fá# 2 e Fá# 3 para definir o valor de transposição.

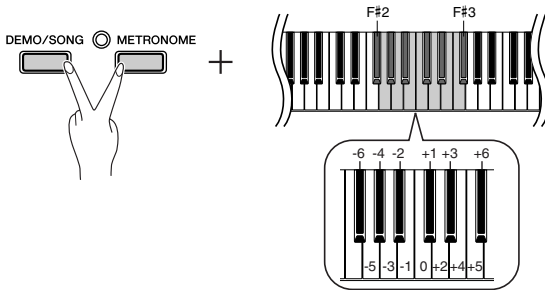

### Para transpor a afinação para baixo (em incrementos de semitom)

Mantendo pressionados os botões [DEMO/SONG] e [METRONOME], pressione qualquer tecla entre Fá# 2 e Si 2.

### Para transpor a afinação para cima (em incrementos de semitom)

Mantendo pressionados os botões [DEMO/SONG] e [METRONOME], pressione qualquer tecla entre Dó# 3 e Fá# 3.

### Para restaurar a afinação normal

Mantendo pressionados os botões [DEMO/SONG] e [METRONOME], pressione a tecla Dó 3.

## TERMINOLOGIA

### Transpor:

Alterar a altura das teclas. No P-95, a transposição muda a afinação do teclado inteiro.

### OBSERVAÇÃO

#### Intervalo de transposição:

- Fá# 2 (-6 semitons) –
- Dó 3 (afinação normal) –
- Fá# 3 (+6 semitons)

# Afinação

Você pode ajustar a afinação de todo o instrumento. Essa função é útil quando você toca o instrumento juntamente com outros instrumentos ou com música de CD.

## Definindo a afinação

### Para aumentar a altura de afinação

(em incrementos de aproximadamente 0,2 Hz):

Mantenha pressionadas as teclas Lá -1, Si -1 e Dó 0 simultaneamente e pressione qualquer tecla entre Dó 3 e Si 3.

### Para diminuir a altura de afinação

(em incrementos de aproximadamente 0,2 Hz):

Mantenha pressionadas as teclas Lá -1, Si -1 e Dó# 0 simultaneamente e pressione qualquer tecla entre Dó 3 e Si 3.

### Para restaurar a altura de afinação padrão:

Mantenha pressionadas as teclas Lá -1, Si -1, Dó 0 e Dó# 0 simultaneamente e pressione qualquer tecla entre Dó 3 e Si 3.

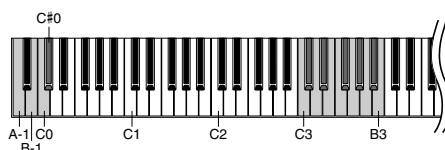
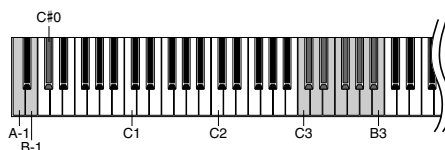
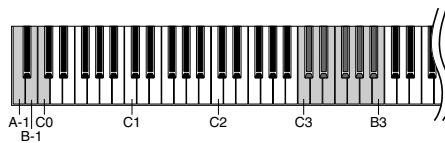

## TERMINOLOGIA

### Hz (Hertz):

Esta unidade de medida refere-se à frequência de um som e representa o número de vezes que uma onda sonora vibra por segundo.

### OBSERVAÇÃO

#### Faixa de configuração:

427,0 – 453,0 Hz

#### Altura de afinação padrão:

440,0 (Hz)

## Sensibilidade ao toque

É possível ajustar o nível de volume alterado segundo a rapidez ou intensidade com que você toca as teclas. As quatro configurações a seguir estão disponíveis.

Tecla	Sensibilidade ao toque	Descrição
Lá 6	Fixed (Fixa)	Todas as notas são produzidas no mesmo volume, não importando a pressão empregada sobre o teclado.
Lá# 6	Soft (Baixa)	Permite que o volume máximo seja produzido com intensidade máxima, usando uma pressão relativamente pequena sobre as teclas.
Si 6	Média	Produz uma resposta praticamente "padrão" do teclado.
Dó 7	Hard (Alta)	Requer que as teclas sejam tocadas com bastante pressão para produzir a intensidade máxima.

### Definindo o tipo de sensibilidade ao toque

Mantendo pressionados os botões [DEMO/SONG] e [METRONOME], pressione uma tecla entre Lá 6 e Dó 7 para selecionar a sensibilidade ao toque desejada.

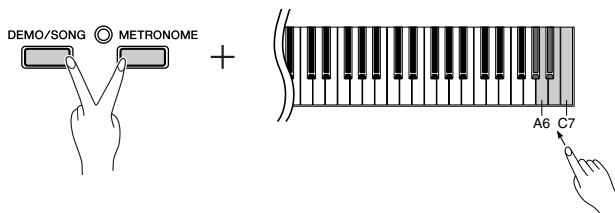

#### OBSERVAÇÃO

As configurações de sensibilidade ao toque podem ter pouco ou nenhum efeito nas vozes JAZZ ORGAN, PIPE ORGAN e HARPSICHORD que normalmente não regem a dinâmica do teclado.

Configuração padrão: B6 (Média)

# Gravando da sua apresentação

Este função de gravação do instrumento permite gravar sua apresentação de uma música.

## Gravando uma apresentação

### 1. Faça todas as configurações iniciais.

Antes de começar a gravar, selecione a voz que deseja gravar (ou vozes, caso esteja em modo de dueto - Dual). Faça também as configurações adicionais que desejar (reverberação, tempo, etc). Pode ser conveniente configurar o volume. O volume de reprodução também pode ser ajustado por meio do controle deslizante [MASTER VOLUME].

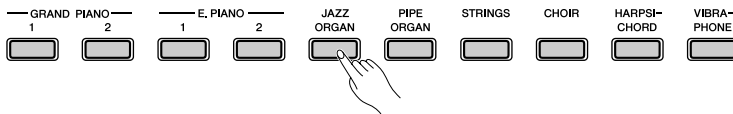

### 2. Pressione o botão [REC] para entrar em modo Record Ready (Pronto para Gravação).

A lâmpada [REC] piscará.

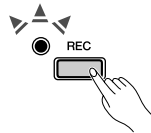

Você pode ligar o metrônomo nesta etapa e ajustar o compasso por meio dos botões **TEMPO** [▽]/[△]. (Intervalo: 32–280)

O modo Record Ready pode ser desativado antes da gravação, pressionando-se novamente o botão [REC].

### 3. Inicie a gravação.

A gravação começará automaticamente assim que você tocar uma nota no teclado ou pressionar o botão [PLAY].

A lâmpada [REC] se acenderá e a lâmpada [PLAY] piscará no compasso atual durante a gravação.

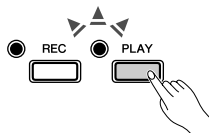

#### OBSERVAÇÃO

Não é possível entrar em modo de gravação (Record) enquanto o instrumento está reproduzindo uma música demo ou predefinida.

#### OBSERVAÇÃO

##### Capacidade de gravação

Este instrumento pode gravar até 65KB (aproximadamente 11 mil notas).

#### OBSERVAÇÃO

Você pode deixar o metrônomo ligado enquanto estiver tocando e gravando, para seguir a marcação de compasso, que o som do metrônomo não será gravado.

#### OBSERVAÇÃO

Para obter mais informações sobre gravação, consulte a página 22.

## 4. Pressione o botão [REC] ou [PLAY] para interromper a gravação.

Quando a gravação for interrompida, as lâmpadas [REC] e [PLAY] piscarão para indicar que os dados gravados estão sendo salvos no instrumento automaticamente. Terminado o registro dos dados, a lâmpada [REC] se apagará e a lâmpada [PLAY] ficará acesa.

### AVISO

Não desligue o instrumento quando as lâmpadas estiverem piscando. Isso pode impedir que os dados da música que você gravou sejam salvos.

#### O gravador de músicas do usuário registra os seguintes dados:

Além das notas e vozes tocadas, outros dados são gravados.

- Notas tocadas
- Seleção de voz
- Pedal (sustentação/una corda/tonal)
- Profundidade de reverberação
- Vozes em dueto (modo Dual)
- Balanço do dueto
- Mudança de oitava do dueto
- Tempo de compasso
- Tipo de reverberação (inclusive OFF)

#### OBSERVAÇÃO

As lâmpadas [REC] e [PLAY] começarão, ambas, a piscar quando a memória de gravação estiver prestes a se esgotar. Se a memória ficar cheia, a gravação será automaticamente interrompida. (Todos os dados gravados até aquele instante serão conservados.)

#### OBSERVAÇÃO

É possível salvar em um computador os dados gravados. Você também pode carregar os dados gravados de um computador e reproduzi-los neste instrumento (página 27).

## Reprodução da apresentação gravada

Pressione o botão [PLAY] para reproduzir a apresentação gravada. Para interromper a reprodução no meio de uma música, pressione novamente o botão [PLAY].

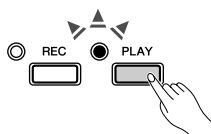

Mantendo pressionado o botão [METRONOME], use os botões TEMPO [▽]/ [Δ] para alterar o tempo da reprodução.

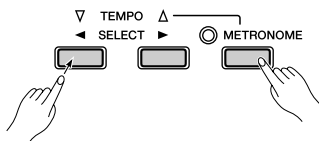

#### OBSERVAÇÃO

Pressionar o botão [REC] para começar a gravar e, em seguida, pressionar o botão [PLAY] para interromper a gravação fará com que todos os dados já gravados sejam apagados.

#### OBSERVAÇÃO

Não é possível regravar no meio de uma música.

# Alterando as das configurações dos dados gravados

As configurações dos dados gravados podem ser alteradas depois da gravação. Por exemplo, após a gravação, você pode alterar a voz, para criar uma ambiência diferente, ou ajustar o tempo da música a seu gosto.

É possível alterar as seguintes configurações.

- Seleção de voz
- Vozes em dueto (modo Dual)
- Profundidade do pedal de sustentação/una corda
- Tempo de compasso

## 1. Pressione o botão [REC] para entrar em modo Record Ready.

A lâmpada [REC] piscará.

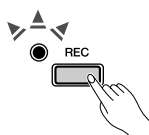

## 2. Altere as configurações através dos controles do painel.

Por exemplo, se desejar alterar a voz gravada de [E.PIANO 1] para [E.PIANO 2], pressione o botão [E.PIANO 2]. Se desejar alterar a profundidade do pedal de sustentação/una corda, mantenha pressionado o pedal.

Cuidado para não pressionar o botão [PLAY] ou uma tecla do teclado, pois, nos dois casos, terá início a gravação e todos os dados gravados anteriormente na parte selecionada serão apagados.

## 3. Pressione o botão [REC] para entrar em modo Record (Gravar).

Cuidado para não pressionar o botão [PLAY] ou uma tecla do teclado, pois, nos dois casos, terá início a gravação, apagando todos os dados já gravados.

# Conectando instrumentos MIDI

Este instrumento contém terminais MIDI IN/OUT, que lhe permitem conectar o P-95 a outros instrumentos e dispositivos — inclusive computadores — e aproveitar os vários recursos de apresentação e de gravação dos aplicativos MIDI.

## Sobre o MIDI

MIDI, acrônimo de Musical Instrument Digital Interface (Interface digital de instrumento musical), é um formato padrão para transmissão/recepção de dados. Ele permite a transferência de comandos e dados de reprodução entre dispositivos MIDI e computadores pessoais. Usando MIDI, você pode controlar um dispositivo MIDI conectado a partir do P-95, ou controlar o P-95 de um computador ou dispositivo MIDI conectado.

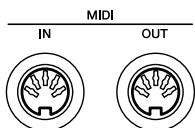

MIDI [IN]: recebe dados MIDI.  
MIDI [OUT]: transmite dados MIDI.

### AVISOS

Antes de conectar o instrumento a outros componentes eletrônicos, desligue todos os componentes.

#### ● Transferindo dados de apresentação entre dois dispositivos MIDI

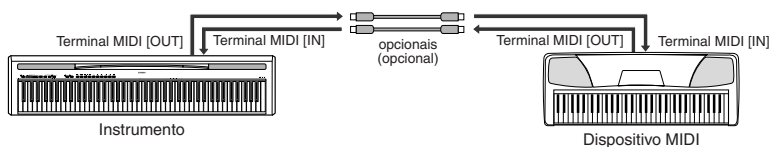

#### ● Transferindo dados MIDI entre o instrumento e um computador

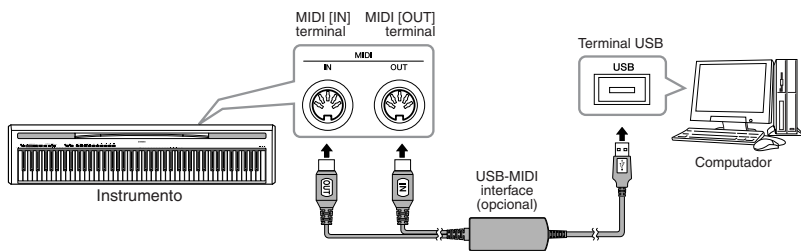

### OBSERVAÇÃO

Como os dados MIDI que podem ser transmitidos ou recebidos variam em função do tipo de dispositivo MIDI, consulte a "Tabela de execução de MIDI" para saber quais dados e comandos MIDI os seus dispositivos podem transmitir ou receber.

O Gráfico de implementação de MIDI está incluído na Lista de dados, que pode ser encontrada no site da Yamaha (consulte a página 7).

### OBSERVAÇÃO

Não é possível transmitir as músicas demo de voz e as músicas de piano predefinidas do P-95 para outro dispositivo MIDI.

Para as conexões MIDI, utilize um cabo MIDI padrão (opcional), disponível na maioria das lojas de instrumentos musicais.

## Conectando um PC

Ao conectar um computador aos terminais MIDI, você poderá transferir dados entre o P-95 e o computador via MIDI.

### AVISOS

Ao conectar o P-95 a um PC, desligue primeiro o P-95 e o computador antes de conectar quaisquer cabos. Depois de fazer as conexões, ligue primeiro o computador e, em seguida, o P-95.

#### Conectando a porta USB do computador ao P-95 por meio de uma interface USB-MIDI opcional

Utilize o dispositivo de interface USB-MIDI para conectar a porta USB do seu computador aos terminais MIDI do P-95. É preciso instalar o driver da interface USB-MIDI (como a UX16). Para obter mais informações, consulte o manual do usuário que acompanha o dispositivo de interface USB-MIDI.

### OBSERVAÇÃO

Quando o P-95 for usado como um módulo de tons, os dados de apresentação com vozes inexistentes no instrumento não serão reproduzidos corretamente.



# Transferência de dados de backup entre o computador e o instrumento

Você pode salvar dados de backup desse instrumento, como músicas gravadas etc., em um computador, além de carregar no instrumento os dados salvos, a partir do computador.

## Dados de backup

Os dados a seguir serão armazenados na memória flash do instrumento. Esses dados serão mantidos após você desligar o instrumento.

- Volume do metrônomo
- Tempo do metrônomo
- Sensibilidade ao toque
- Afinação
- Dados de apresentação gravados

Para transferir os dados do backup, é preciso fazer o download do Musicsoft Downloader (software gratuito) do site da Yamaha no URL a seguir e instalá-lo no computador.

<http://music.yamaha.com/download/>

Visite o URL acima para obter informações sobre os requisitos do computador para executar o Musicsoft Downloader.

Para obter mais informações sobre como transferir dados consulte o tópico "Transferring Data Between the Computer and Instrument (for unprotected data)" (Transferindo dados entre o computador e o instrumento (para dados desprotegidos)) no arquivo de Ajuda que acompanha o Musicsoft Downloader.

## AVISO

Não desligue ou desconecte o instrumento durante a transmissão de dados. Caso contrário, os dados transmitidos não serão salvos. Além disso, a operação da memória flash pode se tornar instável, fazendo com que toda a memória seja apagada quando você ligar ou desligar o instrumento.

## AVISO

Não renomeie o arquivo de backup no computador. Se o fizer, ele não será reconhecido ao ser transferido para o instrumento.

### OBSERVAÇÃO

O arquivo de dados de backup é automaticamente denominado "P-95.BUP".

### OBSERVAÇÃO

Não se esqueça de que os indicadores de [REC] e de [PLAY] estarão acesos quando o Musicsoft Downloader estiver em uso.

### OBSERVAÇÃO

Antes de usar este instrumento, feche a janela do Musicsoft Downloader e saia do aplicativo.

# Inicialização das configurações

Quando você inicializa as configurações, todos os dados de backup armazenados no instrumento são inicializados e redefinidos para as configurações padrão de fábrica.

Desligue o instrumento. Em seguida, mantenha pressionada a tecla C7 (à extrema direita no teclado) e, simultaneamente, ligue a força novamente.

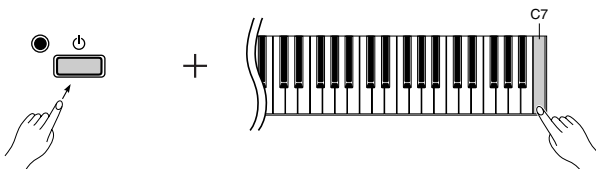

## AVISO

Não desligue o instrumento enquanto ele estiver inicializando os dados em sua memória interna (isto é, enquanto os indicadores dos botões [REC] e [PLAY] estiverem piscando).

### OBSERVAÇÃO

Se o instrumento desativar ou não funcionar corretamente, desligue-o e, em seguida, execute o procedimento de inicialização.

# Funções MIDI

Você pode fazer ajustes detalhados na configuração de MIDI.

## Seleção de canal de transmissão/recepção de MIDI

Em qualquer configuração de controle de MIDI, os canais MIDI do equipamento de transmissão e recepção devem ser iguais para a transferência de dados correta.

Esse parâmetro permite a especificação do canal em que o P-95 transmitirá ou receberá dados MIDI.

### Configurando o canal de transmissão

Mantendo pressionados os botões [DEMO/SONG] e [METRONOME] simultaneamente, pressione uma tecla entre Dó 1 e Mi 2.

### Configurando o canal de recepção

Mantendo pressionados os botões [DEMO/SONG] e [METRONOME], pressione uma tecla entre Dó 4 e Fá 5.

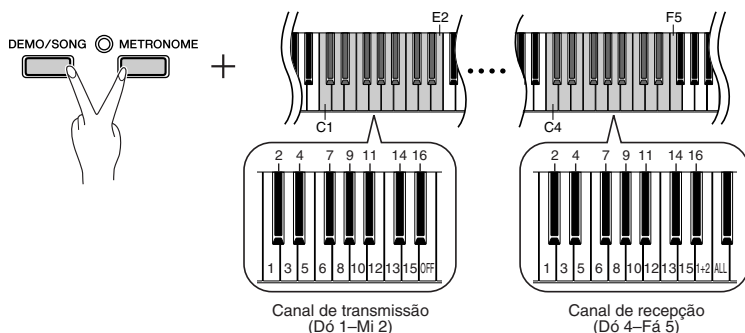

### OBSERVAÇÃO

Em Dual, os dados da Voz 1 são transmitidos em seu canal especificado e os dados da Voz 2 são transmitidos no canal de maior número posterior relativo ao canal especificado. Nesse caso, nenhum dado será transmitido se o canal de transmissão estiver definido como "OFF" (DESLIGADO).

### ALL:

Recepção "Multi-timbre". Permite a recepção simultânea de partes diferentes de todos os 16 canais MIDI, possibilitando que o P-95 reproduza dados de músicas de vários canais recebidos de um computador ou seqüenciador musical.

### 1+2:

Recepção "1+2". Permite a recepção simultânea somente nos canais 1 e 2, possibilitando que o P-95 reproduza dados de música dos canais 1 e 2 recebidos de um computador ou seqüenciador musical.

A modificação do programa e outras mensagens de canal recebidas não afetará as configurações do painel do P-95 ou das notas que você tocar no teclado.

Os dados de músicas demo e das músicas de piano predefinidas não podem ser transmitidos via MIDI.

PORTUGUÊS

## Local Control ON/OFF (Controle local ON/OFF)

"Local Control" (Controle local) refere-se ao fato de que, geralmente, o teclado do P-95 controla o gerador interno de tons, permitindo que as vozes internas sejam tocadas diretamente no teclado. Essa situação é "Local Control On" (Controle local ligado), já que o gerador interno de tons é controlado localmente pelo próprio teclado.

Entretanto, é possível desligar o controle local, para que o teclado do P-95 não toque as vozes internas, mas que as informações MIDI apropriadas ainda sejam transmitidas pelo conector MIDI OUT quando as notas forem tocadas no teclado. Ao mesmo tempo, o gerador interno de tons responde às informações MIDI recebidas pelo terminal MIDI IN.

Mantendo pressionados os botões [DEMO/SONG] e [METRONOME], pressione a tecla Dó 6. Pressionar a tecla Dó 6 repetidamente liga e desliga o Local Control.

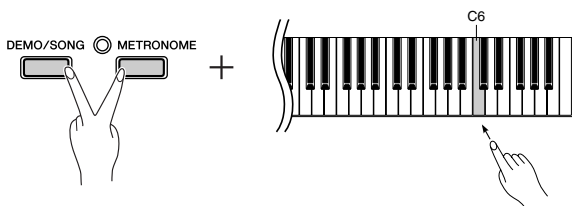

Configuração padrão: ON

## Program Change ON/OFF (Alteração de programa ON/OFF)

Normalmente, o P-95 responderá aos números de alteração de programa MIDI recebidos de um teclado externo ou outro dispositivo MIDI, fazendo com que a voz com o número correspondente seja selecionada no canal correspondente (a voz do teclado não é alterada). O P-95 geralmente também envia um número de alteração de programa MIDI sempre que uma de suas vozes é selecionada, fazendo com que a voz ou o programa numerado correspondente seja selecionado no dispositivo MIDI externo, caso o mesmo esteja configurado para receber e responder aos números de alteração de programa MIDI. Essa função torna possível o cancelamento da recepção e da transmissão do número de alteração de programa, para que as vozes possam ser selecionadas no P-95 sem que isso afete o dispositivo MIDI externo.

Mantendo pressionados os botões [DEMO/SONG] e [METRONOME], pressione a tecla Dó# 6. Pressionar a tecla Dó# 6 repetidamente liga e desliga a função Program Change.

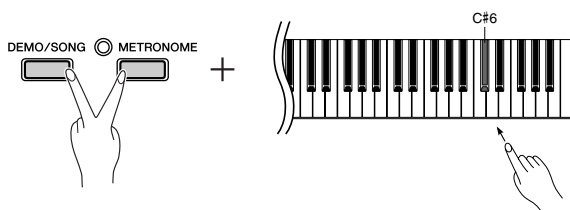

Configuração padrão: ON



Para obter informações sobre os números de alteração de programa para cada voz, verifique o Formato de dados MIDI na web (consulte "Data List (Lista de dados)", página 7).

## Control Change ON/OFF (Alteração de controle ON/OFF)

Normalmente, o P-95 responderá aos dados de alteração de controle de MIDI recebidos de um dispositivo ou teclado MIDI, fazendo com que a voz no canal correspondente seja afetada pelo pedal e por outras configurações de "controle" recebidas do dispositivo controlador (a voz do teclado não será afetada). O P-95 também transmitirá informações de alteração de controle de MIDI quando o pedal ou outros controles apropriados forem operados. Esta função possibilita o cancelamento da recepção e da transmissão dos dados de alteração de controle para que, por exemplo, o pedal e outros controles do P-95 possam ser operados sem que afetem um dispositivo MIDI externo.

Mantendo pressionados os botões [DEMO/SONG] e [METRONOME], pressione a tecla Ré 6. Pressionar a tecla Ré 6 repetidamente liga e desliga o Control Change.

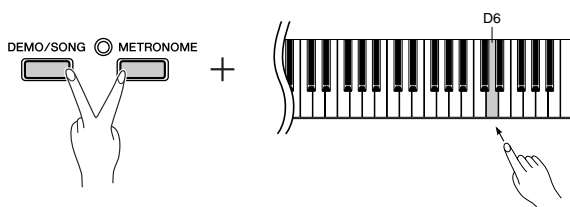

Para obter informações sobre as alterações de controle que podem ser usadas com o P-95, consulte a seção Formato de dados MIDI na Lista de dados, que pode ser encontrada no site da Yamaha (consulte a página 7).

Configuração padrão: ON

# Solução de problemas

Problema	Possível causa e solução
O instrumento não liga.	O instrumento não foi conectado corretamente. Prenda firmemente o plugue fêmea na saída do instrumento e o plugue macho em uma tomada de corrente alternada (CA) apropriada (página 9).
Um ruído é audível pelos alto-falantes ou fones de ouvido.	O ruído poderá ocorrer devido a interferências causadas pelo uso de um telefone celular muito perto do instrumento. Desligue o celular ou use-o longe do instrumento.
O volume geral é baixo ou nenhum som é ouvido.	O volume principal está definido muito baixo; defina-o a um nível apropriado usando o controle [MASTER VOLUME] (página 9).
	Verifique se há um conjunto de fones de ouvido conectado à saída dos fones (página 11).
	Verifique se o Local Control (página 26) está ligado.
O pedal não surte efeito.	Talvez o cabo/plugue do pedal não esteja conectado corretamente. Verifique se o plugue do pedal está conectado firmemente à saída SUSTAIN/PEDAL UNIT (página 10).
O pedal (para sustentação) parece produzir o efeito oposto. Por exemplo, quando o pedal é pressionado, o som é encurtado e, quando ele é solto, o som é prolongado.	A polaridade do pedal está invertida porque o pedal estava pressionado quando a energia foi ligada. Desligue a energia e ligue-a novamente para redefinir a função. Certifique-se de não pressionar o pedal enquanto estiver ligando o aparelho.

## Equipamento opcional

Pedal (FC3)

Pedal (FC4/FC5)

Mesa do teclado (L-85/L-85S)

Unidade de pedal (LP-5A)

Interface USB-MIDI (UX16)

Fones de ouvido (HPE-150/HPE-30)

Adaptador de alimentação CA (PA-5D/PA-150 ou um equivalente)



# Liste over forprogrammerede melodier / Lista över förinspelade melodier / Lista de músicas predefinidas / Elenco delle preset song / Preset-songoverzicht

No.	Title	Composer
1	Invention No. 1	J.S.Bach
2	Invention No. 8	J.S.Bach
3	Gavotte	J.S.Bach
4	Prelude (Wohltemperierte Klavier I No.1)	J.S.Bach
5	Menuett G dur BWV.Anh.114	J.S.Bach
6	Le Coucou	L-C.Daquin
7	Piano Sonate No.15 K.545 1st mov.	W.A.Mozart
8	Turkish March	W.A.Mozart
9	Menuett G dur	W.A.Mozart
10	Little Serenade	J.Haydn
11	Perpetuum mobile	C.M.v.Weber
12	Ecossaise	L.v.Beethoven
13	Für Elise	L.v.Beethoven
14	Marcia alla Turca	L.v.Beethoven
15	Piano Sonate op.13 "Pathétique" 2nd mov.	L.v.Beethoven
16	Piano Sonate op.27-2 "Mondschein" 1st mov.	L.v.Beethoven
17	Piano Sonate op.49-2 1st mov.	L.v.Beethoven
18	Impromptu op.90-2	F.P.Schubert
19	Moments Musicaux op.94-3	F.P.Schubert
20	Frühlingslied op.62-2	J.L.F.Mendelssohn
21	Jägerlied op.19b-3	J.L.F.Mendelssohn
22	Fantaisie-Impromptu	F.F.Chopin
23	Prelude op.28-15 "Raindrop"	F.F.Chopin
24	Etude op.10-5 "Black keys"	F.F.Chopin
25	Etude op.10-3 "Chanson de l'adieu"	F.F.Chopin
26	Etude op.10-12 "Revolutionary"	F.F.Chopin
27	Valse op.64-1 "Petit chien"	F.F.Chopin
28	Valse op.64-2	F.F.Chopin
29	Valse op.69-1 "L'adieu"	F.F.Chopin
30	Nocturne op.9-2	F.F.Chopin
31	Träumerei	R.Schumann
32	Fröhlicher Landmann	R.Schumann
33	La prière d'une Vierge	T.Badarzewska
34	Dolly's Dreaming and Awakening	T.Oesten
35	Arabesque	J.F.Burgmüller
36	Pastorale	J.F.Burgmüller
37	La chevaleresque	J.F.Burgmüller
38	Liebesträume Nr.3	F.Liszt
39	Blumenlied	G.Lange
40	Barcarolle	P.I.Tchaikovsky
41	Melody in F	A.Rubinstein
42	Humoresque	A.Dvořák
43	Tango (España)	I.Albéniz
44	The Entertainer	S.Joplin
45	Maple Leaf Rag	S.Joplin
46	La Fille aux Cheveux de Lin	C.A.Debussy
47	Arabesque 1	C.A.Debussy
48	Clair de lune	C.A.Debussy
49	Rêverie	C.A.Debussy
50	Cakewalk	C.A.Debussy

# Specifikationer / Specifikationer / Especificações / Specifiche tecniche / Specificaties

Size/Weight	Dimensions	Width	1,326mm (52-3/16")	
		Height	151.5mm (5-15/16")	
		Depth	295mm (11-5/8")	
	Weight		12.0kg (26 lbs., 7 oz.)	
Control Interface	Keyboard	Number of Keys	88	
		Type	Graded Hammer Standard (GHS) Keyboard	
		Touch Sensitivity	Hard/Medium/Soft/Fixed	
	Panel	Language	English	
Voices	Tone Generation	Tone Generating Technology	AWM Stereo Sampling	
	Polyphony	Number of Polyphony (Max.)	64	
	Preset	Number of Voices	10	
Effects	Types	Reverb	Yes	
	Functions	Dual	Yes	
Songs	Preset/Demo	Number of Preset Songs	50	
		Recording	Number of Songs	1
			Number of Tracks	1
			Data Capacity	65KB (ca. 11,000 notes)
		Recording Function	Yes	
	Data Format	Playback	Original Format	
Recording		Original Format		
Functions	Overall Controls	Metronome	Yes	
		Tempo Range	32–280	
		Transpose	-6 to 0, 0 to +6	
		Tuning	Yes	
Storage and Connectivity	Connectivity	DC IN	12V	
		Headphones	x 2	
		Sustain Pedal*	Yes	
		Pedal Unit*	Yes	
		MIDI	IN/OUT	
Amplifiers and Speakers	Amplifiers		6W x 2	
	Speakers		(12cm x 6cm) x 2	
Power Supply	Power Supply		AC Power Adaptor PA-150 or an equivalent recommended by Yamaha	
Included Accessories			Owner's Manual, AC Power Adaptor, Footswitch, Music Rest, My Yamaha Product User Registration	

- Når der er tilsluttet en FC3-fodpedal (ekstraudstyr) eller en LP-5A-pedal (ekstraudstyr), kan halv pedaleffekt benyttes.
- När FC3-fotpedalen eller LP-5A-pedalen (tillval) ansluts kan halvpedaleffekt användas.
- Quando um Pedal FC3 ou um Pedal LP-5A opcional estiver conectado, será possível utilizar o efeito de meio pedal.
- Quando è collegato un pedale FC3 opzionale o un'unità pedale LP-5A opzionale, è possibile utilizzare l'effetto "mezzo pedale".
- Wanneer een optioneel FC3-pedaal of optioneel LP-5A-pedaalconsole is aangesloten, kunt u het halfpedaaleffect gebruiken.
- Specifikationer og beskrivelserne i denne brugervejledning er udelukkende beregnet til oplysning. Yamaha Corp. forbeholder sig retten til at modificere eller ændre produkter eller specifikationer på et hvilket som helst tidspunkt uden forudgående varsel. Da specifikationer, udstyr og indstillinger ikke nødvendigvis er ens i alle lande, bør du forhøre dig hos din Yamaha-forhandler.
- Specifikationer och beskrivningar i användarhandboken är endast avsedda som information. Yamaha Corp. förbehåller sig rätten att när som helst ändra produkter eller specifikationer utan föregående meddelande. Eftersom specifikationer, utrustning och alternativ kan variera från plats till plats ber vi dig kontrollera detta hos din Yamaha-försäljare.
- As especificações e as descrições contidas neste manual do proprietário têm apenas fins informativos. A Yamaha Corp. reserva-se o direito de alterar ou modificar produtos ou especificações a qualquer momento, sem notificação prévia. Como as especificações, os equipamentos ou as opções podem não ser iguais em todas as localidades, verifique esses itens com o revendedor Yamaha.
- Le specifiche e le descrizioni presenti in questo manuale sono fornite a fini puramente informativi. Yamaha Corp. si riserva il diritto di modificare prodotti o specifiche in qualsiasi momento senza preavviso. Dato che le specifiche, le apparecchiature o le opzioni possono essere diverse da paese a paese, verificarle con il proprio rappresentante Yamaha.
- Specificaties en beschrijvingen in deze gebruikersgebruikershandleiding zijn uitsluitend voor informatiedoeleinden. Yamaha Corp. behoudt zich het recht voor om producten of hun specificaties op elk gewenst moment zonder voorafgaande kennisgeving te wijzigen of te modificeren. Aangezien specificaties, apparatuur en opties per locatie kunnen verschillen, kunt u het best contact opnemen met uw Yamaha-leverancier.

# Quick Operation Guide

While holding down the [DEMO/SONG] and/or [METRONOME] button, press the highlighted keys shown below to select preset songs or set parameters. (Refer to the diagram 1 / 2 / 3 below.)

**1**

DEMO/SONG

**Preset Song**

Song No. 1	Song No. 2
Song No. 3	Song No. 4
Song No. 5	Song No. 6
Song No. 7	Song No. 8
Song No. 9	Song No. 10
Song No. 11	Song No. 12
Song No. 13	Song No. 14
Song No. 15	Song No. 16
Song No. 17	Song No. 18
Song No. 19	Song No. 20
Song No. 21	Song No. 22
Song No. 23	Song No. 24
Song No. 25	Song No. 26
Song No. 27	Song No. 28
Song No. 29	Song No. 30
Song No. 31	Song No. 32
Song No. 33	Song No. 34
Song No. 35	Song No. 36
Song No. 37	Song No. 38
Song No. 39	Song No. 40
Song No. 41	Song No. 42
Song No. 43	Song No. 44
Song No. 45	Song No. 46
Song No. 47	Song No. 48
Song No. 49	Song No. 50

**2**

METRONOME

**Metronome Volume**

**Metronome**

**Time Signature**

**Reverb Depth**

**Metronome Tempo**

**Dual Octave Setting**

**Dual Balance**

**Reverb Type**

1	2
3	5
4	7
6	10
8	No downbeat
9	2/4
No downbeat	3/4
3/4	4/4
4/4	6/4
6/4	5/4
0	1
2	3
4	5
6	8
7	10
9	13
11	15
12	17
14	20
16	Default depth
18	Number key 0
19	Number key 1
Default depth	Number key 2
Number key 0	Number key 3
Number key 1	Number key 4
Number key 2	Number key 5
Number key 3	Number key 6
Number key 4	Number key 7
Number key 5	Number key 8
Number key 6	Number key 9
Number key 7	10 steps decrease
Number key 8	Default tempo
Number key 9	One step increase
10 steps decrease	10 steps increase
Default tempo	-1 (Voice 1)
One step increase	+1 (Voice 1)
-1 (Voice 1)	0 (Voice 1)
+1 (Voice 1)	-1 (Voice 2)
0 (Voice 1)	+1 (Voice 2)
-1 (Voice 2)	0 (Voice 2)
+1 (Voice 2)	-6
-6	-5
-5	-4
-4	-3
-3	-2
-2	-1
-1	0
0	+1
+1	+2
+2	+3
+3	+4
+4	+5
+5	+6
+6	0 (Voice 1)
0 (Voice 1)	+1 (Voice 1)
+1 (Voice 1)	0 (Voice 2)
0 (Voice 2)	+1 (Voice 2)
+1 (Voice 2)	-6
-6	-5
-5	-4
-4	-3
-3	-2
-2	-1
-1	0
0	+1
+1	+2
+2	+3
+3	+4
+4	+5
+5	+6
+6	Hall 1
Hall 1	Room
Room	Hall 2
Hall 2	Stage
Stage	OFF
OFF	

**3**

DEMO/SONG

METRONOME

**MIDI Transmit Channel**

**Transpose**

**MIDI Receive Channel**

**Local Control**

**Program Change**

**Control Change**

**Touch Sensitivity**

Ch 1	Ch 2
Ch 3	Ch 4
Ch 5	Ch 6
Ch 7	Ch 8
Ch 9	Ch 10
Ch 11	Ch 12
Ch 13	Ch 14
Ch 15	Ch 16
OFF	OFF
-6	-4
-4	-2
-2	0 (Normal pitch)
0 (Normal pitch)	+1
+1	+3
+3	+5
+5	+6
+6	Ch 1
Ch 1	Ch 2
Ch 2	Ch 3
Ch 3	Ch 4
Ch 4	Ch 5
Ch 5	Ch 6
Ch 6	Ch 7
Ch 7	Ch 8
Ch 8	Ch 9
Ch 9	Ch 10
Ch 10	Ch 11
Ch 11	Ch 12
Ch 12	Ch 13
Ch 13	Ch 14
Ch 14	Ch 15
Ch 15	Ch 16
Ch 16	ALL
ALL	ON/OFF
ON/OFF	ON/OFF
ON/OFF	FIXED
FIXED	MEDIUM
MEDIUM	SOFT
SOFT	HARD
HARD	

\* Refer to page 19 for information on fine tuning of the pitch.



# Important Notice: Guarantee Information for customers in European Economic Area (EEA) and Switzerland

<b>Important Notice: Guarantee Information for customers in EEA* and Switzerland</b> For detailed guarantee information about this Yamaha product, and Pan-EEA* and Switzerland warranty service, please either visit the website address below (Printable file is available at our website) or contact the Yamaha representative office for your country (see overleaf). * EEA: European Economic Area	<b>English</b>
<b>Wichtiger Hinweis: Garantie-Information für Kunden in der EWR und der Schweiz</b> Für nähere Garantie-Information über dieses Produkt von Yamaha, sowie über den Pan-EWR- und Schweizer Garantieservice, besuchen Sie bitte entweder die folgende angegebene Internetadresse (eine druckfähige Version befindet sich auch auf unserer Webseite), oder wenden Sie sich an den für Ihr Land zuständigen Yamaha-Vertrieb (siehe Rückseite).	<b>Deutsch</b>
<b>Remarque importante: Informations de garantie pour les clients de l'EEE et la Suisse</b> Pour des informations plus détaillées sur la garantie de ce produit Yamaha et sur le service de garantie applicable dans l'ensemble de l'EEE ainsi qu'à Suisse, consultez notre site Web à l'adresse ci-dessous (le fichier imprimable est disponible sur notre site Web) ou contactez directement Yamaha dans votre pays de résidence (voir verso). * EEE : Espace Economique Européen	<b>Français</b>
<b>Belangrijke mededeling: Garantie-informatie voor klanten in de EER* en Zwitserland</b> Voor gedetailleerde garantie-informatie over dit Yamaha-product en de garantieservice in heel de EER* en Zwitserland, gaai u naar de onderstaande website (u vindt een afdrukbare versie op onze website) of neemt u contact op met de vertegenwoordiging van Yamaha in uw land (zie omzeggende). * EER: Europese Economische Ruimte	<b>Nederlands</b>
<b>Aviso importante: Información sobre la garantía para los clientes del EEE* y Suiza</b> Para una información detallada sobre este producto Yamaha y sobre el soporte de garantía en la zona EEE* y Suiza, visite la dirección web que se incluye más abajo (la versión del archivo para imprimir está disponible en nuestro sitio web) o póngase en contacto con el representante de Yamaha en su país (ver el dorso). * EEE: Espacio Económico Europeo	<b>Español</b>
<b>Aviso importante: Informazioni sulla garanzia per i clienti residenti nell'EEA* e in Svizzera</b> Per informazioni dettagliate sulla garanzia relativa a questo prodotto Yamaha e l'assistenza in garanzia nella paese EEA* e in Svizzera, potete consultare il sito Web all'indirizzo riportato di seguito (è disponibile il file in formato stampabile) oppure contattate l'ufficio di rappresentanza locale della Yamaha (indirizzi sul retro). * EEA: Area Economica Europea	<b>Italiano</b>
<b>Aviso importante: Informações sobre as garantias para clientes da AEE* e da Suíça</b> Para obter uma informação detalhada sobre este produto da Yamaha e sobre o serviço de garantia na AEE* e na Suíça, visite o site a seguir (o arquivo para impressão está disponível no nosso site) ou entre em contato com o escritório de representação da Yamaha no seu país (consulte o verso). * AEE: Área Económica Europeia	<b>Português</b>
<b>Σημαντική δήλωση: Πληροφορίες εγγύησης για τους πελάτες στον ΕΟΧ* και Ελβετία</b> Για λεπτομερείς πληροφορίες εγγύησης σχετικά με το παρόν προϊόν της Yamaha και την κάλυψη εγγύησης σε όλο το χώρο του ΕΟΧ* και την Ελβετία, επικοινωνήστε με τον διαδικτυακό ιστότοπό μας (Εκτυπώσιμη έκδοση είναι διαθέσιμη στην ιστοσελίδα μας) ή απευθυνθείτε στην αντιπροσωπεία της Yamaha στο χώρο σας. (βλ. πίσω μέρος σελίδας). * ΕΟΧ: Ευρωπαϊκός Οικονομικός Χώρος.	<b>Ελληνικά</b>
<b>Viktig informasjon: Garantiinformasjon for kunder i EES*- og Sveits</b> Dei detaljerte garantiinformasjonen om dette Yamaha-produktet og garantitjenesten for hele EES*-området og Sveits kan fås enten ved å besøke nettstedet nedenfor (utskriftsversjon finnes på våre nettsider) eller kontakte lokale Yamaha-kontorer i landet der du bor (se neste side). * EES: Det europeiske økonomiske samarbeidsområdet	<b>Norsk</b>
<b>Viktig informasjon: Garantioplysninger til kunder i EEO* og Schweiz</b> De kan finne detaljerte garantioplysninger om dette Yamaha-produkt og den fælles garantiserviceordning for EEO* (og Schweiz) ved at besøge det websted der er angivet nedenfor (den findes en fil, som kan udskrives, på vores websted), eller ved at kontakte Yamahas nationale repræsentationskontor i det land, hvor De bor (se næste side). * EEO: Det Europæiske Økonomiske Område	<b>Dansk</b>

<b>Tärkeä ilmoitus: Takuutiedot Euroopan talousalueen (ETA) ja Sveitsin asiakkaille</b> Tämä Yamaha-luotteen sekä ETA-alueen ja Sveitsin takuuta koskevat yksityiskohdat tiedot saate alla olevasta nettiosoitteesta. (Tulostettava tiedosto saatavissa sivustollamme.) Voit myös ottaa yhteyttä paikalliseen Yamaha-suurlähtäjään (lisätietoja käännohjeella). *ETA: Euroopan talousalue	<b>Suomi</b>
<b>Ważne: Ważne! Uwaga! Informacje o gwarancjach w EOG* i Szwajcarii</b> Aby dowiedzieć się więcej na temat warunków gwarancji, tego produktu, filii firmy Yamaha i serwisu gwarancyjnego, w całym EOG* i Szwajcarii, należy odwiedzić wskazaną poniżej stronę internetową (plik do pobrania do wydruku znajduje się na naszej stronie internetowej) lub skontaktować się z przedstawicielstwem filii firmy Yamaha w swoim kraju (informacje na ten temat znajdują się na odwrocie strony). * EOG — Europejski Obszar Gospodarczy	<b>Polski</b>
<b>Düzetli ozanma: Zarruñi informacoe pro zakazniku v EHS* a ve Švajcarsku</b> Podrobne zarruñi informacoe o tomto produku Yamaha a zarruñim servisu v celom EHS* a ve Švajcarsku naleziete na nize uvedenej webovej stránke (soubor k tisku je dostupny na našej webovej stránke) nebo se můžete obrátit na zastoupení firmy Yamaha ve své zemi (viz druhá strana). * EHS: Evropský hospodářský prostor	<b>Česky</b>
<b>Fotós ígyelmeltetés: Garancia-információk az EGT* területén és Svájcban élő vásárlók számára</b> A jelen Yamaha termékre vonatkozó részletes garancia-információk, valamint az EGT*-re és Svájcra kiterjedő garanciális szolgáltatás feltételrendszerét keressék fel webhelyünkkel az alábbi címen (a webhelyen nyomtatható fájl is található), vagy pedig lépjen kapcsolatba az országában működő Yamaha képviselői:rodávai (lásd a következő oldalon). * EGT: Európai Gazdasági Térség	<b>Magyar</b>
<b>Ouline märkus: Garantiteave Euroopa Majanduspiirkonna (EMP) ja Šveitsi klientidele</b> Täpsema teabe saamiseks selle Yamaha toote garantii ning kogu Euroopa Majanduspiirkonna ja Šveitsi garantiteeninduse kohta, külastage palun veebisaiti alljärgneval aadressil (meie saidil on saadaval printitav fail) või pöörduge Teie regiooni Yamaha esinduse poole (Vt järgmise leheküljele). * EMP: Euroopa Majanduspiirkond	<b>Eesti keel</b>
<b>Svarīgi paziņojums: garantijas informācija klientiem EEZ* un Šveicā</b> Lai saņemtu detaļāku garantijas informāciju par šo Yamaha produktu, kā arī garantijas apkaiposanu EEZ* un Šveicā, lūdzam apmeklēt vietni, norādīto tīmekļa vietnes adresē (tīmekļa failus ir pieejams drukājamā failā) vai sazināties ar Jūsu valsti apkaiposnotā Yamaha pārstāvēniecību (skatīt tālruna lapas). * EEZ: Eiropas Ekonomikas zona	<b>Latviešu</b>
<b>Damaio: Informacia del garantiois prikaiams EEE* ir Šveicarioje</b> Jei reikia išsamios informacijos apie šį „Yamaha“ produktą ir jo techninę priežiūrą visose EEE* ir Šveicarioje, apsilankykite mūsų svetainėje toliau nurodytu adresu (svetainėje yra spausdinamas failas) arba kreipkitės į „Yamaha“ atstovų sąvą salia (žr. kitoje puselę). * EEE – Europos ekonominė erdvė	<b>Lietuvių kalba</b>
<b>Dôležité upozornenie: Informácie o záručke pre zakazníkov v EHP* a Švajčiarsku</b> Podrobne informácie o záručke týkajúcej sa tohto produktu od spoločnosti Yamaha a garancijnom servise v EHP* a Švajčiarsku nájdete na webovej stránke uvedeného nižšie (na našej webovej stránke je k dispozícii súbor na tlač) alebo sa obráťte na zastúpenie spoločnosti Yamaha vo svojej krajine (pozrite nasledujúcu stranu). * EHP: Európsky hospodársky priestor	<b>Slovenčina</b>
<b>Решенио обвешто: Информације о гаранцији за купце в ЕGP* и Швиц</b> За подробне информације о том Јамахином изделију тер гаранцијски сервису в целој Европској ЕGP* и Швици, обišте својелом месту, ки је наведено испод (нашија датојека је на чојо на нашем сплетном месту), али се обшите на Јамахиного представника в свој држави (глејте друго стран листа). * EGP: Европски господарски простор	<b>Словенски јазик</b>
<b>Важно сћабењие: Информација за гаранцијата за клиенти в ЕМП* и Швајцарија</b> За подробна информација за гаранцијата за тој продукт на Јамаха и гаранцијното обслужување в паневропската зона на ЕМП* и Швајцарија или посетете посочената по-долу веб-страница (на нашиот веб-сайт има файл за печат) или се свржете со представителствата на Јамаха во вашата држава (вж. на страна). * ЕМП: Европско економично пространство	<b>Български јазик</b>
<b>Notificacoe Importanta: Informacii despre garantie pentru clienti din SEE* și EŃveia</b> Pentru informații detaliate privind acest produs Yamaha și serviciul de garanție Pan-SEE* și EŃveia, vizitați site-ul la adresa de mai jos (fișierul imprimabil este disponibil pe site-ul nostru) sau contactați biroul reprezentanței Yamaha din țara dumneavoastră (a se vedea pe verso). * SEE: Spațiul Economic European	<b>Limba română</b>

<http://europe.yamaha.com/warranty/>

# Yamaha Representative Offices in Europe

e\_list\_2

## AUSTRIA

Yamaha Music Europe GmbH  
Branch Austria  
Schlegelgasse 20, A-1100 Wien Austria  
Tel: +43 (0)1 602 03900  
Tel: +43 (0)1 602 039051

## BELGIUM

Yamaha Music Europe  
Branch Benelux  
Clariessenho 5b NL, 4133 AB, Vianen  
The Netherlands  
Tel: +31 (0)347 358040  
Tel: +31 (0)347 358060  
Fax: +31 (0)347 358060

## BULGARIA

Yamaha Music Europe GmbH  
Branch Austria (Central and Eastern Europe)  
Schlegelgasse 20, A-1100 Wien Austria  
Tel: +43 (0)1 602 03900  
Tel: +43 (0)1 602 039051

## CYPRUS

NAKAS Music Cyprus Ltd.  
31C Nikos Ave., 1086 Nicosia  
Tel: +357 (0)22 510 477  
Tel: +357 (0)22 511 080

## CZECH REPUBLIC

Yamaha Music Europe GmbH  
Branch Austria (Central and Eastern Europe)  
Schlegelgasse 20, A-1100 Wien Austria  
Tel: +43 (0)1 602 03900  
Tel: +43 (0)1 602 039051

## DENMARK

YS Copenhagen Liaison Office  
(Yamaha Scandinavia AB Filial Denmark)  
Generatøvej 6A, 2730 Herlev, Denmark  
Tel: +45 44 92 49 00  
Tel: +45 44 54 47 09

## ESTONIA

Yamaha Music Europe GmbH  
Sp. z o.o. Oddział w Polsce  
(Branch Poland)  
ul. 17 Sycznia 56  
PL-02-146 Warszawa Poland  
Tel: +48 (0)22 500 29 25  
Tel: +48 (0)22 500 29 30

## FINLAND

(For Musical Instrument)  
F - Musiikki OY  
Kaisanmenkatu 7, PL280  
00101 Helsinki, Finland  
Tel: +358 (0)9 618511  
Tel: +358 (0)9 61851385

## (For Pro Audio)

Yamaha Scandinavia AB  
J A Weitegrens gata 1  
Västtra Förlunda, Sweden  
(Box 300 53, 400 43 Göteborg  
Sweden - Postal Address)  
Tel: +46 (0)31 893400  
Tel: +46 (0)31 454026

## FRANCE

Yamaha Musique France  
Zone d'activité de Pariset  
7, rue Ambroise Croizat  
77183 Croissy-Beaubourg, France  
(B.P. 70, 77312 Marne la Vallée Cedex 2  
France-Adresse postale)  
Tel: +33 (0)1 64 61 4000  
Tel: +33 (0)1 64 61 4079

## GERMANY

Yamaha Music Europe GmbH  
Siemensstr.22-34  
D-25462 Reilingen, b. Hamburg, Germany  
Tel: +49 (0)4101 3030  
Tel: +49 (0)4101 303 77702

## GREECE

PN, Nakas S.A.Music Houses/Service  
19 KM Leoforos Lavriou  
19002 Pannia / Attiki, Greece  
Tel: +30 (0)210 6686260  
Tel: +30 (0)210 6686269

## HUNGARY

Yamaha Music Europe GmbH  
Branch Austria (Central and Eastern Europe)  
Schlegelgasse 20, A-1100 Wien Austria  
Tel: +43 (0)1 602 03900  
Tel: +43 (0)1 602 039051

## ICELAND

(For Musical Instrument)  
HLJÓDFAERAHUSID EHF  
Síðunnula 20  
106 Reykjavík, Iceland  
Tel: +354 525 50 50  
Tel: +354 568 65 14

## (For Pro Audio)

Yamaha Scandinavia AB  
J A Weitegrens gata 1  
Västtra Förlunda, Sweden  
(Box 300 53, 400 43 Göteborg  
Sweden - Postal Address)  
Tel: +46 (0)31 893400  
Tel: +46 (0)31 454026

## IRELAND (REPUBLIC OF IRELAND)

Yamaha Music UK Ltd.  
Sherbourne Drive  
Tilbrook, Milton Keynes MK7 8BL  
United Kingdom  
Tel: +353 (0)1526 2449  
Tel: +353 (0)1908 369278

## ITALY

Yamaha Musica Italia s.p.a.  
Viale Italia 88  
20020, Linate (Milano), Italy  
Tel: +39 (0)02 935771  
Tel: +39 (0)02 937 0956

## LATVIA

Yamaha Music Europe GmbH  
Sp. z o.o. Oddział w Polsce  
(Branch Poland)  
ul. 17 Sycznia 56  
PL-02-146 Warszawa Poland  
Tel: +48 (0)22 500 29 25  
Tel: +48 (0)22 500 29 30

## LIECHTENSTEIN

Yamaha Music Europe GmbH, Reilingen,  
Branch Switzerland in Zurich  
Schlegelstrasse 94, CH-8008  
Zürich, Switzerland  
Tel: +41 (0)44 3878080  
Tel: +41 (0)44 3833918

## LITHUANIA

Yamaha Music Europe GmbH  
Sp. z o.o. Oddział w Polsce  
(Branch Poland)  
ul. 17 Sycznia 56  
PL-02-146 Warszawa Poland  
Tel: +48 (0)22 500 29 25  
Tel: +48 (0)22 500 29 30

## LUXEMBOURG

Yamaha Music Europe  
Branch Benelux  
Clariessenho 5b NL, 4133 AB, Vianen  
The Netherlands  
Tel: +31 (0)347 358040  
Tel: +31 (0)347 358060

## MALTA

Olimpus Music Ltd.  
The Emporium, Level 3, St. Louis Street  
Dun Karmel, Malta  
Tel: +356 (0)2133 2093  
Tel: +356 (0)2133 2144

## NETHERLANDS

Yamaha Music Europe  
Branch Benelux  
Clariessenho 5b NL, 4133 AB, Vianen  
The Netherlands  
Tel: +31 (0)347 358040  
Tel: +31 (0)347 358060

## NORWAY

YS Oslo Liaison Office  
(Yamaha Scandinavia AB Filial Norway)  
Gini Naeringspark 1  
1361 Osteras, Norway  
Tel: +47 67 16 77 70  
Tel: +47 67 16 77 79

## POLAND

YAMAHA Music Europe GmbH  
Sp. z o.o. Oddział w Polsce  
ul. 17 Sycznia 56  
02-146 WARSZAWA/POLSKA  
Tel: +48 (0)22 500 29 25  
Tel: +48 (0)22 500 29 30

## PORTUGAL

Yamaha Musica Iberica, S.A.U.  
Sucursal Portuguesa  
Rua Alfredo da Silva  
2610-016 Amadora, Portugal  
Tel: +351 214 704 330  
Tel: +351 214 718 220

## ROMANIA

Yamaha Music Europe GmbH  
Branch Austria (Central and Eastern Europe)  
Schlegelgasse 20, A-1100 Wien Austria  
Tel: +43 (0)1 602 03900  
Tel: +43 (0)1 602 039051

## SLOVAKIA

Yamaha Music Europe GmbH  
Branch Austria (Central and Eastern Europe)  
Schlegelgasse 20, A-1100 Wien Austria  
Tel: +43 (0)1 602 03900  
Tel: +43 (0)1 602 039051

## SLOVENIA

Yamaha Music Europe GmbH  
Branch Austria (Central and Eastern Europe)  
Schlegelgasse 20, A-1100 Wien Austria  
Tel: +43 (0)1 602 03900  
Tel: +43 (0)1 602 039051

## SPAIN

Yamaha Musica Iberica, S.A.U.  
Ctra. de la Corona km.17, 200  
28230 Las Rozas de Madrid, Spain  
Tel: +34 902 39 8888  
Tel: +34 91 638 4660

## SWEDEN

Yamaha Scandinavia AB  
J A Weitegrens gata 1  
Västtra Förlunda, Sweden  
(Box 300 53, 400 43 Göteborg  
Sweden - Postal Address)  
Tel: +46 (0)31 893400  
Tel: +46 (0)31 454026

## SWITZERLAND

Yamaha Music Europe GmbH, Reilingen,  
Branch Switzerland in Zurich  
Schlegelstrasse 94, CH-8008  
Zürich, Switzerland  
Tel: +41 (0)44 3878080  
Tel: +41 (0)44 3833918

## UNITED KINGDOM

Yamaha Music UK Ltd.  
Sherbourne Drive  
Tilbrook, Milton Keynes MK7 8BL  
United Kingdom  
Tel: +44 (0)1908 369278  
Tel: +44 (0)1908 369279

Kontakt den nærmeste Yamaha-repræsentant eller autoriserede distributør på nedenstående liste for at få detaljerede oplysninger om produkterne.

Kontakta nærmeste Yamaha-representant eller auktoriserede distributør i listen nedan om du vill ha mer informasjon om produkterna.

Para obter detalhes de produtos, entre em contato com o representante mais próximo da Yamaha ou com o distribuidor autorizado relacionado a seguir.

Per ulteriori dettagli sui prodotti, rivolgersi al più vicino rappresentante Yamaha oppure a uno dei distributori autorizzati elencati di seguito.

Neem voor details over producten alstublieft contact op met uw dichtstbijzijnde Yamaha-vertegenwoordiging of de geautoriseerde distributeur uit het onderstaande overzicht.

## NORTH AMERICA

### CANADA

**Yamaha Canada Music Ltd.**  
135 Milner Avenue, Scarborough, Ontario,  
M1S 3R1, Canada  
Tel: 416-298-1311

### U.S.A.

**Yamaha Corporation of America**  
6600 Orangethorpe Ave., Buena Park, Calif. 90620,  
U.S.A.  
Tel: 714-522-9011

## CENTRAL & SOUTH AMERICA

### MEXICO

**Yamaha de México S.A. de C.V.**  
Calz. Javier Rojo Gómez #1149,  
Col. Guadalupe del Moral  
C.P. 09300, México, D.F., México  
Tel: 55-5804-0600

### BRAZIL

**Yamaha Musical do Brasil Ltda.**  
Rua Joaquim Floriano, 913 - 4º andar, Itaim Bibi,  
CEP 04534-013 Sao Paulo, SP. BRAZIL  
Tel: 011-3704-1377

### ARGENTINA

**Yamaha Music Latin America, S.A.**  
**Sucursal de Argentina**  
Olga Cossettini 1553, Piso 4 Norte  
Madero Este-C1107CEK  
Buenos Aires, Argentina  
Tel: 011-4119-7000

### PANAMA AND OTHER LATIN

### AMERICAN COUNTRIES/ CARIBBEAN COUNTRIES

**Yamaha Music Latin America, S.A.**  
Torre Banco General, Piso 7, Urbanización Mar-  
bella,  
Calle 47 y Aquilino de la Guardia,  
Ciudad de Panamá, Panamá  
Tel: +507-269-5311

## EUROPE

### THE UNITED KINGDOM/IRELAND

**Yamaha Music U.K. Ltd.**  
Sherbourne Drive, Tilbrook, Milton Keynes,  
MK7 8BL, England  
Tel: 01908-366700

### GERMANY

**Yamaha Music Europe GmbH**  
Siemensstraße 22-34, 25462 Rellingen, Germany  
Tel: 04101-3030

### SWITZERLAND/LIECHTENSTEIN

**Yamaha Music Europe GmbH**  
**Branch Switzerland in Zürich**  
Seefeldstrasse 94, 8008 Zürich, Switzerland  
Tel: 044-387 8080

### AUSTRIA

**Yamaha Music Europe GmbH Branch Austria**  
Schleiergasse 20, A-1100 Wien, Austria  
Tel: 01-60203900

### CZECH REPUBLIC/SLOVAKIA/ HUNGARY/SLOVENIA

**Yamaha Music Europe GmbH Branch Austria**  
Schleiergasse 20, A-1100 Wien, Austria  
Tel: 01-602039025

### POLAND/LITHUANIA/LATVIA/ESTONIA

**Yamaha Music Europe GmbH**  
**Branch Sp.z o.o. Oddział w Polsce**  
ul. 17 Stycznia 56, PL-02-146 Warszawa, Poland  
Tel: 022-868-07-57

### THE NETHERLANDS/ BELGIUM/LUXEMBOURG

**Yamaha Music Europe Branch Benelux**  
Clarissenhof 5-b, 4133 AB Vianen, The Netherlands  
Tel: 0347-358 040

### FRANCE

**Yamaha Musique France**  
BP 70-77312 Marne-la-Vallée Cedex 2, France  
Tel: 01-64-61-4000

### ITALY

**Yamaha Musica Italia S.P.A.**  
Viale Italia 88, 20020 Lainate (Milano), Italy  
Tel: 02-935-771

### SPAIN/PORTUGAL

**Yamaha Música Ibérica, S.A.**  
Ctra. de la Coruna km. 17, 200, 28230  
Las Rozas (Madrid), Spain  
Tel: 91-639-8888

### GREECE

**Philippos Nakas S.A. The Music House**  
147 Skiathou Street, 112-55 Athens, Greece  
Tel: 01-228 2160

### SWEDEN

**Yamaha Scandinavia AB**  
J. A. Wettergrens Gata 1, Box 30053  
S-400 43 Göteborg, Sweden  
Tel: 031 89 34 00

### DENMARK

**YS Copenhagen Liaison Office**  
Generatorvej 6A, DK-2730 Herlev, Denmark  
Tel: 44 92 49 00

### FINLAND

**F-Musiikki Oy**  
Kluuvikatu 6, P.O. Box 260,  
SF-00101 Helsinki, Finland  
Tel: 09 618511

### NORWAY

**Norsk filial av Yamaha Scandinavia AB**  
Grini Næringspark 1, N-1345 Østerås, Norway  
Tel: 67 16 77 70

### ICELAND

**Skifan HF**  
Skeifan 17 P.O. Box 8120, IS-128 Reykjavik, Ice-  
land  
Tel: 525 5000

### RUSSIA

**Yamaha Music (Russia)**  
Office 4015, entrance 2, 21/5 Kuznetskii  
Most street, Moscow, 107996, Russia  
Tel: 495 626 0660

### OTHER EUROPEAN COUNTRIES

**Yamaha Music Europe GmbH**  
Siemensstraße 22-34, 25462 Rellingen, Germany  
Tel: +49-4101-3030

## AFRICA

**Yamaha Corporation,**  
**Asia-Pacific Music Marketing Group**  
Nakazawa-cho 10-1, Naka-ku, Hamamatsu,  
Japan 430-8650  
Tel: +81-53-460-2312

## MIDDLE EAST

### TURKEY/CYPRUS

**Yamaha Music Europe GmbH**  
Siemensstraße 22-34, 25462 Rellingen, Germany  
Tel: 04101-3030

### OTHER COUNTRIES

**Yamaha Music Gulf FZE**  
LOB 16-513, P.O.Box 17328, Jubel Ali,  
Dubai, United Arab Emirates  
Tel: +971-4-881-5868

## ASIA

### THE PEOPLE'S REPUBLIC OF CHINA

**Yamaha Music & Electronics (China) Co.,Ltd.**  
2F, Yunhedasha, 1818 Xinzha-lu, Jingan-qu,  
Shanghai, China  
Tel: 021-6247-2211

### HONG KONG

**Tom Lee Music Co., Ltd.**  
11/F., Silvercord Tower 1, 30 Canton Road,  
Tsimshatsui, Kowloon, Hong Kong  
Tel: 2737-7688

### INDIA

**Yamaha Music India Pvt. Ltd.**  
5F Ambience Corporate Tower Ambience Mall Complex  
Ambience Island, NH-8, Gurgaon-122001, Haryana, India  
Tel: 0124-466-5551

### INDONESIA

**PT. Yamaha Music Indonesia (Distributor)**  
**PT. Nusantik**  
Gedung Yamaha Music Center, Jalan Jend. Gatot  
Subroto Kav. 4, Jakarta 12930, Indonesia  
Tel: 21-520-2577

### KOREA

**Yamaha Music Korea Ltd.**  
8F, 9F, Dongsung Bldg. 158-9 Samsung-Dong,  
Kangnam-Gu, Seoul, Korea  
Tel: 080-004-0022

### MALAYSIA

**Yamaha Music Malaysia, Sdn., Bhd.**  
Lot 8, Jalan Perbandaran, 47301 Kelana Jaya,  
Petaling Jaya, Selangor, Malaysia  
Tel: 3-78030900

### PHILIPPINES

**Yupango Music Corporation**  
339 Gil J. Puyat Avenue, P.O. Box 885 MCPO,  
Makati, Metro Manila, Philippines  
Tel: 819-7551

### SINGAPORE

**Yamaha Music Asia Pte., Ltd.**  
#03-11 A-Z Building  
140 Paya Lebor Road, Singapore 409015  
Tel: 747-4374

### TAIWAN

**Yamaha KHS Music Co., Ltd.**  
3F, #6, Sec.2, Nan Jing E. Rd. Taipei.  
Taiwan 104, R.O.C.  
Tel: 02-2511-8688

### THAILAND

**Siam Music Yamaha Co., Ltd.**  
4, 6, 15 and 16<sup>th</sup> floor, Siam Motors Building,  
891/1 Rama 1 Road, Wangmai,  
Pathumwan, Bangkok 10330, Thailand  
Tel: 02-215-2626

### OTHER ASIAN COUNTRIES

**Yamaha Corporation,**  
**Asia-Pacific Music Marketing Group**  
Nakazawa-cho 10-1, Naka-ku, Hamamatsu,  
Japan 430-8650  
Tel: +81-53-460-2317

## OCEANIA

### AUSTRALIA

**Yamaha Music Australia Pty. Ltd.**  
Level 1, 99 Queensbridge Street, Southbank,  
Victoria 3006, Australia  
Tel: 3-9693-5111

### NEW ZEALAND

**Music Works LTD**  
P.O.BOX 6246 Wellesley, Auckland 4680,  
New Zealand  
Tel: 9-634-0099

### COUNTRIES AND TRUST TERRITORIES IN PACIFIC OCEAN

**Yamaha Corporation,**  
**Asia-Pacific Music Marketing Group**  
Nakazawa-cho 10-1, Naka-ku, Hamamatsu,  
Japan 430-8650  
Tel: +81-53-460-2312

**HEAD OFFICE** Yamaha Corporation, Pro Audio & Digital Musical Instrument Division  
Nakazawa-cho 10-1, Naka-ku, Hamamatsu, Japan 430-8650  
Tel: +81-53-460-3273



Yamaha Home Keyboards Home Page  
<http://music.yamaha.com/homekeyboard/>  
Yamaha Manual Library  
<http://www.yamaha.co.jp/manual/>

U.R.G., Pro Audio & Digital Musical Instrument Division, Yamaha Corporation  
© 2009 Yamaha Corporation



F77021072

LBA0  
912XXX.X-01  
Printed in Europe