

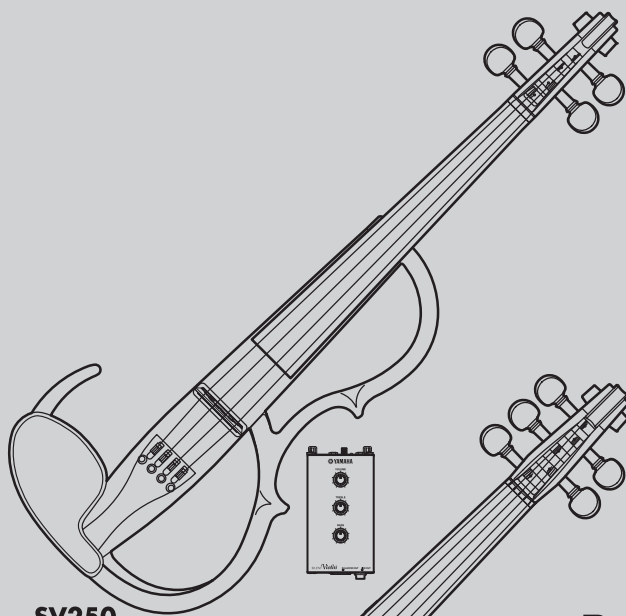

# SILENT *Violin*<sup>TM</sup>

**SV250/SV255**



**SV250**

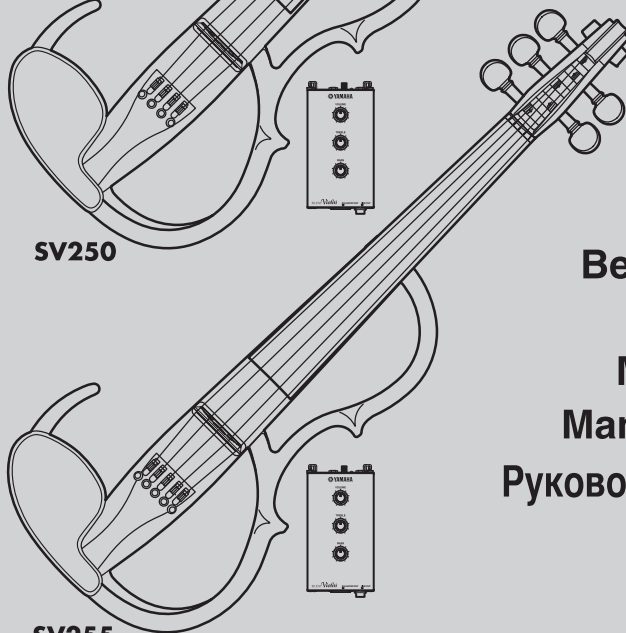

**SV255**

取扱説明書

Owner's Manual

Bedienungsanleitung

Mode d'emploi

Manuale dell'utente

Manual del propietario

Руководство пользователя

使用手册

사용설명서

日本語

English

Deutsch

Français

Italiano

Español

Русский

中文

한국어

*Nous vous remercions d'avoir fait l'acquisition d'un "SILENT Violin<sup>TM</sup>" Yamaha. Pour obtenir un maximum de plaisir et de performances de votre "SILENT Violin<sup>TM</sup>", nous vous conseillons de lire attentivement ce mode d'emploi avant d'utiliser l'instrument. Conservez-le en lieu sûr pour vous y reporter ultérieurement.*

### ■ Caractéristiques du SV250/255

Le SILENT Violin<sup>TM</sup> SV250/SV255 est un violon électrique de grande qualité conçu pour la scène comme pour le studio.

Fondés sur le même design que nos modèles antérieurs de SILENT Violin<sup>TM</sup>, les SV250/255 possèdent une structure creuse unique qui en améliore l'acoustique et en facilite le jeu.

Les SV250/255 sont équipés de deux capteurs, un premier capteur piézo situé sous le chevalet pour reproduire la richesse des timbres produits globalement par l'instrument, et un second capteur piézo, de conception nouvelle placé à l'intérieur même du chevalet pour reproduire les nuances subtiles produites par l'archet. Les signaux en sortie des deux capteurs peuvent être mixés dans les proportions voulues pour créer une large palette de sons.

La partie électronique de l'instrument est logée dans un boîtier de commande indépendant, robuste en aluminium, qui peut être posé sur le sol ou porté par le musicien grâce à une boucle de ceinture. Le boîtier fournit la puissance électrique nécessaire au préamplificateur du violon et comporte des commandes d'égalisation pour adapter la tonalité du signal audio de l'instrument. Il comporte aussi un amplificateur d'écouteurs de contrôle avec commande de volume indépendante, et le boîtier peut être alimenté par trois sources de courant : deux piles LR6 (AA), ou adaptateur secteur ou alimentation fantôme. Outre la sortie standard monaurale, une sortie symétrique XLR offre un signal de sortie protégé des parasites permettant d'envoyer le signal de l'instrument directement à une console de mixage. Ces deux sorties vous donnent la possibilité de raccorder aisément l'instrument à la fois à un système d'effets et d'amplification et à une console de mixage, ou bien de le raccorder à une station audionumérique pour enregistrement par l'intermédiaire d'une interface audio. Réalisés dans des bois de grande qualité et bénéficiant d'un soin tout particulier apporté à leur fabrication et à leur finition, équipés d'une électronique spécifiquement conçue pour le violon et de différentes options de sortie, les SV250/255 ne sont pas seulement de remarquables instruments pour le travail mais également des instruments parfaitement adaptés pour la scène et l'enregistrement, grâce à leurs qualités sonores et de jeu exceptionnels.

## Votre "SILENT Violin™" vous procurera de nombreuses années de fonctionnement fiable si vous observez les quelques mesures de précautions suivantes :

### ■ Emplacement

Ne placez jamais l'instrument dans des endroits où il serait soumis aux conditions suivantes pour éviter qu'il ne se déforme, ne se décolore ou ne subisse des dommages plus graves.

- Plein soleil (par exemple, derrière une vitre).
- Chaleur excessive (près d'une source de chaleur, à l'extérieur ou dans un véhicule fermé pendant la journée).
- Humidité excessive.
- Poussière excessive.
- Vibrations importantes.

### ■ Alimentation électrique

- Mettez toujours l'instrument hors tension lorsque vous avez fini de l'utiliser.
- Si vous utilisez un adaptateur secteur, débranchez-le de la prise secteur lorsque vous envisagez de ne pas utiliser l'instrument pendant une période prolongée.
- Débranchez l'adaptateur secteur en cas d'orage.
- Ne branchez jamais l'adaptateur secteur sur une prise déjà utilisée pour un appareil à consommation d'électricité élevée comme, par exemple, un appareil de chauffage ou une cuisinière électrique. Evitez également d'utiliser des prises multiples car elles peuvent réduire la qualité du son ou endommager l'instrument.

### ■ Mise hors tension avant de faire les raccordements

- Pour éviter d'endommager le "SILENT Violin™" et les appareils auquel il est connecté (un système de sonorisation par exemple), mettez tous les appareils concernés hors tension avant de brancher ou de débrancher les câbles audio.

### ■ Manipulation et transport

- Ne manipulez jamais les commandes, les connecteurs et autres pièces avec une force excessive.
- Débranchez toujours les câbles en tenant fermement la prise et sans tirer directement sur le câble.
- Avant de déplacer l'instrument, débranchez tous les câbles.
- Evitez de laisser tomber l'instrument, de lui donner des chocs ou de placer des objets lourds dessus car cela pourrait le rayer ou l'endommager plus gravement.

### ■ Entretien

- Nettoyez la surface de l'instrument avec un chiffon sec et doux.
- Utilisez un chiffon légèrement humide pour retirer les taches plus résistantes et les saletés.
- N'utilisez jamais des produits de nettoyage comme de l'alcool ou un diluant.
- Evitez de placer des objets en vinyle sur l'instrument (le vinyle peut adhérer à la surface et la décolorer).

### ■ Interférences électriques

- Cet appareil contient des circuits numériques qui peuvent provoquer des interférences s'il est placé trop près d'un poste de radio ou de télévision. Dans ce cas, éloignez-le de l'appareil affecté.

**Yamaha ne saurait être tenu pour responsable des dommages provoqués par des manipulations ou un emploi incorrects de l'instrument.**

### Information concernant la Collecte et le Traitement des piles usagées et des déchets d'équipements électriques et électroniques



Les symboles sur les produits, l'emballage et/ou les documents joints signifient que les produits électriques ou électroniques usagés ainsi que les piles ne doivent pas être mélangés avec les déchets domestiques habituels.

Pour un traitement, une récupération et un recyclage appropriés des déchets d'équipements électriques et électroniques et des piles usagées, veuillez les déposer aux points de collecte prévus à cet effet, conformément à la réglementation nationale et aux Directives 2002/96/EC et 2006/66/EC.

En vous débarrassant correctement des déchets d'équipements électriques et électroniques et des piles usagées, vous contribuerez à la sauvegarde de précieuses ressources et à la prévention de potentiels effets négatifs sur la santé humaine qui pourraient advenir lors d'un traitement inapproprié des déchets.

Pour plus d'informations à propos de la collecte et du recyclage des déchets d'équipements électriques et électroniques et des piles usagées, veuillez contacter votre municipalité, votre service de traitement des déchets ou le point de vente où vous avez acheté les produits.

#### [Pour les professionnels dans l'Union Européenne]

Si vous souhaitez vous débarrasser des déchets d'équipements électriques et électroniques veuillez contacter votre vendeur ou fournisseur pour plus d'informations.

#### [Information sur le traitement dans d'autres pays en dehors de l'Union Européenne]

Ces symboles sont seulement valables dans l'Union Européenne. Si vous souhaitez vous débarrasser de déchets d'équipements électriques et électroniques ou de piles usagées, veuillez contacter les autorités locales ou votre fournisseur et demander la méthode de traitement appropriée.

#### Note pour le symbole "pile" (deux exemples de symbole ci-dessous):

Ce symbole peut être utilisé en combinaison avec un symbole chimique. Dans ce cas il respecte les exigences établies par la Directive pour le produit chimique en question.



Cd

# Unité principale / accessoires

Après avoir ouvert l'emballage, veuillez vérifier si tous les composants de la liste ci-dessous sont bien inclus.

- Instrument x 1

(L'instrument est livré avec le chevalet posé à plat sur la table.)

[SV250]

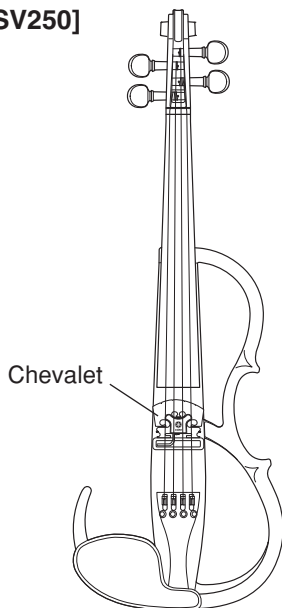

[SV255]

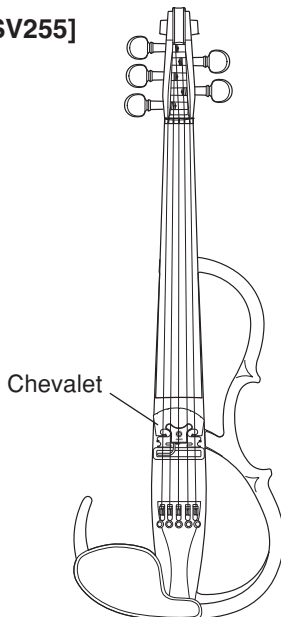

- Boîtier de commande x 1

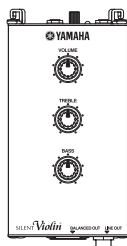

- Câble x 1

(Pour raccorder l'instrument à son boîtier de commande.)

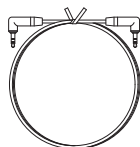

- Attache-câbles x 2

(Pour fixer le câble au corps de l'instrument.)



- Écouteur stéréo x 1



- Mode d'emploi x 1

(cette brochure)

\* Utilisez l'adaptateur secteur Yamaha (cf. page 14) pour alimenter l'instrument à partir du secteur.

\* Deux batteries SUM-3 (taille AA) sont nécessaires pour utiliser le SV250/SV255.

# Nomenclature

## [Instrument]

### ● Face avant

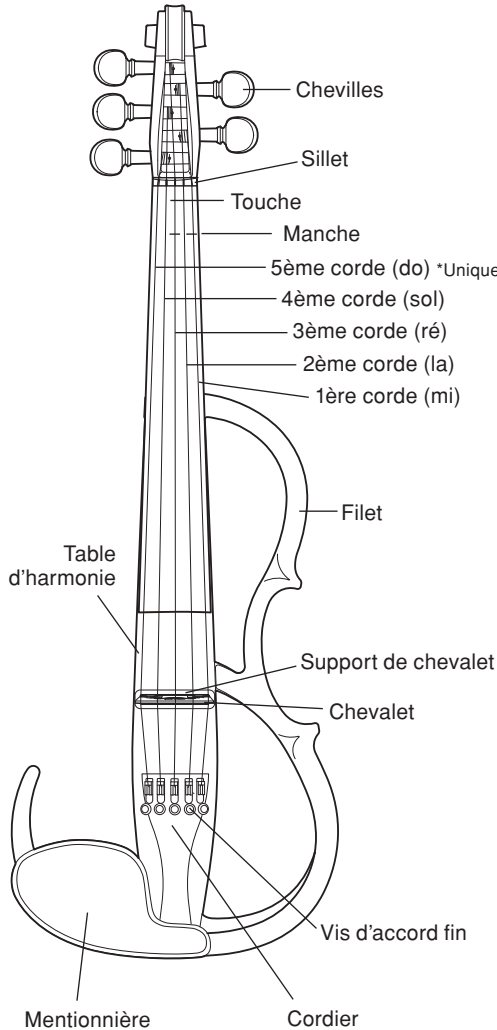

### ● Face arrière

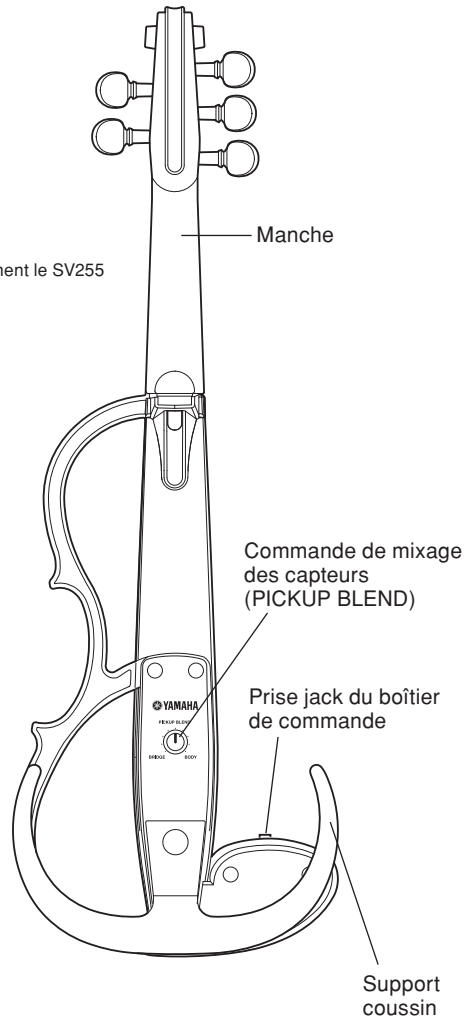

Le SV255 est représenté sur l'illustration.

## [Boîtier de commande]

\* Pour utilisation avec les SV250/SV255. Non compatible avec d'autres instruments.

Écouteurs stéréo

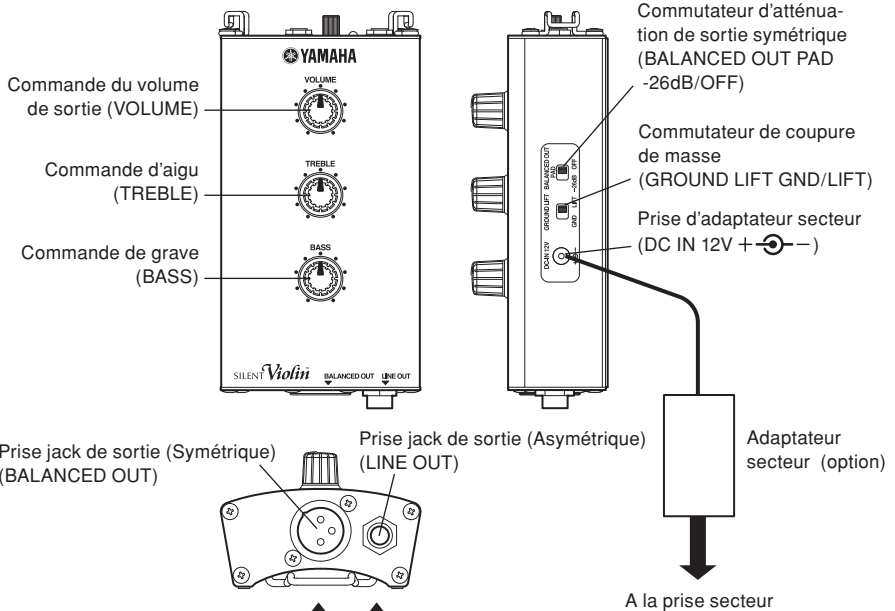
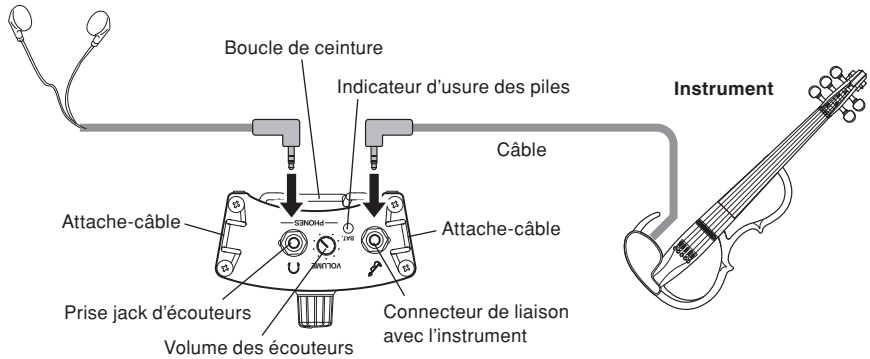

Prise jack de sortie (Symétrique) (BALANCED OUT)

Prise jack de sortie (Asymétrique) (LINE OUT)

À raccorder à une entrée symétrique (connecteur XLR) d'une console de mixage, d'une interface audio ou d'un périphérique externe de même type.

À raccorder à l'entrée (jack standard de 6,35 mm) d'une enceinte amplifiée, d'un boîtier d'effets ou d'un périphérique externe de même type.

## [Nature des entrées et des sorties]

### <Sur l'instrument>

#### ❶ Prise jack du boîtier de commande

Cette prise jack permet de recevoir un courant d'alimentation depuis le boîtier de commande et, dans l'autre sens, d'envoyer le signal de l'instrument au boîtier. Utilisez le câble fourni pour raccorder l'instrument au connecteur de liaison du boîtier de commande.

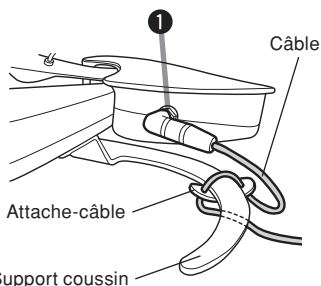

- \* Un câble audio du commerce muni de mini-connecteurs stéréo aux deux extrémités convient également. (Les câbles équipés de résistances ne sont toutefois pas compatibles.)
- \* Le système ne peut pas fonctionner correctement si un câble mono est utilisé.
- \* Le système ne peut pas fonctionner correctement si le câble est branché à un autre appareil que le boîtier de commande.
- \* Faites passer l'extrémité du câble par les trous de l'attache-câble fournie, puis fixez celui-ci sur le support de mentonnière comme illustré sur la figure ci-contre, afin de prévenir tout débranchement inopiné du câble.

#### Attention

- Si vous débranchez un câble alors qu'un des éléments est sous tension (ON), cela peut endommager le matériel. Le choc brutal pour votre ouïe pourrait être dangereux ; soyez donc prudent.
- Lorsque vous branchez ou débranchez le câble, veillez toujours à ce que le boîtier de commande ne soit raccordé à aucun périphérique ou bien à ce qu'un éventuel périphérique raccordé soit hors tension. À défaut, un son à très fort volume pourrait être émis et nuire à votre ouïe ou endommager le périphérique.
- Lorsque vous branchez ou débranchez le câble, ne le faites jamais avec des écouteurs branchés et portés. Un son à très fort volume pourrait être émis et nuire à votre ouïe et endommager les écouteurs ou le casque.

### <Sur le boîtier de commande>

#### ❷ Connecteur de liaison avec l'instrument (🔌)

Ce connecteur de type jack fournit son alimentation à l'instrument SV250/SV255 et reçoit le signal audio provenant du SV250/SV255. Utilisez le câble fourni pour raccorder l'instrument au connecteur assorti d'un symbole d'instrument sur le boîtier de commande.

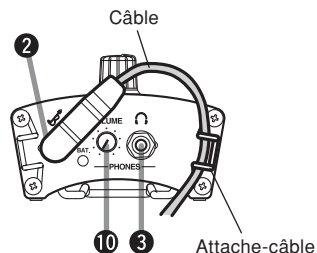

- \* Lorsqu'on branche ce connecteur dans le boîtier de commande, ce dernier est automatiquement mis sous tension.
- \* La fixation du câble à l'aide de l'attache-câble situé à l'opposé du connecteur d'instrument sur le boîtier empêche tout débranchement inopiné de celui-ci.

#### Attention

- Pensez toujours à débrancher le câble lorsque l'instrument n'est pas en cours d'utilisation. S'il reste branché, l'instrument continue à consommer du courant électrique.
- Lorsque vous branchez ou débranchez le câble, veillez toujours à ce que le boîtier de commande ne soit raccordé à aucun périphérique ou bien à ce qu'un éventuel périphérique raccordé soit hors tension. À défaut, un son à très fort volume pourrait être émis et nuire à votre ouïe ou endommager le périphérique.
- Lorsque vous branchez ou débranchez le câble, ne le faites jamais avec des écouteurs branchés et portés. Un son à très fort volume pourrait être émis et nuire à votre ouïe et endommager les écouteurs ou le casque.
- Ne raccordez jamais d'instrument ou d'appareil autre (y compris d'autres modèles de "SILENT Violin™") que le "SILENT Violin™" SV250/SV255. Vous risqueriez d'endommager cet autre instrument.

### 3 Prise jack d'écouteurs (PHONES 🎧)

Pour raccorder les écouteurs fournis.

- \* L'amplificateur des écouteurs est automatiquement mis sous tension lorsqu'on branche une paire d'écouteurs stéréo à ce connecteur.
- \* Le niveau de volume des écouteurs stéréo peut être réglé à l'aide de la commande PHONES – VOLUME 10 située à côté de la prise PHONES. Étant donné que cette commande de volume n'est pas liée à la commande de volume principale (MAIN VOLUME), son niveau peut être réglé indépendamment de celui de la sortie (LINE OUT).
- \* Tout type d'écouteurs stéréo du commerce peut être utilisé.

#### Attention

- Débranchez systématiquement les écouteurs ou le casque de la prise lorsque l'instrument n'est pas en cours d'utilisation. L'appareil consomme du courant en permanence lorsqu'un câble est branché dans cette prise. De plus, si l'on met le boîtier sous tension lorsque rien n'est branché dans cette prise, l'amplificateur des écouteurs est hors tension, ce qui réduit la consommation de courant et rallonge la durée de vie des piles.
- Ne débranchez jamais les écouteurs ou le casque lorsque ceux-ci sont encore sur vos oreilles. Le son émis pourrait nuire à votre ouïe.
- N'écoutez pas de musique à fort volume pendant des périodes prolongées en utilisant les écouteurs. Vous risqueriez d'endommager votre ouïe.

### 4 Prise jack de sortie (Asymétrique) (LINE OUT)

La prise de sortie accueille un connecteur jack standard de 6,35 mm. Le signal en sortie prend en compte les réglages de volume, d'aigu et de grave du boîtier.

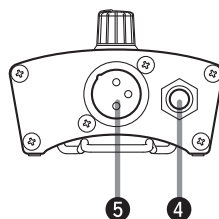

### 5 Prise jack de sortie (Symétrique) (BALANCED OUT)

La prise de sortie symétrique est compatible avec un connecteur XLR. Cette prise fournit un signal symétrique identique à celui de la prise LINE OUT (c'est-à-dire prenant en compte les réglages de volume, d'aigu et de grave).

Ce signal peut être atténué de 26 dB en actionnant le commutateur BALANCED OUT PAD situé sur le côté du boîtier de commande.

#### Attention

- Assurez-vous que le boîtier soit hors tension ou que les niveaux de volume sont réglés à « 0 » sur tous les périphériques avant d'en brancher un à une prise de sortie (asymétrique ou symétrique). Un niveau de volume élevé peut endommager votre ouïe et lesdits appareils.
- En cas de raccordement à des appareils externes, veillez à utiliser les bons connecteurs et à bien les brancher.
- Si le son est distordu, utilisez la commande de volume sur l'instrument ou sur le boîtier de commande pour baisser le volume jusqu'à ce que le son ne soit plus distordu.



## [Description détaillée des commandes]

### <Sur l'instrument>

#### ⑥ Commande de mixage des capteurs (PICKUP BLEND)

Permet de modifier la balance entre les niveaux des deux capteurs intégrés. La prise de sortie accueille un connecteur jack standard de 6,35 mm. Tournez la molette complètement à droite [BODY] pour émettre uniquement le signal du capteur situé sous le chevalet, qui reproduit la richesse des timbres produits par le corps de l'instrument. Tournez la molette complètement à gauche [BRIDGE] pour émettre uniquement le signal du capteur situé à l'intérieur du chevalet, qui reproduit la dynamique de l'archet et apporte une réponse plus rapide. Placez la molette sur la graduation centrale pour émettre un signal mélangeant à parts égales les signaux des deux capteurs.

\* La commande de volume ne se trouve pas sur l'instrument lui-même ; servez-vous de la commande de volume du boîtier de commande pour régler le volume sonore.

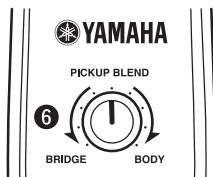

### <Sur le boîtier de commande>

#### ⑦ Commande du volume de sortie (VOLUME)

Permet de régler le niveau de volume du signal émis sur les prises LINE OUT et BALANCED OUT. (Elle n'affecte pas le niveau de volume de la prise des écouteurs.)

#### ⑧ Commande d'aigu (TREBLE)

Permet de régler le niveau des aigus, c'est-à-dire des hautes fréquences. (Toutes les sorties sont affectées.)

#### ⑨ Commande de grave (BASS)

Permet de régler le niveau des graves, c'est-à-dire des basses fréquences. (Toutes les sorties sont affectées.)

#### ⑩ Volume des écouteurs (cf. figure page 6)

Permet de régler le niveau de volume du signal délivré sur la prise PHONES des écouteurs. (Ce volume peut être réglé indépendamment de la commande de volume général.)

\* Si le son en sortie est saturé, réduisez le niveau de VOLUME et des autres commandes.

#### ⑪ Commutateur de coupure de masse (GROUND LIFT GND/LIFT)

Permet de séparer la connexion de masse de l'instrument de celle d'un périphérique lorsqu'on raccorde l'instrument à un périphérique par la prise XLR BALANCED OUT. La position [GND] est celle qui est utilisée normalement. Si vous subissez des bruits parasites dus à une boucle du circuit de masse, placez le commutateur en position [LIFT] pour séparer la masse de l'instrument et celle du périphérique. Il s'agit là d'un des recours possibles pour supprimer un bruit parasite.

\* Lorsque ce commutateur est placé en position [LIFT], l'instrument ne peut pas fonctionner sur alimentation fantôme (cf. page 10). Dans ce cas, utilisez des piles ou un adaptateur secteur.

#### ⑫ Commutateur d'atténuation de sortie symétrique (BALANCED OUT PAD -26dB/OFF)

Permet d'atténuer de 26 dB le signal émis sur la prise BALANCED OUT.

Le placement de ce commutateur en position [-26 dB] en cas de raccordement de l'instrument à une petite console de mixage ou un autre périphérique ne disposant que d'entrées symétriques XLR pour microphones, permet de rendre son niveau de sortie compatible avec le niveau d'entrée d'un micro.

Pour raccorder l'instrument à une entrée symétrique de niveau ligne, placez ce commutateur en position [OFF] pour transmettre un signal de même niveau que celui de la sortie asymétrique LINE OUT.

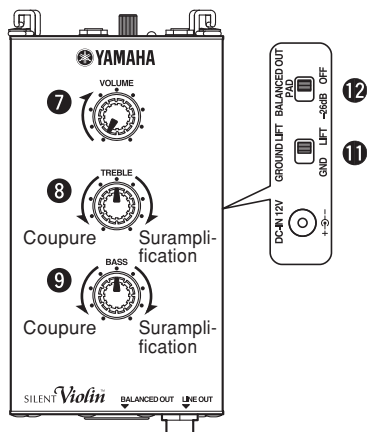

# Alimentation

Les SV250/255 peuvent fonctionner sur trois sources d'alimentation électrique distinctes : des piles, un adaptateur secteur ou l'alimentation fantôme fournie par une source externe par le câble XLR. Veillez systématiquement à ce que l'alimentation soit coupée sur le périphérique ou son volume réglé à « 0 » avant de mettre l'instrument sous tension.

## ■ Alimentation par piles

- 1 Retirez le capot du logement des piles, à l'arrière du boîtier de commande.
- 2 Insérez les deux piles (taille SUM-3, AA). Tenez soigneusement compte des repères de polarité comme indiqué sur l'illustration et insérez les piles.
- 3 Remettez le couvercle de logement des piles en place.

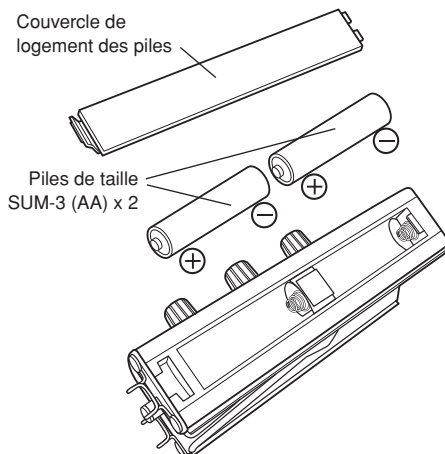

### Indicateur (LED) d'usure des piles

L'indicateur d'usure des piles situé à droite de la prise jack de l'instrument sur le boîtier de commande est normalement éteint en fonctionnement normal, mais lorsque les piles sont proches d'être épuisées, il commence par clignoter, puis il s'allume de manière fixe. Lorsque cet indicateur commence à clignoter, suivez les instructions ci-dessous et remplacez les piles au plus tôt.

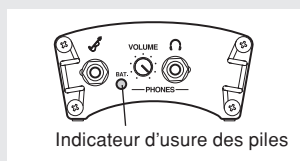

- Respectez toujours les signes +/- quand vous insérez les piles. Une mauvaise insertion peut déclencher un incendie.
- Remplacez toujours les piles usées par un jeu de piles neuves. Ne mélangez jamais des piles usées et des piles neuves. Ne mélangez jamais différents types de piles (alcalines et manganèse ou piles de différents fabricants ou des types différents du même fabricant). Sinon, un incendie pourrait se déclencher.
- Pour éviter que l'unité ne soit endommagée par une fuite du liquide des piles ou pour éviter une consommation inutile de la puissance des piles, retirez les piles de l'unité quand vous envisagez de ne pas utiliser l'unité pendant une période prolongée.

L'indicateur d'usure des piles clignote une fois lorsqu'on branche un câble dans la prise jack et que les piles ont encore une charge adéquate ou que l'adaptateur secteur est en fonction. (C'est seulement en fonctionnement par alimentation fantôme que l'indicateur ne clignote pas lorsqu'on branche le câble de liaison de l'instrument, en raison de la conception du boîtier.)

## ■ Alimentation secteur

L'adaptateur secteur est fourni en option, veuillez en faire l'acquisition si nécessaire (cf. page 14).

- 1 Branchez de façon ferme le connecteur DC de l'adaptateur secteur dans la prise DC IN située sur le côté du boîtier de commande.
- 2 Branchez l'adaptateur secteur dans une prise secteur murale d'accès pratique.

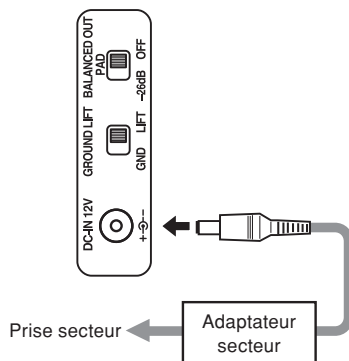

## ■ Utilisation de l'alimentation fantôme

- 1 Servez-vous d'un câble XLR pour raccorder la prise jack de sortie symétrique à une console de mixage ou à un autre périphérique audio capable de fournir une alimentation fantôme (48 V).
- 2 Activez l'alimentation fantôme sur le périphérique.

\* En raison des limites de l'alimentation fantôme, le courant fourni n'est pas suffisant pour alimenter l'amplificateur des écouteurs. Seul l'amplificateur des sorties asymétrique et symétrique est fonctionnel, quel que soit le type d'écouteur ou de casque branché dans la prise PHONES. (Il n'y a pas de signal en sortie sur la prise PHONES.)

\* Lorsque l'instrument est alimenté à la fois par l'alimentation fantôme et par l'adaptateur secteur, l'amplificateur des écouteurs fonctionne, car la priorité d'alimentation est donnée à l'adaptateur secteur.

\* L'ordre de priorité des sources d'alimentation possibles est le suivant : adaptateur secteur → alimentation fantôme → piles ; ainsi, la charge des piles n'est pas consommée lorsqu'on utilise l'adaptateur secteur ou l'alimentation fantôme.

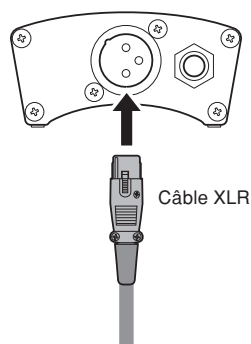

Câble branché à un périphérique capable de fournir une alimentation fantôme.

# Préparation

## ■ Accord et changement des cordes

Étant donné que le chevalet contient un capteur intégré raccordé au corps par un câble fin, l'instrument est livré avec le chevalet posé à plat. Tout d'abord, montez le chevalet puis procédez à l'accordage.

Quand les cordes vieillissent, la qualité sonore diminue progressivement et il devient difficile d'accorder l'instrument. Quand vous pensez qu'elles sont usées, changez les cordes le plus tôt possible.

### Attention

- Retenez que l'extrémité des cordes est tranchante et risque de blesser les doigts. Prenez toutes les précautions nécessaires lorsque vous devez remplacer les cordes.
- Lorsque des cordes doivent être remplacées ou réglées, n'approchez pas votre visage tout près de l'instrument. En effet, la corde risque de casser brutalement, ce qui peut vous blesser les yeux ou provoquer d'autres blessures.

- Le côté inférieur du chevalet supporte la 1<sup>ère</sup> corde (mi), et le côté supérieur la 4<sup>ème</sup> corde (sol) ou la 5<sup>ème</sup> corde (do). Assurez-vous du bon placement du chevalet, puis installez le chevalet sur son siège.
- Veillez à ce que le chevalet soit bien vertical. S'il est penché d'un côté ou de l'autre, redressez-le à la main. Assurez-vous que chaque corde soit bien placée dans l'échancrure prévue pour elle sur le chevalet.

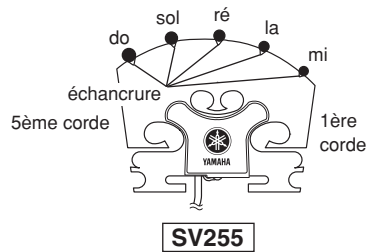
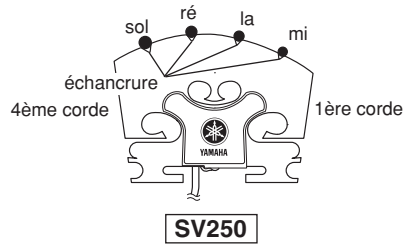
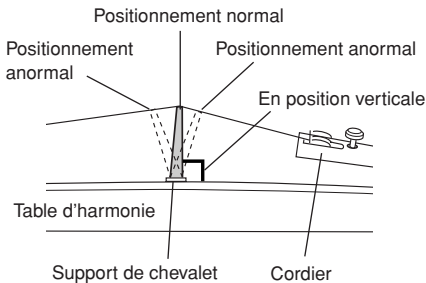

[Echancrure (Vue du cordier)]

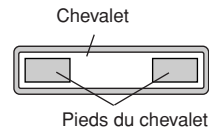

[Veillez à ce que les pieds du chevalet ne rentrent pas en contact avec le cadre du support de chevalet]

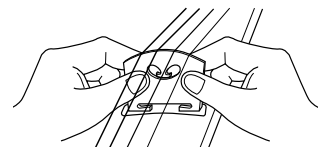

**Attention**

**Assurez-vous que les cordes soient correctement placées dans leur échancrure appropriée du chevalet quand vous jouez de l'instrument.**

Les cordes peuvent sortir de leur échancrure lors de l'ajustement du chevalet ou du changement de cordes. Comme la première corde (mi), la quatrième corde (sol) et la cinquième corde (do) tendent à sortir facilement de leur échancrure, tenez-les doucement avec vos doigts quand vous accordez l'instrument.

**Assurez-vous systématiquement que le chevalet soit bien droit, que vous vous apprêtiez à jouer l'instrument ou à le ranger. (cf. figure page 11)**

Notez que même si le chevalet est bien vertical avant l'accordage, il se peut qu'il penche en cours d'accord. Dans ce cas, veillez à le redresser.

Il est très important que le chevalet soit bien vertical. S'il penche d'un côté ou de l'autre, la qualité du son est altérée et l'instrument risque d'être endommagé.

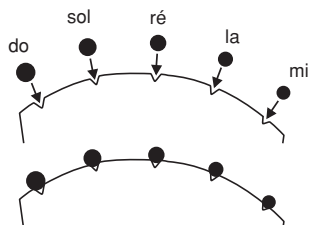

[Assurez-vous que les cordes ne sortent pas de leur échancrure]

Fourreau de protection sur la 1ère corde (mi)

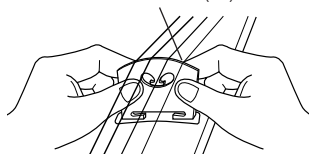

[Le chevalet est placé verticalement]

- L'accord des cordes est le suivant : 1ère corde – Mi, 2ème corde – La, 3ème corde – Ré, 4ème corde – Sol, 5ème corde – Do (uniquement sur SV255). Appuyez sur la cheville voulue et faites-la tourner pour accorder la corde. Comme référence, servez-vous d'un piano, d'un diapason ou d'un accordeur électronique.
- Enfin servez-vous des tendeurs pour parfaire l'accord.

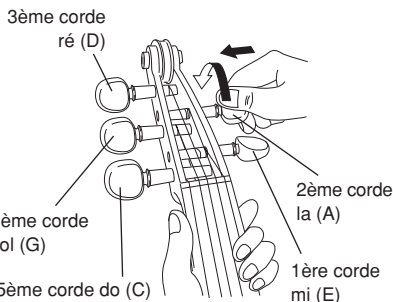

**SV255**

**Attention**

**Si les vis d'accord fin sont trop desserrées, des vibrations peuvent se produire durant le jeu.**

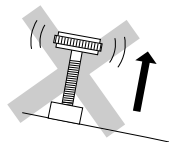

Ne desserrez pas trop.

- Si vous ne prévoyez pas d'utiliser l'instrument pendant une longue période, détendez les cordes de la valeur d'une note.
- Avant de jouer de l'instrument, vérifiez que le chevalet se trouve en position verticale. En effet, le chevalet risque d'être abîmé et la qualité du son produit risque d'en souffrir si le chevalet n'est pas positionné correctement.

## ● Enroulement des cordes

(Lisez cette section lorsque vous vous apprêtez à changer les cordes)

1 Avant de corder votre instrument, positionnez l'ajusteur afin qu'il se trouve au milieu de sa plage de réglage.

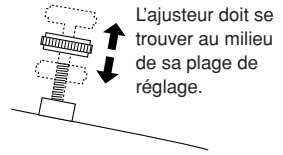

2 Placez la boule (à l'extrémité de la corde) dans l'encoche de l'ajusteur. Vérifiez que la boule soit correctement insérée dans l'encoche de l'ajusteur.

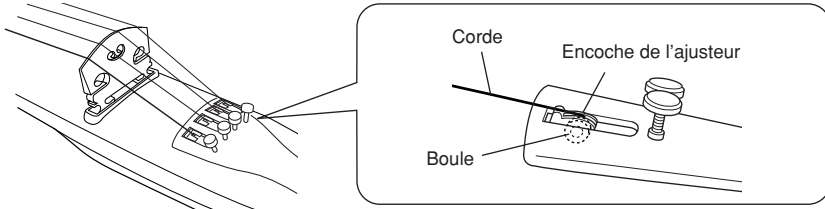

3 Après avoir fait passer la corde par le trou de la cheville correspondante, faites tourner la cheville pour enrouler la corde autour d'elle, en plaçant le premier tour de corde d'un côté du trou et les autres tours de l'autre côté du trou, comme illustré sur la figure ci-contre.

Enroulement des 3ème, 4ème et 5ème cordes

Enroulement des 1ère et 2ème cordes

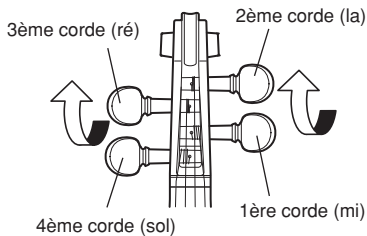
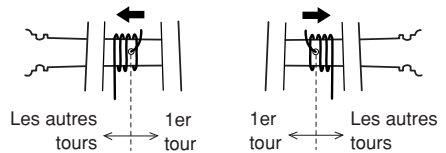

SV250

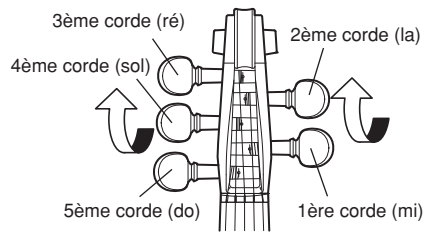

SV255

## ■ Coussin

Un coussin classique pour violon (taille 4/4) peut être fixé sur l'instrument.

\* Certains coussins sont incompatibles (coussin gonflable, etc.)

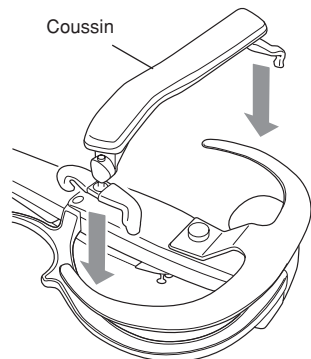

# Fiche technique

## Instrument

<b>Manche</b>	Érable
<b>Table d'harmonie</b>	Épicéa/Érable
<b>Touches/Chevilles</b>	Ébène
<b>Chevalet</b>	Érable (À capteur intégré)
<b>Éclisse</b>	Résine de synthèse
<b>Cordier</b>	<b>SV250</b> : Vis d'accord fin : 4 (Wittner) <b>SV255</b> : Vis d'accord fin : 5 (Wittner)
<b>Cordes</b>	Cordes de violon à boule (Zyex) * Helicore uniquement sur violon à 5 cordes SV255
<b>Capteurs</b>	Micro piezo (sous le chevalet), Chevalet à capteur piézo intégré
<b>Alimentation</b>	Fournie par raccordement au boîtier de commande
<b>Longueur de corde</b>	328 mm
<b>Dimensions</b>	<b>SV250</b> : 591 (L) x 206 (l) x 117 (H) mm <b>SV255</b> : 600 (L) x 206 (l) x 122 (H) mm
<b>Poids (instrument seul)</b>	<b>SV250</b> : Environ 500 g <b>SV255</b> : Environ 540 g
<b>Commande</b>	Mixeur des capteurs

## Boîtier de commande

<b>Étui</b>	Alliage aluminium
<b>Commandes</b>	<ul style="list-style-type: none"><li>• Commande du volume de sortie</li><li>• Commande d'aigu</li><li>• Commande de grave</li><li>• Volume des écouteurs</li><li>• Commutateur de coupure de masse</li><li>• Commutateur d'atténuation de sortie symétrique</li></ul>
<b>Branchements</b>	<ul style="list-style-type: none"><li>• Connecteur de liaison avec l'instrument (entrée/sortie avec activation auto de l'alimentation)</li><li>• Prise jack d'écouteurs (sortie PHONES avec activation auto de l'amplification)</li><li>• Prise jack de sortie (LINE OUT) (Sortie asymétrique jack 6,35 mm)</li><li>• Prise jack de sortie (BALANCED OUT) (Sortie symétrique XLR)</li><li>• Prise d'adaptateur secteur (DC IN, 12 V)</li></ul>
<b>Alimentation</b>	<ul style="list-style-type: none"><li>• Piles: piles taille SUM-3 (AA), 1,5 V x 2</li><li>• Adaptateur secteur (vendu séparément): Yamaha PA3C (utilisation au Japon), PA130 (utilisation internationale), DC 12 V/700 mA +  -</li><li>• Alimentation fantôme: 28-48 V</li></ul>
<b>Consommation</b>	2,6 W (avec le PA3C), 1,1 W (avec le PA130, PA130A), 1,2 W (avec le PA130B)
<b>Autonomie des piles (utilisation continue)</b>	Avec des piles au manganèse : utilisation avec écouteurs : environ 15 heures. Sans : environ 45 heures. Avec des piles alcalines : utilisation avec écouteurs : environ 50 heures. Sans : environ 120 heures.
<b>Dimensions (hors touches)</b>	142 (L) x 72 (l) x 49 (H) mm
<b>Poids</b>	Environ 260 g (sans les piles fournies)

## Accessoires

Câble, Écouteur stéréo, Mode d'emploi (cette brochure)

\* Sous réserve de modifications sans préavis.

