

# DIGITAL PERCUSSION

# DD-7

**Owner's Guide**  
**Bedienungsanleitung**  
**Manuel d'utilisation**  
**Manual de Instrucciones**

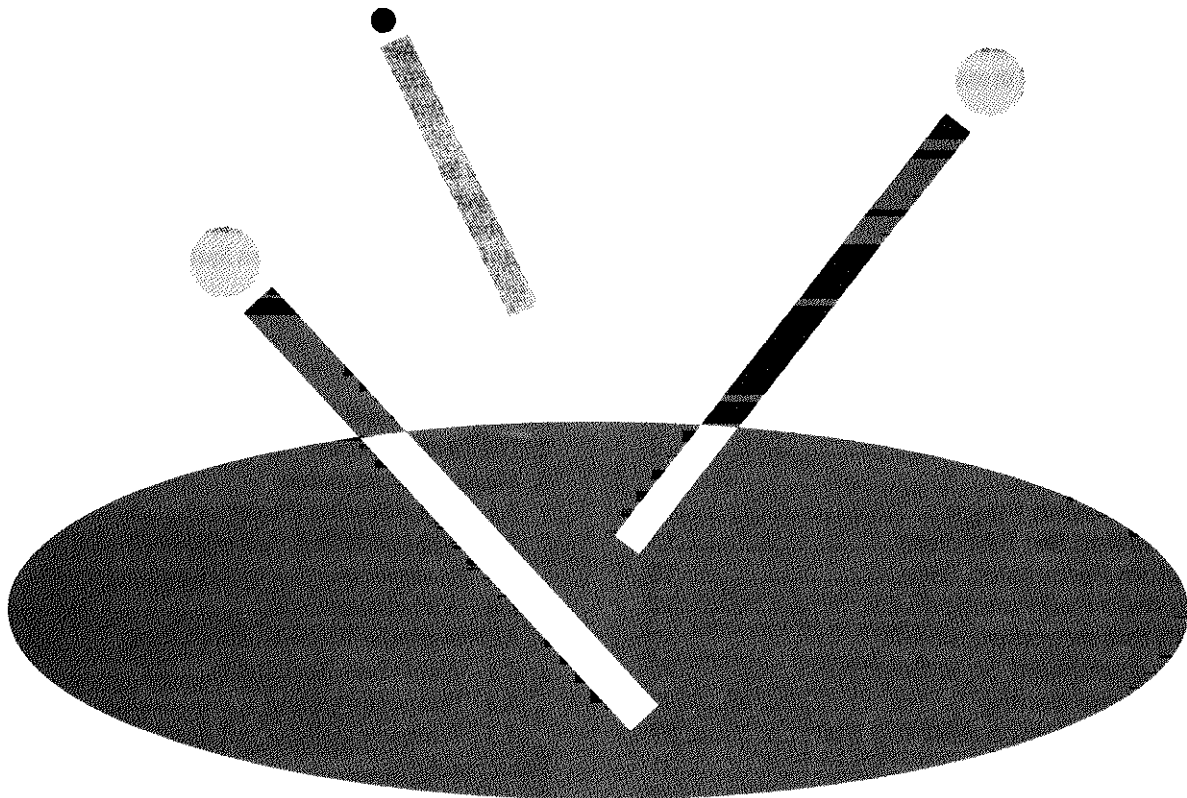

# YAMAHA

## Félicitations !

Pour votre achat de l'ensemble à percussion numérique DD-7 Yamaha. L'ensemble DD-7 est un appareil de percussion électronique portable doté de fonctions qui le rendent à la fois attrayante et émoustillant dès qu'on en joue, qu'il soit utilisé comme batterie d'entraînement ou comme instrument de musique tel qu'il est conçu. Voici ses fonctions:

### ● Cinquante deux types de sonorités d'instruments de musique à modulation par impulsions codées

L'ensemble DD-7 est capable de produire de 52 vrais sons de percussion et sans compter de nombreux effets acoustiques pouvant être affectés à n'importe lequel des quatre tampons de percussion sensible à la vitesse.

### ● Dix jeux de percussion

Les instruments sont regroupés en dix jeux de percussion qui facilitent la sélection précise des instruments pour le thème musical à jouer. L'un de ces jeux est une zone utilisateur qui permet de sauvegarder vos propres jeux de percussions personnalisés.

### ● Section de rythme automatique avec 100 styles de rythme

L'ensemble DD-7 possède une section de rythme automatique capable de jouer jusqu'à cent styles de rythmes complets, ce qui couvre une vaste gamme de styles musicaux et de genres.

### ● Fonction de mise en route par percussion

La section de rythme automatique peut être mise en fonction en jouant suivant le rythme voulu avec une mesure à quatre temps en utilisant la fonction de mise en route par percussion.

### ● Réponse rythmique automatique

Une fonction de roulement automatique joue automatiquement des roulements, des dédoublement de notes et des échos qui vous permettront de surenchérir vos performances.

### ● Exécutant de super session

La fonction d'exécutant en super session fait que l'instrument réagit aux notes que vous jouez par des sonorités et des phrases les plus imprévisibles. Vous ne manquerez pas de découvrir une agréable source de divertissement pendant de nombreuses heures avec votre ensemble à percussion DD-7 et une excellente façon de s'entraîner.

## ¡Enhorabuena!

Muchas gracias por la adquisición de la Unidad de Percusión Digital Yamaha DD-7. La Yamaha DD-7 es una unidad portátil de percusión electrónica que le ofrece una variedad de funciones encantadoras y emocionantes, ya sea cuando la utilice como un grupo de tambaleo o un instrumento musical. Las excelentes funciones incluyen:

### ● Cincuenta y dos sonidos instrumentales PCM

La DD-7 cuenta con 52 sonidos de percusión reales y efectos sonoros que usted puede asignarlos a cualquiera de las ocho accionadores de percusión sensible a la velocidad o al pedal, además de diez voces de percusión melódica que puede asignarlas a los accionadores para tocarlas junto con el acompañamiento automático.

### ● Diez grupos de percusión

Los instrumentos están agrupados en treinta grupos de percusión que hacen posible seleccionar los instrumentos adecuados para la música que usted está tocando. Se disponen también de cinco áreas del usuario para que usted almacenar sus grupos de percusión habituales.

### ● Sección de ritmo automático con 100 estilos

La DD-7 tiene una sección de ritmo automático que toca cualquiera de los cien diferentes estilos de ritmo, cubriendo una amplia gama de estilos y generos musicales.

### ● Función de Inicio de Golpe

Usted podrá iniciar la sección de ritmo automático al tempo deseado con la conveniente función de inicio de golpe.

### ● Respuesta automática de ritmo

La función de Redoble Automático permite obtener automáticamente redobles suaves, toques de tambor y ecos para dar mayor vivacidad a su ejecución musical.

### ● Ejecución de Super Sesión

La función de Ejecución de Super Sesión responderá a las notas que toca usted con incalculables sonidos y frases. Usted gozará de muchas horas de deleites con la Ejecución de Super Sesión.

## Table des matières

1. Organes de réglage et connecteurs .....	6
2. Le thème de démonstration .....	10
3. Percussion manuelle	
3.1 Exécutant de super session .....	12
3.2 Sélection des jeux de percussion .....	14
3.3 Jeux de percussion personnalisés .....	16
3.4 Fonction de roulement automatique .....	20
4. Accompagnement par rythme automatique	
4.1 Sélection du style d'accompagnement .....	24
4.2 Réglage de rythme .....	26
4.3 Réglage de rythme avec la mise en route par percussion .....	28
Guide de dépannage .....	32
Fiche technique .....	34

## Índice

1. Controles y conectores .....	6
2. Canciones de demostración .....	10
3. Percusión manual	
3.1 Ejecución de Super Sesión .....	12
3.2 Selección de grupo de percusión .....	14
3.3 Grupos de percusión Custom .....	16
3.4 Función de redoble automático .....	20
4. Acompañamiento automático	
4.1 Selección del estilo de acompañamiento .....	24
4.2 Fijación del tempo .....	26
4.3 Fijación del tempo con inicio de golpe .....	28
Localización de fallas .....	32
Especificaciones .....	34

## **Entretien de votre ensemble DD-7**

Votre ensemble à percussion numérique DD-7 a été conçu vous assurer de nombreuses années de plaisir dans la mesure où les quelques précautions suivantes sont prises.

1. Éviter de placer l'ensemble DD-7 dans des endroits où il pourrait être soumis à une humidité ou une chaleur excessive. Par exemple, il ne faut jamais laisser l'instrument à proximité d'appareils de chauffage ou dans une voiture en plein soleil.
2. Éviter les endroits où l'instrument risque d'être exposé à la poussière ou une humidité excessive.
3. Tout raccordement entre l'ensemble DD-7 et d'autres appareils doit être effectué après avoir pris soin de couper l'alimentation des appareils. Régler le niveau de sortie de tous les appareils sur leur niveau minimum au moment de mettre sous tension.
4. Ne jamais soumettre l'instrument à des chocs brutaux et éviter de poser des objets lourds dessus.
5. Se servir d'un morceau de tissu souple, sec ou légèrement humide pour nettoyer l'ensemble DD-7. Ne jamais utiliser de produits chimiques tels que de la benzine ou des diluants chimiques.
6. L'ensemble DD-7 renferme des circuits numériques risquant d'être la source de parasites s'il est placé trop près d'un récepteur radio ou d'un récepteur de télévision. Si le cas se produit, la solution consiste à éloigner l'instrument le plus loin possible du récepteur concerné.

## **Cuidado de su unidad de percusión digital DD-7**

Su unidad de percusión digital le ofrecerá muchos años de placer de interpretación si usted sigue las simples reglas dadas a continuación:

1. No coloque la DD-7 en lugares que estén expuestos al calor o humedad excesivo. No deje el instrumento cerca de estufas o ni dentro de un automóvil expuesto a la luz directa del sol, por ejemplo.
2. Evite lugares donde el instrumento puede quedar expuesto al polvo o humedad excesivo.
3. Las conexiones entre la DD-7 y cualquier otra unidad deberán realizarse estando ambas unidades desconectadas. Baje el volumen de las unidades al mínimo antes de encenderlas.
4. No esponga el instrumento a fuertes golpes ni coloque objetos pesados sobre él.
5. Utilice una tela suave, seca o ligeramente remojada para limpiar la DD-7. Nunca utilice productos químicos como bencina o diluyente.
6. La DD-7 contiene circuitos digitales que pueden causar interferencia si la coloca cerca de receptores de radio o televisión. Si ocurre esto, aleje el instrumento del receptor afectado.

## Alimentation de l'ensemble DD-7

Votre ensemble à percussion numérique DD-7 a été conçu pour pouvoir fonctionner sur une alimentation à piles ou par l'intermédiaire d'un adaptateur d'alimentation secteur optionnel. Suivre les instructions qui suivent suivant le type d'alimentation que l'on a l'intention d'utiliser.

### Fonctionnement sur piles:

Ouvrir le couvercle du logement des piles visible sous l'ensemble DD-7 et placer six piles de type "AA" (SUM-3 ou R-6) à l'intérieur ou des piles équivalentes (vendues séparément). Prendre soin de les diriger conformément aux repères qui se trouvent dans le logement. Remettre le couvercle du logement des piles en place et vérifier qu'il se ferme correctement.

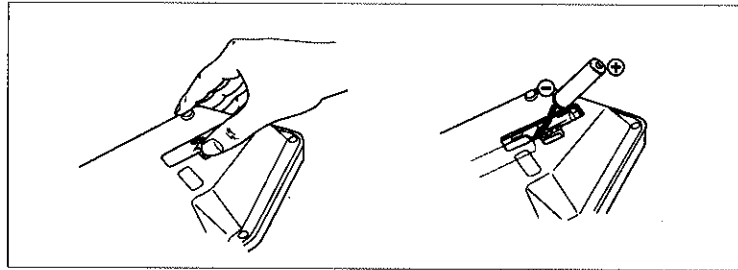

### Mesures de précaution:

- Lorsque les piles sont complètement épuisées, remplacer le jeu de piles par six piles neuves. **NE JAMAIS** mélanger des piles usées et des piles neuves. Le moment propice pour remplacer les piles sera connu lorsque les phénomènes suivants se manifesteront:
  1. Quand les sons délivrés par l'ensemble DD-7 seront déformés.
  2. Quand l'affichage s'assombrit.
  3. Quand l'ensemble DD-7 se réinitialise sur ses valeurs initiales sans raison apparente.
- Pour empêcher que l'instrument soit endommagé par un suite d'acide des piles, retirer les piles de l'instrument s'il est appelé à ne pas être utilisé à long terme.

### Fonctionnement avec un adaptateur d'alimentation secteur optionnel:

Raccorder le câble de sortie d'alimentation continue provenant d'un adaptateur d'alimentation secteur Yamaha PA-1, PA-1B ou PA-3 dans la prise d'entrée d'alimentation continue (DC IN) qui se trouve à l'arrière de l'ensemble DD-7 puis raccorder l'adaptateur dans une prise de sortie secteur murale proche. Utiliser **UNIQUEMENT** un adaptateur d'alimentation secteur Yamaha PA-1, PA-1B ou PA-3 pour alimenter l'ensemble DD-7 sur le courant d'alimentation secteur. L'usage d'autres types d'adaptateur d'alimentation secteur peut s'avérer dangereux sans compter que cela risque d'endommager sérieusement votre instrument à percussion.

## Alimentación eléctrica a la DD-7

Su unidad de percusión digital DD-7 puede funcionar con pilas o con un adaptador de alimentación opcional para la red eléctrica. Siga las siguientes instrucciones de acuerdo con la fuente de alimentación se proponga utilizar.

### Funcionamiento con pilas

Abra la tapa del compartimiento de las pilas situada en el panel inferior de la DD-7 e inserte seis pilas del tamaño "AA" (SUM-3 o R-6) o equivalentes (vendidas por separado) dentro del compartimiento de las pilas, teniendo cuidado de las marcas de polaridades. Vuelva a colocar la tapa del compartimiento de las pilas, asegurándose de que quede bien cerrada.

### Precauciones:

- Cuando se gastan las pilas, reemplácelas por un juego completo de seis pilas nuevas. **NUNCA** mezcle pilas gastadas con pilas nuevas. Los síntomas siguientes indican que deben cambiarse las pilas:
  1. Se distorsionan los sonidos de la DD-7.
  2. Pierde intensidad el visualizador.
  3. La DD-7 se repone a sus valores iniciales sin ninguna razón aparente.
- Para evitar avería debido a la fuga de las pilas, retire las pilas del instrumento cuando no vaya a utilizarlo por un tiempo prolongado.

### Funcionamiento con un adaptador de alimentación opcional:

Enchufe el cable de salida de CC proveniente del adaptador de alimentación PA-1, PA-1B o PA-3 a la toma DC IN del panel posterior de la DD-7, y enchufe entonces el adaptador a un tomacorriente de CA conveniente.

Utilice **SOLO** un adaptador Yamaha PA-1, PA-1B o PA-3 para alimentar su DD-7 con la red eléctrica de CA. La utilización de otros adaptadores de CA puede causar daños serios a su unidad de percusión digital.

# 1. Organes de réglage et connecteurs

# 1. Controles y conectores

## Pupitre de commande

## Panel de control

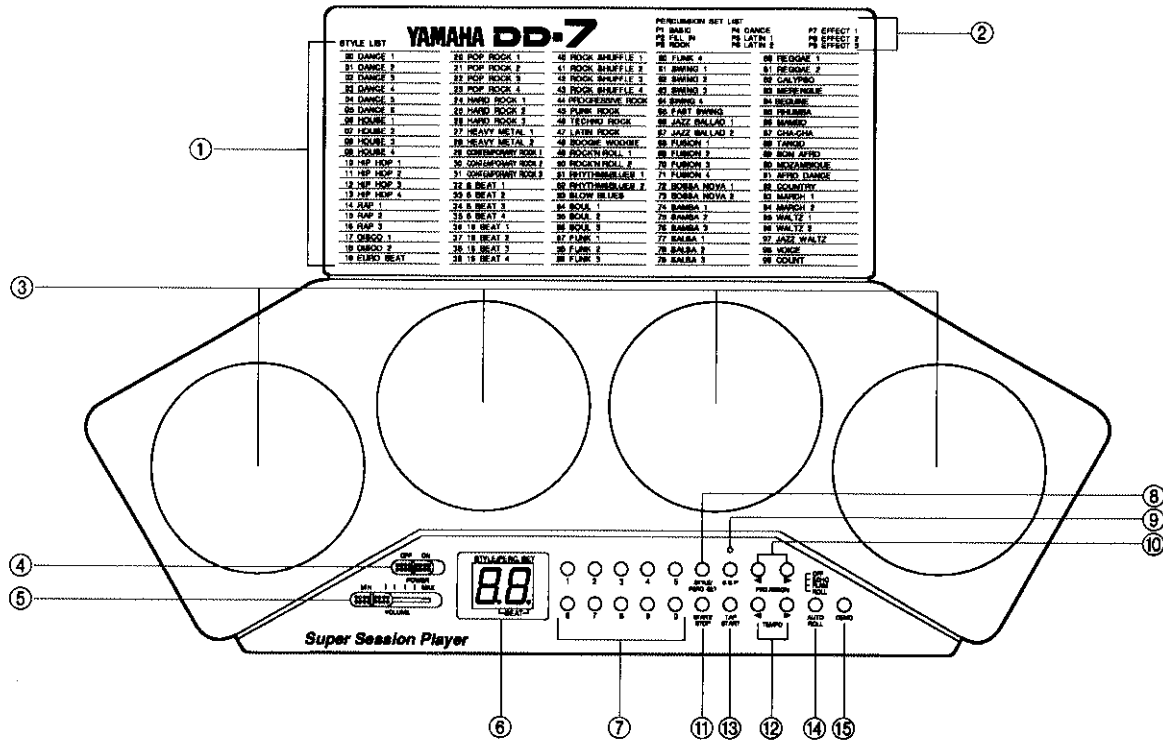

- ① Liste des styles
- ② Liste des jeux de percussion
- ③ Tampons de percussion
- ④ Interrupteur d'alimentation POWER
- ⑤ Commande de réglage de niveau de sortie VOLUME
- ⑥ Afficheur de sélection de style/percussion
- ⑦ Touches numériques
- ⑧ Touche de sélection de style/percussion
- ⑨ Touche d'exécutant de super session (S.S.P.)
- ⑩ Touches ◀ et ▶ d'affectation de tampon de percussion PAD ASSIGN
- ⑪ Touche de mise en fonction/d'arrêt START/STOP
- ⑫ Touches de réglage ◀ et ▶ de rythme TEMPO
- ⑬ Touche de mise en route par percussion
- ⑭ Touche de roulement automatique AUTO ROLL
- ⑮ Touche de thème de démonstration DEMO

- ① Lista de estilos (STYLE LIST)
- ② Lista de grupos de percusión (PERCUSSION SET LIST)
- ③ Accionadores de percusión
- ④ Interruptor de alimentación (POWER)
- ⑤ Control de volumen (VOLUME)
- ⑥ Visualizador de estilo/grupo de percusión (STYLE/PERCUSSION SET)
- ⑦ Botones numéricos
- ⑧ Botón de estilo/grupo de percusión (STYLE/PERCUSSION SET)
- ⑨ Botón de ejecución de super sesión (SUPER SESSION PLAYER) (S.S.P.)
- ⑩ Botones ◀ y ▶ de asignación de accionador/pedal (PAD ASSIGN ◀ and ▶)
- ⑪ Botón de inicio/parada (START/STOP)
- ⑫ Botones ◀ y ▶ de tempo (TEMPO ◀ and ▶)
- ⑬ Botón de inicio/interrupción de golpe (TAP START/BREAK)
- ⑭ Botón de redoble automático (AUTO ROLL)
- ⑮ Botón de demostración (DEMO)

## Panneau arrière

## Panel posterior

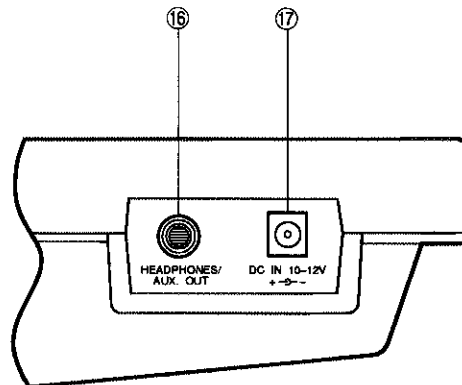

- ⑩ Prise de sortie casque/source auxiliaire HEADPHONES/AUX. OUT
- ⑪ Prise d'entrée courant continu 12 V DC IN (10 à 12 volts)

### Utilisation d'un casque d'écoute ou d'un système de sonorisation extérieure

Il est possible de brancher un casque d'écoute stéréo dans la prise HEADPHONES/AUX. OUT ⑩ pour s'entraîner en privé ou jouer tard dans la nuit. Les haut-parleurs de l'ensemble d'écoute est raccordé dans la prise de raccordement de casque d'écoute.

Par ailleurs, il est également possible de se servir de la prise HEADPHONES/AUX. OUT pour diriger la sortie de l'ensemble DD-7 vers un amplificateur de clavier, un système de sonorisation stéréo, une table de mixage ou un magnétophone. Se servir d'un cordon de raccordement audio stéréo pour relier l'ensemble DD-7 au système de sonorisation extérieure.

### Accessoires fournis

L'ensemble à percussion numérique DD-7 Yamaha est fourni avec une paire de baguettes de batterie aux fins de percussion. Ces baguettes de percussion ont été spécialement conçues pour être utilisées avec l'ensemble DD-7 ne doivent pas être utilisées pour jouer sur des éléments de batterie acoustique ni pour frapper tout autre surface que celle des tampons de percussion ③. Par ailleurs, les tampons de percussion ne doivent être frappés qu'avec les baguettes qui sont fournies ou à mains nues et rien d'autre.

- ⑩ Toma de auriculares/salida auxiliar (HEADPHONES/AUX. OUT)
- ⑪ Toma de entrada CC de 10-12 voltios (DC IN 10-12 volts)

### Utilización de auriculares o de un sistema sonoro exterior

Usted podrá enchufar un par de auriculares estéreo para la audición en privado o para tocar a horas avanzadas de la noche. El sistema de altavoces incorporado se desconecta automáticamente al conectar los auriculares a la toma HEADPHONE/AUX. OUT ⑩. La toma HEADPHONE/AUX. OUT puede utilizarse también para suministrar la salida de la unidad de percusión digital DD-7 a un amplificador de teclado, sistema de sonido estereofónico, consola de mezcla o grabadora. Utilice un cable de audio de audio estéreo para conectar la DD-7 a un sistema sonoro exterior.

### Accesorios suministrados

La unidad de percusión digital DD-7 Yamaha se suministra con un par de baquetas de percusión. Estas baquetas de percusión se han diseñado especialmente para su utilización con la DD-7 y no deben usarse para tocar una batería acústica ni para golpear alguna superficie que no sean los accionadores de percusión ③. Tampoco toque los accionadores de percusión con sus manos desnudas o con objetos que no sean las baquetas suministradas.

## 2. Le thème de démonstration

L'ensemble DD-7 a été préprogrammé d'un thème de démonstration qui vous permettra de constater auditivement les styles de rythme automatique et d'exécutant de super session.

1. Faire coulisser l'interrupteur d'alimentation POWER ④ pour l'amener sur la position ON.

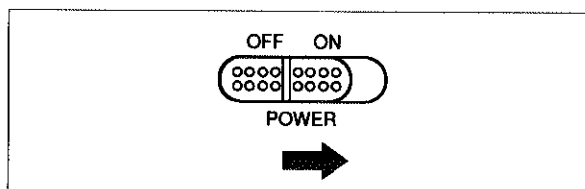

2. Amener le curseur de réglage de niveau de sortie VOLUME ⑤ sur une position située à mi-course entre les réglages MIN et MAX. Il est possible d'effectuer des réglages ultérieurs pendant que le thème de démonstration est joué.

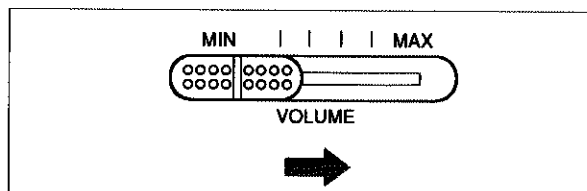

3. Appuyer sur la touche DEMO ⑮ pour que le thème de démonstration commence à être joué. Il est également possible de jouer en même temps que le thème de démonstration en tapotant les tampons de percussion ③ de l'ensemble DD-7.

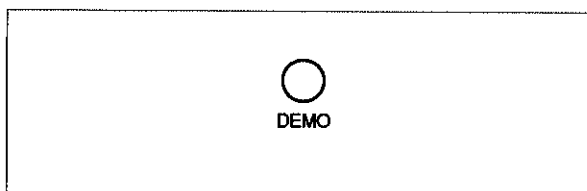

Alors que le thème de démonstration est joué, le numéro de chaque style de rythme apparaît dans l'afficheur ⑥ pendant la lecture. (Une paire de points apparaît à la place du numéro de style pour les motifs qui sont utilisés avec la fonction exécutant de super session.)

4. La démonstration peut être interrompue à tout moment en appuyant sur la touche DEMO ⑮ ou sur la touche START/STOP ⑰.

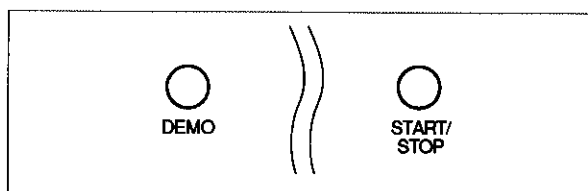

## 2. Canciones de demostración

La DD-7 está programada con dos canciones de demostración que le permitirán escuchar muchas de sus características en acción. Siga los pasos que se dan a continuación para reproducir las canciones de demostración.

1. Deslice el interruptor POWER ④ a la posición ON.

2. Ajuste el control VOLUME ⑤ a una posición intermedia entre los ajustes MIN y MAX. Usted podrá realizar ajustes adicionales del volumen una vez que haya empezado a reproducir la canción de demostración.

3. Presione el botón DEMO ⑮ para iniciar la reproducción de demostración. Si desea, usted podrá tocar con la demostración golpeando los accionadores de percusión ③ de la DD-7.

Durante la reproducción de la canción de demostración, el número de cada estilo de ritmo aparecerá en el visualizador ⑥. (Aparecerán dos rayas en vez de un número de estilo para los patrones utilizados por la función de Ejecución de Super Sesión).

4. La demostración podrá pararse en cualquier momento presionando el botón DEMO ⑮ o STOP/START ⑰.

### 3. Percussion manuelle

Il est possible de jouer des tampons de percussion ③ de l'ensemble DD-7 dès que l'interrupteur d'alimentation POWER ④ est placé en position ON et que le curseur de réglage de niveau de sortie VOLUME ⑤ est amené sur le réglage désiré. Jouer des tampons de percussion ③ avec les baguettes de percussion qui sont fournies ou avec les mains.

#### Affectations initiales des tampons de percussion

À chaque fois que l'interrupteur d'alimentation POWER ④ est commuté pour mettre sous tension, les instruments suivants seront affectés aux tampons de percussion ③ :

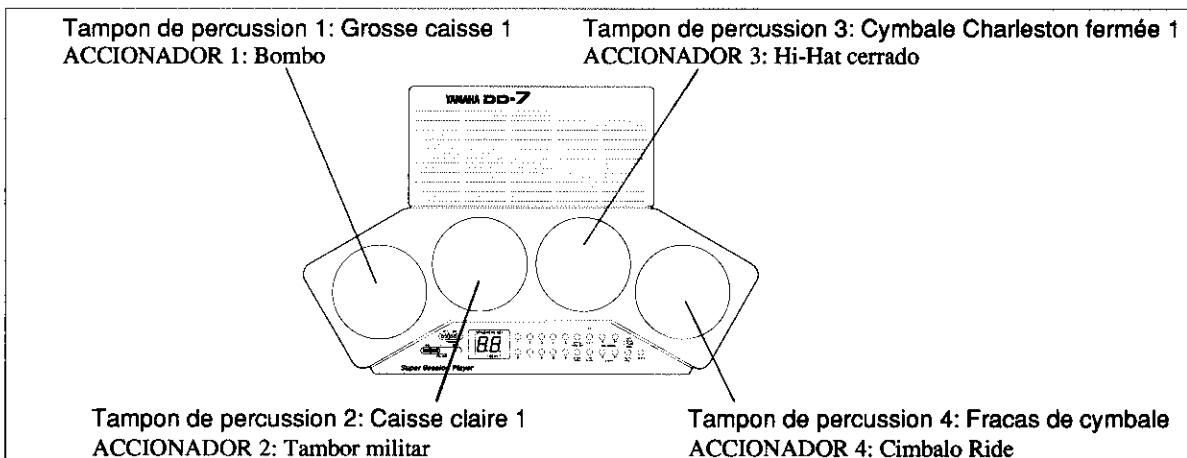

Ces affectations correspondent à un jeu de percussion P1 (de base) parmi les dix jeux de percussion différents qui sont proposés. (La sélection des jeux de percussion est décrite dans le chapitre qui suit.)

#### Sensibilité des tampons de percussion

Les tampons de percussion ③ sont dotés de détecteurs de sensibilité au toucher de sorte que leur réponse est identique à celles des instruments à percussion: plus la façon de jouer est forte et plus le son produit est puissant. Cependant, il faut prendre garde de ne pas jouer excessivement fort des tampons de percussion. Dès que le niveau de sortie est atteint, il est impossible d'obtenir des sons plus puissants en frappant plus fort sur les tampons de percussion. L'emploi d'une force exagérée en jouant des tampons de percussion risque uniquement d'endommager l'instrument et de provoquer le déclenchement de sons indésirables.

#### 3.1 Exécutant de super session

À chaque fois que l'ensemble DD-7 est mis sous tension, le témoin placé au-dessus de la touche SUPER SESSION PLAYER ⑨ s'allume. Cela signifie que la fonction d'exécutant de super session est mise en vigueur.

### 3. Percusión manual

Tan pronto como usted ponga el interruptor POWER ④ en la posición ON y ajuste el control VOLUME ⑤ a un nivel adecuado, podrá empezar a tocar los accionadores de percusión de la DD-7. Toque los accionadores con las baquetas de percusión suministradas o con las manos.

#### Asignaciones iniciales del instrumento

Una vez que ponga el interruptor POWER ④ en la posición ON, los siguientes instrumentos se asignarán a los accionadores de percusión ③:

Estas asignaciones corresponden al grupo de percusión P1 (BASICO) que es uno de los diez diferentes grupos de percusión disponibles. (La selección de grupos de percusión se describe en la siguiente sección).

#### Sensibilidad de los accionadores de percusión

Los accionadores de percusión ③ están provistos de sensores del toque de manera que puedan responder igualmente que los instrumentos de percusión acústica: mientras toque con mayor fuerza, más fuerte será el sonido. Sin embargo, cúidese de no golpear los accionadores con mucha fuerza. Una vez que haya alcanzado el volumen máximo, no podrá producirse más volumen aunque se golpeen con más fuerza los accionadores. El uso de fuerza innecesaria al tocar los accionadores de percusión puede causar daños mecánicos en el instrumento así como activación espuria de sonidos perturbadores.

#### 3.1 Ejecución de Super Sesión

Cada vez que active la alimentación de la DD-7, se encenderá el indicador situado sobre el botón SUPER SESSION PLAYER ⑨. Esto significa que se ha activado la función de Ejecución de Super Sesión.

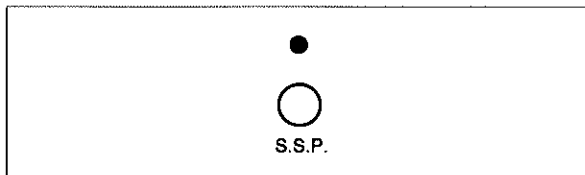



Le fait d'avoir déjà joué des tampons de percussion ③ permet d'avoir une idée assez précise de ce que cette fonction permet d'obtenir. Lorsque la fonction d'accompagnement rythmique automatique est coupée, l'ensemble DD-7 réagit aux notes jouées en produisant des effets acoustiques ou un thème d'exécutant de super session.

La réponse obtenue dépend en partie du nombre de fois que les tampons de percussion sont frappés et en partie de la force avec laquelle ils le sont.

Quand la fonction d'exécutant de super session est utilisée avec l'accompagnement automatique, l'ensemble DD-7 réagit aux notes jouées en rajoutant des thèmes d'exécutant de super session. Là encore, la réponse obtenue dépend en partie de la synchronisation des notes jouées ainsi que de la sélection du style d'accompagnement rythmique automatique.

Il est possible de mettre en vigueur la fonction d'exécutant de super session ou de l'arrêter à tout moment en actionnant la touche d'exécutant de super session.

### 3.2 Sélection des jeux de percussion

L'ensemble DD-7 possède dix jeux de percussion qu'il est possible de choisir en fonction des conditions musicales du morceau à exécuter. Chaque jeu de percussion affecte des instruments différents aux tampons de percussion ③ de l'ensemble DD-7. Les affectations des tampons de percussion pour chaque jeu de percussion sont indiquées dans le tableau qui suit. (L'appellation des jeux de percussion apparaît aussi dans la liste des jeux de percussion ② imprimée sur la partie supérieure droite du pupitre de commande.)

Si ya ha tocado los accionadores de percusión ③, usted puede tener una buena idea de esta función. Cuando la función de Acompañamiento Rítmico Automático está desactivada, la DD-7 responde a las notas que usted toca con efecto sonoro o un patrón de Ejecución de Super Sesión. La respuesta que usted obtiene depende en parte de cuántas veces toca los accionadores y también de la fuerza con que usted toca los accionadores.

Si utiliza la función de Ejecución de Super Sesión junto con el Acompañamiento Automático, la DD-7 responderá a sus notas añadiendo patrones de Ejecución de Super Sesión. Esta respuesta depende del tiempo que toca usted las notas, así como de la selección del estilo de Acompañamiento Rítmico Automático. Usted puede activar o desactivar la función de Ejecución de Super Sesión como desee presionando el botón de Ejecución de Super Sesión ⑨.

### 3.2 Selección de grupo de percusión

La DD-7 tiene 10 diferentes grupos que pueden seleccionarse de acuerdo con sus requisitos musicales. Cada grupo asigna distintos instrumentos (o notas de percusión de melodía) a los accionadores de percusión ③ de la DD-7. Las asignaciones de los accionadores y pedal para cada grupo de percusión se listan a continuación. (Los nombres de estos grupos están indicados también en la LISTA DE GRUPOS DE PERCUSION ② en el panel derecho superior del panel de control).

	Appellation de jeu NO. NOMBRE DE GRUPO	Tampon de percussion 1 ACCIONADOR 1		Tampon de percussion 2 ACCIONADOR 2		Tampon de percussion 3 ACCIONADOR 3		Tampon de percussion 4 ACCIONADOR 4	
P1	BASIC	00	Bass Drum 1	03	Snare 1	13	Closed Hi-Hat 1	17	Ride Cymbal
P2	FILL IN	03	Snare 1	10	E.Tom 1 Hi	11	E.Tom 1 Lo	18	Crash Cymbal
P3	ROCK	01	Bass Drum 2	04	Snare 2	09	Tom Lo	18	Crash Cymbal
P4	DANCE	02	Bass Drum 3	06	Snare 4	12	E.Tom 2	49	Orchestra Hit
P5	LATIN 1	22	Conga Mute	20	Conga Hi	21	Conga Lo	25	Cabasa
P6	LATIN 2	29	Timbale Lo	28	Timbale Hi	26	Cowbell	18	Crash Cymbal
P7	EFFECT 1	47	Sound Effect 5	45	Sound Effect 3	44	Sound Effect 2	43	Sound Effect 1
P8	EFFECT 2	38	Dog	39	Lion	42	Dropping Coin	40	Car Horn
P9	EFFECT 3	26	Cowbell	41	Buzzer	30	Finger Snaps	51	Applause
P0	Zone mémoire utilisateur		Area de memoria del usuario						

1. Vérifier tout d'abord que le premier caractère de l'afficheur ⑥ est bien la lettre "P". Dans le cas contraire, appuyer sur la touche STYLE/PERCUSSION SET ⑧. La lettre "P" apparaît dans l'afficheur puis elle est suivie du nombre du jeu de percussion courant.

1. En primer lugar, verifique que el primer carácter en el visualizador ⑥ es "P". Si no lo es, presione el botón STYLE/PERCUSSION SET ⑧. La letra "P" aparecerá en el visualizador, seguido por el número del grupo de percusión corriente.

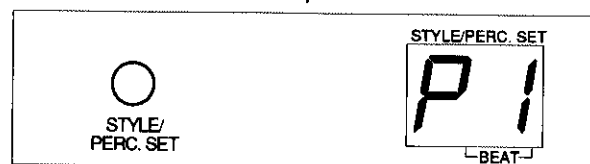

**Remarque:** Le jeu de percussion P1 (de base) est automatiquement sélectionné à chaque fois que l'interrupteur d'alimentation POWER ④ est commuté sur marche.

**Nota:** Se selecciona automáticamente el grupo de percusión P1 (BASICO) cada vez que ponga el interruptor POWER ④ en la posición ON.

2. Se servir d'une des touches numériques ⑦ pour effectuer l'introduction du nombre du jeu de percussion désiré (P0 à P9).

2. Presione uno de los botones numéricos ⑦ correspondiente al número del grupo de percusión deseado (P0 a P9).

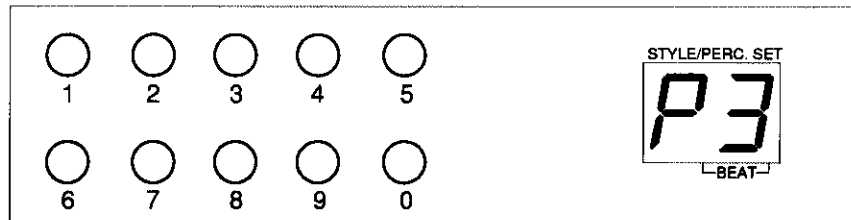

### 3.3 Jeux de percussion personnalisés

L'ensemble DD-7 vous permet d'affecter n'importe lesquelles des 52 sonorités d'instrument à n'importe quel tampon de percussion ③ et de sauvegarder ces réglages dans le jeu de percussion P0. Cependant, les affectations effectuées pour ce jeu de percussion seront annulées dès que l'alimentation sera coupée.

### 3.3 Grupos de percusión Custom

La DD-7 le permite asignar cualquiera de sus 52 sonidos instrumentales a cualquiera de los accionadores de percusión ③ y memoriza estas fijaciones como el grupo de percusión P0. Sin embargo, las asignaciones que hace usted se borrarán al desactivar la alimentación.

No. NO.	Instrument INSTRUMENTO	No. NO.	Instrument INSTRUMENTO
00	Bass Drum 1	26	Cowbell
01	Bass Drum 2	27	Cuica
02	Bass Drum 3	28	Timbale Hi
03	Snare Drum 1	29	Timbale Lo
04	Snare Drum 2	30	Finger Snap
05	Snare Drum 3 (Reverse)	31	Hand Claps
06	Snare Drum 4	32	Cross Sticks
07	Rim Shot	33	"One"
08	Tom Hi	34	"Two"
09	Tom Lo	35	"Three"
10	E.Tom 1 Hi	36	"Four"
11	E.Tom 1 Low	37	Reverse Voice
12	E.Tom 2	38	Dog
13	Closed Hi-Hat 1	39	Lion
14	Open Hi-Hat 1	40	Car Horn
15	Closed Hi-Hat 2	41	Buzzer
16	Open Hi-Hat 2	42	Dropping Coin
17	Ride Cymbal	43	Sound Effect 1
18	Crash Cymbal	44	Sound Effect 2
19	Reverse Crash Cymbal	45	Sound Effect 3
20	Conga Hi	46	Sound Effect 4
21	Conga Lo	47	Sound Effect 5
22	Conga Mute	48	Sound Effect 6
23	Agogo Hi	49	Orchestra Hit
24	Agogo Lo	50	Reverse Orchestra Hit
25	Cabasa	51	Applause

1. Tout en s'inspirant du procédé qui est décrit à l'alinéa 3.2, choisir le jeu de percussion P0. (Si un changement des affectations est effectué alors qu'aucun autre jeu de percussion n'est sélectionné, l'ensemble DD-12 se commutera automatiquement sur le jeu P0 pour vous.)

1. Utilizando el método descrito en la Sección 3.2, seleccione el grupo de percusión P0. (Si usted empieza a cambiar las asignaciones cuando cualquier otro grupo de percusión esté seleccionado, la DD-7 se conmutará automáticamente a P0).

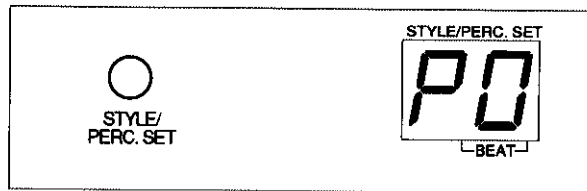

2. Appuyer et immobiliser l'une ou l'autre touche PAD ASSIGN ⓐ en position basse en correspondance au sens dans lequel on doit se déplacer dans la liste des instruments. Par exemple, s'il est possible de parvenir à l'instrument que l'on désire obtenir le plus rapidement possible en allant à rebours à partir de l'instrument indiqué, appuyer et immobiliser la touche ◀ PAD ASSIGN en position basse.

2. Presione y mantenga presionado uno de los botones PAD ASSIGN ⓐ que corresponda a la dirección que desea mover en la lista de instrumentos. Por ejemplo, si puede obtener el instrumento que desea más rápidamente moviendo hacia atrás desde el instrumento actual, presione y mantenga presionado el botón ◀ PAD ASSIGN.

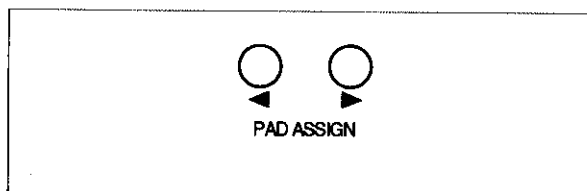

3. Tout en appuyant et immobilisant la touche PAD ASSIGN appropriée en position basse, frapper autant de fois que nécessaire sur les tampons de percussion ③. Chaque frappe produit le son de l'instrument suivant dans le sens qui a été choisi (◀ ou ▶) tandis que le numéro de l'instrument correspond apparaît dans l'afficheur ⑥.

3. Mientras mantiene presionado el adecuado botón PAD ASSIGN, golpee repetidamente uno de los accionadores ③. Por cada golpe, usted oirá el sonido del siguiente instrumento en la dirección seleccionada (◀ o ▶), y el número de tal instrumento aparecerá en el visualizador ⑥.

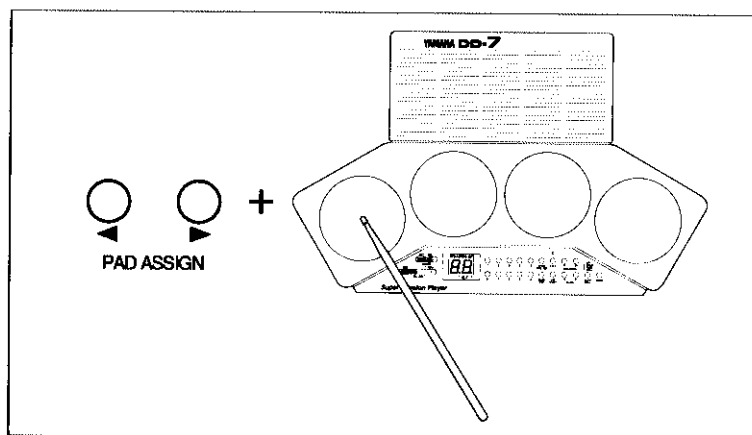

Mais il est également possible d'introduire directement le numéro de l'instrument désiré au lieu de frapper successivement sur le tampon de percussion. Pour ce faire, appuyer et immobiliser l'une ou l'autre touche PAD ASSIGN en position basse et frapper une seule fois sur le tampon de percussion qui a été choisi puis introduire le nombre correspondant à l'instrument désiré avec les touches numériques ⑦. (Ne pas oublier d'introduire un nombre à deux chiffres.)

Si desea, puede registrar el número de un instrumento en vez de golpear repetidamente el accionador. Para hacer esto, manteniendo presionado cualquiera de los botones PAD ASSIGN, golpee el accionador que ha seleccionado una vez, luego registre el número del instrumento deseado utilizando los botones numéricos ⑦. (Asegúrese de registrar dos dígitos).

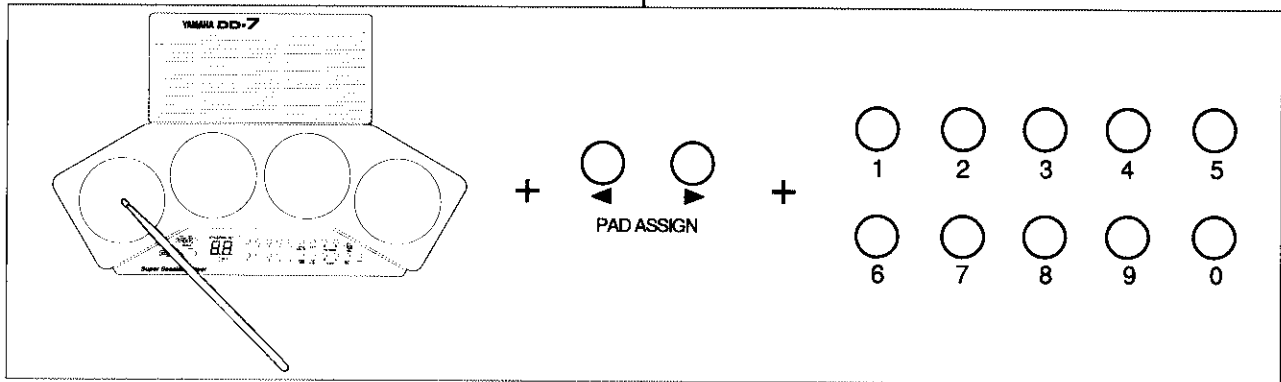

- Relâcher immédiatement la touche PAD ASSIGN dès que l'instrument sélectionné est entendu. L'ensemble DD-7 jouera aussitôt du nouvel instrument affecté à chaque fois que le tampon de percussion auquel il est affecté sera joué.
- Refaire les opérations 1 à 4 pour affecter de nouveaux instruments aux autres tampons de percussion.

- Suelte el botón PAD ASSIGN al oír el sonido del instrumento deseado. De esta manera, la DD-7 tocará el instrumento asignado siempre que usted toque el accionador correspondiente.
- Repita los pasos 1 al 4 para asignar nuevos instrumentos a los otros accionadores.

### 3.4 Fonction de roulement automatique

L'ensemble DD-7 possède aussi une fonction de roulement automatique très pratique qui permet de perfectionner l'interprétation à l'aide d'échos réguliers, flammes et roulements. Comme la durée de chacun de ces effets varie automatiquement en fonction du rythme, la seule opération qui vous incombe consiste à jouer la première note suivant une synchronisation exacte, l'ensemble DD-7 se chargera du reste des opérations. Même le néophite en percussion est capable de produire des sons de qualité professionnelle dès la première fois.

### 3.4 Función de Redoble Automático

La DD-7 ofrece una función de Redoble Automático que le permite obtener automáticamente redobles suaves, toques de tambor y ecos para dar mayor vivacidad a su ejecución musical. Como la longitud y la velocidad de cada uno de estos efectos varían automáticamente de acuerdo con el tempo, todo lo que debe hacer usted es golpear la primera nota a su debido tiempo y la DD-7 hará el resto. Hasta un instrumentista de percusión novato puede obtener sonidos realmente profesionales.

- Appuyer une seule fois sur la touche AUTO ROLL ⑭. Le réglage de roulement automatique actuel apparaîtra aussitôt dans l'afficheur ⑦.

- Presione una vez el botón AUTO ROLL ⑭. La fijación actual de Redoble Automático aparecerá en el visualizador ⑥.

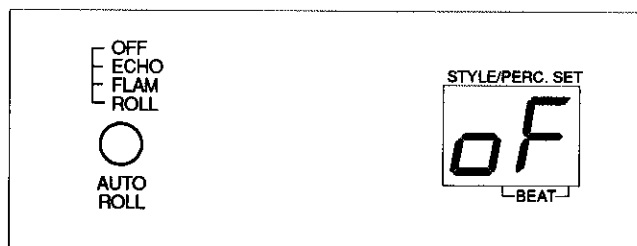

**Remarque:** La fonction de roulement automatique est automatiquement coupée à chaque que l'interrupteur d'alimentation POWER ④ est commuté sur marche.

**Nota:** La función de Redoble Automático se desactiva automáticamente al poner en el interruptor POWER ④ en la posición ON.

2. Appuyer successivement sur la touche AUTO ROLL pour choisir le réglage voulu.

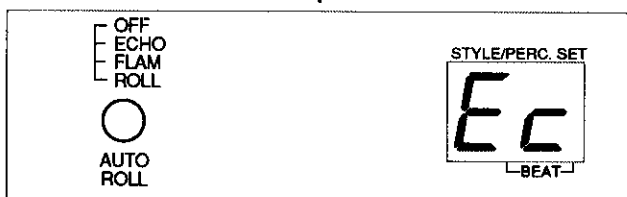

Quand le réglage "echo" est sélectionné, l'ensemble DD-7 rajoute à chacune des notes une série de huitième de note qui s'estompe dans l'espace d'une mesure.

2. Presione repetidamente el botón AUTO ROLL, para seleccionar la fijación deseada.

Cuando seleccione la fijación "echo", la DD-7 añadirá a cada nota una serie de ecos de corchea que se desvanecen sobre el espacio de un compás.

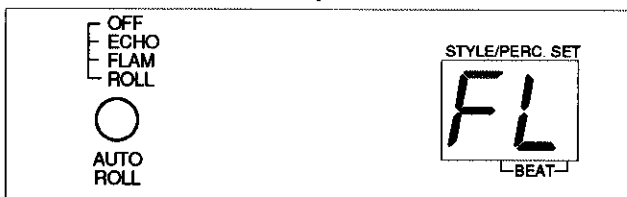

Le réglage "flam" transforme chaque note jouée en dédoublement de note (double note).

La fijación "flam" produce convierte cada nota que usted toque en un toque de tambor (una nota doble).

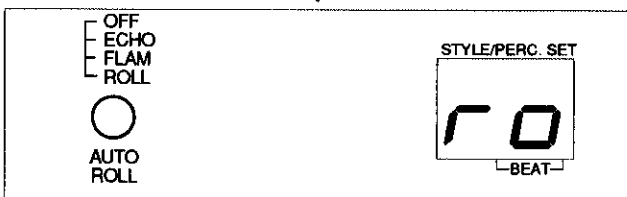

Quand le réglage "roll" est choisi, l'ensemble DD-7 produit un roulement synchronisé au rythme à chaque fois qu'un des tampons de percussion ③ est frappé.

Cuando seleccione la fijación "roll", la DD-7 producirá un redoble sincronizado con el tempo cada vez que usted golpee uno de los accionadores ③.

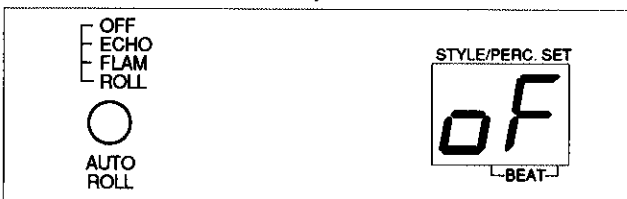

Une pression supplémentaire de la touche AUTO ROLL permet de sortir de la fonction de roulement automatique.

Al presionar el botón AUTO ROLL una vez más, se desactivará nuevamente la función de Redoble Automático.

3. L'afficheur continuera à faire apparaître le nouveau réglage pendant quelques secondes puis fera réapparaître le style ou le numéro de jeu de percussion préalablement affiché.

3. El visualizador seguirá mostrando la nueva fijación por un par de segundos, luego regresa al estilo previamente visualizado o al número del grupo de percusión.

**Remarque:** Il peut se produire que la fonction de roulement automatique produise uniquement des bruits ou aucun effet du tout suivant la sélection de l'instrument et le réglage de rythme choisi pour laquelle il est utilisé.

**Nota:** La función de Redoble Automático puede producir a veces sólo efectos calmados o parecidos a ruido, según la selección del instrumento y la fijación del tempo.

## 4. Accompagnement rythmique automatique

L'ensemble DD-7 est capable de vous assurer un accompagnement en disposant de 100 styles de rythmes automatiques, ce qui couvre une très grande variété de genres musicaux. Ces styles sont mentionnés dans la liste des styles ① qui apparaît au-dessus du pupitre de commande. Il est possible de choisir et de jouer n'importe quel style, après quoi, une interprétation en parallèle peut être faite par des techniques de percussion manuelle telles qu'elles sont décrites dans le chapitre qui précède. Essayer en appuyant sur la touche START/STOP ⑩. L'ensemble DD-7 commencera à jouer suivant le style 00 (DANCE 1), style qui est automatiquement sélectionné en tant qu'accompagnement courant à chaque fois que l'instrument est mis sous tension avec l'interrupteur d'alimentation POWER ④. L'arrêt peut être obtenu en appuyant sur la touche START/STOP ⑩ une seconde fois.

### 4.1 Sélection du style d'accompagnement

Il est possible d'opter pour cette méthode et de choisir un autre style à tout moment en procédant de la façon indiquée ci-dessous même lorsque la fonction d'accompagnement rythmique automatique est en vigueur.

1. Vérifier tout d'abord que le premier caractère de l'afficheur ⑥ est bien la lettre "P". Dans le cas contraire, appuyer sur la touche STYLE/PERCUSSION SET ⑧. La lettre "P" apparaît dans l'afficheur puis elle est suivie du nombre du style courant.

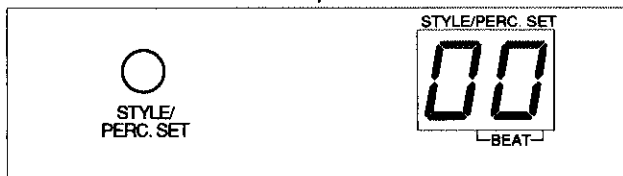

**Remarque:** Le style 00 (DANCE 1) est automatiquement sélectionné à chaque fois que l'interrupteur d'alimentation POWER ④ est commuté sur marche.

2. Se servir des touches numériques ⑦ pour effectuer l'introduction du numéro du style désiré (00 à 99).

La sélection d'un style d'accompagnement doit toujours être faite en introduisant un nombre à deux chiffres. Par exemple, pour choisir le style 05 (DANCE 6), appuyer sur la touche numérique "0" puis sur la touche numérique "5". Si la fonction d'accompagnement rythmique automatique est déjà en application, l'ensemble DD-7 se commutera sur le nouveau style dès le début de la mesure suivante alors que le deuxième chiffre du numéro choisi est introduit.

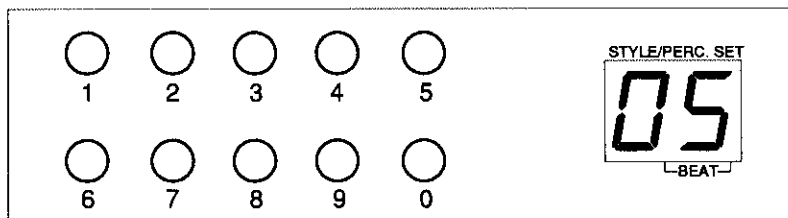

## 4. Acompañamiento Automático

La DD-7 es capaz de acompañarle con 100 estilos rítmicos que abarcan una gama muy amplia de géneros musicales. Estos estilos se muestran en la lista de estilos STYLE LIST ① situada en el panel de control. Usted podrá seleccionar y reproducir cualquiera de estos estilos rítmicos, luego tocarlo al mismo tiempo utilizando las técnicas de percusión manual descritas en el capítulo anterior. Presione el botón START/STOP ⑩. La DD-7 empezará a tocar el estilo 00 (DANCE 1) que se selecciona automáticamente como el estilo de acompañamiento normal al activar el interruptor POWER ④. Usted podrá interrumpir este acompañamiento presionando otra vez el botón START/STOP.

### 4.1 Selección del estilo de acompañamiento

Puede utilizarse el método descrito a continuación para seleccionar un distinto estilo en cualquier momento, aun durante el Acompañamiento Automático.

1. En primer lugar, verifique que la letra "P" no aparece en el visualizador ⑥ como el primer carácter. De lo contrario, presione el botón STYLE/PERCUSSION SET. Desaparecerá la letra "P", y en lugar aparecerá el estilo seleccionado.

**Nota:** El estilo 00 (DANCE 1) se selecciona automáticamente cada vez que active el interruptor POWER ④.

2. Utilice los botones numéricos ⑦ para registrar el número del estilo deseado (00 a 99).

Registre siempre dos dígitos para seleccionar el estilo de acompañamiento. Por ejemplo, para seleccionar el estilo 05 (DANCE 6), presione el botón "0" y luego el botón "5". Si el Acompañamiento Rítmico Automático está ya activado, el nuevo estilo empezará a tocar al comienzo del siguiente ritmo después de registrar el segundo dígito de su número.

## 4.2 Réglage de rythme

Les deux points qui apparaissent à la base de l'afficheur ⑥ clignotent en synchronisation à l'accompagnement rythmique automatique, ce qui vous permet d'avoir un contrôle visuel du rythme. Les deux points clignotent simultanément au cours du premier temps d'une mesure à deux temps; le point gauche clignote seul au cours du premier temps de la deuxième mesure et le point droit clignote pendant tous les autres temps.

Par exemple, quand une mesure à quatre temps est choisie, les points clignotent dans l'ordre représenté ci-dessous:

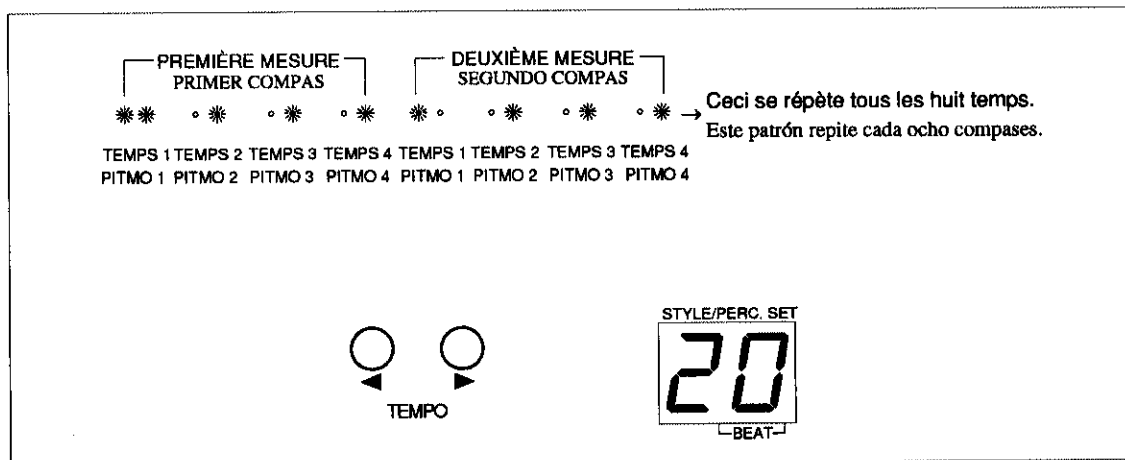

Les limites des rythmes disponibles se situent entre 40 et 280 temps à la minute. Il est possible de commander un changement de rythme à tout moment dans ces limites même lorsqu'un accompagnement rythmique automatique est en cours en utilisant les touches TEMPO ⑫. Appuyer sur la touche TEMPO ► pour accélérer le rythme et appuyer sur la touche TEMPO ◀ pour le ralentir. Quand l'une des touches TEMPO est pressée, une valeur à deux unités apparaîtra dans l'afficheur ⑥ de façon indiquer le rythme actuellement en cours. La valeur indiquée correspond aux temps par minute comme cela est indiqué dans le tableau qui suit. L'afficheur continuera à indiquer pendant quelques secondes après que la touche TEMPO actionnée soit relâchée.

## 4.2 Fijación del Tempo

Los dos puntos en la parte inferior del visualizador ⑥ parpadean con el Acompañamiento Rítmico Automático, para visualizar el tempo. Ambos puntos parpadean simultáneamente al primer compás del patrón de dos ritmos; el punto izquierdo parpadea al primer compás del segundo ritmo; y el punto derecho parpadea en todos los ritmos remanentes. Por ejemplo, cuando seleccione un patrón de cuatro compases, los dos puntos parpadearán en el orden siguiente:

La gama de tempos disponibles abarca de 40 a 280 compases por minuto (bpm). Usted podrá cambiar la fijación del tempo actual dentro de esta gama en cualquier momento, aun durante el Acompañamiento Rítmico Automático, utilizando los botones TEMPO ⑫. Presione el botón TEMPO ► para aumentar el tempo, o el botón TEMPO ◀ para disminuir el tempo. Cuando presione uno de los botones TEMPO, el valor de un número de dos dígitos del tempo aparecerán en el visualizador ⑥ para indicar el tempo actual. El valor visualizador corresponde a los compases por minuto como se muestra en la tabla siguiente. Este valor permanecerá en el visualizador durante aproximadamente dos segundos después de soltar el botón TEMPO.

Valeur indiquée Visualizador	l/m Compases por Minuto (bpm)	Valeur indiquée Visualizador	l/m Compases por Minuto (bpm)	Valeur indiquée Visualizador	l/m Compases por Minuto (bpm)	Valeur indiquée Visualizador	l/m Compases por Minuto (bpm)
01	40	11	100	21	152	31	236
02	48	12	104	22	160	32	246
03	56	13	108	23	168	33	256
04	64	14	112	24	176	34	268
05	70	15	116	25	184	35	280
06	76	16	120	26	192		
07	82	17	126	27	200		
08	88	18	132	28	208		
09	92	19	138	29	216		
10	96	20	144	30	226		

Chaque style d'accompagnement s'est vu attribué une valeur de rythme dite normale qui peut être rappelée à tout moment en appuyant simultanément sur les deux touches TEMPO ◀ et ▶. Étant donné que le style 00 (DANCE 1) est automatiquement sélectionné quand l'interrupteur d'alimentation POWER ④ est commuté sur marche, le rythme est automatiquement réglé sur 140 mesures à la minute, ce qui correspond au rythme normal pour ce rythme à ce moment là.

### 4.3 Réglage de rythme avec la mise en route par percussion

Il existe un autre moyen d'ajuster le rythme, moyen qui peut être utilisé quand la fonction d'accompagnement automatique est mise en vigueur (plutôt qu'avant ou après). Quand la fonction de mise en route par percussion, l'ensemble DD-7 fournit un comptage dans le rythme suivant la mesure que vous déterminez.

1. Appuyer tout d'abord sur la touche TAP START ⑬.

Cada estilo de acompañamiento tiene un valor de tempo "normal" que puede obtenerse en cualquier momento presionando los botones TEMPO ◀ y ▶ al mismo tiempo. Como el estilo 00 (DANCE 1) se selecciona automáticamente al activar el interruptor POWER ④, el tempo se fija automáticamente a 140 compases por minuto, es decir el tempo normal para este estilo.

### 4.3 Fijación del tempo con inicio de golpe

Esta es la otra manera de fijar el tempo cuando inicie el Acompañamiento Automático (más bien que antes o después). Cuando utilice la función de Inicio de Golpe, la DD-7 contará el ritmo si fija el compás.

1. Empiece presionando e botón TAP START/BREAK ⑬.

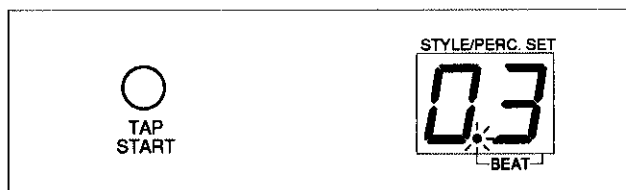



2. Frapper n'importe quel tampon de percussion ③ suivant une mesure régulière en utilisant le rythme auquel l'interprétation doit être faite. L'ensemble DD-7 opérera un comptage de "un, deux, trois, quatre !" (ou une variation en fonction de la signature temporelle du style qui a été sélectionné), puis commencer à jouer l'accompagnement rythmique automatique suivant le rythme auquel il a été réglé.

2. Golpee cualquiera de los accionadores de percusión ③ con un tiempo estable, utilizando el tempo con que desea tocar. La DD-7 contará "Uno, dos tres, cuatro" (o una variación, según la señal de identificación del estilo seleccionado), luego inicie el Acompañamiento Automático al tempo fijado.

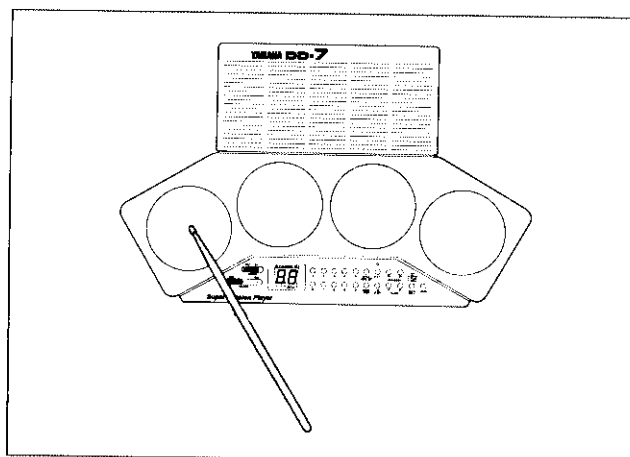

3. Commencer à jouer des tampons de percussion.

3. Empiece a tocar los accionadores.

# Guide de dépannage

# Localización de fallas

Nombreux sont les cas de fausse interprétation d'une anomalie quand celle-ci a pour origine une simple erreur. Veuillez consulter tout d'abord la liste ci-dessous décrivant les symptômes, les origines et les remèdes avant d'en arriver à la conclusion rapide que votre ensemble DD-7 est en panne.

En muchos casos, lo que parece ser un mal funcionamiento, puede solucionarse con facilidad. Sírvase consultar la siguiente lista de síntomas, causas y remedios antes de considerar que la DD-7 está averiada.

Symptôme	Sintoma	Cause	Causa	Remède	Remedio
Un bourdonnement ou un dé clic se manifeste momentanément lors de la mise sous/hors tension de l'ensemble DD-7. Se produce un zumbido o "clic" momentáneamente cuando se conecta o desconecta la alimentación de la DD-7.		Ceci est dû à une surtension transitoire se produisant à chaque fois que l'interrupteur d'alimentation POWER ④ est sollicité, ce phénomène étant tout à fait normal. Ello se debe a una sobretensión transitoria que ocurre cuando se opera el interruptor POWER ④, lo cual es normal.			
Les sons délivrés par certains instruments de musique (tels que TIMBALE) sont accompagnés d'un trã partir dès faible taux de bruit. Los sonidos producidos por algunos instrumentos (como un TIMBAL) son acompañados por un pequeño ruido.		Ce bruit provient des opérations de traitement numérique, ce qui est tout à fait normal. Este ruido se produce como resultado del proceso digital, y es normal.			
L'afficheur ⑥ est difficile à interpréter ou complètement sombre. El visualizador ⑥ está opaco o completamente oscuro.		Les piles sont quasiment épuisées. Las pilas están gastadas.		Si le problème est dû à un épuisement des piles, celles-ci doivent être remplacées immédiatement. Si el problema se debe a las pilas gastadas, deberán cambiarse inmediatamente las pilas.	
Aucun son n'est délivré par les haut-parleurs de l'ensemble DD-7. No hay sonido de los altavoces de la DD-7.		1. Le niveau de sortie est trop faible. 2. Une fiche est branchée dans la prise HEADPHONES/AUX. OUT ⑩. Ceci a pour effet de couper automatiquement le son des haut-parleurs. 1. El volumen está demasiado bajo. 2. Se ha insertado una clavija en la toma HEADPHONES/AUX. OUT ⑩, lo cual desactiva automáticamente el sonido de los altavoces.		1. Augmenter le niveau de sortie avec la commande VOLUME ⑤ pour obtenir le niveau de sortie approprié. 2. Débrancher la fiche de la prise HEADPHONES/AUX. OUT. 1. Ajuste el control VOLUME ⑤ a un nivel apropiado. 2. Desenchufe la clavija de la toma HEADPHONE/AUX. OUT.	
Quand un des tampons de percussion est joué, ce n'est pas l'instrument voulu qui produit la sonorité à obtenir. Suena un instrumento erróneo cuando se acciona un accionador.		L'instrument que l'on veut obtenir n'a pas été affecté au bon tampon de percussion. El instrumento deseado no se ha ajustado correctamente en el accionador.		Effectuer l'affectation désirée au tampon de percussion voulu. Au besoin, il est possible de rappeler les affectations par défaut en coupant l'alimentation puis en la rétablissant. Asigne el instrumento deseado al accionador. Si desea, puede restablecer las asignaciones de defecto conectando y desconectando nuevamente el interruptor.	
Les affectations de tampon de percussion personnalisées ont été annulées. Han desaparecido las asignaciones del accionador custom.		1. Les piles sont quasiment épuisées. 2. L'interrupteur d'alimentation POWER ④ a été commuté sur arrêt puis sur marche. En procédant de cette façon, les affectations par défaut sont rappelées de sorte que cet état ne constitue pas un cas d'anomalie. 1. Las pilas están gastadas. 2. Se ha activado y desactivado el interruptor POWER ④. Esta operación restablece las asignaciones de defecto, lo que es normal.		1. Remplacer les piles. 2. Refaire les affectations de tampon de percussion. 1. Reemplace las pilas. 2. Establezca nuevamente las asignaciones del accionador y pedal.	
Lorsque les tampons de percussion sont frappés trop fort, l'afficheur ⑥ s'assombrit momentanément puis fait apparaître "00". Cuando los accionadores se golpean fuertemente, el visualizador ⑥ se oscurece momentáneamente y luego cambia "00".		Les piles sont quasiment épuisées. Las pilas están gastadas.		Remplacer les piles. Reemplace las pilas.	

## Fiche technique

### Nombre maximum de notes jouées simultanément

8

### Voix d'instrument

52

### Jeux de percussion

9 pré-réglés + 1 utilisateur

### Styles de rythme automatique

100

### Fonctions auxiliaires

Exécutant de super session, roulement automatique, mise en route par percussion, démonstration d'accompagnement rythmique automatique

### Tampons de percussion

4 tampons de percussion (sensibles au toucher)

### Commandes implantées en pupitre

Interrupteur d'alimentation POWER, commande de réglage de niveau de sortie VOLUME, touches numériques, touche de sélection de style/percussion STYLE/PERCUSSION SET, touche d'exécutant de super session SUPER SESSION PLAYER, touches ◀ et ▶ d'affectation de tampon de percussion PAD ASSIGN, touche de mise en fonction/d'arrêt START/STOP, touches de réglage ◀ et ▶ de rythme TEMPO, touche de mise en route par percussion TAP START, touche de roulement automatique AUTO ROLL, touche de démonstration DEMO

### Afficheurs de pupitre

Affichage de style/percussion STYLE/PERCUSSION, témoin SUPER SESSION PLAYER

### Connecteurs

D'entrée courant continu DC 10-12 V IN, sortie casque/source auxiliaire HEADPHONES/AUX. OUT

### Amplificateur principal

2,5 W (efficaces), 8 ohms)

### Haut-parleur

10 cm, 8 ohms

### Tension nominale

Courant continu 10-12 V

### Source d'alimentation

Six piles taille "AA", SUM-3 ou R-6 (ou des piles équivalentes) ou adaptateur d'alimentation secteur (PA-1, PA-1B ou PA-3)

### Encombrement (L x P x H)

420 x 261 x 113 mm

### Poids

1,3 kg sans les piles

### Accessoires

Baguettes de percussion

Sous réserve de modification des renseignements techniques et de l'aspect extérieur de l'appareil.

## Especificaciones

### Notas Simultáneas Máximas

8

### Voces Instrumentales

52

### Grupos de percusión

9 preajustadas + 1 del usuario

### Estilos Rítmicos Automáticos

100

### Funciones Auxiliares

Ejecución de Super Sesión, Redoble Automático, Inicio de Golpe, Demostración del Acompañamiento Rítmico

### Accionadores de Percusión

4 (sensible al toque)

### Controles del panel

Interruptor POWER, Control VOLUME, Botones numéricos, Botón STYLE/PERCUSSION SET, Botón SUPER SESSION PLAYER, Botones ◀ y ▶ PAD ASSIGN, Botón START/STOP, Botones TEMPO ◀ y ▶, Botón TAP START, Botón AUTO ROLL, Botón DEMO

### Visualizadores del Panel

Visualizador STYLE/PERCUSSION SET, Indicador SUPER SESSION PLAYER

### Conectores

DC 10-12 V IN, HEADPHONES/AUX. OUT

### Amplificador principal

2,5 V (WMS), 8 ohmios

### Altavoz

(10 cm, 8 ohmios) x 2

### Tensión nominal

CC 10-12V

### Fuente de alimentación

Seis pilas del tamaño "AA", SUM-3, R-6 (o equivalentes), o adaptador CA (PA-1, PA-1B o PA-3)

### Dimensiones (Ancho x fondo x alto)

420 x 261 x 113 mm (16-1/2 x 10-1/4 x 4-1/2 pulgadas)

### Peso

1,3 kg (2,9 lbs) incluyendo las pilas

### Accesorios

Baquetas de percusión

Las especificaciones y la apariencia del producto están sujetas a modificaciones sin previo aviso.

For details of products, please contact your nearest Yamaha or the authorized distributor listed below.

Die Einzelheiten zu Produkten sind bei Ihrer unten aufgeführten Niederlassung und bei Yamaha Vertragshändlern in den jeweiligen Bestimmungsländern erhältlich.

Pour plus de détails sur les produits, veuillez-vous adresser à Yamaha ou au distributeur le plus proche de vous figurant dans la liste suivante.

Para detalles sobre productos, contacte su tienda Yamaha más cercana o el distribuidor autorizado que se lista debajo.

## NORTH AMERICA

### CANADA

**Yamaha Canada Music Ltd.**  
135 Milner Avenue, Scarborough, Ontario,  
M1S 3R1, Canada  
Tel: 416-298-1311

### U.S.A.

**Yamaha Corporation of America**  
6600 Orangethorpe Ave., Buena Park, Calif. 90620,  
U.S.A.  
Tel: 714-522-9011

## MIDDLE & SOUTH AMERICA

### MEXICO

**Yamaha De Mexico S.A. De C.V.,  
Departamento de ventas**  
Javier Rojo Gomez No.1149, Col. Gpe Del  
Moral, Deleg. Iztapalapa, 09300 Mexico, D.F.  
Tel: 686-00-33

### BRASIL

**Yamaha Musical Do Brasil LTDA.**  
Ave. Reboucas 2636, São Paulo, Brasil  
Tel: 55-11 853-1377

### PANAMA

**Yamaha De Panama S.A.**  
Edificio Interseco, Calle Elvira Mendez no.10, Piso  
3, Oficina # 105, Ciudad de Panama, Panama  
Tel: 507-69-5311

### OTHER LATIN AMERICAN COUNTRIES AND CARIBBEAN COUNTRIES

**Yamaha Music Latin America Corp.**  
6101 Blue Lagoon Drive, Miami, Florida 33126,  
U.S.A.  
Tel: 305-261-4111

## EUROPE

### THE UNITED KINGDOM/IRELAND

**Yamaha-Kemble Music(U.K.) Ltd.**  
Sherbourne Drive, Tilbrook, Milton Keynes,  
MK7 8BL England  
Tel: 0908-366700

### GERMANY/SWITZERLAND

**Yamaha Europa GmbH.**  
Siemensstraße 22-34, D-2084 Rellingen, F.R. of  
Germany  
Tel: 04101-3030

### AUSTRIA/HUNGARY

**Yamaha Music Austria GmbH.**  
Schleiergasse 20, A-1100 Wien Austria  
Tel: 0222-60203900

### THE NETHERLANDS

**Yamaha Music Benelux B.V.,  
Verkoop Administratie**  
Kanaalweg 18G, 3526 KL Utrecht, The Netherlands  
Tel: 030-828411

### BELGIUM/LUXEMBOURG

**Yamaha Music Benelux B.V.,  
Administration des Ventes**  
Rue de Bosnie 22, 1060 Bruxelles, Belgium  
Tel: 02-5374480

### FRANCE

**Yamaha Musique France, Division Claviers**  
BP 70-77312 Marne-la-Valée Cedex 2, France  
Tel: 01-64-61-4000

### ITALY

**Yamaha Musica Italia S.P.A.,  
Home Keyboard Division**  
Viale Italia 88, 20020 Lainate(Milano), Italy  
Tel: 02-937-4081

### SPAIN

**Yamaha-Hazen Electronica Musical, S.A.**  
Jorge Juan 30, 28001, Madrid, Spain  
Tel: 91-577-7270

### PORTUGAL

**Valentim de Carvalho CI SA**  
Estrada de Porto Salvo, Paço de Arcos 2780 Oeiras,  
Portugal  
Tel: 01-443-3398/4030/1823

### GREECE

**Philippe Nakas S.A.**  
Navarinou Street 13, P.Code 10680, Athens, Greece  
Tel: 01-364-7111

### SWEDEN

**Yamaha Scandinavia AB**  
J. A. Wettergrens gata 1, Box 30053, 400 43  
Göteborg, Sweden  
Tel: 031-496090

### DENMARK

**Yamaha Scandinavia Filial Danmark**  
Finsensvej 86, DK-2000 Frederiksberg, Denmark  
Tel: 31-87 30 88

### FINLAND

**Fazer Music Inc.**  
Länsituulentie 1A, SF-02100 Espoo, Finland  
Tel: 90-435 011

### NORWAY

**Narud Yamaha AS**  
Østerndalen 29, 1345 Østerås  
Tel: 02-24 47 90

### ICELAND

**Páll H. Pálsson**  
P.O. Box 85, Reykjavik, Iceland  
Tel: 01-19440

### EAST EUROPEAN COUNTRIES (Except HUNGARY)

**Yamaha Europa GmbH.**  
Siemensstraße 22-34, D-2084 Rellingen, F.R. of  
Germany  
Tel: 04101-3030

## AFRICA

### MOROCCO

**Yamaha-Hazen Electronica Musical, S.A.**  
Jorge Juan 30, 28001, Madrid, Spain  
Tel: 91-577-7270

### OTHER COUNTRIES

**Yamaha Musique France, Division Export**  
BP 70-77312 Marne-la-Valée Cedex 2, France  
Tel: 01-64-61-4000

## MIDDLE EAST ASIA

### ISRAEL

**R.B.X. International Co., Ltd.**  
P.O. Box 11136, Tel-Aviv 61111, Israel  
Tel: 3-298-251

### OTHER COUNTRIES

**Yamaha Musique France, Division Export**  
BP 70-77312 Marne-la-Valée Cedex 2, France  
Tel: 01-64-61-4000

## ASIA

### HONG KONG

**Tom Lee Music Co., Ltd.**  
15/F., World Shipping Centre, Harbour City,  
7 Canton Road, Kowloon, Hong Kong  
Tel: 3-722-1098

### INDONESIA

**PT. Yamaha Music Indonesia (Distributor)  
PT. Nusantik**  
Gedung Yamaha Music Center, Jalan Jend. Gatot  
Subroto Kav. 4, Jakarta 12930, Indonesia  
Tel: 21-520-2577

### MALAYSIA

**Yamaha Music Malaysia Sdn., Bhd.**  
16-28, Jalan SS 2/72, Petaling Jaya, Selangor,  
Malaysia  
Tel: 3-717-8977

### PHILIPPINES

**Yupangco Music Corporation**  
339 Gil J. Puyat Avenue, Makati, Metro Manila  
1200, Philippines  
Tel: 2-85-7070

### SINGAPORE

**Yamaha Music Asia Pte., Ltd.**  
80 Tannery Lane, Singapore 1334, Singapore  
Tel: 747-4374

### TAIWAN

**Kung Hsue She Trading Co., Ltd.**  
KHS Fu Hsing Building, 322, Section 1, Fu-Hsing  
S. Road, Taipei 10640, Taiwan. R.O.C.  
Tel: 2-709-1266

### THAILAND

**Siam Music Yamaha Co., Ltd.**  
933/1-7 Rama I Road, Patumwan, Bangkok,  
Thailand  
Tel: 2-215-0030

### THE PEOPLE'S REPUBLIC OF CHINA AND OTHER ASIAN COUNTRIES

**Yamaha Corporation, Asia Oceania Group**  
Nakazawa-cho 10-1, Hamamatsu, Japan 430  
Tel: 81(Country Code)-53-460-2311

## OCEANIA

### AUSTRALIA

**Yamaha Music Australia Pty. Ltd.**  
17-33 Market Street, South Melbourne, Vic. 3205,  
Australia  
Tel: 3-699-2388

### NEW ZEALAND

**Music Houses of N.Z. Ltd.**  
146/148 Captain Springs Road, Te Papapa,  
Auckland New Zealand  
Tel: 9-640-099

### COUNTRIES AND TRUST TERRITORIES IN PACIFIC OCEAN

**Yamaha Corporation, Asia Oceania Group**  
Nakazawa-cho 10-1, Hamamatsu, Japan 430  
Tel: 81(Country Code)-53-460-2311

## FCC INFORMATION

### IMPORTANT NOTICE : DO NOT MODIFY THIS UNIT!

This product, when installed as indicated in the instructions contained in this manual, meets FCC requirements. Modifications not expressly approved by Yamaha may void your authority, granted by the FCC, to use the product.

### IMPORTANT :

When connecting this product to accessories and/ or another product use only high quality shielded cables. Cable/s supplied with this product MUST be used. Follow all installation instructions.

Failure to follow instructions could void your FCC authorization to use this product in the USA.

### NOTE :

This product has been tested and found to comply with the requirements listed in FCC Regulations, Part 15 for Class "B" digital devices. Compliance with these requirements provides a reasonable level of assurance that your use of this product in a residential environment will not result in harmful interference with other electronic devices. This equipment generates/ uses radio frequencies and, if not installed and used according to the instructions found in the users manual, may cause interference harmful to the operation of other electronic devices. Compliance with FCC regulations does not guarantee that interference will not occur in all installations. If this product is found to be the source of interference, which can be determined by turning the unit "OFF" and "ON", please try to eliminate the problem by using one of the following measures:

Relocate either this product or the device that is being affected by the interference.

Utilize power outlets that are on different branch (circuit breaker or fuse) circuits or install AC line filter/ s.

In the case of radio or TV interference, relocate/ reorient the antenna. If the antenna lead-in is 300 ohm ribbon lead, change the lead-in to co-axial type cable.

If these corrective measures do not produce satisfactory results, please contact the local retailer authorized to distribute this type of product. If you can not locate the appropriate retailer, please contact Yamaha Corporation of America, Electronic Service Division, 6600 Orangethorpe Ave, Buena Park CA, 90620

- \* This applies only to products distributed by Yamaha Corporation of America.
- \* Dies bezieht sich nur auf die von der Yamaha Corporation of America vertriebenen Produkte.
- \* Ceci ne s'applique qu'aux produits distribués par Yamaha Corporation of America.
- \* Esto se aplica solamente a productos distribuidos por Yamaha Corporation of America.

The serial number of this product may be found on the bottom of the unit. You should note this serial number in the space provided below and retain this manual as a permanent record of your purchase to aid identification in the event of theft.

Model No. DD-7  
Serial No.

### Concerning the Warranty

This product was made for international distribution, and since the warranty for this type of product varies from marketing area to marketing area, please contact the selling agency for information concerning the applicable warranty and/or service policies.

Die Seriennummer befindet sich an der Unterseite des Instruments. Wir empfehlen, diese Nummer sicherheitsshalber an der unten vorgesehenen Stelle einzutragen, um sie auch im Falle eines Diebstahls jederzeit zur Hand zu haben.

Model-Nr. DD-7  
Serien-Nr.

### Hinweis zur Garantie

Dieses Produkt wird international vertrieben, und die Garantiebedingungen sind von Vertriebsland zu Vertriebsland verschieden. Ihr Händler gibt Ihnen gerne genauere Informationen zu den in Ihrem Land gültigen Garantie und/oder Servicebedingungen..

Wichtiger Hinweis für die Benutzung in der Bundesrepublik Deutschland.

### Bescheinigung des Importeurs

Hiermit wird bescheinigt, daß der/die/das  
Musikinstrument Typ DD-7

(Gerät, Typ, Bezeichnung)

in Übereinstimmung mit den Bestimmungen der  
VERFÜGUNG 1046/84

(Amtsblattverfügung)

funk-entstört ist.

Der Deutschen Bundespost wurde das Inverkehrbringen dieses Gerätes angezeigt und die Berechtigung zur Überprüfung der Serie auf Einhaltung der Bestimmungen eingeräumt.

**Yamaha Europa GmbH**

Name des Importeurs

- \* This applies only to products distributed by Yamaha Europa GmbH.
- \* Dies bezieht sich nur auf die von der Yamaha Europa GmbH vertriebenen Produkte.
- \* Ceci ne s'applique qu'aux produits distribués par Yamaha Europa GmbH.
- \* Esto se aplica solamente a productos distribuidos por Yamaha Europa GmbH.

THIS DIGITAL APPARATUS DOES NOT EXCEED THE "CLASS B" LIMITS FOR RADIO NOISE EMISSIONS FROM DIGITAL APPARATUS SET OUT IN THE RADIO INTERFERENCE REGULATION OF THE CANADIAN DEPARTMENT OF COMMUNICATIONS.

LE PRESENT APPAREIL NUMERIQUE N'EMET PAS DE BRUITS RADIOELECTRIQUES DEPASSANT LES LIMITES APPLICABLES AUX APPAREILS NUMERIQUES DE LA "CLASSE B" PRESCRITES DANS LE REGLEMENT SUR LE BROUILLAGE RADIOELECTRIQUE EDICTE PAR LE MINISTERE DES COMMUNICATIONS DU CANADA.

- \* This applies only to products distributed by Yamaha Canada Music Ltd.
- \* Dies bezieht sich nur auf die von der Yamaha Canada Music Ltd. vertriebenen Produkte.
- \* Ceci ne s'applique qu'aux produits distribués par Yamaha Canada Music Ltd.
- \* Esto se aplica solamente a productos distribuidos por Yamaha Canada Music Ltd.



This recycle mark indicates that the packaging conforms to the environmental protection legislation in Germany.

Die Recycling-Mark zeigt an, daß die Verpackung den Umweltschutzbestimmungen in Deutschland entspricht.

Ce sigle signifie que l'emballage est conforme à la législation allemande en matière de protection de l'environnement.

Esta marca de reciclaje indica que el empaquetado se ajusta a la legislación de protección ambiental en Alemania.

Le numéro de série de ce produit figure sur le socle de l'appareil. Il conviendra de noter ce numéro de série dans l'espace réservé ci-dessous et de conserver ce manuel: celui-ci constitue le document permanent de votre achat et permet l'identification en cas de vol.

Modèle No. DD-7  
No. de série:

### Remarque relative à la garantie

Ce modèle est destiné à être distribué à l'échelle internationale. Etant donné que les conditions de garantie pour ce type de produit varient en fonction des zones de commercialisation, prière de prendre contact avec l'agence chargée des ventes pour tous renseignements relatifs aux conditions de garantie et de service après-vente.

El número de serie de este producto se encuentra en la parte inferior de la unidad. Sirvase anotar este número de serie en el espacio proporcionado debajo y guarde este manual como comprobante de compra para ayudar a la identificación en caso de robo.

Nº de modelo DD-7  
Nº de ser

### Concerniente a la garantía

Este producto ha sido fabricado para ser distribuido internacionalmente y, como la garantía para este tipo de producto varía en relación a su área de comercialización, sirvase consultar con el agente de ventas sobre la información en torno a la garantía aplicable y/o políticas de servicio.

# DD-7 Instruments

Bass Drums	00	Bass Drum 1	Percussion	26	Cowbell
	01	Bass Drum 2		27	Cuica
	02	Bass Drum 3		28	Timbale Hi
Snare Drums	03	Snare Drum 1		29	Timbale Lo
	04	Snare Drum 2		30	Finger Snap
	05	Snare Drum 3 (Reverse)		31	Hand Claps
	06	Snare Drum 4		32	Cross Sticks
Toms	07	Rim Shot		33	"One"
	08	Tom Hi		34	"Two"
	09	Tom Lo		35	"Three"
	10	E.Tom 1 Hi		36	"Four"
Hi-Hats	11	E.Tom 1 Lo		37	Reverse Voice
	12	E.Tom 2		38	Dog
	13	Closed Hi-Hat 1		39	Lion
	14	Open Hi-Hat 1		40	Car Horn
Cymbals	15	Closed Hi-Hat 2	41	Buzzer	
	16	Open Hi-Hat 2	42	Dropping Coin	
	17	Ride Cymbal	43	Sound Effect 1	
Percussion	18	Crash Cymbal	44	Sound Effect 2	
	19	Reverse Crash Cymbal	45	Sound Effect 3	
	20	Conga Hi	46	Sound Effect 4	
	21	Conga Lo	47	Sound Effect 5	
Percussion	22	Conga Mute	48	Sound Effect 6	
	23	Agogo Hi	49	Orchestra Hit	
	24	Agogo Lo	50	Reverse Orchestra Hit	
	25	Cabasa	51	Applause	

**YAMAHA**