

# **YAMAHA** PORTATONE **PSR-6700**

**Getting Started**  
**Kurzanleitung**  
**Pour commencer**  
**Para empezar**

# SUPPLEMENTAL MARKING INFORMATION SPECIAL MESSAGE SECTION

Yamaha electronic products will have either a label similar to the graphic shown below or a molded/stamped facsimile of the graphic on its enclosure. The explanation of these graphics appears on this page. Please observe all cautions indicated.

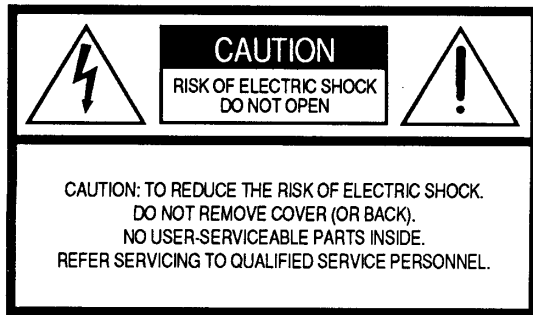

The lightning flash with arrowhead symbol, within an equilateral triangle, is intended to alert the user to the presence of uninsulated "dangerous voltage" within the product's enclosure that may be of sufficient magnitude to constitute a risk of electric shock to persons.

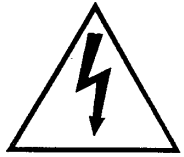

The exclamation point within an equilateral triangle is intended to alert the user to the presence of important operating and maintenance (servicing) instructions in the literature accompanying the product.



## IMPORTANT SAFETY AND INSTALLATION INSTRUCTIONS

INFORMATION RELATING TO POSSIBLE PERSONAL INJURY, ELECTRIC SHOCK, AND FIRE. HAZARD POSSIBILITIES HAS BEEN INCLUDED IN THIS LIST.

**WARNING** -When using electronic products, basic precautions should always be followed, including the following:

1. Read all Safety and Installation Instructions, Explanation of Graphical Symbols, and assembly instructions (where applicable) BEFORE using your Yamaha electronic product. Check unit weight specifications before you attempt to move this instrument!
2. Main Power Supply Verification: Your Yamaha electronic product has been manufactured specifically for the main supply voltage used in your area. If you should move, or if any doubt exists, please contact your dealer for instructions. The main supply voltage required by your electronic product is printed on the name plate. For name plate location, see "SPECIAL MESSAGE SECTION" item.
3. This product may be equipped with a polarized line plug (one blade wider than the other). If you are unable to insert the plug into the outlet, contact an electrician to have your obsolete outlet replaced. Do NOT defeat the safety purpose of the plug. Yamaha products not having polarized plugs incorporate construction methods and designs that do not require line plug polarization.
4. **WARNING**-Do NOT place objects on your electronic product's power cord or place the unit in a position where anyone could trip over, walk over, or roll anything over cords of any kind. Do NOT allow your electronic product or its bench to rest on or be installed over cords of any type. Improper installations of this type create the possibility of a fire hazard and/or personal injury.
5. Environment: Your electronic product should be installed away from heat sources such as a radiator, heat registers and/or other products that produce heat. Additionally, the unit should not be located in a position that exposes the cabinet to direct sunlight, or air currents having high humidity or heat levels.
6. Your Yamaha electronic product should be placed so that its location or position does not interfere with its proper ventilation.
7. Some Yamaha electronic products may have benches that are either a part of the product or supplied as an optional accessory. Some of these benches are designed to be dealer assembled. Please make sure that the bench is stable before using it. The bench supplied by Yamaha was designed for seating only. No other uses are recommended.
8. Some Yamaha electronic products can be made to operate with or without the side panels or other components that constitute a stand. These products should be used only with the components supplied or a cart or stand that is recommended by the manufacturer.
9. Do not operate for a long period of time at a high volume level or at a level that is uncomfortable. If you experience any hearing loss or ringing in the ears, you should consult an audiologist.
10. Do not use your Yamaha electronic product near water or in wet environments. For example, near a swimming pool, spa, or in a wet basement.
11. Care should be taken so that objects do not fall, and liquids are not spilled, into the enclosure through openings.
12. Your Yamaha electronic product should be serviced by a qualified service person when:
  - a. The power-supply cord or plug has been damaged; or
  - b. Objects have fallen, or liquid has been spilled into the product; or
  - c. The product has been exposed to rain; or
  - d. The product does not operate, exhibits a marked change in performance; or
  - e. The product has been dropped, or the enclosure of the product has been damaged.
13. When not in use, always turn your Yamaha electronic product "OFF". The power-supply cord of the product should be unplugged from the outlet when it is to be left unused for a long period of time. Notes: In this case, some units may lose some user programmed data. Factory programmed memories will not be affected.
14. Do not attempt to service the product beyond that described in the user-maintenance instructions. All other servicing should be referred to qualified service personnel.
15. Electromagnetic Interference (RFI). This series of Yamaha electronic products utilizes digital (high frequency pulse) technology that may adversely affect Radio/TV reception or the operation of other devices that utilize digital technology. Please read FCC Information on page 120 for additional information.
16. Do NOT attempt to service this product beyond that described in the user maintenance section of the owners manual. All other servicing should be referred to qualified service personnel.

**PLEASE KEEP THIS MANUAL FOR FUTURE REFERENCE!**

# YAMAHA PORTATONE PSR-6700

**Getting Started**

Page 2 — 29

**English**

**Kurzanleitung**

Seite 30 — 57

**Deutsch**

**Pour commencer**

Pages 58 — 85

**Français**

**Para empezar**

Páginas 86 — 113

**Español**

# Herzlichen Glückwunsch!

Sie sind nun stolzer Besitzer/in eines außergewöhnlichen elektronischen Keyboards! Bei Ihrem PortaTone PSR-6700 handelt es sich um ein State-of-the-Art Keyboard, zu gut deutsch: modernste Technik und ein sehr hoher Qualitätsstandard liegen diesem Instrument zugrunde, damit Sie, verehrte Kundin und verehrter Kunde, größtmöglichen und langanhaltenden Spaß an und mit Ihrem Instrument haben können! Insbesondere die revolutionäre I.A. Begleitautomatik ist ein gutes Beispiel dafür, wie die moderne Technik Ihnen neue musikalische Möglichkeiten und zugleich Spielkomfort erschließen kann.

Damit Sie das immense Potential des PSR-6700 richtig ausschöpfen können, lesen Sie bitte zunächst die Anleitung sorgfältig durch - am Besten während Sie die beschriebenen Funktionen dazu am Gerät ausprobieren, damit die Theorie gleich durch ein bißchen Praxis "versüßt" wird! Danach sollten Sie alle Unterlagen an einem sicheren Ort aufbewahren, damit sie auch später bei eventuellen Unklarheiten noch griffbereit sind.

Viel Spaß wünscht

Ihr YAMAHA Team

## Inhalt

Pflege Ihres PSR-6700 .....	30	I.A. Begleitung .....	48
Anmerkungen zu den Anleitungen .....	31	Spielausdruck & Effekte .....	50
Bedienelemente .....	32	Keyboard-Percussion .....	52
Anschlüsse & Notenständer .....	34	Percussion-Pads .....	53
Demo-Wiedergabe .....	36	Panel Registration Funktion .....	54
Spielen auf dem PSR-6700 .....	37	Wiedergabe der "Disk Orchestra Collection" Disketten .....	55
Voice Registration Speicher .....	40	Stichwortverzeichnis .....	57
Benutzung der Begleitautomatik .....	41	Akkordliste .....	114
Rhythmus Begleitung .....	41		
A.B.C Begleitung .....	45		

## Pflege Ihres PSR-6700

Wenn Sie die folgenden, einfachen Regeln beachten, werden Sie viele Jahre Spaß an Ihrem PortaTone haben:

1. Setzen Sie das Instrument nicht extremer Luftfeuchtigkeit oder Hitze aus! Lassen Sie das PSR-6700 z.B. nicht direkt neben/bei einer Heizung stehen, oder in einem Auto, das der prallen Sonne ausgesetzt ist!
2. Vermeiden Sie Orte, an denen das PSR-6700 übermäßig viel Staub oder Feuchtigkeit ausgesetzt ist.
3. Bevor Sie das PSR-6700 an ein anderes Gerät anschließen, muß beides AUSGESCHALTET werden!
4. Das PSR-6700 darf keinen starken Erschütterungen oder Schlägen ausgesetzt werden. Legen Sie auch keine schweren Gegenstände auf das Instrument.
5. Die Reinigung des PSR-6700 sollte mit einem weichen, trockenen - oder maximal leicht angefeuchteten - Tuch erfolgen. Chemikalien wie Benzin, Verdüner o.ä. dürfen auf keinen Fall verwendet werden! Schalten Sie das Instrument während der Reinigungsprozedur AUS.
6. Da das PSR-6700 digitale Schaltungen enthält, könnte bei zu dichter Plazierung bei einem Fernseh- oder Rundfunkgerät der Empfang beeinträchtigt werden. Stellen Sie Ihr Instrument in einem solchen Fall bitte einfach etwas weiter entfernt auf.

### Diskette vorsichtig auswerfen

Zum Auswerfen der Diskette drücken Sie die Auswerttaste langsam und vollständig bis zum Anschlag hinein. Wenn die Diskette dann vollständig herausgekommen ist, entnehmen Sie diese mit der Hand.

Wenn die Auswerttaste zu schnell oder nicht ganz bis zum Anschlag hineingedrückt wird, kann es vorkommen, daß die Diskette nicht einwandfrei ausgeworfen wird (die Auswerttaste kann in der Mitte steckenbleiben und die Diskette nur einige Millimeter aus dem Schlitz herausragen). Wenn dies einmal vorkommen sollte, versuchen Sie auf gar keinen Fall, die nur halb ausgeworfene Diskette herauszuziehen. Wenn Sie in diesem Zustand die Diskette gewaltsam herauziehen, beschädigen Sie möglicherweise den Laufwerks-Mechanismus. Um eine nur teilweise ausgeworfene Diskette zu entfernen, versuchen Sie zunächst, die Auswerttaste noch einmal vollständig zu drücken, oder drücken Sie die Diskette wieder ganz in den Schlitz zurück und wiederholen den Auswerfvorgang von Anfang an — sorgfältig.

### Achtung: Fremdkörper Können das Laufwerk beschädigen.

Es dürfen nur Disketten in das Laufwerk gesteckt werden. Fremdkörper können das Laufwerk bzw. die eingeschobene Diskette beschädigen.

# Anmerkungen zu den Anleitungen

Das PSR-6700 wird mit drei verschiedenen Anleitungen ausgeliefert:

## Die vorliegende "Kurzanleitung"

Sie gibt Ihnen, wie schon der Name verrät, einen Überblick über die Funktionen des PSR-6700. Sie vermittelt Ihnen sozusagen das "Basiswissen". Die "Kurzanleitung" beschränkt sich grob gesagt auf die Erklärung der Bedienelemente und Funktionen, die bei geschlossener Abdeckung sichtbar sind. Erklärt wird:

- **Anwählen und Spielen der Voices.**
- **Grundlegender Gebrauch der Begleitautomatik.**
- **Die Percussion Pads.**
- **Spielausdruck und Effekte.**
- **Die Panel Registration Funktion.**
- **Wiedergabe der "Disk Orchestra Collection" Disketten.**

Lesen Sie die Kurzanleitung bitte zuerst!

## Die "Programmieranleitung"

Nach Lektüre der zum schnellen Durchlesen konzipierten "Kurzanleitung", erhalten Sie hier detailliertere Informationen - insbesondere auch über die vielen unter der Abdeckung verborgenen Funktionen. Erklärt wird:

- **Der Sequenzer.**
- **Die Programmierung der "Custom accompaniment" Sektion.**
- **Die Synthesizerfunktionen (Erstellung eigener Sounds).**
- **Die digitale Effektsektion des PSR-6700.**
- **Der Gebrauch des Floppy-Disk-Drive.**
- **Eine Vielzahl anderer Funktionen einschließlich MIDI.**

Im Gegensatz zur "Kurzanleitung", die zum schnellen Durchlesen von Anfang bis Ende gedacht ist, bietet das Heft "Programmieranleitung" die Möglichkeit, bestimmte Informationen gezielt nachzuschlagen.

## Das Handbuch "Akkordbewegungen der Begleitautomatik".

Sie finden hier eine Auflistung der verschiedenen Akkordfortschreitungen, die von der komplexen Automatik des PSR-6700 erzeugt werden. Nachdem Sie die "Programmieranleitung" durchgearbeitet haben, können Sie in diesem Handbuch weitergehende Informationen zum System dieser Begleitautomatik bekommen.

# Bedienelemente

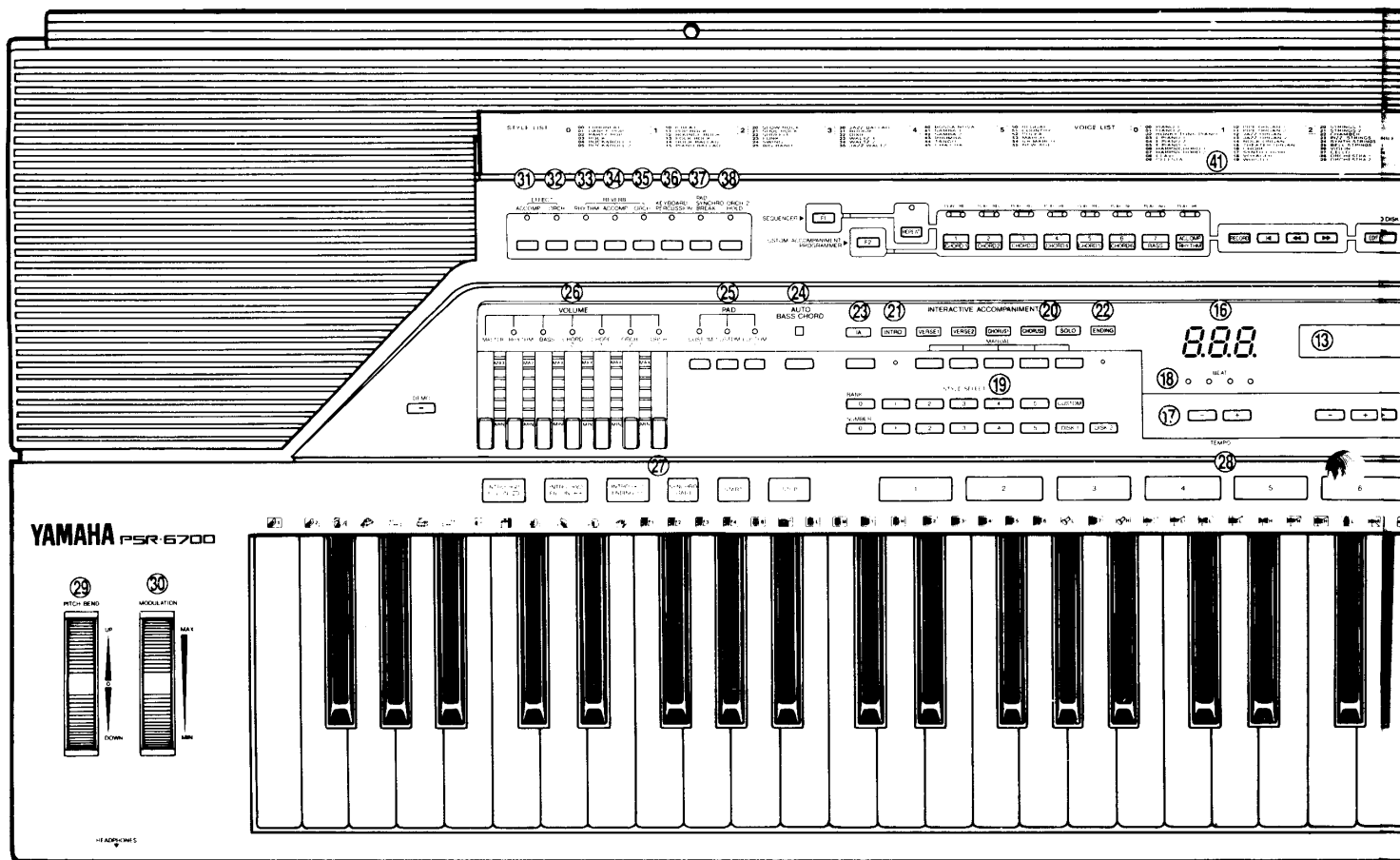

- |  |  |
|--|--|
| ① Ein/Aus-Taste (POWER) ..... [Seite 36, 37]                           | ⑩ Diskettenlaufwerk ..... [Seite 36, 49, 55]                         |
| ② Voice-Auswahltasten (VOICE SELECT) ..... [Seite 39, 40]              | ⑪ Diskettenauswurf-taste ..... [Seite 55]                            |
| ③ Voice-Parttasten und -anzeigen (VOICE PART) ..... [Seite 39]         | ⑫ Laufwerk-anzeige (DISK IN USE) ..... [Seite 55]                    |
| VOICE REGISTRATION   | ⑬ LCD Display ..... [Seite 36, 39, 40, 41, 54, 55]                   |
| CUSTOM   | ⑭ Cursor-tasten ..... [Seite 37]                                     |
| ORCH. 1  | ⑮ Tasten Links[-]/Rechts[+] ..... [Seite 36, 37, 39, 41, 55]         |
| ORCH. 2  | ⑯ Tempo-anzeige ..... [Seite 41]                                     |
| ④ Orchestrierungstasten und -anzeigen (ORCHESTRATION) ..... [Seite 38] | ⑰ Tempotasten [-]/[+] ..... [Seite 41]                               |
| ORCH. 1  | ⑱ Taktschlag-anzeige (BEAT) ..... [Seite 43]                         |
| ORCH. 2+1  | ⑲ Style-wahltasten (STYLE SELECT) ..... [Seite 41]                   |
| ORCH. 2◀▶1   | ⑳ Style-variationstasten (MANUAL) ..... [Seite 42, 43, 47, 48]       |
| ⑤ Harmonietaste und -anzeige (HARMONY) ..... [Seite 50]                | VERSE 1  |
| ⑥ Sustain-taste und -anzeige (SUSTAIN) [Seite 50]                      | VERSE 2  |
| ⑦ Anschlagsdynamik-taste und -anzeige (KEY VELOCITY) ..... [Seite 50]  | CHORUS 1   |
| ⑧ Panel Registration Tasten (PANEL REGISTRATION) ..... [Seite 54]      | CHORUS 2   |
| ⑨ Panel Registration Anzeigen (PANEL REGISTRATION) ..... [Seite 54]    | SOLO   |
|  | ⑳ Intro-Anzeige (INTRO.) ..... [Seite 42, 43]                        |
|  | ㉑ Ending-Anzeige (ENDING) ..... [Seite 43, 44]                       |
|  | ㉒ Taste und Anzeige für interaktive Begleitung (IA) ..... [Seite 48] |

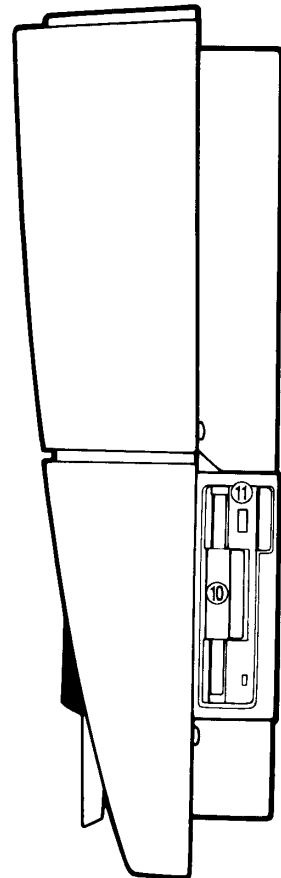
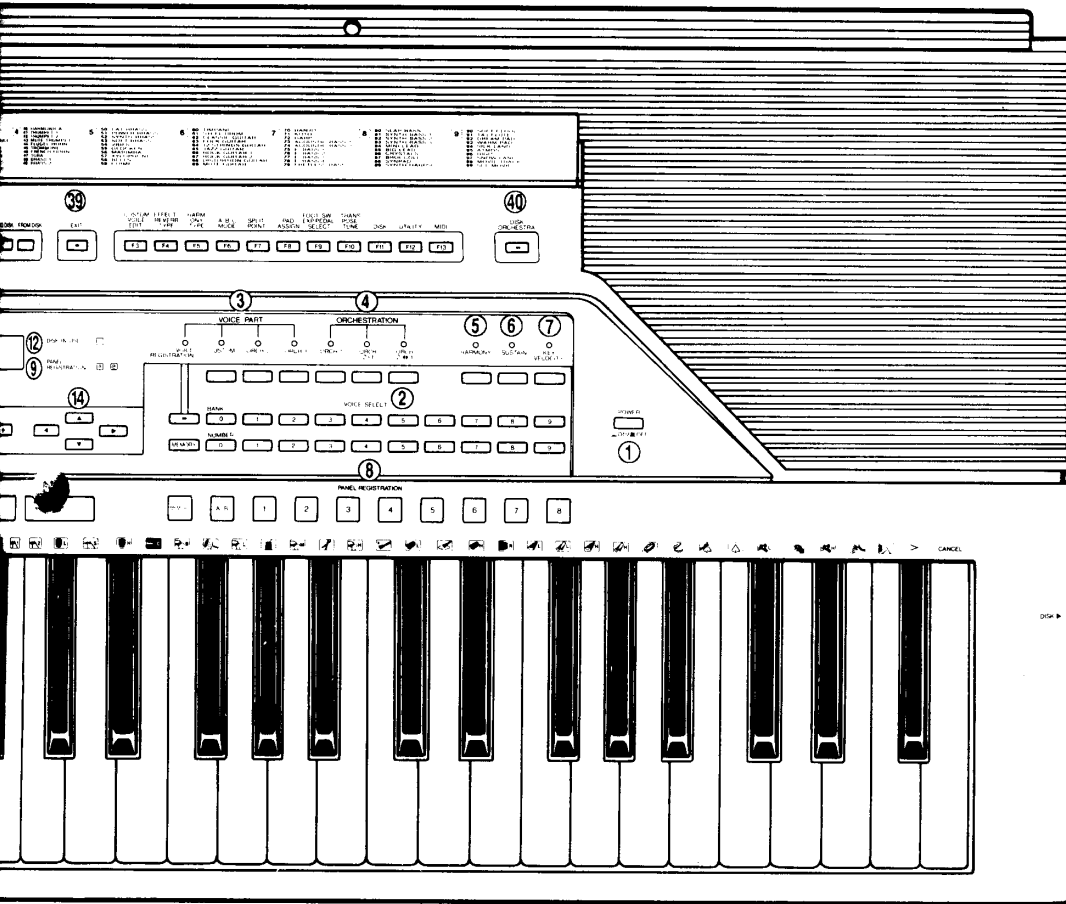

- 24 Taste und Anzeige für automatische Baß-/  
Akkordbegleitung  
(AUTO BASS CHORD) .....[Seite 45]
- 25 Pad-Tasten und -Anzeigen (PAD) .....[Seite 53]
  - CUSTOM 1
  - CUSTOM 2
  - CUSTOM 3
- 26 Lautstärkeregler und -anzeigen  
(VOLUME) .....[Seite 36, 37, 39, 44, 47, 56]
  - MASTER
  - RHYTHM
  - BASS
  - CHORD 1
  - CHORD 2
  - ORCH. 1
  - ORCH. 2
- 27 Begleitfunktionstasten .....[Seite 44, 47]
  - INTRO. → V1/FILL IN ↻
  - INTRO. → V2/FILL IN ↔
  - INTRO. → C1/ENDING-rit.
  - SYNCHRO START
  - START
  - STOP

- 28 Percussion-Pads .....[Seite 53]
- 29 Pitch Bend Rad (PITCH BEND) .....[Seite 50]
- 30 Modulationsrad (MODULATION) .....[Seite 51]
- 31 Effekttaste für Begleitung  
(EFFECT [ACCOMP.]) .....[Seite 51]
- 32 Effekttaste für Orchesterstimmen  
(EFFECT [ORCH.]) .....[Seite 51]
- 33 Reverb-taste für Rhythmus  
(REVERB [RHYTHM]) .....[Seite 51]
- 34 Reverb-taste für Begleitung  
(REVERB [ACCOMP.]) .....[Seite 51]
- 35 Reverb-taste für Orchesterstimmen  
(REVERB [ORCH.]) .....[Seite 51]
- 36 KEYBOARD PERCUSSION-Taste .....[Seite 52]
- 37 Pad-Solotaste  
(PAD SYNCHRO BREAK) .....[Seite 53]
- 38 Aushaltfunktion-Taste  
(ORCH. 2 HOLD) .....[Seite 51]
- 39 EXIT-Taste .....[Seite 37, 55]
- 40 DISC ORCHESTRA-Taste .....[Seite 55]
- 41 Bedienfeldabdeckung .....  
.....[siehe "Programmieranleitung"]

# Anschlüsse & Notenständer

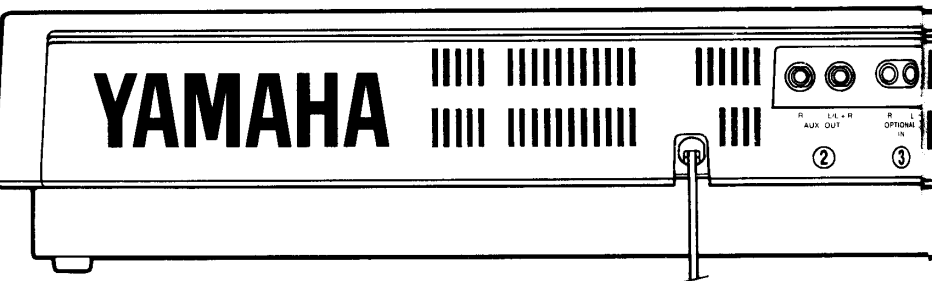
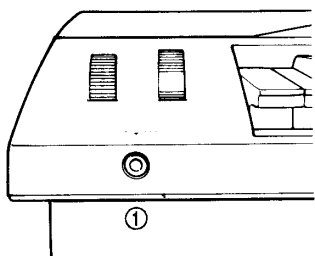

## ① Kopfhörerausgang (HEADPHONES)

An diese Buchse können Sie für mitternächtliche Etüden einen herkömmlichen Stereokopfhörer anschließen. Beim Anschluß eines Kopfhörers an die HEADPHONES-Buchse wird das interne Stereo-Lautsprechersystem automatisch stummgeschaltet.

## ② Zusatzausgang (AUX. OUT)

An den Buchsen AUX.OUT L/L+R und R kann ein Keyboardverstärker, eine Stereoanlage, ein Mischpult oder ein Bandgerät angeschlossen werden. Bei Anschluß eines Monogeräts verwenden Sie die L/L+R-Buchse. Wenn lediglich die L/L+R-Buchse belegt wird, mischt das PortaTone die Ausgangssignale des rechten und linken Kanals und gibt sie an dieser Buchse gemeinsam aus.

*Hinweis:* Das Ausgangssignal der AUX. OUT-Buchsen darf weder direkt noch über andere Anlagengeräte an den OPTIONAL IN-Buchsen wieder eingegeben werden.

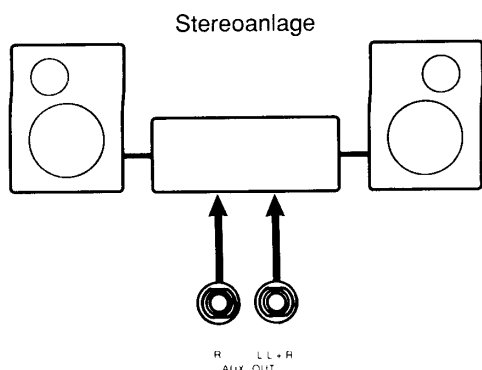

## ③ Zusatzgeräteeingang (OPTIONAL IN)

Diese beiden Buchsen sind für externe Tonquellen wie Tongeneratoren, Rhythmusgeräte, CD-Spieler u.ä. vorgesehen. Das eingegebene Stereosignal wird hierbei vom Verstärker des PSR-6700 verarbeitet und über die eingebauten Lautsprecher wiedergegeben.

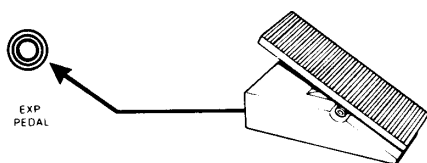
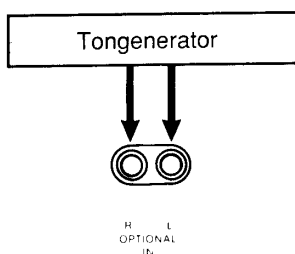

## ④ Schwellerpedalbuchse (EXP. PEDAL)

An diese Buchse kann das getrennt erhältliche Yamaha Schwellerpedal EP-1 angeschlossen werden, um die Lautstärke für Spielausdruck mit dem Fuß zu steuern. Beachten Sie bitte, daß kein Ton zu hören ist, wenn das Pedal nicht betätigt wird.



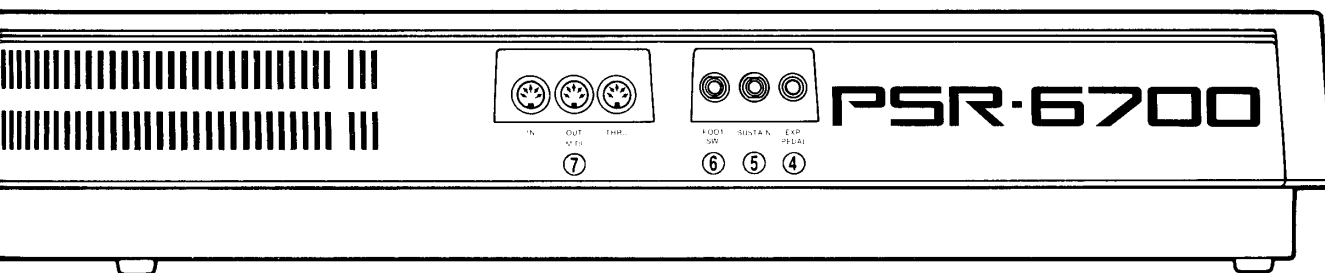

### ⑤ Sustain-Fußschalterbuchse (SUSTAIN)

An diese Buchse kann der mitgelieferte Yamaha Fußschalter FC-5 angeschlossen werden, um den Sustain-Effekt per Fuß zu steuern. Der Fußschalter wirkt dabei wie das Dämpfungspedal eines Pianos. Bei gedrücktem Schalter klingen Noten länger aus, bei freigegebenem Schalter normal.

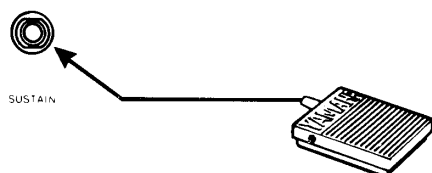

### ⑥ Fußschalterbuchse (FOOT SW.)

Der mitgelieferte Fußschalter FC-5 oder ein als Sonderzubehör erhältlicher zweiter Fußschalter kann hier zur Steuerung weiterer Funktionen angeschlossen werden. Einzelheiten siehe "FOOT SWITCH SELECT-Funktion" in der "Programmieranleitung", Seite 93.

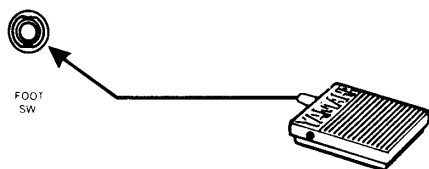

### ⑦ MIDI-Anschlüsse (IN, THRU, OUT)

Der MIDI IN-Anschluß dient zum Empfang von MIDI-Daten eines externen MIDI-Geräts (z.B. Sequenzer) zur Steuerung des PSR-6700. Über MIDI IN empfangene Daten werden an MIDI THRU unverändert wieder ausgegeben, so daß mehrere Geräte in Reihe geschaltet werden können. Über den MIDI OUT-Anschluß können die vom PSR-6700 erzeugten MIDI-Daten (z.B. beim Spielen erzeugte Noten- und Dynamikdaten) an ein externes Gerät ausgegeben werden.

Einzelheiten zu MIDI finden Sie in der "Programmieranleitung" auf Seite 102, "[F13] MIDI".

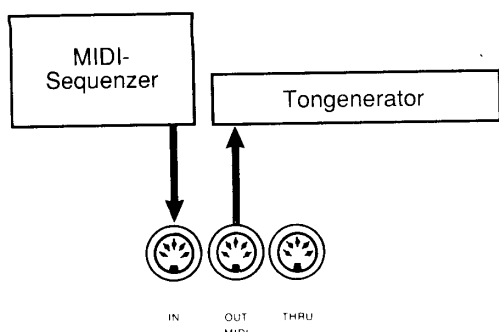

### ● Notenständer

Das PSR-6700 wird mit einem Notenständer geliefert, der mit den beiden Stiften an seiner Unterseite in die betreffenden Bohrungen hinten am Instrument gesteckt wird.

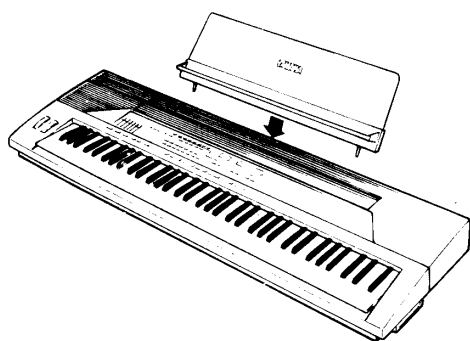

# Demo-Wiedergabe

Um Ihnen eine Vorstellung von den vielseitigen Funktionen des PSR-6700 zu geben, sind zwei Demostücke vorprogrammiert, die automatisch abgespielt werden können.

*Hinweis: Die Demo-Stücke wurden nur für Vorführungszwecke programmiert — 100%ige Reproduktion ist nicht möglich.*

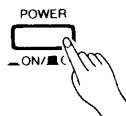

## 1. Das Instrument einschalten.

Schließen Sie das Netzkabel an eine Steckdose an, und drücken Sie dann die [POWER]-Taste, um das PSR-6700 einzuschalten.

```
*** YAMAHA PORTATONE ***
***   PSR-6700   ***
```

```
>01:Piano2
01:DancePop  00:Piano1
```

## 2. Die Anfangslautstärke einstellen.

Stellen Sie den [MASTER] VOLUME-Regler ungefähr auf 1/2 "MAX" ein. Nach Wiedergabebeginn können Sie den Regler dann auf die gewünschte Lautstärke einstellen.

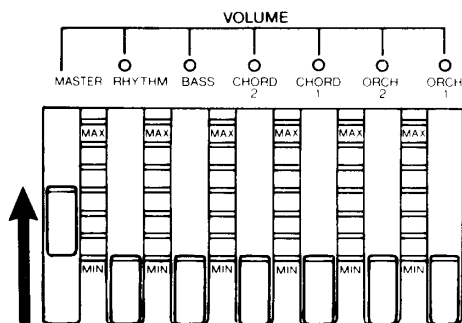

## 3. Die [DEMO]-Taste drücken.

Zum Starten der Demo-Wiedergabe drücken Sie die [DEMO]-Taste.

Die Demostücke werden abwechselnd gespielt, bis Sie zum Abbrechen der Demo-Wiedergabe erneut die [DEMO]-Taste drücken.\*

*\* Sie können auch mit den Tasten [+] und [-] unter der Anzeige "Song=ALL" des Displays bei gedrückter gehaltener [DEMO]-Taste eines der beiden Stücke wählen. Rufen Sie "Song=1" bzw. "Song=2" ab, und lassen Sie die [DEMO]-Taste dann los. Das Demostück wird von Anfang bis Ende gespielt, wonach die Wiedergabe automatisch stoppt.*

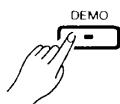

```
PSR-6700 DEMONSTRATION
Song=ALL
```

```
PSR-6700 DEMONSTRATION
Song= 1  Carnival
```

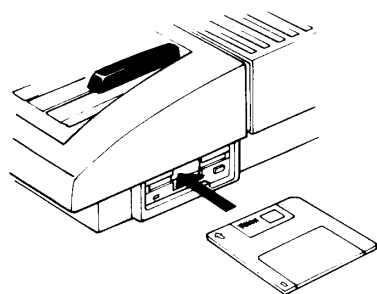
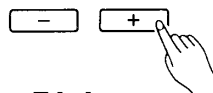

### ● Demostücke der Diskette

Die mit dem PSR-6700 gelieferte DATA DISK enthält fünf weitere Demostücke (Nr. 3 bis Nr. 7), die Sie wie oben wählen können, wenn Sie vor der Demo-Wiedergabe die DATA DISK in das Laufwerk schieben. Die Diskette muß mit dem Etikett nach oben und dem Metallverschluß nach vorn in das Laufwerk geschoben werden.

# Spiele auf dem PSR-6700

**HINWEIS:** Bevor Sie das PSR-6700 zum ersten Mal spielen, sollten Sie es initialisieren, da es sein könnte, daß die Werkseinstellungen vor der Auslieferung geändert wurden. Hierzu öffnen Sie die Bedienfeldabdeckung, und halten Sie dann die Taste [F12] UTILITY gedrückt. Drücken Sie nun die [▼] Taste an der rechten unteren Seite des Displays einige Male, bis folgende Anzeige erscheint:

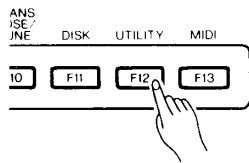
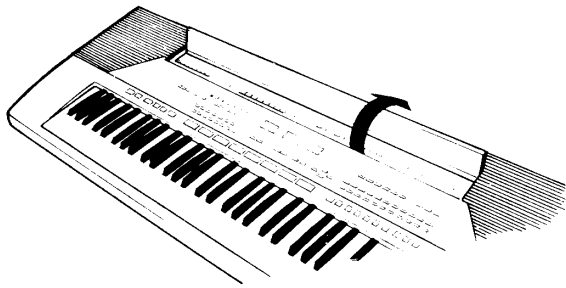

RECALL INITIAL DATA  
Data=AllData -Execute-

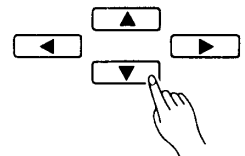

RECALL INITIAL DATA  
Data=AllData Busy!

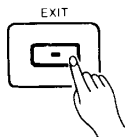
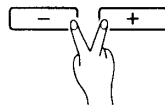

Betätigen Sie nun gleichzeitig die Tasten [-] und [+] unter der Anzeige "-Execute-". Während der Initialisierung wird die Meldung "Busy!" angezeigt, und nach Beendigung des Vorgangs "Completed". Drücken Sie abschließend noch die [EXIT]-Taste, um in den normalen Spielmodus zurückzuschalten.

## 1. Das Instrument einschalten und die Anfangslautstärke einstellen.

Schalten Sie das PSR-6700 mit der [POWER]-Taste ein, und stellen Sie alle sieben VOLUME-Regler etwa auf 3/4 "MAX" ein. Beim Spielen stellen Sie dann den [MASTER] VOLUME-Regler auf eine passende Gesamtlautstärke ein.

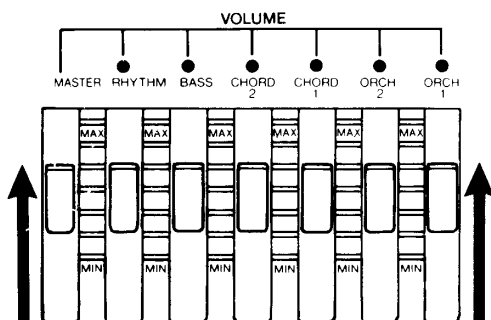
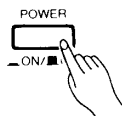

## 2. Die Orchestrierung wählen.

Das PSR-6700 bietet drei Orchestrierungsmodi, die über die dazugehörigen ORCHESTRATION-Tasten angewählt werden. Die entsprechende leuchtende Anzeigelampe bestätigt die jeweilige Einstellung.

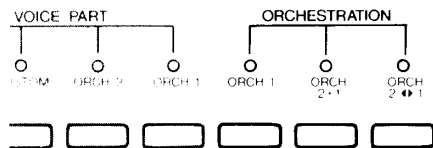

**ORCH. 1:** In diesem Modus kann eine Einzel-Voice, die ORCH. 1 Voice, über die ganze Tastatur gespielt werden.

**ORCH. 2+1:** Dies ist ein sogenannter "Dual-Modus". In diesem Modus können gleichzeitig zwei Voices, ORCH. 1 und ORCH. 2, über die gesamte Tastatur gespielt werden.

**ORCH. 2<->1:** Bei diesem "Split-Modus" wird die Tastatur in zwei Abschnitte aufgeteilt, wobei die ORCH. 2-Voice dem linken, die ORCH. 1-Voice dem rechten Tastaturabschnitt zugeordnet werden (siehe "HINWEIS" weiter unten).

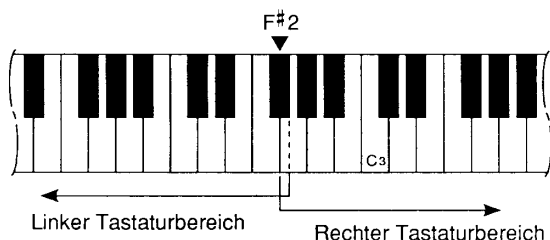

**HINWEIS:** Die werksseitige Splitpunkt-Einstellung ist F#2. Das bedeutet, daß bei aktiviertem "ORCH. 2-<->1"-Modus die ORCH. 2-Voice allen Tasten einschließlich F#2, und die ORCH. 1-Voice allen Tasten rechts von F#2 zugeordnet ist. Der Splitpunkt kann auf jede beliebige Taste gelegt werden, wie auf Seite 91 der "Programmieranleitung" beschrieben.

## 3. Voiceanwahl

Das PSR-6700 hat 100 Preset-Voices. Eine Liste dieser Voices finden Sie auf der Unterseite der Bedienfeldabdeckung. Klappen Sie sie zum Nachsehen einfach hoch.

### Voice-Liste

BANK 0	BANK 1	BANK 2	BANK 3	BANK 4
00 PIANO 1	10 PIPE ORGAN 1	20 STRINGS 1	30 FLUTE	40 HARMONICA
01 PIANO 2	11 PIPE ORGAN 2	21 STRINGS 2	31 PAN FLUTE	41 TRUMPET 1
02 HONKY-TONK PIANO	12 JAZZ ORGAN 1	22 CHAMBER	32 CLARINET	42 TRUMPET 2
03 E.PIANO 1	13 JAZZ ORGAN 2	23 PIZZ. STRINGS	33 WOOD ENSEMBLE	43 MUTE TRUMPET
04 E.PIANO 2	14 ROCK ORGAN	24 SYNTH STRINGS	34 OBOE	44 FLUGEL HORN
05 E.PIANO 3	15 THEATER ORGAN	25 BELL STRINGS	35 SAXOPHONE 1	45 TROMBONE
06 HARPSICHORD 1	16 CHOIR	26 VIOLIN	36 SAXOPHONE 2	46 FRENCH HORN
07 HARPSICHORD 2	17 SYNTH CHOIR	27 CELLO	37 REED SECTION	47 TUBA
08 CLAVI	18 VOYAGER	28 ORCHESTRA 1	38 ACCORDION 1	48 BRASS 1
09 CELESTA	19 WHISTLE	29 ORCHESTRA 2	39 ACCORDION 2	49 BRASS 2
BANK 5	BANK 6	BANK 7	BANK 8	BANK 9
50 FAT BRASS	60 TIMPANI	70 BANJO	80 SLAP BASS	90 SOFT CLOUD
51 POWER BRASS	61 STEEL DRUM	71 KOTO	81 SYNTH BASS 1	91 TAJ FLUTE
52 SYNTH BRASS	62 CLASSIC GUITAR	72 HARP	82 SYNTH BASS 2	92 DREAM PAD
53 SOFT BRASS	63 FOLK GUITAR	73 ACOUSTIC BASS 1	83 SYNTH BASS 3	93 WARM PAD
54 VIBES	64 12 STRINGS GUITAR	74 ACOUSTIC BASS 2	84 MINI LEAD	94 SILK LAND
55 GLOCKEN	65 JAZZ GUITAR	75 E.BASS 1	85 BIG LEAD	95 ATMOS
56 MARIMBA	66 ROCK GUITAR 1	76 E.BASS 2	86 CRYSTALS	96 DIGIT
57 XYLOPHONE	67 ROCK GUITAR 2	77 E.BASS 3	87 BROCCOLI	97 SNOW LAND
58 BELLS	68 DISTORTION GUITAR	78 E.BASS 4	88 SYN PAD	98 MOVIE TRACK
59 CHIME	69 MUTE GUITAR	79 FRETLESS BASS	89 SYNTH HARPSI.	99 SCI.MOVIE

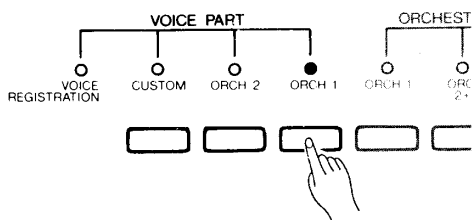

Betätigen Sie den [ORCH. 1] oder [ORCH. 2] Voice-Part Taster, je nachdem, welche Voice Sie einstellen möchten. Das dazugehörige VOICE PART Lämpchen wird aufleuchten, und der “>” Cursor auf der LCD-Anzeige springt zur entsprechenden Voice-Position.

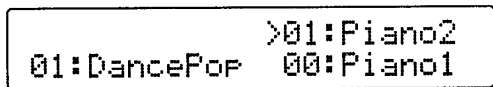

Geben Sie die Nummer der Voice mit den VOICE SELECT-Tasten ein: Die Zehnerstelle der Nummer wird mit der BANK-Taste (obere Reihe), die Einerstelle mit der NUMBER-Taste eingegeben (untere Reihe). Für Voice Nr. 72 drücken Sie beispielsweise die BANK-Taste [7] und die NUMBER-Taste [2].

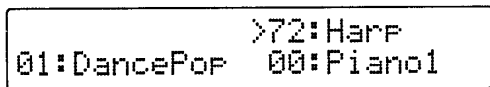
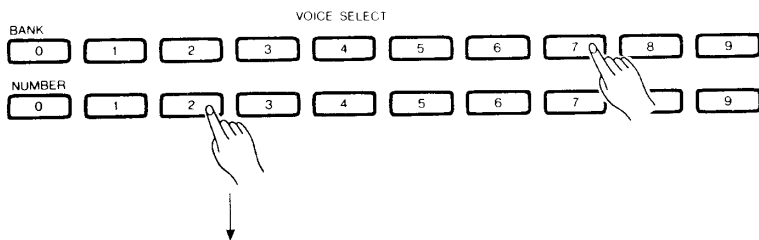

Mit den [-] und [+] Tasten unter der Voice-Anzeige des Displays können Sie auch schrittweise weiterschalten: eine kurze Betätigung schaltet um eine Voice weiter - bei gedrückt gehaltener [-]/[+] Taste verändern sich die Voice-Nummern fortlaufend.

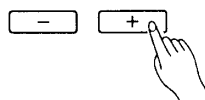
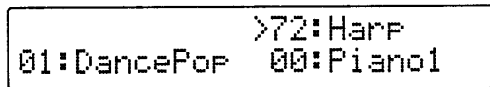

#### 4. Auf dem Manual spielen und die Lautstärke einstellen.

Sie können nun mit der bzw. den gewählten Voices auf dem Manual spielen. Zur Einstellung der Gesamtlautstärke verschieben Sie den [MASTER] VOLUME-Regler. Beim Spielen mit DUAL- bzw. SPLIT-Orchestrierung kann die Lautstärke der beiden aktiven Voices mit den VOLUME-Reglern [ORCH. 1] und [ORCH. 2] individuell eingestellt werden.

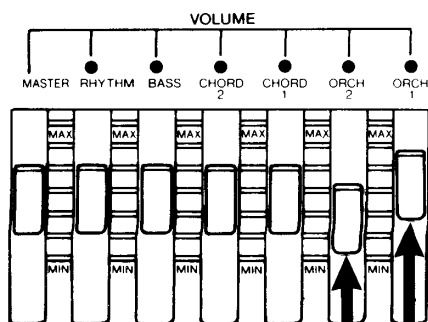

**HINWEIS:** Bei manchen Voices tritt an einem oder mehreren Punkten des Manuals unter Umständen eine klangliche Veränderung auf, während andere Voices beim Anschlagen der Tasten an den Enden des Manuals eventuell oktavenversetzt produziert werden. Diese Phänomene sind ein Ergebnis des Sampling-Verfahrens für die Ausgangswellenformen und daher normal.

# Voice Registration Speicher

Wenn Sie für die Dual- oder Split-Orchestrierung besondere Voicekombinationen bevorzugen, können Sie bis zu 10 solcher Voicepaare im Voicespeicher festhalten und später auf Tastendruck wieder abrufen. Neben den beiden Voices werden auch die zugehörigen Einstellungen für VOLUME, ORCHESTRATION, KEY VELOCITY, SUSTAIN, HARMONY, REVERB sowie die Effekteinstellungen gespeichert.

Zum Speichern und Abrufen von Voicekombinationen gehen Sie wie folgt vor:

```

>73:Ac.Bass1
01:DancePop 54:Vibes
    
```

## 1. Die beiden Voices wählen.

Wählen Sie das Voicepaar ORCH. 1 und ORCH. 2, wie im vorangehenden Abschnitt beschrieben. Als Beispiel wählen wir an dieser Stelle ACOUSTIC BASS 1 (Nr. 73) und VIBES (Nr. 54).

## 2. Die Kombination in den Speicher eingeben.

Betätigen Sie bei gedrückter [MEMORY]-Taste eine der VOICE SELECT NUMBER-Tasten ([0] bis [9]).

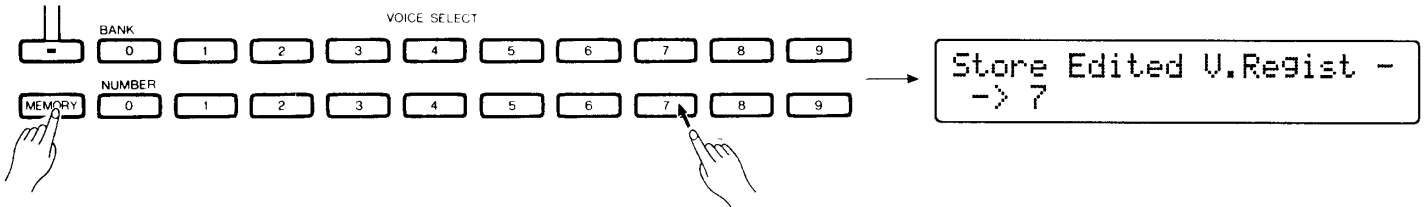

```

>01:Piano2
01:DancePop 00:Piano1
    
```

## 3. Die gespeicherte Kombination abrufen.

Sie können die gespeicherte Kombination später zu einem beliebigen Zeitpunkt abrufen, indem Sie zunächst die [VOICE REGISTRATION]-Taste drücken, so daß die zugehörige Anzeige leuchtet, und dann die VOICE SELECT NUMBER-Taste (untere Reihe), in der das Voicepaar gespeichert wurde.

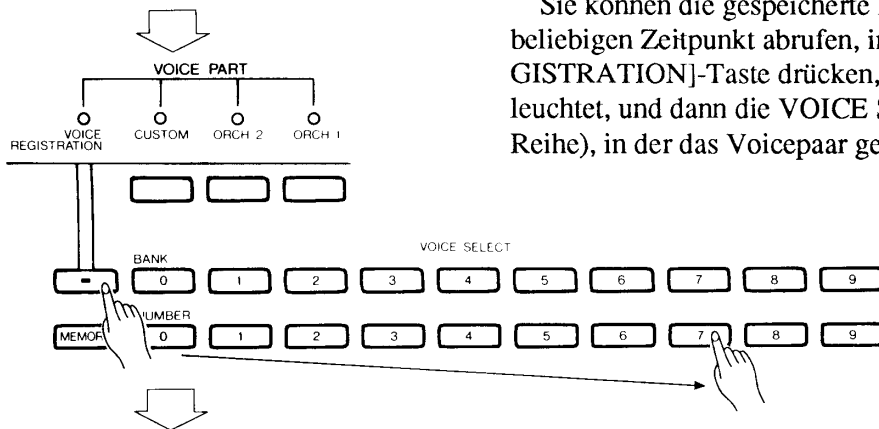

```

>73:Ac.Bass1
01:DancePop 54:Vibes
    
```

Durch erneuten Druck auf die [VOICE REGISTRATION]-Taste wird wieder auf den normalen Voiceanwahlmodus geschaltet.

**HINWEIS:** Die Anzeige der [VOICE REGISTRATION]-Taste erlischt automatisch, wenn einer der unten aufgelisteten Parameter geändert wird.

### Im Stimmenspeicher festgehaltene Daten

- ORCH. 1-Voice
- ORCH. 2-Voice
- ORCH. 1-Lautstärke
- ORCH. 2-Lautstärke
- ORCHESTRATION-Typ
- ORCHESTRATION-Effekt EIN/AUS
- HARMONY EIN/AUS
- HARMONY-Typ
- SUSTAIN EIN/AUS
- SUSTAIN ORCH. 1/ORCH. 2 EIN/AUS
- KEY VELOCITY EIN/AUS
- EFFECT (Begleitung) EIN/AUS
- PITCH BEND-Zuweisung
- REVERB (Orchester) EIN/AUS
- REVERB (Rhythmus) EIN/AUS
- REVERB (Begleitung) EIN/AUS
- REVERB-Typ und Intensität
- EFFECT-Typ und Intensität

# Benutzung der Begleitautomatik

## Rhythmusbegleitung

Das PSR-6700 bietet 36 verschiedene Begleitungsstile (sogenannte "Styles"), die sowohl als einfache Rhythmusbegleitung als auch als voll orchestrierte Begleitung eingesetzt werden können.

### 1. Anwählen eines Styles.

Eine Übersicht der vorhandenen Styles finden Sie auf der Unterseite der Bedienfeldabdeckung (zum Nachsehen einfach aufklappen).

#### Liste der Styles

BANK 0		BANK 1		BANK 2		BANK 3		BANK 4		BANK 5	
00	EUROBEAT	10	8 BEAT	20	SLOW ROCK	30	JAZZ BALLAD	40	BOSSA NOVA	50	REGGAE
01	DANCE POP	11	POP ROCK	21	SOUL ROCK	31	BOOGIE	41	SAMBA 1	51	COUNTRY
02	PARTY POP	12	BOUNCE ROCK	22	SHUFFLE	32	DIXIE	42	SAMBA 2	52	POLKA
03	ROCK	13	FOLK ROCK	23	FUNK	33	WALTZ 1	43	RHUMBA	53	MARCH
04	ROCK&ROLL 1	14	ROCK BALLAD	24	SWING	34	WALTZ 2	44	TANGO	54	6/8 MARCH
05	ROCK&ROLL 2	15	PIANO BALLAD	25	BIG BAND	35	JAZZ WALTZ	45	CHA-CHA	55	NEW AGE

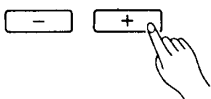
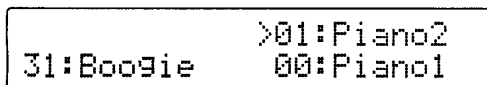
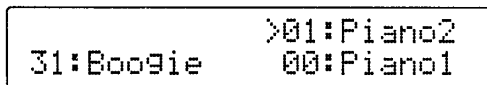
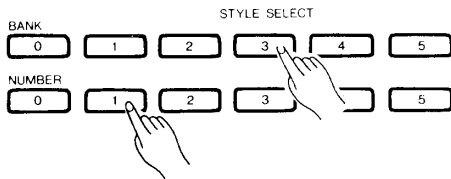

Mit den STYLE SELECT-Tasten geben Sie die gewünschte Style-Nummer ein: Mit der BANK-Taste (obere Reihe) die Zehnerstelle, mit der NUMBER-Taste die Einerstelle (untere Reihe). Um beispielsweise Style Nr.31 (BOOGIE) anzuwählen, drücken Sie die BANK-Taste [3] und dann die NUMBER-Taste [1]. Die Nummer und der Name des gewählten Styles werden unten links im LCD Display angezeigt.

Mit den Tasten [-] und [+] unter der Style-Anzeige des Displays können Sie auch schrittweise weiterschalten. Wenn Sie eine der beiden Tasten antippen, erscheint im Display der Style mit der nächsthöheren bzw. -tieferen Nummer. Bei gedrückt gehaltener Taste wird übergangslos weiterschaltet.

### 2. Das Tempo einstellen.

Bei Anwahl eines neuen Begleitungsstyles wird dessen Vorgabetempo automatisch mit aufgerufen und auf der TEMPO-Anzeige in Viertel/Minute angezeigt. (Wenn der Wechsel jedoch bei spielender Begleitung erfolgt, wird das alte Tempo beibehalten.)

Das Tempo kann bei gestoppter oder laufender Begleitung mit den Tasten [-] und [+] unter der BEAT-Anzeige auf einen beliebigen Wert zwischen 40 und 280 Taktschlägen pro Minute eingestellt werden. Für schrittweise Einstellung wird die jeweilige Taste kurz angetippt, und für übergangslose Weiterschaltung gedrückt gehalten.

**HINWEIS:** Sie können das Vorgabetempo des aktivierten Rhythmusstyles jederzeit wieder aufrufen, indem Sie die Tasten [-] und [+] gleichzeitig drücken.

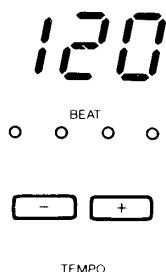

## 3. Die Begleitung starten.

Zum Starten der Begleitung gibt es mehrere Möglichkeiten:



- **Direkt:** [START]-Taste

*HINWEIS:* Vor dem direkten Starten der Begleitung können Sie eine der verschiedenen Variationen wählen. Sehen Sie hierzu "4. Die gewünschte Variation wählen." weiter unten.

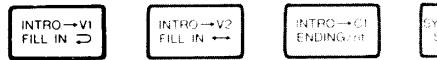

- **Mit Auftakt und folgender Variation VERSE 1:**  
[INTRO. → V1]-Taste

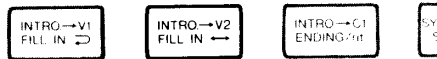

- **Mit Auftakt und folgender Variation VERSE 2:**  
[INTRO. → V2]-Taste

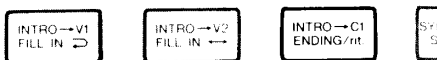

- **Mit Auftakt und folgender Variation CHORUS 1:**  
[INTRO. → C1]-Taste

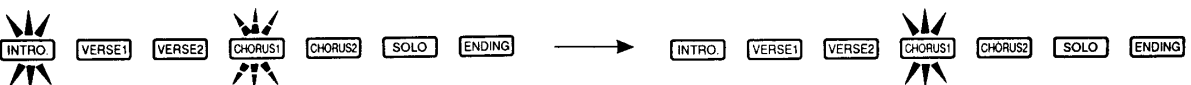

- **Synchronstart:** Jede der obengenannten Start-Möglichkeiten kann mit dieser Funktion kombiniert werden, so daß die Begleitung beim Anschlagen der ersten Taste im unteren Tastaturabschnitt (d.h. links vom Splitpunkt, normalerweise F#2) einsetzt. Für direkten Synchronstart drücken Sie einfach die [SYNCHRO START]-Taste. Für Synchronstart mit Auftakt drücken Sie zunächst die [SYNCHRO START]-Taste und dann die entsprechende INTRO.-Taste. Bei aktivierter Synchronstart-Funktion blinkt der erste Punkt der BEAT-Anzeige im eingestellten Tempo.

*HINWEIS:* Die Synchronstart-Funktion arbeitet nicht, wenn die KEYBOARD PERCUSSION-Funktion aktiviert ist. Siehe Seite 52.



## Taktanzeige

Die vier LED-Punkte der BEAT-Anzeige geben das Tempo wie links gezeigt vor:

	3/4-Takt	4/4-Takt
1. Taktschlag	● ○ ○ ○	● ○ ○ ○
2. Taktschlag	○ ● ○ ○	○ ● ○ ○
3. Taktschlag	○ ○ ● ○	○ ○ ● ○
4. Taktschlag	○ ○ ○ ○	○ ○ ○ ●

In allen Taktarten blinken beim ersten Taktschlag ungeradzahligere Takte mehrere Punkte auf.

**HINWEIS:** Die Begleitung kann auch mit einem Yamaha Fußschalter (FC-5) gestartet werden, der hierzu an die FOOT SW.-Buchse an der Rückwand angeschlossen und mit der FOOT SWITCH SELECT-Funktion zugewiesen wird. Einzelheiten siehe "Programmieranleitung", Seite 93.

## 4. Die gewünschte Variation wählen.

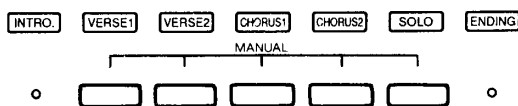

Für jeden der Styles sind verschiedene Variationen vorgesehen: INTRO, VERSE 1, VERSE 2, CHORUS 1 und CHORUS 2. Die Variationen VERSE und CHORUS bieten darüber hinaus weitere komplexe SOLO-Variationen. Desweiteren gibt es noch eine ENDING-Variation (Schlußtakt), die in Schritt 6 näher beschrieben wird. Die übrigen Variationen — VERSE 1, VERSE 2, CHORUS 1, CHORUS 2 sowie die zugehörigen SOLO-Variationen — können durch Drücken der entsprechenden MANUAL-Taste von Hand gewählt werden. Während des Auftaktes (INTRO.) kann mit der zugehörigen MANUAL-Taste die Variation gewählt werden, die auf die INTRO-Variation folgen soll.

## SOLO

Die SOLO-Variationen werden im Normalfall von Hand gewählt, lassen sich jedoch bei aktivierter "interaktiver Begleitung (IA)" (siehe Seite 48) auch automatisch einspielen. Wenn in diesem Fall bei laufender Begleitung einige Takte lang keine Manualtaste angeschlagen wird, schaltet das PortaTone zur Untermalung automatisch auf SOLO-Modus.

Bei aktivierter SOLO-Funktion sind die Variationen nicht nur komplexer, sondern wechseln auch automatisch (VERSE 1 → VERSE 2 → CHORUS 1 → CHORUS 2 → VERSE 1 usw.). Beim erneuten Spielen auf dem Manual schaltet die SOLO-Funktion automatisch ab.

Sie können die Solofunktion auch unterdrücken, wie auf Seite 90 in der Begleitschrift "Programmieranleitung" beschrieben.

**HINWEIS:** Die SOLO-Variation wird automatisch abgewählt, wenn sie vor dem Starten der Begleitung mit Auftakt gewählt wurde.

## 5. Zwischentakte einfügen.

Das PSR-6700 bietet zwei Arten von Zwischentakten oder "Fill-ins".

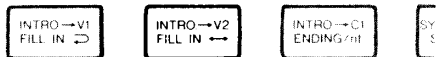
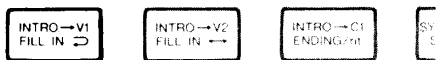

- **FILL IN ⇨**: Drücken Sie die [FILL IN ⇨]-Taste, wenn nach dem kurzen Zwischentakt wieder zu derselben Variation übergegangen werden soll.

- **FILL IN ⇐**: Drücken Sie die [FILL IN ⇐]-Taste, wenn nach dem Zwischentakt zur zugehörigen CHORUS- bzw. VERSE-Variation gewechselt werden soll.

VERSE 1 ⇐ CHORUS 1  
VERSE 2 ⇐ CHORUS 2

Es besteht auch die Möglichkeit, die nach dem Fill-in gewünschte Variation bei laufendem Zwischentakt durch Drücken der entsprechenden MANUAL-Taste zu wählen. Wenn die FILL IN-Taste gedrückt gehalten wird, wiederholt sich der Zwischentakt, bis Sie die Taste wieder loslassen.

*HINWEIS: Die Aktivierung von Fill-ins kann auch mit einem Yamaha Fußschalter (FC-5) erfolgen, der hierzu an die FOOT SW.-Buchse an der Rückwand angeschlossen und mit der FOOT SWITCH SELECT-Funktion zugewiesen wird. Einzelheiten siehe "Programmieranleitung", Seite 93.*

## 6. Die Begleitung stoppen.

Die Begleitung kann jederzeit mit der [STOP]-Taste abgeschaltet werden. Wenn das Spiel mit einem Schlußtakt ausklingen soll, drücken Sie die [ENDING/rit.]-Taste. Während der Schlußtakt spielt, können Sie die [ENDING/rit.]-Taste ein zweites Mal drücken, um einen "Ritardando"-Effekt zu erzeugen, bei dem das Tempo bis zum Ausklingen nach und nach verlangsamt wird.

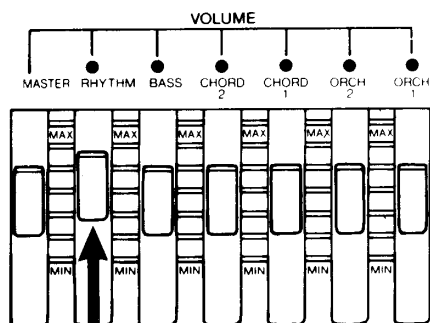

### ● Rhythmuslautstärke

Mit dem [RHYTHM] VOLUME-Regler können Sie die Lautstärke des Rhythmus zur Anpassung an ORCH. 1 und ORCH. 2 sowie andere, an späterer Stelle beschriebene Parts individuell einstellen.

## ABC-Begleitung

Das PSR-6700 bietet Ihnen eine sehr ausgereifte Baß-/Akkord-Begleitautomatik (ABC), die es Ihnen auf verschiedene Art und Weise ermöglicht, Ihr Spiel untermalen zu lassen. Die Baß- und Akkordbegleitung ist hierbei perfekt auf den jeweils gewählten Style abgestimmt. Drei ABC-Betriebsarten stehen zur Wahl:

```
FC >01:Piano2
01:DancePop 00:Piano1
```

```
SF >01:Piano2
01:DancePop 00:Piano1
```

```
MB >01:Piano2
01:DancePop 00:Piano1
```

- **Fingered Chord Modus (FC):** Dies ist der beim Einschalten des PSR-6700 aktivierte ABC-Modus. Mit dem FC-Modus können Sie in der linken Tastaturhälfte, bis einschließlich des Splitpunktes (normalerweise F#2), Akkorde greifen, die vom PSR-6700 dann automatisch mit entsprechend orchestrierten Rhythmus-, Baß- und Akkordfiguren begleitet werden.
- **Single Finger Modus (SF):** Der SF-Modus macht es Ihnen ganz einfach! Mit einfachen Tastenkombinationen in der linken Manualhälfte können Sie aufwendig orchestrierte Begleitungen mit Dur-, Sept-, Moll- und Moll-Septakkorden "hervorzaubern". Einzelheiten zum SF-Modus finden Sie in der "Programmieranleitung" auf Seite 90.
- **Manual Baß Modus (MB):** Diese Betriebsart ist eine Alternative zur normalen Split-Funktion: Die dem linken Manualabschnitt zugewiesene Baß-Voice ist hierbei monophon, die dem rechten Abschnitt zugewiesene ORCH. 1-Voice ist polyphon spielbar. Jede beliebige der 100 Voices des PSR-6700 kann hierbei den Abschnitten zugewiesen werden, wobei links jedoch für gewöhnlich ein Baß-Sound eingestellt wird. Einzelheiten zum MB-Modus finden Sie in der "Programmieranleitung" auf Seite 90.

**HINWEIS:** Bei Verwendung des MB-Modus ist die Zahl der gleichzeitig produzierbaren Noten kleiner als bei den anderen Betriebsarten.

### 1. Die Auto-Bass-Chord (ABC) Begleitung aktivieren.

Drücken Sie die [AUTO BASS CHORD]-Taste. Die zugehörige Anzeige leuchtet zur Bestätigung auf.

### 2. Einen Stil wählen und das Tempo einstellen.

Wählen Sie den gewünschten Style und die Variation, wie im Abschnitt "Rhythmusbegleitung" beschrieben. Obwohl Sie im Split-Modus eine Voice für den rechten Manualabschnitt (ORCH. 1) und eine Voice für den linken Manualabschnitt (ORCH. 2) wählen können, bestimmt das PSR-6700 die Voices für Baß- und Akkordbegleitung selbsttätig und in Übereinstimmung mit dem jeweils aktivierten Style.

Das Tempo wird, wie auf Seite 47 im Abschnitt "Rhythmusbegleitung" beschrieben, eingestellt.

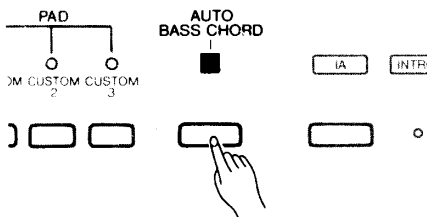

## 3. Die Begleitung starten.

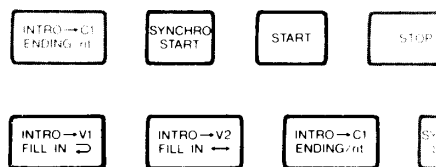

Drücken Sie, abhängig von der gewünschten Start-Funktion (siehe "3. Die Begleitung starten" im Abschnitt "Rhythmusbegleitung" auf Seite 42) die START-Taste, die SYNCHRO START-Taste oder eine der INTRO.-Tasten. Beim Betätigen der START-Taste setzt der Rhythmus ohne Baß- und Akkordbegleitung direkt ein.

## 4. Einen Akkord spielen.

Sobald Sie im linken Manualabschnitt einen Akkord anschlagen, der vom PSR-6700 "erkannt" wird (siehe Akkordliste auf Seite 114), wird dieser zusammen mit einer passenden Baßlinie zum Rhythmus gespielt. Die Begleitung spielt danach auch dann weiter, wenn Sie die im linken Manualabschnitt angeschlagenen Tasten freigeben. Bei Akkordwechseln müssen Sie vor dem Anschlagen des neuen Akkords alle Tasten im linken Abschnitt loslassen.

Das PSR-6700 kann folgende Akkorde automatisch produzieren (Noten in Klammern können ausgelassen werden).

Akkord	Abkürzung	Gewöhnlicher Griff
Dur	M	1-3-5*
Moll	m	1-♭3-5*
Dur-Akkord mit großer Septime	M7	1-3-(5)-7*
Dur-Akkord mit hinzugefügter Sexte	6	1-3-5-6
Dur-Akkord mit vorgehaltener Quarte	sus4	1-4-5*
Moll-Akkord mit hinzugefügter Sexte	m6	1-♭3-5-6
Moll-Septakkord	m7	1-♭3-(5)-♭7
Moll-Septakkord mit verminderter Quinte	m7-5	1-♭3-♭5-♭7
Moll mit großer Septime	mM7	1-♭3-(5)-7*
Dur-Septakkord	7	1-3-(5)-♭7*
Dur-Septakkord mit verminderter Quinte	7-5	1-3-♭5-♭7
Dur-Septakkord mit übermäßiger Quinte	7+5	1-3-#5-♭7*
Septakkord mit vorgehaltener Quarte	7sus4	1-4-5-♭7*
Dur-Akkord mit hinzugefügter None	add9	1-2-3-5*
Moll-Akkord mit hinzugefügter None	madd9	1-2-♭3-5*
Dur-Septakkord mit hinzugefügter None	7(9)	1-2-3-(5)-♭7*
Moll-Septakkord mit hinzugefügter None	m7(9)	1-2-♭3-(5)-♭7*
Dur-Akkord mit großer Septime und hinzugefügter None	M7(9)	1-2-3-(5)-7*
Moll-Akkord mit großer Septime und hinzugefügter None	mM7(9)	1-2-♭3-(5)-7*
Dur-Septakkord mit verminderter None	7(♭9)	1-♭2-3-(5)-♭7*
Dur-Akkord mit großer Septime und verminderter Quinte	M7-5	1-3-♭5-7*
Übermäßig	aug	1-3-#5
Vermindert	dim	1-♭3-♭5-(6)

\* Mit einem Sternchenzeichen (\*) versehene Akkorde können in jeder Umkehrung gespielt werden (d.h. der Grundton muß nicht die tiefste angeschlagene Note sein).

**HINWEIS:** Wenn die AUTO BASS CHORD-Funktion aktiviert ist, die Begleitung jedoch nicht läuft, wird lediglich der Grundton des Akkords produziert.

## 5. Die Variationen wechseln und (bei Bedarf) mit Fill-ins untermalen.

Mit den MANUAL-Tasten können Sie verschiedene Begleitungsvariationen abrufen, während die FILL IN-Tasten, wie auf Seite 44 beschrieben, zum Einfügen von Zwischentakten dienen. Auch die SOLO-Variationen können, wie bereits beschrieben, genutzt werden.

**HINWEIS:** Für manche INTRO-, ENDING- und SOLO-Variationen gelten eigene Akkordfortschreitungen, die in der aktuellen Begleitungsart gespielt werden. Die Tonart wird oben links im Display angezeigt. Einzelheiten siehe Handbuch "Akkordbewegungen der Begleitautomatik".

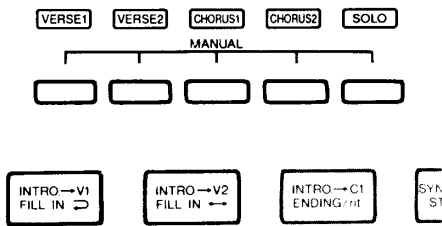

## 6. Die automatische Begleitung stoppen.

Sie können die automatische Begleitung mit der [STOP]-Taste jederzeit direkt stoppen. Wenn Sie das Stück mit einem Schlußtakt ausklingen lassen möchten, drücken Sie die [ENDING/rit.]-Taste.

Die ABC-Funktion kann außerdem auch jederzeit mit der [AUTO BASS CHORD]-Taste abgeschaltet werden, wobei die zugehörige Anzeige erlischt und nur der Rhythmus weiterspielt.



## ● Begleitungslautstärke

Mit den VOLUME-Reglern [RHYTHM], [BASS], [CHORD 1] und [CHORD 2] können Sie die Lautstärkenverhältnisse der entsprechenden Parts zueinander - und im Verhältnis zu den ORCH. 1 und ORCH. 2 Voices - einstellen.

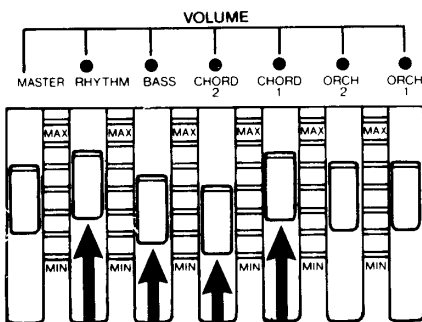

# Benutzung der Begleitautomatik

## I.A. Begleitung

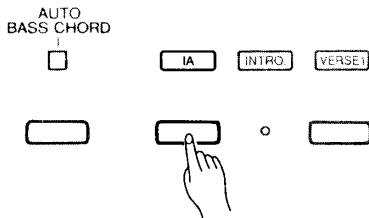

Zur Aktivierung der interaktiven Begleitfunktion drücken Sie die [IA]-Taste, so daß die zugehörige Anzeigelampe aufleuchtet. In diesem Modus verfolgt das PSR-6700 Ihr Spiel auf dem Manual mit und variiert die automatische Rhythmus- bzw. Baß-/Akkordbegleitung entsprechend.

Wenn Sie beispielsweise mit der Variation VERSE 1 spielen, und das Spiel auf dem Manual einem Höhepunkt zustrebt (z.B. durch schnellere bzw. dynamischere Tastenanschläge), schaltet das PSR-6700 für wirkungsvollere Untermalung automatisch auf VERSE 2. Im entgegengesetzten Fall, wenn die Melodielinie der rechten Hand einen weicheren Charakter annimmt, wechselt das PortaTone zu der passenderen VERSE 1-Variation. Dasselbe gilt für die Variationen CHORUS 1 und CHORUS 2.

**HINWEIS:** Die "Ansprechempfindlichkeit" der interaktiven Begleitung kann mit der IA-Empfindlichkeitsfunktion eingestellt werden. Näheres hierzu finden Sie in der "Programmieranleitung" auf Seite 91.

Beachten Sie auch, daß die automatische Umschaltung zwischen VERSE 1 und VERSE 2 bzw. CHORUS 1 und CHORUS 2 nicht erfolgt, wenn IA MODE 1 gewählt wurde (siehe Seite 90 in der "Programmieranleitung").

## ● Solo-Automatik

Bei eingeschalteter AUTO SOLO-Funktion (Vorgabeeinstellung EIN, siehe Seite 90 der "Programmieranleitung") spielt das PSR-6700 automatisch SOLO-Variationen, wenn mehrere Takte lang keine Manualtaste angeschlagen wurde. Beim erneuten Spielen auf dem Manual wird die Solo-Automatik nach der aktuellen Phrase selbsttätig wieder abgeschaltet.

### Ablaufdiagramm für ABC-Begleitung und interaktive Begleitung

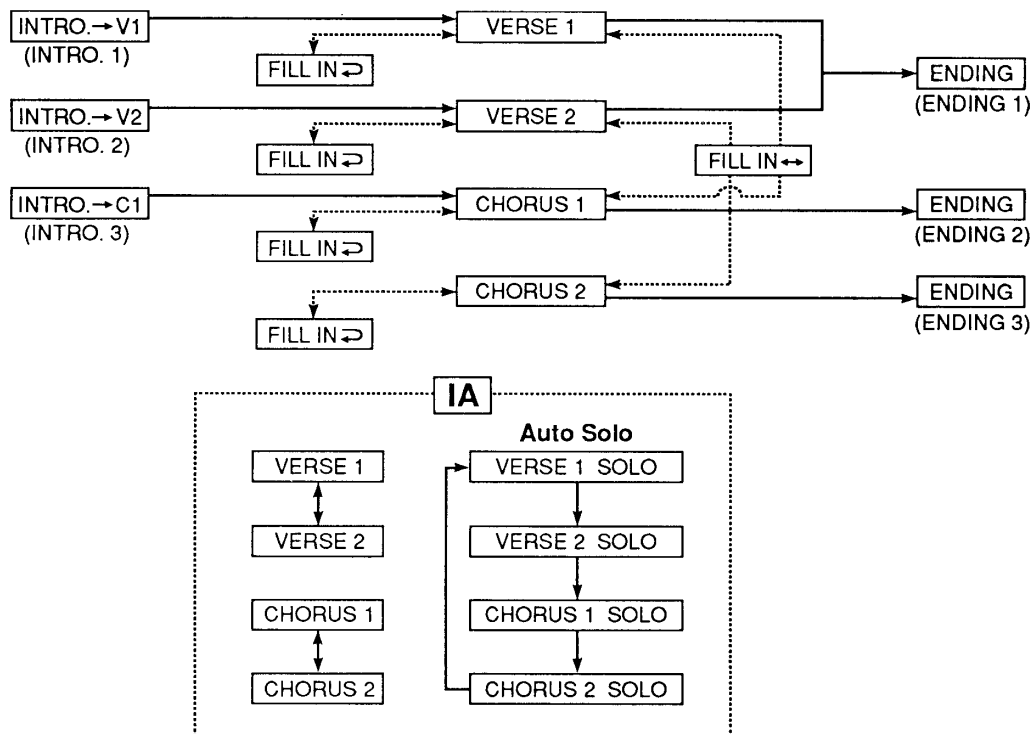

\* Einzelheiten zu den Variationen entnehmen Sie bitte dem Handbuch "Akkordbewegungen der Begleitautomatik".

## ■ Wiedergabe der Disketten-Styles

### Disketten-Styles

	[DISK 1]	[DISK 2]
SET 1	HARD ROCK	6/8 ROCK
SET 2	SLOW ROCK 2	LATIN POP
SET 3	R&B	BOSSA NOVA 2
SET 4	SAMBA 3	TANGO 2

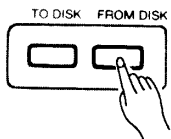
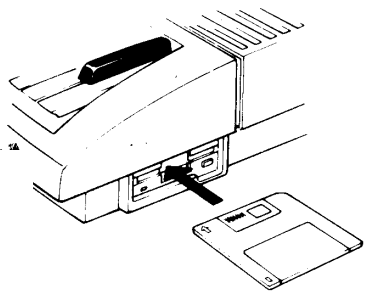

```
FROM DISK   Size: 81k
00:SET1     NO YES
```

```
FROM DISK   Size: 58k
01:SET2     NO YES
```

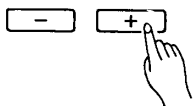

```
FROM DISK   Size: 58k
01:SET2     NO YES
```

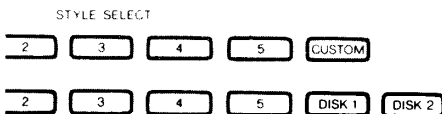
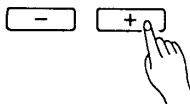

Die zum Lieferumfang des PSR-6700 gehörenden Datendisketten umfassen 8 Disketten-Styles (4 Sätze mit jeweils zwei Styles), die zusätzlich zu den 36 internen Styles genutzt werden können. Zur Zuweisung der gewünschten Disketten-Styles zu den Tasten [DISK 1] und [DISK 2] am Bedienfeld des PSR-6700 gehen Sie bitte gemäß dem folgenden Verfahren vor:

1. Schieben Sie die Datendiskette mit dem Metallverschluß nach vorn und dem Etikett nach oben in das Laufwerk des PSR-6700 ein (an der rechten Seitenwand unter dem Manual). Die Diskette muß bis zum Einrasten eingesteckt werden, wonach die DISK IN USE-Anzeigelampe rechts neben dem Display den Datenlesevorgang durch vorübergehendes Leuchten bestätigt.
2. Drücken Sie die [FROM DISK]-Taste unter der Bedienfeldabdeckung, worauf die linke Anzeige im Display erscheint.

3. Mit den Tasten [-] und [+] links unter dem Display können Sie nun die zu ladende Dateinummer ("SET") wählen.

4. Nach der Wahl des gewünschten Satzes drücken Sie die rechte Taste [+], um den Ladevorgang auszulösen. Während des nun ablaufenden Ladevorgangs erscheint die Meldung "Don't remove disk" auf dem Display. Sind die Daten einwandfrei in das Instrument geladen, erscheint kurz die Meldung "Completed!", und das PortaTone schaltet sofort auf normale Wiedergabe.

Wenn Sie rechts statt der Taste [+] die Taste [-] drücken, wird der Ladevorgang abgebrochen und sofort auf Normalwiedergabe umgeschaltet.

Nach dem Laden können die Disketten-Styles mit Hilfe der Tasten [DISK 1] und [DISK 2] in der gleichen Weise wie die internen Styles aufgerufen und angewendet werden.

**HINWEIS:** Die Datei "SET 1" enthält neben den Disketten-Style-Daten auch Sequenz- und Custom-Style-Daten, die bei Ausführung des oben beschriebenen Verfahrens alle zusammen geladen werden. Näheres über die Möglichkeit, nur Disketten-Style-Daten zu laden, finden Sie in der "Programmieranleitung" auf Seite 97 unter "F11 DISK".

**HINWEIS:** Falls während des Ladevorgangs eine Fehlermeldung erscheint, gehen Sie bitte gemäß den Angaben auf Seite 99 in der "Programmieranleitung" vor.

# Spielausdruck und Effekte

## ● Anschlagsdynamik

Mit der [KEY VELOCITY]-Taste können Sie die Anschlagsdynamikfunktion des Manuals einschalten (Anzeige leuchtet) und wieder ausschalten (Anzeige ist dunkel). Bei zugeschalteter Anschlagsdynamik hängt die Lautstärke der gespielten Noten, in manchen Fällen auch das Timbre, von der Härte (d.h. Geschwindigkeit) des Tastenanschlags ab, wie bei akustischen Tasteninstrumenten üblich. Für Voices, deren zugehörige Instrumente nicht auf dynamisches Spiel reagieren, wie beispielsweise Orgel, sollte die KEY VELOCITY-Funktion ausgeschaltet werden.

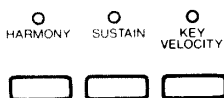

## ● Sustain

Der Sustaineffekt wird mit der [SUSTAIN]-Taste ein- und ausgeschaltet.

Bei aktiviertem Sustaineffekt (Anzeige leuchtet) klingen die Noten der gewählten Voice länger aus. Wenn der Sustain-Effekt mit einem angeschlossenen Fußschalter gesteuert wird, ist die Taste am Bedienfeld funktionslos.

**HINWEIS:** Der SUSTAIN-Effekt wirkt gemäß der Einstellung der SUSTAIN ASSIGN-Funktion auf die ORCH. 1-Voice, die ORCH. 2-Voice oder beide zugleich. Die Einstellung wird in der "Programmieranleitung" auf Seite 100 beschrieben.

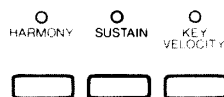

## ● Harmonie

Der Harmonieeffekt arbeitet nur in Verbindung mit der ABC-Begleitung. Zum Ein- und Ausschalten des Effekts drücken Sie die [HARMONY]-Taste. Mit aktivierter HARMONY-Funktion (Anzeige leuchtet) werden beim Spielen einzelner Noten oder Akkorde\* im rechten Manualabschnitt automatisch zu den Begleitakkorden passende Harmonien erzeugt.

\* Die Harmonien hängen jeweils von der höchsten Akkordnote ab.

**HINWEIS:** Wenn der Harmonieeffekt im FC-ABC-Modus eingesetzt wird, können geringfügige Tempoverzögerungen auftreten.

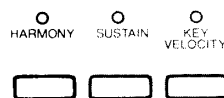

## ● Pitch Bend Funktion

Mit dem PITCH BEND-Rad links vom Manual können Sie die Tonhöhe der klingenden Noten nach oben oder unten ziehen. Nach Loslassen des Rads liegt dann wieder die normale Tonhöhe vor. Für jede Voice ist ein eigener Beugungsbereich vorgegeben, der jedoch bei Bedarf mit der CUSTOM VOICE EDIT-Funktion (siehe Seite 82 der "Programmieranleitung") verändert werden kann.

• Die Pitch Bend Funktion wirkt gemäß der Einstellung der PITCH BEND ASSIGN-Funktion auf die ORCH. 1-Voice, die ORCH. 2-Voice oder beide zugleich. Die Einstellung wird in der "Programmieranleitung" auf Seite 100 beschrieben.

• Bei manchen Voices kann das PITCH BEND-Rad für die Noten an beiden Extremen des Manuals unvermittelte Tonhöhwankungen hervorrufen.

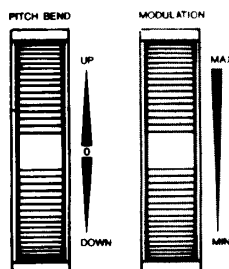



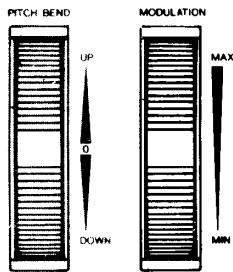

## ● Modulation

Mit dem MODULATION-Rad links vom Manual können Sie die Amplitude bzw. Tonhöhe klingender Noten modulieren. Durch Drehen des Rads nach oben (in Richtung MAX) wird der Modulationsgrad verstärkt. Für jede Voice ist ein eigener Modulationsbereich vorgegeben, der jedoch mit der CUSTOM VOICE EDIT-Funktion (siehe Seite 82 der "Programmieranleitung") verändert werden kann.

• Die Modulation wirkt sich nur auf die ORCH. 1-Voice aus.

## ● Effekte

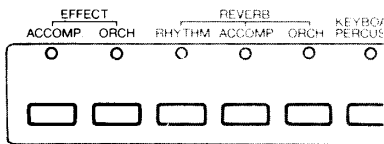

Mit der EFFECT [ACCOMP.]-Taste unter der Bedienfeldabdeckung können Sie den mit der EFFECT/REVERB TYPE-Funktion (siehe "Programmieranleitung", Seite 88) eingestellten Effekt für die Begleitung (nur Baß- und Akkordklang) aktivieren. Die EFFECT [ORCH.]-Taste steuert denselben Effekt für die beiden Orchestervoces (ORCH. 1 und ORCH. 2). Bei leuchtender Anzeige ist der Effekt zugeschaltet und bei dunkler Anzeige abgeschaltet.

## ● Reverb

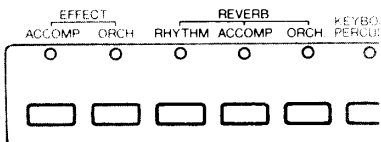

Mit den REVERB-Tasten [RHYTHM], [ACCOMP.] und [ORCH.] kann der mit der EFFECT/REVERB-Funktion (siehe "Programmieranleitung", Seite 88) eingestellte Effekt unabhängig für den Rhythmus, die Begleitung (Bässe und Akkorde) sowie die Orchestervoces (ORCH. 1 und ORCH. 2) zugeschaltet werden. Bei leuchtender Anzeige ist der Effekt aktiviert, und bei dunkler Anzeige abgeschaltet.

## ● ORCH. 2-Hold-Funktion

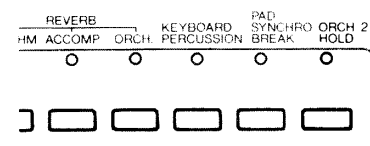

Wenn diese Funktion aktiviert ist, wird die ORCH. 2-Voice bei Verwendung der Betriebsarten Akkordgriff-ABC und Split nach Freigeben der angeschlagenen Tasten ausgehalten. Nicht ausschwingende Voices, wie beispielsweise Streicher, werden kontinuierlich ausgehalten, während ausschwingende Voices wie Klavier langsamer abklingen (wie beim Betätigen des Sustainpedals).

**HINWEIS:** Die ORCH. 2 HOLD-Funktion arbeitet nur im Akkordgriff-ABC-Modus. Darüber hinaus wird die Funktion in der ENDING-Variation sowie in INTRO- und SOLO-Variationen mit eigenen Akkordfortschreitungen vorübergehend abgeschaltet.

# Keyboard-Percussion

Wenn Sie die KEYBOARD PERCUSSION-Taste unter der Bedienfeldabdeckung drücken, so daß die zugehörige Anzeige leuchtet, können Sie 74 verschiedene Schlag-, Rhythmus- und Effektklänge auf dem Manual spielen. Die einzelnen Instrumente sind über den Manuالتasten durch Symbole gekennzeichnet.

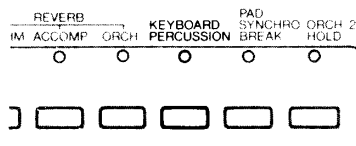

**HINWEIS:** Die auf Seite 94 in der "Programmieranleitung" beschriebene Transponierung/Tonhöhen-Funktion hat keinen Einfluß auf die Keyboard-Percussion-Klänge.

**HINWEIS:** Das PITCH BEND-Rad kann zum Beugen der Tonhöhe verwendet werden, hat bei den Keyboard-Percussion-Klängen jedoch einen generell geringen Wirkungsgrad.

## ZUORDNUNG DER SCHLAG- UND PERCUSSION-INSTRUMENTE ZU DEN MANUALTASTEN

Taste	Instrument	Taste	Instrument
E0	Bird 1	F3	Open Hi-Hat Hi
F0	Bird 2	F#3	Conga Low
F#0	Rooster	G3	Ride Cymbal
G0	Car Horn	A♭3	Conga Hi
A♭0	Scratch Noise Low	A3	Ride Cup
A0	Train	B♭3	Conga Mute
B♭0	Scratch Noise Hi	B3	Crash Cymbal 1
B0	Dropping Coin	C4	Crash Cymbal 2
C1	Running Water	D♭4	Bongo Low
D♭1	Laugh	D4	Splash Cymbal
D1	Woo!	E♭4	Bongo Hi
E♭1	Yeah!	E4	Reverse Cymbal
E1	Applause	F4	E.Tom Bass
F1	Kick 1	F#4	Shaker
F#1	Kick 2	G4	E.Tom Low
G1	Kick 3	A♭4	Surdo
A♭1	Kick 4	A4	E.Tom Mid
A1	Tom Bass	B♭4	Claves
B♭1	Rim Shot	B4	E.Tom Hi
B1	Tom Low	C5	Snare Brush Shot
C2	Tom Mid	D♭5	Cuica Low
D♭2	Snare 1	D5	Snare Brush Squeeze
D2	Tom Hi	E♭5	Cuica Hi
E♭2	Snare 2	E5	Snare Roll
E2	Snare 3	F5	Cowbell Low
F2	Snare 4	F#5	Agogo Low
F#2	Snare 5	G5	Cowbell Hi
G2	Snare 6	A♭5	Agogo Hi
A♭2	Tabla Low	A5	Tambourine
A2	Snare 7	B♭5	Castanet
B♭2	Tabla Hi	B5	Triangle Close
B2	Pedal Hi-Hat	C6	Triangle Open
C3	Closed Hi-Hat Low	D♭6	Whistle Low
D♭3	Timbales Low	D6	Finger Snaps
D3	Open Hi-Hat Low	E♭6	Whistle Hi
E♭3	Timbales Hi	E6	Hand Claps
E3	Closed Hi-Hat Hi	F6	Cross Sticks

# Percussion-Pads

Auf den acht Percussion-Pads (Schlagfeldern) des PSR-6700 können Sie Rhythmusbegleitung für andere Instrumente spielen oder das eigene Spiel mit Rhythmus-Fill-ins und Schlagzeugsoli untermalen.

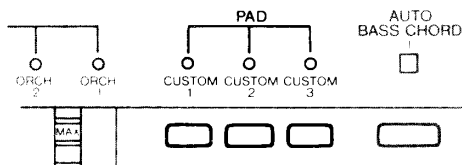

Jedem Percussion-Pad kann einer der 74 Schlag-, Rhythmus- und Effektklänge zugewiesen werden. Sie können außerdem drei verschiedene Zusammenstellungen speichern, wie in der "Programmieranleitung" auf Seite 92 beschrieben. Zum Abrufen einer gespeicherten Pad-Zusammenstellung drücken Sie später einfach die zugehörige CUSTOM-Taste. CUSTOM 1 bis 3 sind ab Werk wie folgt belegt:

CUSTOM 1 PRESETS		CUSTOM 2 PRESETS		CUSTOM 3 PRESETS	
PAD 1	Kick 1	PAD 1	Conga Low	PAD 1	Bird 2
PAD 2	Snare 4	PAD 2	Conga Hi	PAD 2	Rooster
PAD 3	Tom Low	PAD 3	Conga Mute	PAD 3	Train
PAD 4	Tom Mid	PAD 4	Shaker	PAD 4	Scratch Noise Low
PAD 5	Tom Hi	PAD 5	Agogo Low	PAD 5	Scratch Noise Hi
PAD 6	Closed Hi-Hat Low	PAD 6	Agogo Hi	PAD 6	Dropping Coin
PAD 7	Open Hi-Hat Low	PAD 7	Hand Claps	PAD 7	Woo!
PAD 8	Crash Cymbal 2	PAD 8	Whistle Hi	PAD 8	Applause

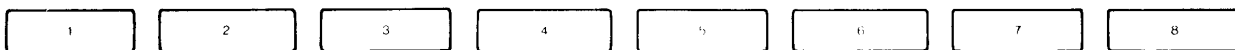

## ● Pad-Synchro-Break

Diese Funktion ermöglicht die Auflockerung der laufenden PSR-6700-Begleitung durch eigene Percussion-Fill-ins. Wenn Sie die [PAD SYNCHRO BREAK]-Taste unter der Bedienfeldabdeckung drücken (Anzeige leuchtet auf), stoppt der automatische Rhythmus (bis auf eine Taktvorgabe am ersten Taktschlag jeden Taktes), sobald Sie eines der Pads anschlagen. Auf diese Weise können Sie eigene Fill-ins dazuspielen. Nach dem Fill-in setzt der Begleitrhythmus dann am Anfang des folgenden Taktes wieder ein.

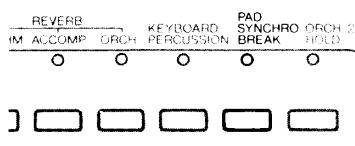

# Panel Registration Funktion

Mit dieser Speicherfunktion können Sie 16 komplette Bedienfeldeinstellungen (in 2 Banken mit jeweils 8 Speicherplätzen) für späteren Abruf auf Tastendruck festhalten.

```
INITIAL PANEL REGIST A1
MOODY ORGAN
```

- Werkseitig wurden bereits Einstellungen gespeichert, bei deren Abruf im Display einige Sekunden lang ein zugehöriger Name angezeigt wird.

## ● Einspeicherung

### 1. Zunächst alle gewünschten Einstellungen vornehmen.

Stellen Sie die einzelnen Bedienelemente und Funktionen des PSR-6700 wunschgemäß ein. Die folgenden Einstellungen werden jeweils als Set gespeichert:

#### Als Set gespeicherte Bedienfeld- und Funktionseinstellungen

- ORCH. 1-Voice
- ORCH. 2-Voice
- CUSTOM-Voice EIN/AUS
- Voice für ABC-Baß-Modus (MB)
- VOICE REGISTRATION EIN/AUS
- ORCH. 1-Lautstärke
- ORCH. 2-Lautstärke
- BASS-Lautstärke
- CHORD 1-Lautstärke
- CHORD 2-Lautstärke
- RHYTHM-Lautstärke
- ORCHESTRATION-Typ
- EFFECT ORCH. EIN/AUS
- EFFECT-Wirkungsgrad für ORCH.
- HARMONY EIN/AUS
- HARMONY-Typ
- REVERB RHYTHM EIN/AUS
- REVERB ACCOMP. EIN/AUS
- REVERB ORCH. EIN/AUS
- REVERB-Typ
- REVERB-Wirkungsgrad für RHYTHM
- REVERB-Wirkungsgrad für ACCOMP.
- REVERB-Wirkungsgrad für ORCH.
- SUSTAIN EIN/AUS
- SUSTAIN links bzw. rechts EIN/AUS
- KEY VELOCITY EIN/AUS
- EFFECT ACCOMP. EIN/AUS
- EFFECT-Wirkungsgrad für ACCOMP.
- STYLE (Begleitungsstil)
- ABC EIN/AUS
- IA EIN/AUS
- Begleitungsvariation (VERSE 1/2, CHORUS 1/2)
- SOLO EIN/AUS
- PAD CUSTOM SELECT (1, 2, 3)
- PAD SYNCHRO BREAK ON/OFF
- KEYBOARD PERCUSSION ON/OFF
- Tempo
- ABC-Modus
- Voice für ABC-Baß-Modus
- IA-Modus und -Ansprechempfindlichkeit
- Fußschalterzuweisung
- Schwellerpedalzuweisung
- Transponierung
- EFFECT-Typ
- Manuauteilungspunkt (Split)
- ORCHESTRA HOLD ON/OFF
- PITCH BEND ASSIGN (Pitch-Bend-Radzuweisung)

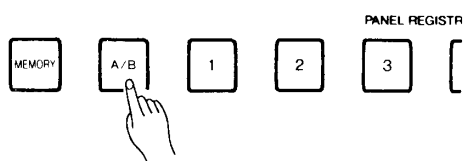

### 2. Die Einstellungen abspeichern.

Wählen Sie zunächst mit der [A/B]-Taste Speicherbank A oder B, so daß die zugehörige Anzeige rechts vom Display leuchtet.

Halten Sie die MEMORY-Taste gedrückt, und tippen Sie dann eine der PANEL REGISTRATION-Tasten (1 bis 8) an. Alle zuvor an diesem Speicherplatz gespeicherten Daten gehen bei der Eingabe neuer Einstellungen verloren.

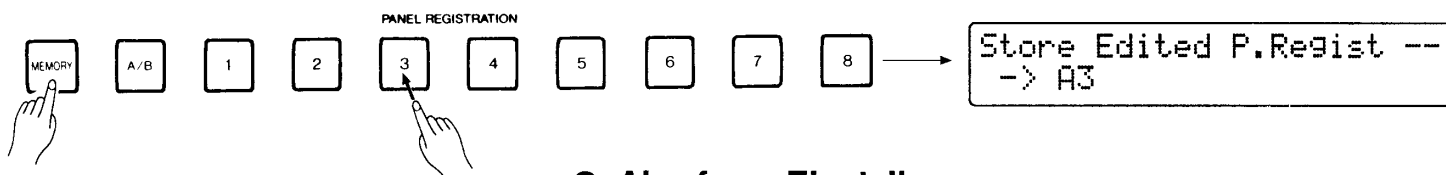

## ● Abruf von Einstellungen

Zum Abrufen eines gespeicherten Sets wählen Sie zunächst die zugehörige Speicherbank mit der [A/B]-Taste und drücken dann die PANEL REGISTRATION-Taste (1 bis 8), in der die Einstellungen gespeichert sind.

- Beim Abruf eines von Ihnen selbst gespeicherten Sets wird kein Name angezeigt.
- Die werkseitig gespeicherten Einstellungen können mit dem in der "Programmieranleitung" auf Seite 101 beschriebenen Initialisierungsverfahren wieder rückgerufen werden.

# Wiedergabe der "Disk Orchestra Collection" Disketten

Mit den DISK ORCHESTRA-Disketten (von Yamaha zu beziehen) können Sie das PSR-6700 automatische Darbietungen spielen lassen oder als "Privatlehrer" zum Üben verschiedener Parts eines Stücks mit automatischem Spiel der übrigen Parts nutzen.

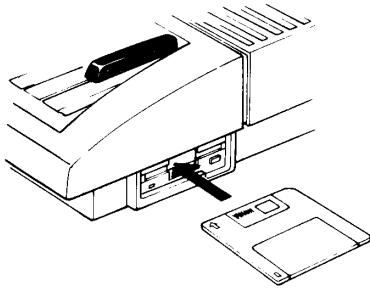

## ● Automatisches Orchesterspiel

**1.** Schieben Sie die DISK ORCHESTRA-Diskette mit dem Etikett nach oben und dem Metallverschluss nach vorn in das Laufwerk an der rechten Seitenwand unter dem Manual. Die Diskette muß bis zum Einrasten eingesteckt werden, wonach die DISK IN USE-Anzeigelampe rechts neben dem Display den Dateneinlesevorgang durch vorübergehendes Leuchten bestätigt.

**2.** Nach Einlegen und Identifizieren der Diskette erscheint die linke Anzeige im Display (wenn nicht, drücken Sie die [DISK ORCHESTRA]-Taste):

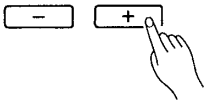

Mit den Tasten [-] und [+] unter "Song=ALL" können Sie nun die Nummer des gewünschten Stücks wählen. Mit "Song=ALL" werden die Stücke der Reihe nach wiederholt gespielt, bis Sie die Wiedergabe stoppen.



**3.** Für Wiedergabebeginn des gewählten Stücks drücken Sie die [START]-Taste. Das Stück wird daraufhin bis zu seinem Ende gespielt, wonach die Wiedergabe automatisch stoppt. Während der Wiedergabe wird die Nummer des aktuellen Taktes im Display angezeigt.

Die Wiedergabe kann mit der [STOP]-Taste jederzeit gestoppt werden.

- Beachten Sie bitte, daß die Wiedergabe nicht aktiviert werden kann, während das PSR-6700 noch nach einem gewählten Stück sucht. Der Suchvorgang kann einige Sekunden in Anspruch nehmen.

- Bei manchen Disk-Orchestra-Stücken wird keine Tempoanzeige gegeben (z.B. bei Passagen mit freiem Tempo). In solchen Fällen erscheinen drei Leuchtbalken im Zentrum der TEMPO-Anzeige.

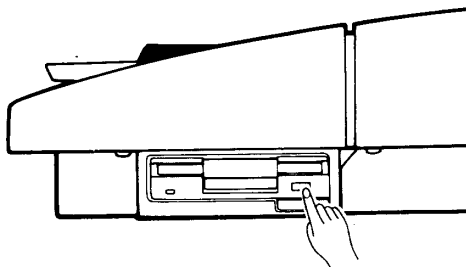

**4.** Zum Auswerfen der Diskette drücken Sie die EJECT-Taste am Laufwerk. Der DISK ORCHESTRA-Modus wird hierbei automatisch wieder abgewählt.

**VORSICHT:** NIEMALS die Diskette auswerfen oder das Instrument ausschalten, während:

- 1) die DISK IN USE-Anzeigelampe leuchtet.
- 2) die DISK ORCHESTRA-Funktion aktiviert ist.

- Zum Verlassen des DOC-Modus können Sie auch die [DISK ORCHESTRA]-Taste oder die [EXIT]-Taste unter der Bedientfeldabdeckung drücken.

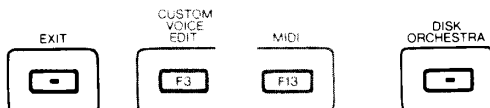

# Wiedergabe der "Disk Orchestra Collection" Disketten

## ● Spielen spezifischer Parts

Wenn Sie den Melodiepart für die linke oder rechte Hand bzw. beide Parts stummschalten, können Sie die Parts durch Spielen auf dem Manual des PSR-6700 einüben. Die zugehörigen Noten liegen den DISK ORCHESTRA-Disketten bei.

Der gewünschte Modus wird mit den Tasten [-] und [+] unter der Displayanzeige "Mode=L+R" gewählt.

```

DISK ORCHESTRA PLAY
Song=ALL      Mode=L+R
    
```

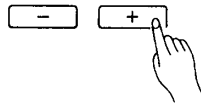

- **Mode=L+R:** Die Parts für die linke und die rechte Hand werden automatisch gespielt.
- **Mode=L:** Es wird nur der Part für die linke Hand gespielt, so daß Sie den für die rechte Hand üben können.
- **Mode=R:** Es wird nur der Part für die rechte Hand gespielt, so daß Sie den für die linke Hand üben können.
- **Mode=Off:** Beide Parts sind stummgeschaltet, so daß Sie beidhändig üben können.

*HINWEIS:* Bei manchen Songs können die Parts für linke und rechte Hand nicht unabhängig gespielt werden.

## ● Lautstärkeeinstellung

Bei der Wiedergabe von DISK ORCHESTRA-Stücken können Sie die Lautstärke der einzelnen Parts mit den zugehörigen VOLUME-Reglern individuell einstellen. Mit dem MASTER-Regler wird, wie gewohnt, die Gesamtlautstärke eingestellt.

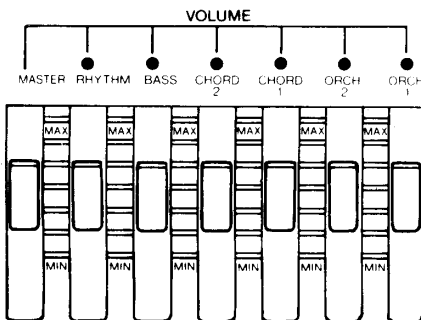

- ORCH.1** Lautstärke des auf dem Manual gespielten ORCH 1-Parts
- ORCH.2** Lautstärke des auf dem Manual gespielten ORCH 2-Parts
- CHORD1** Lautstärke der Diskettenmelodie
- CHORD2** Lautstärke der Disketten-Hintergrundbegleitung
- BASS** Lautstärke des Disketten-Baßparts
- RHYTHM** Lautstärke des Disketten-Rhythmusparts

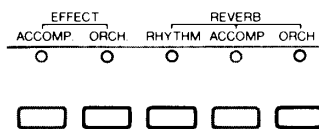

*HINWEIS:* Die Funktion der Lautstärkereglere weicht bei manchen Stücken unter Umständen von der obigen Beschreibung ab. Es besteht außerdem die Möglichkeit, Reverb und andere Effekte für alle Parts außer dem Rhythmus mit der Taste REVERB [ORCH.] bzw. EFFECT [ORCH.] ein- und auszuschalten. Das Reverb für den Rhythmuspart wird mit der Taste REVERB [RHYTHM] ein- und ausgeschaltet.

# Stichwortverzeichnis

## A

- Ablaufdiagramm für ABC-Begleitung und interaktive Begleitung ..... 48
- Akkorde ..... 46
- Akkordgriff-Modus (FC) ..... 45
- Anleitungen, Anmerkung ..... 31
- Anschlagsdynamik ..... 50
- Ansprechempfindlichkeit der interaktiven Begleitung ..... 48
- Auftakt ..... 42, 43
- Automatische Baß-/  
\* Akkordbegleitung (ABC) ..... 45

## B

- Baß-Modus (MB) ..... 45
- Bedienelemente ..... 32
- Begleitungslautstärke ..... 47
- Begleitungsvariationen ..... 43, 47

## C

- CHORUS ..... 42, 43

## D

- Demo-Wiedergabe ..... 36
- Demostücke der Diskette ..... 36
- Direktstart ..... 42
- Disk Orchestra Collection-Disketten, Lautstärke-einstellung ..... 56
- Disk Orchestra Collection-Disketten, Spielen spezifischer Parts ..... 56
- Disk Orchestra Collection-Disketten, Wiedergabe ..... 55
- Disk Orchestra Collection (DOC) ..... 55

## E

- Effekte ..... 51
- Einfinger-Modus (SF) ..... 45

## F

- Fill-ins ..... 44, 47
- Fußschalter-Fill-ins ..... 44
- Fußschalterbuchse ..... 35

## H

- Harmonie ..... 50

## I

- I.A. Begleitung ..... 48

## K

- Keyboard-Percussion ..... 52
- Kopfhörerbuchse ..... 34

## L

- Lautstärkeeinstellung ..... 36, 37, 39

## M

- MIDI-Anschlüsse ..... 35
- Modulation ..... 51

## N

- Notenständer ..... 35

## O

- ORCH. 2 HOLD ..... 51
- Orchestrierung ..... 38

## P

- Pad-Synchro-Break ..... 53
- Panel Registration Funktion ..... 54
- Percussion-Pads ..... 53
- Pflege Ihres PSR-6700 ..... 30
- Pitch Bend Funktion ..... 50
- POWER-Schalter ..... 36

## R

- Reverb ..... 51
- Rhythmus ..... 41
- Rhythmus-Lautstärke ..... 44
- Rücksetzung der Daten ..... 37

## S

- Schlußtakt ..... 43
- Schwellerpedalbuchse ..... 34
- Solo ..... 43
- Solo-Automatik ..... 48
- Starten der Begleitung ..... 42, 46
- Stoppen der Begleitung ..... 44, 47
- Styles ..... 41, 45
- Sustain ..... 50
- Sustain-Fußschalterbuchse ..... 35
- Synchronstart ..... 42

## T

- Taktanzeige ..... 43
- Tempo ..... 41, 45

## V

- VERSE ..... 42, 43
- Voice Registration Speicher ..... 40
- Voices ..... 38

## Z

- Zuordnung der Schlag- und Percussioninstrumente zu den Manuallasten ..... 52
- Zusatzeingang ..... 34
- Zusatzgeräteeingang ..... 34

# Fingering Chart/Akkordliste/Tablature/Graficade

\* All fingerings shown are simple root-position types.  
 \* Die hier gezeigten Akkorde sind jeweils die Grundakkorde.  
 \* Tous les doigtés indiqués sont du type à position fondamentale simple.  
 \* Todos los digitados se muestran como tipos de posición de raíz sencilla.

	Major Dur Majeur Mayor	Minor Moll Mineur Menor	Major seventh Dur-Akkord mit großer Septime Septième majeure Séptima mayor	Major Sixth Dur-Akkord mit hinzugefügter Sexte Sixte Sexta
C		Cm	CM7	C6
C# (D♭)		C#m (D♭m)	C#M7 (D♭M7)	C#6 (D♭6)
D		Dm	DM7	D6
D# (E♭)		D#m (E♭m)	D#M7 (E♭M7)	D#6 (E♭6)
E		Em	EM7	E6
F		Fm	FM7	F6
F# (G♭)		F#m (G♭m)	F#M7 (G♭M7)	F#6 (G♭6)
G		Gm	GM7	G6
G# (A♭)		G#m (A♭m)	G#M7 (A♭M7)	G#6 (A♭6)
A		Am	AM7	A6
A# (B♭)		A#m (B♭m)	A#M7 (B♭M7)	A#6 (B♭6)
B		Bm	BM7	B6



**Suspended fourth**  
**Dur-Akkord mit vorgehaltener Quarte**  
**Quarte suspendue**  
**Cuarta suspendida**

**Minor sixth**  
**Moll-Akkord mit hinzugefügter Sexte**  
**Sixte mineure**  
**Sexta menor**

**Minor seventh**  
**Moll-Septakkord**  
**Septième mineure**  
**Séptima menor**

**Minor seventh flatted fifth**  
**Moll-Septakkord mit verminderter Quinte**  
**Quinte bémol septième mineure**  
**Menor de séptima quinta bemol**



# Fingering Chart/Akkordliste/Tablature/Grafica de digitado

**Minor major seventh**  
**Moll mit großer Septime**  
**Septième majeure mineure**  
**Séptima mayor menor**



**Seventh**  
**Dur-Septakkord**  
**Septième**  
**Séptima**



**Seventh flatted fifth**  
**Dur-Septakkord mit**  
**verminderter Quinte**  
**Quinte bémol septième**  
**Séptima quinta bemol**



**Seventh sharpened fifth**  
**Dur-Septakkord mit**  
**übermäßiger Quinte**  
**Quinte dièse septième**  
**Séptima más quinta**



**Seventh suspended fourth**  
**Septakkord mit vorgehaltener Quarte**  
**Quarte suspendue septième**  
**Séptima cuarta suspendida**

**Added ninth**  
**Dur-Akkord mit hinzugefügter None**  
**Neuvième ajoutée**  
**Novena añadida**

**Minor added ninth**  
**Moll-Akkord mit hinzugefügter None**  
**Neuvième ajoutée mineure**  
**Menor de novena añadida**

**Seventh ninth**  
**Dur-Septakkord mit hinzugefügter None**  
**Neuvième septième**  
**Séptima novena**

$C_{7sus4}$		$Cadd9$		$Cm\ add9$		$C_{7(9)}$	
$C\#_{7sus4}$ ( $D\flat_{7sus4}$ )		$C\#\ add9$ ( $D\flat\ add9$ )		$C\#m\ add9$ ( $D\flat\ m\ add9$ )		$C\#\ 7(9)$ ( $D\flat\ 7(9)$ )	
$D_{7sus4}$		$Dadd9$		$Dm\ add9$		$D_{7(9)}$	
$D\#_{7sus4}$ ( $E\flat_{7sus4}$ )		$D\#\ add9$ ( $E\flat\ add9$ )		$D\#m\ add9$ ( $E\flat\ m\ add9$ )		$D\#\ 7(9)$ ( $E\flat\ 7(9)$ )	
$E_{7sus4}$		$Eadd9$		$Em\ add9$		$E_{7(9)}$	
$F_{7sus4}$		$Fadd9$		$Fm\ add9$		$F_{7(9)}$	
$F\#_{7sus4}$ ( $G\flat_{7sus4}$ )		$F\#\ add9$ ( $G\flat\ add9$ )		$F\#m\ add9$ ( $G\flat\ m\ add9$ )		$F\#\ 7(9)$ ( $G\flat\ 7(9)$ )	
$G_{7sus4}$		$Gadd9$		$Gm\ add9$		$G_{7(9)}$	
$G\#_{7sus4}$ ( $A\flat_{7sus4}$ )		$G\#\ add9$ ( $A\flat\ add9$ )		$G\#m\ add9$ ( $A\flat\ m\ add9$ )		$G\#\ 7(9)$ ( $A\flat\ 7(9)$ )	
$A_{7sus4}$		$Aadd9$		$Am\ add9$		$A_{7(9)}$	
$A\#_{7sus4}$ ( $B\flat_{7sus4}$ )		$A\#\ add9$ ( $B\flat\ add9$ )		$A\#m\ add9$ ( $B\flat\ m\ add9$ )		$A\#\ 7(9)$ ( $B\flat\ 7(9)$ )	
$B_{7sus4}$		$Badd9$		$Bm\ add9$		$B_{7(9)}$	

# Fingering Chart/Akkordliste/Tablature/Grafica de digitado

**Minor seventh ninth**  
**Moll-Septakkord mit**  
**hinzugefügter None**  
**Neuvième septième**  
**mineure**  
**Manor de séptima novena**

**Major seventh ninth**  
**Dur-Akkord mit großer**  
**Septime und**  
**hinzugefügter None**  
**Neuvième septième**  
**majeure**  
**Mayor de séptima**  
**novena**

**Minor major seventh added**  
**ninth**  
**Moll-Akkord mit großer**  
**Septime und hinzugefügter**  
**None**  
**Neuvième ajoutée septième**  
**majeure mineure**  
**Menor de séptima mayor**  
**novena añadida**

**Seventh flatted ninth**  
**Dur-Septakkord mit**  
**verminderter None**  
**Neuvième bémol**  
**septième**  
**Séptima novena**  
**bemol**



**Major seventh flatted fifth**  
**Dur-Akkord mit großer Septime**  
**und verminderter Quinte**  
**Quinte bémol septième majeure**  
**Mayor de séptima quinta bemol**

**Augmented**  
**Übermäßig**  
**Augmenté**  
**Aumentada**

**Diminished**  
**Vermindert**  
**Diminué**  
**Disminuida**



## FCC INFORMATION (U.S.A.)

**1. IMPORTANT NOTICE: DO NOT MODIFY THIS UNIT!**

This product, when installed as indicated in the instructions contained in this manual, meets FCC requirements. Modifications not expressly approved by Yamaha may void your authority, granted by the FCC, to use the product.

**2. IMPORTANT:** When connecting this product to accessories and/or another product use only high quality shielded cables. Cable/s supplied with this product **MUST** be used. Follow all installation instructions. Failure to follow instructions could void your FCC authorization to use this product in the USA.

**3. NOTE:** This product has been tested and found to comply with the requirements listed in FCC Regulations, Part 15 for Class "B" digital devices. Compliance with these requirements provides a reasonable level of assurance that your use of this product in a residential environment will not result in harmful interference with other electronic devices. This equipment generates/uses radio frequencies and, if not installed and used according to the instructions found in the users manual, may cause interference harmful to the operation of other electronic devices. Compliance with FCC regulations does not guarantee that interference will not occur in all installations. If this product is found to be the source of interference, which can be determined by turning the unit "OFF" and "ON", please try to eliminate the problem by using one of the following measures:

Relocate either this product or the device that is being affected by the interference.

Utilize power outlets that are on different branch (circuit breaker or fuse) circuits or install AC line filter/s.

In the case of radio or TV interference, relocate/reorient the antenna. If the antenna lead-in is 300 ohm ribbon lead, change the lead-in to  $\infty$ -axial type cable.

If these corrective measures do not produce satisfactory results, please contact the local retailer authorized to distribute this type of product. If you can not locate the appropriate retailer, please contact Yamaha Corporation of America, Electronic Service Division, 6600 Orangethorpe Ave, Buena Park, CA90620

The above statements apply **ONLY** to those products distributed by Yamaha Corporation of America or its subsidiaries.

\* This applies only to products distributed by YAMAHA CORPORATION OF AMERICA.

## SPECIAL MESSAGE SECTION

### ELECTROMAGNETIC INTERFERENCE (RFI):

Your YAMAHA Electronic Product has been type tested and found to comply with all applicable regulations. However, if it is installed in the immediate proximity of other electronic devices, some form of interference may occur. For additional RFI information see the FCC information section located in this manual.

**IMPORTANT NOTICE:** This product has been tested and approved by independent safety testing laboratories in order that you may be sure that when it is properly installed and used in its normal and customary manner, all foreseeable risks have been eliminated. DO NOT modify this unit or commission others to do so unless specifically authorized by YAMAHA. Product performance and/or safety standards may be diminished. Claims filled under the expressed warranty may be denied if the unit is/has been modified. Implied warranties may also be affected.

**SPECIFICATIONS SUBJECT TO CHANGE:** The information contained in this manual is believed to be correct at the time of printing. YAMAHA reserves the right to change or modify specifications at any time without notice or obligation to update existing units.

**NOTICE:** Service charges incurred due to a lack of knowledge relating to how a function or effect works (when the unit is operating as designed), are not covered by the manufacturer's warranty. Please study this manual carefully before requesting service.

**NAME PLATE LOCATION:** The graphic below indicates the location of the Name Plate on your YAMAHA Electronic Products. The Model, Serial Number, Power requirements, etc., are indicated on this plate. You should note the model, serial number and the date of purchase in the spaces provided below and retain this manual as a permanent record of your purchase.

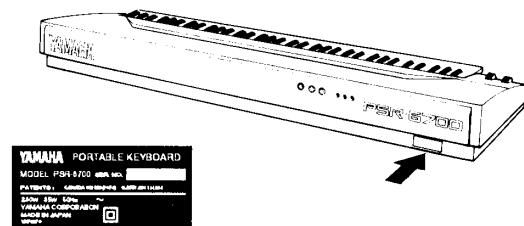

**STATIC ELECTRICITY CAUTION:** Some YAMAHA Electronic Products have modules that plug into the unit to perform various functions. The contents of a plug-in module can be altered/damaged by static electricity discharges. Static electricity build-ups are more likely to occur during cold winter months (or in areas with very dry climates) when the natural humidity is low. To avoid possible damage to the plug-in module, touch any metal object (a metal desk lamp, a door knob, etc.) before handling the module. If static electricity is a problem in your area, you may want to have your carpet treated with a substance that reduces static electricity build-up. See your local carpet retailer for professional advice that relates to your specific situation.

Model \_\_\_\_\_

Serial No. \_\_\_\_\_

Purchase Date \_\_\_\_\_

*This information on safety is provided to comply with U.S.A. laws, but should be observed by users in all countries.*

## IMPORTANT NOTICE FOR THE UNITED KINGDOM

### Connecting the Plug and Cord

IMPORTANT. The wires in this mains lead are coloured in accordance with the following code:

BLUE : NEUTRAL  
BROWN : LIVE

As the colours of the wires in the mains lead of this apparatus may not correspond with the coloured markings identifying the terminals in your plug proceed as follows:

The wire which is coloured BLUE must be connected to the terminal which is marked with the letter N or coloured BLACK.

The wire which is coloured BROWN must be connected to the terminal which is marked with the letter L or coloured RED.

Making sure that neither core is connected to the earth terminal of the three pin plug.

- This applies only to products distributed by Yamaha-Kemble Music (U.K.) Ltd.

Wichtiger Hinweis für die Benutzung in der Bundesrepublik Deutschland.

### Bescheinigung des Importeurs

Hiermit wird bescheinigt, daß der/die/das  
*Portable Keyboard Typ: PSR-6700*

---

(Gerät, Typ, Bezeichnung)

in Übereinstimmung mit den Bestimmungen der  
VERFÜGUNG 1046/84

---

(Amtsblattverfügung)

funk-entstört ist.

Der Deutschen Bundespost wurde das Inverkehrbringen dieses Gerätes angezeigt und die Berechtigung zur Überprüfung der Serie auf Einhaltung der Bestimmungen eingeräumt.

Yamaha Europa GmbH

---

Name des Importeurs

- Dies bezieht sich nur auf die von der Yamaha Europa GmbH vertriebenen Produkte.

## CANADA

THIS DIGITAL APPARATUS DOES NOT EXCEED THE "CLASS B" LIMITS FOR RADIO NOISE EMISSIONS FROM DIGITAL APPARATUS SET OUT IN THE RADIO INTERFERENCE REGULATIONS OF THE CANADIAN DEPARTMENT OF COMMUNICATIONS.

LE PRESENT APPAREIL NUMERIQUE N'EMET PAS DE BRUITS RADIOELECTRIQUES DEPASSANT LES LIMITES APPLICABLES AUX APPAREILS NUMERIQUES DE LA "CLASSE B" PRESCRITES DANS LE REGLEMENT SUR LE BROUILLAGE RADIOELECTRIQUE EDICTE PAR LE MINISTERE DES COMMUNICATIONS DU CANADA.

- This applies only to products distributed by Yamaha Canada Music Ltd.
- Ceci ne s'applique qu'aux produits distribués par Yamaha Canada Musique Ltée.



Dette apparat overholder det gældende EF-direktiv vedrørende radiostøj.

Cet appareil est conforme aux prescriptions de la directive communautaire 87/308/CEE.

Diese Geräte entsprechen der EG-Richtlinie 82/499/EWG und/oder 87/308/EWG.

This product complies with the radio frequency interference requirements of the Council Directive 82/499/EEC and/or 87/308/EEC.

Questo apparecchio è conforme al D.M.13 aprile 1989 (Direttiva CEE/87/308) sulla soppressione dei radiodisturbi.

Este producto está de acuerdo con los requisitos sobre interferencias de radio frecuencia fijados por el Consejo Directivo 87/308/CEE.

**YAMAHA CORPORATION**

# YAMAHA

## IMPORTANT

PLEASE RECORD THE SERIAL NUMBER OF YOUR UNIT IN THE SPACE BELOW.

**MODEL: PSR-6700**

---

**SERIAL NO:**

---

THE SERIAL NUMBER IS LOCATED ON THE REAR OF THE UNIT.  
RETAIN THIS OWNER'S MANUAL IN A SAFE PLACE FOR FUTURE REFERENCE.