

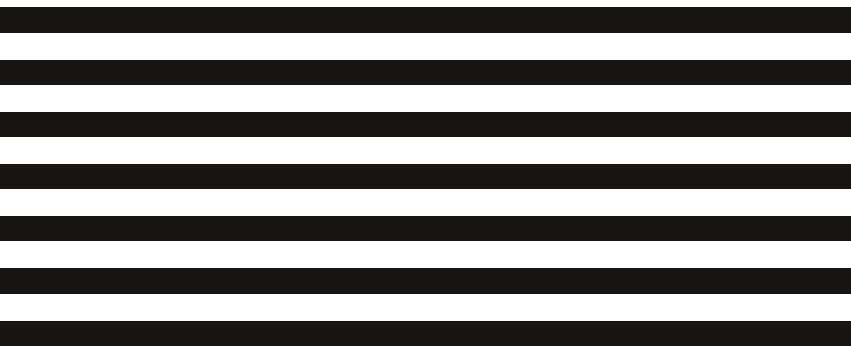

# Percussão Digital DD-35

Manual de Instruções



# PRECAUÇÕES

## Leia Cuidadosamente Antes de Iniciar a Operação.

\* Guarde este manual em um lugar seguro para consultas futuras.



### PRECAUÇÃO

**Sempre siga as precauções básicas listadas abaixo a fim de evitar a possibilidade de danos ou acidentes fatais devido a choque elétrico, curto circuito, avarias, incêndio ou outros riscos. Estas precauções incluem o seguinte:**

- Este instrumento não contém partes internas que usuário deve alterar. Não tente desmontar ou modificar os componentes internos de forma alguma.
- Não exponha o instrumento à chuva, não utilize-o próximo de água ou em condições onde exista umidade ou coloque nele recipientes com líquidos que podem cair nos orifícios do equipamento.
- Se o cabo de força for danificado ou se houver perda repentina do som durante a utilização do instrumento, ou se surgir cheiro forte ou fumaça, causados por ele, desligue imediatamente a tecla power, retire o cabo de força da tomada e leve o

instrumento para ser revisado em uma assistência técnica autorizada Yamaha.

- Utilize apenas o adaptador especificado (PA-3B ou equivalente recomendado pela Yamaha). Se utilizar um adaptador equivocado, podem produzir danos no instrumento ou um reaquecimento.
- Antes de limpar o instrumento, sempre retire o plugue da tomada. Nunca colocar ou retirar o cabo de força com as mãos molhadas.
- Verifique periodicamente o cabo de força e retire qualquer sujeira ou poeira que pode ter se acumulado nele.



### CUIDADO

**Sempre siga as precauções básicas listadas abaixo para evitar a possibilidade de danos físicos a qualquer pessoa ou danificar o instrumento. Estas precauções são as seguintes:**

- Não coloque o cabo de força próximo de fontes de calor tais como aquecedores ou radiadores e não estique excessivamente o cabo de força, pois isto pode danificá-lo, não colocar objetos pesados sobre ele ou ainda posicioná-lo onde alguém possa pisar ou tropeçar nele.
- Quando retirar o plugue da tomada, sempre segure no plugue em si e não no fio. Puxar pelo fio pode danificar o cabo
- Não conectar o instrumento a uma tomada elétrica utilizando um adaptador. Fazer isto pode resultar em perda da qualidade do som ou ocasionar o aquecimento da tomada.
- Retirar o plugue da tomada quando o instrumento não for utilizado por longos períodos de tempo ou durante tempestades.
- Verifique se todas as pilhas estão colocadas conforme as marcas de polaridade +/- . Caso contrário poderá causar, aquecimento, fogo ou perda de fluido da pilha.
- Mude sempre todas as pilhas ao mesmo tempo, não utilize pilhas novas com pilhas velhas. Também não utilize diferentes tipos de pilhas, como pilhas de alcalina com pilhas de magnésio, pilhas de diferentes fabricantes ou de mesmo fabricante com tipos diferentes.
- Não jogue as pilhas no fogo.
- Não tente recarregar pilhas que não podem ser recarregadas.
- Quando acabarem as pilhas ou não utilizar o instrumento por um longo período de tempo, retire as pilhas do instrumento para prevenir possíveis perdas de fluido das pilhas.
- Mantenha as pilhas fora do alcance de criança.
- Se ocorrer vazamento do fluido das pilhas, evite contato com o fluido derramado, Caso haja contato com os olhos, boca ou pele, lave imediatamente com água e consulte um médico. O fluido das pilhas é corrosivo e pode causar perda de vista e queimaduras químicas.
- Antes de conectar o instrumento a outro componente eletrônico, desligar todos os componentes. Antes de ligar ou desligar todos os componentes, coloque o nível de volume de todos eles no mínimo. Também certifique-se de ajustar o volume de todos os componentes no nível mínimo e gradualmente aumente o volume enquanto toca o instrumento para ajustar o nível de audição desejado.

- Não exponha o instrumento à poeira ou vibrações excessivas, ou ao frio ou calor extremos (tal como sol, aquecedor, ou em um carro durante o dia) para evitar a possibilidade de desconfiguração ou danificar os componentes internos.
- Não utilizar o instrumento próximo de outros equipamentos elétricos tais como televisores, rádios ou alto falantes, pois ele pode causar interferências que podem afetar a operação adequada de outros produtos.
- Não colocar o instrumento em uma posição instável onde ele possa cair acidentalmente.
- Antes de remover o instrumento, retirar todos os cabos conectados.
- Quando limpar o instrumento, utilizar um pano macio e seco. Não utilizar solventes, thinner, fluidos de limpeza ou tecidos impregnados com produtos químicos. Não coloque objetos plásticos ou de vinil sobre o instrumento, pois eles podem descolorir o painel ou o teclado.
- Não se apoie ou coloque objetos pesados sobre o instrumento, e não utilizar força excessiva nos botões, teclas ou conectores.
- Utilizar apenas o suporte especificado para o instrumento. quando colocar o instrumento em um suporte ou rack, utilize apenas os parafusos fornecidos. Ignorar este detalhe pode ocasionar danos aos componentes internos ou ocasionar a queda do instrumento.
- Não opere o instrumento por um longo período de tempo a um nível de volume alto ou desconfortável, pois isto pode lhe causar perdas auditivas permanentes. Se você estiver sentindo alguma perda auditiva ou apito nos ouvidos, consultar um médico.

A Yamaha não se responsabiliza por danos causados pela utilização inadequada ou modificações no instrumento, ou dados que seja perdidos ou destruídos.

Sempre desligue o instrumento quando não estiver sendo utilizado.

Exclua as pilhas usadas, conforme regulamentos locais.

\* As ilustrações mostradas neste manual do proprietário, somente tem propósitos ilustrativos e podem ser ligeiramente diferentes de seu instrumento.

---

**Parabéns!**

Parabéns por ter adquirido o Yamaha DD-35, um instrumento arrojado para atuar e tocar uma bateria com muito mais facilidade, flexibilidade e com funções sofisticadas. Leia atentamente este manual antes de utilizar o instrumento.

---

## Índice

---

<b>Preparativos .....</b>	<b>5</b>	<b>A função de jogo (Game) .....</b>	<b>15</b>
Requisitos de força .....	5	Seleção e reprodução de uma canção de jogo .....	15
<b>Painel frontal .....</b>	<b>6</b>		
<b>Reprodução da canção de Demonstração .....</b>	<b>8</b>		
<b>Interpretação com os pads .....</b>	<b>9</b>	<b>Apêndice .....</b>	<b>16</b>
Nome dos pads .....	9	Solução de problemas .....	16
Ativação e desativação da percussão manual .....	10	Lista de vozes de bateria .....	17
Designação de um jogo de bateria		Lista de canções .....	19
dos pads .....	10	Lista de jogos de bateria .....	20
Designação de uma voz a pads		Especificações .....	22
individuais ("CU" jogo de usuário) .....	11		
<b>Reprodução de uma canção .....</b>	<b>12</b>		
Seleção de uma canção .....	12		
Início de toque (Tap Start) .....	13		
Ajuste de tempo .....	13		
Luz de pad ON/OFF .....	14		

**● Acessórios fornecidos**

- Baquetas para bateria (x2)
- Manual de instruções

# Preparativos

Esta seção inclui informações úteis sobre a preparação do DD-35 para poder tocar. Leia com atenção esta seção, antes de utilizar o instrumento.

## Requisitos de energia

Ainda que o DD-35 possa funcionar com um adaptador de AC ou com pilhas, a Yamaha recomenda utilizar um adaptador de CA sempre que for possível. O adaptador de CA é mais respeitado no meio ambiente do que as pilhas não esgotam recursos.

## Utilização de um adaptador de força AC

- 1 Certifique-se de que o interruptor [STANDBY/ON] (espera/ativado) do DD-35 está na posição STANDBY.
- 2 Conecte o adaptador de AC (PA-3B ou outro adaptador recomendado especificamente pela Yamaha) na entrada de alimentação de energia.
- 3 Conecte o adaptador de AC em uma tomada de AC.

### PRECAUÇÃO

- *Utilize somente o adaptador de alimentação de CA PA-5C da Yamaha (ou outro adaptador especificamente recomendado pela Yamaha) para proporcionar energia ao instrumento desde a rede elétrica de AC. A utilização de outro adaptador pode ocasionar danos irreparáveis no adaptador e no DD-35.*
- *Desconecte o adaptador de alimentação de AC quando não utilizar o DD-35 ou durante chuvas com raios.*

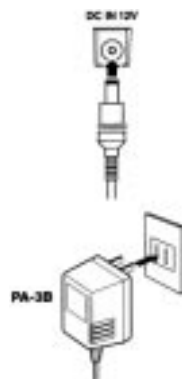

## Utilização de pilhas

Para o funcionamento com pilhas, o DD-35 necessita seis pilhas R6P (LR6) "AA" de 1,5 volts ou equivalente (se recomenda utilizar pilhas alcalinas). Quando se começa esgotar carga das pilhas, é possível que o volume se reduza, que se distorça o som ou que surjam outros problemas. Quando isto ocorrer, apague o instrumento e troque as pilhas, como descrito a seguir.

- 1 Abra a tampa do compartimento das pilhas que se encontram no painel inferior do instrumento.
- 2 Insira as seis pilhas novas, atendendo cuidadosamente a seguir as marcas de polaridade indicadas no interior do compartimento.
- 3 Volte a colocar a tampa do compartimento, certificando-se de que se trava firmemente no seu lugar.

### CUIDADO

- *Quando as pilhas se esgotam, troque-as por um jogo completo de seis pilhas novas, nunca utilize pilhas velhas com pilhas novas.*
- *Não utilize diferentes tipos de pilhas (por exemplo alcalinas e de manganês) ao mesmo tempo.*
- *Se o instrumento não for ser utilizado durante muito tempo, retire as pilhas para prevenir possíveis perdas de líquido das pilhas.*
- *Se conectar ou desconectar o adaptador de energia de CA enquanto as pilhas estão instaladas, o DD-35 voltará a seus ajustes iniciais.*

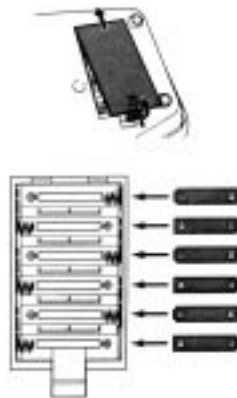

# Painel frontal

## Painel frontal

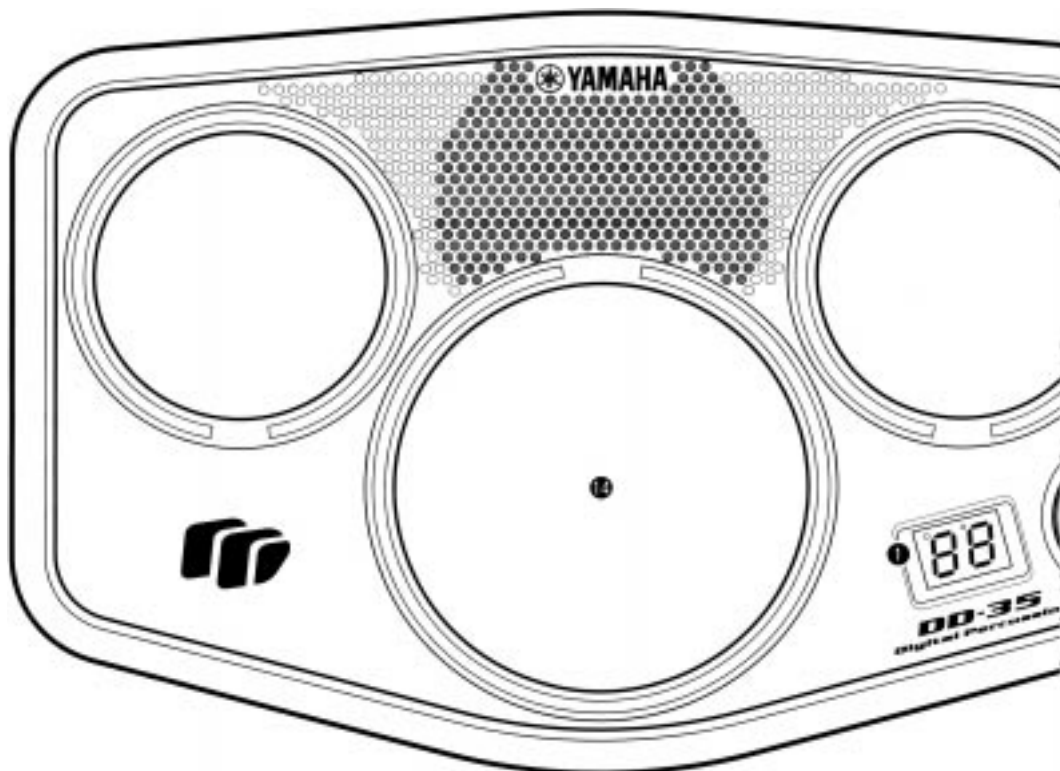

### Painel frontal

1 Visualizador .....	10
2 DIAL .....	8
3 Botão PAD .....	11
4 Botão Kit .....	10
5 Botão SONG .....	12, 14, 15
6 Botão TEMPO/TAP .....	13, 14
7 Botão DRUM GAME .....	15
8 Botão LIGHT ON/OFF .....	14
9 Botão HAND PERC .....	10
10 Botão START/STOP .....	8, 12, 13, 15
11 Botão DEMO .....	8
12 Botões VOLUME [▲], [▼] .....	8
13 Interruptor STANDBY/ON .....	8
14 Pads de bateria (x4) .....	9

### Painel lateral (direito)

15 Tomada FONES/OUTOUT (Fones/saídas) .....	5
16 Tomada de CC IN 12V (adaptador de CA) .....	5

Painel lateral (direito)

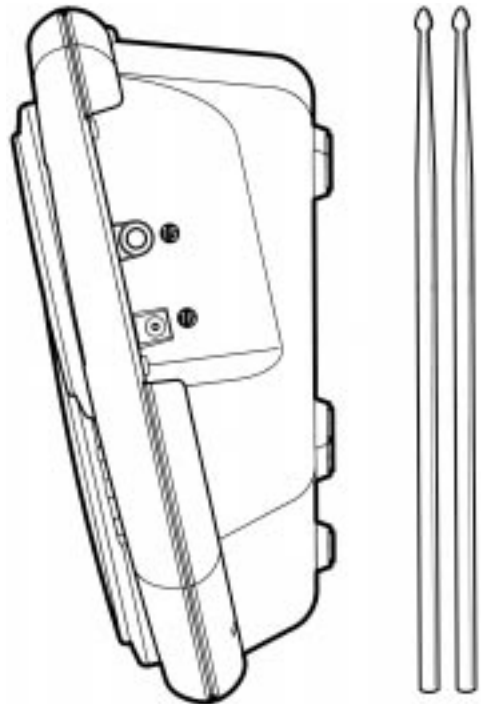
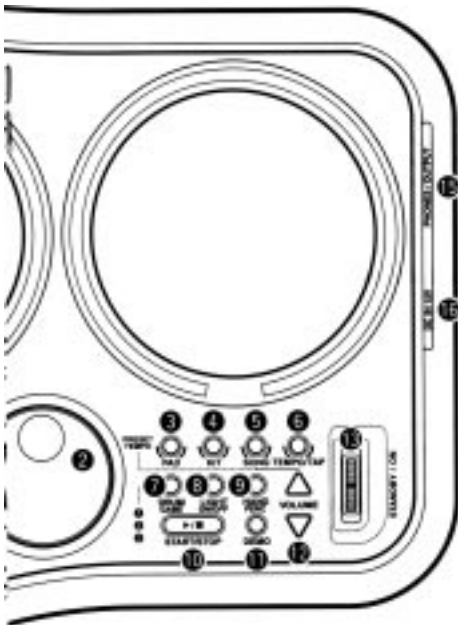

## Utilização de fones de ouvido

Aqui pode-se conectar alguns fones de ouvido estéreo para praticar em privado ou de madrugada. Os sistemas de alto falantes internos e estéreo se desconectam automaticamente quando se conecta algum fone de ouvido na toma FONES/OUTPUT.

Não escute com os fones de ouvido posto no volume alto durante muito tempo. Se fizer isto poderá sofrer perda de audição.



## **⚠ CUIDADO**

• **Conecte o DD-35 em um equipamento externo somente depois que apagar todos os dispositivos. Para evitar danos nos alto falantes, ajuste o volume dos dispositivos externos no mínimo antes de conectá-los. Se não observar estas precauções, pode produzir uma descarga elétrica ou danos no equipamento.**

# Reprodução da canção de demonstração

O DD-35 inclui uma canção de demonstração criada especialmente para mostrar as possibilidades dinâmicas do instrumento.



## 1 - Conecte a força.

Ponha o interruptor [STANDBY/ON] na posição ON.

### **⚠ CUIDADO**

• Quando o interruptor se encontra na posição "STANDBY", a eletricidade segue fluindo pelo instrumento no nível mínimo. Se não pretender utilizar o DD-35 durante um longo período de tempo, certifique-se de desconectar o adaptador de AC da tomada de AC ou de remover as pilhas do instrumento.



## 2 - Inicie a canção de demonstração

Pressione o botão [DEMO] e se iniciará a reprodução da canção de demonstração.

### ● Volume principal (MASTER VOLUME)

O nível geral de volume do DD-35 se controla com dois botões VOLUME [▲], [▼] (9 níveis de volume, L1 – L9).

Pressione o botão **VOLUME** [▲] para aumentar o volume total um nível. Pressione o botão **VOLUME** [▼] para diminuir o volume total um nível. Se manter pressionado qualquer dos botões, o nível do volume aumentará ou reduzirá rapidamente.

O DIAL Também pode ser utilizado para ajustar o volume.

L1	←L5→	L9
Pequeno	←Nível de volume→	Grande

## 3 - Pare a reprodução da canção de demonstração

Para interromper a reprodução, volte a pressionar o botão [DEMO] ou pressione o botão [START/STOP].



# Interpretação com os pads

---

Golpeie os pads com as baquetas fornecidas ou com as mãos para tocar os sons da bateria.

Quando tocar os pads com as mãos, ative a opção de percussão manual pressionando o botão [HAND PERC] (será indicado "on").

O volume do som dos pads depende da força com que se golpeia, se tocar suavemente o volume será baixo, se tocar com força o volume será alto.

A sonoridade real pode variar em função da parte do pad que se golpeia.

## Nome dos pads

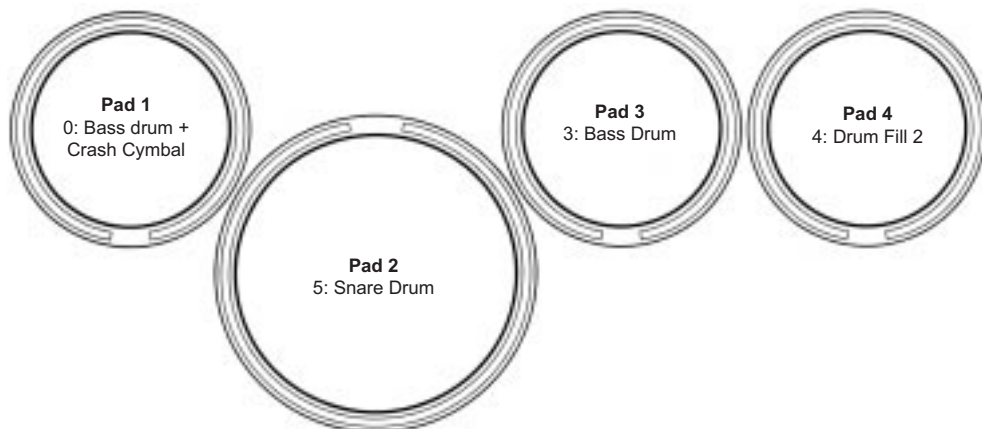

Exemplo mostrado, Drum Kit 02



# Interpretação com os pads

## Ativação e desativação da percussão manual

Podemos tocar os pads do DD-35 com as baquetas que se proporcional com este fim, ou com as mãos.

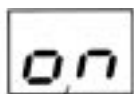

Percussão manual ativada

### 1 - Pressione o botão [HAND PERC].

Quando se pressiona o botão [HAND PERC], aparecerá "on" no visor e a sensibilidade do pad se ajusta automaticamente para que a interpretação com as mãos resulte ótima.

#### Nota

- Quando se ativa a percussão manual, se designa automaticamente aos pads um jogo especial de sons perfeito para tocar com a mão (consulte a "Lista de vozes de bateria" da página 17).
- Enquanto aparece no visor "on" ou "of", poderá se utilizar o dial para ativar ou desativar a percussão manual.

#### ⚠ CUIDADO

- Se a percussão manual está ativada, não golpeie os pads com baquetas nem com outro instrumento que não sejam as mãos.

## Designação de um jogo de bateria nos pads

O DD-35 se permite eleger rápido e facilmente entre 100 jogos de bateria diferentes (00 – 99: consulte a "Lista de jogos de bateria" na página 20). 100 dos jogos possuem combinações de vozes pré determinadas que se ajustam aos pads ao selecionar o jogo.

Selecione alguns jogos diferentes e tente tocá-los.

O DD-35 também tem um jogo de bateria personalizado que lhe permite designar os sons desejadas aos quatro pads (consulte "Designação de um som a pads individuais" página 11).



### 1 - Pressione o botão [KIT].

Ao pressionar o botão [KIT], o número de jogo de bateria selecionado atualmente aparece no visor.

### 1 - Selecione um número de jogo de bateria

Gire o DIAL para selecionar um número de jogo de bateria. Os números de jogo de bateria aumentarão conforme se gira o DIAL para a direita e se diminuirão ao girar o DIAL para a esquerda.

#### Nota

- O número de jogo de bateria 02 se seleciona normalmente quando se conecta a força.
- O jogo de bateria "CU" é o jogo de bateria de usuário. As mudanças realizadas em qualquer dos jogos de bateria pré-determinados se guardarão aqui (consulte "Designação de um som ao pad", página 11).
- Quando se seleciona uma canção, se designa automaticamente um jogo adequado para a reprodução ótima com a canção selecionada.
- Em alguns jogos de bateria (90 – 99), o som muda cada vez que se golpeia o pad.

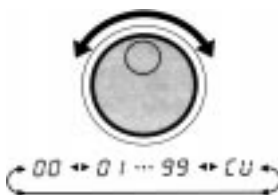

# Interpretação com os pads

## Designação de uma voz para pads e pedais individuais (“CU” jogo de usuário)

O DD-35 dispõe de um total de 148 sons de baterias de alta qualidade (consulte a “Lista de sons de bateria” na página 17) que pode designar livremente a cada um dos quatro pads de bateria. Tente designar algumas vozes diferentes e crie seu próprio jogo de bateria de usuário “CU”.

### Nota

- **Qualquer mudança efetuada em um dos jogos de bateria pré-determinados se guardará automaticamente no jogo de bateria de usuário “CU”.**
- **Qualquer dado designado ao jogo de usuário será substituído pelos valores pré-determinados de fábrica (“02”) quando se desconecta a força.**
- **O conteúdo do jogo de usuário, e do jogo “02” são idênticos até que se modifiquem (consulte na “Lista de jogos de bateria” na página 20).**



### 1 - Mantenha pressionado o botão [PAD].

Mantenha pressionado o botão [PAD], e aparecerá no visor o último número de som designado.

Número de Voz	Visualizador	Comentário
24	24	-
124	*24	Os valores de 100 e superiores se indicam mediante um só ponto.

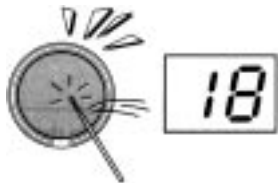

### 2 - Para ativar um pad para seleção de voz, mantenha pressionado o botão [PAD] na vez que golpeia o pad adequado

O número de voz designado atualmente para o pad aparecerá no visualizador.



### 3 - Selecione um número de som

Podemos selecionar o som golpeando de forma repetida o pad (enquanto escuta o som) ou gire o DIAL.

#### • Seleção de um som golpeando o pad.

Enquanto mantém pressionado o botão [PAD], golpeie varias vezes o pad desejado para incrementar o número de som de um em um.

#### • Seleção de um som com o DIAL.

Com o botão [PAD] pressionado, gire o DIAL para a direita e os números das vozes aumentarão. Gire o DIAL para a esquerda e os números das vozes diminuirão.

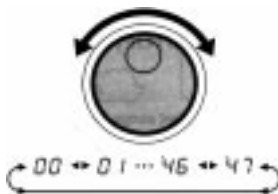

Repita os passos 2 e 3 anteriores para qualquer dos pads do DD-35 ou para todos eles.



### 1 - Toque os pads

Depois de designado um som ao pad desejado e depois soltar o botão [PAD], o DD-35 guarda automaticamente as modificações no jogo de usuário. Agora você poderá interpretar com os sons que tenha designado aos pads

# Reprodução de uma canção

O DD-35 inclui 100 canções diferentes que se pode utilizar para proporcionar um acompanhamento (consulte a “Lista de canções” na página 19).

Selecione uma das canções e escute.

O DD-35 também tem canções especiais para lições (5 a 59 e 65 a 94), que apresentam o modelo de interpretação de um professor. Ao tratar de imitar a interpretação de professor, tem que dominar os distintos padrões rítmicos.

Também pode utilizar com estas canções a função de jogo (Game) (consulte “A função de jogo (Game)” na página 15).

Os números de canções 60 a 64 correspondem a reprodução de uma canção única e completa. Os números 95 a 99 são especificamente para seu uso com a função Game (jogo).

## Nota

- O DD-35 tem uma polifonia total simultânea de 16 notas.

## Seleção de uma canção



### 1 - Pressione o botão [SONG].

Ao pressionar o botão [SONG], o número da canção selecionada atualmente aparecerá no visor.

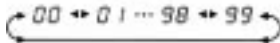

### 2 - Selecione um número de canção.

Utilize o DIAL para selecionar um número de canção. Os números das canções aumentarão enquanto se gira o DIAL para a direita e se reduzirão ao girar o DIAL para a esquerda (consulte a “Lista de canções” na página 35).

#### Nota

- O número de canção “00” se seleciona automaticamente quando se conecta a alimentação.
- Ao selecionar uma canção, se seleciona automaticamente o jogo de bateria mais adequado para este.
- O nível de dificuldade da interpretação de cada canção aparece indicado na “Lista de canções” da página 19.



### 3 - Pressione o botão [START/STOP].

Pressione o botão [STAR/STOP] (início/parado), a canção começará a se reproduzir.

Para interromper a reprodução da canção, pressione novamente o botão [START/STOP].

#### Nota

- Também pode utilizar a função TAP START para iniciar as canções (consulte a página 13).

# Reprodução de uma canção

## Início de toque (Tap Start)

Com a função Tap Start poderá ajustar ao tempo total da canção assim como iniciar o acompanhamento, simplesmente dando pequenos golpes ao ritmo.

O acompanhamento se reproduzirá ao tempo com o que se golpeiam os pads.

### 1 - Pressione o botão [TEMPO/TAP] (pausa/toque)



Enquanto a reprodução da canção está detida, pressione o botão [TEMPO/TAP]. O DD-35 se ajusta no modo de estado de espera.

Para cancelar este modo, simplesmente volte a pressionar o botão [TEMPO/TAP].

### 2 - Início de toque



No caso de uma canção em 4/4, golpee qualquer pad quatro vezes e o acompanhamento se iniciará com o tempo desejado.

#### Nota

• O número de vezes que se tenha que golpear o pad variará em função dos seguintes compassos: 5/4, 5 vezes; 4/4, 4 vezes; 3/4, 3 vezes; 6/8, 2 vezes.

### 3 - Pare a reprodução da canção



Pressione o botão [START/STOP] (início/parado) para interromper o acompanhamento da canção.

## Ajuste de tempo

O tempo da canção pode se ajustar em qualquer valor entre 40 e 240 tempos por minuto. Quanto mais alto é o valor de tempo, mais rápido será.

### 1 - Pressione o botão [TEMPO/TAP].



Quando se pressiona o botão [TEMPO/TAP], o valor de tempo atual (40 – 240) aparece no visor.

Tempo	Visualizador	Comentário
90	90	-
140	*40	Os valores de 100 e superiores se indicam mediante um só ponto.
240	*4*0	Os valores de 200 e superiores se indicam mediante dois pontos

# Reprodução de uma canção

## 1 - Ajuste o tempo

Utilize o DIAL para selecionar o TEMPO. Gire o DIAL à direita para aumentar o valor do tempo e à esquerda para diminuir (a escala musical do tempo vai de 40 – 240). Para sair do modo de ajuste de Tempo, pressione o botão de [SONG] (canção), ou espere um segundo para que o DD-35 saia automaticamente.



### Nota

• Se si pressionam os botões [SONG] e [TEMPO/TAP] simultaneamente, se aplica automaticamente o tempo pré-determinado da canção selecionada neste momento.

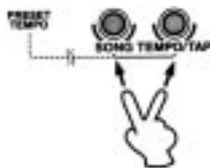

### ● Sobre o indicador do tempo

Durante a reprodução da canção, as duas luzes de tempo do visualizador piscarão com um padrão específico para ajudar-lhe a manter o ritmo

Visualizador	Comentários
	1º tempo de cada compasso
	2º, 3º e 4º tempo

## Luz do pad ON/OFF

Quando a função de luz do pad está ativada, os pads que soam durante a reprodução da canção se acendem. Também se acendem ao golpeá-los.

Esta função também se utiliza com a função de jogo (Game). Quando se reproduz uma canção de jogo, os pads se acendem junto com o ritmo para indicar que pad tem que tocar.



## 1 - Pressione o botão [LIGHT ON/OFF]

Ao pressionar o botão [LIGHT ON/OFF], o ajuste atual (“on” ou “of”) aparece no visor. Pressione o botão [LIGHT ON/OFF], várias vezes se precisar, até que apareça o ajuste desejado.

### Nota

- Também pode determinar o ajuste utilizando o dial enquanto no visor aparecerá “on” ou “of”.
- Quando se utiliza a função de jogo, a luz do pad se ajusta automaticamente em “on”.

## 2 - Tente golpear os pads

Os pads que são tocados se acendem.

### ⚠ CUIDADO

- **Tocar uma vez que se observam as luzes durante um período prolongado de tempo pode provocar fadiga ocular, assim como dor no pescoço e ombros. Em benefício da saúde e para uma maior comodidade, o aconselhamos realizar descansos de dez minutos a cada hora.**



# A função de jogo (Game)

O DD-35 dispõe de uma escala musical de canções desejadas especificamente para tocá-las com a função de jogo educativo e de diversão (Game). Selecione uma destas canções especiais (05 – 99) e toque com ela um dos três tipos de jogo:

- Game 1** ..... Neste tipo de jogo, não tem que se preocupar por tocar o pad adequado, todos eles são válidos. A única coisa que tem que fazer é tocar o pad seguindo o ritmo e as luzes que piscarão.
- Game 2** ..... Neste tipo de jogo, um nível superior ao Game 1, terá que tocar os pads específicos a medida que se acendem seguindo o ritmo. Se a sincronização não for boa ou se tocar o pad errado, o pad não soará.
- Game 3** ..... Neste tipo de jogo, um nível superior ao Game 2, se silenciam todos os sons de bateria originais de canção para que possa tocar por si só o ritmo da canção (ver a continuação). Não obstante pode interpretar a canção como queira; tudo tocará tal e como o interprete.
- DD-35 apresenta uma variedade de canções de lição (5 a 59 e 65 a 94), especialmente desenhada para aprender e praticar. Ouvirá um anúncio do DD-35 "Ready!" (pronto) e começará ao modelo de interpretação do professor. Quando DD-35 anuncia "Go" (adiante) reproduza o ritmo você mesmo. É uma forma excepcionalmente fácil e divertida de dominar a bateria.
- As canções número 60 a 64 são para reproduzir uma canção única e completa. Esta é uma forma excelente de desenvolver sua sincronização e de aperfeiçoar sua capacidade de manter o ritmo durante toda a canção: tratar de golpear cada pad quando se ilumina e dominar o ritmo.
- O DD-35 também dispõe de canções de jogo especiais (95 – 99). Nestas canções de tipo jogo de salão de recreativos, tem que golpear os pads tão pronto como se acendem sem contar com nenhum guia rítmico.
- Tente e comprove a rapidez de sua resposta.

O DD-35 tem uma função de evolução incorporada que controla sua interpretação e, ao igual a um professor real, lhe indica como tem sido sua interpretação em cada jogo.

## Seleção e reprodução de uma canção de jogo

### **1 - Pressione o botão [SONG] e utilize em seguida o dial para selecionar a canção de demonstração para a função de jogo.**

Selecione a canção de número 05 a 99.



### **2 - Pressione o botão [DRUM GAME] para selecionar o tipo de jogo e inicie o jogo.**

Pressione o botão [DRUM GAME] várias vezes para selecionar o tipo de jogo desejado: 1, 2, 3 ou desativado ("of") (o DD-35 indica este passo). Para reproduzir a canção normalmente, selecione "of".

O jogo começa automaticamente quando se pressiona o botão [DRUM GAME].



### **3 - Pressione o botão [START/STOP] para detê-lo.**

O DD-35 avalia a interpretação e indica a classificação ao terminar o jogo.

"OK" (aceitável), "Good" (bom), "Very Good" (muito bom), "Excellent" (excelente).



---

## Solução de problemas.....

Em muitos casos, os problemas e funcionamentos anormais que ocorrem durante a utilização do instrumento podem solucionar-se de forma fácil.

Verifique a lista a seguir antes de concluir que o DD-35 está danificado.

Se a solução recomendada não surgir efeito, leve o DD-35 a um distribuidor Yamaha autorizado para que realize o diagnóstico e reparações adequadas. Não tente reparar você mesmo este instrumento digital, pois poderá causar danos de importância.

Problema	Causa/solução
Ao conectar ou desconectar a alimentação do DD-35 se ouve um zumbido ou um chiado.	Trata-se de um ruído normal que se produz ao acionar o Interruptor POWER.
A visualização do LED está totalmente escura. Quando se golpeiam os pads, a visualização está escura e volta ao valor "00".	As pilhas têm pouca carga e tem que substitui-las imediatamente por um jogo de seis pilhas novas. A solução perfeita será utilizar um adaptador de CA PA-3B como fonte de alimentação do DD-35 (consulte a página 5).
As designações de vozes dos pads do usuário desaparecem ou não recuperam seu valor pré-determinado.	
Os alto falantes não emitem som algum.	<ul style="list-style-type: none"><li>• O volume está demasiado baixo. Ajuste o volume (consulte a página 8).</li><li>• Há uma cavilha incluída na tomada FONES/OUTPUT que deveria retirar-se (consulte a página 7).</li></ul>
A voz selecionada não soa quando se golpeia o pad	A voz desejada não está designada ao pad. Utilize a função PAD ASSIGN para programar a voz desejada no pad adequado (consulte a página 11)
Os pads da bateria se acendem de repente.	Se não está tocando o DD-35, os pads se acenderão automaticamente.



**YAMAHA**

YAMAHA MUSICAL DO BRASIL LTDA.