



# *ARIUS*

**YDP-162**

**YDP-142**

**Gebruikershandleiding**



## Informatie voor gebruikers van inzameling en verwijdering van oude apparaten.



Dit teken op de producten, verpakkingen en/of bijgaande documenten betekent dat gebruikte elektrische en elektronische producten niet mogen worden gemengd met algemeen huishoudelijk afval. Breng alstublieft voor de juiste behandeling, herwinning en hergebruik van oude producten deze naar daarvoor bestemde verzamelpunten, in overeenstemming met uw nationale wetgeving en de instructies 2002/96/EC.

Door deze producten juist te rangschikken, helpt u het redden van waardevolle rijkdommen en voorkomt u mogelijke negatieve effecten op de menselijke gezondheid en de omgeving, welke zich zou kunnen voordoen door ongepaste afvalverwerking.

Voor meer informatie over het inzamelen en hergebruik van oude producten kunt u contact opnemen met uw plaatselijke gemeente, uw afvalverwerkingsbedrijf of het verkooppunt waar u de artikelen heeft gekocht.

### [Voor zakelijke gebruikers in de Europese Unie]

Mocht u elektrische en elektronisch apparatuur willen weggooien, neem dan alstublieft contact op met uw dealer of leverancier voor meer informatie.

### [Informatie over verwijdering in ander landen buiten de Europese Unie]

Dit symbool is alleen geldig in de Europese Unie. Mocht u artikelen weg willen gooien, neem dan alstublieft contact op met uw plaatselijke overheidsinstantie of dealer en vraag naar de juiste manier van verwijderen.

(weee\_eu\_nl\_01)

Het modelnummer, het serienummer, de stroomvereisten, enz. worden vermeld op of in de nabijheid van het naamplaatje, dat zich aan de onderzijde van het toestel bevindt. Het is raadzaam dit serienummer in de hieronder gereserveerde ruimte te noteren. Bewaar ook deze handleiding als permanent aankoopbewijs om identificatie in geval van diefstal te vergemakkelijken.

**Modelnummer**

---

**Serienummer**

---

(bottom\_nl\_01)

### **OBSERVERA!**

Apparaten kopplas inte ur växelströmskällan (nätet) så länge som den är ansluten till vägguttaget, även om själva apparaten har stängts av.

**ADVASEL:** Netspændingen til dette apparat er IKKE afbrudt, så længe netledningen sidder i en stikkontakt, som er tændt — også selvom der er slukket på apparatets afbryder.

**VAROITUS:** Laitteen toisiopiiiriin kytketty käyttökytkin ei irroita koko laitetta verkosta.

(standby)

# Inhoudsopgave

---

<b>VOORZICHTIG .....</b>	<b>5</b>	<b>Song afspelen en oefenen .....</b>	<b>22</b>
<b>De handleidingen.....</b>	<b>7</b>	Luisteren naar 50 vooraf ingestelde songs.....	22
<b>Meegeleverde accessoires.....</b>	<b>7</b>	Een partij voor één hand oefenen .....	23
<b>Bedieningspaneel en aansluitingen.....</b>	<b>8</b>	Afspelen van het begin van de maat, inclusief een rust of stilte .....	23
 		<b>Uw spel opnemen .....</b>	<b>24</b>
<b>Basisbediening</b>		Uw spel opnemen.....	24
<b>Configuratie .....</b>	<b>9</b>	De begininstellingen van de opgenomen song wijzigen .....	25
Toetsenklep.....	9	Opgenomen data verwijderen .....	25
Muziekstandaard.....	9	<b>Een back-up maken van data en de instellingen initialiseren .....</b>	<b>26</b>
Het instrument inschakelen.....	10	Data die behouden blijven wanneer het instrument wordt uitgezet .....	26
Automatische uitschakelfunctie .....	11	De data van een gebruikerssong op een computer opslaan.....	26
Een hoofdtelefoon gebruiken .....	11	SMF-bestanden uitwisselen tussen een computer en dit instrument.....	26
<b>De piano bespelen .....</b>	<b>12</b>	De instellingen initialiseren .....	26
Het volume instellen .....	12	 	
Intelligent Acoustic Control (I.A.C.) (Intelligente akoestische regeling) .....	12	<b>Appendix</b>	
De pedalen gebruiken.....	13	<b>Problemen oplossen .....</b>	<b>27</b>
De demperresonantie gebruiken .....	13	<b>Montage van de keyboardstandaard ....</b>	<b>28</b>
De metronoom gebruiken.....	14	<b>Specificaties .....</b>	<b>32</b>
De aanslaggevoeligheid wijzigen .....	15	<b>Index .....</b>	<b>33</b>
<b>Onderhoud .....</b>	<b>15</b>		
<b>Geavanceerde functies</b>			
<b>Diverse muziekinstrumentgeluiden spelen (voices).....</b>	<b>16</b>		
Een voice selecteren .....	16		
Luisteren naar de demosongs.....	17		
Variatie in het geluid aanbrengen (reverb) .....	18		
De toonhoogte transponeren in halve noten.....	19		
De toonhoogte fijnregelen .....	19		
Twee voices stapelen (Dual-modus) .....	20		
Duo spelen .....	21		

# VOORZICHTIG

## LEES DIT ZORGVULDIG DOOR VOORDAT U VERDERGAAT

Bewaar deze gebruikershandleiding op een veilige en handige plaats voor eventuele toekomstige raadpleging.



### WAARSCHUWING

Volg altijd de hierna vermelde algemene voorzorgsmaatregelen op om ernstig of zelfs dodelijk letsel als gevolg van elektrische schokken, kortsluiting, beschadiging, brand of andere gevaren te voorkomen. Deze maatregelen houden in, maar zijn niet beperkt tot:

#### Spanningsvoorziening/netadapter

- Plaats het netsnoer niet in de buurt van warmtebronnen zoals verwarming en kachels. Verbuig of beschadig het snoer ook niet en plaats geen zware voorwerpen op het snoer.
- Gebruik het instrument uitsluitend op de voorgeschreven elektrische spanning. De vereiste spanning wordt vermeld op het naamplaatje van het instrument.
- Gebruik uitsluitend de voorgeschreven adapter (pagina 32). Gebruik van een andere adapter kan beschadiging of oververhitting veroorzaken.
- Controleer de elektrische stekker regelmatig en verwijder vuil of stof dat zich erop heeft verzameld.

#### Niet openen

- Dit instrument bevat geen door de gebruiker te repareren onderdelen. Maak het instrument nooit open en probeer niet de inwendige onderdelen te demonteren of te wijzigen. Als het instrument defect lijkt, stopt u onmiddellijk met het gebruik ervan en laat u het instrument nakijken door bevoegd Yamaha-servicepersoneel.

#### Waarschuwing tegen water

- Stel het instrument niet bloot aan regen en gebruik het niet in de buurt van water of in een vochtige omgeving. Plaats nooit voorwerpen (zoals vazen, flessen of glazen) die vloeistof bevatten op het instrument. Wanneer een vloeistof, zoals water, in het instrument lekt, schakelt u het instrument onmiddellijk uit en verwijdert u de stekker uit het stopcontact. Laat het instrument vervolgens nakijken door bevoegd Yamaha-servicepersoneel.
- Steek/verwijder nooit een stekker in/uit het stopcontact wanneer u natte handen hebt.

#### Waarschuwing tegen brand

- Plaats geen brandende voorwerpen, zoals kaarsen, op het apparaat. Een brandend voorwerp kan omvallen en brand veroorzaken.

#### Als u onregelmatigheden opmerkt

- Als een van de volgende storingen optreedt, schakelt u de POWER-schakelaar onmiddellijk uit en verwijdert u de stekker uit het stopcontact. Laat het instrument vervolgens nakijken door bevoegd Yamaha-servicepersoneel.
  - Het netsnoer of de stekker raakt versleten of beschadigd.
  - Het instrument verspreidt een ongebruikelijke geur of er komt rook uit het instrument.
  - Er is een voorwerp gevallen in het instrument.
  - Het geluid valt plotseling weg tijdens het gebruik van het instrument.



### VOORZICHTIG

Volg altijd de hierna vermelde algemene voorzorgsmaatregelen op om lichamelijk letsel bij uzelf en anderen of beschadiging van het instrument en andere eigendommen te voorkomen. Deze maatregelen houden in, maar zijn niet beperkt tot:

#### Spanningsvoorziening/netadapter

- Sluit het instrument niet via een verdeelstekker aan op het stopcontact. Dit kan leiden tot een verminderde geluidskwaliteit of oververhitting in het stopcontact.
- Trek altijd aan de stekker en nooit aan het snoer wanneer u de stekker verwijdert uit het instrument of het stopcontact. Het snoer kan beschadigd raken als u eraan trekt.
- Verwijder de stekker uit het stopcontact tijdens onweer of als u het instrument gedurende langere tijd niet gebruikt.

#### Montage

- Lees zorgvuldig de meegeleverde montagevoorschriften. Als u het instrument niet in de juiste volgorde monteert, kan dit schade aan het instrument of zelfs persoonlijk letsel veroorzaken.

#### Locatie

- Plaats het instrument niet op een onstabiele plek waar het per ongeluk kan omvallen.
- Transporteer of verplaats het instrument altijd met ten minste twee personen. Als u het instrument alleen probeert op te tillen kunt u uw rug bezeren, ander letsel veroorzaken of het instrument zelf beschadigen.
- Verwijder voordat u het instrument verplaatst alle aangesloten snoeren, om beschadiging van de kabels te voorkomen en letsel bij personen die erover zouden kunnen struikelen.
- Let erop tijdens het opstellen van het instrument dat het te gebruiken stopcontact gemakkelijk bereikbaar is. Als er een storing optreedt of het instrument niet correct werkt, schakelt u de POWER-schakelaar onmiddellijk uit en verwijdert u de stekker uit het stopcontact. Ook wanneer de POWER-schakelaar is uitgeschakeld, loopt er nog een minimale hoeveelheid stroom naar het instrument. Verwijder de stekker uit het stopcontact als u het instrument gedurende langere tijd niet gebruikt.
- Gebruik uitsluitend de/het voor het instrument bedoelde standaard. Gebruik uitsluitend de meegeleverde schroeven om de standaard of het rek te bevestigen. Als u dit niet doet, kunnen de inwendige onderdelen beschadigd raken en kan het instrument omvallen.

## Aansluitingen

- Schakel de stroomtoevoer naar alle onderdelen uit voordat u het instrument aansluit op andere elektronische componenten. Stel alle volumeniveaus in op het laagste niveau voordat u de stroomtoevoer naar alle onderdelen in- of uitschakelt.
- Zorg dat het volume van alle componenten is ingesteld op het laagstniveau en voer het volume tijdens het bespelen van het instrument geleidelijk op tot het gewenste niveau.

## Zorgvuldig behandelen

- Steek geen vinger of hand in de openingen van de toetsenklep of het instrument. Let er ook op dat uw vingers niet bekneld raken onder de toetsenklep.
- Steek nooit papieren, metalen of andere voorwerpen in de openingen van de toetsenklep, het paneel of het toetsenbord en laat geen voorwerpen vallen in deze openingen. Dit kan lichamelijk letsel bij u of anderen, schade aan het instrument of andere eigendommen of een verstoring van de werking veroorzaken.
- Leun niet op het instrument, plaats er geen zware voorwerpen op en ga voorzichtig om met de knoppen, schakelaars en aansluitingen.

Yamaha is noch aansprakelijk voor ontstane schade door oneigenlijk gebruik of modificatie van het instrument, noch voor verlies of beschadiging van gegevens.

Schakel het instrument altijd uit als u het niet gebruikt.

Zelfs als de [ ] (stand-by/aan)-schakelaar op stand-by staat (aan/uit-lampje is uit), loopt er nog een minimale hoeveelheid stroom door het instrument.

Als u het instrument gedurende een lange tijd niet gebruikt, zorg er dan voor dat u het netsnoer uit het stopcontact haalt.

## LET OP

Houd u aan de onderstaande waarschuwingen om storingen/schade aan het apparaat en schade aan de data of andere eigendommen te voorkomen.

### ■ Behandeling en onderhoud

- Gebruik het instrument niet in de nabijheid van een tv, radio, stereoapparatuur, mobiele telefoon of andere elektrische apparaten. Het instrument, de tv of de radio kunnen ruis genereren. Wanneer u het instrument samen met de toepassing op uw iPhone/iPad gebruikt, raden we u aan om de 'Vliegtuigmodus' op uw iPhone/iPad in te schakelen om ruis veroorzaakt door communicatie te voorkomen.
- Stel het instrument niet bloot aan grote hoeveelheden stof of trillingen, of aan extreme koude of hitte (zoals in direct zonlicht, bij een verwarming of overdag in een auto), om eventuele vervorming van het bedieningspaneel, beschadiging van de interne componenten of instabiele werking te voorkomen. (Gecontroleerd bedrijfstemperatuurbereik: 5° - 40 °C (41° - 104 °F)).
- Plaats geen vinyl, plastic of rubberen voorwerpen op het instrument, aangezien dit verkleuring van het paneel of het toetsenbord tot gevolg kan hebben.
- Bij een model met een gepolitoerde afwerking kan het stoten van metaal, porselein of andere harde voorwerpen tegen het oppervlak van het instrument ervoor zorgen dat de afwerking barst of afschilfert. Wees voorzichtig.
- Bij extreme veranderingen in temperatuur of vochtigheid kan condensatie ontstaan en kan zich water verzamelen op het oppervlak van het instrument. Als er water achterblijft, kan het worden geabsorbeerd door houten onderdelen, die daardoor beschadigd kunnen raken. Veeg water altijd onmiddellijk weg met een zachte doek.

### ■ Data opslaan

- Opgeslagen data kunnen verloren gaan ten gevolge van een storing of foutieve handeling. Sla belangrijke data op een extern apparaat zoals een computer op (zie onlinehandleiding, Computer-related Operations (Computergereleerde handelingen); pagina 7).

## Informatie

### ■ Auteursrechten

- Het kopiëren van commercieel verkrijgbare muziekgegevens, inclusief maar niet beperkt tot MIDI-data en/of audiogegevens, is strikt verboden, behalve voor persoonlijk gebruik.
- Dit product bevat en gaat vergezeld van computerprogramma's en inhoud waarvan Yamaha alle auteursrechten heeft of waarvoor Yamaha over de licenties beschikt om gebruik te mogen maken van de auteursrechten van derden. Onder dergelijk auteursrechtelijk beschermd materiaal vallen, zonder enige beperkingen, alle computersoftware, stijlbestanden, MIDI-bestanden, WAVE-gegevens, bladmuziek en geluidsopnamen. Elk ongeautoriseerd gebruik van dergelijke programma's en inhoud, afgezien van persoonlijk gebruik door de koper, is verboden volgens de geldende wettelijke bepalingen. Elke schending van auteursrechten heeft strafrechtelijke gevolgen. HET IS VERBODEN ILLEGALE KOPIËN TE MAKEN, DISTRIBUEREN OF GEBRUIKEN.

### ■ Functies/data die bij het instrument worden geleverd

- Sommige vooraf ingestelde songs zijn ingekort of bewerkt en zijn daarom niet precies hetzelfde als het origineel.

### ■ Deze handleiding

- De afbeeldingen in deze handleiding zijn uitsluitend bedoeld voor instructiedoeleinden en kunnen enigszins afwijken van die op uw instrument.
- De namen van bedrijven en producten in deze handleiding zijn de (geregistreerde) handelsmerken van hun respectieve eigenaars.

- Gebruik het instrument/apparaat of een hoofdtelefoon niet te lang op een hoog of oncomfortabel geluidsniveau, aangezien dit permanent gehoorverlies kan veroorzaken. Consulteer een KNO-arts als u ruis in uw oren of gehoorverlies constateert.

## Bank gebruiken (indien meegeleverd)

- Plaats het instrument niet in een onstabiele positie waarin het per ongeluk kan omvallen.
- Ga niet onzorgvuldig om met de bank en ga nooit op de bank staan. Gebruik van de bank als opstapje of voor enig ander onjuist doel kan leiden tot ongevallen en letsel.
- Ter voorkoming van ongevallen en letsel mag er slechts één persoon tegelijk op de bank zitten.
- Als de schroeven van de bank door langdurig gebruik losraken, draait u de schroeven op gezette tijden opnieuw aan met het meegeleverde gereedschap.
- Let goed op kleine kinderen, zodat ze niet achterover van de bank vallen. De bank heeft geen rugleuning, dus gebruik zonder toezicht kan ongelukken of letsel tot gevolg hebben.

*U hebt gekozen voor een Yamaha ARIUS, waarvoor onze hartelijke dank.  
Wij raden u aan deze handleidingen aandachtig te lezen om de legio mogelijkheden die  
het instrument biedt optimaal te benutten. Bewaar deze handleidingen op een handige  
plaats zodat u deze later opnieuw kunt raadplegen.*

## De handleidingen

---

Dit instrument heeft de volgende handleidingen.

### Meegeleverde handleidingen



**Gebruikershandleiding (dit boek)**

Legt uit hoe u het instrument kunt gebruiken.



**Quick Operation Guide (Beknopte handleiding) (apart blad)**

Toont een tabel met de functies toegewezen aan de knoppen en het toetsenbord, zodat u snel aan de slag kunt.

### Onlinehandleidingen (PDF)



**Computer-related Operations (Computergelateerde handelingen)**

Bevat instructies over hoe u dit instrument kunt aansluiten op een computer en handelingen voor de overdracht van songdata en MIDI-functies zoals instellingen voor MIDI-kanalen en lokale besturing.



**MIDI Reference (MIDI-naslaginformatie)**

Bevat de indeling van MIDI-data en het MIDI-implementatie-overzicht.



**MIDI Basics (MIDI-basiskennis) (alleen beschikbaar in het Engels, Frans en Duits)**

Bevat basisuitleg over MIDI.

Als u deze handleidingen wilt downloaden, gaat u naar de website van Yamaha Downloads, selecteert u uw land, voert u 'YDP-142' of 'YDP-162' in het vak Modelnaam in en klikt u op [SEARCH].

**Yamaha Downloads**

<http://download.yamaha.com/>

## Meegeleverde accessoires

---

- |   |  |
|---|--|
| <input type="checkbox"/> Gebruikershandleiding (dit boek)                             | <input type="checkbox"/> Online productregistratie*1 |
| <input type="checkbox"/> Quick Operation Guide (Beknopte handleiding)<br>(apart blad) | <input type="checkbox"/> Netadapter*2                |
| <input type="checkbox"/> '50 Greats for the Piano' (bladmuziek)                       | <input type="checkbox"/> Netsnoer (alleen YDP-162)   |
|   | <input type="checkbox"/> Bank*2                      |

\*1 U hebt de PRODUCT-ID op dit blad nodig bij het invullen van het gebruikersregistratieformulier.

\*2 Wordt mogelijk niet meegeleverd in uw regio. Neem hiervoor contact op met uw Yamaha-dealer.

# Bedieningspaneel en aansluitingen

In de afbeeldingen wordt de YDP-142 weergegeven.

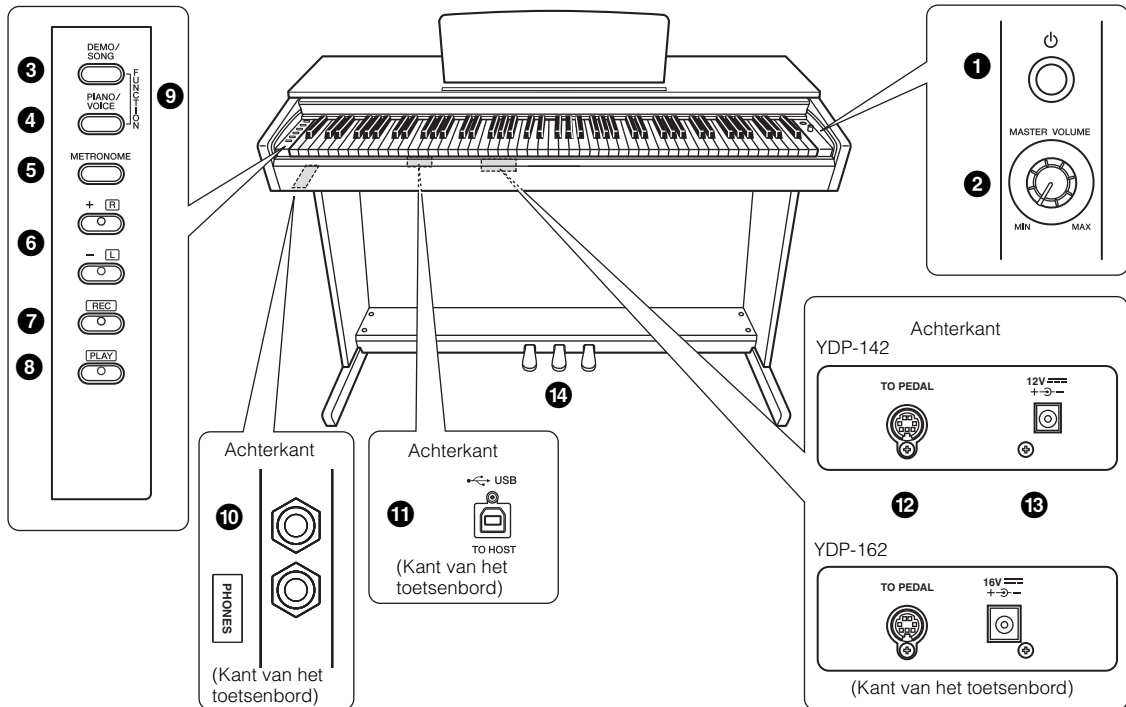

- 1** [⏻]-schakelaar (stand-by/aan)..... pagina 10  
Voor het in- of uitschakelen of het inschakelen van stand-by.
- 2** Knop [MASTER VOLUME] ..... pagina 12  
Voor het instellen van het volume van het totale geluid.
- 3** Knop [DEMO/SONG]..... pagina's 17, 22  
Voor het afspelen van de demosongs en vooraf ingestelde songs.
- 4** Knop [PIANO/VOICE]..... pagina's 16, 18, 20  
Voor het selecteren van een enkele voice, twee voices die u wilt combineren of een reverbtype.
- 5** Knop [METRONOME]..... pagina 14  
Voor het starten of stoppen van de metronoom.
- 6** Knoppen [+R], [-L]..... pagina's 16, 19, 23
  - Met deze knoppen selecteert u normaal de volgende of vorige voice.
  - Tijdens het afspelen van een song kunt u met deze knoppen de volgende of vorige song selecteren en (terwijl u [PLAY] ingedrukt houdt) de rechter- en linkerhandpartij afzonderlijk in-/uitschakelen.
  - Tijdens het afspelen van de metronoom kunt u met deze knoppen het tempo verhogen of verlagen.
- 7** Knop [REC]..... pagina 24  
Voor het opnemen van uw eigen spel.
- 8** Knop [PLAY]..... pagina 25  
Voor het afspelen van het opgenomen spel.
- 9** Knop [FUNCTION] .....pagina 19  
Als u deze twee knoppen tegelijk ingedrukt houdt en de opgegeven toetsencombinaties indrukt, worden de parameters MIDI of Transpose ingesteld.
- 10** [PHONES]-aansluitingen .....pagina 11  
Voor het aansluiten van een standaard stereo hoofdtelefoon.
- 11** [USB TO HOST]-aansluiting  
Voor het aansluiten van een computer. Raadpleeg het document 'Computer-related Operations' (Computergerelateerde handelingen) voor meer informatie (pagina 7).  
**LET OP**  
Gebruik een AB-type USB-kabel van minder dan 3 meter. U kunt geen USB 3.0-kabel gebruiken.
- 12** [TO PEDAL]-aansluiting ..... pagina 30  
Voor het aansluiten van het pedaalstoer.
- 13** DC IN-aansluiting .....pagina 10  
Voor het aansluiten van de netadapter.
- 14** Pedalen.....pagina 13  
Voor het aanpassen van de expressie en sustain, net als bij een akoestische piano.



# Configuratie

## Toetsenklep

### De toetsenklep openen:

Til de klep een klein stukje op en schuif de klep naar binnen.

### De toetsenklep sluiten:

Trek de klep naar u toe en laat deze voorzichtig over de toetsen zakken.

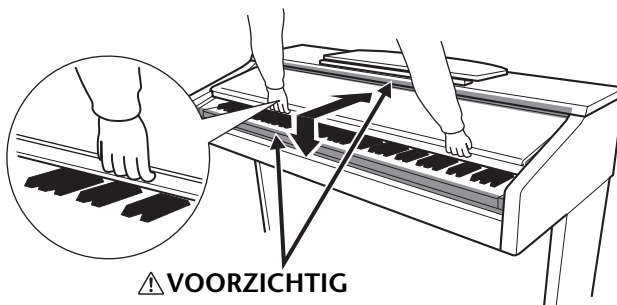

#### ⚠ VOORZICHTIG

Let op dat uw vingers niet klem komen te zitten tijdens het openen en sluiten van de klep.

#### ⚠ VOORZICHTIG

- Houd de klep met beide handen vast als u deze opent of sluit. Laat de klep pas los als deze volledig geopend of gesloten is. Let op dat er geen vingers (van u of van anderen, vooral die van kinderen) knel komen te zitten tussen de klep en het hoofdapparaat.
- Plaats geen voorwerpen, zoals stukken metaal of papier, op de toetsenklep. Kleine voorwerpen die op de toetsenklep worden gelegd, kunnen in het apparaat vallen als de klep wordt geopend en zijn soms bijna onmogelijk te verwijderen. Dit kan elektrische schokken, kortsluiting, brand of ernstige schade aan het instrument veroorzaken.

## Muziekstandaard

### De muziekstandaard opzetten:

- 1 Trek de muziekstandaard omhoog en zo ver mogelijk naar u toe.
- 2 Klap de twee metalen steuntjes aan de achterkant van de muziekstandaard naar beneden.
- 3 Laat de muziekstandaard zakken zodat deze tegen de metalen steuntjes rust.

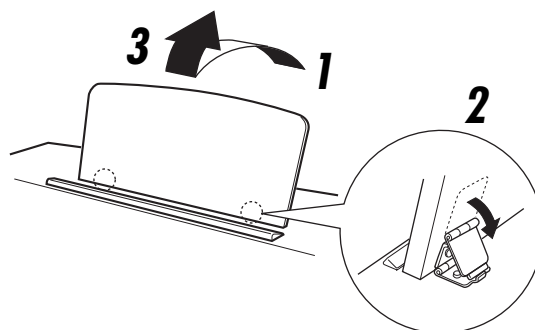

### De muziekstandaard neerklappen:

- 1 Trek de muziekstandaard zo ver mogelijk naar u toe.
- 2 Klap de twee metalen steuntjes (aan de achterkant van de muziekstandaard) omhoog.
- 3 Laat de muziekstandaard nu langzaam helemaal naar beneden zakken.

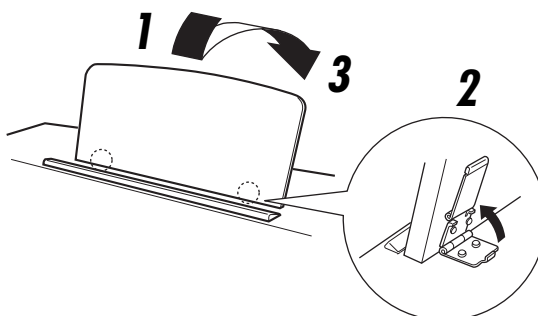

#### ⚠ VOORZICHTIG

- Gebruik de muziekstandaard niet in een halfopgezette positie. Als u de muziekstandaard neerlaat, laat deze dan pas los wanneer deze helemaal neer is.

# Het instrument inschakelen

## 1 Sluit de stekkers van de netadapter aan in de volgorde die wordt getoond in de afbeelding.

[YDP-162]

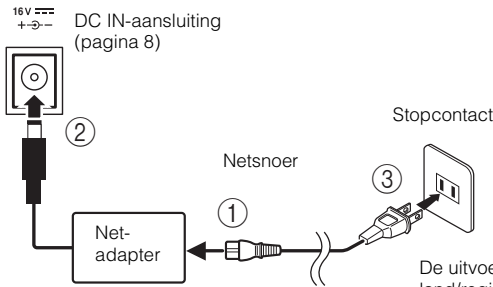

[YDP-142]

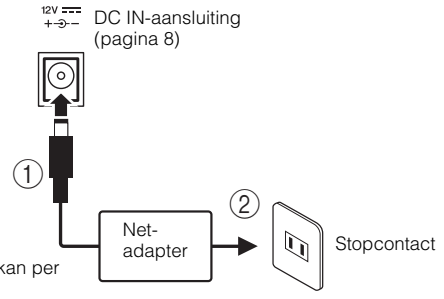

### ⚠ WAARSCHUWING

Gebruik alleen de op pagina 32 aangegeven adapter. Gebruik van andere adapters kan leiden tot onherstelbare beschadiging van zowel de adapter als het instrument.

### ⚠ VOORZICHTIG

Haal de netstekker uit het stopcontact als u het instrument lange tijd niet gebruikt, of tijdens elektrische stormen, zoals onweer.

### OPMERKING

Volg deze procedure in omgekeerde volgorde bij het loskoppelen van de netadapter.

## 2 Druk op de [⏻]-schakelaar (stand-by/aan) om het instrument aan te zetten.

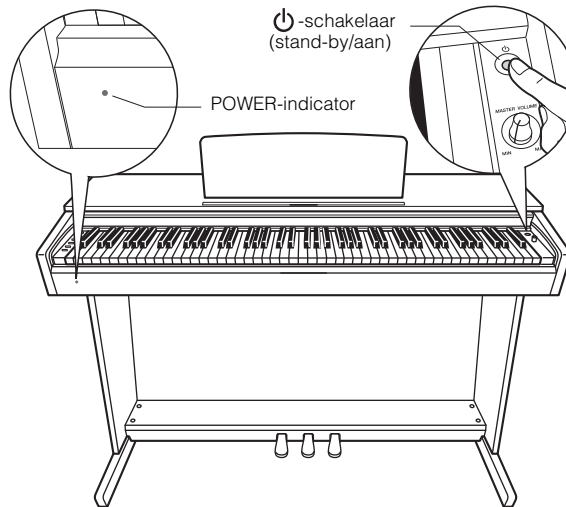

### POWER-indicator

Als u de toetsenklep sluit zonder het instrument op stand-by te zetten, blijft het aan/uit-lampje branden om aan te geven dat het instrument nog aan staat.

Wanneer u het instrument op stand-by wilt zetten, drukt u opnieuw op de [⏻]-schakelaar (stand-by/aan) gedurende een seconde. Het aan/uit-lampje gaat uit.

### ⚠ VOORZICHTIG

Zelfs als de [⏻]-schakelaar (stand-by/aan) in de stand-bystand staat, loopt er nog een minimale hoeveelheid stroom door het instrument. Als u het instrument gedurende een lange tijd niet gebruikt, zorg er dan voor dat u de stekker van het netsnoer uit het stopcontact haalt.

## Automatische uitschakelfunctie

Om onnodig stroomverbruik te voorkomen, heeft dit instrument een automatische uitschakelfunctie waarmee de stroom automatisch wordt uitgeschakeld als het instrument ongeveer 30 minuten niet wordt gebruikt. Als u de automatische uitschakelfunctie niet wilt gebruiken, kunt u de functie als volgt uitschakelen. De instelling (uitgeschakeld of ingeschakeld) blijft behouden als het instrument wordt uitgezet.

### OPMERKING

Standaardinstelling:  
Ingeschakeld

### De automatische uitschakelfunctie uitschakelen

Zet het instrument uit. Houd nu de laagste toets ingedrukt en druk op de [⏻]-schakelaar (stand-by/aan) om het instrument weer aan te zetten. Het lampje [REC] knippert drie keer om aan te geven dat de automatische uitschakelfunctie is uitgeschakeld.

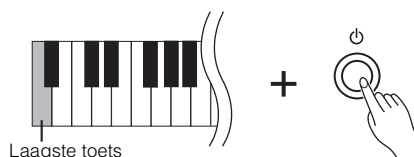

U kunt de automatische uitschakelfunctie ook uitschakelen zonder het instrument uit te schakelen. Houd hiervoor [DEMO/SONG] en [PIANO/VOICE] gelijktijdig ingedrukt en druk op de toets A#5.

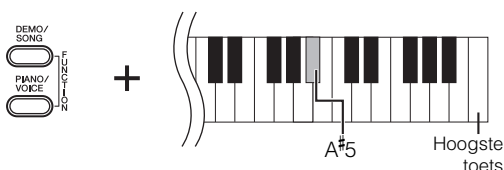

### De automatische uitschakelfunctie opnieuw inschakelen

Als u de automatische uitschakelfunctie opnieuw wilt inschakelen, houdt u [DEMO/SONG] en [PIANO/VOICE] gelijktijdig ingedrukt en drukt u op de toets A5.

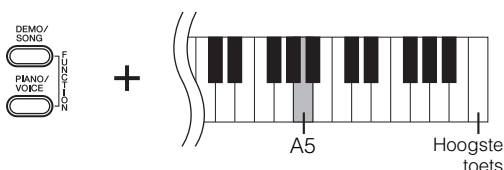

## Een hoofdtelefoon gebruiken

Omdat het instrument is uitgerust met twee [PHONES]-aansluitingen, kunt u twee standaard stereoheadsetofoons aansluiten. Als u slechts één hoofdtelefoon gebruikt, steekt u een plug in een van de aansluitingen, waardoor de luidsprekers automatisch worden uitgeschakeld.

### ⚠ VOORZICHTIG

Gebruik een hoofdtelefoon niet gedurende een langere periode op een hoog volume. Uw gehoor kan hierdoor beschadigd raken.

### De ophangbeugel voor de hoofdtelefoon gebruiken (alleen voor YDP-162)

U kunt de hoofdtelefoon aan het instrument hangen. Raadpleeg 'Montage van de keyboardstandaard' op pagina 28 voor instructies over hoe u de ophangbeugel voor de hoofdtelefoon kunt installeren.

### LET OP

Hang niets anders aan de beugel dan een hoofdtelefoon.

Als u dat wel doet, kan het instrument of de beugel beschadigd raken.

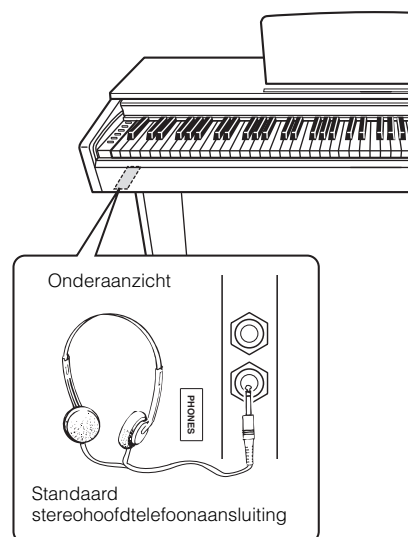

# De piano bespelen

## Het volume instellen

Wanneer u begint te spelen, kunt u met de knop [MASTER VOLUME] het volume van het totale toetsenbordgeluid aanpassen.



### ⚠ VOORZICHTIG

Gebruik dit instrument niet gedurende een langere periode op een hoog volumeniveau, aangezien dit uw gehoor kan beschadigen.

## Intelligent Acoustic Control (I.A.C.) (Intelligente akoestische regeling)

Met deze functie wordt de geluidskwaliteit van dit instrument automatisch bijgesteld en geregeld in overeenstemming met het totale volume. Zelfs als het volume op laag staat, kunt u zowel lage als hoge tonen duidelijk horen.

### De intelligente akoestische regeling

#### inschakelen:

Houd [PIANO/VOICE] ingedrukt en druk op de toets F#0.

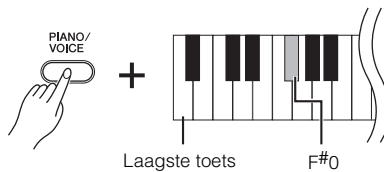

### De intelligente akoestische regeling

#### uitschakelen:

Houd [PIANO/VOICE] ingedrukt en druk op de toets F0.

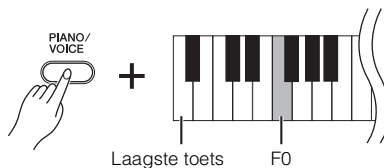

### De diepte voor intelligente akoestische

#### regeling aanpassen:

Houd [PIANO/VOICE] ingedrukt en druk op een van de toetsen A-1 – D#0.

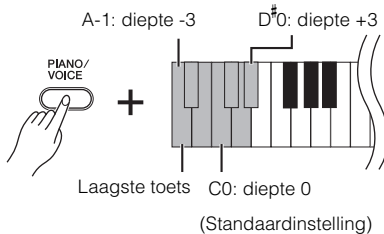

Hoe hoger de waarde, des te duidelijker hoge en lage tonen hoorbaar zijn als het volume laag staat.

**Standaardinstelling:** Aan

**Instelbereik:**

A-1 (-3) ~ D#0 (+3)

**Standaardinstelling:** C0 (0)

# I De pedalen gebruiken

## Demperpedaal (rechts)

Als u op dit pedaal drukt, klinken de noten langer door. Als u dit pedaal loslaat, worden alle sustainnoten onmiddellijk gestopt (gedempt). Dit pedaal is ook uitgerust met een 'half-pedaalfunctie'. Deze zorgt voor gedeeltelijke sustaineffecten, afhankelijk van hoe ver u het pedaal indrukt.

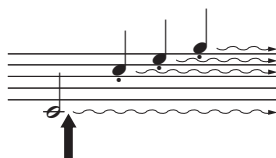

Als u hier op het demperpedaal drukt, klinken deze noot en de noten die u speelt voordat u het pedaal loslaat, langer door.

## Sostenutopedaal (midden)

Als u op dit pedaal drukt terwijl u de noten ingedrukt houdt, blijven de gespeelde noten klinken (alsof het demperpedaal werd ingedrukt), maar alle daarna gespeelde noten klinken niet door. Hierdoor is het mogelijk om een akkoord of een enkele noot te laten doorklinken, terwijl andere noten staccato worden gespeeld.

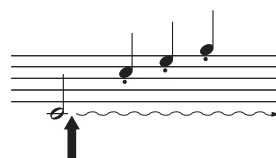

Als u hier op het sostenutopedaal drukt terwijl u een noot ingedrukt houdt, wordt de noot aangehouden zolang u het pedaal ingedrukt houdt.

## Softpedaal (links)

Als u dit pedaal indrukt, daalt het volume en wijzigt de klankkleur van de noten enigszins. Dit heeft geen invloed op de noten die worden gespeeld voordat dit pedaal wordt ingedrukt. Als u de voice Jazz Organ selecteert, wordt door het indrukken van het linkerpedaal geschakeld tussen snelle/langzame rotatie van de roterende luidspreker (pagina 16).

### OPMERKING

Als het demperpedaal niet werkt, moet u controleren of het pedaal snoer juist op het hoofdapparaat is aangesloten (pagina 30).

### Half-pedaaleffect

Met deze functie kunt u de lengte van de sustain variëren afhankelijk van hoe ver u het pedaal indrukt. Hoe verder u het pedaal indrukt, hoe langer het geluid wordt aangehouden. Als bij het indrukken van het demperpedaal bijvoorbeeld alle noten die u speelt wat donker en hard met te veel sustain klinken, kunt u het pedaal half of verder loslaten om de sustain te verminderen.

### OPMERKING

Terwijl u het sostenutopedaal ingedrukt houdt, klinken de voices Organ en String onverminderd door nadat u de toetsen hebt losgelaten.

# I De demperresonantie gebruiken

Het Damper Resonance-effect simuleert het sustaingeluid van het demperpedaal op een vleugel alsof u het demperpedaal indrukt en het toetsenbord bespeelt. Dit effect is van invloed op het totale geluid van het instrument.

### De demperresonantie inschakelen:

Houd [PIANO/VOICE] ingedrukt en druk op de toets G<sup>#</sup>2.

### De demperresonantie uitschakelen:

Houd [PIANO/VOICE] ingedrukt en druk op de toets G2.

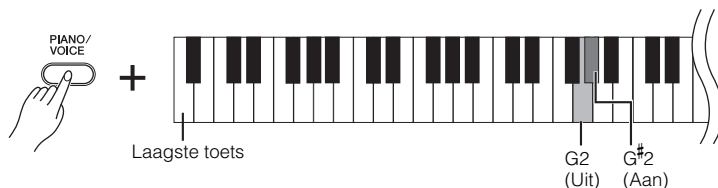

### Standaardinstelling: Aan

# De metronoom gebruiken

De metronoomfunctie is handig als u wilt oefenen met een exact tempo.

- 1** Druk op [METRONOME] als u de metronoom wilt starten.
- 2** Druk op [METRONOME] als u de metronoom wilt stoppen.

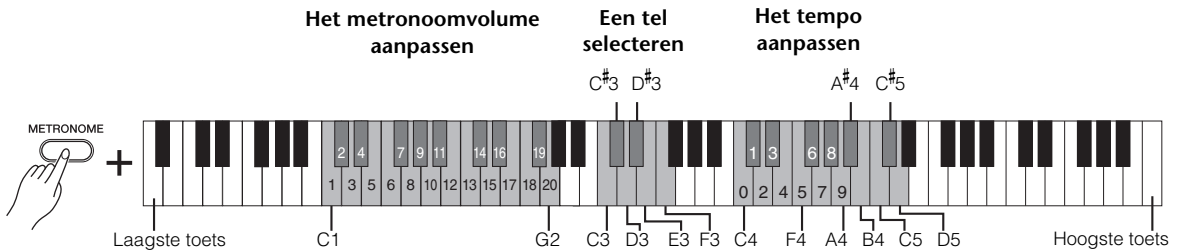

## Een tel selecteren

Houd [METRONOME] ingedrukt en druk op een van de toetsen C3-F3.

Toets	Tel
C3	0
C#3	2
D3	3
D#3	4
E3	5
F3	6

## Het tempo aanpassen

Het tempo van de metronoom kan worden ingesteld tussen 5 en 280 tellen per minuut.

### De waarde met 1 verhogen of verlagen:

Terwijl de metronoom speelt, drukt u op [+R] om de waarde te verhogen of [-L] om de waarde te verlagen. U kunt ook [METRONOME] ingedrukt houden en op de toets C#5 drukken om de waarde te verhogen of op de toets B4 om de waarde te verlagen.

### De waarde met 10 verhogen of verlagen:

Houd [METRONOME] ingedrukt en druk op de toets D5 om de waarde te verhogen of op de toets A#4 om de waarde te verlagen.

### Een drienumerige waarde invoeren:

Houd [METRONOME] ingedrukt en druk achtereenvolgens in de juiste volgorde op de toetsen C4-A4. Als u bijvoorbeeld '95' wilt invoeren, drukt u achtereenvolgens op de toetsen C4 (0), A4 (9) en F4 (5).

## De standaardinstellingen herstellen (120)

Houd [METRONOME] ingedrukt en druk gelijktijdig op [+R] en [-L] of druk op de (standaard) toets C5.

## Het volume aanpassen

Houd [METRONOME] ingedrukt en druk op een van de toetsen tussen C1 en G2 om het volume van de metronoom in te stellen. Hoe hoger de toets waarop u drukt, hoe hoger het volume en omgekeerd.

**Standaardinstelling:** 0 (C3)

**Instelbereik:**

C1 (1) ~ G2 (20)

**Standaardinstelling:**

D2 (15)

# De aanslaggevoeligheid wijzigen

U kunt de aanslaggevoeligheid opgeven. De aanslaggevoeligheid is de manier waarop het geluid reageert op de manier waarop u op de toetsen indrukt.

Houd [PIANO/VOICE] ingedrukt en druk op een van de toetsen A6-C7.

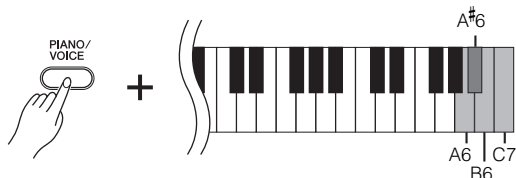

## OPMERKING

Deze instelling is uitgeschakeld bij bepaalde voices, zoals een orgelgeluid.

## Standaardinstelling:

B6 (Gemiddeld)

Toets	Aanslaggevoeligheid	Beschrijving
A6	Fixed (Vast)	Het volumeniveau verandert niet als u de toetsen harder of zachter aanslaat.
A#6	Soft (Zacht)	Het volumeniveau wijzigt licht als u de toetsen harder of zachter aanslaat.
B6	Medium (Gemiddeld)	Dit is de standaard aanslagreactie van een piano.
C7	Hard	Het volumeniveau verandert heel sterk van pianissimo tot fortissimo om dynamische en dramatische expressie te vergemakkelijken. U moet de toetsen hard aanslaan om een hard geluid te verkrijgen.

## Onderhoud

U houdt de ARIUS in optimale conditie als u regelmatig het hierna beschreven onderhoud pleegt.

### Onderhoud van het instrument en de bank

- Gebruik bij het schoonmaken van het instrument een zachte, droge of licht bevochtigde doek.

### LET OP

Gebruik geen verfverduiners, oplosmiddelen, schoonmaakmiddelen of chemisch geïmpregneerde schoonmaakdoekjes.

- Bij een model met een gepolitoerde afwerking neemt u stof en vuil af met een zachte doek. Wrijf niet te hard, aangezien ook kleine vuildeeltjes krassen kunnen veroorzaken in de afwerking van het instrument. U kunt het oppervlak van het instrument glanzend houden door het in te wrijven met een zachte doek met in de winkel verkrijgbaar polijstmiddel voor piano's. Wrijf na met een schone doek. Lees de gebruiksaanwijzing voordat u een polijstmiddel voor piano's gebruikt.
- Draai de schroeven van het instrument en de bank regelmatig aan.

### Pedalen reinigen

Net als bij een akoestische piano kunnen de pedalen na verloop van tijd dof worden. Poets in dat geval het pedaal met een speciaal polijstmiddel voor pianopedalen. Lees de gebruiksaanwijzing voordat u het polijstmiddel gebruikt.

### Stemmen

In tegenstelling tot een akoestische piano hoeft dit instrument niet te worden gestemd door een expert (hoewel de toonhoogte door de gebruiker kan worden aangepast zodat deze bij andere instrumenten past). De reden hiervoor is dat de toonhoogte van digitale instrumenten altijd perfect behouden blijft.

### Vervoer

U kunt dit instrument vervoeren in een vrachtwagen, zowel volledig gemonteerd als gedemonteerd. Zet in dat geval het instrument (en vooral het toetsenbord) niet tegen een muur en leg het horizontaal in de vrachtwagen. Stel het instrument bij vervoer met een vrachtwagen niet bloot aan overmatige trillingen of schokken. Als u het instrument volledig gemonteerd vervoert, moet u alle schroeven controleren en deze indien nodig vastdraaien.

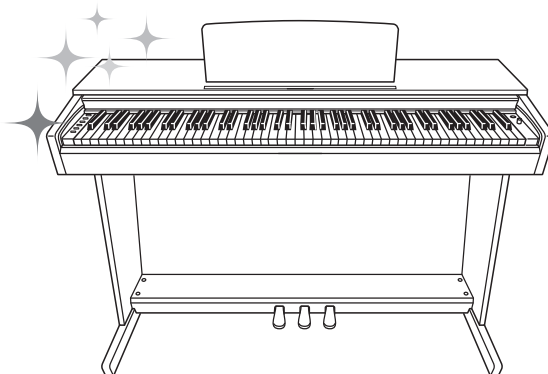

# Diverse muziekinstrumentgeluiden spelen (voices)

## ■ Een voice selecteren

### 'Grand Piano 1' selecteren:

Druk gewoon op [PIANO/VOICE].

### Een andere voice selecteren:

Druk op [PIANO/VOICE] en druk vervolgens op [+R] of [-L] om de volgende of vorige voice te selecteren.

### Een specifieke voice selecteren:

Houd [PIANO/VOICE] ingedrukt en druk op een van de toetsen C1-A1. In de onderstaande lijst vindt u meer informatie over welke voice aan elke toets is toegewezen.

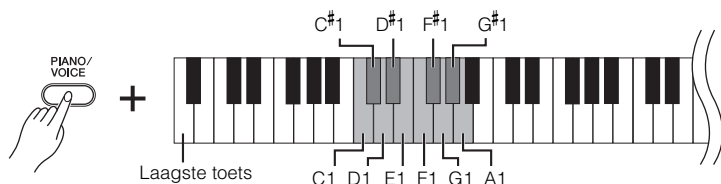

### OPMERKING

Speel de demosongs af om de karakteristieke kenmerken van de voices te horen (pagina 17).

## Voicelijst

Toets	Voicenaam	Voicebeschrijving
C1	Grand Piano 1 (Vleugel 1)	Dit geluid is gesampled van een grote concertvleugel. Er worden verschillende samples gebruikt afhankelijk van de speelsterkte en de overgang tussen tonen is soepeler. Deze voice is niet alleen geschikt voor klassieke composities, maar ook voor pianostukken van elke andere stijl.
C#1	Grand Piano 2 (Vleugel 2)	Warme en zachte pianoklank. Geschikt voor ballades.
D1	Grand Piano 3 (Vleugel 3)	Ruimtelijke en pure piano met een heldere reverb. Goed voor populaire muziek.
D#1	E.Piano 1	Een elektronisch pianogeluid gecreëerd via FM-synthese. Geschikt voor gangbare populaire muziek.
E1	E.Piano 2	Het geluid van een elektrische piano die gebruikmaakt van hamers die op metalen 'staafjes' slaan. Zachte klank wanneer er licht wordt gespeeld en een agressieve klank wanneer er hard wordt gespeeld.
F1	Harpsichord (Klavecimbel)	Het perfecte instrument voor barokmuziek. Aangezien bij een klavecimbel de snaren worden getokkeld, is deze voice niet aanslaggevoelig. Er is echter een karakteristiek bijkomend geluid als de toetsen worden losgelaten.
F#1	Vibraphone (Vibrafoon)	Vibrafoon bespeeld met relatief zachte mallets. De klank wordt metaliger naarmate u harder speelt.
G1	Pipe Organ (Kerkorgel)	Dit is een typisch geluid van een pijporgel (8 voet + 4 voet + 2 voet). Geschikt voor kerkmuziek uit de barokperiode.
G#1	Jazz Organ (Jazzorgel)	Het geluid van een elektronisch orgel van het type 'toonwiel'. Vaak te horen in jazz- en rockmuziek. De rotatiesnelheid van het 'rotary speaker'-effect regelt u met het linkerpedaal.
A1	Strings (Strijkers)	Stereo gesampled, grootschalig strijkersensemble met realistische nagalm. Combineer deze voice eens met piano in de Dual-modus.



# Luisteren naar de demosongs

Er is voorzien in demosongs voor alle voices van het instrument.

## 1 Druk op [DEMO/SONG] om het afspelen te starten.

Het lampje [PLAY] licht op en de demosong voor de huidige voice wordt afgespeeld.

Het afspelen van de demosongs begint met de geselecteerde song en wordt vanaf daar voortgezet. Na de laatste demosong wordt de reeks vervolgens herhaald vanaf de eerste demosong totdat u het afspelen stopt.

### De demosong wijzigen tijdens het afspelen:

Druk op [+R] of [-L] om naar de volgende of vorige demosong te gaan. Om naar een specifieke demosong te gaan, houdt u [DEMO/SONG] ingedrukt en drukt u op een van de toetsen C1-A1.

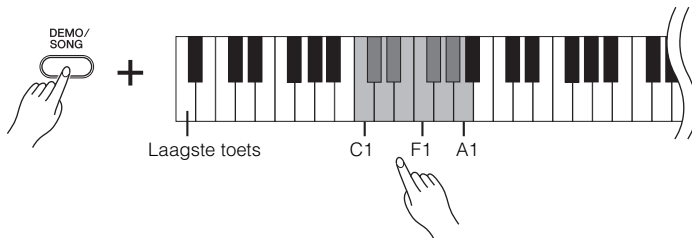

### OPMERKING

Als u het afspeeltempo wilt wijzigen, raadpleegt u pagina 14.

## 2 Druk op [DEMO/SONG] of [PLAY] om het afspelen te stoppen.

Het lampje [PLAY] gaat uit.

### Overzicht van demosongs

Toets	Voicenaam	Titel	Componist
C1	Grand Piano 1 (Vleugel 1)	Mazurka No.5 op.7-1	F. F. Chopin
C#1	Grand Piano 2 (Vleugel 2)	Von fremden Landern und Menchen, Kinderszenen op.15-1	R. Schumann
D1	Grand Piano 3 (Vleugel 3)	Origineel	Origineel
D#1	E.Piano 1 (Elektr. piano 1)	Origineel	Origineel
E1	E.Piano 2 (Elektr. piano 2)	Origineel	Origineel
F1	Harpsichord (Klavecimbel)	Concerto a cembalo obbligato, 2 violini, viola e continuo No.7, BWV.1058	J. S. Bach
F#1	Vibraphone (Vibrafoon)	Origineel	Origineel
G1	Pipe Organ (Kerkorgel)	Herr Christ, der ein'ge Gottes-Sohn, BWV.601	J. S. Bach
G#1	Jazz Organ (Jazzorgel)	Origineel	Origineel
A1	Strings (Strijkers)	Origineel	Origineel

De demosongs, behalve originele songs, zijn korte, opnieuw gearrangeerde passages uit de originele composities. De originele demosongs zijn van Yamaha (©2012 Yamaha Corporation).

# Variatie in het geluid aanbrengen (reverb)

Dit instrument beschikt over verschillende reverbtypen die extra diepte en expressie aan het geluid toevoegen voor een realistische akoestische ambiance. Het geschikte reverbtype en de geschikte diepte worden automatisch opgeroepen wanneer u een voice of song selecteert. Daarom hoeft u het reverbtype niet te selecteren; u kunt het desgewenst wel wijzigen.

## Een reverbtype selecteren:

Houd [PIANO/VOICE] ingedrukt en druk op een van de toetsen C2-E2.

## [REVERB] in de Dual-modus

Er wordt automatisch een optimaal reverbtype voor de combinatie van voices toegewezen.

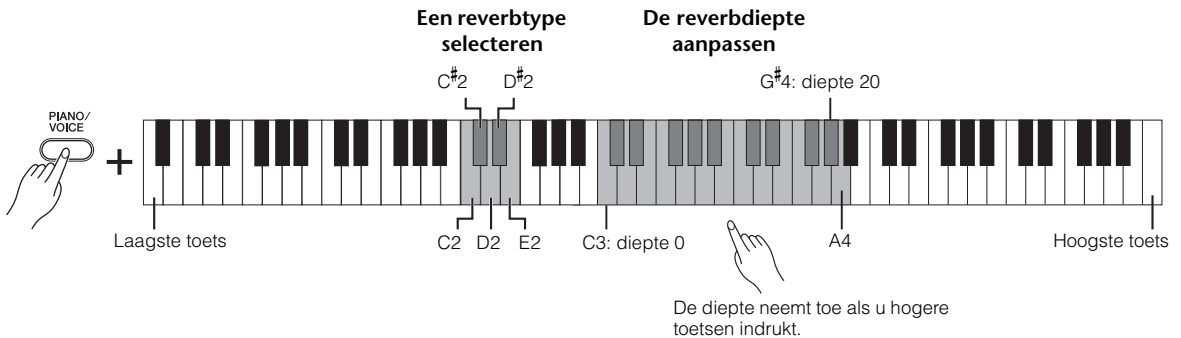

## Overzicht van reverbtypen

Toets	Reverbtype	Beschrijving
C2	Room (Kamer)	Voegt een continue galm toe aan het geluid, zoals de akoestische nagalm die u in een kamer zou horen.
C#2	Hall1 (Zaal 1)	Voor een 'grotere' galm gebruikt u de instelling Hall1. Dit effect bootst de natuurlijke akoestiek van een kleine concertzaal na.
D2	Hall2	Voor een echt ruimtelijke galm gebruikt u de instelling Hall2. Dit effect bootst de natuurlijke akoestiek van een grote concertzaal na.
D#2	Stage (Podium)	Hiermee wordt de galm van een podiumomgeving nagebootst.
E2	Off (Uit)	Er wordt geen effect toegepast.

## De reverbdiepte aanpassen:

Houd [PIANO/VOICE] ingedrukt en druk op een van de toetsen C3-G#4. De diepte neemt toe als u hogere toetsen indrukt.

Houd [PIANO/VOICE] ingedrukt en druk op de toets A4 om de reverbdiepte in te stellen op de diepte die het meest geschikt is voor de huidige voice.

## Bereik van de reverbdiepte:

0 (geen effect) – 20 (maximale reverbdiepte)

# I De toonhoogte transponeren in halve noten

U kunt de toonhoogte van het volledige toetsenbord omhoog of omlaag verschuiven in stappen van halve noten, zodat het spelen in moeilijke toonsoorten wordt vergemakkelijkt en u eenvoudig de toonhoogte van het toetsenbord kunt aanpassen aan het bereik van een zanger of andere instrumenten. Als u bijvoorbeeld '+5' selecteert, krijgt u bij het bespelen van de toets C de toonhoogte F, waardoor u een song kunt spelen in F-majeur alsof deze in C-majeur was.

## De toonhoogte omlaag transponeren:

Houd [DEMO/SONG] en [PIANO/VOICE] ingedrukt en druk op een toets tussen F<sup>#</sup>2 (-6) en B2 (-1).

## De toonhoogte omhoog transponeren:

Houd [DEMO/SONG] en [PIANO/VOICE] gelijktijdig ingedrukt en druk op een toets tussen C<sup>#</sup>3 (+1) en F<sup>#</sup>3 (+6).

## De normale toonhoogte herstellen:

Houd [DEMO/SONG] en [PIANO/VOICE] ingedrukt en druk op de toets C3.

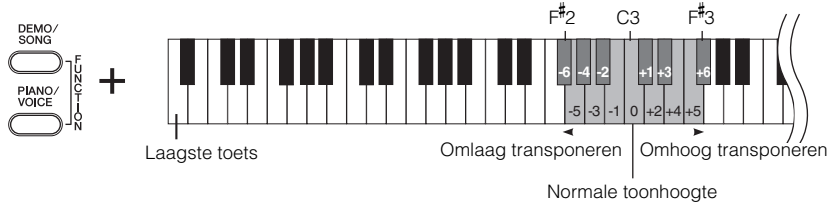

# I De toonhoogte fijnregelen

U kunt de toonhoogte van het volledige instrument nauwkeurig aanpassen in stappen van ongeveer 0,2 Hz. Zo kunt u de toonhoogte van het toetsenbord nauwkeurig afstemmen op die van andere instrumenten of cd-muziek.

## De stemming verhogen (in stappen van ongeveer 0,2 Hz):

Houd [DEMO/SONG] en [PIANO/VOICE] gelijktijdig ingedrukt en druk op [+R].

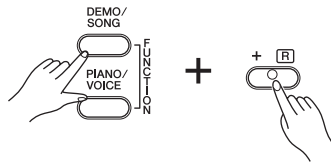

### Hz (Hertz):

Deze meeteenheid verwijst naar de frequentie van geluid en geeft het aantal trillingen van een geluidsgolf per seconde aan.

## De stemming verlagen (in stappen van ongeveer 0,2 Hz):

Houd [DEMO/SONG] en [PIANO/VOICE] gelijktijdig ingedrukt en druk op [-L].

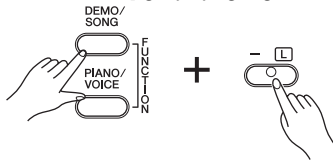

### Instelbereik:

414,8 – 466,8 Hz

### Standaardinstelling:

A3 = 440,0 Hz

## De toonhoogte instellen op 442,0 Hz:

Houd [DEMO/SONG] en [PIANO/VOICE] gelijktijdig ingedrukt en druk op de toets A0.



## De standaardtoonhoogte herstellen:

Houd [DEMO/SONG] en [PIANO/VOICE] gelijktijdig ingedrukt en druk tegelijk op [+R] en [-L].

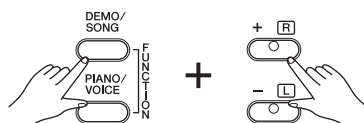

# Twee voices stapelen (Dual-modus)

U kunt twee voices stapelen en ze gelijktijdig afspelen voor een complexer geluid.

## 1 Activeer de Dual-modus.

Houd [PIANO/VOICE] ingedrukt en houd tegelijk twee toetsen tussen C1 en A1 ingedrukt om de twee gewenste voices te selecteren. Raadpleeg 'Voicelijst' (pagina 16) voor informatie over welke voices aan de toetsen zijn toegewezen.

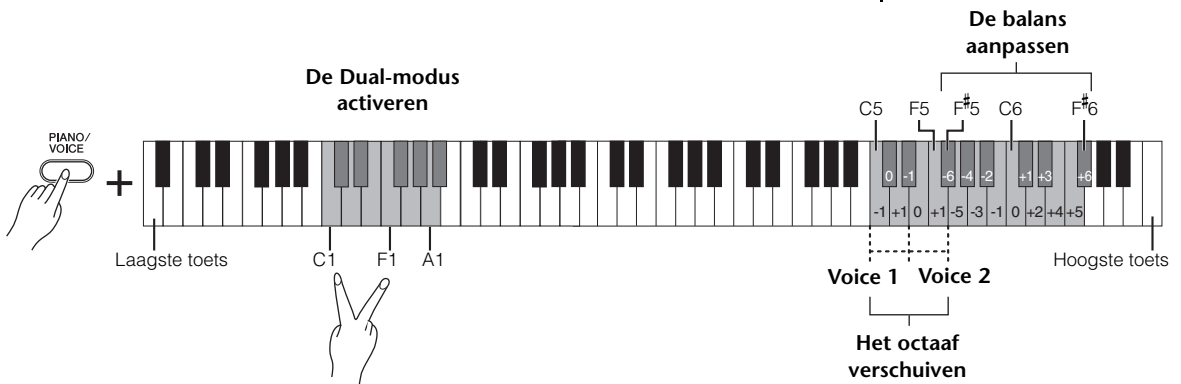

De voice die is toegewezen aan de laagste toets wordt Voice 1 genoemd en de voice die is toegewezen aan de hoogste toets wordt Voice 2 genoemd. U kunt niet tegelijk dezelfde voice toewijzen aan zowel Voice 1 als Voice 2 in Dual-modus.

### Het octaaf verschuiven voor elke voice:

Houd [PIANO/VOICE] ingedrukt en druk op een van de toetsen C5-F5.

### De balans tussen twee voices aanpassen:

Houd de knop [PIANO/VOICE] ingedrukt en druk op een van de toetsen F#5-F#6. De instelling '0' geeft een gelijke balans tussen twee voices. Een instelling lager dan '0' verhoogt het volume van Voice 2 en een instelling hoger dan '0' verhoogt het volume van Voice 1, in verhouding tot de andere.

### OPMERKING

De Dual- en Duo-modi (pagina 21) kunnen niet tegelĳkertĳd worden geactiveerd.

## 2 Druk op [PIANO/VOICE] om de Dual-modus af te sluiten.

# I Duo spelen

Met deze functie kunnen twee verschillende spelers het instrument bespelen binnen hetzelfde octaafbereik, de ene aan de linkerkant en de andere aan de rechterkant.

## 1 Houd [PIANO/VOICE] ingedrukt en druk gelijktijdig op [+R] en [-L] om Duo te activeren.

Het toetsenbord is verdeeld in twee gedeelten met de toets E3 als splitpunt.

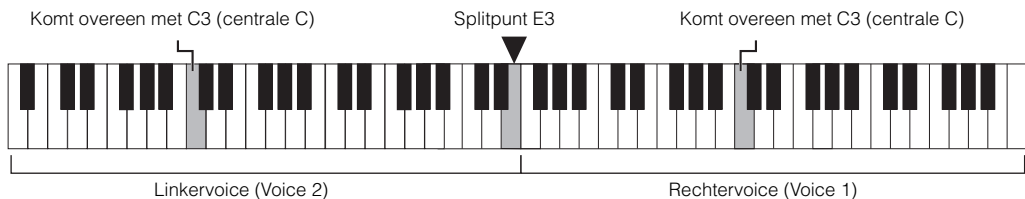
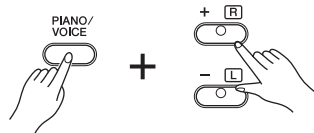

### OPMERKING

Omdat Duo ontworpen is om de piano te bespelen met twee personen (in tegenstelling tot de vergelijkbare Dual-functie), kunnen geen verschillende voices worden toegewezen aan de rechtervoice en linkervoice.

## 2 De ene persoon bespeelt het linkergedeelte van het toetsenbord, de andere het rechtergedeelte.

**Het octaaf verschuiven voor elke voice:**

Dezelfde handeling als in Dual (pagina 20).

**De volumebalans aanpassen tussen de twee toetsenbordgedeeltes:**

Dezelfde handeling als in Dual (pagina 20).

**Pedaalfunctie in Duo**

- Demperpedaal: Past sustain toe op het rechtergedeelte.
- Sostenutopedaal: Past sustain toe op beide gedeeltes.
- Softpedaal: Past sustain toe op het linkergedeelte.

## 3 Houd [PIANO/VOICE] ingedrukt en druk gelijktijdig op [+R] en [-L] om Duo te verlaten.

### OPMERKING

Het splitpunt kan niet worden gewijzigd vanuit E3.

### OPMERKING

Als het toetsenbord in de Dual-modus staat, wordt deze modus afgesloten wanneer Duo wordt geactiveerd. Voice 1 wordt gebruikt als de voice voor het volledige toetsenbord.

# Song afspelen en oefenen

## Luisteren naar 50 vooraf ingestelde songs

Behalve de demosongs bevat het instrument vooraf ingestelde songs voor uw luisterplezier.

### 1 Zoek het nummer van de song die u wilt afspelen uit het meegeleverde boek '50 Greats for the Piano'.

Het nummer van elke vooraf ingestelde pianosong is toegewezen aan de toetsen C2-C#6.

### 2 Houd [DEMO/SONG] ingedrukt en druk op een van de toetsen C2-C#6 om het afspelen te starten.

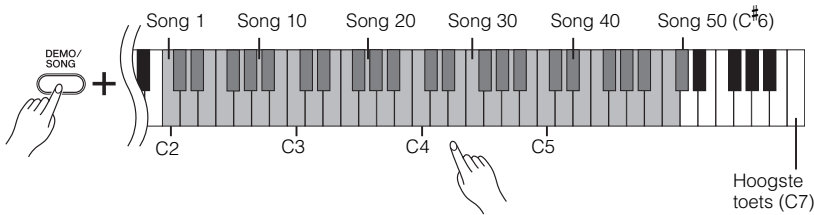

De lampjes [PLAY], [+R] en [-L] lichten op en het afspelen gebeurt in de onderstaande volgorde: Het afspelen van de vooraf ingestelde songs begint met de geselecteerde song en wordt vanaf daar voortgezet. Na de laatste vooraf ingestelde song wordt de reeks vervolgens herhaald vanaf de eerste vooraf ingestelde song totdat u het afspelen stopt.

#### De vooraf ingestelde song wijzigen tijdens het afspelen:

Druk op [+R] of [-L] om naar de volgende of vorige vooraf ingestelde song te gaan.

#### Het tempo wijzigen tijdens het afspelen:

Druk op [METRONOME] om de metronoom te starten en druk vervolgens op [+R] of [-L] om de waarde van het tempo met 1 te verhogen of verlagen. De overige instructies zijn hetzelfde als die voor het metronoomtempo (pagina 14).

#### Afspelen vanaf het begin van de song met het gewenste tempo om mee te oefenen:

Tijdens het afspelen drukt u gelijktijdig op [+R] en [-L] om naar de afspeelpositie aan het begin van de song te gaan en door te gaan met afspelen met het laatst opgegeven tempo.

### 3 Druk op [DEMO/SONG] of [PLAY] om het afspelen te stoppen.

De lampjes [PLAY], [+R] en [-L] gaan uit.

#### OPMERKING

U kunt op het toetsenbord meespelen met de vooraf ingestelde song. U kunt de voice wijzigen die u op het toetsenbord speelt.

#### OPMERKING

U kunt bijkomende songs importeren door SMF-bestanden van een computer in te laden. Raadpleeg de handleiding 'Computer-related Operations' (Computergerelateerde handelingen) voor meer informatie (pagina 7).

# I Een partij voor één hand oefenen

Voor alle songs, behalve de demosongs (pagina 17), kunt u de linkerhand- en rechterhandpartij afzonderlijk in- of uitschakelen.

Door bijvoorbeeld [+R] uit te schakelen, kunt u de rechterhandpartij oefenen terwijl de linkerhandpartij wordt afgespeeld, en omgekeerd.

## 1 Selecteer een vooraf ingestelde song (pagina 22) of de gebruikerssong (pagina 24).

## 2 Houd [PLAY] ingedrukt en druk op [+R] of [-L] om de partij in/uit te schakelen.

Door herhaaldelijk op dezelfde knop te drukken terwijl u [PLAY] ingedrukt houdt, wordt het afspelen in- en uitgeschakeld. Het lampje op de knop licht op om aan te geven dat de bijbehorende partij is ingeschakeld.

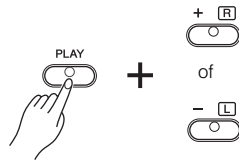

Lampje licht op wanneer partij is ingeschakeld.

## 3 Oefen de partij die uitgeschakeld is.

### Het tempo wijzigen:

U kunt desgewenst het tempo wijzigen om beter te kunnen oefenen. Zie pagina 14 voor meer informatie.

## 4 Druk op [PLAY] om het afspelen te stoppen.

# I Afspelen van het begin van de maat, inclusief een rust of stilte

Met deze Quick Play-functie kunt u bepalen of een song onmiddellijk vanaf de eerste noot moet worden afgespeeld of dat aanwezige stilte of rust voor de eerste noot moet worden afgespeeld.

### Quick Play inschakelen:

Houd [DEMO/SONG] ingedrukt en druk op de toets A<sup>#</sup>-1 om onmiddellijk afspelen vanaf de eerste noot of de eerste pedaalbediening in te schakelen.

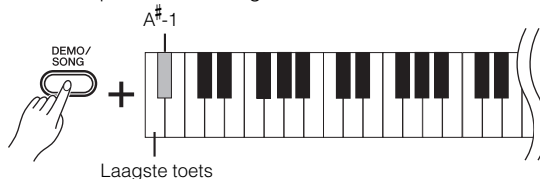

### Quick Play uitschakelen:

Houd [DEMO/SONG] ingedrukt en druk op de laagste toets (A-1) om vanaf de eerste maat af te spelen (inclusief een rust of stilte).

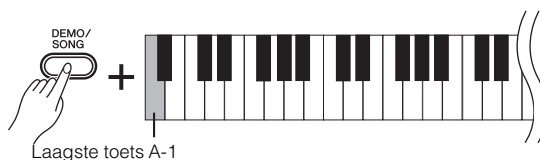

### OPMERKING

Als u een andere song selecteert, wordt de aan/uit-status hersteld.

### OPMERKING

Standaardinstelling:  
Aan

# Uw spel opnemen

Met dit instrument kunt u uw toetsenspel opnemen als gebruikerssong. U kunt maximaal twee partijen (linkerhand en rechterhand) afzonderlijk opnemen.

## I Uw spel opnemen

### 1 Selecteer de gewenste voice en andere parameters, zoals een tel, voor de opname.

Zie 16 voor instructies voor het selecteren van een voice. Stel indien nodig andere parameters, zoals tel en effecten, in tijdens deze stap.

### 2 Houd [REC] ingedrukt en druk op [+R] of [-L] om de Opname gereed-modus te activeren voor de partij die u wilt opnemen.

Als u de rechter- en linkerhandpartijen niet afzonderlijk wilt opnemen, neem dan het volledige spel voor elke partij op.

#### De rechterhandpartij opnemen ([+R])

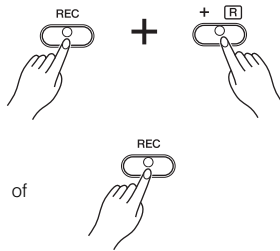

#### De linkerhandpartij opnemen ([-L])

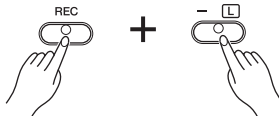

Na enige tijd knipperen het lampje [REC] en het lampje van de geselecteerde partij aan het huidige tempo.

#### De Opname gereed-modus afsluiten:

Druk gewoon op [REC].

#### Als er al data zijn opgenomen voor de andere partij:

De data van deze partij wordt afgespeeld tijdens de opname. Deze partij kan worden in- of uitgeschakeld door [PLAY] ingedrukt te houden en vervolgens op de knop van deze partij te drukken.

### 3 Bespeel het toetsenbord of druk op [PLAY] om de opname te starten.

Het lampje [REC] licht op en het lampje van de opgenomen partij knippert aan het huidige tempo.

### 4 Druk op [REC] of [PLAY] om de opname te stoppen.

De lampjes [REC], [PLAY], [+R] en [-L] knipperen, wat erop wijst dat de opgenomen data worden opgeslagen. Nadat het opslaan voltooid is, gaan de lampjes uit, wat erop wijst dat de opname voltooid is.

#### Opnamecapaciteit

De opnamecapaciteit van dit instrument is 100 kB (ongeveer 11.000 noten).

#### OPMERKING

U kunt tijdens de opname de metronoom gebruiken, maar het geluid van de metronoom wordt niet opgenomen.

#### LET OP

Als een partij data bevat, licht het lampje van die partij op. De opname vervangt eerder opgenomen data door de nieuwe data.

#### OPMERKING

Als het toetsenbord in de Duo-modus staat (pagina 21), wordt de data opgenomen voor elke partij. De partij voor opname kan niet worden opgegeven.

#### LET OP

Schakel het toestel nooit uit terwijl de opgenomen data worden opgeslagen (terwijl de lampjes knipperen). Anders gaan alle opgenomen data verloren.



**5** U kunt desgewenst de andere partij opnemen door stappen 1 – 4 te herhalen.

**6** Druk op [PLAY] als u de opgenomen song wilt afspelen.

Druk opnieuw op [PLAY] om het afspelen te stoppen.



#### OPMERKING

De opgenomen songdata kunnen op een computer worden opgeslagen als SMF-bestand (Standard MIDI File). Raadpleeg de handleiding 'Computer-related Operations' (Computergerelateerde handelingen) voor meer informatie (pagina 7).

## I De begininstellingen van de opgenomen song wijzigen

De instellingen van de volgende parameters kunnen gewijzigd worden nadat de opnameactie is afgerond.

- Voor individuele partijen: voice, dual voices, reverbdiepte
- Voor de volledige song: tempo, reverbtype

**1** Bepaal de instellingen van de bovenstaande parameters.

**2** Houd [REC] ingedrukt en druk op de knop van de gewenste partij om de Opname gereed-modus te activeren.

Druk in deze status niet opnieuw op [PLAY] of een andere toets. Anders worden de oorspronkelijk opgenomen speldata verwijderd.

**3** Druk opnieuw op [REC]+[PLAY] om de Opname gereed-modus af te sluiten.

## I Opgenomen data verwijderen

De volledige song verwijderen:

**1** Houd [REC] ingedrukt en druk op [DEMO/SONG].

De lampjes [+R] en [-L] knipperen.  
Druk op [-L] om deze status af te sluiten.

**2** Druk op [+R] om de data van de volledige song te verwijderen.

De lampjes [REC], [PLAY], [+R] en [-L] knipperen.  
Nadat de bewerking voltooid is, gaan alle lampjes uit.

Een specifieke partij verwijderen:

**1** Houd [REC] ingedrukt en druk op [+R] of [-L] (afhankelijk van de partij die u wilt verwijderen) om de Opname gereed-modus te activeren.

Het lampje [REC] en het lampje van de geselecteerde partij ([+R] of [-L]) knipperen.

**2** Druk op [PLAY] om de opname te starten zonder het toetsenbord te bescapen.

Het lampje van de geselecteerde partij ([+R] of [-L]) knippert.

**3** Druk op [REC] of [PLAY] om de opname te stoppen.

Alle opgenomen data voor de geselecteerde partij worden verwijderd en het lampje gaat uit.

# Een back-up maken van data en de instellingen initialiseren

## ■ Data die behouden blijven wanneer het instrument wordt uitgezet

De volgende instellingen en data blijven behouden, zelfs als het instrument wordt uitgezet.

- Metronoomvolume
- Metronoomtel
- Aanslaggevoeligheid
- Stemmen
- Diepte van Intelligent Acoustic Control
- Intelligent Acoustic Control aan/uit
- Automatische uitschakelfunctie inschakelen/uitschakelen
- Gebruikerssongdata
- Songdata (SMF-bestanden) geladen van een computer

## ■ De data van een gebruikerssong op een computer opslaan

Van de data die hierboven genoemd staat, kunnen alleen de gebruikerssongdata verstuurd worden naar een computer en opgeslagen als een SMF-bestand. Zie het gedeelte 'Computer-related Operations' (Computergelateerde handelingen) op de website (pagina 7) voor meer informatie.

### LET OP

Opgeslagen data kunnen verloren gaan ten gevolge van een storing of foutieve handelingen. Sla belangrijke data op een extern apparaat zoals een computer op.

## ■ SMF-bestanden uitwisselen tussen een computer en dit instrument

Met Musicsoft Downloader (gratis te downloaden) kunnen maximaal 10 SMF-bestanden worden verzonden tussen de computer en het interne geheugen van dit instrument, en omgekeerd. Voor meer informatie raadpleegt u het document 'Computer-related Operations' (Computergelateerde handelingen) dat u kunt downloaden van de Yamaha Manual Library (pagina 7).

## ■ De instellingen initialiseren

Bij deze bewerking worden alle data (behalve de songs) teruggezet naar de standaardinstellingen.

Daarvoor houdt u de (hoogste) toets C7 ingedrukt en schakelt u gelijktijdig het instrument in.

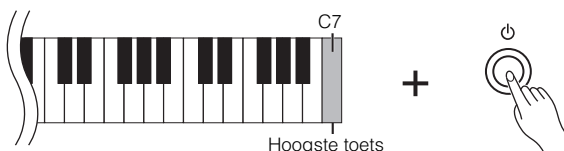

### LET OP

Schakel het instrument nooit uit wanneer de initialisatiebewerking wordt uitgevoerd (terwijl de lampjes [REC] en [PLAY] knipperen).

### OPMERKING

Als dit instrument vastloopt of niet juist functioneert, zet u het instrument uit en voert u vervolgens de initialisatie uit.

# Problemen oplossen

Probleem	Mogelijke oorzaak en oplossing
Het instrument gaat plotseling uit.	Dit is normaal, de automatische uitschakelfunctie kan zijn ingeschakeld (pagina 11). U kunt desgewenst de automatische uitschakelfunctie uitschakelen.
Het instrument gaat niet aan.	Steek de ene adapterstekker stevig in de aansluiting op dit instrument en de andere in het stopcontact (pagina 10).
Er is een klik of plof te horen als het instrument wordt aan- of uitgezet.	Dit is normaal als er elektriciteit op het instrument komt te staan.
Er is ruis te horen via de luidsprekers of hoofdtelefoon.	De ruis kan het gevolg zijn van interferentie die wordt veroorzaakt door het gebruik van een mobiele telefoon in de onmiddellijke nabijheid van het instrument. Schakel de mobiele telefoon uit of plaats hem verder weg van het instrument.
Er zijn vreemde geluiden te horen uit de luidsprekers van het instrument of de hoofdtelefoon wanneer u het instrument gebruikt met de toepassing op uw iPhone/iPad.	Wanneer u het instrument samen met de toepassing op uw iPhone/iPad gebruikt, raden we u aan om de 'Vliegtuigmodus' op uw iPhone/iPad in te schakelen om ruis veroorzaakt door communicatie te voorkomen.
Het totale volume is laag of er is geen geluid te horen.	Het mastervolume staat te laag. Stel het met de knop [MASTER VOLUME] in op een geschikt niveau (pagina 12).
	Zorg ervoor dat er geen hoofdtelefoon is aangesloten op de hoofdtelefoonaansluiting. (pagina 11).
	Zorg ervoor dat de lokale besturing is ingeschakeld.
De pedalen doen het niet.	Het pedaalsnoer is mogelijk niet goed aangesloten op de [TO PEDAL]-aansluiting. Steek de plug van het pedaalsnoer helemaal in de aansluiting tot het metalen gedeelte van de plug niet meer zichtbaar is (pagina 30).
Het demperpedaal werkt niet zoals verwacht.	Het demperpedaal was ingedrukt terwijl het instrument werd ingeschakeld. Dit is geen storing. Laat het pedaal los en druk het opnieuw in om de functie terug te zetten.

# Montage van de keyboardstandaard

In deze afbeeldingen wordt de YDP-142 weergegeven.

## ⚠ VOORZICHTIG

- Let erop dat u geen onderdelen door elkaar haalt en zorg ervoor dat alle onderdelen in de juiste richting worden geplaatst. Houd bij de montage de onderstaande volgorde aan.
- De montage moet door ten minste twee personen worden uitgevoerd.
- Monteer de standaard op een harde en vlakke ondergrond met voldoende ruimte.
- Gebruik alleen de meegeleverde schroeven en plaats schroeven met de juiste afmetingen in de juiste openingen. Door het gebruik van onjuiste schroeven kan het instrument beschadigd of defect raken.
- Zorg ervoor dat u alle schroeven goed aandraait bij het voltooien van de montage van elk gedeelte.
- Voor demontage draait u de onderstaande volgorde om.

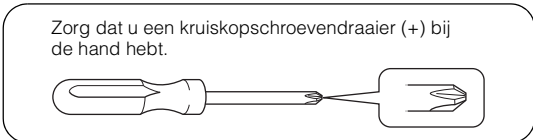

Haal alle onderdelen uit de verpakking en controleer of u alle onderdelen hebt.

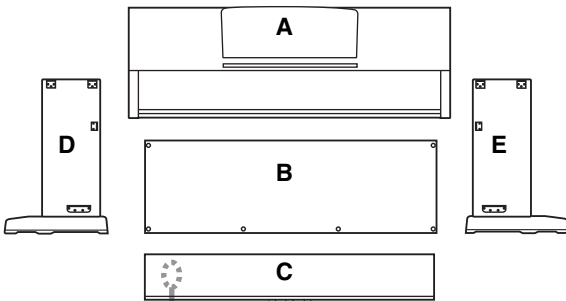

Opgerold pedaalsnoer (binnenin)



Netadapter (YDP-162)



Netsnoer (YDP-162)



Netadapter (YDP-142)

\* Mogelijk wordt de adapter in uw regio niet meegeleverd of ziet deze er anders uit dan in de bovenstaande illustratie. Neem hiervoor contact op met uw Yamaha-dealer.

### Montageonderdelen

1 4 lange schroeven van 6 × 20 mm



2 4 korte schroeven van 6 × 16 mm



3 2 dunne schroeven van 4 × 12 mm



4 4 zelftappende schroeven van 4 × 20 mm



2 kabelhouders



### Ophangbeugelset voor de hoofdtelefoon (alleen YDP-162)

Dunne schroeven van 4 × 10 mm



Ophangbeugel voor de hoofdtelefoon



## 1 Bevestig C aan D en E en draai de schroeven met de hand aan.

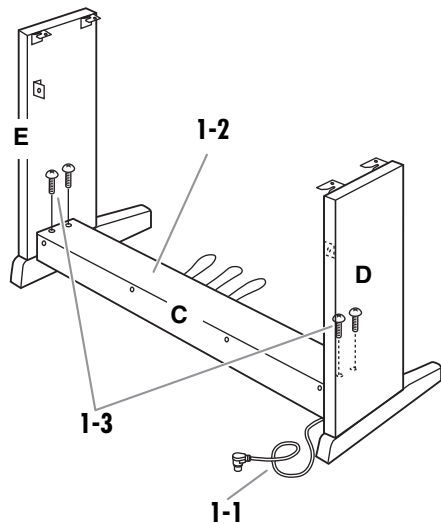

1-1 Maak het opgerolde pedaalsnoer los en leg het uit. Gooi het kunststof bindbandje niet weg. Dit hebt u bij stap 6 nodig.

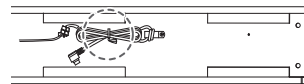

1-2 Breng D en E op één lijn met de uiteinden van C.

1-3 Bevestig D en E aan C door de lange schroeven 1 (6 × 20 mm) met de hand aan te draaien.

## 2 Bevestig B.

Afhankelijk van het model van de digitale piano die u hebt aangeschaft, kan de kleur van het oppervlak aan één kant van B anders zijn dan de kleur aan de andere kant. In dat geval plaatst u B zo dat de kant met de kleur die overeenkomt met D en E in de richting van de speler wijst.

**2-1** Plaats de onderkant van B op de voeten van D en E, en maak dan de bovenkant aan D en E vast.

**2-2** Bevestig de bovenkant van B op D en E door de dunne schroeven ③ (4 × 12 mm) met de hand aan te draaien.

**2-3** Terwijl u vanaf de buitenkant tegen het onderste deel van D en E duwt, bevestigt u de onderste uiteinden van B met twee zelftappende schroeven ④ (4 × 20 mm).

**2-4** Steek de overige twee zelftappende schroeven ④ (4 × 20 mm) in de overige twee schroefgaten om B te bevestigen.

**2-5** Draai de schroeven aan de bovenkant van B, die u in stap 2-2 hebt aangebracht, goed vast.

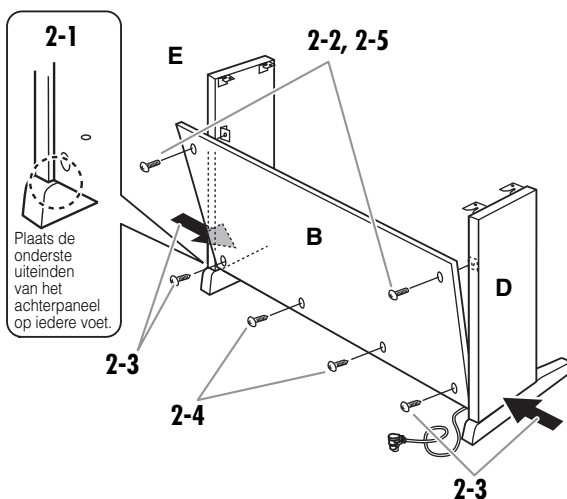

## 3 Zet C vast.

Draai de schroeven in C, die u in stap 1-3 hebt aangebracht, goed vast.

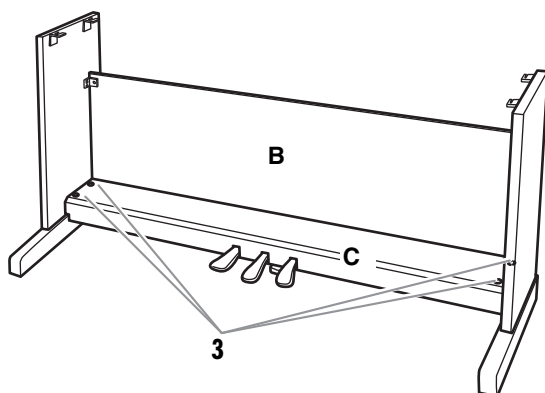

## 4 Plaats A.

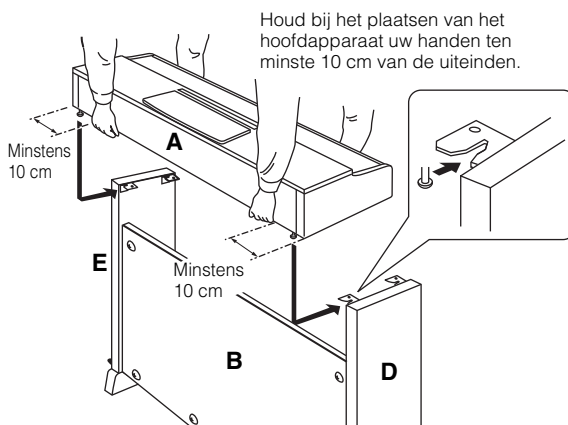

### ⚠ VOORZICHTIG

- Vingers kunnen bekneld raken tussen het hoofdapparaat en de achter- of zijpanelen. Wees extra voorzichtig en laat het hoofdapparaat niet vallen.
- Houd het toetsenbord uitsluitend vast zoals getoond in de afbeelding.

## 5 Zet A vast.

**5-1** Plaats A zo dat A van voren af gezien aan weerszijden evenveel uitsteekt buiten D en E.

**5-2** Zet A vanaf de voorkant vast door de korte schroeven ② (6 × 16 mm) aan te draaien.

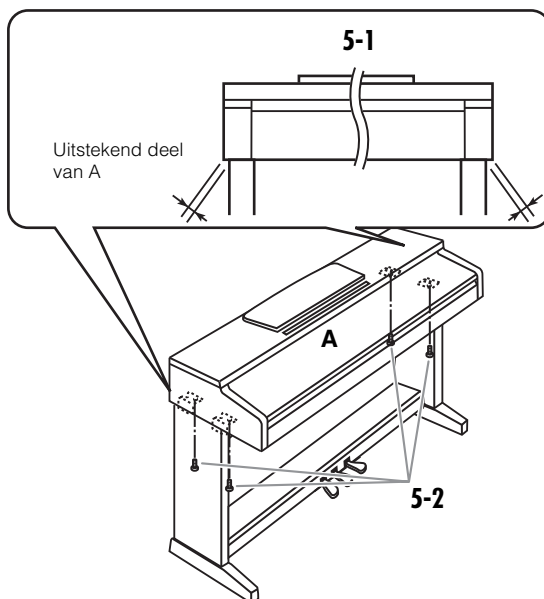

## 6 Sluit het pedaalsnoer en de netadapter aan.

- 6-1** Steek de stekker van het pedaalsnoer in de pedalaansluiting op het achterpaneel.
- 6-2** Bevestig de snoerhouders op het achterpaneel zoals afgebeeld en klik vervolgens het snoer in de houders.
- 6-3** Gebruik een kunststof bindbandje om eventueel overtollig pedaalsnoer samen te binden.
- 6-4** Steek de DC-stekker van de netadapter in de DC IN-aansluiting.

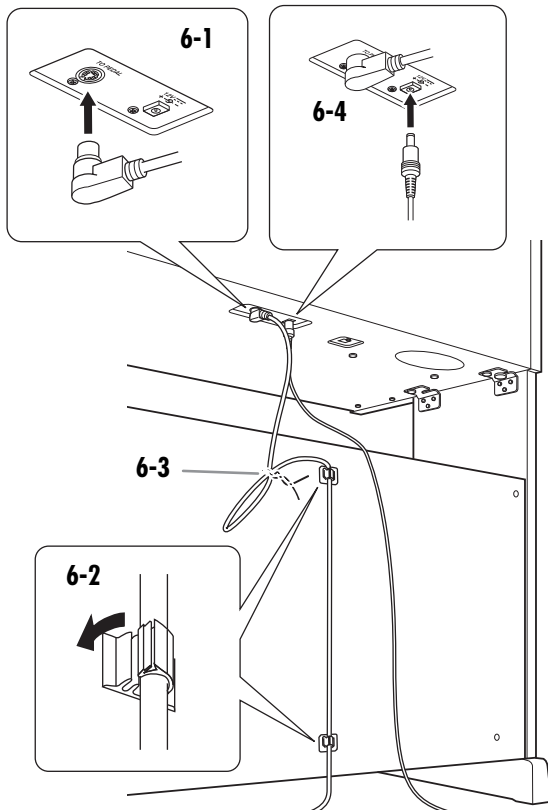

### ■ Het pedaalsnoer aansluiten

Steek de plug van het pedaalsnoer in de aansluiting tot het metalen gedeelte van de plug niet meer zichtbaar is. Anders werkt het pedaal mogelijk niet goed.

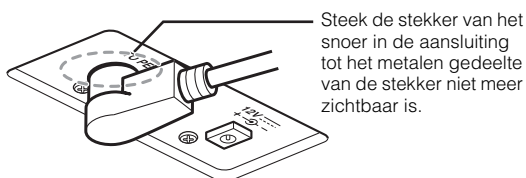

## 7 Stel de stabilisator in.

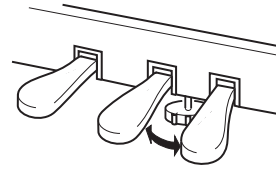

Draai aan de stabilisator totdat deze een stevig contact maakt met het vloeroppervlak.

## 8 Bevestig de ophangbeugel voor de hoofdtelefoon (alleen YDP-162).

Gebruik de meegeleverde twee schroeven (4 x 10 mm) om de ophangbeugel te bevestigen, zoals in de afbeelding wordt weergegeven.

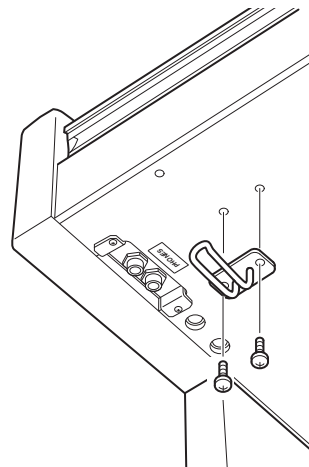

### ■ Controleer na het monteren de onderstaande punten.

- Zijn er onderdelen overgebleven?  
→ Loop de montage-instructies nog eens door en herstel eventuele fouten.
- Staat het instrument niet in de draaicirkel van deuren en/of andere beweegbare voorwerpen?  
→ Verplaats het instrument naar een geschikte locatie.
- Maakt het instrument een rammelend geluid wanneer u het beweegt?  
→ Draai alle schroeven stevig vast.
- Rammelt de pedalenconsole of geeft deze mee als u de pedalen indrukt?  
→ Draai aan de stabilisator totdat deze een stevig contact met de vloer maakt.
- Zijn het pedaalsnoer en het netsnoer correct aangesloten?  
→ Controleer de verbindingen.
- Als het hoofdapparaat een krakend geluid maakt of wankel aanvoelt wanneer u op het toetsenbord speelt, raadpleeg dan de montageschema's en draai alle schroeven steviger aan.

Als u het instrument na montage wilt verplaatsen, houdt u het altijd vast aan de onderkant van het hoofdapparaat.

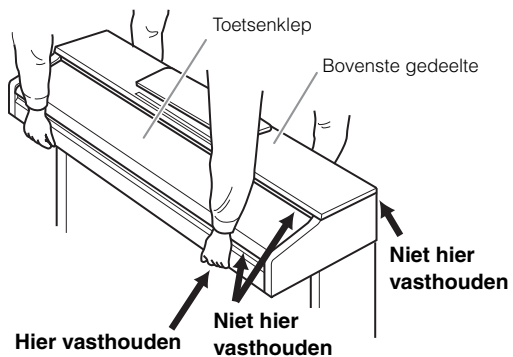

**⚠ VOORZICHTIG**

Houd nooit de toetsenklep of de bovenzijde van het instrument vast. Als u het instrument niet goed vasthoudt, kan het beschadigd raken of kunt u persoonlijk letsel oplopen.

# Specificaties

			YDP-162	YDP-142
<b>Grootte/ gewicht</b>	Breedte		1357 mm	
	Hoogte [Voor modellen met gepolitoerde afwerking]	Zonder muziekstandaard	845 mm [847 mm]	815 mm
		Met muziekstandaard	999 mm [1001 mm]	969 mm
	Diepte [Voor modellen met gepolitoerde afwerking]		422 mm [423 mm]	422 mm
Gewicht [Voor modellen met gepolitoerde afwerking]		42 kg [45 kg]	38 kg	
<b>Bedienings- interface</b>	Toetsenbord	Aantal toetsen	88	
		Type	GH (Graded Hammer)-toetsenbord met toetsbedekking van synthetisch ivoor	GHS (Graded Hammer Standard)-toetsenbord met matzwarte toetsbedekking
		Aanslaggevoeligheid	Hard/Medium/Soft/Fixed	
	Pedaal	Aantal pedalen	3	
		Halfpedaal	Ja	
		Functies	Demper, Sostenuto, Soft	
Paneel	Taal	Engels		
<b>Kast</b>	Toetsenklep	Schuivend		
	Muziekstandaard	Ja		
<b>Voices</b>	Toongeneratie	Toongeneratie-technologie	Pure CF Sound Engine	
	Polyfonie	Aantal polyfonie (max.)	128	
	Vooraf ingesteld	Aantal voices	10	
<b>Effecten</b>	Typen	Reverb	Ja	
		Demperresonantie	Ja	
		Intelligent Acoustic Control (I.A.C.) (Intelligente akoestische regeling)	Ja	
	Functies	Dual	Ja	
		Duo	Ja	
<b>Songs</b>	Vooraf ingesteld	Aantal vooraf ingestelde songs	10 demosongs, 50 vooraf ingestelde pianosongs	
	Opnemen	Aantal songs	1	
		Aantal tracks	2	
		Datacapaciteit	Eén song ongeveer 100 kB (ongeveer 11.000 noten)	
	Compatibele data-indeling	Afspelen	SMF-indeling (Standard MIDI File) 0 en 1	
Opnemen		SMF-indeling (Standard MIDI File) 0		
<b>Functies</b>	Algemene functies	Metronoom	Ja	
		Tempobereik	5 - 280	
		Transponeren	-6 - 0 - +6	
		Stemming	Ja	
<b>Opslag en aansluitingen</b>	Opslag	Intern geheugen	Gebruikerssong: Eén song ongeveer 100 kB Songdata uit een computer inladen: Max. 10 songs; totale grootte ongeveer 900 kB	
		Hoofdtelefoon	x 2	
	Aansluitingen	USB TO HOST	Ja	
<b>Geluids- systeem</b>	Versterkers	20 W x 2		6 W x 2
	Luidsprekers	Ovaal (12 cm x 6 cm) x 2		
	Akoestische optimizer	Ja		
<b>Spannings- voorziening</b>	Spanningsvoorziening	Netadapter: PA-300C of gelijkwaardig	Netadapter: PA-150 of een door Yamaha aanbevolen equivalent	
	Stroomverbruik	13 W (bij gebruik van de PA-300C)	9 W (bij gebruik van de PA-150)	
	Automatische uitschakelfunctie	Ja (ca. 30 minuten)		
<b>Accessoires</b>	Gebruikershandleiding, '50 Greats for the Piano' (muziekboek), Quick Operation Guide (Beknopte handleiding), bank (meegeleverd of niet, verschilt per land/regio), Gebruikersregistratie van mijn Yamaha-product			
	Netadapter: PA-300C of gelijkwaardig, netsnoer (bijgeleverd of niet, verschilt per land/regio)		Netadapter: PA-150 of gelijkwaardig (bijgeleverd of niet, verschilt per land/regio)	
<b>Opties (beschikbaarheid verschilt per land/regio)</b>	Hoofdtelefoon HPE-150			
	Netadapter PA-300C of gelijkwaardig		Netadapter: PA-150 of een door Yamaha aanbevolen equivalent	

\* Specificaties en beschrijvingen in deze gebruikersgebruikershandleiding zijn uitsluitend voor informatiedoeleinden. Yamaha Corp. behoudt zich het recht voor om producten of hun specificaties op elk gewenst moment zonder voorafgaande kennisgeving te wijzigen of te modificeren. Aangezien specificaties, apparatuur en opties per locatie kunnen verschillen, kunt u het best contact opnemen met uw Yamaha-leverancier.



# Index

## Nummers

50 vooraf ingestelde songs ..... 22

## A

Aanslaggevoeligheid ..... 15

Accessoires ..... 7

Automatische uitschakelfunctie ..... 11

## B

Bedieningspaneel en aansluitingen ..... 8

## C

Computer-related Operations (Computergelateerde handelingen) ..... 7

## D

Demosongs ..... 17

Demperpedaal ..... 13

Demperresonantie ..... 13

Dual-modus ..... 20

Duo ..... 21

## G

Gebruikerssong ..... 24

## H

Half-pedaal ..... 13

Handleidingen ..... 7

Hoofdtelefoon ..... 11

Hz (Hertz) ..... 19

## I

Initialiseren ..... 26

Intelligent Acoustic Control (I.A.C.)  
(Intelligente akoestische regeling) ..... 12

## K

Keyboardstandaard ..... 28

## L

Linkerhandpartij ..... 23

## M

Metronoom ..... 14

MIDI Basics (MIDI-basiskennis) ..... 7

MIDI Reference (MIDI-naslaginformatie) ..... 7

Montage ..... 28

## N

Netadapter ..... 7

## O

Octaaf ..... 20

Oefenen ..... 23

Onderhoud ..... 15

Onlinehandleidingen (PDF) ..... 7

Opnemen ..... 24

Overzicht van demosongs ..... 17

Overzicht van reverbtypen ..... 18

## P

PEDAL ..... 30

Pedalen ..... 13

POWER-indicator ..... 10

Problemen oplossen ..... 27

## Q

Quick Operation Guide (Beknopte handleiding) ..... 7

Quick Play ..... 23

## R

Rechterhandpartij ..... 23

Reverb ..... 18

Reverbdiepte ..... 18

Reverbtype ..... 18

## S

Softpedaal ..... 13

Sostenutpedaal ..... 13

Specificaties ..... 32

Stemmen ..... 15

Stemming ..... 19

## T

Tel ..... 14

Tempo ..... 14

Toetsenklep ..... 9

Toonhoogte ..... 19

Transponeren ..... 19

## U

USB TO HOST ..... 8

## V

Verwijderen ..... 25

Voeding ..... 10

Voice ..... 16

Voicelijst ..... 16

Volume ..... 12, 14

Vooraf ingestelde songs ..... 22

# memo

---

# Important Notice: Guarantee Information for customers in European Economic Area (EEA) and Switzerland

<p><b>Important Notice: Guarantee Information for customers in EEA* and Switzerland</b></p> <p>For detailed guarantee information about this Yamaha product, and Pan-EEA* and Switzerland warranty service, please either visit the website address below (Printable file is available at our website) or contact the Yamaha representative office for your country. * EEA: European Economic Area</p>	English
<p><b>Wichtiger Hinweis: Garantie-Information für Kunden in der EWR* und der Schweiz</b></p> <p>Für nähere Garantie-Information über dieses Produkt von Yamaha, sowie über den Pan-EWR*- und Schweizer Garantieservice, besuchen Sie bitte entweder die folgend angegebene Internetadresse (eine druckfähige Version befindet sich auch auf unserer Webseite), oder wenden Sie sich an den für Ihr Land zuständigen Yamaha-Vertrieb. *EWR: Europäischer Wirtschaftsraum</p>	Deutsch
<p><b>Remarque importante: informations de garantie pour les clients de l'EEE et la Suisse</b></p> <p>Pour des informations plus détaillées sur la garantie de ce produit Yamaha et sur le service de garantie applicable dans l'ensemble de l'EEE ainsi qu'en Suisse, consultez notre site Web à l'adresse ci-dessous (le fichier imprimable est disponible sur notre site Web) ou contactez directement Yamaha dans votre pays de résidence. * EEE : Espace Economique Européen</p>	Français
<p><b>Belangrijke mededeling: Garantie-informatie voor klanten in de EER* en Zwitserland</b></p> <p>Voor gedetailleerde garantie-informatie over dit Yamaha-product en de garantieservice in heel de EER* en Zwitserland, gaat u naar de onderstaande website (u vindt een afdrukbaar bestand op onze website) of neemt u contact op met de vertegenwoordiging van Yamaha in uw land. * EER: Europese Economische Ruimte</p>	Nederlands
<p><b>Aviso importante: información sobre la garantía para los clientes del EEE* y Suiza</b></p> <p>Para una información detallada sobre este producto Yamaha y sobre el soporte de garantía en la zona EEE* y Suiza, visite la dirección web que se incluye más abajo (la versión del archivo para imprimir esta disponible en nuestro sitio web) o póngase en contacto con el representante de Yamaha en su país. * EEE: Espacio Económico Europeo</p>	Español
<p><b>Avviso importante: informazioni sulla garanzia per i clienti residenti nell'EEA* e in Svizzera</b></p> <p>Per informazioni dettagliate sulla garanzia relativa a questo prodotto Yamaha e l'assistenza in garanzia nei paesi EEA* e in Svizzera, potete consultare il sito Web all'indirizzo riportato di seguito (è disponibile il file in formato stampabile) oppure contattare l'ufficio di rappresentanza locale della Yamaha. * EEA: Area Economica Europea</p>	Italiano
<p><b>Aviso importante: informações sobre as garantias para clientes da AEE* e da Suíça</b></p> <p>Para obter uma informação pormenorizada sobre este produto da Yamaha e sobre o serviço de garantia na AEE* e na Suíça, visite o site a seguir (o arquivo para impressão está disponível no nosso site) ou entre em contato com o escritório de representação da Yamaha no seu país. * AEE: Área Económica Europeia</p>	Português
<p><b>Σημαντική σημείωση: Πληροφορίες εγγύησης για τους πελάτες στον ΕΟΧ* και Ελλάδα</b></p> <p>Για λεπτομερείς πληροφορίες εγγύησης σχετικά με το παρόν προϊόν της Yamaha και την κάλυψη εγγύησης σε όλες τις χώρες του ΕΟΧ και την Ελλάδα, επισκεφτείτε την παρακάτω ιστοσελίδα (Εκτυπώσιμη μορφή είναι διαθέσιμη στην ιστοσελίδα μας) ή απευθυνθείτε στην αντιπροσωπεία της Yamaha στη χώρα σας. * ΕΟΧ: Ευρωπαϊκός Οικονομικός Χώρος</p>	Ελληνικά
<p><b>Viktigt: Garantiinformation för kunder i EES-området* och Schweiz</b></p> <p>För detaljerad information om denna Yamahaprodukt samt garantiservice i hela EES-området* och Schweiz kan du antingen besöka nedanstående webbadress (en utskriftsvänlig fil finns på webbplatsen) eller kontakta Yamahas officiella representant i ditt land. * EES: Europeiska Ekonomiska Samarbetsområdet</p>	Svenska
<p><b>Viktig merknad: Garantiinformasjon for kunder i EØS* og Sveits</b></p> <p>Detaljert garantiinformasjon om dette Yamaha-produktet og garantiservice for hele EØS-området* og Sveits kan fås enten ved å besøke nettstedene nedenfor (utskriftsversjon finnes på våre nettsider) eller kontakte kontaktpunktet i landet der du bor. *EØS: Det europeiske økonomiske samarbeidsområdet</p>	Norsk
<p><b>Vigtig oplysning: Garantioplysninger til kunder i EØO* og Schweiz</b></p> <p>De kan finde detaljerede garantioplysninger om dette Yamaha-produkt og den fælles garantiserviceordning for EØO* (og Schweiz) ved at besøge det websted, der er angivet nedenfor (der findes en fil, som kan udskrives, på vores websted), eller ved at kontakte Yamahas nationale repræsentationskontor i det land, hvor De bor. * EØO: Det Europæiske Økonomiske Område</p>	Dansk
<p><b>Tärkeä ilmoitus: Takuutiedot Euroopan talousalueen (ETA)* ja Sveitsin asiakkaille</b></p> <p>Tämän Yamaha-tuotteen sekä ETA-alueen ja Sveitsin takuuta koskevat yksityiskohtaiset tiedot saatte alla olevasta nettiosoitteesta. (Tulostettava tiedosto saatavissa sivustollamme.) Voititte myös ottaa yhteyttä paikalliseen Yamaha-edustajaan. *ETA: Euroopan talousalue</p>	Suomi
<p><b>Ważne: Warunki gwarancyjne obowiązujące w EOG* i Szwajcarii</b></p> <p>Aby dowiedzieć się więcej na temat warunków gwarancyjnych tego produktu firmy Yamaha i serwisu gwarancyjnego w całym EOG* i Szwajcarii, należy odwiedzić wskazaną poniżej stronę internetową (Plik gotowy do wydruku znajduje się na naszej stronie internetowej) lub skontaktować się z przedstawicielstwem firmy Yamaha w swoim kraju. * EOG — Europejski Obszar Gospodarczy</p>	Polski
<p><b>Důležité oznámení: Záruční informace pro zákazníky v EHS* a ve Švýcarsku</b></p> <p>Podrobné záruční informace o tomto produktu Yamaha a záručním servisu v celém EHS* a ve Švýcarsku naleznete na níže uvedené webové adrese (soubor k tisku je dostupný na našich webových stránkách) nebo se můžete obrátit na zastoupení firmy Yamaha ve své zemi. * EHS: Evropský hospodářský prostor</p>	Česky
<p><b>Fontos figyelmeztetés: Garancia-információk az EGT* területén és Svájcban élő vásárlók számára</b></p> <p>A jelen Yamaha termékhez vonatkozó részletes garancia-információk, valamint az EGT*-re és Svájcra kiterjedő garanciális szolgáltatás tekintetében keresse fel webhelyünket az alábbi címen (a webhelyen nyomtatható fájl is található), vagy pedig lépjen kapcsolatba az országhában működő Yamaha képviselői irodával. * EGT: Európai Gazdasági Térség</p>	Magyar
<p><b>Oluline märkus: Garantiiteave Euroopa Majanduspiirkonna (EMP)* ja Šveitsi klientidele</b></p> <p>Täpsema teabe saamiseks selle Yamaha toote garantii ning kogu Euroopa Majanduspiirkonna ja Šveitsi garantiiteeniduse kohta, külastage palun veebisaiti alljärgnevat aadressil (meie saidil on saadaval printitav fail) või pöörduge Teie regiooni Yamaha esinduse poole. * EMP: Euroopa Majanduspiirkond</p>	Eesti keel
<p><b>Svarīgs paziņojums: garantijas informācija klientiem EEZ* un Šveicē</b></p> <p>Lai saņemtu detalizētu garantijas informāciju par šo Yamaha produktu, kā arī garantijas apkalpošanu EEZ* un Šveicē, lūdzam, apmeklējiet zemāk norādīto tīmekļa vietnes adresi (tīmekļa vietnē ir pieejams drukājams fails) vai sazinieties ar jūsu valsti apkalpojošo Yamaha pārstāvniecību. * EEZ: Eiropas Ekonomikas zona</p>	Latviešu
<p><b>Dėmesio: informacija dėl garantijos pirkejamiems EEE* ir Šveicarijoje</b></p> <p>Jei reikia išsamios informacijos apie šį „Yamaha“ produktą ir jo techninę priežiūrą visoje EEE* ir Šveicarijoje, apsilankykite mūsų svetainėje toliau nurodytu adresu (svetainėje yra spausdinamas failas) arba kreipkitės į „Yamaha“ atstovybę savo šaliai. *EEE – Europos ekonominė erdvė</p>	Lietuvių kalba
<p><b>Dôležité upozornenie: Informácie o záruke pre zákazníkov v EHP* a Švajčiarsku</b></p> <p>Podrobné informácie o záruke týkajúce sa tohto produktu od spoločnosti Yamaha a garančnom servise v EHP* a Švajčiarsku nájdete na webovej stránke uvedenej nižšie (na našej webovej stránke je k dispozícii súbor na tlač) alebo sa obráťte na zástupcu spoločnosti Yamaha vo svojej krajine. * EHP: Európsky hospodársky priestor</p>	Slovenčina
<p><b>Pomembno obvestilo: Informacije o garanciji za kupce v EGP* in Švici</b></p> <p>Za podrobnejše informacije o tem Yamahinem izdelku ter garancijskem servisu v celotnem EGP in Švici, obiščite spletno mesto, ki je navedeno spodaj (natisljiva datoteka je na voljo na našem spletnem mestu), ali se obrnite na Yamahinega predstavnika v svoji državi. * EGP: Evropski gospodarski prostor</p>	Slovenščina
<p><b>Важно съобщение: Информация за гаранцията за клиенти в ЕИП* и Швейцария</b></p> <p>За подробна информация за гаранцията за този продукт на Yamaha и гаранционното обслужване в паневропейската зона на ЕИП* и Швейцария или посетете посочения по-долу уеб сайт (на нашия уеб сайт има файл за печат), или се свържете с представителния офис на Yamaha във вашата страна. * ЕИП: Европейско икономическо пространство</p>	Български език
<p><b>Notificare importantă: Informații despre garanție pentru clienții din SEE* și Elveția</b></p> <p>Pentru informații detaliate privind acest produs Yamaha și serviciul de garanție Pan-SEE* și Elveția, vizitați site-ul la adresa de mai jos (fișierul imprimabil este disponibil pe site-ul nostru) sau contactați biroul reprezentanței Yamaha din țara dumneavoastră. * SEE: Spațiul Economic European</p>	Limba română

<http://europe.yamaha.com/warranty/>

For details of products, please contact your nearest Yamaha representative or the authorized distributor listed below.

Pour plus de détails sur les produits, veuillez-vous adresser à Yamaha ou au distributeur le plus proche de vous figurant dans la liste suivante.

Neem voor details over producten contact op met uw dichtstbijzijnde Yamaha-vertegenwoordiging of de geautoriseerde distributeur uit het onderstaande overzicht.

Para detalles sobre productos, contacte su tienda Yamaha más cercana o el distribuidor autorizado que se lista debajo.

## NORTH AMERICA

### CANADA

**Yamaha Canada Music Ltd.**  
135 Milner Avenue, Scarborough, Ontario,  
M1S 3R1, Canada  
Tel: 416-298-1311

### U.S.A.

**Yamaha Corporation of America**  
6600 Orangefhorpe Ave., Buena Park, Calif. 90620,  
U.S.A.  
Tel: 714-522-9011

## CENTRAL & SOUTH AMERICA

### MEXICO

**Yamaha de México S.A. de C.V.**  
Avenida Insurgentes número 1647,  
Col. San José Insurgentes, C.P. 03900,  
Deleg. Benito Juárez, México, D.F.  
Tel: 55-5804-0600

### BRAZIL

**Yamaha Musical do Brasil Ltda.**  
Rua Joaquim Floriano, 913 - 4º andar, Itaim Bibi,  
CEP 04534-013 Sao Paulo, SP, BRAZIL  
Tel: 011-3704-1377

### ARGENTINA

**Yamaha Music Latin America, S.A.**  
**Sucursal de Argentina**  
Olga Cossetini 1553, Piso 4 Norte  
Madero Este-C1107CEK  
Buenos Aires, Argentina  
Tel: 011-4119-7000

### PANAMA AND OTHER LATIN AMERICAN COUNTRIES/ CARIBBEAN COUNTRIES

**Yamaha Music Latin America, S.A.**  
Torre Banco General, Piso 7, Urbanización Marbella,  
Calle 47 y Aquilino de la Guardia,  
Ciudad de Panamá, Panamá  
Tel: +507-269-5311

## EUROPE

### THE UNITED KINGDOM/IRELAND

**Yamaha Music Europe GmbH (UK)**  
Sherbourne Drive, Tilbrook, Milton Keynes,  
MK7 8BL, England  
Tel: 01908-366700

### GERMANY

**Yamaha Music Europe GmbH**  
Siemensstraße 22-34, 25462 Rellingen, Germany  
Tel: 04101-3030

### SWITZERLAND/LIECHTENSTEIN

**Yamaha Music Europe GmbH**  
**Branch Switzerland in Zürich**  
Seefeldstrasse 94, 8008 Zürich, Switzerland  
Tel: 044-387-8080

### AUSTRIA

**Yamaha Music Europe GmbH Branch Austria**  
Schleiergasse 20, A-1100 Wien, Austria  
Tel: 01-60203900

### CZECH REPUBLIC/HUNGARY/ ROMANIA/SLOVAKIA/SLOVENIA

**Yamaha Music Europe GmbH**  
**Branch Austria (Central Eastern Europe Office)**  
Schleiergasse 20, A-1100 Wien, Austria  
Tel: 01-602039025

### POLAND/LITHUANIA/LATVIA/ESTONIA

**Yamaha Music Europe GmbH**  
**Branch Poland Office**  
ul. Wrotkowa 14 02-553 Warsaw, Poland  
Tel: 022-500-2925

### BULGARIA

**Dinacord Bulgaria LTD.**  
Bul. Iskarsko Schose 7 Targowski Zentar Ewropa  
1528 Sofia, Bulgaria  
Tel: 02-978-20-25

### MALTA

**Olimpus Music Ltd.**  
The Emporium, Level 3, St. Louis Street Msida  
MSD06  
Tel: 02133-2144

### THE NETHERLANDS/ BELGIUM/LUXEMBOURG

**Yamaha Music Europe Branch Benelux**  
Clarissenhof 5-b, 4133 AB Vianen, The Netherlands  
Tel: 0347-358 040

### FRANCE

**Yamaha Music Europe**  
7 rue Ambroise Croizat, Zone d'activités Pariest,  
77183 Croissy-Beaubourg, France  
Tel: 01-64-61-4000

### ITALY

**Yamaha Music Europe GmbH, Branch Italy**  
Viale Italia 88, 20020 Lainate (Milano), Italy  
Tel: 02-935-771

### SPAIN/PORTUGAL

**Yamaha Music Europe GmbH Ibérica, Sucursal en España**  
Ctra. de la Coruna km. 17, 200, 28230  
Las Rozas (Madrid), Spain  
Tel: 91-639-8888

### GREECE

**Philippos Nakas S.A. The Music House**  
147 Skiathou Street, 112-55 Athens, Greece  
Tel: 01-228 2160

### SWEDEN

**Yamaha Music Europe GmbH Germany filial Scandinavia**  
J. A. Wettergrens Gata 1, Box 30053  
S-400 43 Göteborg, Sweden  
Tel: 031 89 34 00

### DENMARK

**Yamaha Music Europe GmbH, Tyskland – filial Denmark**  
Generatortvej 6A, DK-2730 Herlev, Denmark  
Tel: 44 92 49 00

### FINLAND

**F-Musiikki Oy**  
Kluuvikatu 6, P.O. Box 260,  
SF-00101 Helsinki, Finland  
Tel: 09 618511

### NORWAY

**Yamaha Music Europe GmbH Germany - Norwegian Branch**  
Grini Næringspark 1, N-1345 Østerås, Norway  
Tel: 67 16 77 70

### ICELAND

**SkiFan HF**  
Skeifan 17 P.O. Box 8120, IS-128 Reykjavik, Iceland  
Tel: 525 5000

### RUSSIA

**Yamaha Music (Russia)**  
Room 37, bld. 7, Kievskaya street, Moscow,  
121059, Russia  
Tel: 495 626 5005

### OTHER EUROPEAN COUNTRIES

**Yamaha Music Europe GmbH**  
Siemensstraße 22-34, 25462 Rellingen, Germany  
Tel: +49-4101-3030

## AFRICA

**Yamaha Corporation,**  
**Asia-Pacific Sales & Marketing Group**  
Nakazawa-cho 10-1, Naka-ku, Hamamatsu,  
Japan 430-8650  
Tel: +81-53-460-2313

## MIDDLE EAST

### TURKEY/CYPRUS

**Yamaha Music Europe GmbH**  
Siemensstraße 22-34, 25462 Rellingen, Germany  
Tel: 04101-3030

### OTHER COUNTRIES

**Yamaha Music Gulf FZE**  
LOB 16-513, P.O.Box 17328, Jubel Ali,  
Dubai, United Arab Emirates  
Tel: +971-4-881-5868

## ASIA

### THE PEOPLE'S REPUBLIC OF CHINA

**Yamaha Music & Electronics (China) Co.,Ltd.**  
2F, Yunhedasha, 1818 Xinzha-lu, Jingan-qu,  
Shanghai, China  
Tel: 021-6247-2211

### HONG KONG

**Tom Lee Music Co., Ltd.**  
11/F, Silvercord Tower 1, 30 Canton Road,  
Tsimshatsui, Kowloon, Hong Kong  
Tel: 2737-7688

### INDIA

**Yamaha Music India Pvt. Ltd.**  
Spazedge building, Ground Floor, Tower A, Sector  
47, Gurgaon- Sohna Road, Gurgaon, Haryana, India  
Tel: 0124-485-3300

### INDONESIA

**PT. Yamaha Musik Indonesia (Distributor) PT. Nusantik**  
Gedung Yamaha Music Center, Jalan Jend. Gatot  
Subroto Kav. 4, Jakarta 12930, Indonesia  
Tel: 021-520-2577

### KOREA

**Yamaha Music Korea Ltd.**  
8F, 9F, Dongsung Bldg. 158-9 Samsung-Dong,  
Kangnam-Gu, Seoul, Korea  
Tel: 02-3467-3300

### MALAYSIA

**Yamaha Music (Malaysia) Sdn. Bhd.**  
Lot 8, Jalan Perbandaran, 47301 Kelana Jaya,  
Petaling Jaya, Selangor, Malaysia  
Tel: 03-78030900

### PHILIPPINES

**Yupango Music Corporation**  
339 Gil J. Puyat Avenue, P.O. Box 885 MCPO,  
Makati, Metro Manila, Philippines  
Tel: 819-7551

### SINGAPORE

**Yamaha Music (Asia) PRIVATE LIMITED**  
Blk 202 Hougang Street 21, #02-00,  
Singapore 530202, Singapore  
Tel: 6747-4374

### TAIWAN

**Yamaha KHS Music Co., Ltd.**  
3F, #6, Sec.2, Nan Jing E. Rd. Taipei.  
Taiwan 104, R.O.C.  
Tel: 02-2511-8688

### THAILAND

**Siam Music Yamaha Co., Ltd.**  
4, 6, 15 and 16th floor, Siam Motors Building,  
891/1 Rama 1 Road, Wangmai,  
Pathumwan, Bangkok 10330, Thailand  
Tel: 02-215-2622

### OTHER ASIAN COUNTRIES

**Yamaha Corporation,**  
**Asia-Pacific Sales & Marketing Group**  
Nakazawa-cho 10-1, Naka-ku, Hamamatsu,  
Japan 430-8650  
Tel: +81-53-460-2313

## OCEANIA

### AUSTRALIA

**Yamaha Music Australia Pty. Ltd.**  
Level 1, 99 Queensbridge Street, Southbank,  
Victoria 3006, Australia  
Tel: 3-9693-5111

### NEW ZEALAND

**Music Works LTD**  
P.O. BOX 6246 Wellesley, Auckland 4680,  
New Zealand  
Tel: 9-634-0099

### COUNTRIES AND TRUST

### TERRITORIES IN PACIFIC OCEAN

**Yamaha Corporation,**  
**Asia-Pacific Sales & Marketing Group**  
Nakazawa-cho 10-1, Naka-ku, Hamamatsu,  
Japan 430-8650  
Tel: +81-53-460-2313

DMIS

Yamaha Global Site  
<http://www.yamaha.com/>

Yamaha Downloads  
<http://download.yamaha.com/>

Yamaha Manual Library  
<http://www.yamaha.co.jp/manual/>

U.R.G., Digital Musical Instruments Division  
© 2012 Yamaha Corporation

209MV-A0