

踏板式定音鼓
TP8300 系列 / TP7300 系列
TP6300 系列 / TP4300 系列

用户手册

感谢您购买雅马哈定音鼓。
请将本手册保存在安全方便之处，以便日后查阅。

初次使用定音鼓之前，请务必仔细阅读第 78 页和第 79 页“初始准备”上的说明。

目录

注意事项	74
日常维护	75
部件名称和润滑	76
安装定音鼓	77
初始准备	78
调整音高	80
踏板调整	82
调音指示器调整	83
更换鼓皮	84

注意事项

请在操作使用前，首先仔细阅读下述内容

请将本说明书存放在安全且便于取阅的地方，以便将来随时参阅。

⚠ 警告

应始终遵循下列基本预防措施，以免因产品损坏或其他危险而造成严重的人身伤亡事故。这些注意事项包括但不限于下列情况：

小心操作

- 切勿倚靠在本乐器上或在乐器上面攀爬。本乐器可能会倾翻，导致物品损坏或人身伤害。
- 在乐器周围应多加小心。碰撞本乐器可能会受到伤害或碰翻乐器。请勿让幼童靠近本乐器。
- 切勿将手指或脚放在踏板、乐器基部下部的空间内，或放在脚轮等活动部件之间。如果手指或脚被挤住，会造成严重伤害。

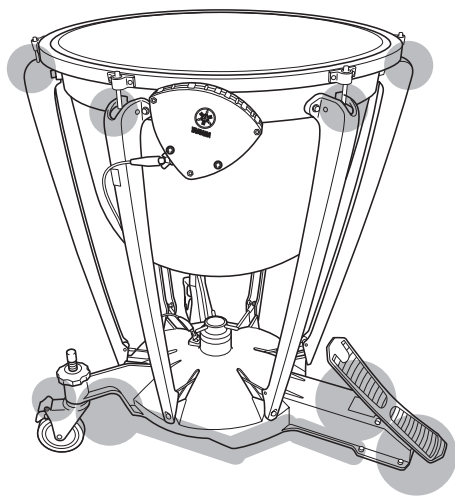

运输 / 设置

- 切勿将定音鼓放置在不稳定的表面上，如不稳定的升降器或倾斜的表面上。定音鼓可能会翻到或掉落，导致物品损坏或人身伤害。
- 用定音鼓的脚轮推动定音鼓时，应抓住鼓框，并且只能在光滑、平坦的表面上移动。
 1. 请勿在倾斜、高低不平或砾石铺成的表面上移动。
 2. 请勿携带定音鼓奔跑。定音鼓的运动可能难以停止，导致人身伤害或物品损坏。
- 如需搬运定音鼓，应由两个或两个以上的人员搬运，搬运时请务必抓住鼓框。

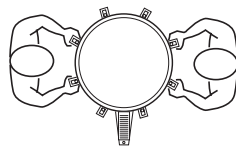

- 除了移动乐器时以外，请务必接合两个脚轮制动器。如不接合制动器，会导致乐器跌倒或移动，造成人身伤害。

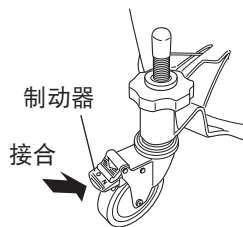

⚠️ 小心

为了避免您或周围他人可能发生的人身伤害、乐器或财产损失，请务必遵守下列基本注意事项。这些注意事项包括但不限于下列情况：

小心操作

- 操作踏板时，请勿接触鼓圈、鼓皮、调音指示器或调音螺栓。否则，可能会夹住或挤住手指而受到伤害。

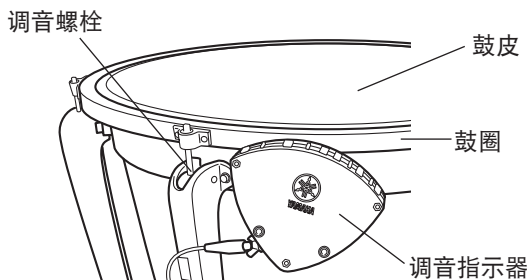

- 破损的鼓皮应尽快更换。破损的鼓皮边缘十分锐利，会划破手或手指。
- 请勿将手放入任何定音鼓部件的内部（调音指示器、支架、鼓框等部件内部）。
- 除击鼓外，请勿将鼓槌用于其他用途。请勿让儿童用鼓槌击打他人，否则会造成伤害或损坏鼓槌。

雅马哈对于因乐器使用不当或改装所造成的损害不予承担任何责任。

日常维护

- 非皮革鼓皮演奏后无需松弛。演奏到定音鼓的最低音符后，通过完全踩下踏板的脚跟端对定音鼓进行调音就足够了。但是，如果长期不使用定音鼓，则应略微松弛鼓皮以延长鼓皮的使用寿命。
- 存放时务必在乐器上盖上外罩以防止灰尘。此外，请用软布清洁鼓皮，并使用鼓皮保护罩保护鼓皮，以免受到碰撞等损害。请定期用布擦拭整个乐器，保持乐器的良好状态。
- 鼓身对乐器音高的影响最大，因此切勿使其产生凹陷或敲打鼓身。
- 移动乐器时，切勿握住鼓框之外的其他部位。否则会导致乐器走调，并会导致鼓圈变形。
- 用卡车运输定音鼓时，乐器的移动和碰撞会导致鼓皮或鼓圈发生移位。为减少发生移位的机会，可压下踏板的脚尖端以增加鼓皮的张力。

请使用雅马哈护理产品进行日常维护。

部件名称和润滑

■ 部件名称

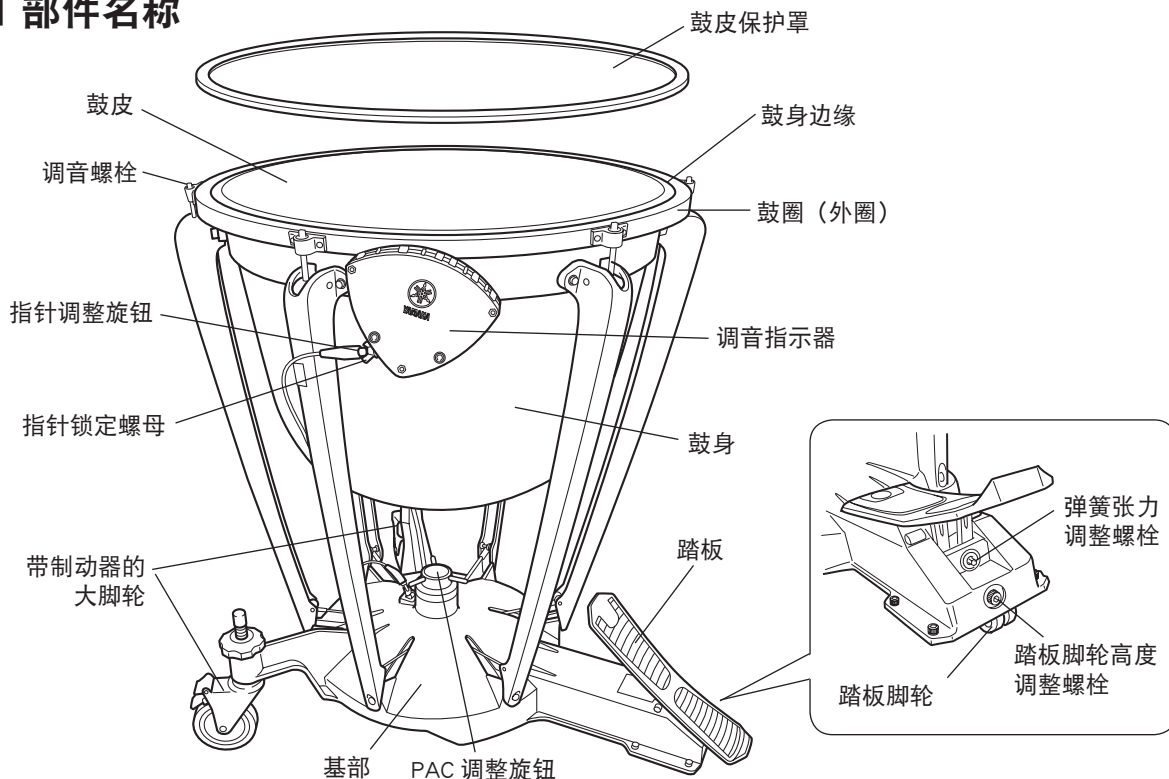

* 本手册中的所有说明皆以 TP7300 系列为例。

附件

- 调音匙.....1
- 调音匙 / 扳手座.....1
- 六角扳手.....1

⚠ 注意

切勿将手指或脚放在踏板、乐器基部下面的空间内，或放在脚轮等活动部件之间。如果手指或脚被挤住，会造成严重伤害。

■ 润滑

请对图示各个运动部件进行润滑。
应至少每年润滑一次，或根据需要进行润滑。

- * 建议使用喷式润滑剂。
- * 请勿接触润滑部位。
- * 请使用雅马哈护理产品进行日常维护。

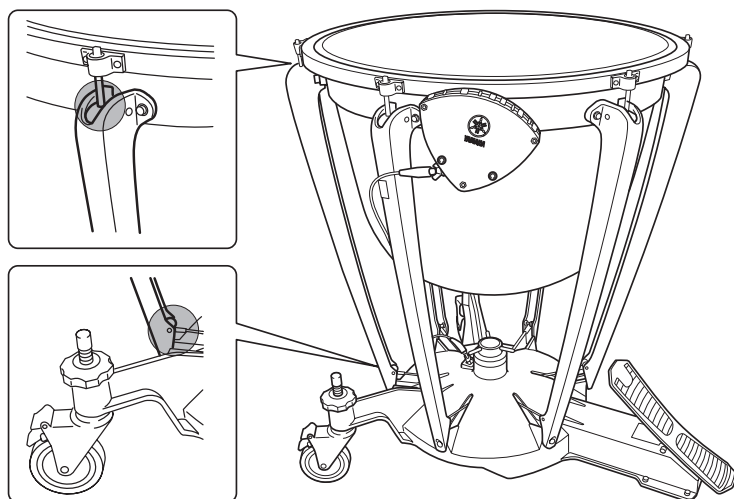

安装定音鼓

■ 使用脚轮

本乐器配备了下述三个脚轮。

- ① 带制动器的大脚轮 x2
- ② 踏板脚轮 x1

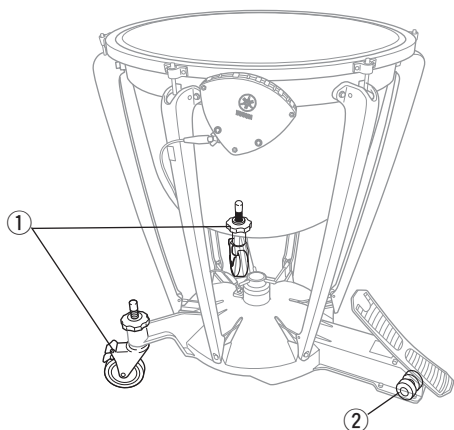

⚠ 注意

除了移动乐器时以外，请务必接合大脚轮的两个制动器。如不接合制动器，会导致乐器跌倒或移动，造成人身伤害。

如果在未接合脚轮时进行演奏，乐器会在演奏期间四处移动并产生噪音。此外，在未接合脚轮的状态下进行踏板调整、调音和 PAC 系统调整也很危险。乐器意外移动或跌倒会导致人身伤害。

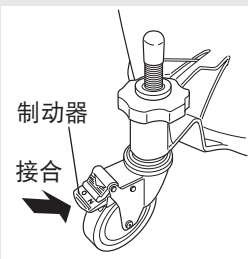

■ 调整演奏角度

三个脚轮均可进行独立的高度调整，从而可以让您调整演奏面的高度和角度。

* 此步骤应至少由两人进行。

[带制动器的大脚轮]

- 1 逆时针（向左）转动锁紧螺母，松开脚轮上面的锁紧螺母。
- 2 略微向上抬起脚轮，然后通过转动脚轮轴帽来调整高度。逆时针（向左）转动可降低高度，顺时针（向右）转动可提升高度。

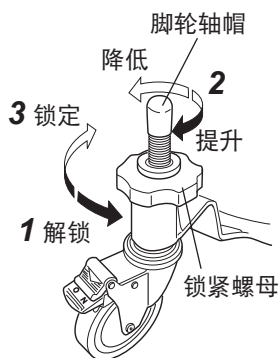

- 3 顺时针（向右）转动锁紧螺母进行锁定。

[踏板脚轮]

使用附送的六角扳手，顺时针（向右）转动踏板脚轮高度调整螺栓以提升踏板，增大与地面的距离；或逆时针（向左）转动以降低踏板高度。

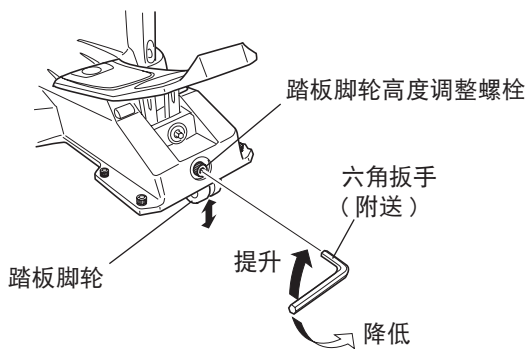

● 安装调音匙 / 扳手座

将扳手座插入与调音指示器相对的定音鼓侧面的安装支架中。安装完成后即可用于固定调音匙和六角扳手。

* 揭下扳手座背面上的胶带保护纸，将扳手座牢固安装到到安装支架上。

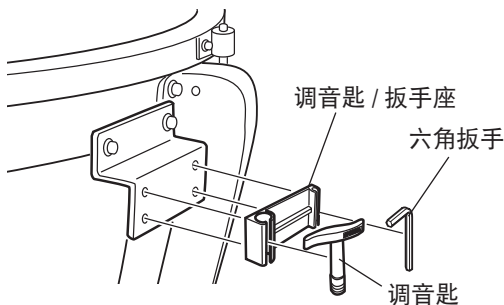

初始准备

雅马哈定音鼓配有一面塑料鼓皮，该鼓皮在工厂经过仔细安装和调整。但是，新鼓皮在运输和存放期间容易绷紧，因此，在使用本乐器之前，可能需要重新调音。请按照下列步骤进行检查，如有必要，请重新调整本乐器。

- 1 鼓身边缘与外圈的内侧之间的部分称作领圈。请确认该领圈的宽度是否均匀，如插图中标示为“正确”的图例所示。

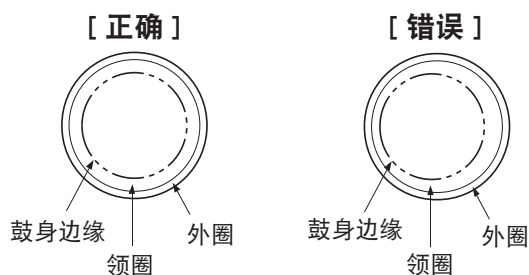

如果领圈宽度不均匀，请完全踩下踏板的脚跟端。将踏板保持在该位置的同时，按照“正确”的图示重新对齐鼓皮和鼓圈。



注意

切勿将手指或脚放在踏板、乐器基部下方的空间内，或放在脚轮等活动部件之间。如果手指或脚被挤住，会造成严重伤害。

- 2 完全踩下踏板的脚跟端。将踏板保持在该位置的同时，按照下图所示的顺序，用附送的调音扳手将调音螺栓逐个旋紧 1/4 周 (90°)。一定要确保所有调音螺栓的转动量相同。

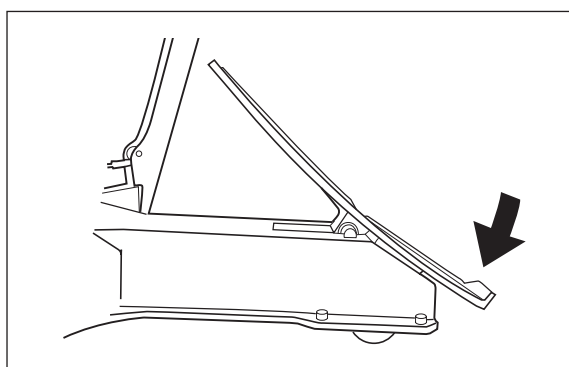

调音匙

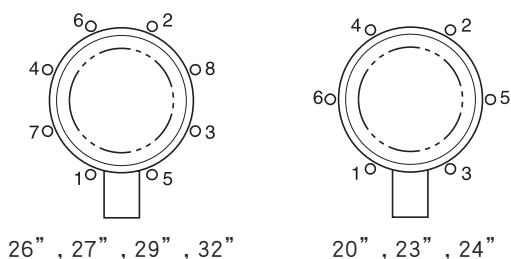
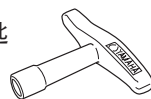

- 3 从踏板上挪开脚。
 - 踏板脚跟部仍向上移动
→ 重复步骤 2 到 3。
 - 踏板脚跟部保持在降下的状态
→ 进至步骤 4。

4 将脚放在踏板上，在任意一种方向（脚尖方向和脚跟方向）完全踩下踏板。

- **脚尖和脚跟感觉均衡**

→ 进至步骤 5。

- **脚跟感觉比脚尖轻 (*1)**

→ 鼓皮太紧，应松弛鼓皮。将踏板脚跟部保持在踩下的状态，将第一个调音螺栓旋松 1/2 周，然后再旋紧 1/4 周。按照步骤 2 所示顺序对所有其他调音螺栓进行此项操作。

重复此步骤，直至获得正确的鼓皮张力，然后转到步骤 5。

- **脚跟感觉比脚尖沉重**

→ 鼓皮不够紧。踩住踏板的脚跟端，按照步骤 3 的相同顺序，将每根调音螺栓再旋紧 1/8 周 (45°)。

重复此步骤，直至获得正确的鼓皮张力，然后转到步骤 5。

5 将踏板移动到中间位置，如下图所示，然后将脚从踏板上挪开。确认踏板停留在该位置不动。

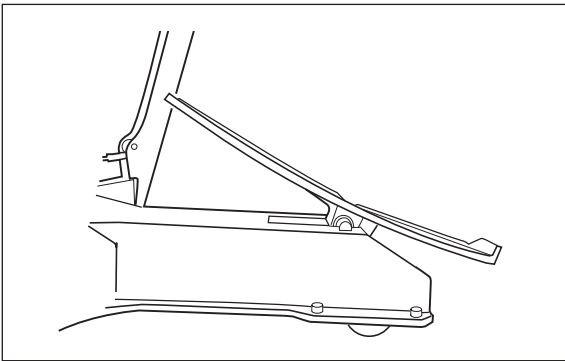

- 如果踏板保持在相同位置，则调整完成。转到步骤 6。

- **如果踏板的脚尖端向下移动**

→ 鼓皮太紧。用步骤 4 说明的方法松弛鼓皮 (*1)。

6 用鼓槌轻轻敲击鼓皮。
标准敲击点如下图所示。

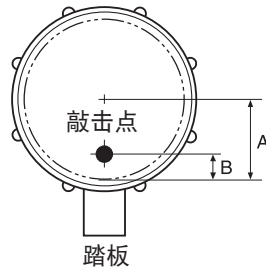

标准敲击点位于从鼓身边缘开始的距离 B 处，大致相当于鼓身边缘和鼓皮中心之间距离的 1/4 到 1/3。

向下踩踏板的脚尖部分时，音调将会升高。

有关精确调音的详情，请参阅下一页的“调整音高”。

注鼓皮会随着时间的推移而伸长，因此，应定期进行重新调整（从步骤 4 开始）。

调整音高

初次使用定音鼓时，请务必按照第 78 页和第 79 页“初始准备”上的说明来调整定音鼓。

■ 鼓皮调音

1 调音是对定音鼓最低音符的调整。因此，在调音过程中，踏板的脚跟部分必须保持在完全降下的状态。最低音符的音高（以及音域）取决于定音鼓的尺寸。例如，如下图所示，29 英寸定音鼓的最低音应调至 F。经过正确调音后，雅马哈定音鼓便会通过踏板中均衡的张力演奏完整的音域。

● 雅马哈定音鼓的标准音域范围

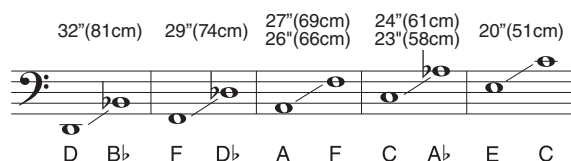

在调音过程中（下文步骤 2 到 7），请将踏板的脚跟部分保持在完全降下的状态，除非另有说明。

2 敲击鼓皮并检查声音。
标准敲击点如下图所示。

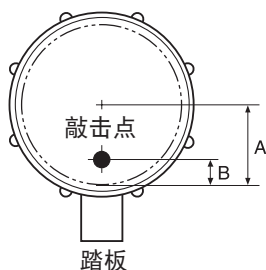

标准敲击点位于从鼓身边缘开始的距离 B 处，大致相当于鼓身边缘和鼓皮中心之间距离的 1/4 到 1/3。

● 声音低于调谐音符

→ 进至步骤 3。

● 声音高于调谐音符

→ 按照第 78 页步骤 2 的图示顺序将各调音螺栓旋松相等的量。

旋松调音螺栓时，请务必将其旋松至所需量的两倍，然后再回旋（重新旋紧）一半。旋松调音螺栓之后，如果声音在所需音高以下的 1 个半音之内（如有必要，可重复操作），请执行步骤 3。

3 用鼓槌轻轻敲打距离每个调音螺栓约 2 英寸（5 厘米）处的鼓皮。检查哪一个调音螺栓处声音最高。

● 最高音的音高高于调谐音符 (*2)

→ 重复步骤 2 到 3。将对应的调音螺栓旋松 1/16 到 1/18 周。先将该螺栓旋松所需量的两倍，然后再回旋（重新旋紧）一半。旋松调音螺栓之后，从步骤 3 的开头部分开始重复操作。

● 最高音的音高低于调谐音符

→ 进至步骤 4。

4 逐步旋紧其他螺栓（约 1/16 到 1/18 周），直至对应敲击点的声音与最高音的音高一致。请注意，旋紧一个螺栓时，也会提高相邻和对侧调音螺栓处的音高。因此，旋紧最低音的调音螺栓之后，在旋紧下一个最低音高的调音螺栓之前，应再次检查其他调音螺栓处的音高。轮流旋紧其他螺栓时，请勿碰触具有最高音高（基准音高）的调音螺栓。

5 按照步骤 3 (*2) 中所述方法旋松过度旋紧的螺栓。每个螺栓处的音高大致相同时，将踏板的脚尖和脚跟部分反复踩下几次。

6 重复步骤 3 到 5，直到每个螺栓处的音高完全相同。

7 按照步骤 2 的说明通过敲击鼓皮来检查声音。

- **声音低于调谐音符**

- 将所有调音螺栓旋紧相同的量（最多约 1/16 周），以调整本乐器的声音。

- **声音高于调谐音符**

- 按照步骤 3 (*2) 中说明的方法将所有调音螺栓旋松相同的量（最多约 1/16 周），以调整本乐器的声音。

8 按照步骤 5 中说明的方法操作踏板。如果音高不变，则表示本乐器已正确调音。

（如果音高出现变化，请从步骤 7 开始重复操作。）

本乐器现已调至其音域范围的最低声音（音符）。踩下踏板的脚尖部分，将其改为最高音高（音符）。

9 调音后，请进行“踏板调整”，然后进行“调音指示器调整”。

踏板调整

确保对弹簧或 PAC 进行调整前定音鼓已正确调音。

■ 踏板平衡调整

在踩下踏板的脚尖部分和脚跟部分之后，请按照下述方法转动弹簧张力调整螺栓。

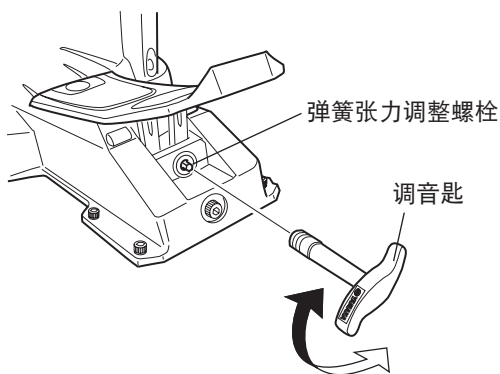

- 踩下脚跟部分之后，从踏板上松开脚时，脚跟部分向上移动，或脚跟感觉比脚尖沉重。
→ 向左转动弹簧张力调整螺栓（逆时针）。
- 踩下脚尖部分之后，从踏板上松开脚时，脚尖部分向上移动，或脚尖感觉比脚跟沉重。
→ 向右转动弹簧张力调整螺栓（顺时针）。

用附送的调音匙转动弹簧张力调整螺栓。请勿一次转动过多周数，每转 2 周通过踩踏板的脚尖和脚跟部分进行重新检查和调整。



注意

切勿将手指或脚放在踏板、乐器基部下部的空间内，或放在脚轮等活动部件之间。如果手指或脚被挤住，会造成严重伤害。



注

请勿将弹簧张力调整螺栓一次转动 3 周以上，因为在转动到特定点之后踏板的脚尖部分会突然掉落。

■ 使用 PAC 调整踏板扭矩 (仅限于 TP8300/7300 系列)

本乐器的踏板机制配有 PAC（踏板调整离合器）系统。利用雅马哈首创的这种机制，您可以在保持踏板平衡的同时调整踏板扭矩（踏板重量）。

[PAC 调整]

- 1 逆时针（向左）转动位于 PAC 调整旋钮下面的锁紧螺母，解除锁定。

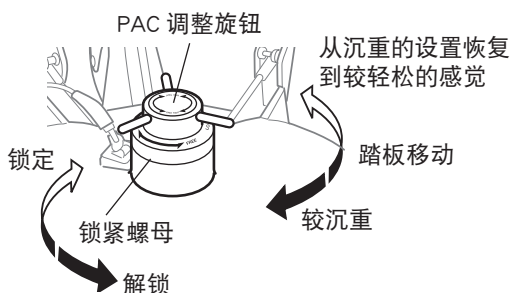

- 2 要使踏板感觉更沉重，请顺时针转动 PAC 调整旋钮。要从沉重的设置恢复到较轻松的感觉，请逆时针转动 PAC 调整旋钮。

* 请用单手进行调整。切勿用双手或使用工具转动调整器（否则会损坏 PAC 系统）。

- 3 完成调整后，顺时针转动锁紧螺母进行锁定。

PAC 操作注意事项

- 即使将 PAC 系统调整到最沉重的设置，踏板也并未被“锁住”。因此，请勿使用沉重的设置来防止取下鼓皮时产生的踏板跳跃。
- PAC 调整旋钮可顺时针转动的距离有一个限度。如果旋钮变得难以转动，请勿强行转动旋钮。否则可能损坏该机制。

调音指示器调整

调音指示器显示了为每个音符设定的踏板的位置。对本乐器进行调音之后，必须将指示器上的每个音符设定到该音符的正确位置。

1 在将定音鼓调整至其音域范围的最低音符之后，请确认指针位于距踏板侧指示器横挡末端 2-3 毫米之内。

* 如果指针不在距踏板侧指示器横挡末端 10 毫米之内，请参阅“调整指针位置”。

2 指示器的最低音符（23 英寸定音鼓指示器的最低音符为“C”*）滑至其中线与指针重合的位置。

* 请参阅第 80 页“雅马哈定音鼓的标准音域范围”。

3 通过移动踏板将本乐器调整到下一个较高的音调（音符），然后将横挡上对应的音符滑至各自的指针位置。对余下的每个音符重复此操作。

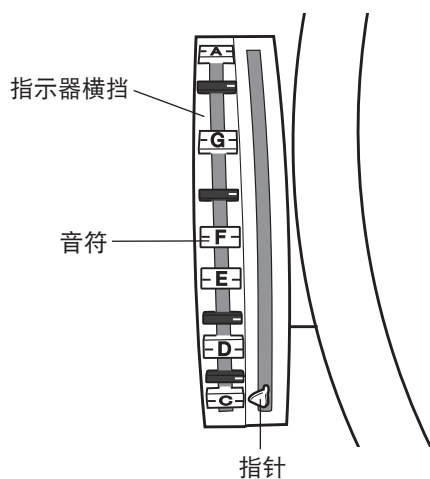

■ 调整指针位置

先松开指针锁定螺母，然后按照下述说明转动调整器。

• 踏板脚跟部分完全降下时（最低音符），指针位置超过了下挡端

→ 向左转动调整器（逆时针），直至指针对准指示器的最低音符。

• 踏板的脚尖部分到达其运动范围的终点之前，指针就超出了上挡端，或踏板的脚跟部分完全降下时（最低音符），指针仍未到达下挡端

→ 向右转动调整器（顺时针），将指针校正到所需位置。

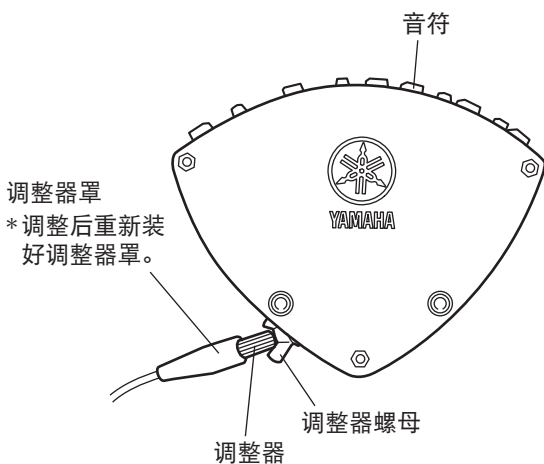

● 重新定位调音指示器

装运时，定音鼓上已装好了通用式调音指示器。但是，也可以将该调音指示器重新定位为德国式调音。

如右图所示，用附带的六角扳手取下固定调音指示器的两颗螺栓，然后，从对侧将这两颗螺栓滑入调音指示器上的孔内。在任一装配位置，都应当确保音符指示器弦马容易看到。

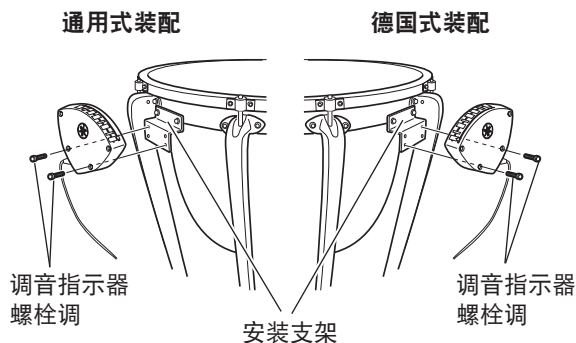

更换鼓皮

- 1** 为防止踏板因弹簧张力而突然落下，请将踏板的脚跟端保持在完全降下的状态，然后在踏板与基部之间放一个木块。

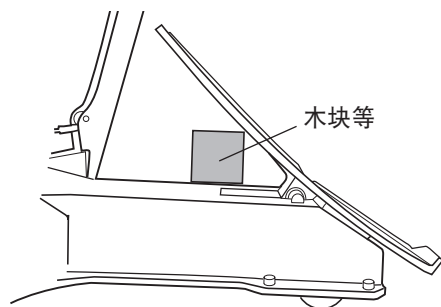

注意

松开调音螺栓时（松开鼓皮时），切勿接触踏板组件。此外，切勿将手指或脚放在踏板下、基部或活动部件周围的空内。弹簧张力可能导致踏板突然移动，产生严重危险。

- 2** 松开定音鼓对侧的调音螺栓，并取下鼓皮。建议用一块胶带等物品标记鼓圈的踏板侧，以便于将鼓圈重新安装到相同位置。
- * 避免接触调音螺栓的螺纹，因为螺纹上有油脂。

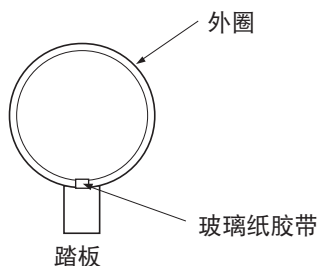

- 3** 将鼓圈连同鼓皮一并取下。
- * 请勿让鼓圈与鼓身边缘等部位接触。

- 4** 鼓身边缘贴有边缘胶带。该胶带提供了光滑的边缘，这对于定音鼓的操作而言非常重要。为避免损坏胶带，请清除灰尘和污垢。

* 如果胶带剥落或严重损坏，必须用“定音鼓边缘胶带”予以更换。

- 5** 将新鼓皮连同外圈一起放在鼓身上。使用雅马哈定音鼓鼓皮时，请务必将 YAMAHA 标志放在踏板对侧。

外圈必须重新安装在步骤 2 中用玻璃纸胶带标记的相同位置。按照正确顺序用手轮流旋紧调音螺栓，直至鼓皮略微绷紧。此时，请确认鼓皮和外圈位于鼓身的中央。

用定音鼓柱将每个调音螺栓再旋紧 1/4 周。至少重复 4 次。

- 6** 按照第 78 页“初始准备”从步骤 2 开始的说明调整定音鼓。若要精确调音，请参阅第 80 页“调整音高”部分的说明。

更换鼓皮的间隔时间

鼓皮略微绷紧并且鼓皮的表面上出现起伏或凹痕时，则需要更换新鼓皮。

鼓皮的最长使用寿命通常为 2 年左右，并且取决于使用频率和使用时间。但是，在音质明显下降之前，也应当更换鼓皮。如果将鼓皮留在鼓上使用两年以上，则可能会出现下列问题：

- 可能无法将鼓皮调整到正确的音域。
- 可能无法平衡踏板。
- 主机件自身也可能会受到损害。

建议每年更换鼓皮。