

# DIGITAL PIANO

## YDP-131/YDP-213

*Owner's Manual*  
*Bedienungsanleitung*  
*Mode d'emploi*  
*Manual de instrucciones*

ENGLISH

DEUTSCH

FRANÇAIS

ESPAÑOL

EN  
DE  
FR  
ES

# SPECIAL MESSAGE SECTION

This product utilizes batteries or an external power supply (adapter). DO NOT connect this product to any power supply or adapter other than one described in the manual, on the name plate, or specifically recommended by Yamaha.

**WARNING:** Do not place this product in a position where anyone could walk on, trip over, or roll anything over power or connecting cords of any kind. The use of an extension cord is not recommended! If you must use an extension cord, the minimum wire size for a 25' cord (or less) is 18 AWG. NOTE: The smaller the AWG number, the larger the current handling capacity. For longer extension cords, consult a local electrician.

This product should be used only with the components supplied or; a cart, rack, or stand that is recommended by Yamaha. If a cart, etc., is used, please observe all safety markings and instructions that accompany the accessory product.

## SPECIFICATIONS SUBJECT TO CHANGE:

The information contained in this manual is believed to be correct at the time of printing. However, Yamaha reserves the right to change or modify any of the specifications without notice or obligation to update existing units.

This product, either alone or in combination with an amplifier and headphones or speaker/s, may be capable of producing sound levels that could cause permanent hearing loss. DO NOT operate for long periods of time at a high volume level or at a level that is uncomfortable. If you experience any hearing loss or ringing in the ears, you should consult an audiologist.

**IMPORTANT:** The louder the sound, the shorter the time period before damage occurs.

Some Yamaha products may have benches and / or accessory mounting fixtures that are either supplied with the product or as optional accessories. Some of these items are designed to be dealer assembled or installed. Please make sure that benches are stable and any optional fixtures (where applicable) are well secured BEFORE using. Benches supplied by Yamaha are designed for seating only. No other uses are recommended.

## NOTICE:

Service charges incurred due to a lack of knowledge relating to how a function or effect works (when the unit is operating as designed) are not covered by the manufacturer's warranty, and are therefore the owners responsibility. Please study this manual carefully and consult your dealer before requesting service.

## ENVIRONMENTAL ISSUES:

Yamaha strives to produce products that are both user safe and environmentally friendly. We sincerely believe that our products and the production methods used to produce them, meet these goals. In keeping with both the letter and the spirit of the law, we want you to be aware of the following:

## Battery Notice:

This product MAY contain a small non-rechargeable battery which (if applicable) is soldered in place. The average life span of this type of battery is approximately five years. When replacement becomes necessary, contact a qualified service representative to perform the replacement.

This product may also use "household" type batteries. Some of these may be rechargeable. Make sure that the battery being charged is a rechargeable type and that the charger is intended for the battery being charged.

When installing batteries, do not mix batteries with new, or with batteries of a different type. Batteries MUST be installed correctly. Mismatches or incorrect installation may result in overheating and battery case rupture.

## Warning:

Do not attempt to disassemble, or incinerate any battery. Keep all batteries away from children. Dispose of used batteries promptly and as regulated by the laws in your area. Note: Check with any retailer of household type batteries in your area for battery disposal information.

## Disposal Notice:

Should this product become damaged beyond repair, or for some reason its useful life is considered to be at an end, please observe all local, state, and federal regulations that relate to the disposal of products that contain lead, batteries, plastics, etc. If your dealer is unable to assist you, please contact Yamaha directly.

## NAME PLATE LOCATION:

The name plate is located on the bottom of the product. The model number, serial number, power requirements, etc., are located on this plate. You should record the model number, serial number, and the date of purchase in the spaces provided below and retain this manual as a permanent record of your purchase.

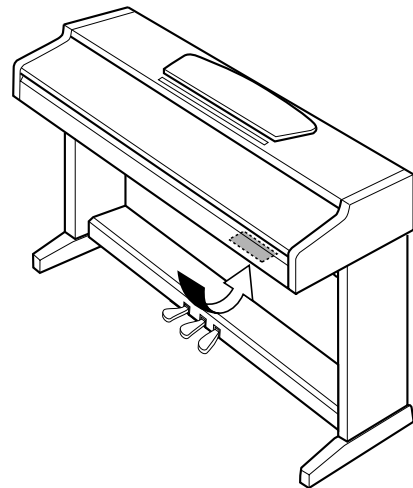

YDP-131/YDP-213

Model \_\_\_\_\_

Serial No. \_\_\_\_\_

Purchase Date \_\_\_\_\_

# PLEASE KEEP THIS MANUAL

# PRECAUTIONS D'USAGE

## PRIERE DE LIRE ATTENTIVEMENT AVANT DE PROCEDER A TOUTE MANIPULATION

\* Rangez soigneusement ce manuel pour pouvoir le consulter ultérieurement.



### AVERTISSEMENT

Veillez à toujours observer les précautions élémentaires énumérées ci-après pour éviter de graves blessures, voire la mort, causées par l'électrocution, les courts-circuits, dégâts, incendie et autres accidents. La liste des précautions données ci-dessous n'est pas exhaustive :

#### Alimentation/adaptateur secteur CA

- Utilisez seulement la tension requise par l'instrument. Celle-ci est imprimée sur la plaque du constructeur de l'instrument.
- Utilisez seulement l'adaptateur spécifié (PA-5D ou un adaptateur équivalent conseillé par Yamaha). L'emploi d'un mauvais adaptateur risque d'endommager l'instrument ou d'entraîner une surchauffe.
- Vérifiez périodiquement l'état de la prise électrique, dépoussiérez-la et nettoyez-la.
- Ne laissez pas l'adaptateur CA d'alimentation à proximité des sources de chaleur, telles que radiateurs et appareils chauffants. Evitez de tordre et plier excessivement le cordon ou de l'endommager de façon générale, de même que de placer dessus des objets lourds ou de le laisser traîner là où l'on marchera dessus ou se prendra les pieds dedans ; ne déposez pas dessus d'autres câbles enroulés.

#### Ne pas ouvrir

- N'ouvrez pas l'instrument, ni tenter d'en démonter les éléments internes ou de les modifier de quelque façon que ce soit. Aucun des éléments internes de l'instrument ne prévoit d'intervention de l'utilisateur. Si l'instrument donne des signes de mauvais fonctionnement, mettez-le immédiatement hors tension et donnez-le à réviser au technicien Yamaha.

#### Avertissement en cas de présence d'eau

- Evitez de laisser l'instrument sous la pluie, de l'utiliser près de l'eau, dans l'humidité ou lorsqu'il est mouillé. N'y déposez pas des récipients contenant des liquides qui risquent de s'épancher dans ses ouvertures.
- Ne touchez jamais une prise électrique avec les mains mouillées.

#### Avertissement en cas de feu

- Ne déposez pas d'articles allumés, tels que des bougies, sur l'appareil. Ceux-ci pourraient tomber et provoquer un incendie.

#### En cas d'anomalie

- Si le cordon de l'adaptateur CA s'effiloche ou est endommagé ou si vous constatez une brusque perte de son en cours d'interprétation, ou encore si vous décèlez une odeur insolite, voire de la fumée, coupez immédiatement l'interrupteur principal, retirez la fiche de la prise et donnez l'instrument à réviser par un technicien Yamaha.



### ATTENTION

Veillez à toujours observer les précautions élémentaires ci-dessous pour éviter à soi-même et à son entourage des blessures corporelles, de détériorer l'instrument ou le matériel avoisinant. La liste de ces précautions n'est pas exhaustive :

#### Alimentation/adaptateur secteur CA

- Veillez à toujours saisir la fiche elle-même, et non le câble, pour la retirer de l'instrument ou de la prise d'alimentation.
- Débranchez l'adaptateur secteur dès que vous n'utilisez plus l'instrument ou en cas d'orage (éclairs et tonnerre).
- N'utilisez pas de connecteur multiple pour brancher l'instrument sur une prise électrique du secteur. Cela risque d'affecter la qualité du son ou éventuellement de faire chauffer la prise.

#### Emplacement

- N'abandonnez pas l'instrument dans un milieu trop poussiéreux ou un local soumis à des vibrations. Evitez également les froids et chaleurs extrêmes (exposition directe au soleil, près d'un chauffage ou dans une voiture exposée en plein soleil) qui risquent de déformer le panneau ou d'endommager les éléments internes.
- N'utilisez pas l'instrument à proximité d'une TV, d'une radio, d'un équipement stéréo, d'un téléphone portable ou d'autres appareils électriques. En effet, l'instrument, la TV ou la radio pourraient produire des interférences.

- N'installez pas l'instrument dans une position instable où il risquerait de se renverser.
- Débranchez tous les câbles connectés, y compris celui de l'adaptateur, avant de déplacer l'instrument.
- Lors de la configuration de l'instrument, assurez-vous que la prise secteur que vous utilisez est facilement accessible. En cas de problème ou de dysfonctionnement, coupez directement l'alimentation et retirez la fiche de la prise.
- Utilisez uniquement le pied spécifié pour l'instrument. Pour la fixation du pied ou du bâti, utilisez seulement les vis fournies par le fabricant, faute de quoi vous risquez d'endommager les éléments internes ou de voir se renverser l'instrument.

## Connexions

- Avant de raccorder l'instrument à d'autres éléments électroniques, mettez ces derniers hors tension. Et avant de mettre sous/hors tension tous les éléments, veillez à toujours ramener le volume au minimum. En outre, veillez à régler le volume de tous les composants au minimum et à augmenter progressivement le volume sonore des instruments pour définir le niveau d'écoute désiré.

## Entretien

- Utilisez un linge doux et sec pour le nettoyage de l'instrument. N'utilisez jamais de diluants de peinture, solvants, produits d'entretien ou tampons de nettoyage imprégnés de produits chimiques.

## Précautions d'utilisation

- Prenez garde ne pas vous coincer les doigts sous le couvercle du clavier et de ne pas vous glisser les doigts ou la main dans les fentes du couvercle de l'instrument.
- N'insérez pas d'objets en papier, métalliques ou autres dans les fentes du couvercle, du panneau ou du clavier. Si c'est le cas, mettez immédiatement l'appareil hors tension et débranchez le cordon d'alimentation de la prise secteur. Faites ensuite contrôler l'appareil par une personne qualifiée du service Yamaha.
- Ne déposez pas d'objets de plastique, de vinyle ou de caoutchouc sur l'instrument, ce qui risque de décolorer le panneau ou le clavier.
- Ne vous appuyez pas sur l'instrument et n'y déposez pas des objets lourds. Ne manipulez pas trop brutalement les boutons, commutateurs et connecteurs.
- Ne jouez pas trop longtemps sur l'instrument à des volumes trop élevés, ce qui risque d'endommager durablement l'ouïe. Si vous constatez une baisse de l'acuité auditive ou des sifflements d'oreille, consultez un médecin sans tarder.

## Sauvegarde des données

### Sauvegarde des données

- Les données contenues dans la mémoire interne de l'instrument risquent d'être perdues en cas d'erreurs de manipulation ou de dysfonctionnements. Prenez soin de sauvegarder toutes les données importantes sur des supports externes via un ordinateur connecté à l'instrument. (page 31)

Yamaha n'est pas responsable des détériorations causées par une utilisation impropre de l'instrument ou par des modifications apportées par l'utilisateur, pas plus qu'il ne peut couvrir les données perdues ou détruites.

Veillez à toujours laisser l'appareil hors tension lorsqu'il est inutilisé.

Même lorsque le commutateur est en position « STANDBY », une faible quantité d'électricité circule toujours dans l'instrument. Lorsque vous n'utilisez pas l'instrument pendant une longue période, veillez à débrancher l'adaptateur secteur de la prise murale.

# Bienvenue

Merci d'avoir choisi le piano numérique de Yamaha ! Nous vous conseillons de lire attentivement ce mode d'emploi afin de tirer pleinement profit des fonctions avancées et très utiles de votre nouveau piano numérique.  
Nous vous recommandons également de garder ce manuel à portée de main pour toute référence ultérieure.

## A propos de ce mode d'emploi

---

Ce manuel est divisé en trois grandes sections : « Introduction », « Référence » et « Annexe ».

### ■ Introduction (page 2) :

Veuillez lire cette section en premier.

### ■ Référence (page 13) :

Cette section explique comment procéder à des réglages précis des diverses fonctions de l'instrument.

### ■ Annexe (page 39) :

Cette section présente le matériel de référence.

\* Les illustrations figurant dans ce mode d'emploi sont fournies à titre indicatif uniquement et peuvent différer de celles apparaissant sur votre instrument.

#### AVIS CONCERNANT LES DROITS D'AUTEUR

Ce produit comporte et intègre des programmes informatiques et des matériaux pour lesquels Yamaha détient des droits d'auteur ou possède une licence d'utilisation des droits d'auteurs de leurs propriétaires respectifs. Les matériaux sujets à des droits d'auteur comprennent, sans limitation, tous les logiciels, les fichiers MIDI et les données WAVE. Toute utilisation non autorisée de ces programmes et de leur contenu est interdite en vertu des lois en vigueur, excepté pour un usage personnel. Toute violation des droits d'auteur entraînera des poursuites judiciaires. IL EST STRICTEMENT INTERDIT DE FAIRE, DE DIFFUSER OU D'UTILISER DES COPIES ILLEGALES. Il est strictement interdit de copier les logiciels disponibles dans le commerce, sauf pour un usage personnel.

#### Marques commerciales :

- Apple et Macintosh sont des marques commerciales d'Apple Computer, Inc.
- Windows est une marque déposée de Microsoft® Corporation.
- Toutes les autres marques commerciales sont la propriété de leurs détenteurs respectifs.

# Table des matières

## Introduction

SPECIAL MESSAGE SECTION .....	2
PRECAUTIONS D'USAGE .....	3
A propos de ce mode d'emploi.....	5
Index des applications .....	7
Accessoires .....	8
Entretien.....	8
Fonctions.....	9
Avant d'utiliser le piano numérique .....	10
Protège-clavier.....	10
Pupitre .....	10
Mise sous tension .....	11
Réglage du volume .....	12
Utilisation d'un casque .....	12

## Référence

Noms de parties.....	14
Ecoute des morceaux de démonstration ....	15
Ecoute des 50 morceaux de piano prédéfinis.....	16
Ecoute de morceaux chargés depuis l'ordinateur.....	17
Sélection et reproduction de voix .....	18
Sélection de voix.....	18
Utilisation des pédales .....	19
Ajout de variations au son – Reverb (Réverbération).....	20
Superposition de deux voix (mode Dual (Duo)) .....	21
Transposition .....	22
Réglage fin de la hauteur de ton .....	22
Utilisation du métronome .....	23
Réglage du toucher du clavier (sensibilité au toucher) .....	24
Enregistrement de votre performance.....	25
Reproduction des données de la performance enregistrée .....	26
Connexion d'instruments MIDI .....	27
A propos de la norme MIDI .....	27
Capacité MIDI.....	27
Connexion du piano numérique à un ordinateur .....	28

Fonctions MIDI .....	29
Sélection du canal de transmission/ réception MIDI.....	29
Activation/désactivation de la commande locale (Local Control) .....	29
Activation/désactivation du changement de programme (Program Change) .....	30
Activation/désactivation du changement de commande (Control Change) .....	30
Transmission de données de morceau entre l'ordinateur et le piano numérique .....	31
Chargement de données de morceau depuis un ordinateur sur le piano numérique.....	31
Transmission de données de morceau depuis le piano numérique vers un ordinateur .....	31
Sauvegarde des données et initialisation des réglages .....	32
Résolution des problèmes .....	33
Options .....	33
Assemblage du pupitre du clavier .....	34
Index.....	37

## Annexe

MIDI Data Format / MIDI-Datenformat / Format des données MIDI / Formato de datos MIDI .....	40
MIDI Implementation Chart / MIDI Implementierung stabelle / Feuille d'implantation MIDI / Gráfica de implementación MIDI.....	44
Specifications / Technische Daten / Caractéristiques techniques / Especificaciones .....	45

# Index des applications

---

Utilisez cet index pour accéder à des pages de référence pouvant s'avérer utile pour votre application et situation particulières.

## Ecoute

---

- Ecoute de morceaux de démonstrations avec différentes voix..... « Ecoute des morceaux de démonstration » à la page 15  
Ecoute de morceaux tirés de « 50 Greats for the Piano » ..... « Ecoute des 50 morceaux de piano prédéfinis » à la page 16  
Ecoute des performances enregistrées..... « Reproduction des données de la performance enregistrée » à la page 26  
Ecoute de morceaux chargés depuis l'ordinateur ..... « Ecoute de morceaux chargés depuis l'ordinateur » à la page 17

## Reproduction

---

- Utilisation des trois pédales ..... « Utilisation des pédales » à la page 19  
Transposition de la hauteur de ton du clavier vers le haut ou le bas en demi-tons ..... « Transposition » à la page 22  
Réglage précis de la hauteur de ton de l'ensemble de l'instrument pendant l'utilisation de l'instrument avec d'autres instruments ou un CD ..... « Réglage fin de la hauteur de ton » à la page 22  
Réglage de la réponse au toucher (sensibilité) afin de changer le volume ..... « Réglage du toucher du clavier (sensibilité au toucher) » à la page 24

## Modification des voix

---

- Affichage de la liste des voix..... « Sélection de voix » à la page 18  
Simulation d'une salle de concert..... « Ajout de variations au son – Reverb (Réverbération) » à la page 20  
Combinaison de deux voix ..... « Superposition de deux voix (mode Dual (Duo)) » à la page 21

## Pratique

---

- Entraînement sur un tempo précis et constant ..... « Utilisation du métronome » à la page 23

## Enregistrement

---

- Enregistrement de vos performances ..... « Enregistrement de votre performance » à la page 25

## Connexion de cet instrument à d'autres périphériques

---

- Qu'est-ce que la norme MIDI ? ..... « Connexion d'instruments MIDI » à la page 27  
Connexion de l'ordinateur..... « Connexion du piano numérique à un ordinateur » à la page 28  
Transmission de l'enregistrement de votre performance à un ordinateur ..... « Transmission de données de morceau depuis le piano numérique vers un ordinateur » à la page 31  
Transmission de données de morceau d'un ordinateur vers l'instrument ..... « Chargement de données de morceau depuis un ordinateur sur le piano numérique » à la page 31

## Assemblage

---

- Montage et démontage de l'instrument ..... « Assemblage du support du clavier » aux pages 34–36

# Accessoires

---

- « 50 Greats for the Piano » (livret)
- Mode d'emploi  
Ce manuel contient des instructions complètes expliquant le fonctionnement de votre piano numérique.
- Guide de fonctionnement rapide
- Éléments à assembler

# Entretien

---

Nettoyez l'instrument à l'aide d'un chiffon sec ou d'un tissu doux légèrement humide (bien tordu).

## **ATTENTION**

N'utilisez pas de benzène, de diluant, de détergent ou de tissu imprégné de produits chimiques pour le nettoyage. Ne placez pas de produits en vinyle, en plastique ou en caoutchouc sur l'instrument. En effet, le panneau ou les touches pourraient se décolorer ou s'abîmer.

## **ATTENTION**

Avant d'utiliser cet instrument, lisez attentivement la section « Précautions » aux pages 3 – 4.

## ■ **Accordage**

A la différence d'un piano acoustique, il est inutile d'accorder cet instrument. Il reste toujours parfaitement dans le ton.

## ■ **Transport**

En cas de déménagement, l'instrument peut être transporté avec d'autres biens. Vous pouvez le déplacer tel quel (assemblé) ou en pièces détachées.

Transportez le clavier à l'horizontale. Ne l'adossez pas à un mur et ne le dressez pas sur un côté. Ne soumettez pas l'instrument à des vibrations excessives ou à des chocs.



# Fonctions

Le piano numérique YDP-131/YDP-213 de Yamaha est doté d'un clavier « GHS (Graded Hammer Standard) » spécial offrant des possibilités de jeu d'un piano à queue naturel.

Ce clavier adhère au principe de base du clavier « Graded Hammer » (Marteaux gradués), qui a été développé au terme de recherches intensives pour offrir un son de piano à queue optimal, tout en produisant une réponse progressive, depuis la plage de touches inférieure à la plage supérieure (autrement dit, le poids des touches inférieures est plus important). De ce fait, le YDP-131/YDP-213 offre un réalisme sonore sans précédent et les possibilités de jeu d'un piano à queue.

La source sonore du YDP-131/YDP-213 utilise la technologie de génération de sons « AWM Stereo Sampling » (Echantillonnage stéréo AWM) originale de Yamaha pour proposer des voix musicales et riches.

Deux des voix de piano, « Grand Piano 1 » et « Grand Piano 2 », proposent des échantillons totalement nouveaux enregistrés à partir d'un piano à queue de concert grandeur nature. La voix « Electric Piano » propose quant à elle plusieurs échantillons pour différentes vitesses (échantillonnage dynamique). Autrement dit, des échantillons différents sont utilisés en fonction de la vitesse et de la force de votre jeu au clavier.

Le son de ce piano numérique est très proche d'un véritable piano acoustique.

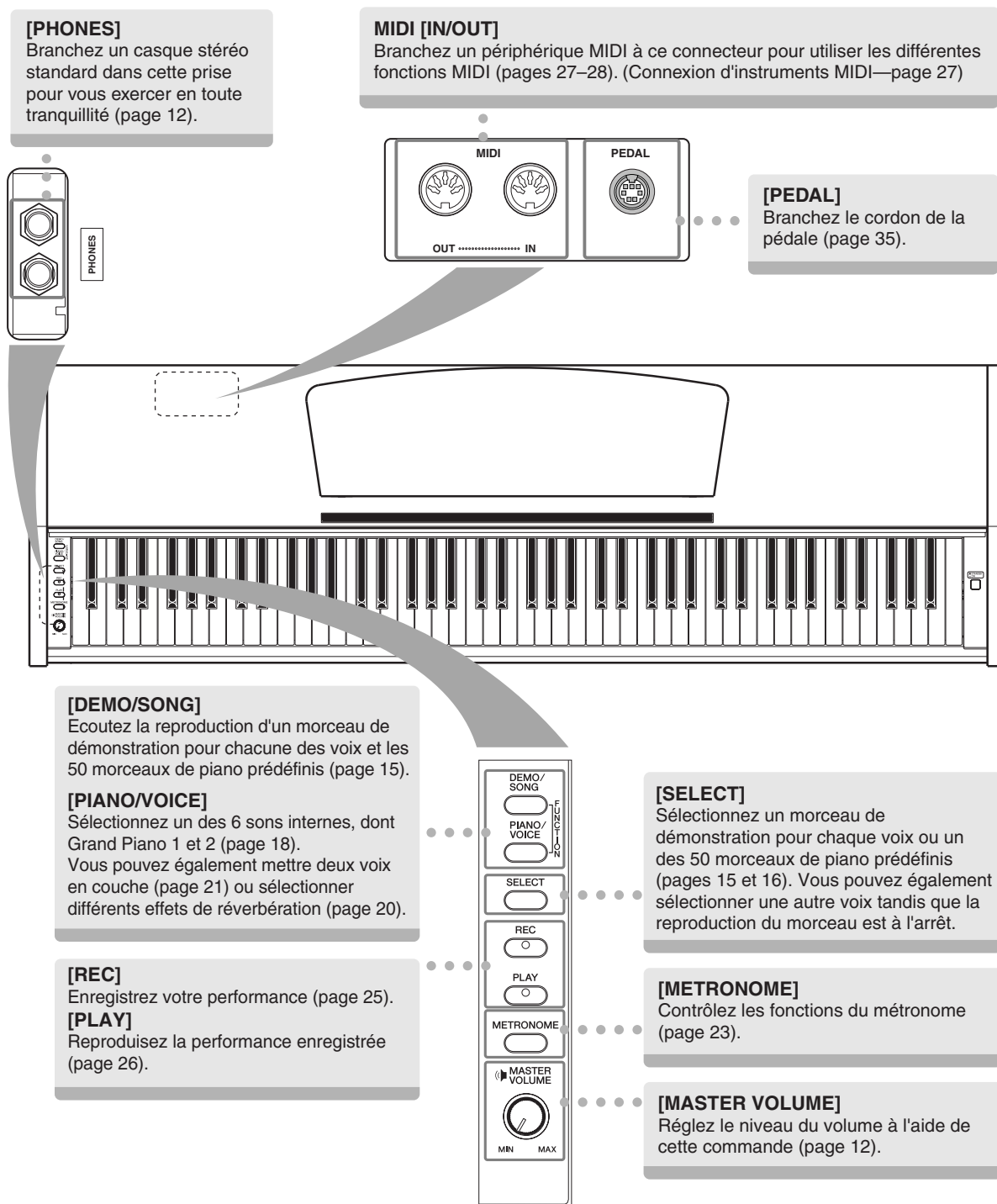

# Avant d'utiliser le piano numérique

## Protège-clavier

### Pour ouvrir le protège-clavier :

Soulevez-le légèrement, puis poussez-le et faites-le glisser jusqu'à ce qu'il s'ouvre.

### Pour fermer le protège-clavier :

Faites-le glisser doucement vers vous et abaissez-le lentement sur les touches.

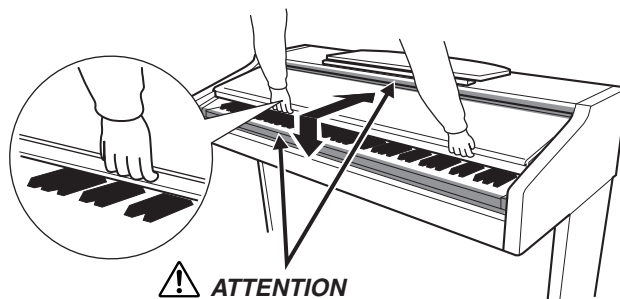

### ⚠ ATTENTION

Attention à ne pas vous pincer les doigts en ouvrant ou en refermant le couvercle.

### ⚠ ATTENTION

Tenez toujours le protège-clavier à deux mains lors de son ouverture ou de sa fermeture. Ne le relâchez pas tant qu'il n'est pas totalement ouvert ou fermé. Prenez garde à ne pas vous coincer les doigts (les vôtres et ceux des personnes évoluant autour de vous, notamment les enfants) entre le protège-clavier et l'instrument.

### ⚠ ATTENTION

Ne placez pas d'objets (morceaux de métal ou de papier, par exemple) sur le protège-clavier. De petits objets placés à cet endroit pourraient tomber dans l'appareil au moment de l'ouverture et être difficiles à retirer, ce qui pourrait provoquer des chocs électriques, des courts-circuits, un incendie ou d'autres dommages graves au niveau de l'instrument.

Si cela se produit, mettez immédiatement l'appareil hors tension et débranchez le cordon d'alimentation de la prise secteur. Faites ensuite contrôler l'appareil par une personne qualifiée du service technique de Yamaha.

## Pupitre

### Pour soulever le pupitre :

1. Tirez le pupitre vers le haut et vers vous au maximum.
2. Abaissez les deux supports métalliques à gauche et à droite situés à l'arrière du pupitre.
3. Abaissez le pupitre pour qu'il repose sur ces supports.

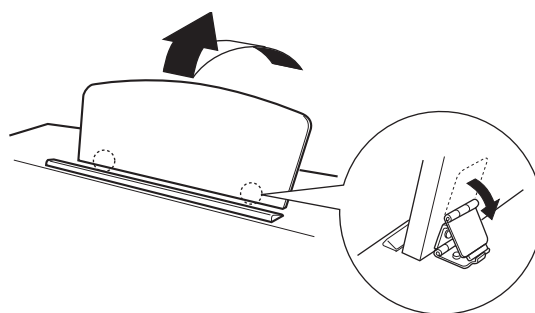

### Pour abaisser le pupitre :

1. Tirez le pupitre vers le haut et vers vous au maximum.
2. Dressez les deux supports métalliques (à l'arrière du pupitre).
3. Abaissez lentement le pupitre vers l'arrière jusqu'à ce qu'il soit complètement redescendu.

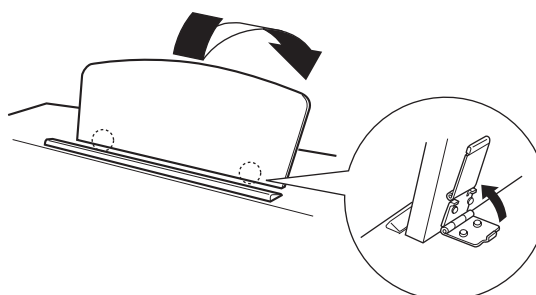

### ⚠ ATTENTION

N'essayez pas d'utiliser le pupitre lorsqu'il est en position semi-levée. Lorsque vous abaissez le pupitre, ne le lâchez pas tant qu'il n'est pas totalement redescendu.

# Mise sous tension

## 1. Connectez l'adaptateur secteur.

- 1-1 Assurez-vous que la touche **[STANDBY/ON]** (Veille/Marche) est réglée sur STANDBY.
- 1-2 Insérez la prise CC de l'adaptateur secteur dans le connecteur **[DC IN 12V]**.
- 1-3 Insérez la prise CA de l'adaptateur secteur dans une prise murale.

1-2

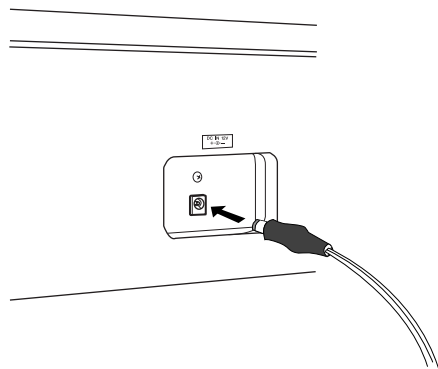

1-3

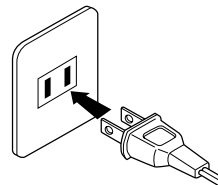

(La forme de la prise varie selon le pays.)

### **AVERTISSEMENT**

Utilisez UNIQUEMENT un adaptateur secteur Yamaha PA-5D (ou tout autre adaptateur spécifiquement recommandé par Yamaha) pour alimenter votre instrument à partir du secteur. L'utilisation d'un autre type d'adaptateur risque d'endommager irrémédiablement l'adaptateur et l'instrument.

### **AVERTISSEMENT**

Débranchez l'adaptateur secteur lorsque vous n'utilisez pas l'instrument ou par temps d'orage.

## 2. Mettez l'instrument sous tension.

Appuyez sur la touche **[STANDBY/ON]**.

- Le voyant d'alimentation situé à l'extrémité gauche du clavier s'allume.

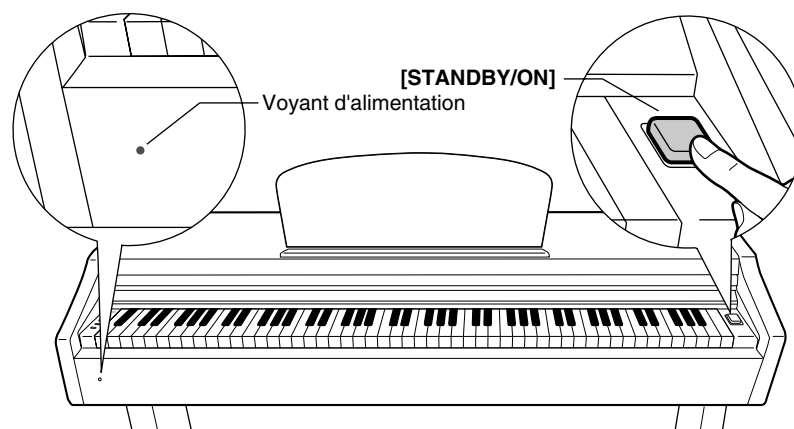

Pour mettre l'instrument hors tension, appuyez à nouveau sur la touche **[STANDBY/ON]**.

- Le voyant d'alimentation s'éteint.

### **ATTENTION**

Une très faible quantité de courant circule dans l'instrument même lorsque l'interrupteur est en position « STANDBY ». Si vous n'utilisez pas l'instrument pendant un certain temps, prenez soin de débrancher l'adaptateur secteur de la prise murale.

#### **Voyant d'alimentation**

Si vous oubliez de mettre le piano hors tension et fermez le protège-clavier, le voyant d'alimentation reste allumé afin d'indiquer que l'instrument est toujours allumé.

# Réglage du volume

Lorsque vous commencez à jouer, réglez la commande [MASTER VOLUME] (Volume principal) sur le niveau sonore le plus approprié.



## ATTENTION

N'utilisez pas cet instrument à un volume élevé pendant une période prolongée, sous peine d'abîmer votre audition.

# Utilisation d'un casque

Branchez le casque à l'une des prises [PHONES] (Casque).

Deux prises [PHONES] sont disponibles.

Vous pouvez y connecter deux casques stéréo standard. (Si vous utilisez un seul casque, vous pouvez le brancher dans n'importe quelle prise.)

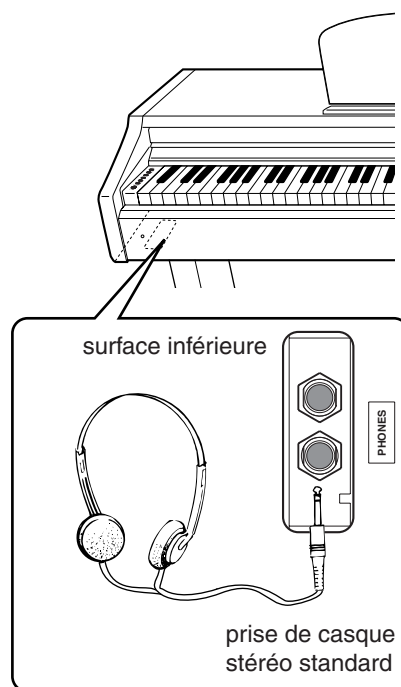

# Référence

Cette section explique comment procéder à des réglages précis des diverses fonctions de l'instrument.

Noms de parties.....	14	Transmission de données de morceau depuis le piano numérique vers un ordinateur .....	31
Ecoute des morceaux de démonstration .....	15	Sauvegarde des données et initialisation des réglages.....	32
Ecoute des 50 morceaux de piano prédéfinis.....	16	Résolution des problèmes.....	33
Ecoute de morceaux chargés depuis l'ordinateur ...	17	Options.....	33
Sélection et reproduction de voix.....	18	Assemblage du pupitre du clavier .....	34
Sélection de voix.....	18	Index.....	37
Utilisation des pédales .....	19		
Ajout de variations au son – Reverb (Réverbération)....	20		
Superposition de deux voix (mode Dual (Duo)) .....	21		
Transposition.....	22		
Réglage fin de la hauteur de ton .....	22		
Utilisation du métronome .....	23		
Réglage du toucher du clavier (sensibilité au toucher).....	24		
Enregistrement de votre performance .....	25		
Reproduction des données de la performance enregistrée .....	26		
Connexion d'instruments MIDI .....	27		
A propos de la norme MIDI.....	27		
Capacité MIDI.....	27		
Connexion du piano numérique à un ordinateur .....	28		
Fonctions MIDI.....	29		
Sélection du canal de transmission/réception MIDI.....	29		
Activation/désactivation de la commande locale (Local Control) .....	29		
Activation/désactivation du changement de programme (Program Change) .....	30		
Activation/désactivation du changement de commande (Control Change).....	30		
Transmission de données de morceau entre l'ordinateur et le piano numérique .....	31		
Chargement de données de morceau depuis un ordinateur sur le piano numérique .....	31		

# Noms de parties

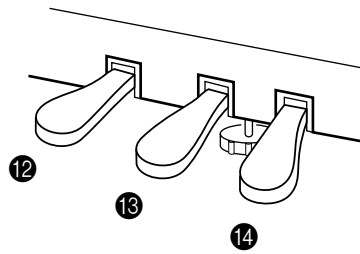
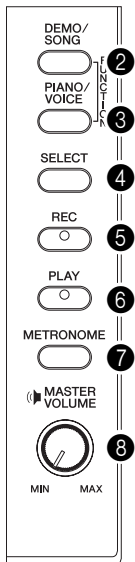
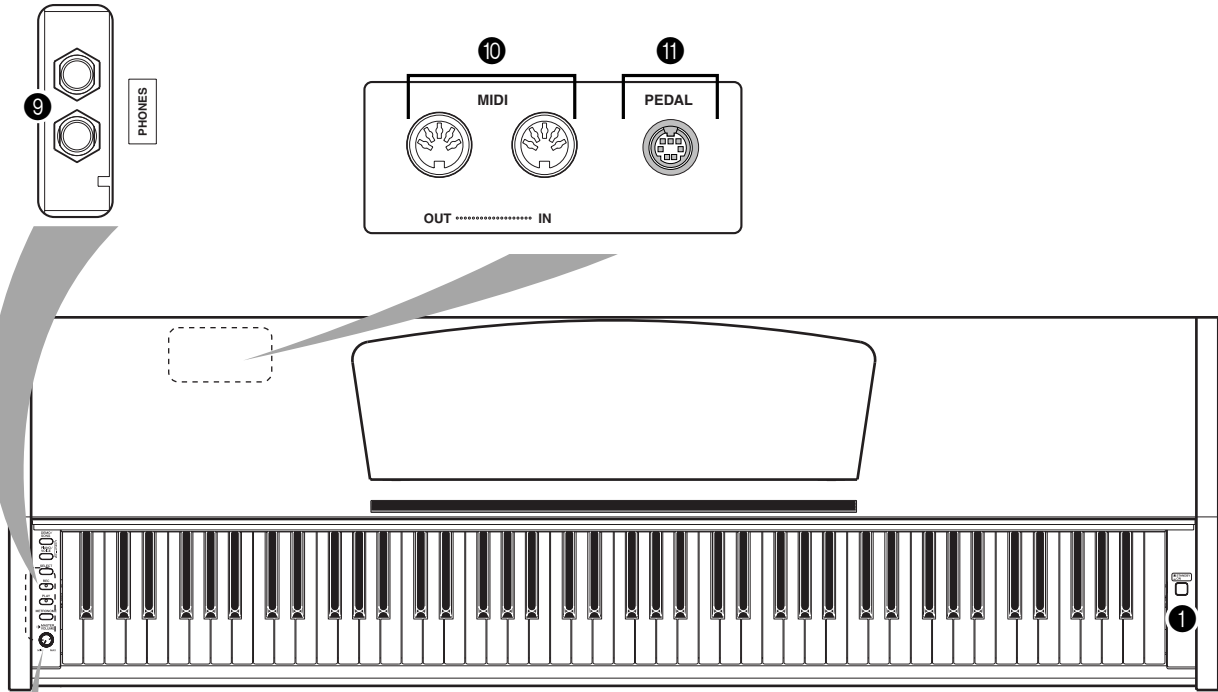

- ❶ [STANDBY/ON] ..... P11
- ❷ [DEMO/SONG] ..... P15
- ❸ [PIANO/VOICE] ..... P18–21
- ❹ [SELECT] ..... P15, 16, 18
- ❺ [REC] ..... P25
- ❻ [PLAY] ..... P25, 26
- ❼ [METRONOME] ..... P23

- ❽ [MASTER VOLUME] ..... P12
- ❾ [PHONES] ..... P12
- ❿ MIDI [IN] [OUT] ..... P27
- ⓫ [PEDAL] ..... P35
- ⓬ Pédale douce (gauche) ..... P19
- ⓭ Pédale de sostenuto (centre) ..... P19
- ⓮ Pédale forte (droite) ..... P19

# Ecoute des morceaux de démonstration

Des morceaux de démonstration représentant chacune des voix de cet instrument vous sont proposés.

## Procédure

### 1. Mettez l'instrument sous tension.

(Si l'instrument n'est pas sous tension) Appuyez sur la touche [STANDBY/ON]. Lorsque vous commencez à jouer, réglez la commande [MASTER VOLUME] sur le niveau sonore le plus approprié.

### 2. Lancez la reproduction d'un morceau de démonstration.

Appuyez sur la touche [DEMO/SONG] (Démonstration/Morceau).

⇒ La reproduction du morceau de démonstration de la voix actuellement sélectionnée démarre.

### 3. Sélectionnez et reproduisez un morceau de démonstration.

Tandis que le morceau de démonstration est reproduit, appuyez sur la touche [SELECT] (Sélectionner) pour sélectionner et reproduire le morceau suivant. Si vous souhaitez sélectionner un morceau de démonstration particulier parmi les 6 morceaux de démonstration de voix, appuyez sur une des touches C1–F1 tout en maintenant la touche [DEMO/SONG] enfoncée.

⇒ La reproduction du morceau de démonstration sélectionné démarre. La reproduction des morceaux de démonstration débute par le morceau sélectionné, puis se poursuit dans l'ordre suivant : les autres morceaux de démonstration de voix, suivis des 50 morceaux prédéfinis pour piano et des morceaux chargés depuis l'ordinateur. La séquence revient ensuite au premier morceau de démonstration et se répète jusqu'à ce que vous l'arrêtiez.

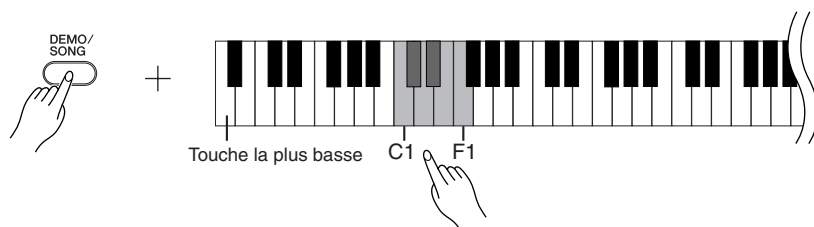

#### Morceaux de démonstration

Chacune des 6 voix dispose de son propre morceau de démonstration, lequel présente la voix correspondante. Reportez-vous à la section « Sélection de voix » à la page 18. Les morceaux de démonstration répertoriés ci-dessous sont de courts extraits réarrangés des compositions originales.

Les autres morceaux originaux sont des œuvres originales de Yamaha (©2005 Yamaha Corporation).

Touche	Nom de la voix	Titre	Compositeur
C1	GrandPiano1	"Eintritt" Waldszenen Op.82	R. Schumann
D#1	Harpischord	Gavotte	J.S. Bach

#### Réglage du volume

Utilisez la commande [MASTER VOLUME] pour régler le volume.

### 4. Arrêtez la démonstration de voix.

Appuyez sur la touche [DEMO/SONG] pour interrompre la reproduction.

Pour plus d'informations sur les caractéristiques de chacune des voix prédéfinies, reportez-vous à la liste des voix à la page 18.

Vous pouvez ajuster le tempo des morceaux de démonstration.

Les morceaux de démonstration ne sont pas transmis via MIDI.

# Ecoute des 50 morceaux de piano prédéfinis

Ce piano numérique propose des données de performance pour 50 morceaux de piano, ainsi que des morceaux de démonstration de voix. Vous pouvez vous contenter d'écouter ces morceaux. Vous pouvez aussi consulter le livret « 50 Greats for the Piano », qui réunit les partitions de 50 morceaux de piano prédéfinis.

## Procédure

### 1. Sélectionnez et reproduisez un morceau de piano prédéfini.

Le numéro de chaque morceau de piano prédéfini est affecté aux touches C2-C#6. Tout en maintenant la touche [DEMO/SONG] enfoncée, appuyez sur une des touches C2-C#6 pour sélectionner le morceau à reproduire.

⇒ La reproduction du morceau de piano sélectionné démarre.

Pour jouer tous les morceaux prédéfinis en séquence, appuyez sur la touche D6 tout en maintenant la touche [DEMO/SONG] enfoncée.

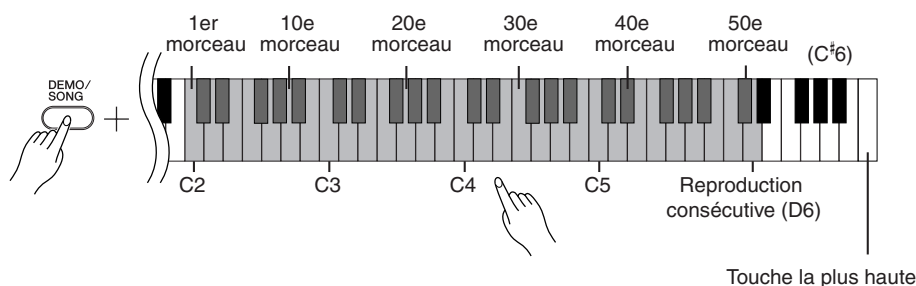

Appuyez sur la touche [SELECT] pour passer au morceau de piano suivant.

#### Réglage du volume

Utilisez la commande [MASTER VOLUME] pour régler le volume.

### 2. Arrêtez la reproduction.

Pour interrompre le morceau en cours de reproduction (ou en cas de reproduction en continu), appuyez sur la touche [DEMO/SONG].

- Pour enchaîner avec la reproduction des autres morceaux, reportez-vous à la procédure décrite au point 1 ci-dessus.

#### Morceau :

Sur cet instrument, on appelle « morceau » les données des performances. Cela inclut les morceaux de démonstration et les 50 morceaux de piano prédéfinis.

Vous pouvez jouer du clavier pendant la reproduction d'un morceau prédéfini. Vous pouvez également modifier la voix reproduite au clavier.

Le tempo par défaut est automatiquement sélectionné chaque fois que vous choisissez un nouveau morceau prédéfini ou que la reproduction d'un nouveau morceau prédéfini commence.

Pour régler le tempo de la reproduction du morceau prédéfini, reportez-vous à la page 23.

Si vous sélectionnez un autre morceau (ou qu'un morceau différent est sélectionné pendant la reproduction en chaîne), l'instrument choisit automatiquement un type de réverbération approprié.

Les 50 morceaux de piano prédéfinis ne sont pas transmis via MIDI.



# Ecoute de morceaux chargés depuis l'ordinateur

Vous pouvez transférer des données de morceau depuis l'ordinateur vers l'instrument et reproduire ces morceaux. (Voir page 31 pour plus d'informations sur le chargement de données de morceau depuis l'ordinateur.)

## Procédure

### 1. Sélectionnez et reproduisez un morceau.

Des numéros de morceau (1 à 10) sont attribués aux touches D<sup>#</sup>6-C7 (voir l'illustration ci-dessous).

Tout en maintenant la touche [DEMO/SONG] enfoncée, appuyez sur une des touches D<sup>#</sup>6-C7 pour sélectionner le morceau à reproduire.

⇒ La reproduction du morceau sélectionné démarre.

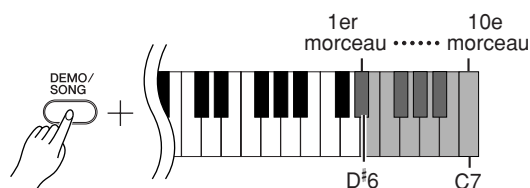

#### Réglage du volume

Utilisez la commande [MASTER VOLUME] pour régler le volume tout en écoutant le morceau.

### 2. Arrêtez la reproduction.

La reproduction s'interrompt automatiquement à la fin du morceau choisi.

Pour interrompre le morceau en cours de reproduction, appuyez sur la touche [DEMO/SONG].

#### Sélection du canal de reproduction d'un morceau

Si un morceau chargé depuis l'ordinateur utilise une voix qui n'est pas prise en charge par cet instrument, la voix risque de ne pas être reproduite correctement. Dans ce cas, le fait de basculer du canal de reproduction du morceau « All » vers « 1 + 2 » peut améliorer le timbre et rendre le son plus naturel.

#### Sélection de tous les canaux de reproduction de morceaux :

Tout en maintenant les touches [DEMO/SONG] et [PIANO/VOICE] (Piano/Voix) enfoncées simultanément, appuyez sur la touche B6.

⇒ Tous les canaux (1 à 16) produisent le son.

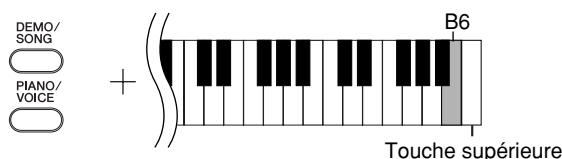

#### Sélection des canaux de reproduction de morceaux 1 + 2 :

Tout en maintenant les touches [DEMO/SONG] et [PIANO/VOICE] enfoncées simultanément, appuyez sur la touche C7.

⇒ Les canaux 1 + 2 produisent le son.

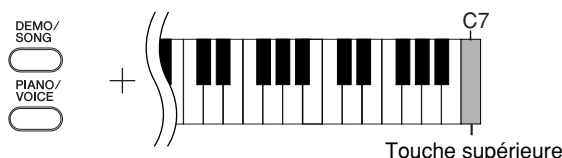

Vous pouvez charger jusqu'à 10 morceaux ou 352 Ko de données depuis l'ordinateur.

Utilisez le tableau suivant pour noter les titres des morceaux chargés depuis l'ordinateur.

Touche	Titre du morceau
D <sup>#</sup> 6	
E6	
F6	
F <sup>#</sup> 6	
G6	
G <sup>#</sup> 6	
A6	
A <sup>#</sup> 6	
B6	
C7	

# Sélection et reproduction de voix

## Sélection de voix

### Procédure

Appuyez sur la touche **[PIANO/VOICE]** et relâchez-la pour sélectionner la voix Grand Piano 1.

Appuyez sur une des touches C1-F1 tout en maintenant la touche **[PIANO/VOICE]** enfoncée pour sélectionner une voix. Vous pouvez également appuyer sur la touche **[PIANO/VOICE]**, puis appuyer plusieurs fois sur la touche **[SELECT]** pour sélectionner une autre voix.

Utilisez la commande **[MASTER VOLUME]** pour régler le volume tout en jouant sur le clavier.

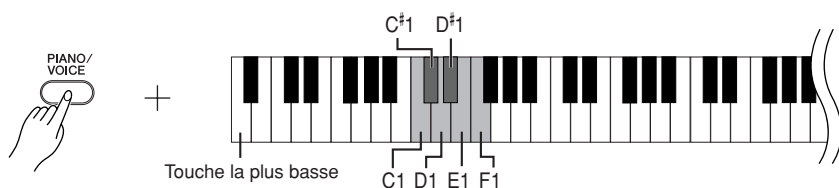

Pour vous familiariser avec les caractéristiques des différentes voix, écoutez les morceaux de démonstration de chaque voix (page 15).

#### Voix :

Sur cet instrument, une voix est un « ton » ou une « coloration tonale ».

Lorsque vous sélectionnez une voix, l'instrument active automatiquement le type et la profondeur de réverbération (page 20) convenant le mieux à la voix choisie.

Touche	Nom de la voix	Description
C1	Grand Piano 1	Echantillons enregistrés à partir d'un piano à queue de concert. Convient parfaitement pour les compositions classiques et tout autre style faisant appel à un piano acoustique.
C#1	Grand Piano 2	Voix de piano claire et spacieuse avec une réverbération claire. Idéal pour la musique populaire.
D1	E.Piano	Son de piano électronique créé par la synthèse FM. Idéal pour la musique populaire.
D#1	Harpichord	L'instrument idéal pour la musique baroque. Dans la mesure où les cordes de la harpe sont pincées, il n'y a pas de réponse au toucher.
E1	Church Organ	Son type d'un orgue à tuyaux (8 pieds + 4 pieds + 2 pieds). Idéal pour jouer de la musique sacrée de la période baroque.
F1	Strings	Ensemble de cordes spacieux, très ample. Essayez de combiner cette voix avec le piano en mode DUAL.

# Utilisation des pédales

## Pédale forte (droite)

La pédale forte fonctionne de la même manière que celle d'un piano acoustique. Lorsque vous l'enfoncez, les notes sont prolongées plus longtemps. Le fait de relâcher la pédale arrête immédiatement toutes les notes maintenues.

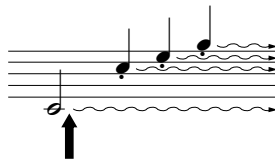

Lorsque vous appuyez sur la pédale forte, les notes jouées avant de relâcher la pédale ont un plus long maintien.

## Pédale de sostenuto (centrale)

Si vous jouez une note ou un accord au clavier et appuyez sur la pédale de sostenuto tout en maintenant la ou les notes interprétées, ces dernières sont maintenues tant que vous appuyez sur la pédale (l'effet obtenu est le même que si la pédale forte avait été enfoncée).

Par contre, les notes jouées par la suite ne sont pas maintenues. Cela permet, par exemple, de maintenir un accord tout en jouant d'autres notes en mode « staccato ».

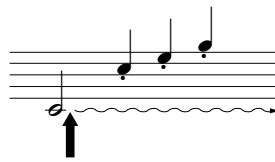

Lorsque vous appuyez sur la pédale de sostenuto tout en maintenant la note enfoncée, celle-ci est prolongée tant que la pédale est enfoncée.

## Pédale douce (gauche)

La pédale douce réduit le volume et modifie légèrement le timbre des notes jouées pendant que la pédale est actionnée. Elle n'affecte toutefois pas les notes déjà jouées au moment où elle est actionnée.

Si la pédale forte ne fonctionne pas, vérifiez que le câble de la pédale est correctement connecté à l'unité principale (page 35).

Les voix d'orgue et de cordes sont audibles tant que la pédale de sostenuto est maintenue enfoncée.

# Ajout de variations au son – Reverb (Réverbération)

Cette commande vous permet de sélectionner différents effets de réverbération numérique qui ajoutent de la profondeur et de l'expression au son pour créer une atmosphère acoustique réaliste.

## Procédure

Tandis que vous maintenez la touche **[PIANO/VOICE]** enfoncée, appuyez sur une des touches C2–E2 pour sélectionner un type de réverbération.

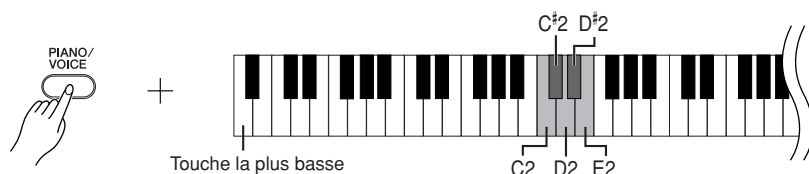

Touche	Type de réverbération	Description
C2	Room	Ce réglage ajoute un effet de réverbération continu au son, semblable à la réverbération acoustique d'une pièce.
C#2	Hall1	Pour un son de réverbération « plus ample », utilisez le réglage HALL 1. Cet effet simule la réverbération naturelle d'une petite salle de concert.
D2	Hall2	Pour un son de réverbération très spacieux, utilisez le réglage HALL 2. Cet effet simule la réverbération naturelle d'une grande salle de concert.
D#2	Stage	Cet effet simule la réverbération d'une scène.
E2	Off	Aucun effet n'est appliqué.

## Réglage de la profondeur de réverbération

Réglez la profondeur de réverbération de la voix sélectionnée en appuyant sur une des touches C3–G#4 tout en maintenant la touche **[PIANO/VOICE]** enfoncée. La plage de profondeur est comprise entre 0 et 20.

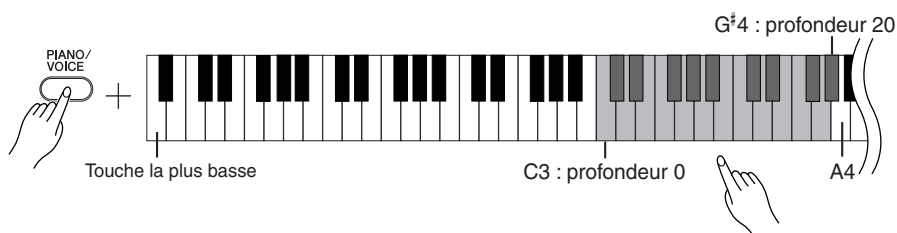

La valeur de la profondeur augmente au fur et à mesure que vous enfoncez des touches plus hautes.

Tout en maintenant la touche **[PIANO/VOICE]** enfoncée, appuyez sur la touche A4 pour régler la réverbération sur la profondeur la plus appropriée pour la voix sélectionnée.

Les réglages par défaut du type de réverbération (y compris OFF) et de la profondeur sont différents pour chaque voix.

profondeur 0 : pas d'effet  
profondeur 20 : profondeur de réverbération maximale

# Superposition de deux voix (mode Dual (Duo))

Vous pouvez superposer deux voix et les reproduire simultanément pour créer un son plus épais et plus souple.

## Procédure

### 1. Activez le mode Dual.

Tout en maintenant la touche [PIANO/VOICE] enfoncée, appuyez simultanément sur deux touches dans la plage C1 à F1 pour sélectionner les deux voix souhaitées. Vous pouvez également maintenir la touche [PIANO/VOICE] et une note enfoncées, puis appuyez sur une autre note.

Reportez-vous à la section « Sélection et reproduction de voix » à la page 18 pour plus d'informations sur les voix affectées aux touches.

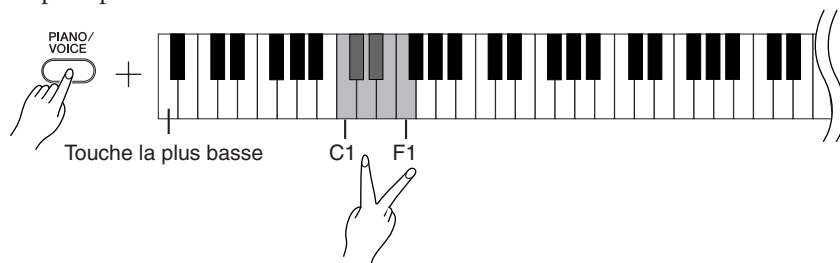

La voix attribuée à la touche inférieure est la voix 1 et celle affectée à la touche supérieure la voix 2.

Vous pouvez effectuer les réglages suivants pour les voix 1 et 2 dans le mode Dual :

#### Réglage de l'octave

Vous pouvez augmenter et diminuer indépendamment la hauteur de ton des voix 1 et 2 par pas d'une octave. En fonction des voix combinées en mode Dual, vous pouvez améliorer le son de la combinaison en diminuant ou en augmentant le ton d'une des voix d'une octave.

Tout en maintenant la touche [PIANO/VOICE] enfoncée, appuyez sur une des touches C5–F5.

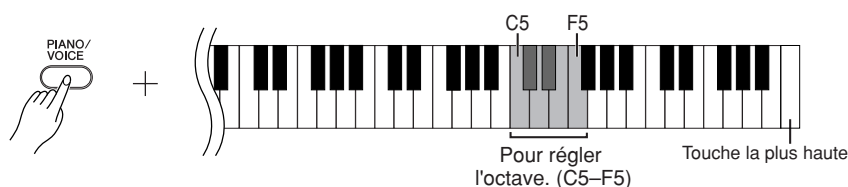

Touche C5 : -1 (voix 1), touche C#5 : 0 (voix 1), touche D5 : +1 (voix 1),  
touche D#5 : -1 (voix 2), touche E5 : 0 (voix 2), touche F5 : +1 (voix 2)

#### Réglage de la balance

Vous pouvez régler la balance de volume entre deux voix. Vous pouvez par exemple définir une voix en tant que voix principale, avec un réglage plus élevé du volume, et rendre l'autre voix plus douce.

Tout en maintenant la touche [PIANO/VOICE] enfoncée, appuyez sur une des touches F#5–F#6.

Une valeur de « 0 » produit un équilibre entre les deux voix du mode Dual.

Les valeurs inférieures à « 0 » augmentent le volume de la voix 2 par rapport à la voix 1, tandis que les valeurs supérieures à « 0 » augmentent le volume de la voix 1 par rapport à la voix 2.

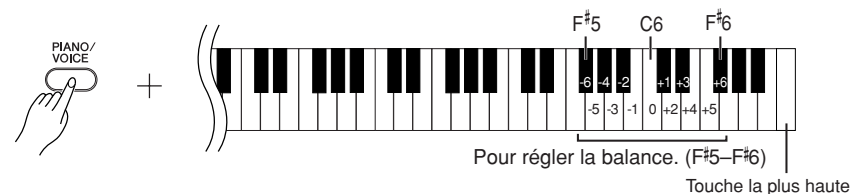

### 2. Quittez le mode Dual (Duo) et retournez au mode de reproduction normale.

Tout en maintenant la touche [PIANO/VOICE] enfoncée, appuyez sur une des touches C1–F1.

Le mode Dual ne vous permet pas d'affecter la même voix à Voice 1 et Voice 2 en même temps.

#### Réverbération en mode Dual

Le type de réverbération attribué à la voix 1 est prioritaire sur l'autre. (Si la réverbération attribuée à la voix 1 est réglée sur OFF, celle affectée à la voix 2 est appliquée.) Le réglage de la profondeur de réverbération (page 20) s'applique uniquement à la voix 1.

# Transposition

La fonction Transpose (Transposition) de votre piano numérique vous permet d'augmenter ou de diminuer la hauteur de ton de l'ensemble du clavier par intervalles d'un demi-ton (avec un maximum de six demi-tons) de manière à adapter la hauteur de ton du clavier au registre d'un chanteur ou d'autres instruments. Ainsi, si vous réglez la transposition sur « 5 » et que vous jouez un C (do), vous obtiendrez un ton en F (fa). Vous pouvez donc jouer votre morceau comme s'il était en C majeur et cet instrument le transposera en F.

## Procédure

Tout en maintenant les touches [DEMO/SONG] et [PIANO/VOICE] enfoncées, appuyez sur une des touches F#2–F#3 pour définir la valeur souhaitée de la transposition.

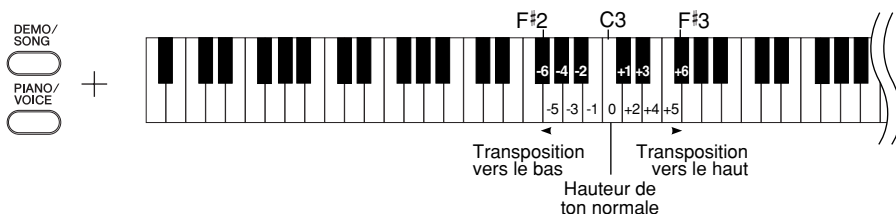

[DEMO/SONG] + [PIANO/VOICE] + touche C3 : Joue la hauteur de ton normale du clavier.

[DEMO/SONG] + [PIANO/VOICE] + touche B2 (touche blanche à gauche de C3) : Transpose la hauteur de ton vers le bas d'un demi-ton.

[DEMO/SONG] + [PIANO/VOICE] + touche B<sup>b</sup>2 (première touche noire à gauche de C3) : Transpose la hauteur de ton vers le bas d'un ton entier (deux demi-tons).

[DEMO/SONG] + [PIANO/VOICE] + touche F#2 :

Transpose la hauteur de ton vers le bas de six demi-tons.

[DEMO/SONG] + [PIANO/VOICE] + touche C#3 (touche noire à droite de C3) : Transpose la hauteur de ton vers le haut d'un demi-ton.

[DEMO/SONG] + [PIANO/VOICE] + touche D3 (première touche blanche à droite de C3) : Transpose la hauteur de ton vers le haut d'un ton entier (deux demi-tons).

[DEMO/SONG] + [PIANO/VOICE] + touche F#3 : Transpose la hauteur de ton vers le haut de six demi-tons.

### Transposition :

Modification de l'armature de clé. Sur cet instrument, la transposition modifie la hauteur de ton de l'ensemble du clavier.

# Réglage fin de la hauteur de ton

Vous pouvez affiner le réglage de la hauteur de ton de l'ensemble de l'instrument. Cette fonction est utile lorsque vous utilisez le piano numérique avec d'autres instruments ou CD.

## Procédure

**Pour augmenter la hauteur de ton (par pas d'environ 0,2 Hz) :**

Maintenez les touches A-1 et B-1 enfoncées simultanément et appuyez sur une des touches situées entre C3 et B3.

**Pour diminuer la hauteur de ton (par pas d'environ 0,2 Hz) :**

Maintenez les touches A-1 et A#-1 enfoncées simultanément et appuyez sur une des touches situées entre C3 et B3.

**Pour restaurer la hauteur de ton par défaut :**

Maintenez les touches A-1, A#-1 et B-1 enfoncées simultanément et appuyez sur une des touches situées entre C3 et B3.

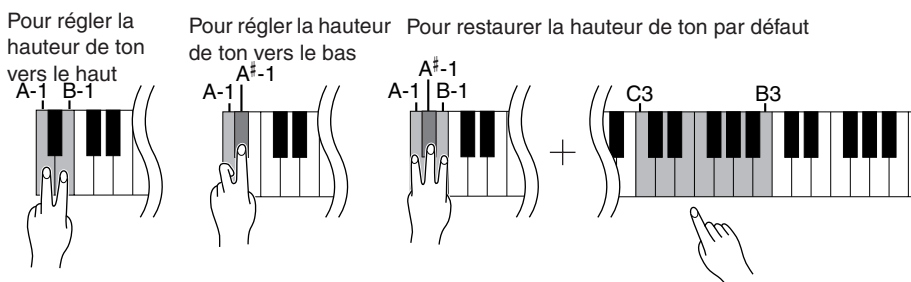

Plage de réglage : 427,0-453,0 Hz

Hauteur de ton par défaut : 440,0 Hz

### Hz (Hertz) :

Cette unité de mesure désigne la fréquence d'un son et représente le nombre de vibrations d'une onde sonore en une seconde.

# Utilisation du métronome

Votre piano numérique possède un métronome intégré (instrument qui maintient un tempo régulier) très utile pour s'exercer.

## Procédure

### 1. Démarrez le métronome.

Appuyez sur la touche [METRONOME] pour activer le métronome.

#### Détermination du type de mesure

Tout en maintenant la touche [METRONOME] enfoncée, appuyez sur une des touches C3–F3.

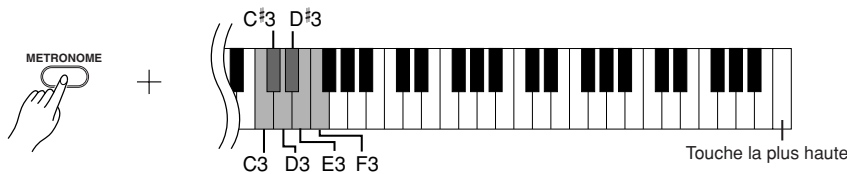

Touche C3 : pas de temps bas, touche C#3 : 2/4, touche D3 : 3/4, touche D#3 : 4/4, touche E3 : 5/4, touche F3 : 6/4

#### Réglage du tempo

Le tempo du métronome et de la reproduction des morceaux prédéfinis peut être réglé entre 32 et 280 temps par minute.

Un numéro est attribué à chacune des touches suivantes.

Tout en maintenant la touche [METRONOME] enfoncée, appuyez sur une séquence de touches entre C4–A4 pour définir un nombre à trois chiffres.

Sélectionnez un nombre en commençant par le chiffre le plus à gauche.

Par exemple, pour régler le tempo sur « 95 », appuyez tour à tour sur les touches C4 (0), A4 (9) et F4 (5).

#### Augmentation de la valeur du tempo par pas de un :

Tout en maintenant la touche [METRONOME] enfoncée, appuyez sur la touche C#5.

#### Diminution de la valeur du tempo par pas de un :

Tout en maintenant la touche [METRONOME] enfoncée, appuyez sur la touche B4.

#### Augmentation de la valeur du tempo par pas de dix :

Tout en maintenant la touche [METRONOME] enfoncée, appuyez sur la touche D5.

#### Diminution de la valeur du tempo par pas de dix :

Tout en maintenant la touche [METRONOME] enfoncée, appuyez sur la touche A#4.

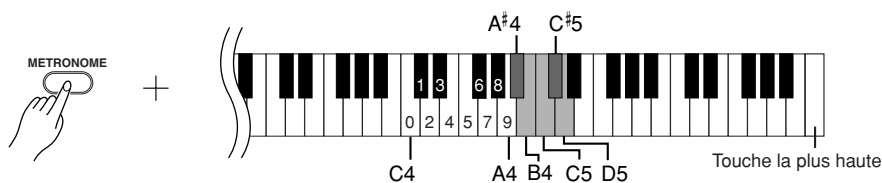

#### Réinitialisation du tempo par défaut :

Tout en maintenant la touche [METRONOME] enfoncée, appuyez sur la touche C5.

## Réglage du volume

Vous pouvez modifier le volume du son du métronome.

Tout en maintenant la touche [METRONOME] enfoncée, appuyez sur les touches C1–G2 pour déterminer le volume.

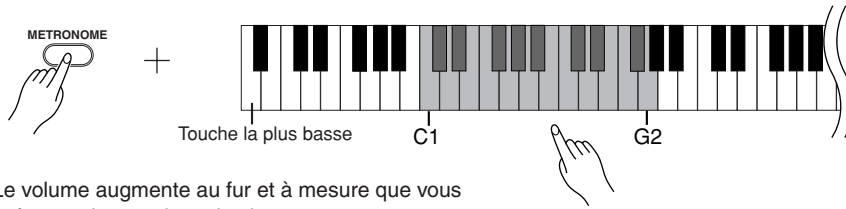

Le volume augmente au fur et à mesure que vous enfoncez des touches plus hautes.

## 2. Arrêtez le métronome.

Désactivez le métronome en appuyant sur la touche [METRONOME].

# Réglage du toucher du clavier (sensibilité au toucher)

Vous pouvez régler le changement du niveau du volume en fonction de la force et de la vitesse de votre jeu sur le clavier. Les quatre réglages suivants sont disponibles.

- A6 .....Le niveau du volume ne change pas du tout quelle que soit la force avec laquelle vous jouez sur le clavier.
- A#6 .....Le niveau du volume ne change pas beaucoup en réponse à la force de votre jeu.
- B6 .....Réponse standard au toucher du piano. (Il s'agit du réglage par défaut.)
- C7 .....Le niveau du volume change de manière importante, entre pianissimo et fortissimo, pour faciliter l'expression dynamique et dramatique. Vous devez appuyer très fort sur les touches pour produire un son soutenu.

Ce réglage est désactivé avec certaines voix (son d'orgue, par exemple).

## Procédure

Appuyez sur une des touches A6-C7 tout en maintenant la touche [PIANO/VOICE] enfoncée pour sélectionner la sensibilité au toucher souhaitée.

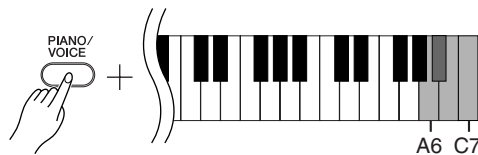



# Enregistrement de votre performance

La fonction d'enregistrement de votre piano numérique vous permet d'enregistrer un de vos morceaux.

La performance enregistrée est appelée « morceau utilisateur ».

Procédez comme suit pour enregistrer et reproduire votre performance.

## Enregistrement audio et enregistrement de données

Les enregistrements sur bandes utilisent un format de données différent de cet instrument. Les bandes enregistrent des signaux audio. Par contre, cet instrument enregistre des informations sur les notes et les voix jouées et sur la synchronisation et le tempo de ces notes. Il n'enregistre pas de signaux audio. Lorsque vous reproduisez une performance enregistrée sur cet instrument, son générateur de sons interne reproduit le son en fonction des informations enregistrées.

### ATTENTION

Prenez soin de ne pas effacer les données enregistrées.

Une fois que vous avez enregistré une performance sur l'instrument, le voyant de la touche [PLAY] (Lecture) s'allume. Si ce voyant reste allumé, l'enregistrement d'une autre performance effacera les données enregistrées.

## Procédure

### 1. Sélectionnez une voix et d'autres réglages pour l'enregistrement.

Appuyez sur une des touches C1–F1 tout en maintenant la touche [PIANO/VOICE] enfoncée pour sélectionner la (les) voix souhaitée(s). (Voir page 18.)

Si vous le souhaitez, vous pouvez sélectionner d'autres réglages (réverbération, par exemple).

Utilisez la commande [MASTER VOLUME] pour régler le volume sur un niveau d'écoute agréable. Vous pouvez également utiliser cette commande pour régler le volume pendant la reproduction.

### 2. Activez le mode Record.

Appuyez sur la touche [REC].



Appuyez à nouveau sur la touche [REC] si vous souhaitez désactiver le mode Record.

### 3. Lancez l'enregistrement.

L'enregistrement démarre dès que vous jouez du clavier.

Vous pouvez également appuyer sur la touche [PLAY] pour lancer l'enregistrement.

### 4. Arrêtez l'enregistrement.

Appuyez sur la touche [REC].

Vous ne pouvez pas activer le mode Record (Enregistrer) pendant la reproduction d'un morceau de démonstration.

#### Capacité d'enregistrement

La « capacité d'enregistrement » correspond au nombre maximum de données de performance que vous pouvez enregistrer.

La capacité d'enregistrement de cet instrument est de 65 Ko (environ 11 000 notes).

#### Modification des réglages du morceau utilisateur enregistré

Pour modifier les réglages du morceau utilisateur enregistré, passez en mode Record, modifiez les réglages à votre guise, puis arrêtez l'enregistrement sans jouer sur le clavier.

Par exemple, si vous souhaitez modifier la voix du morceau utilisateur, appuyez sur la touche [REC] (Enregistrer) pour passer en mode Record (voir l'étape 2), puis sélectionnez une autre voix (voir l'étape 1). Sans jouer sur le clavier, appuyez sur la touche [REC] pour arrêter l'enregistrement (voir l'étape 4).

### ATTENTION

Ne mettez pas l'instrument hors tension pendant l'enregistrement de données dans la mémoire interne (c'est-à-dire, lorsque les voyants des touches [REC] et [PLAY] clignotent). Sinon, toutes les données enregistrées, y compris celles en cours d'enregistrement, seront perdues.

Vous pouvez sauvegarder le morceau utilisateur enregistré sur un ordinateur. Vous pouvez également charger les données du morceau utilisateur depuis un ordinateur et les reproduire sur l'instrument. (Voir page 31.)

# Reproduction des données de la performance enregistrée

## Procédure

### 1. Lancez la reproduction.

Appuyez sur la touche [PLAY].



### 2. Arrêtez la reproduction.

Lorsque la reproduction du morceau utilisateur est terminée, l'instrument revient automatiquement au mode précédent.

Pour arrêter la reproduction, appuyez sur la touche [PLAY].

Vous pouvez ajuster le tempo du morceau utilisateur enregistré. Le morceau utilisateur est toujours joué au tempo enregistré.

# Connexion d'instruments MIDI

Votre piano numérique est équipé de connecteurs MIDI. L'utilisation des fonctions MIDI vous permet d'accéder à une variété de genres musicaux.

## A propos de la norme MIDI

MIDI (Musical Instrument Digital Interface) est une norme mondiale de format pour la transmission et la réception de données entre des instruments de musique électronique.

La connexion d'instruments de musique qui prennent en charge la norme MIDI via des câbles MIDI vous permet de transférer des performances et des données de réglage entre plusieurs instruments de musique. Grâce à MIDI, vous pouvez également produire des performances plus évoluées qu'avec un seul instrument de musique.

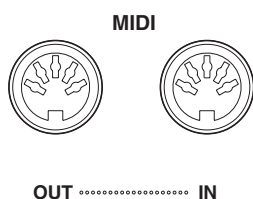

## Capacité MIDI

Les fonctions MIDI vous permettent de transférer des données de performance entre des périphériques MIDI, de charger des données de morceau depuis un ordinateur connecté vers l'instrument et de transmettre et de sauvegarder des données de morceau utilisateur sur un ordinateur.

### ● Transfert de données de performances vers et depuis un autre périphérique MIDI

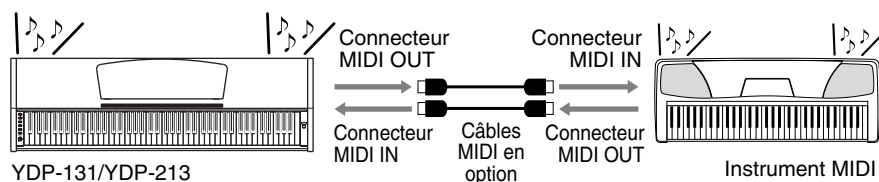

### ● Transfert de données MIDI vers et depuis un ordinateur

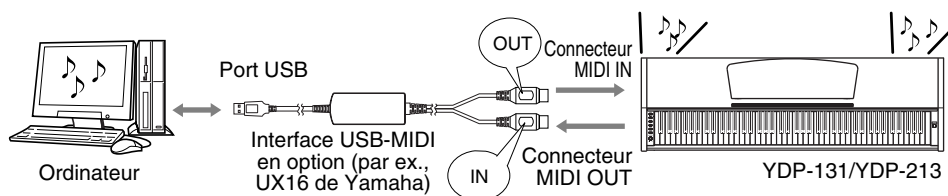

Dans la mesure où les données MIDI transmises ou reçues varient en fonction du type de périphérique MIDI, reportez-vous au « Tableau d'implémentation MIDI » pour savoir quels types de données et de commandes MIDI vos périphériques peuvent transmettre ou recevoir. Vous pouvez trouver ce tableau à la page 44.

Vous avez besoin d'un câble MIDI dédié (en option) pour effectuer une connexion MIDI. Vous pouvez vous procurer des câbles MIDI dans des magasins d'instruments de musique.

Si vous branchez un câble MIDI très long, des erreurs de transmission des données risquent de se produire. Utilisez un câble MIDI de 15 mètres ou moins.

Avant de connecter un périphérique MIDI à cet instrument, mettez d'abord les deux appareils hors tension. Une fois la connexion établie, mettez d'abord le périphérique MIDI sous tension, puis cet instrument.

Vous ne pouvez pas transmettre les morceaux de démonstration de voix et les 50 morceaux de piano prédéfinis de cet instrument vers un autre périphérique MIDI.

Pour plus d'informations sur la transmission et la réception de données de morceau, reportez-vous à la section « Transmission de données de morceau entre l'ordinateur et le piano numérique » à la page 31.

# Connexion du piano numérique à un ordinateur

La connexion du piano numérique à un ordinateur à l'aide des connecteurs MIDI vous permet de transférer des données MIDI entre le piano et l'ordinateur.

Lorsque l'instrument est utilisé pour moduler le son, les données de performance qui contiennent des voix ne figurant pas sur l'instrument ne sont pas reproduites correctement.

Avant de connecter cet instrument à un ordinateur, mettez d'abord les deux appareils hors tension. Une fois les connexions effectuées, mettez d'abord l'ordinateur sous tension, puis cet instrument.

## Exemple de connexion de cet instrument au port USB d'un ordinateur

Utilisez une interface USB-MIDI en option (Yamaha UX16, par exemple) pour brancher les connecteurs MIDI de cet instrument au port USB de l'ordinateur.

Vous devez correctement installer le pilote USB-MIDI sur l'ordinateur pour pouvoir contrôler votre instrument MIDI depuis l'ordinateur. Le pilote USB-MIDI est un logiciel qui permet de transmettre des signaux MIDI entre le logiciel de séquençage de l'ordinateur et l'instrument MIDI connecté. Pour plus d'informations, reportez-vous au mode d'emploi fourni avec votre interface USB.

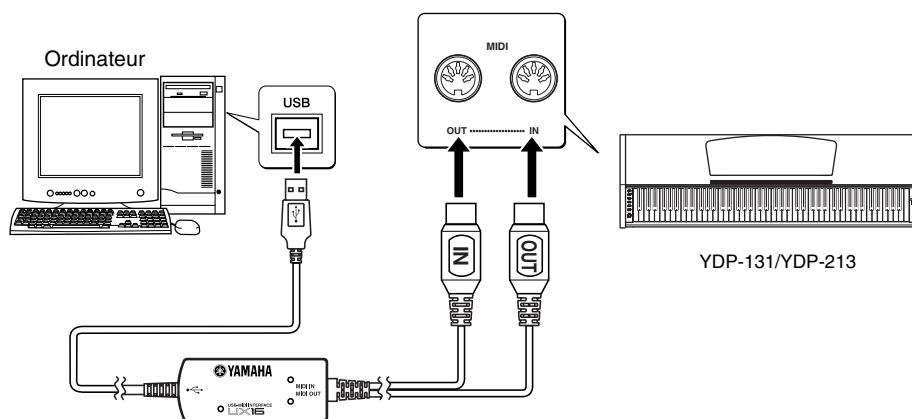

## Connexion de l'instrument à l'ordinateur à l'aide d'une interface USB-MIDI

Mettez l'instrument hors tension. Branchez le câble MIDI OUT de l'interface USB-MIDI au connecteur MIDI IN de l'instrument et le câble MIDI IN de l'interface USB-MIDI au connecteur MIDI OUT de l'instrument.

La connexion entre cet instrument et l'ordinateur est maintenant établie.

Mettez l'instrument sous tension et essayez de transférer des données MIDI vers ou depuis l'ordinateur.

Pour plus d'informations sur la connexion de l'interface UX16 de YAMAHA, reportez-vous au mode d'emploi fourni avec l'UX16.

Vous devez installer un logiciel sur l'ordinateur pour pouvoir transférer des données MIDI entre cet instrument et un ordinateur.

# Fonctions MIDI

Vous pouvez effectuer des réglages détaillés des fonctions MIDI.

## Sélection du canal de transmission/ réception MIDI

Dans toute configuration de commandes MIDI, les canaux MIDI des équipements de transmission et de réception doivent correspondre si vous voulez que le transfert des données s'effectue correctement.

Ce paramètre vous permet de spécifier le canal sur lequel le piano numérique transmet ou reçoit les données MIDI.

### Procédure

#### Réglage du canal de transmission

Tout en maintenant les touches [DEMO/SONG] et [PIANO/VOICE] enfoncées simultanément, appuyez sur une des touches C1-E2.

Réglage par défaut : Canal 1

#### Réglage du canal de réception

Tout en maintenant les touches [DEMO/SONG] et [PIANO/VOICE] enfoncées simultanément, appuyez sur une des touches C4-F5.

Réglage par défaut : ALL

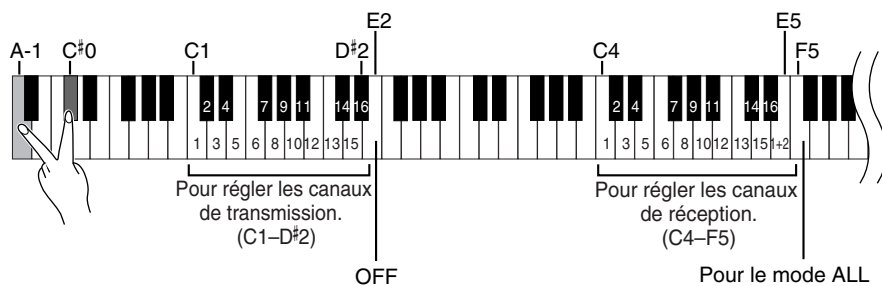

## Activation/désactivation de la commande locale (Local Control)

« Commande locale » signifie que, normalement, le clavier de ce piano numérique contrôle son générateur de sons interne, ce qui lui permet de reproduire les voix internes directement depuis le clavier. On est alors en mode « Local Control On », puisque le générateur de sons interne est contrôlé localement par son propre clavier. Il est cependant possible de désactiver la commande locale pour empêcher le clavier de ce piano numérique de reproduire les voix internes. Les informations MIDI continuent toutefois d'être transmises via le connecteur MIDI OUT lorsque vous jouez des notes au clavier. En même temps, le générateur de sons interne réagit aux informations MIDI reçues via le connecteur MIDI IN.

### Procédure

Tout en maintenant les touches [DEMO/SONG] et [PIANO/VOICE] enfoncées simultanément, appuyez sur la touche C6. Appuyez plusieurs fois sur la touche C6 pour basculer entre l'activation et la désactivation de Local Control.

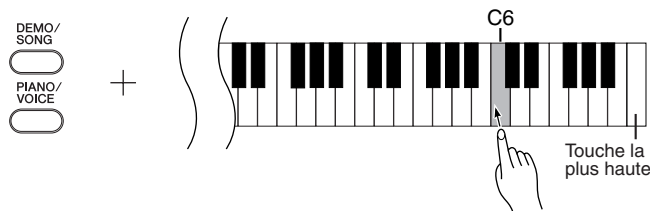

En mode Dual, les données de la voix 1 sont transmises sur le canal spécifié et les données de la voix 2 sur le canal suivant. Dans ce mode, aucune donnée n'est transmise si le canal de transmission est réglé sur « OFF ».

#### ALL :

Un mode de réception « multi-timbre » est disponible. Dans ce mode, l'instrument reçoit différentes parties en provenance du périphérique MIDI connecté via un des canaux MIDI ou les 16 et reproduit des données de morceau à plusieurs canaux.

#### 1+2 :

Un mode de réception « 1+2 » est disponible. Il permet de recevoir simultanément sur les canaux 1 et 2 uniquement, ce qui permet à cet instrument de jouer des données d'un morceau affecté aux canaux 1 et 2 reçues depuis un ordinateur ou un séquenceur.

Les messages de changement de programme et relatifs au canal n'affectent pas les réglages du panneau de l'instrument ni les notes que vous jouez au clavier.

Les données des morceaux de démonstration et des 50 morceaux de piano prédéfinis ne peuvent pas être transmises via MIDI.

### ATTENTION

Lorsque la fonction Local Control (Commande locale) est désactivée, le clavier de cet instrument ne reproduit pas les voix internes.

## Activation/désactivation du changement de programme (Program Change)

En général, cet instrument réagit aux numéros MIDI de changement de programme reçus d'un clavier externe ou un autre appareil MIDI, ce qui entraîne la sélection du numéro de voix correspondant sur le canal correspondant (la voix du clavier ne change pas).

Normalement, cet instrument envoie également un numéro MIDI de changement de programme si vous sélectionnez une de ses voix, ce qui entraîne la sélection du numéro de voix ou de programme correspondant sur l'appareil MIDI externe, si celui-ci est configuré pour recevoir des numéros MIDI de changement de programme et réagir à ceux-ci. Cette fonction permet d'annuler la réception et la transmission d'un numéro de changement de programme de manière à pouvoir sélectionner des voix sur cet instrument sans affecter l'appareil MIDI externe.

Pour plus d'informations sur les numéros de changement de programme de chacune des voix de cet instrument, reportez-vous à la page 40 de la section Format des données MIDI.

### Procédure

Tout en maintenant les touches [DEMO/SONG] et [PIANO/VOICE] enfoncées simultanément, appuyez sur la touche C#6. Appuyez plusieurs fois sur la touche C#6 pour basculer entre l'activation et la désactivation de Program Change.

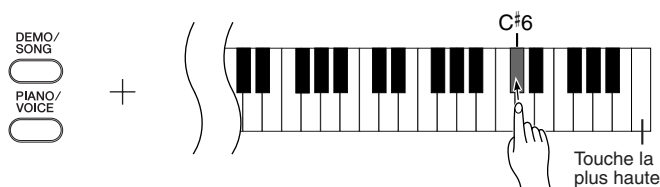

## Activation/désactivation du changement de commande (Control Change)

Les données de changement de commande MIDI font référence aux informations MIDI liées à l'expression de la performance (informations sur la pédale forte, par exemple). Vous pouvez transmettre des données de changement de commande MIDI depuis cet instrument pour contrôler le fonctionnement d'un périphérique MIDI connecté. (Par exemple, si vous utilisez la pédale forte de cet instrument, ce dernier transmet des données de changement de commande MIDI.)

D'autre part, les données de performance MIDI reçues par cet instrument depuis un périphérique MIDI connecté répondent aux données de changement de commande MIDI reçues en même temps du périphérique MIDI. (La voix que vous jouez actuellement sur le clavier ne répondra toutefois pas aux données de changement de commande MIDI.)

La possibilité de transmettre et de recevoir des données de changement de commande MIDI est parfois très utile. Activez la fonction Control Change si vous souhaitez bénéficier de cette capacité. Désactivez-la si vous préférez ne pas l'utiliser.

Pour plus d'informations sur les changements de commandes pouvant être utilisés avec cet instrument, reportez-vous à la section Format des données MIDI à la page 40.

### Procédure

Tout en maintenant les touches [DEMO/SONG] et [PIANO/VOICE] enfoncées simultanément, appuyez sur la touche D6. Appuyez plusieurs fois sur la touche D6 pour basculer entre l'activation et la désactivation de Control Change.

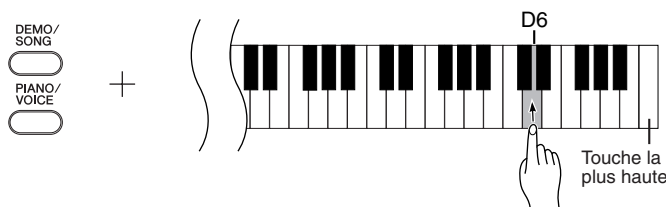

# Transmission de données de morceau entre l'ordinateur et le piano numérique

Outre les morceaux de démonstration et les 50 morceaux de piano prédéfinis stockés sur l'instrument, vous pouvez reproduire les données d'un autre morceau en téléchargeant celui-ci depuis un ordinateur connecté.

Pour pouvoir utiliser cette fonction, vous devez d'abord télécharger le Musicsoft Downloader sur le site Web de Yamaha à l'adresse suivante et l'installer sur votre ordinateur.

<http://music.yamaha.com/download/>

## ● Configuration système requise pour le Musicsoft Downloader

- |                                       |  |
|---------------------------------------|--|
| • Système d'exploitation              | : Windows 98SE/Me/2000/XP Edition familiale/XP Edition professionnelle                   |
| • Processeur                          | : Puce Intel® Pentium® ou Celeron® de 233 MHz minimum (500 MHz ou plus sont recommandés) |
| • Mémoire                             | : 64 Mo minimum (256 Mo ou plus sont recommandés)  |
| • Espace disponible sur le disque dur | : 128 Mo minimum (512 Mo ou plus sont recommandés)                                       |
| • Ecran                               | : 800 × 600, haut en couleurs (16 bits)  |
| • Autres                              | : Microsoft® Internet Explorer® version 5.5 ou supérieure                                |

## Chargement de données de morceau depuis un ordinateur sur le piano numérique

Vous pouvez charger des données de morceaux de piano depuis un ordinateur vers cet instrument. En outre, après avoir enregistré votre performance sur l'instrument et sauvegardé l'enregistrement sur un ordinateur, vous pouvez à nouveau charger les données de l'enregistrement sur l'instrument.

Cet instrument peut lire des données MIDI au format SMF 0. Cependant, si ces données contiennent des informations portant sur des fonctions qui ne sont pas prises en charge par l'instrument, celui-ci ne pourra pas reproduire les données correctement. Pour plus d'informations sur le chargement de données de morceau d'un ordinateur vers cet instrument, veuillez vous reporter à la section « Transfert de données entre l'ordinateur et l'instrument (pour les données non protégées) » dans le fichier d'aide fourni avec le Musicsoft Downloader.

## ● Exigences concernant les données de morceau susceptibles d'être chargées depuis un ordinateur vers cet instrument

- |                               |   |
|-------------------------------|---|
| • Nombre de morceaux          | : Jusqu'à 10 morceaux plus un morceau utilisateur   |
| • Taille maximale des données | : 352 Ko au total                                   |
| • Format des données          | : SMF Format 0 et YDP-131.BUP (morceau utilisateur) |

## Transmission de données de morceau depuis le piano numérique vers un ordinateur

Le Musicsoft Downloader vous permet de transférer le morceau utilisateur de cet instrument vers un ordinateur. Pour plus d'informations sur le transfert de données de morceau de cet instrument vers un ordinateur, veuillez vous reporter à la section « Transfert de données entre l'ordinateur et l'instrument (pour les données non protégées) » dans le fichier d'aide fourni avec le Musicsoft Downloader.

## ● Données susceptibles d'être transférées de cet instrument vers un ordinateur

- |   |               |
|---|---------------|
| • Morceau utilisateur   | : YDP-131.BUP |
| • Données de morceau (lorsqu'elles ont été chargées depuis un ordinateur) |               |

Vous pouvez télécharger gratuitement le Musicsoft Downloader sur le site Web de Yamaha.

### SMF (Standard MIDI File)

Ce fichier propose un format de séquençage populaire (pour l'enregistrement de données de performance). Il est parfois appelé « fichier MIDI ».

Son extension est MID.

Vous pouvez reproduire un morceau au format SMF à l'aide d'un logiciel de musique ou d'un séquenceur qui prend en charge SMF. Cet instrument prend également en charge SMF.

### ⚠ ATTENTION

Ne mettez pas l'instrument hors tension et ne le débranchez pas pendant la transmission de données. Sinon, les données transmises ne seront pas sauvegardées. En outre, le fonctionnement de la mémoire flash risque de devenir instable, entraînant ainsi l'effacement de toute la mémoire lorsque vous mettez l'instrument sous ou hors tension.

Avant d'utiliser cet instrument, fermez la fenêtre Musicsoft Downloader et quittez l'application.



# Sauvegarde des données et initialisation des réglages

## Sauvegarde de données dans la mémoire flash

Les éléments internes sont stockés dans la mémoire flash de l'instrument. Ces données sont conservées après la mise hors tension de l'instrument.

Données de sauvegarde
Volume du métronome
Tempo du métronome
Sensibilité au toucher
Accordage
Données de performances enregistrées (morceau utilisateur)
Données de morceau une fois chargées depuis un ordinateur

## Initialisation des réglages

Lorsque vous initialisez les réglages, toutes les données, à l'exception du morceau utilisateur et des morceaux chargés depuis un ordinateur, sont réinitialisées sur les réglages d'usine par défaut.

Mettez l'instrument sous tension tout en maintenant la touche C7 (la plus haute) enfoncée.

- ⇒ Les données (à l'exclusion des données de la performance enregistrée et des morceaux chargés depuis un ordinateur) sont initialisées.

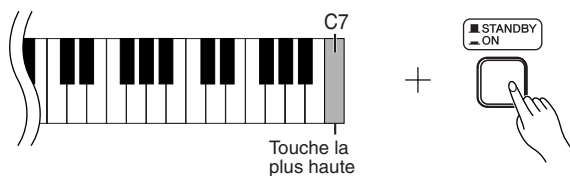

### **!** ATTENTION

Ne mettez pas l'instrument hors tension pendant l'initialisation de données dans la mémoire interne (c'est-à-dire, lorsque les voyants des touches [REC] et [PLAY] clignotent).

Si l'instrument est désactivé ou connaît un dysfonctionnement, mettez-le hors tension, puis effectuez la procédure d'initialisation.

Pour supprimer des morceaux qui ont été chargés depuis un ordinateur sur l'instrument, utilisez le logiciel Musicsoft Downloader installé sur l'ordinateur.



# Résolution des problèmes

---

Problème	Cause possible et solution
L'instrument ne s'allume pas.	L'instrument n'a pas été branché correctement. Insérez la fiche de l'adaptateur dans une prise secteur et la prise de l'adaptateur dans l'instrument (page 11).
Un déclic ou un petit bruit est audible lors de la mise sous ou hors tension de l'instrument.	Il s'agit d'un bruit normal lorsque du courant électrique est envoyé à l'instrument.
Un bruit en provenance des haut-parleurs ou du casque est audible.	Ce bruit peut être dû aux interférences provoquées par l'utilisation d'un téléphone portable à proximité de l'instrument. Coupez le téléphone portable ou utilisez-le hors de portée de l'instrument.
Le volume général est faible ou inaudible.	<ul style="list-style-type: none"><li>• Le volume principal est trop faible. Réglez-le sur un niveau approprié à l'aide de la commande [MASTER VOLUME].</li><li>• Vérifiez qu'aucun casque n'est connecté à la prise casque.</li><li>• Assurez-vous que Local Control (page 29) est réglé sur ON.</li></ul>
La pédale forte est sans effet ou le son est systématiquement maintenu même lorsque la pédale forte n'est pas enfoncée.	Il est possible que le câble de la pédale ne soit pas correctement branché. Vérifiez que le câble de la pédale est correctement inséré dans la prise [PEDAL] (page 36).

## Options

---

### Tabouret BC-100

Tabouret confortable dont le style s'harmonise avec votre piano numérique Yamaha.

### UX16

Interface USB-MIDI

# Assemblage du pupitre du clavier

## ⚠ ATTENTION

- Veillez à ne pas intervertir les éléments et à les installer dans la bonne position. Prenez soin de suivre attentivement les instructions de montage, dans l'ordre ci-dessous.
- L'assemblage doit être effectué par deux personnes au moins.
- Prenez soin d'utiliser uniquement les vis fournies et d'insérer les vis de la bonne taille dans les trous appropriés. N'utilisez pas d'autres vis. L'utilisation de vis incorrectes risque d'endommager le produit ou de provoquer un dysfonctionnement.
- Après le montage de chaque unité, vérifiez que toutes les vis ont été bien resserrées.
- Pour démonter le pupitre, il suffit d'inverser l'ordre des séquences d'assemblage indiqué ci-dessous.

Préparez un tournevis cruciforme (+)

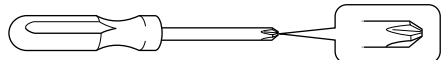

Déballer tous les éléments et vérifiez que vous les avez tous.

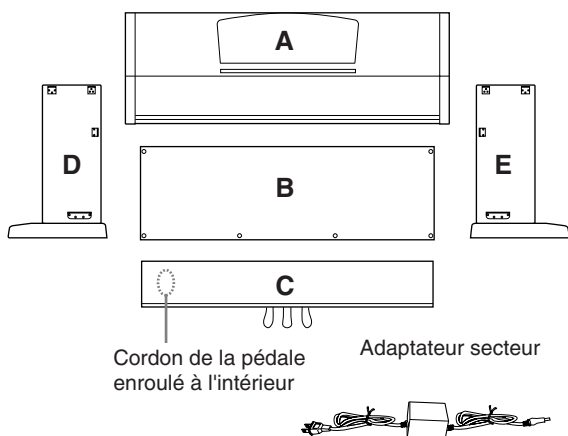

### Éléments à assembler

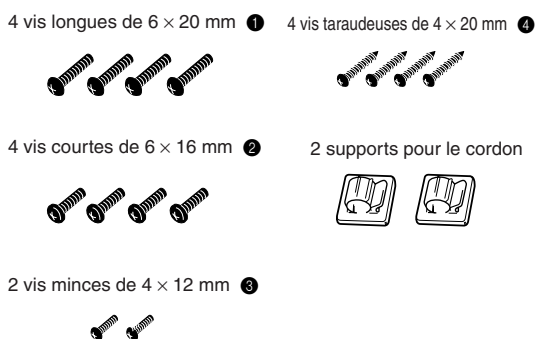

## 1. Fixez C (en serrant avec les doigts) à D et E.

- 1-1 Détachez et déroulez le cordon de la pédale. Ne jetez pas le lien en vinyle. Vous en aurez besoin à l'étape 6.
- 1-2 Alignez D et E avec chaque extrémité de C.
- 1-3 Fixez D et E à C en serrant les vis longues ① (6 × 20 mm) avec les doigts.

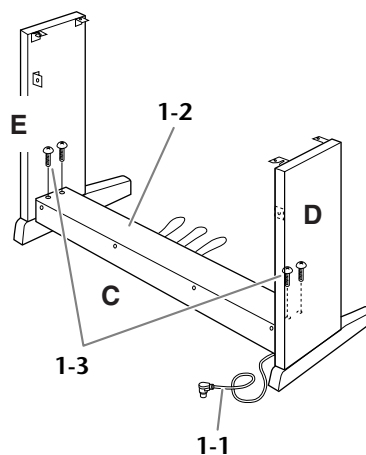

## 2. Fixez la partie B.

En fonction du modèle de piano numérique que vous avez acheté, la couleur de la surface d'une des faces de B peut être différente de l'autre face. Dans ce cas, positionnez B pour que la face de la même couleur que D et E soit tournée vers le musicien.

- 2-1 Placez la partie inférieure de B sur chacun des pieds de D et E, puis fixez la partie supérieure à D et E.
- 2-2 Fixez le haut de B à D et E en serrant les vis minces ③ (4 × 12 mm) avec les doigts.
- 2-3 Tout en appuyant sur la partie inférieure de D et E depuis l'extérieur, fixez les extrémités inférieures de B à l'aide de deux vis taraudeuses ④ (4 × 20 mm).
- 2-4 Insérez les deux autres vis taraudeuses ④ (4 × 20 mm) dans les deux trous restants afin de fixer B.

2-5 Serrez soigneusement les vis sur le haut de B qui ont été mises en place à l'étape 2-2.

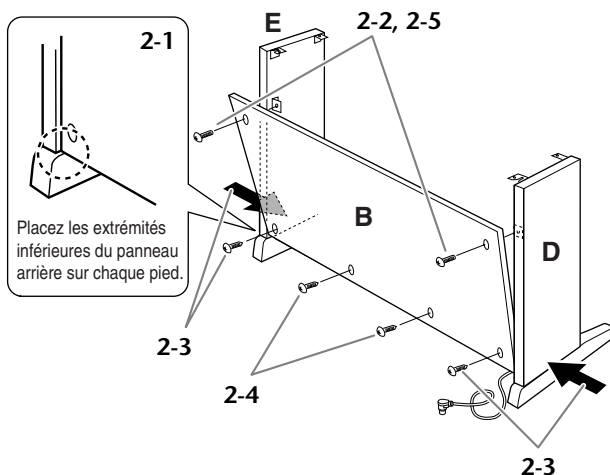

3. Serrez soigneusement les vis de C qui ont été mises en place à l'étape 1-3.

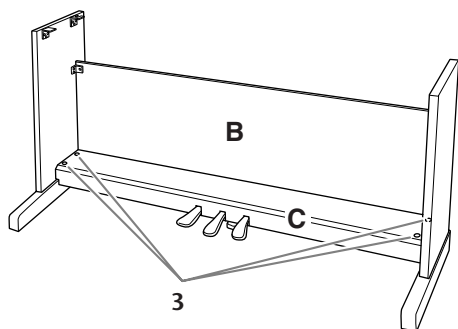

4. Montez la partie A.

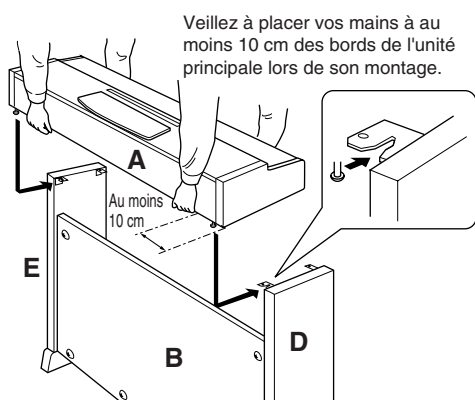

**⚠ ATTENTION**

- Vous risquez de vous coincer les doigts entre l'unité principale et les panneaux latéraux ou le panneau arrière. Faites attention de ne pas laisser tomber l'unité principale.
- Tenez le clavier uniquement comme indiqué dans l'illustration.

5. Fixez la partie A.

5-1 Ajustez la position de A pour que les extrémités gauche et droite de A soient projetées sous D et E de la même façon si vous regardez depuis l'avant.

5-2 Fixez A en serrant les vis courtes ② (6 × 16 mm) depuis l'avant.

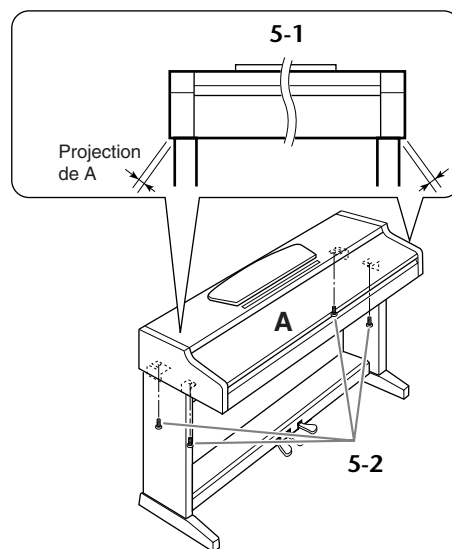

6. Branchez le cordon de la pédale.

6-1 Branchez la fiche dans le connecteur de la pédale situé sur l'arrière.

6-2 Placez les fixations du cordon à la partie B, comme illustré, puis introduisez-y le cordon.

6-3 Si le cordon de la pédale est trop long, enroulez-le et attachez-le avec le lien en vinyle.

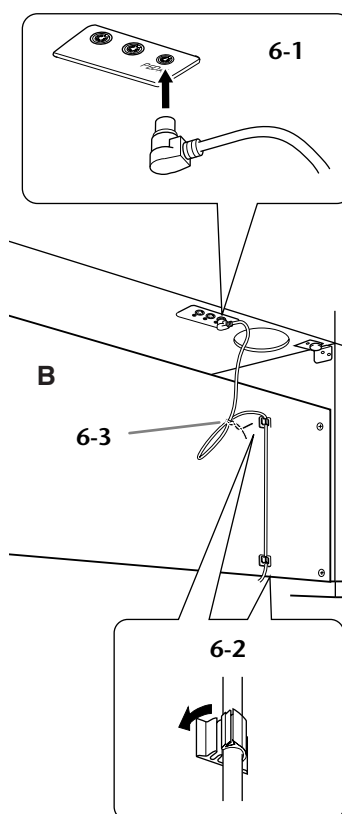

## 7. Branchez l'adaptateur secteur.

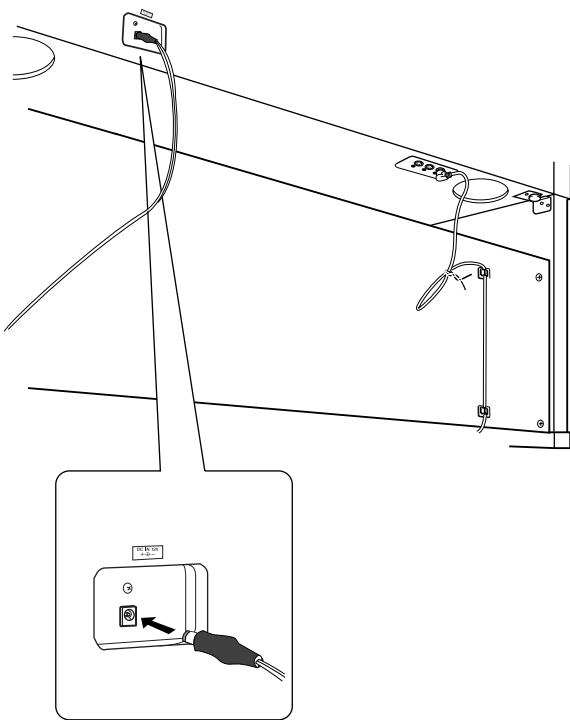

### **⚠ AVERTISSEMENT**

Utilisez uniquement l'adaptateur spécifié (PA-5D ou un modèle équivalent recommandé par Yamaha).

## 8. Réglez l'ajusteur.

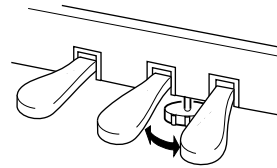

Faites pivoter l'ajusteur jusqu'à ce qu'il soit fermement en contact avec la surface du sol.

Une fois que vous avez terminé l'assemblage, vérifiez les points suivants.

- **Reste-t-il des éléments inutilisés ?**  
→ Relisez les instructions de montage et corrigez les erreurs éventuelles.
- **L'instrument est-il placé hors de portée des portes ou de tout autre objet mobile ?**  
→ Déplacez-le à un endroit approprié.
- **Entendez-vous un bruit de ferraille lorsque vous secouez l'instrument ?**  
→ Resserrez correctement toutes les vis.
- **Le boîtier des pédales émet-il un bruit de cliquetis ou cède-t-il lorsque vous appuyez sur les pédales ?**  
→ Tournez l'ajusteur de sorte qu'il repose fermement sur le sol.
- **Le cordon de la pédale et la fiche de l'adaptateur sont-ils bien insérés dans les prises ?**  
→ Vérifiez les connexions.
- **Si l'unité principale grince ou est instable lorsque vous jouez au clavier, consultez les schémas d'assemblage et resserrez toutes les vis.**

Lorsque vous déplacez l'instrument après l'assemblage, saisissez-le par le bas de l'unité principale.

### **⚠ ATTENTION**

Ne le soulevez jamais par le protège-clavier ou la partie supérieure. Si vous manipulez l'instrument de façon inadéquate, vous risquez de l'endommager ou de vous blesser.

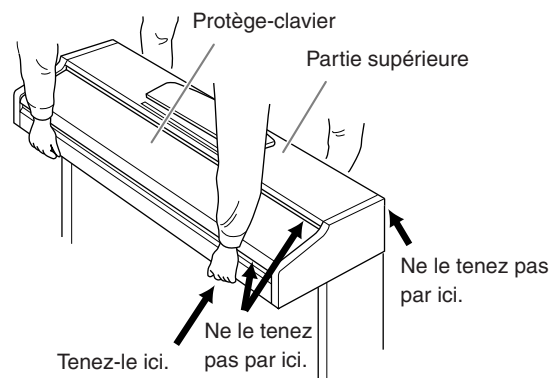

# Index

## Chiffres

50 morceaux de piano prédéfinis ..... 16

## A

Accessoires ..... 8

Assemblage ..... 34–36

## C

Câbles MIDI ..... 27

Connecteurs MIDI ..... 27, 28

Connexion d'un ordinateur ..... 28

## D

Début/arrêt de la reproduction

50 morceaux de piano prédéfinis ..... 16

Morceau utilisateur ..... 26

Morceaux de démonstration ..... 15

DEMO/SONG ..... 14, 15–17

## E

Enregistrement de votre performance ..... 25

## I

Initialisation des réglages ..... 32

## M

MASTER VOLUME ..... 12, 14

METRONOME ..... 14, 23

MIDI ..... 27

MIDI [IN] [OUT] ..... 14, 27, 28

MIDI Data Format ..... 40

MIDI Implementation Chart ..... 44

Mode Dual ..... 21

Morceau ..... 16

Morceau utilisateur ..... 25

Morceaux prédéfinis → 50 morceaux de piano  
prédéfinis ..... 16

Microsoft Downloader ..... 31

## P

PEDAL ..... 14, 19, 35

Pédale de droite ..... 14, 19

Pédale de gauche ..... 14, 19

Pédale de sostenuto ..... 14, 19

Pédale douce ..... 14, 19

Pédale du centre ..... 14, 19

Pédale forte ..... 14, 19

PHONES ..... 12, 14

PIANO/VOICE ..... 14, 18

PLAY ..... 14, 26

Précautions ..... 3–4

Profondeur de réverbération ..... 20

Protège-clavier ..... 10

Pupitre ..... 10, 34–36

Pupitre du clavier ..... 34–36

## R

REC ..... 14, 25

Reproduction des données de la performance  
enregistrée ..... 26

Résolution des problèmes ..... 33

Reverb ..... 20

## S

SELECT ..... 14–16

Sensibilité au toucher ..... 24

Spécifications ..... 45

STANDBY/ON ..... 11, 14

Superposition de deux voix (mode Dual) ..... 21

## T

Tempo (métronome) ..... 23

Toucher du clavier ..... 24

Transmission de données de morceau ..... 31

Transport ..... 8

Transposition ..... 22

## V

Voix ..... 18

Volume (métronome) ..... 24

MEMO

# Appendix / Anhang / Annexe / Apéndice

---

This section introduces reference material.

In diesem Abschnitt finden Sie Referenzmaterial.

Cette section présente le matériel de référence.

En esta sección se incluye material de referencia.

MIDI Data Format / MIDI-Datenformat / Format des données MIDI / Formato de datos MIDI .....	40
MIDI Implementation Chart / MIDI Implementierung stabelle / Feuille d'implantation MIDI / Gráfica de implementación MIDI .....	44
Specifications / Technische Daten / Caractéristiques techniques / Especificaciones .....	45

# MIDI Data Format / MIDI-Datenformat / Format des données MIDI / Formato de datos MIDI

If you're already very familiar with MIDI, or are using a computer to control your music hardware with computer-generated MIDI messages, the data provided in this section can help you to control this instrument.

Falls Sie bereits mit MIDI vertraut sind oder einen Computer zur Erzeugung von MIDI-Steuermeldungen für die Instrumente verwenden, können Sie sich zur Steuerung des YDP-131/YDP-213 nach den im folgenden Abschnitt aufgeführten Spezifikationen richten.

## 1. NOTE ON/OFF

Data format: [9nH] -> [kk] -> [vv]

9nH = Note ON/OFF event (n = channel number)  
kk = Note number (Transmit: 09H ~ 78H = A-2 ~ C8 /  
Receive: 00H ~ 7FH = C-2 ~ G8)  
vv = Velocity (Key ON = 01H ~ 7FH, Key OFF = 00H)

Data format: [8nH] -> [kk] -> [vv] (reception only)

8nH = Note OFF event (n = channel number)  
kk = Note number: 00H ~ 7FH = C-2 ~ G8  
vv = Velocity

## 2. CONTROL CHANGE

Data format: [BnH] -> [cc] -> [vv]

BnH = Control change (n = channel number)  
cc = Control number  
vv = Data Range

### (1) Bank Select

ccH	Parameter	Data Range (vvH)
00H	Bank Select MSB	00H:Normal
20H	Bank Select LSB	00H...7FH

Bank selection processing does not occur until receipt of next Program Change message.

### (2) Main Volume

ccH	Parameter	Data Range (vvH)
07H	Volume MSB	00H...7FH

### (3) Expression (reception only)

ccH	Parameter	Data Range (vvH)
0BH	Expression MSB	00H...7FH

### (4) Damper

ccH	Parameter	Data Range (vvH)
40H	Damper MSB	00H...7FH

### (5) Sostenuto

ccH	Parameter	Data Range (vvH)
42H	Sostenuto	00H-3FH:off, 40H-7FH:on

### (6) Soft Pedal

ccH	Parameter	Data Range (vvH)
43H	Soft Pedal	00H-3FH:off, 40H-7FH:on

### (7) Effect1 Depth (Reverb Send Level)

ccH	Parameter	Data Range (vvH)
5BH	Effect1 Depth	00H...7FH

Adjusts the reverb send level.

### (8) Effect4 Depth (Variation Effect Send Level)

ccH	Parameter	Data Range (vvH)
5EH	Effect4 Depth	00H...7FH

### (9) RPN

65H	RPN	MSB
64H	RPN	LSB
06H	Data Entry	MSB
26H	Data Entry	LSB
60H	Data	Increment
61H	Data	Decrement

\* Parameters that are controllable with RPN

- Coarse Tune
- Fine Tune
- Pitch Bend Range

Si vous êtes très familier avec l'interface MIDI ou si vous utilisez un ordinateur pour commander votre matériel de musique au moyen de messages MIDI générés par ordinateur, les données suivantes vous seront utiles et vous aideront à commander le YDP-131/YDP-213.

Si usted está ya familiarizado con MIDI, o si emplea una computadora para controlar sus aparatos musicales con mensajes MIDI generados por computadora, los datos proporcionados en esta sección le ayudarán a controlar la YDP-131/YDP-213.

## 3. MODE MESSAGES

Data format: [BnH] -> [cc] -> [vv]

BnH = Control event (n = channel number)  
cc = Control number  
vv = Data Range

### (1) All Sound Off

ccH	Parameter	Data Range (vvH)
78H	All Sound Off	00H

### (2) Reset All Controllers

ccH	Parameter	Data Range (vvH)
79H	Reset All Controllers	00H

Resets controllers as follows.

Controller	Value
Expression	127 (max)
Damper Pedal	0 (off)
Sostenuto	0 (off)
Soft Pedal	0 (off)

### (3) Local Control (reception only)

ccH	Parameter	Data Range (vvH)
7AH	Local Control	00H (off), 7FH (on)

### (4) All Notes Off

ccH	Parameter	Data Range (vvH)
7BH	All Notes Off	00H

Switches OFF all the notes that are currently ON on the specified channel. Any notes being held by the damper or sostenuto pedal will continue to sound until the pedal is released.

### (5) Omni Off (reception only)

ccH	Parameter	Data Range (vvH)
7CH	Omni Off	00H

Same processing as for All Notes Off.

### (6) Omni On (reception only)

ccH	Parameter	Data Range (vvH)
7DH	Omni On	00H

Same processing as for All Notes Off.

### (7) Mono (reception only)

ccH	Parameter	Data Range (vvH)
7EH	Mono	00H

Same processing as for All Sound Off.

### (8) Poly (reception only)

ccH	Parameter	Data Range (vvH)
7FH	Poly	00H

Same processing as for All Sound Off.

- When Control Change is turned OFF, Control Change messages will not be transmitted or received.
- Local on/off, OMNI on/off are not transmitted. (The appropriate note off number is supplied with "All Note Off" transmission).
- When a voice bank MSB/LSB is received, the number is stored in the internal buffer regardless of the received order, then the stored value is used to select the appropriate voice when a program change message is received.
- Poly mode is always active. This mode will not change when the instrument receives MONO/POLY mode message.



#### 4. PROGRAM CHANGE

Data format: [CnH] -> [ppH]

CnH = Program event (n = channel number)

ppH = Program change number

P.C.#=Program Change number

YDP-131/YDP-213	MSB	LSB	P.C.#
Grand Piano 1	0	122	1
Grand Piano 2	0	112	1
E.Piano	0	122	6
Harpsichord	0	122	7
Church Organ	0	123	20
Strings	0	122	49

- When program change reception is turned OFF, no program change data is transmitted or received.
- When you specify a program change as a number in the range of 0-127, specify a number that is one less than the program change number listed above. For example, to specify program change number 1, you would specify program change 0.

#### 5. Pitch Bend Change

[EnH] -> [ccH] -> [ddH]

ccH = LSB

ddH = MSB

#### 6. SYSTEM REALTIME MESSAGES

[rrH]

F8H: Timing clock

FAH: Start

FCH: Stop

FEH: Active sensing

Data	Transmission	Reception
F8H	Transmitted every 96 clocks	Received as 96-clock tempo timing when MIDI clock is set to External.
FAH	Song start	Song start Not received when the MIDI clock is set to Internal.
FCH	Song stop	Song stop Not received when the MIDI clock is set to Internal.
FEH	Transmitted every 200 milliseconds	If a signal is not received via MIDI for more than 400 milliseconds, the same processing will take place for All Sound Off, All Notes Off and Reset All Controllers as when those signals are received.

- If an error occurs during MIDI reception, the Damper, Sostenuto, and Soft effects for all channels are turned off and an All Note Off occurs.

#### 7. SYSTEM EXCLUSIVE MESSAGES (Universal System Exclusive)

##### (1) Universal Realtime Message

Data format: [F0H] -> [7FH] -> [XnH] -> [04H] -> [01H] -> [IH] -> [mmH] -> [F7H]

##### MIDI Master Volume

- Simultaneously changes the volume of all channels.
- When a MIDI master volume message is received, the volume only has affect on the MIDI receive channel, not the panel master volume.

F0H = Exclusive status

7FH = Universal Realtime

7FH = ID of target device

04H = Sub-ID #1=Device Control Message

01H = Sub-ID #2=Master Volume

//H = Volume LSB

mmH = Volume MSB

F7H = End of Exclusive

or

F0H = Exclusive status

7FH = Universal Realtime

XnH = When n is received n=0~F, whichever is received.

X = don't care

04H = Sub-ID #1=Device Control Message

01H = Sub-ID #2=Master Volume

//H = Volume LSB

mmH = Volume MSB

F7H = End of Exclusive

##### (2) Universal Non-Realtime Message (GM On)

##### General MIDI Mode On

Data format: [F0H] -> [7EH] -> [XnH] -> [09H] -> [01H] -> [F7H]

F0H = Exclusive status

7EH = Universal Non-Realtime

7FH = ID of target device

09H = Sub-ID #1=General MIDI Message

01H = Sub-ID #2=General MIDI On

F7H = End of Exclusive

or

F0H = Exclusive status

7EH = Universal Non-Realtime

XnH = When received, n=0~F.

X = don't care

09H = Sub-ID #1=General MIDI Message

01H = Sub-ID #2=General MIDI On

F7H = End of Exclusive

When the General MIDI mode ON message is received, the MIDI system will be reset to its default settings.

This message requires approximately 50ms to execute, so sufficient time should be allowed before the next message is sent.

## 8. SYSTEM EXCLUSIVE MESSAGES (XG Standard)

### (1) XG Native Parameter Change

Data format: [F0H] -> [43H] -> [1nH] -> [4CH] -> [hhH] -> [mmH] -> [l/H] -> [ddH] -> [F7H]

F0H = Exclusive status  
 43H = YAMAHA ID  
 1nH = When received, n=0~F.  
 When transmitted, n=0.  
 4CH = Model ID of XG  
 hhH = Address High  
 mmH = Address Mid  
 l/H = Address Low  
 ddH = Data

|  
 |  
 F7H = End of Exclusive

Data size must match parameter size (2 or 4 bytes).

When the XG System On message is received, the MIDI system will be reset to its default settings.

The message requires approximately 50ms to execute, so sufficient time should be allowed before the next message is sent.

### (2) XG Native Bulk Data (reception only)

Data format: [F0H] -> [43H] -> [0nH] -> [4CH] -> [aaH] -> [bbH] -> [hhH] -> [mmH] -> [l/H] -> [ddH] ->...-> [ccH] -> [F7H]

F0H = Exclusive status  
 43H = YAMAHA ID  
 0nH = When received, n=0~F.  
 When transmitted, n=0.  
 4CH = Model ID of XG  
 aaH = ByteCount  
 bbH = ByteCount  
 hhH = Address High  
 mmH = Address Mid  
 l/H = Address Low  
 ddH = Data

| |  
 | |  
 ccH = Check sum  
 F7H = End of Exclusive

- Receipt of the XG SYSTEM ON message causes reinitialization of relevant parameters and Control Change values. Allow sufficient time for processing to execute (about 50 msec) before sending this instrument another message.
- XG Native Parameter Change message may contain two or four bytes of parameter data (depending on the parameter size).
- For information about the Address and Byte Count values, refer to Table 1 below. Note that the table's Total Size value gives the size of a bulk block. Only the top address of the block (00H, 00H, 00H) is valid as a bulk data address.

## 9. SYSTEM EXCLUSIVE MESSAGES (Digital Piano MIDI Format)

Data format: [F0H] -> [43H] -> [73H] -> [xxH] -> [nnH] -> [F7H]

F0H = Exclusive status  
 43H = Yamaha ID  
 73H = Digital Piano ID  
 01H = Product ID (digital piano common)  
 xxH = Substatus  
 nn = Control  
 02H = Internal MIDI clock  
 03H = External MIDI clock  
 06H = Bulk Data (the bulk data follows 06H)  
 F7H = End of Exclusive

## 10. SYSTEM EXCLUSIVE MESSAGES (Special Control)

Data format: [F0H] -> [43H] -> [73H] -> [66H] -> [11H] -> [0nH] -> [ccH] -> [vvH] -> [F7H]

F0H = Exclusive status  
 43H = Yamaha ID  
 73H = Digital Piano ID  
 7FH = Extended Product ID  
 4BH = Product ID  
 11H = Special control  
 0nH = Control MIDI change (n=channel number)  
 cc = Control number  
 vv = Value  
 F7H = End of Exclusive

Control	Channel	ccH	vvH
Metronome	Always 00H	1BH	00H : off 01H : - 02H : 2/4 03H : 3/4 04H : 4/4 05H : 5/4 06H : 6/4 07H : No accent
Channel Detune ch:	00H-0FH	43H	(Sets the Detune value for each channel) 00H-7FH
Voice Reserve ch:	00H-0FH	45H	00H : Reserve off 7FH : on*

\* When Volume, Expression is received for Reserve On, they will be effective from the next Key On. Reserve Off is normal.

## 11. SYSTEM EXCLUSIVE MESSAGES (Others)

Data format: [F0H] -> [43H] -> [1nH] -> [27H] -> [30H] -> [00H] -> [00H] -> [mmH] -> [l/H] -> [ccH] -> [F7H]

Master Tuning (XG and last message priority) simultaneously changes the pitch of all channels.

F0H = Exclusive Status  
 43H = Yamaha ID  
 1nH = When received, n=0~F.  
 When transmitted, n=0.  
 27H = Model ID of TG100  
 30H = Sub ID  
 00H =  
 00H =  
 mmH = Master Tune MSB  
 l/H = Master Tune LSB  
 ccH = don't care (under 7FH)  
 F7H = End of Exclusive

<Table 1>

**MIDI Parameter Change table (SYSTEM)**

Address (H)	Size (H)	Data (H)	Parameter	Description	Default value (H)
00 00 00	4	020C - 05F4(*1)	MASTER TUNE	-50 - +50[cent] 1st bit 3 - 0 → bit 15 - 12 2nd bit 3 - 0 → bit 11 - 8 3rd bit 3 - 0 → bit 7 - 4 4th bit 3 - 0 → bit 3 - 0	00 04 00 00 400
01					
02					
03					
04	1	00 - 7F	MASTER VOLUME	0 - 127	7F
7E		00	XG SYSTEM ON	00=XG system ON	
7F		00	RESET ALL PARAMETERS	00=ON (receive only)	
TOTAL SIZE 07					

\*1: Values lower than 020CH select -50 cents. Values higher than 05F4H select +50 cents.

<Table 2>

**MIDI Parameter Change table (EFFECT 1)**

Refer to the "Effect MIDI Map" for a complete list of Reverb, Chorus and Variation type numbers.

Address (H)	Size (H)	Data (H)	Parameter	Description	Default value (H)
02 01 00	2	00-7F 00-7F	REVERB TYPE MSB REVERB TYPE LSB	Refer to Effect MIDI Map 00 : basic type	01(=HALL1) 00
02 01 40	2	00-7F 00-7F	VARIATION TYPE MSB VARIATION TYPE LSB	Refer to Effect MIDI Map 00 : basic type	00(=Effect off) 00

• "VARIATION" refers to the EFFECT on the panel.

<Table 3>

**MIDI Parameter Change table (MULTI PART)**

Address (H)	Size (H)	Data (H)	Parameter	Description	Default value (H)
08 nn 11	1	00 - 7F	DRY LEVEL	0 - 127	7F

nn = Part Number

• Effect MIDI Map

**REVERB**

	MSB	LSB
ROOM	02H	10H
HALL 1	01H	10H
HALL 2	01H	11H
STAGE	03H	10H
OFF	00H	00H

**EFFECT**

	MSB	LSB
CHORUS	42H	10H
PHASER	48H	10H
TREMOLO	46H	10H
ROTARY SP	47H	10H
OFF	00H	00H

Function...	Transmitted	Recognized	Remarks	
Basic Channel	Default Changed	1 1-16	1-16 1-16	
Mode	Default Messages Altered	3 x *****	3 x x	
Note Number	: True voice	0-127 *****	0-127 0-127	
Velocity	Note ON Note OFF	o 9nH, v=1-127 x	o 9nH, v=1-127 x	
After Touch	Key's Ch's	x *1 x	x x	
Pitch Bend		x *1	o 0-24 semi	
Control Change	0, 32 1 7 10 11 6, 38 64, 66, 67 84 91, 94 96-97 100-101	o x *1 o x *1 x *1 x *1 o o x *1 o x *1 x *1 x *1	o o o o o o o o o o o	Bank Select Modulation Main Volume Panpot Expression Data Entry  Portament Control Effect Depth RPN Inc, Dec RPN LSB, MSB
Prog Change	: True #	o 0 - 127 *****	o 0 - 127	
System Exclusive		o	o	
Common	: Song Pos. : Song Sel. : Tune	x x x	x x x	
System Real Time	: Clock : Commands	o o	o o	
Aux Messages	: All Sound Off : Reset All Cntrls : Local ON/OFF : All Notes OFF : Active Sense : Reset	o o x o o x	o (120,126,127) o (121) o (122) o (123-125) o x	
Notes:		*1 These Control Change messages are not transmitted via panel operation, but may be transmitted during song playback.		

Mode 1 : OMNI ON, POLY  
 Mode 3 : OMNI OFF, POLY

Mode 2 : OMNI ON, MONO  
 Mode 4 : OMNI OFF, MONO

o : Yes  
 x : No

# Specifications / Technische Daten / Caractéristiques techniques / Especificaciones

Item	YDP-131/YDP-213
Keyboard	88 keys (A-1 - C7)
Sound Source	AWM Stereo Sampling
Polyphony	64 Notes Max.
Voice Selection	6
Effect	Reverb
Volume	Master Volume
Controls	Dual, Metronome, Transpose
Pedal	Damper, Sostenuto, Soft
Demo Songs	6 Demo Songs, 50 Piano Preset Songs
Recording Function	One song 65 KB (approx. 11,000 notes)
Loading song data from a computer	Up to 10 songs; Total maximum size 352 KB
Jacks/Connectors	MIDI (IN/OUT), PHONES × 2
Main Amplifiers	6W × 2
Speakers	Oval (12cm × 6cm) × 2
Dimensions (W × D × H) (with music rest)	YDP-131: 1357mm × 420mm × 822mm [53-3/8" × 16-1/2" × 32-3/8"] (1357mm × 420mm × 971mm) [53-3/8" × 16-1/2" × 38-1/4"]
	YDP-213: 1357mm × 420mm × 817mm [53-3/8" × 16-1/2" × 32-1/8"] (1357mm × 420mm × 985mm) [53-3/8" × 16-1/2" × 38-3/4"]
Weight	37kg (81lbs., 9oz)
Accessories	Owner's Manual, "50 greats for the Piano" (Music Book), Bench (included or optional depending on locale), Quick Operation Guide, Assembly parts

- \* Specifications and descriptions in this owner's manual are for information purposes only. Yamaha Corp. reserves the right to change or modify products or specifications at any time without prior notice. Since specifications, equipment or options may not be the same in every locale, please check with your Yamaha dealer.
- \* Die technischen Daten und Beschreibungen in dieser Bedienungsanleitung dienen nur der Information. Yamaha Corp. behält sich das Recht vor, Produkte oder deren technische Daten jederzeit ohne vorherige Ankündigung zu verändern oder zu modifizieren. Da die technischen Daten, das Gerät selbst oder Sonderzubehör nicht in jedem Land gleich sind, setzen Sie sich im Zweifel bitte mit Ihrem Yamaha-Händler in Verbindung.
- \* Les caractéristiques techniques et les descriptions du mode d'emploi ne sont données que pour information. Yamaha Corp. se réserve le droit de changer ou modifier les produits et leurs caractéristiques techniques à tout moment sans aucun avis. Du fait que les caractéristiques techniques, les équipements et les options peuvent différer d'un pays à l'autre, adressez-vous au distributeur Yamaha le plus proche.
- \* Las especificaciones y descripciones de este manual del propietario tienen sólo el propósito de servir como información. Yamaha Corp. se reserva el derecho a efectuar cambios o modificaciones en los productos o especificaciones en cualquier momento sin previo aviso. Puesto que las especificaciones, equipos u opciones pueden no ser las mismas en todos los mercados, solicite información a su distribuidor Yamaha.

## FCC INFORMATION (U.S.A.)

### 1. **IMPORTANT NOTICE: DO NOT MODIFY THIS UNIT!**

This product, when installed as indicated in the instructions contained in this manual, meets FCC requirements. Modifications not expressly approved by Yamaha may void your authority, granted by the FCC, to use the product.

### 2. **IMPORTANT:** When connecting this product to accessories and/or another product use only high quality shielded cables. Cable/s supplied with this product **MUST** be used. Follow all installation instructions. Failure to follow instructions could void your FCC authorization to use this product in the USA.

### 3. **NOTE:** This product has been tested and found to comply with the requirements listed in FCC Regulations, Part 15 for Class "B" digital devices. Compliance with these requirements provides a reasonable level of assurance that your use of this product in a residential environment will not result in harmful interference with other electronic devices. This equipment generates/uses radio frequencies and, if not installed and used according to the instructions found in the users manual, may cause interference harmful to the operation of

other electronic devices. Compliance with FCC regulations does not guarantee that interference will not occur in all installations. If this product is found to be the source of interference, which can be determined by turning the unit "OFF" and "ON", please try to eliminate the problem by using one of the following measures:

Relocate either this product or the device that is being affected by the interference.

Utilize power outlets that are on different branch (circuit breaker or fuse) circuits or install AC line filter/s.

In the case of radio or TV interference, relocate/reorient the antenna. If the antenna lead-in is 300 ohm ribbon lead, change the lead-in to co-axial type cable.

If these corrective measures do not produce satisfactory results, please contact the local retailer authorized to distribute this type of product. If you can not locate the appropriate retailer, please contact Yamaha Corporation of America, Electronic Service Division, 6600 Orangethorpe Ave, Buena Park, CA90620

The above statements apply **ONLY** to those products distributed by Yamaha Corporation of America or its subsidiaries.

\* This applies only to products distributed by YAMAHA CORPORATION OF AMERICA.

(class B)

### **OBSERVERA!**

Apparaten kopplas inte ur växelströmskällan (nätet) så länge som den är ansluten till vägguttaget, även om själva apparaten har stängts av.

**ADVARSEL:** Netspændingen til dette apparat er IKKE afbrudt, så længe netledningen sidder i en stikkontakt, som er tændt — også selvom der er slukket på apparatets afbryder.

**VAROITUS:** Laitteen toisiopiiriin kytketty käyttökytin ei irroita koko laitetta verkosta.

(standby)

For details of products, please contact your nearest Yamaha representative or the authorized distributor listed below.

Pour plus de détails sur les produits, veuillez-vous adresser à Yamaha ou au distributeur le plus proche de vous figurant dans la liste suivante.

Die Einzelheiten zu Produkten sind bei Ihrer unten aufgeführten Niederlassung und bei Yamaha Vertragshändlern in den jeweiligen Bestimmungsländern erhältlich.

Para detalles sobre productos, contacte su tienda Yamaha más cercana o el distribuidor autorizado que se lista debajo.

## NORTH AMERICA

### CANADA

**Yamaha Canada Music Ltd.**  
135 Milner Avenue, Scarborough, Ontario,  
M1S 3R1, Canada  
Tel: 416-298-1311

### U.S.A.

**Yamaha Corporation of America**  
6600 Orangethorpe Ave., Buena Park, Calif. 90620,  
U.S.A.  
Tel: 714-522-9011

## CENTRAL & SOUTH AMERICA

### MEXICO

**Yamaha de México S.A. de C.V.**  
Calz. Javier Rojo Gómez #1149,  
Col. Guadalupe del Moral  
C.P. 09300, México, D.F., México  
Tel: 55-5804-0600

### BRAZIL

**Yamaha Musical do Brasil Ltda.**  
Av. Reboucas 2636-Pinheiros CEP: 05402-400  
Sao Paulo-SP, Brasil  
Tel: 011-3085-1377

### ARGENTINA

**Yamaha Music Latin America, S.A.**  
**Sucursal de Argentina**  
Viamonte 1145 Piso2-B 1053,  
Buenos Aires, Argentina  
Tel: 1-4371-7021

### PANAMA AND OTHER LATIN AMERICAN COUNTRIES/ CARIBBEAN COUNTRIES

**Yamaha Music Latin America, S.A.**  
Torre Banco General, Piso 7, Urbanización Marbella,  
Calle 47 y Aquilino de la Guardia,  
Ciudad de Panamá, Panamá  
Tel: +507-269-5311

## EUROPE

### THE UNITED KINGDOM

**Yamaha-Kemble Music (U.K.) Ltd.**  
Sherbourne Drive, Tilbrook, Milton Keynes,  
MK7 8BL, England  
Tel: 01908-366700

### IRELAND

**Danfay Ltd.**  
61D, Sallynoggin Road, Dun Laoghaire, Co. Dublin  
Tel: 01-2859177

### GERMANY

**Yamaha Music Central Europe GmbH**  
Siemensstraße 22-34, 25462 Rellingen, Germany  
Tel: 04101-3030

### SWITZERLAND/LIECHTENSTEIN

**Yamaha Music Central Europe GmbH,**  
**Branch Switzerland**  
Seefeldstrasse 94, 8008 Zürich, Switzerland  
Tel: 01-383 3990

### AUSTRIA

**Yamaha Music Central Europe GmbH,**  
**Branch Austria**  
Schleiergasse 20, A-1100 Wien, Austria  
Tel: 01-60203900

### CZECH REPUBLIC/SLOVAKIA/ HUNGARY/SLOVENIA

**Yamaha Music Central Europe GmbH,**  
**Branch Austria, CEE Department**  
Schleiergasse 20, A-1100 Wien, Austria  
Tel: 01-602039025

### POLAND

**Yamaha Music Central Europe GmbH**  
**Sp.z. o.o. Oddzial w Polsce**  
ul. 17 Stycznia 56, PL-02-146 Warszawa, Poland  
Tel: 022-868-07-57

### THE NETHERLANDS/ BELGIUM/LUXEMBOURG

**Yamaha Music Central Europe GmbH,**  
**Branch Benelux**  
Clarissenhof 5-b, 4133 AB Vianen, The Netherlands  
Tel: 0347-358 040

### FRANCE

**Yamaha Musique France**  
BP 70-77312 Marne-la-Vallée Cedex 2, France  
Tel: 01-64-61-4000

### ITALY

**Yamaha Musica Italia S.P.A.**  
Viale Italia 88, 20020 Lainate (Milano), Italy  
Tel: 02-935-771

### SPAIN/PORTUGAL

**Yamaha-Hazen Música, S.A.**  
Ctra. de la Coruna km. 17, 200, 28230  
Las Rozas (Madrid), Spain  
Tel: 91-639-8888

### GREECE

**Philippos Nakas S.A. The Music House**  
147 Skiathou Street, 112-55 Athens, Greece  
Tel: 01-228 2160

### SWEDEN

**Yamaha Scandinavia AB**  
J. A. Wettergrens Gata 1  
Box 30053  
S-400 43 Göteborg, Sweden  
Tel: 031 89 34 00

### DENMARK

**YS Copenhagen Liaison Office**  
Generatorvej 6A  
DK-2730 Herlev, Denmark  
Tel: 44 92 49 00

### FINLAND

**F-Musiikki Oy**  
Kluuvikatu 6, P.O. Box 260,  
SF-00101 Helsinki, Finland  
Tel: 09 618511

### NORWAY

**Norsk filial av Yamaha Scandinavia AB**  
Grini Næringspark 1  
N-1345 Østerås, Norway  
Tel: 67 16 77 70

### ICELAND

**Skifan HF**  
Skeifan 17 P.O. Box 8120  
IS-128 Reykjavik, Iceland  
Tel: 525 5000

### OTHER EUROPEAN COUNTRIES

**Yamaha Music Central Europe GmbH**  
Siemensstraße 22-34, 25462 Rellingen, Germany  
Tel: +49-4101-3030

## AFRICA

**Yamaha Corporation,**  
**Asia-Pacific Music Marketing Group**  
Nakazawa-cho 10-1, Hamamatsu, Japan 430-8650  
Tel: +81-53-460-2312

## MIDDLE EAST

### TURKEY/CYPRUS

**Yamaha Music Central Europe GmbH**  
Siemensstraße 22-34, 25462 Rellingen, Germany  
Tel: 04101-3030

### OTHER COUNTRIES

**Yamaha Music Gulf FZE**  
LB21-128 Jebel Ali Freezone  
P.O.Box 17328, Dubai, U.A.E.  
Tel: +971-4-881-5868

## ASIA

### THE PEOPLE'S REPUBLIC OF CHINA

**Yamaha Music & Electronics (China) Co.,Ltd.**  
25/F., United Plaza, 1468 Nanjing Road (West),  
Jingan, Shanghai, China  
Tel: 021-6247-2211

### HONG KONG

**Tom Lee Music Co., Ltd.**  
11/F., Silvercord Tower 1, 30 Canton Road,  
Tsimshatsui, Kowloon, Hong Kong  
Tel: 2737-7688

### INDONESIA

**PT. Yamaha Music Indonesia (Distributor)**  
**PT. Nusantara**  
Gedung Yamaha Music Center, Jalan Jend. Gatot  
Subroto Kav. 4, Jakarta 12930, Indonesia  
Tel: 21-520-2577

### KOREA

**Yamaha Music Korea Ltd.**  
Tong-Yang Securities Bldg. 16F 23-8 Yoido-dong,  
Yongdungpo-ku, Seoul, Korea  
Tel: 02-3770-0660

### MALAYSIA

**Yamaha Music Malaysia, Sdn., Bhd.**  
Lot 8, Jalan Perbandaran, 47301 Kelana Jaya,  
Petaling Jaya, Selangor, Malaysia  
Tel: 3-78030900

### PHILIPPINES

**Yupangco Music Corporation**  
339 Gil J. Puyat Avenue, P.O. Box 885 MCPO,  
Makati, Metro Manila, Philippines  
Tel: 819-7551

### SINGAPORE

**Yamaha Music Asia Pte., Ltd.**  
#03-11 A-Z Building  
140 Paya Lebar Road, Singapore 409015  
Tel: 747-4374

### TAIWAN

**Yamaha KHS Music Co., Ltd.**  
3F, #6, Sec.2, Nan Jing E. Rd. Taipei.  
Taiwan 104, R.O.C.  
Tel: 02-2511-8688

### THAILAND

**Siam Music Yamaha Co., Ltd.**  
891/1 Siam Motors Building, 15-16 floor  
Rama 1 road, Wangmai, Pathumwan  
Bangkok 10330, Thailand  
Tel: 02-215-2626

### OTHER ASIAN COUNTRIES

**Yamaha Corporation,**  
**Asia-Pacific Music Marketing Group**  
Nakazawa-cho 10-1, Hamamatsu, Japan 430-8650  
Tel: +81-53-460-2317

## OCEANIA

### AUSTRALIA

**Yamaha Music Australia Pty. Ltd.**  
Level 1, 99 Queensbridge Street, Southbank,  
Victoria 3006, Australia  
Tel: 3-9693-5111

### NEW ZEALAND

**Music Houses of N.Z. Ltd.**  
146/148 Captain Springs Road, Te Papapa,  
Auckland, New Zealand  
Tel: 9-634-0099

### COUNTRIES AND TRUST TERRITORIES IN PACIFIC OCEAN

**Yamaha Corporation,**  
**Asia-Pacific Music Marketing Group**  
Nakazawa-cho 10-1, Hamamatsu, Japan 430-8650  
Tel: +81-53-460-2312

**HEAD OFFICE** Yamaha Corporation, Pro Audio & Digital Musical Instrument Division  
Nakazawa-cho 10-1, Hamamatsu, Japan 430-8650  
Tel: +81-53-460-3273



Yamaha Manual Library  
<http://www.yamaha.co.jp/manual/>

U.R.G., Pro Audio & Digital Musical Instrument Division, Yamaha Corporation  
© 2005 Yamaha Corporation

WF16260 5XXAPXXX.X-01A0  
Printed in China