

# Clavinova®

---

使用说明书

CSP-170

CSP-150

感谢您购买 Yamaha Clavinova !

为了充分利用本乐器高级而又方便的功能，我们建议您仔细阅读本说明书。

也建议您将本说明书放置于安全便捷的地方，以便将来随时参阅。

使用本乐器之前，务必阅读第 5-6 页上的“注意事项”。

有关组装本乐器的信息，请参见本说明书末页。



## 产品中有害物质的名称及含量

部件名称	有害物质					
	铅 (Pb)	汞 (Hg)	镉 (Cd)	六价铬 (Cr(VI))	多溴联苯 (PBB)	多溴二苯醚 (PBDE)
印刷线路板	×	○	○	○	○	○

本表格依据 SJ/T 11364 的规定编制。

○：表示该有害物质在该部件所有均质材料中的含量均在 GB/T 26572 规定的限量要求以下。

×：表示该有害物质至少在该部件的某一均质材料中的含量超出 GB/T 26572 规定的限量要求。



此标识适用于在中华人民共和国销售的电器电子产品。标识中间的数字为环保使用期限的年数。

### 保护环境

如果需要废弃设备时，请与本地相关机构联系，获取正确的废弃方法。请勿将设备随意丢弃或作为生活垃圾处理。



仅适用于海拔 2000m 以下地区安全使用。

2000m 121 2000m 2000m 2000m 2000m 2000m 2000m 2000m 2000m 2000m ..

2000m 2000m 2000m 2000m 2000m 2000m 2000m 2000m 2000m 2000m ..

2000m 2000m 2000m 2000m 2000m 2000m 2000m 2000m 2000m 2000m ..

Dan hab yungh youq gij digih haijbaz 2 000m doxroengz haenz awjyungh.

(ccc\_sea\_level\_01)

这个符号位于本机的背部或底部。

121 2000m 2000m 2000m 2000m 2000m 2000m 2000m 2000m 2000m ..

2000m 2000m 2000m 2000m 2000m 2000m 2000m 2000m 2000m 2000m ..

2000m 2000m 2000m 2000m 2000m 2000m 2000m 2000m 2000m 2000m ..

Aen mai de veh youq laeng gei roxnaeuz daix gei.

# 注意事项

**请在操作使用前，首先仔细阅读下述内容**

请将本说明书存放在安全且便于取阅的地方，以便将来随时参阅。



为了避免因触电、短路、损伤、火灾或其它危险可能导致的严重受伤甚至死亡，请务必遵守下列基本注意事项。这些注意事项包括但不限于下列情况：

- 请勿将电源线放置在取暖器或暖气片附近。此外，不要过分弯折、损伤电源线，或在其上加压重物。
- 只能使用本乐器所规定的额定电压。所要求的电压被印在本乐器的铭牌上。
- 只能使用提供的电源线 / 插头。
- 定期检查电插头，擦除插头上积起来的脏物或灰尘。

## 请勿打开

- 本乐器不含任何用户可自行修理的零件。请勿打开本乐器或试图拆卸其内部零件或进行任何方式的改造。若出现异常，请立即停止使用，并请有资质的 Yamaha 维修人员进行检修。

## 关于潮湿的警告

- 请勿让本乐器淋雨或在水附近及潮湿环境中使用，或将盛有液体的容器（如花瓶、瓶子或玻璃杯）放在其上，否则可能会导致液体溅入任何开口。如果任何液体如水渗入本乐器，请立即切断电源并从 AC 电源插座拔下电源线。然后请有资质的 Yamaha 维修人员对设备进行检修。
- 切勿用湿手插拔电源线插头。

## 火警

- 请勿在乐器上放置燃烧着的物体，比如蜡烛。燃烧的物体可能会倾倒并引发火灾。

## 当意识到任何异常情况时

- 当出现以下任何一种问题时，请立即关闭电源开关并从电源插座中拔出电源线插头。然后请 Yamaha 维修人员进行检修。
  - 电源线或插头出现磨损或损坏。
  - 散发出异常气味或冒烟。
  - 一些物体掉入乐器中。
  - 使用乐器过程中声音突然中断。

## 注意

为了避免您或周围他人可能发生的人身伤害、乐器或财产损失，请务必遵守下列基本注意事项。这些注意事项包括但不限于下列情况：

### 电源 / 电源线

- 不要用多路连接器把乐器连接到电源插座上。否则会降低声音质量，或者可能使插座过热。
- 当从本乐器或电源插座中拔出电源线插头时，请务必抓住插头而不是电源线。直接拽拉电源线可能会导致损坏。
- 长时间不使用乐器时，或者在雷电风暴期间，从插座上拔下电插头。

### 组装

- 请认真阅读说明组装过程的附带文档。如未能按正确的顺序组装乐器，可能会损坏乐器，甚至造成伤害。

### 安放位置

- 请勿将本乐器放在不稳定的地方，否则可能会导致突然翻倒。
- 当运输或移动本乐器时，请务必由两个或两个以上的人进行。独自一人搬动乐器可能损伤背部，导致其它伤害，或者对乐器本身造成损坏。
- 搬动乐器之前，请务必拔出所有的连接电缆，以防止损坏电缆或绊倒他人造成人身伤害。
- 设置本产品时，请确认要使用的 AC 电源插座伸手可及。如果发生问题或者故障，请立即断开电源开关并从电源插座中拔下插头。即使关闭了电源开关，仍有极少量的电流流向本产品。预计长时间不使用本产品时，请务必将电源线从 AC 电源插座拔出。

### 连接

- 将本乐器连接到其它电子设备之前，请关闭所有设备的电源开关。在打开或关闭所有设备的电源开关之前，请将所有音量都调到最小。
- 务必将所有元件的音量调到最小值，并且在演奏乐器时逐渐提高音量，以达到理想的听觉感受。

### 小心操作

- 请勿在琴键盖或乐器的间隙中插入手指或手。另外，当心不要让琴键盖夹住您的手指。
- 请勿在琴键盖、面板或键盘上的间隙内插入或掉落纸张、金属或其他物体。否则可能会对您或他人造成人身伤害、对设备或其它财物造成损坏，或造成操作故障。
- 请勿将身体压在本乐器上或在其上放置重物，操作按钮、开关或插口时要避免过分用力。
- 请勿长时间持续在很高或不舒服的音量水平使用本乐器 / 设备或耳机，否则可能会造成永久性听力损害。若发生任何听力损害或耳鸣，请去看医生。

### 使用长凳（如果提供的话）

- 请勿将琴凳放在不稳定的地方，否则可能会导致突然翻倒。
- 使用长凳时切忌粗心大意，也不要站到上面去。使用长凳作为工具、梯子或用于任何其他用途可能导致意外事故或伤害。
- 每次长凳上只能坐一人，以防发生意外事故或伤害。
- 对于可调节琴凳，请勿坐在琴凳上调节琴凳高度，否则调整机构会因承受过大的力而受损，甚至造成人身伤害。
- 如果长时间使用后长凳的螺丝松开了，请定期使用附带的工具把螺丝拧紧。
- 请特别留心小孩，以防其从长凳上向后翻倒。由于长凳不带靠背，使用时如果不当心可能会造成事故或人身伤害。

对于由于不正当使用或擅自改造本乐器所造成的损失、数据丢失或破坏，Yamaha 不负任何责任。

当不使用本乐器时，请务必关闭其电源。

即使当 [⏻]（待机 / 开机）开关处在待机状态（电源指示灯熄灭）时，仍有极少量的电流流向本乐器。

当长时间不使用本乐器时，请务必从壁式 AC 插座上拔下电源线。

## 须知

为避免本产品、数据或其它部件可能受到的损坏，请注意下列事项。

### ■ 操作处理

- 请勿在电视机、收音机、立体声设备、移动电话或其他电子设备附近使用本乐器。否则，本乐器、电视机或收音机可能会产生噪声。用智能设备上的应用程序与本乐器结合使用时，我们建议先将“Airplane Mode”（飞行模式）设置为“ON”、然后将“Wi-Fi”设置为“ON”，以避免通讯过程中产生噪音。
- 请勿将本乐器置于灰尘过多、摇晃较强或极寒极热的场所（如长时间置于直晒的日光下、取暖器附近或轿车内），以防止产品面板变形而导致内部元件损坏或运行不稳定。（已确认的操作温度范围：5° - 40°C或41° - 104°F。）
- 请勿在乐器上放乙烯或塑料或橡胶物体，否则可能使面板或键盘脱色。
- 用金属、瓷器或其他硬物碰撞乐器表面可能会使表面涂层破裂或剥落。使用时请务必小心。

### ■ 维护保养

- 清洁本乐器时，请使用柔软、干燥或略微沾湿的布。请勿使用涂料稀释剂、溶剂、酒精、清洁剂或浸了化学物质的抹布。
- 请用软布轻柔地擦除灰尘和脏物。擦拭时不要太用力，否则脏物的小颗粒会刮伤乐器的表面涂层。
- 当温度和湿度剧烈变化时，可能会出现冷凝，且本乐器表面上可能会积聚水汽。如果水珠残留，则木质部件可能会吸收水分并损坏。请务必立即用软布擦去水份。

### ■ 保存数据

- 部分数据和设置为自动保存（第16页）。为防止某些错误和操作失误造成的数据丢失，请将重要数据保存到智能设备应用程序“Smart Pianist”。您可以将本乐器的数据和设置备份到“Smart Pianist”中，成为备份文件。

## 信息

### ■ 关于版权

- 除个人使用外，严禁复制作为商品的音乐作品数据，包括但不限于MIDI数据和/或音频数据。
- 对于本产品中的附带及捆绑内容，Yamaha拥有版权或经许可可以使用其它公司的版权。根据版权法和其它相关法律规定，用户不得传播通过保存或录制这些内容所得的媒体，或与本产品中此类内容相同或类似的媒体。
  - \* 上述内容包括计算机程序、伴奏数据、MIDI数据、WAVE数据、音色录音数据、乐谱、乐谱数据等。
  - \* 用户可以传播使用这些内容进行演出或音乐制作所录制的媒体，此类情况下无需Yamaha公司的许可。

### ■ 关于本乐器的功能/数据包

- 一些预置乐曲的长度和编曲已经被编辑过，可能与原始乐曲不大一样。
- 本设备能够使用各种类型/格式的音乐数据，将其预先优化为便于本设备使用、正确的音乐数据格式。因此，在播放这些音乐数据时，本设备可能无法精确地达到音乐制作人或作曲家最初预想的程度。

### ■ 关于本说明书

- 为便于您理解使用说明书的内容，本公司已经依据国家的相关标准尽可能的将其中的英文表述部分翻译成中文。但是，由于（音乐上旋律、节奏、曲目等的）专业性、通用性及特殊性，仍有部分内容仅以原文形式予以记载。如您有任何问题，烦请随时与本公司客服联系（热线：400-051-7700）。
- Apple、iTunes、Mac、Macintosh、iPhone、iPad、iPod touch、Lightning是Apple Inc.在美国和其他国家或地区的注册商标。
- IOS是Cisco在美国和其他国家或地区的商标或注册商标并具有使用许可证。
- Android和Google Play是Google Inc.的商标。
- 本使用说明书中所使用的公司名和产品名都是各自公司的商标或注册商标。

### ■ 调音

- 与原声钢琴不同，本乐器无需专业人员进行调音（所以可自行调节音高以配合其它乐器）。因此数码乐器的音高始终保持精准。

# 关于使用说明书

本乐器具有以下文档和参考材料。

## 附带的文档

 **使用说明书（本书）**  
此文档介绍电子钢琴的使用方法。

 **USB无线LAN适配器的使用说明书**  
此文档解释如何使用USB无线LAN适配器。  
(在特定地区可能无销售。)

## 在线资料（可以从网络下载）

 **数据列表**  
本文档包含乐器可以选择的XG音色列表和XG鼓组列表，还包含效果器参数列表和MIDI相关信息。

 **Computer-related Operations  
（计算机相关操作）**  
包含将本乐器连接到计算机使用的内容。

如需获得这些说明书，请访问Yamaha Downloads，选择您的国家，然后在型号栏中输入“CSP-170”，最后点击[Search]。

■ **Yamaha Downloads**  
<http://download.yamaha.com/>

# 包含附件

- 使用说明书（本书）
- Online Member Product Registration（在线会员产品注册）  
用户注册表格中需要填写“PRODUCT ID”（产品ID）。
- 电源线
- 琴凳\*
- 保证书\*
- USB线缆（USB Type A - USB Type B）\*
- USB转换线缆（USB Type B - USB Micro B / USB Type B - USB Type C）\*

\* 根据特定地区不同，可能不含此物品。请咨询Yamaha经销商。

### 须知

**请将USB线缆和USB转换线缆放入塑料袋中进行保存。与塑料或橡胶物体一起保存时，可能会造成褪色或橡胶氧化。**

■ **智能设备应用程序“Smart Pianist”**  
您可以在专用的智能设备应用程序中体验丰富的功能（第20页）。  
该应用程序适用于iOS和Android设备。有关发布日期和其他细节的信息，请查看以下网站。  
<https://www.yamaha.com/kbdapps/>

本产品的型号、序列号、电源要求等规格可能标在铭牌上或铭牌附近，铭牌位于本机底部。请将该序列号填写到下方的横线上，并妥善保存本说明书，以便在产品被盗时作为永久购买凭证使用。

型号名称 \_\_\_\_\_

序列号 \_\_\_\_\_

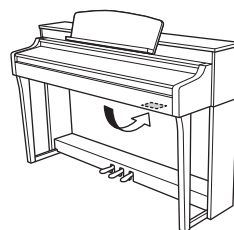

铭牌位于本机底部。

(bottom\_zh\_01)



# 目录

注意事项.....	5
须知.....	7
信息.....	7
关于使用说明书.....	8
包含附件.....	8
<b>面板控制器和端口</b>	<b>10</b>
<b>CSP — 全新的钢琴演奏世界与智能设备的触控体验 —</b>	<b>12</b>
<b>弹奏 Clavinova</b>	<b>14</b>
打开或关闭电源.....	14
使用谱夹.....	17
调节主音量.....	17
使用耳机.....	18
使用踏板.....	19
<b>利用 Smart Pianist 应用程序</b>	<b>20</b>
应用程序介绍.....	20
连接至智能设备.....	22
有关 Stream Lights.....	23
<b>功能</b>	<b>24</b>
功能列表.....	24
选择预置音色.....	26
播放乐曲.....	26
跟随伴奏进行演奏.....	26
使用节拍器.....	27
调节速度.....	27
选择混响.....	28
设置键盘的力度灵敏度.....	28
改变 MIDI 通道.....	29
以半音为单位移调.....	29
微调音高.....	30
初始化设置.....	30
<b>连接</b>	<b>31</b>
[USB TO DEVICE] 端口.....	31
连接音频设备（[AUX IN] 插孔、AUX OUT[R]/ [L/L+R] 插孔）.....	32
连接踏板开关 / 踏板控制器（[AUX PEDAL] 插孔）.....	33
连接话筒或吉他（[MIC/LINE IN] 插孔、[MIC/LINE] 开关）.....	33
连接至计算机（[USB TO HOST] 端口）.....	34
连接外接 MIDI 设备（MIDI 端口）.....	34
<b>组装</b>	<b>35</b>
<b>故障排除</b>	<b>39</b>
<b>技术规格</b>	<b>40</b>
<b>索引</b>	<b>43</b>

# 面板控制器和端口

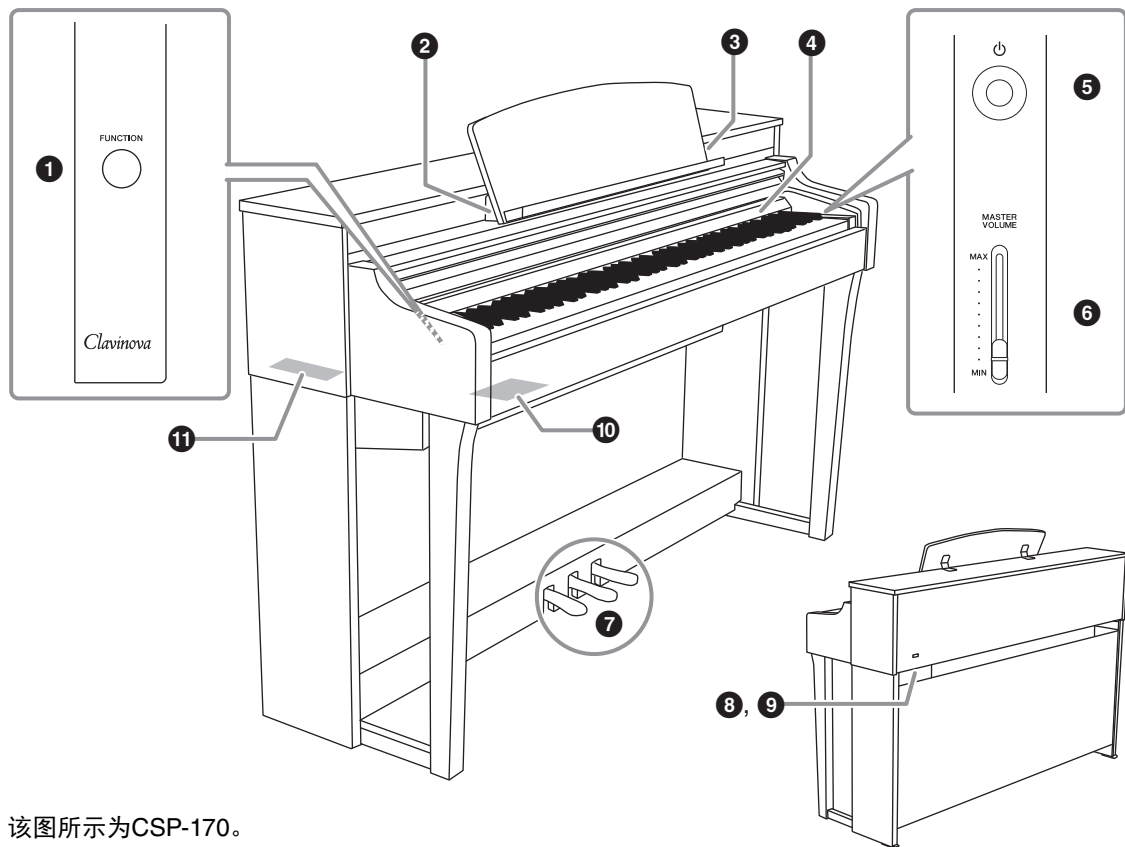

该图所示为CSP-170。

## ❶ [FUNCTION]按钮（第24页）

按住该按钮并按下一个指定的键可以调出丰富的功能。

## ❷ [USB TO HOST]端口

用于连接至如Android设备或计算机等智能设备。

有关连接至Android设备的信息，请参考Smart Pianist智能设备应用程序。

有关连接至计算机的信息，请参考网站的在线手册“Computer-related Operations”（计算机相关操作）。

### 须知

请使用长度小于3米的AB型USB线缆。  
不能使用USB 3.0线缆。

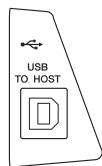

## ❸ [iPad]端口（第22页）

用于连接iOS设备。该端口可以为iOS设备充电。

有关连接方式，请参考Smart Pianist智能设备应用程序的乐器菜单。

### 须知

请使用长度小于3米的Lightning - USB线缆。

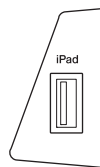

## ❹ Stream Lights（第23页）

显示应该演奏的音符。

## ❺ [⏻]（待机/打开）开关（第14页）

用于打开电源或设置为待机状态。

## ❻ [MASTER VOLUME]滑杆 第17页

用于调节总体音量。

## ❼ 踏板（第19页）

**8 [AC IN]接口 (第36页)**

用于连接电源线。

**9 [PEDAL]插孔 (第36页)**

用于连接踏板连接线。

**10 I/O接口 (近侧)**

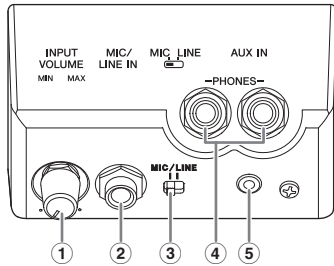

**1 [INPUT VOLUME]旋钮 (第33页)**

用于调整来自连接到[MIC/LINE IN]插孔的话筒或其他设备的输入音量。

**2 [MIC/LINE IN]插孔 (第33页)**

用于输入话筒、其他乐器或音频播放器的声音，从Clavinova的内置扬声器中可以听到这些声音。

**3 [MIC/LINE IN]开关 (第33页)**

用于对来自话筒、其他乐器或音频播放器的声音进行适当的设置。

**4 [PHONES]插孔 (第18页)**

用于连接一副耳机。

**5 [AUX IN]插孔 (第32页)**

用于输入音频播放器的声音，从Clavinova的内置扬声器中可以听到这个声音。

**11 I/O接口 (远侧)**

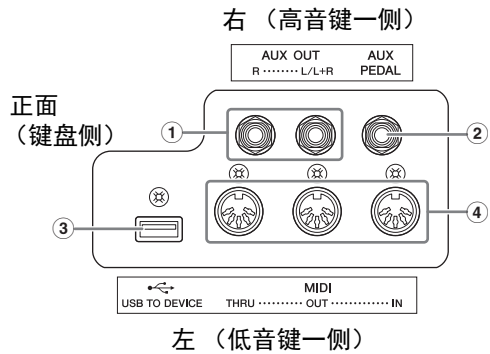

**1 [AUX OUT [R]、[L/L+R]插孔 (第32页)**

用于将Clavinova的声音输出至外部音箱系统。

**2 [AUX PEDAL]插孔 (第33页)**

用于连接另售的踏板控制器或踏板开关。

**3 [USB TO DEVICE]端口 (第31页)**

用于连接提供的USB无线LAN适配器\*。  
\*根据特定地区不同，可能不含此物品。请咨询Yamaha经销商。

**4 MIDI [THRU]、[OUT]、[IN]端口 (第34页)**

用MIDI连接线将外接MIDI设备连接到这些接口。

Clavinova CSP系列让您可以使用专用的智能设备应用程序实现先进的、精细的控制并可方便获取丰富的功能，比如与喜爱的乐曲一起弹奏或进行合奏表演。

### 通过智能设备，与您的钢琴一起收获更多乐趣

连接CSP和智能设备，使用智能设备应用程序“Smart Pianist”享受丰富的功能。立刻安装应用程序吧！

请参见下列网站。

<https://www.yamaha.com/kbdapps/>

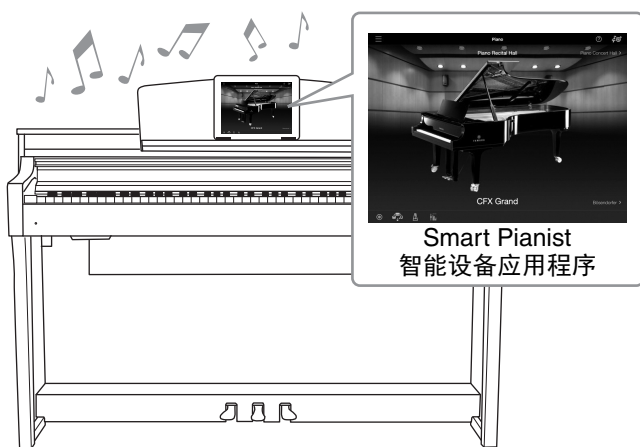

### 即刻通过Audio To Score和Stream Lights功能弹奏您喜爱的乐曲

应用程序包括Audio To Score功能，可以在智能设备的乐曲中自动创建钢琴伴奏乐谱。即便没有乐谱，您也可以享受为乐曲弹奏钢琴伴奏。对于识谱有困难的用户，Stream Lights功能（第23页）可以显示接下来需要弹奏的琴键。您只需在适当的时候按照琴键上移动灯光的指示，按下琴键即可。

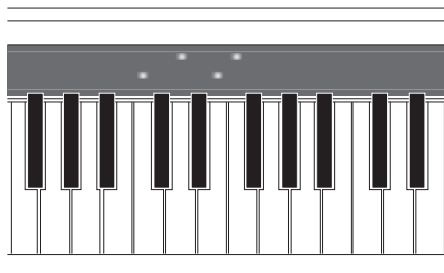
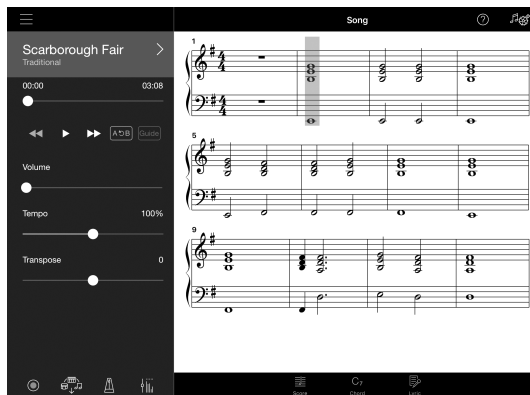

## 享受背景乐队伴奏，实现边弹边唱

即便只有一人弹奏时，也可实现动感的背景乐队伴奏。大量伴奏模式，涵盖各种类型，匹配您的演奏。甚至可以连接话筒并跟随键盘演奏进行演唱。丰富的和声功能使您即便一个人在演唱，也可自动创造人声合唱伴奏。

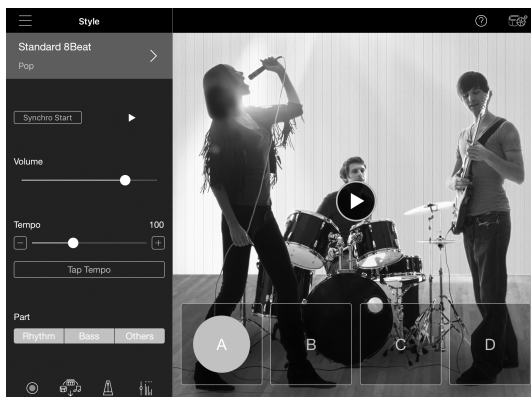
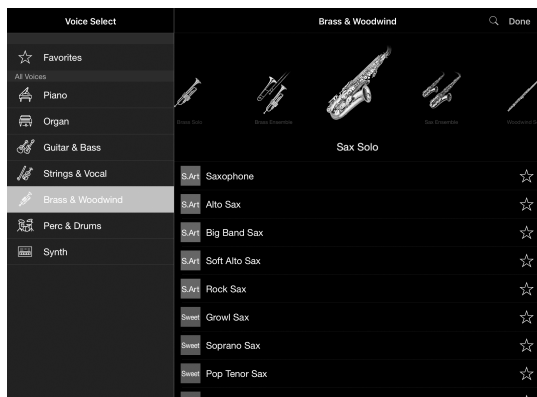

## 指尖下的音乐会三角钢琴音色

钢琴音色采样于Yamaha的旗舰CFX音乐会三角钢琴和世界著名的贝森朵夫（Bösendorfer\*）音乐会三角钢琴。本乐器的琴键具有迅速回弹能力，实现真实的三角钢琴弹奏手感。还可以重现音乐厅的声音回响方式，亦可呈现由于三角钢琴的琴盖开合而造成的细微变化。

\*贝森朵夫（Bösendorfer）公司是Yamaha的子公司。

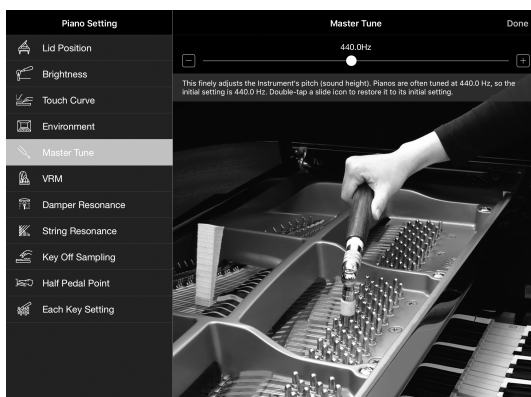
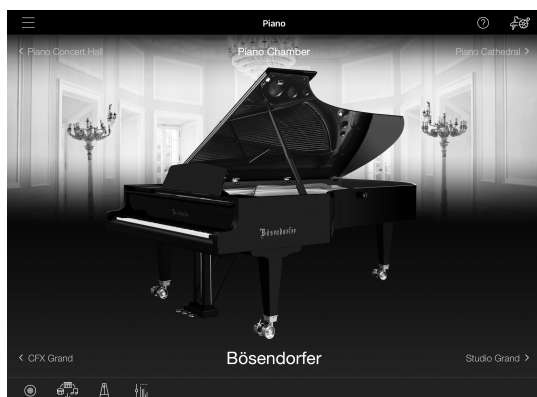

您也可以从Smart Pianist智能设备应用程序的Demo功能了解更多的乐器特性。

\*所有屏幕截图正在开发中。

# 弹奏 Clavinova

通过简单的设置，即可像真正的原声钢琴一样弹奏本乐器。

## 打开或关闭电源

### 1 连接电源线。

按照插图所示顺序接上电源线插头。

1-1 将电源线的插头插入本乐器的AC电源接口。

1-2 将电源线的另一头插入合适的壁式AC电源插座。

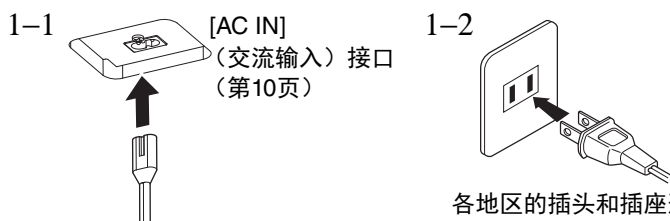

各地区的插头和插座形状有所不同。

#### ⚠ 警告

只可使用本乐器附带的AC电源线。如果随琴提供的电源线丢失或损坏需更换，请联系 Yamaha 代理商。如果更换了不正确的电源线可能会造成火灾和触电危险！

#### ⚠ 注意

安装本产品时，请确认要使用的交流电源插座伸手可及。如果发生问题或者故障，请立即断开电源开关并从电源插座中拔下插头。

#### 注

断开电源线时，先关闭电源，然后按照相反顺序进行操作。

### 2 打开琴键盖。

用双手握住手柄。然后轻轻提起琴键盖，向前推并将其充分滑动到底。

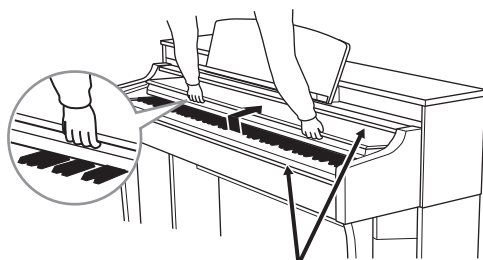

#### ⚠ 注意

在打开或关闭琴键盖时，请当心不要被夹到手指。

#### ⚠ 注意

- 打开或关闭琴键盖时，请用双手托住琴键盖。请在完全打开或关闭后再放开盖子。请避免将手指（您或者其他人的手指）夹在琴键盖和钢琴主体之间。
- 请勿将任何物体（金属片或纸张）放置于琴键盖上。放置在琴键盖上的小物件在琴键盖打开时可能会掉入钢琴内，可能极难取出。一旦发生这种情况可能会造成触电、短路、火灾或其它严重损坏。

#### 须知

请勿倚靠乐器，或将重物放置其上，尤其是在琴键盖和谱架周围。否则将对琴键盖造成损害或故障。

### 3 调低音量。

使用面板右端的[MASTER VOLUME]滑杆调低音量至“MIN”。

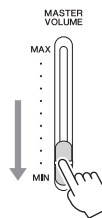

### 4 打开电源开关。

按下面板右端的[⏻]（待机/开机）开关打开电源。面板左端下方的电源指示灯亮起。随后，最高键上的Stream Lights闪烁几秒，电源打开。

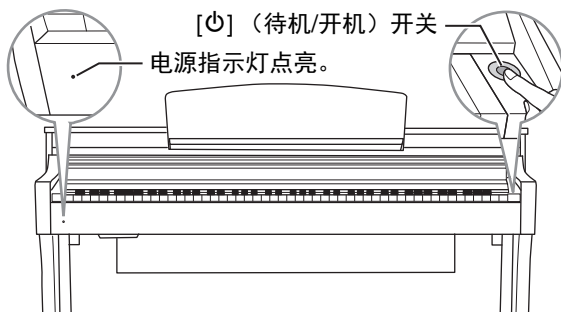

### 5 调节音量。

当您调节音量时，请弹奏键盘发出声音并慢慢提升[MASTER VOLUME]滑杆。

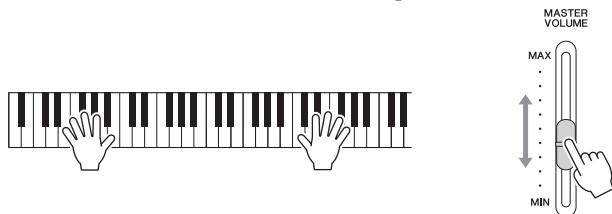

#### ⚠ 注意

请勿在高音量的状态下长期使用本乐器，否则您的听力将受损。

### 6 当完成弹奏后，请关闭电源。

按住[⏻]（待机/打开）开关约1秒钟。电源指示灯熄灭。

#### ⚠ 注意

即使乐器的电源已经关闭，也会有极少量的电流通向乐器。预计长时间不使用本乐器或雷暴期间，请务必从壁式交流插座上拔下交流电源插头。

#### 须知

- 打开开关后，请勿按下任意琴键或踏板直至乐器完全启动（Stream Lights停止闪烁）。否则可能会造成故障。
- 在这种情况下如要强行退出，请按住[⏻]（待机/打开）开关3秒钟以上。切记，强行退出操作可能造成数据的丢失及设备的损坏。

## 7 关上琴键盖

用双手握住手柄。然后将琴键盖朝着您身体的方向滑动，并将琴键盖轻轻放下盖住琴键。

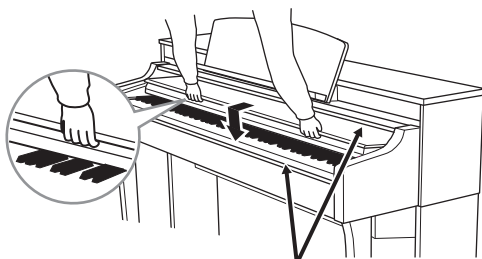

**注意**  
在打开或关闭琴键盖时，请当心不要被夹到手指。

### 须知

如果电源自动关闭，任何未保存的乐曲录音都将丢失。请在电源自动关闭前，确保将数据与注册记忆保存至Smart Pianist智能设备应用程序。

## 即便在电源关闭时仍保留的数据（备份参数）

即使在关闭电源时，下列数据也将保留。

- 调音
- 力度感响应设置
- 节拍器音量
- 自动关机时间

## 自动关机功能

为避免不必要的电力消耗，本设备提供了自动关机功能，设备处于不操作状态一段时间后，能够自动关闭电源。电源自动关闭前需要消耗的时间量默认约为30分钟。您可以按下A-1键将其关闭；按下A#-1键将其打开，或从Smart Pianist智能设备应用程序的使用菜单中设置。

### 须知

连接着诸如功放、音箱或计算机等外接设备时，如果一定时间之内不操作本乐器，确保按照使用说明书中的介绍内容关闭乐器以及所连接的外接设备的电源，以保护设备不会被损坏。如果需要在设备连接时防止电源自动关闭，请禁用自动关机功能。

### 禁用自动关机功能（简单方法）

按住键盘上的最低音琴键的同时，打开电源。禁用自动关机。

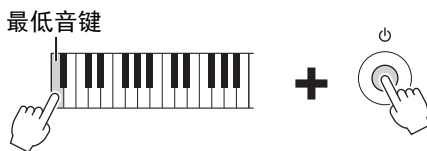



## 使用谱夹

朝身体反方向提升谱夹。谱夹用于固定乐谱书页。可将智能设备放置在谱架上。请确保智能设备完全放置在谱架上，并提升谱夹。

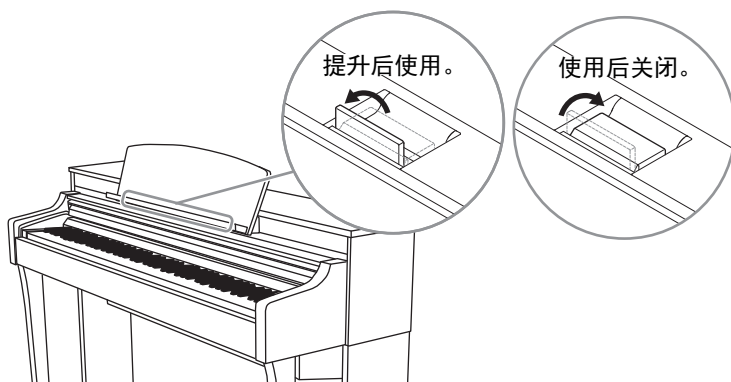

### ⚠ 注意

如果对谱架用力过度，谱架和螺丝将会松动或断裂，导致损伤甚至人身伤害。如果谱架分离，请根据组装指南（第37页）重新安装。如果螺丝松动，请再次将其拧紧。

### 须知

如果没有将智能设备紧贴谱架或用谱夹固定，智能设备可能从谱架上掉落。

## 调节主音量

若要调节音量，请使用位于面板右侧的[MASTER VOLUME]滑杆。在调节音量时，弹奏键盘确认声音。

### ⚠ 注意

请勿在高音量的状态下长期使用本乐器，否则您的听力将受损。

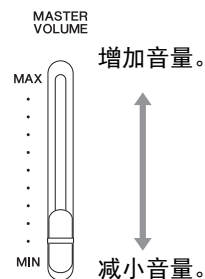

## 使用耳机

使用[PHONES]插孔连接耳机。由于本乐器配备了2个[PHONES]插孔，因此可以连接2副耳机。如果只使用一副耳机，则可插入任意一个插孔内。

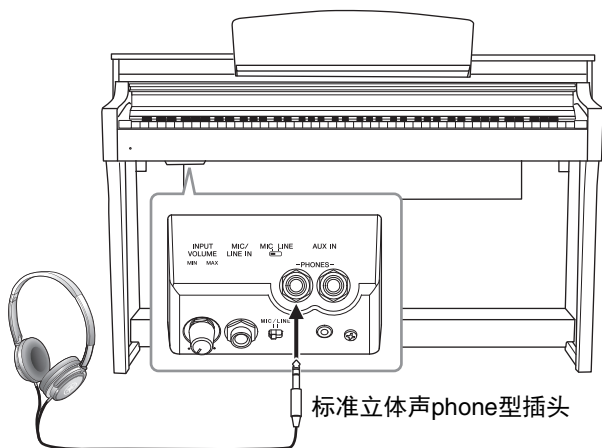

### ⚠ 注意

请勿长时间以巨大或不舒服的音量使用耳机，可能造成永久性的听力损伤。

## 重现真实的声音距离 — 双声道采样和立体声优化器

本乐器采用两种先进技术，即使在使用耳机聆听时也可享受极其逼真的自然声音。本功能的默认设置为打开，如果需要可以通过使用Smart Pianist智能设备应用程序将其关闭。

### 双声道采样（仅“CFX Grand”音色）

双声道采样是使用设置在演奏者耳朵位置处的两个特殊话筒并记录来自钢琴的声音的一种方法。通过耳机聆听该效果的声音，给人以沉浸于声音的印象，仿佛这声音来自于钢琴。此外，耳朵也可以没有压力的长时间自然地享受声音。选择默认音色“CFX Grand”（第24页）时，连接耳机会自动启用双声道采样声音。

### 立体声优化器（钢琴组中非“CFX Grand”音色）

应用立体声优化功能，可以让您从耳机中听到演奏原声钢琴时的真实空间感。该功能打开后，可以感受到声音好像来自钢琴，具有一定声音距离。

已连接耳机时，通过默认设置，钢琴组中的音色会自动更改为双声道采样的声音或使用立体声优化器增强的声音。由于这些优化的声音适用于耳机聆听，因此建议您在以下情况将此功能设为“OFF”。

- 使用外部有源音箱系统播放本乐器的钢琴音色，同时通过已连接的耳机监听本乐器的声音输出。
- 录制音频，然后通过本乐器的扬声器播放已录制的音频乐曲。（确保在录音之前关闭这些功能。）

您可以通过Smart Pianist智能设备应用程序将该设置打开或关闭。

## 使用耳机挂架

在本乐器的包装盒内附有一个耳机挂架，使您可将耳机挂在乐器上。按照本书结尾的介绍内容安装耳机挂架。

### 须知

请勿将耳机以外的物件挂到挂架上。否则，本乐器或挂架可能会损坏。

## 使用踏板

本乐器配备三个脚踏板：制音踏板（右）、延音踏板（中）和柔音踏板（左）。

### 注

如果踏板不起作用，踏板的插头可能没有连接。将踏板连接线插头牢固插入正确的插孔（第36页）。

### 制音踏板（右踏板）

当您踩下制音踏板时，您弹奏的音符会有较长的延音。

本乐器具有半踏板功能，可以对延音进行精确、具有表现力的控制。

#### 半踏板功能

半踏板功能可使用半制音技巧，即将制音踏板踩到中间位置。在半制音状态下（在声学钢琴上），半制音将只消去琴弦的部分声音。该功能可精细地控制踏板压力影响制音器静音的程度，从而实现精细入微和富于表现力的操控，在演奏中加入精妙的细节表现力。可以在Smart Pianist智能设备应用程序中进行设置。

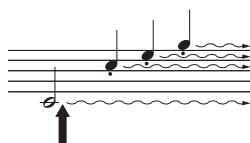

如果在此处踩下制音踏板，则放开踏板之前弹奏的音符会延长较长的时间。

### 延音踏板（中间踏板）

如果在键盘上弹奏音符或和弦，在按住音符的同时踩下延音踏板，这些音符将一直延续到踏板释放为止。

后面的所有音符不会延持。

### 注

当踩下延音（中）踏板时，释放音符后，可能会持续且不衰减地发出风琴或弦乐等音色的延音（非衰减）。

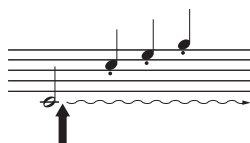

如果一边弹奏音符一边踩下延音踏板，则可以使音符延长到踏板被放

### 柔音踏板（左踏板）

踩下柔音踏板可使此时弹奏的音符减小音量并稍稍改变音色。踩下柔音踏板不会影响已经弹奏的音符。

### 注

根据所选音色，该踏板功能可能与正常的柔音（左）踏板功能不同。例如，当选择“Mellow Organ”时，踩下并松开此踏板将在旋转扬声器效果的“fast”和“slow”速度之间切换。

# 利用 Smart Pianist应用程序

## 应用程序介绍

本乐器可与Smart Pianist智能设备应用程序联动，使您的音乐演奏更加愉快。在本章节中，我们将介绍该应用程序的部分功能。有关发布日期、如何获取该应用程序和其他细节的信息，请查看以下网站。

<https://www.yamaha.com/kbdapps/>

## Piano Room（钢琴工坊）

您可以在本乐器上演奏包括Yamaha旗舰CFX音乐会三角钢琴音色和著名的贝森朵夫（Bösendorfer\*）音乐会三角钢琴音色。也可以根据喜好对钢琴音色做出声音上的变化，包括根据三角钢琴琴盖位置或演奏厅的混响调整音色亮度。

\*贝森朵夫（Bösendorfer）公司是Yamaha的子公司。

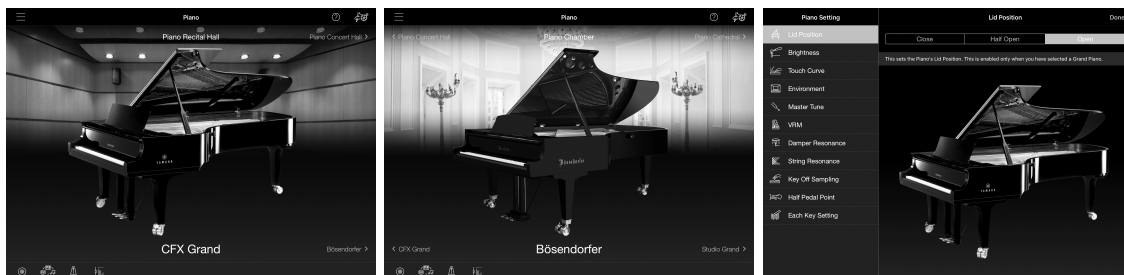

## Voice Menu（音色菜单）

本乐器还具有其他丰富的乐器音色，包括钢琴、弦乐、管乐乐器等。也可以使用分层功能，该功能可将音色层叠；或使用分割功能，该功能可使左右手弹奏出不同的音色；或同时弹奏多个音色——充分扩展了演奏的可能性。

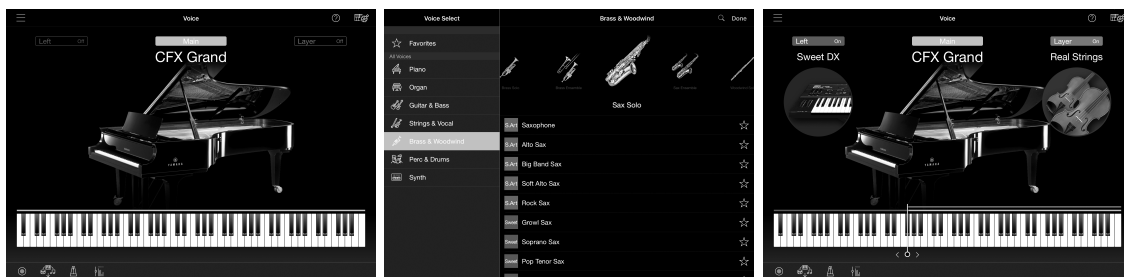

## Style Menu（伴奏菜单）

该应用程序为您提供了多种多样的伴奏和节奏背景模式（称为伴奏），涵盖众多不同的音乐类型。伴奏功能应用程序可以自动探测和弦，并创造动态的伴奏。

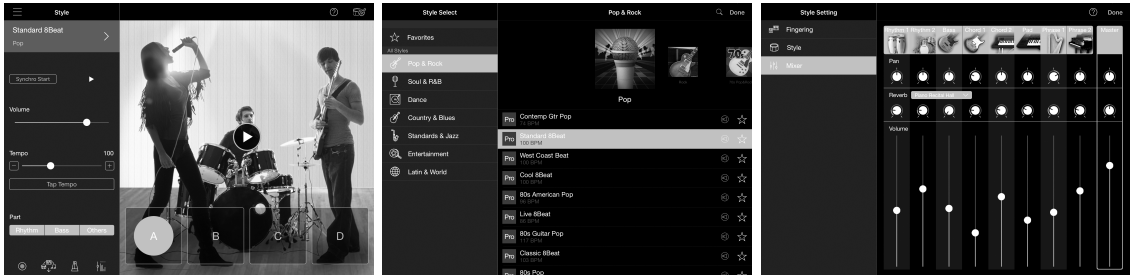

## Song Menu（乐曲菜单）

通过该应用程序，您可以播放如预设乐曲和市售乐曲等乐曲数据（称为“乐曲”）。不仅可以享受乐曲的播放，还可在播放这些乐曲的同时进行弹奏练习。该应用程序显示MIDI数据的音符，并可以根据音频乐曲的和弦自动决定伴奏音符。

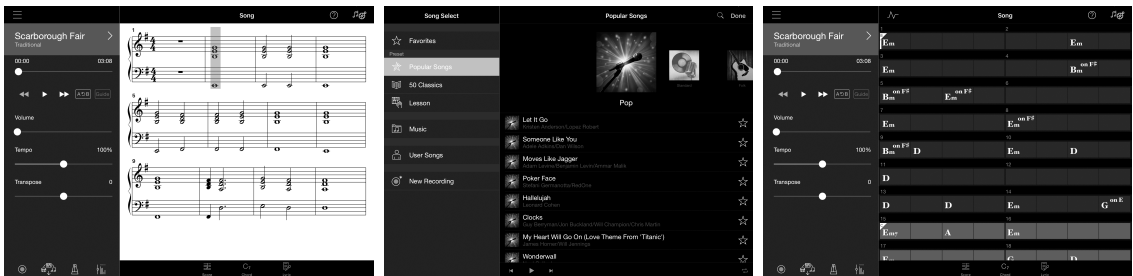

## 其它功能

以下是Smart Pianist智能设备应用程序中的一些其他可用功能。

功能	描述
Recording（录音）	用于将您的演奏录制为MIDI或音频数据。
Registration Memory（注册记忆）	用于保存几乎所有的乐器设置。
Metronome（节拍器）	提供嘀嗒声，带给您精确的拍子指引。
Balance（平衡）	用于调节各声部的音量。
Utility（实用工具）	提供各种详细设置，包括键盘和踏板的设置。

### 须知

当乐器连接Smart Pianist智能设备应用程序时，乐器的所有设置由Smart Pianist智能设备应用程序的设置替代。

## 连接至智能设备

您可以通过一根USB线缆或无线LAN将本乐器连接至智能设备。有关连接方式，请参见Smart Pianist智能设备应用程序乐器菜单中的“Start Connection Wizard”（启动连接向导）。

### 连接概览

启动Smart Pianist智能设备应用程序并进行如下操作。



- 1 点击位于屏幕上方的[≡]图标并打开菜单。
- 2 点击“Instrument”并打开Instrument Connection（乐器连接）。
- 3 点击“Start Connection Wizard”（启动连接向导）并跟随连接向导。

#### 信息

该应用程序适用于iOS和Android设备。有关发布日期和其他细节的信息，请查看以下网站。  
<https://www.yamaha.com/kbdapps/>

### 所需项目

根据特定地区不同，可能不含此物品。请咨询Yamaha经销商。

#### 使用USB线缆连接

##### iOS设备

- Lightning - USB线缆

##### Android设备

如果设备的接口是USB micro B

- 转换适配器（micro B公头 - Type A母头）
- USB线缆（Type A公头 - Type B母头）

如果设备的接口是USB Type C

- 转换适配器（Type C公头 - Type A母头）
- USB线缆（Type A公头 - Type B母头）

#### 使用USB无线LAN适配器连接

- USB无线LAN适配器
- 接入点

#### 注

当乐器的设置为直接无线连接乐器和智能设备时，无需接入点。但是，在这种情况下，智能设备上的互联网连接将被禁用，某些功能将受限制，如邮件、搜索和Smart Pianist中的一些功能等。

#### 须知

请使用长度小于3米的USB线缆。不支持USB 3.0。

## 显示Wi-Fi连接状态

通过WPS将智能设备连接至乐器，使用支持WPS的接入点进行设置时，Stream Lights显示Wi-Fi的连接状态。当使用不支持WPS或不带有WPS的接入点进行设置时，Stream Lights不亮起。

### 注

WPS (Wi-Fi Protected Setup) 指的是可以轻松进行无线LAN设置的结构，只需按下无线LAN适配器和接入点的WPS按钮。可在进行网络连接所需的设置时帮助您节省时间和精力。

## 设置

A#-1键的Stream Lights连续向下闪烁。

## 设置完成

Stream Lights不亮。请确认智能设备的连接。

## 连接失败

A-1键的Stream Lights持续3秒亮起。

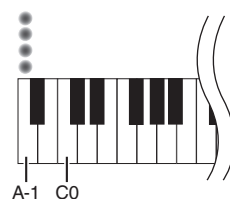
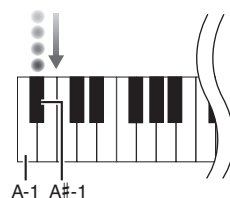

有关这些接口安放位置的信息，请参见第10页上的“面板控制器和端口”。

- USB无线LAN适配器 ..... [USB TO DEVICE]端口
- iOS设备 ..... [iPad]端口
- Android设备、计算机 ..... [USB TO HOST]端口

## 有关Stream Lights

位于每个琴键的顶部，包含4个灯与Smart Pianist智能设备应用程序联动，协助您的演奏并指示乐器的功能。

### 显示要弹奏的琴键和时间点

在乐曲播放的过程中Stream Lights以下降的方式接连亮起（或轻轻闪烁），指示应弹奏的特定琴键和应该弹奏的时间点。

- 红灯表示白键，蓝灯表示黑键。
- 随着灯光“下降”，当灯光到达底部最接近琴键时弹奏指示的琴键。

若要打开或关闭功能，请参考Smart Pianist智能设备应用程序中的Song Menu（乐曲菜单）。

### 显示分割点

当使用左右手弹奏不同音色时（称为“分割功能”），Stream Lights指示分割点。预设的分割点为F#2键。

## 功能列表

您可以在本乐器中进入某些功能，只需按住[FUNCTION]按钮并按下相关琴键（如下所示）。使您在无需使用智能设备的情况下，实现丰富的功能并进行重要设置的更改。

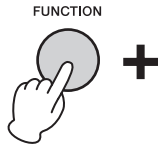

A#-1	C#0	D#0	F#0	G#0	A#0	C#1	D#1	F#1	G#1	A#1	C#2	D#2	F#2	G#2	A#2					
自动关机禁用	Bösendorfer	Suitcase EP	Whiter Bars	Harpsichord 1		Someone Like You	Clocks	Jesus, Joy of Man's Desiring	Salut d'amour op.12		Easy 8Beat 1	Funky Shuffle	Swing Medium	Standard Waltz						
自动关机禁用	CFX Grand	Upright Piano	Vintage EP	Sweet DX EP	Pipe Organ Principal	Vibraphone		Let It Go	Moves Like Jagger	My Heart Will Go On	Canon D dur	Twinkle, Twinkle, Little Star	Für Elise		Contemp Gtr Pop	Acoustic Gtr Ballad	Easy Country Pop	The Blues	Cool Jazz Waltz	Brazilian Bossa
A-1 B-1	C0 D0 E0 F0 G0 A0 B0			C1 D1 E1 F1 G1 A1 B1			C2 D2 E2 F2 G2 A2 B2													
自动关机 (第16页)	音色 (第28页)			乐曲 (第28页)			伴奏 (第28页)													

## 音色列表

琴键	音色	音色描述
C0	CFX Grand	Yamaha旗舰型号CFX音乐会三角钢琴音，动态范围广，实现最强的控制表现力。适合在任何音乐流派和风格下弹奏。
C#0	Bösendorfer	源自维也纳的Bösendorfer音乐会三角钢琴的卓越音色。其空旷音对应于乐器的尺寸，非常适合表现作曲中的柔和部分。
D0	Upright Piano	立体声采样的立式钢琴音色，具有独特的音调特性和更加轻柔、更加随意的感觉。
D#0	Suitcase EP	使用音锤击打式金属“音叉”的电子钢琴的音色。弹得轻时声音柔和，弹得重时声音有力。
E0	Vintage EP	一种不同于Suitcase EP的电钢琴音色。广泛应用于摇滚和流行音乐。
F0	Sweet DX EP	由FM合成器产生的电钢琴音色。音调将随着按键力度而变化。非常适合流行音乐。
F#0	Whiter Bars	一种“音轮”型电子风琴音色。采样中加入旋转扬声器效果，旋转速度慢。经常在爵士和摇滚风格中听到。
G0	Pipe Organ Principal	这种音色具有主音栓（铜管乐器）风琴的管乐组合（8'+4'+2'）的特点。适合巴洛克教堂音乐。
G#0	Harpsichord 1	常用于巴洛克音乐的乐器的音色。按键力度的不同不会影响音量，释放键位时会听到一种独特的声音。
A0	Vibraphone	一种颤音琴音色，以立体声取样。声音清澈辽远，非常适合流行音乐。



**音色：**弹奏键盘时的乐器声音。  
**乐曲：**乐曲数据。  
**伴奏：**自动伴奏和节奏背景模式。

C#3 D#3	F#3 G#3 A#3	C#4 D#4	F#4 G#4 A#4	C#5 D#5	F#5 G#5 A#5	C#6 D#6	F#6 G#6 A#6
节拍器开关	编号键1 编号键2	速度默认 节拍默认	音量降低1 音量提升1 全部 节奏	演奏厅 室内 俱乐部	无效果 深度降低1 深度提升1	力度灵敏度 通道降低1 通道提升1	默认键 A3 = 442.0 Hz A3 = 440.0 Hz
<b>C3</b> D3 E3 F3 G3 A3 B3	<b>C4</b> D4 E4 F4 G4 A4 B4	<b>C5</b> D5 E5 F5 G5 A5 B5	<b>C6</b> D6 E6 F6 G6 A6 B6	<b>C7</b>			
节拍器	编号键	节拍	节拍器音量	混响类型	混响深度	MIDI通道 (第29页)	移调 (第29页)
节拍器/速度(第27页)				混响(第28页)		力度灵敏度 (第28页)	调音 (第30页)

## 乐曲列表

琴键	乐曲	作者
C1	Let It Go	Kristen Anderson-Lopez & Robert Lopez
C#1	Someone Like You	Adele Adkins & Dan Wilson
D1	Moves Like Jagger	Adam Levine, Benjamin Levin, Ammar Malik & Johan Schuster
D#1	Clocks	Guy Berryman, Jon Buckland, Will Champion & Chris Martin
E1	My Heart Will Go On (Love Theme From 'Titanic')	James Horner
F1	Canon D dur	J. Pachelbel
F#1	Jesus, Joy of Man's Desiring	J. S. Bach
G1	Twinkle, Twinkle, Little Star	Traditional
G#1	Salut d'amour op.12	E. Elgar
A1	Für Elise	L. v. Beethoven

## 伴奏类型列表

琴键	伴奏类型
C2	Contemp Gtr Pop
C#2	Easy 8Beat 1
D2	Acoustic Gtr Ballad
D#2	Funky Shuffle
E2	Easy Country Pop

琴键	伴奏类型
F2	The Blues
F#2	Swing Medium
G2	Cool Jazz Waltz
G#2	Standard Waltz
A2	Brazilian Bossa

## 选择预置音色

您可以选择和弹奏丰富的预置音色。若要重置为默认音色（CFX Grand），按下[FUNCTION]按钮。

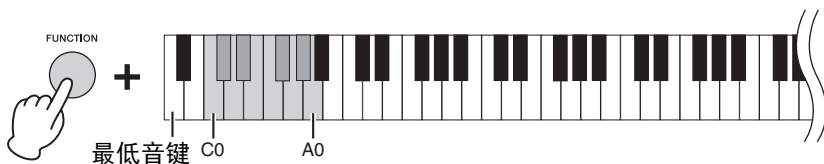

## 播放乐曲

您可以播放预置乐曲。若要停止播放，按下[FUNCTION]按钮。在乐曲播放过程中，Stream Lights 显示特定的琴键和时间点（第23页）。可以通过Smart Pianist智能设备应用程序打开或关闭Stream Lights。

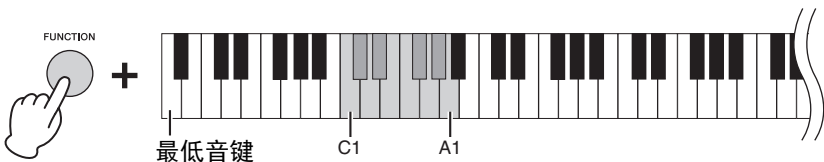

## 跟随伴奏进行演奏

本乐器可以从键盘上弹奏的音符中探测和弦并根据和弦创造伴奏。

- 1 按住[FUNCTION]的同时，按下C2 – A2中的任一琴键。  
所选伴奏的节奏开始并持续播放保持不变，直至弹奏一个琴键。

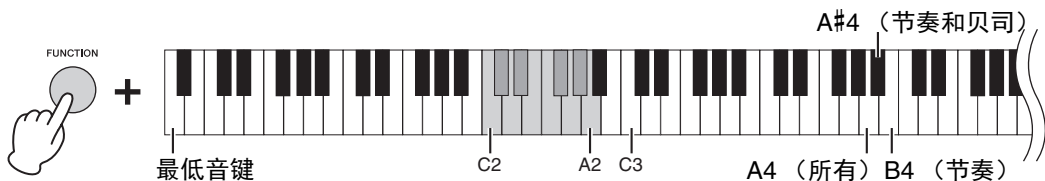

- 2 跟随节奏弹奏键盘。

一旦按下琴键（任何琴键），贝司声或其他乐器开始播放。默认情况下，和弦探测区（称为“和弦部分”）涵盖整个键盘。  
您可以改变和弦部分。请参考Smart Pianist智能设备应用程序。

### 注

若要打开或关闭特定声部，按住[FUNCTION]按钮的同时按下适当琴键（A4 – B4）。

- 3 完成演奏后，按下[FUNCTION]按钮停止伴奏。

## 使用节拍器

通过使用节拍器，您可以跟随精确的速度进行练习，并通过试听来确认实际速度。在按住[FUNCTION]按钮的同时，按下C3键打开节拍器。若要停止节拍器，按住[FUNCTION]按钮的同时再次按下C3键。

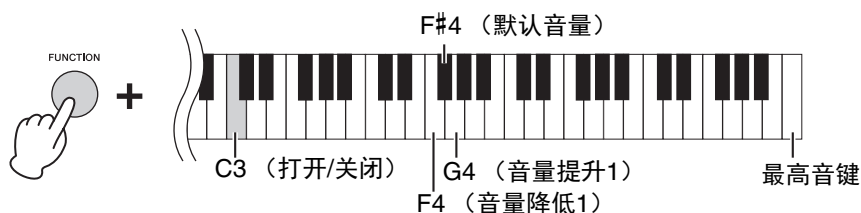

节拍器音量可以逐步调整。在按住[FUNCTION]按钮的同时使用F4 – G4键。

## 调节速度

可以在5 – 500拍（每分钟）的范围内调整乐曲、伴奏或节拍器的速度。

### 指定3位数数值

按住[FUNCTION]按钮的同时，依次逐一按下适当的D3 – B3键。

例如，若要指定“95”，请依次按下B3（0）、A#3（9）和F#3（5）键。

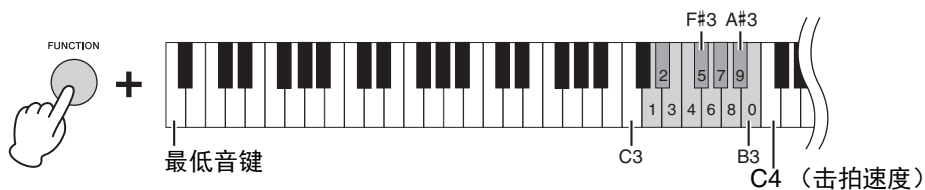

### 使用击拍速度

可以通过同时按住[FUNCTION]按钮并以想要的速度点击C4键（2次或更多）来改变速度。

### 恢复默认速度

若要恢复默认速度，同时按住[FUNCTION]按钮并按下C#4键。默认速度为120。默认速度由所选伴奏型或乐曲决定。

## 选择混响

可以选择并应用一个混响效果至声音，该混响模拟音乐厅的自然混响。

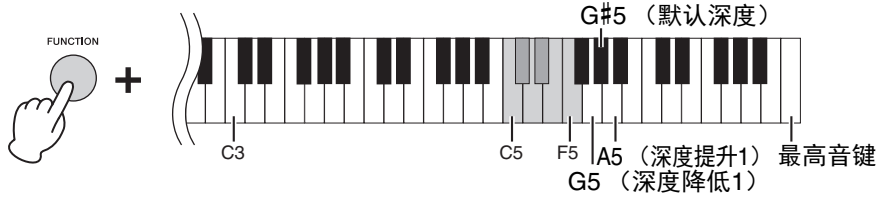

### 混响类型列表

琴键	混响类型	混响描述
C5	Recital Hall	模拟适合钢琴独奏的中型音乐厅内的清澈混响。
C#5	Concert Hall	模拟适用于公开管弦乐演奏的大型音乐厅内的明亮混响。
D5	Chamber	模拟适用于室内乐的小房间内的优雅混响。
D#5	Cathedral	模拟高房顶石制大教堂内的庄严混响。
E5	Club	模拟爵士乐俱乐部或小酒吧内的生动回响。
F5	No Effect	无效果

深度可以逐步调整。在按住[FUNCTION]按钮的同时使用G5 – A5键。

## 设置键盘的力度灵敏度

力度响应决定了声音如何响应您的演奏力度。此设定不会改变键盘的重量。同时按住[FUNCTION]按钮并按下C6键在各种设置之间切换：Medium、Hard 1、Hard 2、Fixed、Soft 2、Soft 1和Medium。若要恢复默认设置（Medium），同时按住[FUNCTION]按钮并按下C#6键。

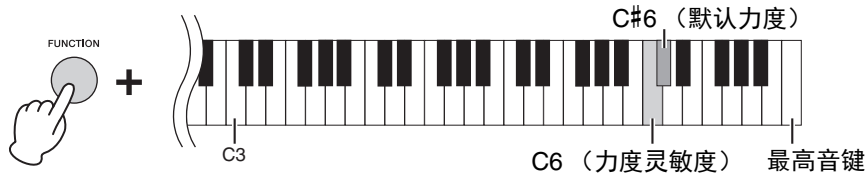

### 力度灵敏度列表

力度灵敏度	力度灵敏度描述
Soft 2	用较轻的力度产生较大的音量。适合按键力量较轻的演奏者。
Soft 1	用中等演奏力量产生高音量。
Medium	标准力度灵敏度。
Hard 1	需要中强的力度产生高音量。
Hard 2	需要很强的力度产生高音量。适合按键力量很大的演奏者。
Fixed	无力度响应。无论您以何种力度按键，音量始终不变。

## 改变MIDI通道

可以改变用于传送MIDI信息的MIDI通道（从[USB TO HOST]或MIDI [OUT]至连接的MIDI设备）。若要逐步改变通道，同时按住[FUNCTION]按钮并按下D6或E6键。若要恢复默认通道，同时按住[FUNCTION]按钮并按下D#6键。

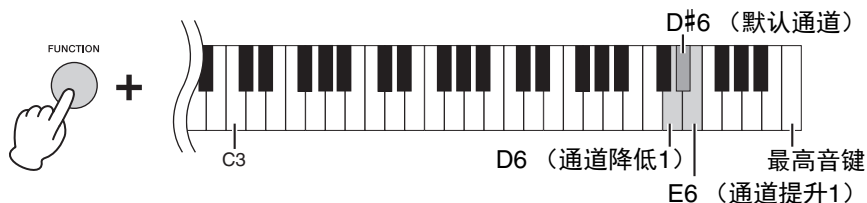

默认通道:

Main part:	MIDI端口1, 通道1
Left part:	MIDI端口1, 通道2
Layer part:	MIDI端口1, 通道3

注

- 通道范围是MIDI端口1、通道1至MIDI端口1、通道8。
- 三个部分一起改变。
- 当Main part设置为通道8时按下“通道提升1”或当Main part设置为通道1时按下“通道降低1”，通道不改变。但是，当Left part或Layer part设置为通道8/通道1时，通道会根据按下的“通道提升1”或“通道降低1”而改变。

示例

Main part:	MIDI端口1, 通道6	通道提升1 →	通道7
Left part:	MIDI端口1, 通道7		通道8
Layer part:	MIDI端口1, 通道8		通道1

## 以半音为单位移调

可以半音为单位上调或下调整个键盘的音高，以便弹奏难度较高的调号以及使键盘音高更易配合歌手或其它乐器的音域。若要移调，同时按住[FUNCTION]按钮并按下F6或G6键。若要恢复正常音高，同时按住[FUNCTION]按钮并按下F#6键。

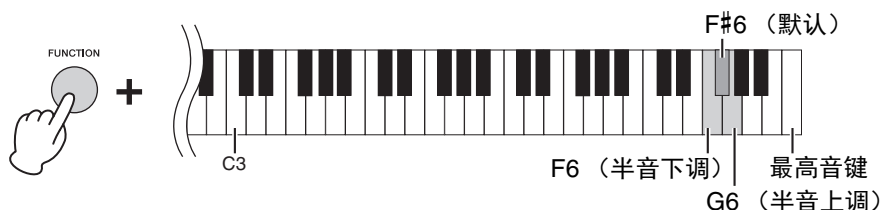

## 微调音高

可微调整整个乐器的音高，以大约0.2 Hz为单位。可精调键盘音高，以配合其他乐器或录制的音乐。设置范围是414.8 Hz - 466.8 Hz。若要提升音高，同时按住[FUNCTION]按钮并按下B6键；若要降低音高，同时按住[FUNCTION]按钮并按下A6键。

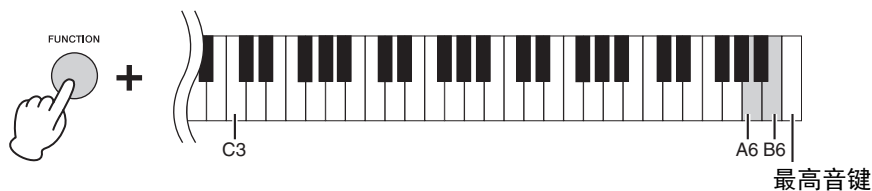

若要设置音高为442.0 Hz（铜管乐器常用音高），同时按住[FUNCTION]按钮并按下G#6键。若要恢复默认音高（440.0 Hz），同时按住[FUNCTION]按钮并按下A#6键。

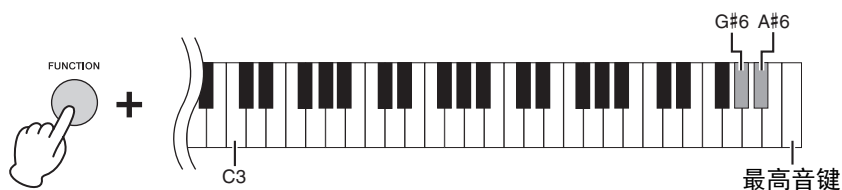

## 初始化设置

进行此操作可将所有数据重置为出厂默认设置。若要执行初始化，请关闭一次电源，并在按住C7（最高音）键的同时开启电源。

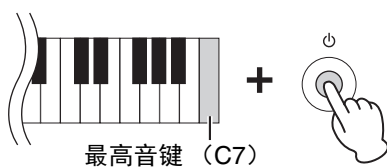

**注**  
有关即便在电源关闭时仍保留的数据的信息，请参考第16页。

有关这些接口安放位置的信息，请参见第10页上的“面板控制器和端口”。

## 注意

在连接其它设备之前，请先关闭所有设备的电源。同时，在打开任何设备的电源之前，请务必将所有音量调到最小值（0）。否则，可能损坏设备、发生电击、甚至产生潜在听力受损。

## [USB TO DEVICE]端口

您可以将USB无线LAN适配器连接至USB [TO DEVICE]端口。请参考Smart Pianist智能设备应用程序的乐器菜单。

### 注

根据所在地区的不同，USB无线LAN适配器可能不包含在产品包装内。

### 使用USB [TO DEVICE]端口时的注意事项

本乐器配有一个内置USB[TO DEVICE]端口。当连接USB设备到这两个端口时，一定要小心地操控USB设备。使用时请遵循下述重要注意事项。

### 注

有关使用USB设备的详细信息，请参见USB设备的使用说明书。

#### ■ 兼容的USB设备

- USB无线LAN适配器
- USB闪存（仅可用于软件升级；不用于通常的保存文件、读取数据、录制或播放）

USB集线器、计算机键盘、鼠标等其它USB设备无法使用。

尽管USB设备1.1到2.0版本可以在本乐器上使用，但数据从USB载入或保存到USB的时间长度取决于数据的类型或乐器的状态。

本乐器未必支持所有的商用USB设备。Yamaha并不保证能够兼容您所购买的USB设备。在购买用于本乐器的USB设备前，请访问下面的网站：

<http://download.yamaha.com/>

### 注

USB [TO DEVICE]端口的额定值最大为5V/500mA。不要连接高于该速率的USB设备，否则可能造成本乐器的损坏。

#### ■ 连接USB设备

将USB设备连接到USB [TO DEVICE]端口时，确保设备上的接口适用且连接方向正确。

### 须知

- 当正在访问USB设备时，请避免连接或断开USB设备。否则可能造成乐器操作的“死机”或USB设备和数据的操作中断。
- 连接然后断开USB设备时（反之亦然），确保两个操作之间相隔几秒钟。
- 延伸线缆无法用于从[USB TO DEVICE]至USB设备的连接。

## 连接音频设备 ([AUX IN]插孔、AUX OUT[R]/ [L/L+R]插孔)

### 用内置扬声器播放便携式音频播放器的声音

可以将便携式播放设备的耳机输出口连接到本乐器的[AUX IN]插孔，并通过本乐器的内置扬声器播放便携式音频播放器的声音。

#### 须知

- 乐器的[MASTER VOLUME]滑杆会影响来自[AUX IN]插孔的输入信号。
- 为避免设备的损坏，请先打开外接设备的电源，然后打开本乐器的电源。关闭时，首先关闭本乐器的电源，然后是外接设备的电源。

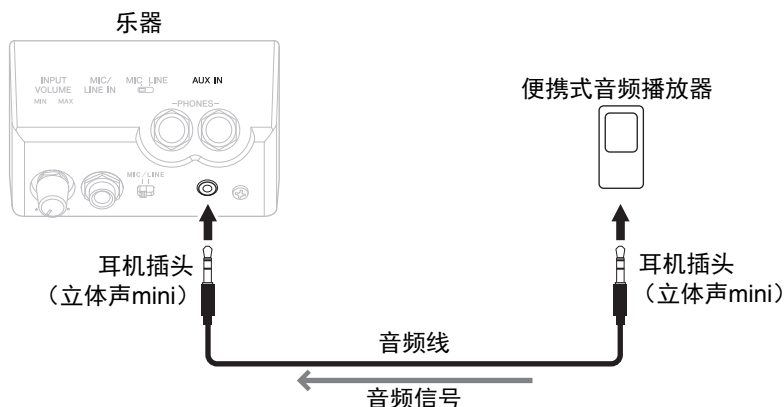

#### 注

请使用无（零）阻抗的音频线或插头。

### 使用外接立体声系统进行播放

使用AUX OUT[L/L+R]/[R]插孔可以连接立体声音响系统来放大本乐器的声音。可以将话筒或者吉他连接到[MIC/LINE IN]插孔，声音可以和乐器声音一起输出。

#### 须知

- 为避免可能的损坏，要首先打开本乐器的电源，然后打开外接设备。关闭时，首先关闭外接设备的电源，然后是本乐器。由于自动关机功能（第16页）的作用，本乐器的电源会自动关闭，当一段时间内不操作本乐器时，请关闭外接设备的电源或禁用本乐器的自动关机功能。
- 请勿将来自[AUX OUT]插孔的输出连接至[AUX IN]插孔。否则，[AUX IN]插孔的输入信号将会再从[AUX OUT]插孔输出。这样就会导致循环反馈，无法进行正常演奏，还可能损坏本乐器。

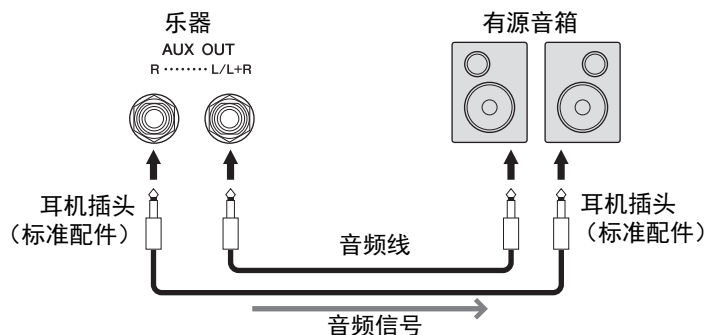

#### 注

- 当连接单声道设备时，仅使用[L/L+R]插孔。
- 如果有源音箱的输入插孔不匹配音频线缆的phone型插头，可以使用适当的转接头。
- 请使用无（零）阻抗的音频线或插头。



## 连接踏板开关/踏板控制器（[AUX PEDAL]插孔）

可以将选购的踏板开关FC4A或FC5和踏板控制器FC7（选购）连接到[AUX PEDAL]插孔。踏板开关可作为切换功能的开关使用，而踏板控制器可用于控制诸如音量等连续的参数。若要分配功能至连接的踏板，请参考Smart Pianist智能设备应用程序中实用菜单的踏板设置。

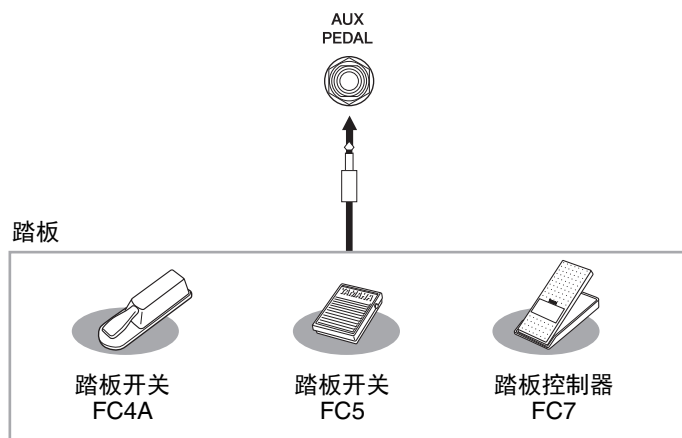

### 注

确保在关闭电源时连接或拔下踏板。

## 连接话筒或吉他（[MIC/LINE IN]插孔、[MIC/LINE]开关）

[MIC/LINE IN]插孔（标准1/4" phone型插孔）可以连接话筒、吉他或其他音频设备。注意，根据所连接的设备，您需要选择“MIC”或“LINE IN”。当相连设备（如话筒、吉他、贝司）的输出音量较低时，请将[MIC LINE]开关设定为“MIC”。当相连设备（如合成器、键盘、CD播放器）的输出电平较高时，请将该[MIC LINE]开关设定为“LINE”。

- 1 打开本乐器的电源之前，请将[INPUT VOLUME]旋钮设定为最小位置。
- 2 将话筒或吉他连接到[MIC/LINE IN]插孔。  
**注**  
确认您使用的是常规动圈式话筒。
- 3 将[MIC/LINE]开关设置为“MIC”或“LINE”取决于连接的乐器。
- 4 打开Clavinova的电源。
- 5 （如有需要，打开话筒）在对着话筒唱歌或弹奏吉他的同时调整[INPUT VOLUME]旋钮。
- 6 当完成您的弹奏后，在移除话筒或吉他前请将[INPUT VOLUME]旋钮旋至最小。
- 7 从[MIC/LINE IN]插孔上移除话筒或吉他。

## 连接至计算机（[USB TO HOST]端口）

将计算机连接至[USB TO HOST]端口，即可通过MIDI在本乐器和计算机之间进行数据传送。结合计算机使用本乐器的详细介绍，请参考官方网站的“Computer-related Operations”（计算机相关操作）（第8页）。

### ⚠ 注意

如果您正在使用的乐器连接着计算机中的音乐制作软件，请在该软件中将监听功能关闭。若没有这么做可能会产生较高或令人不舒服的音量，并可能造成永久性听力损失或对设备造成损害。

### 须知

请使用长度小于3米的AB型USB线缆。不能使用USB 3.0线缆。

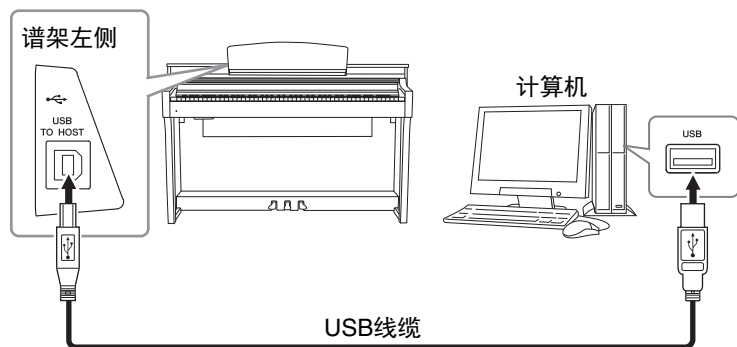

### 注

- 当USB连接建立之后，乐器会耗用一段短暂的时间开始传输。
- 当使用USB线缆连接乐器和计算机时，请直接连接，不要经过USB集线器。
- 有关如何设置音序器软件的信息，请参见相应软件的使用说明书。
- 不能用USB无线LAN适配器将本乐器连接到计算机。
- 当乐器与Smart Pianist智能设备应用程序连接时，不传送任何MIDI信息。

## 连接外接MIDI设备（MIDI端口）

使用MIDI [IN]/[OUT]/[THRU]端口和标准MIDI线连接外接MIDI设备（键盘、音序器等等）。

**MIDI IN:** 用于接收来自其它MIDI设备的MIDI讯息。

**MIDI OUT:** 将乐器产生的MIDI讯息传输到其它MIDI设备。

**MIDI THRU:** 只转发在MIDI IN上接收到的MIDI讯息。

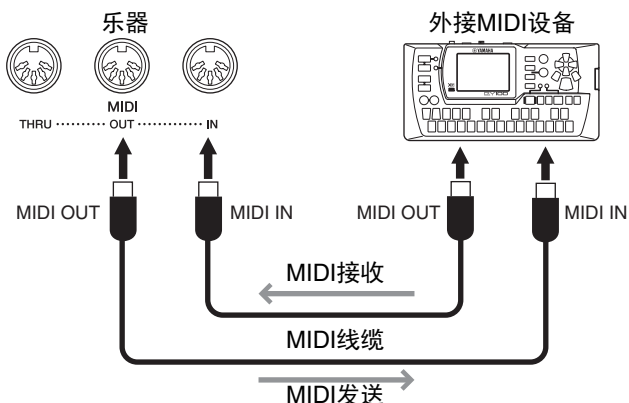

### 注

- 当乐器与Smart Pianist智能设备应用程序连接时，不传送任何MIDI信息。

# 组装

该图所示为CSP-170。

## ⚠ 注意

- 请在有足够空间的平坦、坚硬的表面上组装琴体。
- 注意不要混淆各个零部件，请务必按正确的方向安装所有零部件。请按照以下顺序组装钢琴。
- 组装工作至少应该由两人共同执行。
- 务必使用附带的指定尺寸的螺丝。切勿使用其它螺丝。使用不正确的螺丝会引起产品的损坏或故障。
- 各部件组装完成后请务必拧紧所有螺丝。
- 若要进行拆卸，请颠倒下文中的组装步骤。

准备一把尺寸适当的十字 (+) 螺丝刀。

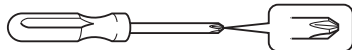

从包装中取出所有零部件，并确保所有零部件已齐全。

从包装中拿出泡沫塑料板，将它们平铺在地上，然后将A放置在泡沫塑料板上。放置泡沫塑料板时，切勿使其挡住A底部的音箱箱体或接口。

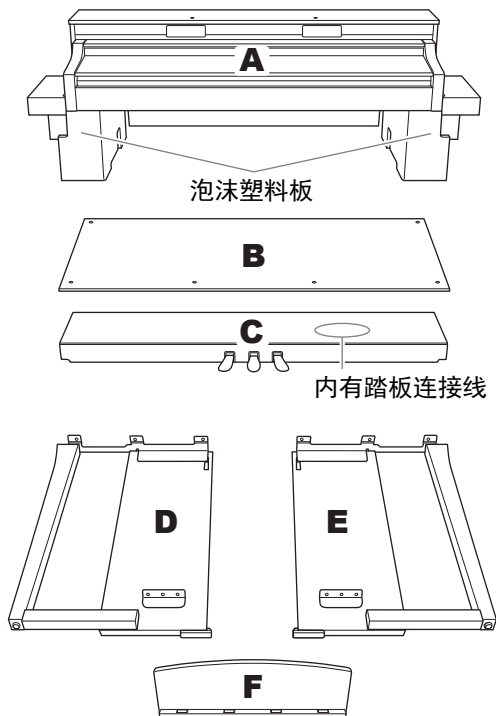

电源线



连接线固定器×2



耳机挂架



4 × 10 mm × 2

CSP-170B / CSP-170PE  
CSP-150B / CSP-150PE



H, J 黑

4 × 12 mm × 4

CSP-170WH  
CSP-150WH



H 黑 4 × 12 mm × 2

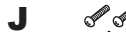

J 银 4 × 12 mm × 2



G 6 × 20 mm × 10



K 4 × 20 mm × 4

## 1 将C装到D和E上。

- ① 解开扎紧的踏板连接线并将其拉直。勿丢弃塑料捆扎带。在第5步中将会用到。

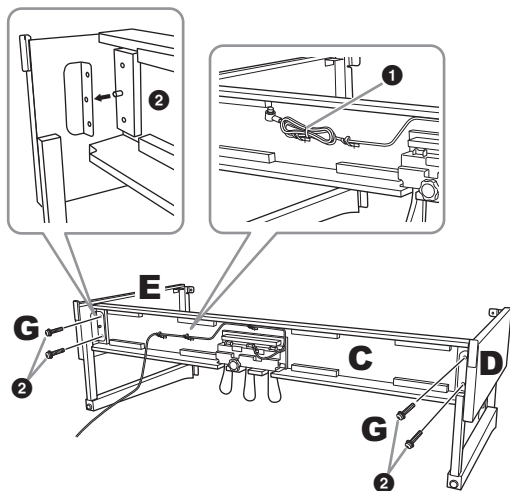

- ② 将突起插入支架上的孔中，然后拧紧G (×4)，将D和E固定到C。

## 2 安装B。

根据您购买的电子钢琴型号而定，部件B两面的颜色可能有所不同。此时，将颜色与D和E相近的一面朝向演奏者，然后放好B。

- ① 用D和E上的支架孔对准B的上侧的螺丝孔，用手拧紧H（×2），将B的上角安装到D和E上。

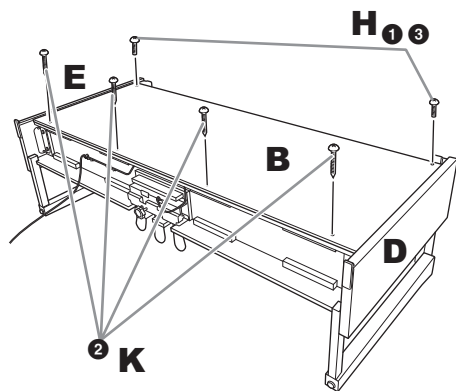

- ② 使用K（×4），固定B的底部。
- ③ B已在步骤2-①中安装完毕，用力拧紧B顶部的H。

## 3 安装A。

安装时，请务必使双手离开A的底部至少15 cm。

对准螺丝孔。

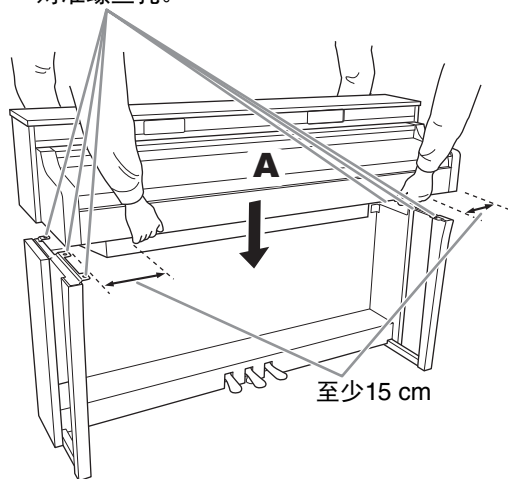

**⚠ 注意**  
 特别注意请勿摔落主机或被主机挤压到手指。请勿抓住A上指定位置以外的地方。

## 4 固定A。

- ① 调整部件A的位置，使得A的左右端从前面看时，在D和E上横跨距离相等。

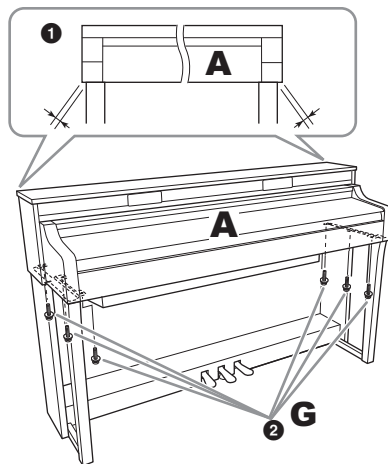

- ② 从前部拧紧G（×6）固定A。

## 5 连接踏板线和电源线。

- ① 将踏板连接线的插头插入踏板接口。

牢固插入踏板连接线，直到看不见连接线插头的金属部分。否则，踏板可能无法正常起作用。

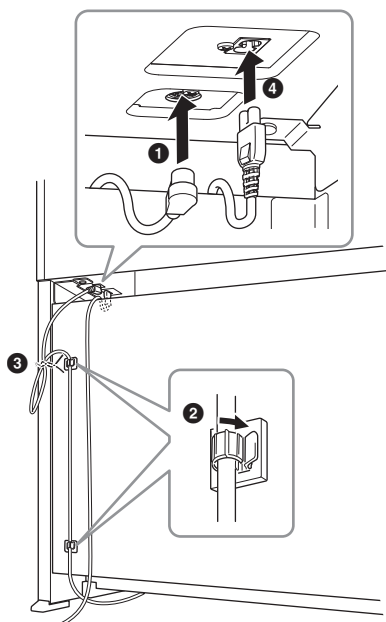
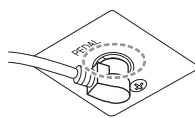

- ② 如图所示，将踏板连接线固定夹安装到后面板上，然后将连接线扣入固定夹。

③ 用一根塑料绳将踏板连接线的松弛段扎住。

④ 将电源连接线的插头插入电源接口。

## 6 设定调节器。

转动调节器，直到其紧贴地面为止。

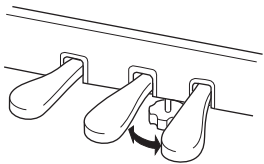

## 7 安装耳机挂架。

如下图所示，用L (×2) 安装挂架。

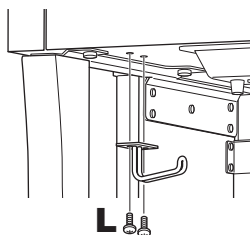

## 8 将F安装到A。

① 如下图所示，用手拧紧J (×2)。

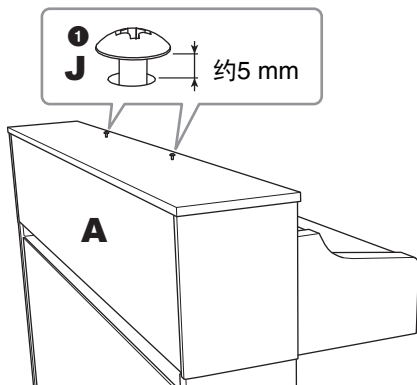

② 将支架F安装至J，并滑动使其J与锁孔槽较小的一端融为一体。

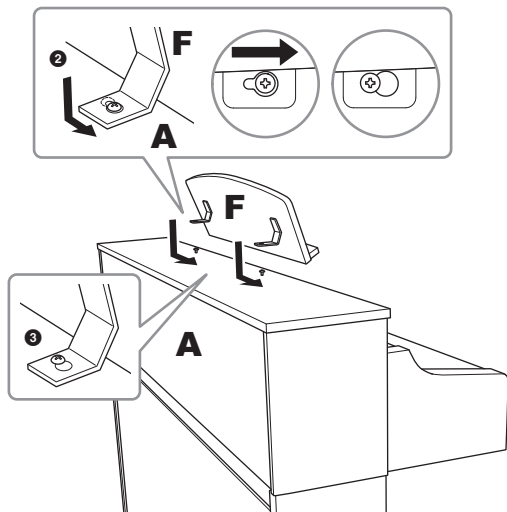

③ 充分拧紧J。

组装完成后，请检查下列事项。

• 是否还有剩下的零部件？

→ 回顾组装步骤并纠正错误。

• 本乐器是否远离门及其它活动物件？

将本乐器移动到合适的位置。

• 摇动本乐器或谱架时，是否会听到卡嗒卡嗒的声响？

→ 拧紧所有螺丝。

• 踩下踏板时，踏板箱是否发出咯吱咯吱的声音或向下塌陷？

→ 转动调节器，使其紧贴地面。

• 踏板连接线和电源线是否牢牢地插入插座？

→ 检查连接情况。

**⚠ 注意**

组装后移动本乐器时，请始终抓住A的底部。  
请勿抓住琴键盖或上部。操作不当可能会导致本乐器的损坏或人身伤害。

请勿抓住A的底部表面以外的部分。

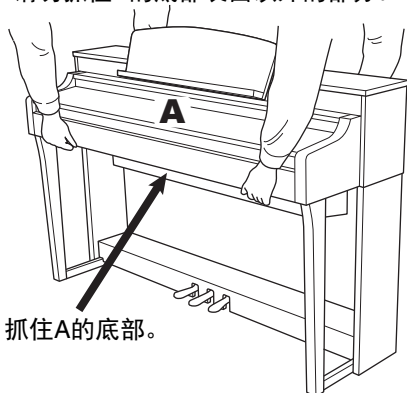

抓住A的底部。

**搬动**

如要搬家，您可将本乐器连同其他物件一起搬动。您可整体搬动（不拆卸），也可将其拆卸为首次从包装盒中取出前的状态。请水平搬动键盘。请勿将其靠在墙上或将其靠侧面支撑直立起来。请勿使本乐器受到剧烈振动或冲击。运输组装在一起的乐器时，确认所有螺丝都已正确拧紧并且未因移动乐器而松弛。

**⚠ 注意**

如果在弹奏键盘时琴体或谱架吱吱作响或不稳，请查看组装示意图并拧紧所有螺丝。

# 故障排除

有关应用程序设置的故障排除信息，请参考应用程序中的帮助菜单。

问题	可能的原因及解决方法
无法开启电子钢琴的电源。	没有将电源线正确插入电子钢琴。将凹入式插头牢牢插入乐器的插座，然后将插入式插头插入合适的AC电源插座（第36页）。
当电源打开或关闭时，听到“咔嚓”声或爆裂声。	这是电子钢琴电源接通时的正常情况。
电源自动关闭。	这一般因为自动关机功能所致。如有必要，请设置自动关机功能（第16页）的参数。
从扬声器或耳机中听到噪音。	噪音可能是由于在电子钢琴附近使用的手机干扰引起的。关闭移动电话，或者使移动电话远离本乐器。
本乐器结合使用智能设备上的应用程序时，会从本乐器的扬声器或耳机口听到噪音。	当您将乐器与iPhone/iPad等智能设备上的应用程序一起使用时，我们建议使用USB线缆，或将智能设备设置为不发射无线电波的状态，（如“飞行模式”），仅打开Wi-Fi，并连接至乐器。
整体音量偏低或听不见任何声音。	主音量设定得过低；请使用[MASTER VOLUME]滑杆将音量调节至适当水平（第17页）。
踏板不起作用。	踏板连接线可能未牢固连接至[PEDAL]插孔。务必将踏板连接线插入到底，直到看不见连接线插头的金属部分为止（第36页）。
键盘音量低于节拍器音量。	节拍器的音量设定得过低。调节节拍器音量（第27页）。
当进行了移调或八度设置时，更高或更低的音符发出的声音不正确。	当您设置移调时，乐器可以覆盖的音高范围为C-2 – G8。如果弹奏低于C-2的音符，实际发出的声音会高一个八度。如果弹奏高于G8的音符，则发出的声音会低一个八度。

# 技术规格

\*若不使用Smart Pianist，这些功能将受限制。

		CSP-170	CSP-150	
产品名称		电子钢琴		
尺寸/ 重量	宽 [对于表面经过抛光处理的型号]	1,412 mm [1,418 mm]		
	高度 [对于表面经过抛光处理的型号]	1,040 mm [1,040 mm]		
	深度 [对于表面经过抛光处理的型号]	465 mm [466 mm]		
	重量 [对于表面经过抛光处理的型号]	67 kg [69 kg]	58 kg [61 kg]	
控制 接口	键盘	琴键数	88	
		类型	NWX (Natural Wood X)键盘: 仿象牙表面智能离合键盘	
		力度感响应	强力2/强力1/中等/柔和1/柔和2/固定	
	踏板	踏板数量	3	
		半踏板	有 (制音)	
		可分配功能*	Sustain、Sostenuto、Soft、Glide、Style Start/Stop、Volume等	
箱体	琴键盖样式	滑动式		
	谱架	有		
	谱夹	有		
音色	音源	钢琴音色	Yamaha CFX, Bösendorfer Imperial	
		双声道采样*	是 (仅Yamaha CFX 音色)	
	钢琴效果	VRM	有	
		离键采样	有	
		平滑释放	有	
	最大发音数	256		
	预设	音色数*	692种常规音色+29种鼓组/SFX组特效音色	
		特色音色*	14个VRM音色, 113个超清晰音色, 27个Natural! 音色, 27个Sweet! 音色, 63个Cool! 音色, 69个Live! 音色, 30个Organ Flutes! 音色	
兼容性 (用于乐曲播放)	XG、GS、GM、GM2			
效果	类型	混响*	58种类型	
		主EQ*	5种类型	
		人声和声*	44种类型	
		智能声学控制 (IAC)	有	
		立体声优化器	有	
		话筒/线路*	标准、明亮、响亮	
	功能	层*	有	
分割音色*		有		



			CSP-170	CSP-150
伴奏	预设	伴奏数量*	470个伴奏	
		特色伴奏*	396个Pro伴奏、34个Session伴奏、4个Free Play伴奏、36个Pianist伴奏	
	伴奏控制		INTRO × 1、ENDING × 1、MAIN × 4、FILL IN × 4	
乐曲 (MIDI)	预设	预置乐曲数*	403	
	录制	音轨数*	16	
		数据容量*	取决于智能设备类型	
	格式	播放	SMF (格式0、格式1), XF	
录音*		SMF (0格式)		
乐曲 (音频)	录制	录音时间 (最长) *	取决于智能设备类型	
	格式	播放*	智能设备支持的格式	
		录音*	WAV/AAC	
	速度变化*		有	
	音高变化*		有	
	旋律消除*		有	
功能	注册记忆*		有	
	指导*		Correct Key (琴键纠正)、Any Key (任意琴键)、Your Tempo (你的节奏)	
		Stream Lights	有 (4阶)	
	乐曲	乐谱显示功能*	有	
		和弦显示功能*	有	
		歌词显示功能*	有	
	总体控制	节拍器	有	
		速度	5 - 500、击拍速度	
		移调	-12 - 0 - +12	
		调音	414.8 - 440.0 - 466.8 Hz	
	音阶类型*	9		
连接	连接	耳机	标准立体声耳机插孔 × 2	
		话筒	话筒/线路输入, 输入音量	
		MIDI	[IN]、[OUT]、[THRU]	
		AUX IN	mini立体声插头	
		AUX OUT	[L/L+R]、[R]	
		AUX PEDAL	有	
		USB TO DEVICE	有	
		USB TO HOST	有	
		iPad	有	
声音系统	功放		(45 W + 45 W) × 2	30 W × 2
	扬声器		(16 cm 8 cm) × 2	16 cm × 2
	声学优化器		有	
电源	自动关机		有	

	CSP-170	CSP-150
包含附件	使用说明书、保证书*、Online Member Product Registration（在线会员产品注册）、琴凳*、电源线、USB无线LAN适配器*、USB无线LAN适配器的使用说明书*、USB线缆（USB Type A - USB Type B）*、USB转换线缆（USB Type B - USB Micro B / USB Type B - USB Type C）* *根据特定地区不同，可能不含此物品。请咨询Yamaha经销商。	
另售附件 (在特定地区可能无销售。)	耳机HPH-150/HPH-100/HPH-50 踏板开关 FC4A/FC5 踏板控制器 FC7 USB无线LAN适配器 UD-WL01 USB无线MIDI适配器 MD-BT01/UD-BT01	

本说明书的内容为出版时最新的技术规格。请至Yamaha网站下载最新版本的说明书。技术规格、设备或选购配件在各个地区可能会有所不同，因此如有问题，请与当地Yamaha经销商确认。

## 本乐器的兼容格式

### ■ GM2

“GM（通用MIDI）”是最常用音色分配格式之一。GM System Level 2是一种标准规范，增强了原有“GM”，改善了乐曲数据的兼容性。提供了更多的复音数和更多的音色选择，扩展了音色参数并集成了效果处理能力。

### ■ XG

XG是由Yamaha提出的对GM System Level 1格式的增强版本，该格式提供了更多的音色和变化，更具表现力的音色控制和效果控制，并保证对未来数据的良好兼容性。

### ■ GS

GS规格是由Roland公司开发的。与Yamaha XG类似，GS规格是对GM规格的增强，提供了更多的音色和鼓组音色及变化，还有更具表现力的音色和效果控制。

### ■ XF

Yamaha XF格式是对SMF（Standard MIDI File，标准MIDI文件）标准的增强，其功能更加丰富，并具有开放式可扩展性，便于将来扩展。播放包含歌词数据的XF文件时，本乐器能显示歌词。

# 索引

## A

- Audio To Score ..... 12
- AUX IN ..... 32

## B

- 半踏板 ..... 19
- 伴奏 ..... 25, 26
- 备份 ..... 16

## C

- Computer-related Operations (计算机相关操作) ..... 8
- 初始化 ..... 30

## D

- 电源 ..... 14
- 电源线 ..... 14

## E

- 耳机 ..... 18
- 耳机挂架 ..... 19

## F

- 分割点 ..... 23

## G

- 格式 ..... 42
- 功能 ..... 24
- 故障排除 ..... 39

## H

- 话筒 ..... 33
- 混响 ..... 28
- 混响类型列表 ..... 28

## J

- 击拍速度 ..... 27
- 计算机 ..... 34
- 技术规格 ..... 40
- 节拍器 ..... 27
- 接入点 ..... 22

## L

- 力度灵敏度 ..... 28
- 力度灵敏度列表 ..... 28
- 立体声优化器 ..... 18
- 连接 ..... 31
- 连接 (外接立体声系统) ..... 32
- 连接 (音频设备) ..... 32
- 连接 (智能设备) ..... 22

## M

- MIDI 端口 ..... 34
- MIDI 通道 ..... 29

## P

- 谱夹 ..... 17

## Q

- 琴键盖 ..... 14

## R

- 柔音踏板 ..... 19

## S

- Smart Pianist ..... 8, 12, 20
- Stream Lights ..... 10, 12, 23
- 示范曲 ..... 13
- 数据列表 ..... 8
- 双声道 ..... 18
- 速度 ..... 27

## T

- 踏板 ..... 19
- 踏板开关 ..... 33
- 踏板控制器 ..... 33
- 调音 ..... 30

## U

- USB TO DEVICE ..... 31
- USB 闪存 ..... 31
- USB 无线 LAN 适配器 ..... 22, 31
- USB 线缆 ..... 22

## W

- WPS ..... 23
- 维护保养 ..... 7

## Y

- 延音踏板 ..... 19
- 移调 ..... 29
- 音量 ..... 17
- 音色 ..... 25, 26
- 音色列表 ..... 24
- 应用程序 ..... 20
- 乐曲 ..... 25, 26
- 乐曲列表 ..... 25

## Z

- 制音踏板 ..... 19
- 主音量 ..... 17
- 自动关机 ..... 16
- 组装 ..... 35

The followings are the titles, credits and copyright notices for thirty seven (37) of the songs pre-installed in this instrument (CSP-170/CSP-150):

**All I Want For Christmas Is You**

Words and Music by Mariah Carey and Walter Afanasieff  
Copyright © 1994 BEYONDIDOLIZATION, SONY/ATV MUSIC PUBLISHING LLC, TAMAL VISTA MUSIC, WALLYWORLD MUSIC and KOBALT MUSIC COPYRIGHTS SARRL  
All Rights for BEYONDIDOLIZATION Controlled and Administered by UNIVERSAL TUNES, A Division of SONGS OF UNIVERSAL, INC.  
All Rights for SONY/ATV MUSIC PUBLISHING LLC, TAMAL VISTA MUSIC and WALLYWORLD MUSIC Administered by SONY/ATV MUSIC PUBLISHING LLC, 424 Church Street, Suite 1200, Nashville, TN 37219  
All Rights Reserved Used by Permission

**All The Things You Are**

Lyrics by Oscar Hammerstein II  
Music by Jerome Kern  
Copyright © 1939 UNIVERSAL - POLYGRAM INTERNATIONAL PUBLISHING, INC.  
Copyright Renewed  
All Rights Reserved Used by Permission

**Autumn Leaves**

English lyric by Johnny Mercer  
French lyric by Jacques Prevert  
Music by Joseph Kosma  
© 1947, 1950 (Renewed) ENOCH ET CIE  
Sole Selling Agent for U.S. and Canada: MORLEY MUSIC CO., by agreement with ENOCH ET CIE  
All Rights Reserved

**Back For Good**

Words and Music by Gary Barlow  
Copyright © 1995 BMG VM Music Ltd.  
All Rights Administered by BMG Rights Management (US) LLC  
All Rights Reserved Used by Permission

**Billie Jean**

Words and Music by Michael Jackson  
Copyright © 1982 Mijac Music  
All Rights Administered by Sony/ATV Music Publishing LLC, 424 Church Street, Suite 1200, Nashville, TN 37219  
International Copyright Secured All Rights Reserved

**Can't Take My Eyes Off Of You**

Words and Music by Bob Crewe and Bob Gaudio  
Copyright © 1967 EMI Longitude Music and Seasons Four Music  
Copyright Renewed  
All Rights on behalf of EMI Longitude Music Administered by Sony/ATV Music Publishing LLC, 424 Church Street, Suite 1200, Nashville, TN 37219  
International Copyright Secured All Rights Reserved

**Candle In The Wind**

Words and Music by Elton John and Bernie Taupin  
Copyright © 1973 UNIVERSAL/DICK JAMES MUSIC LTD.  
Copyright Renewed  
All Rights in the United States and Canada Controlled and Administered by UNIVERSAL - SONGS OF POLYGRAM INTERNATIONAL, INC.  
All Rights Reserved Used by Permission

**Clocks**

Words and Music by Guy Berryman, Jon Buckland, Will Champion and Chris Martin  
Copyright © 2002 by Universal Music Publishing MGB Ltd.  
All Rights in the United States Administered by Universal Music - MGB Songs  
International Copyright Secured All Rights Reserved

**Dancing Queen**

Words and Music by Benny Andersson, Bjorn Ulvaeus and Stig Anderson  
Copyright © 1976, 1977 UNIVERSAL/UNION SONGS MUSIKFORLAG AB  
Copyright Renewed  
All Rights Administered by UNIVERSAL - POLYGRAM INTERNATIONAL PUBLISHING, INC. and EMI GROVE PARK MUSIC, INC.  
All Rights Reserved Used by Permission

**Eternal Flame**

Words and Music by Billy Steinberg, Tom Kelly and Susanna Hoffs  
Copyright © 1988 Sony/ATV Music Publishing LLC and Bangophile Music  
All Rights on behalf of Sony/ATV Music Publishing LLC Administered by Sony/ATV Music Publishing LLC, 424 Church Street, Suite 1200, Nashville, TN 37219  
All Rights on behalf of Bangophile Music Controlled and Administered by Songs Of Universal, Inc.  
International Copyright Secured All Rights Reserved

**Every Breath You Take**

Music and Lyrics by Sting  
Copyright © 1983 G.M. Sumner  
All Rights Administered by Sony/ATV Music Publishing LLC, 424 Church Street, Suite 1200, Nashville, TN 37219  
International Copyright Secured All Rights Reserved

**Fields Of Gold**

Music and Lyrics by Sting  
Copyright © 1993 Steerpike Ltd.  
All Rights Administered by Sony/ATV Music Publishing LLC, 424 Church Street, Suite 1200, Nashville, TN 37219  
International Copyright Secured All Rights Reserved

**Final Countdown**

Words and Music by Joey Tempest  
Copyright © 1986 EMI Music Publishing Ltd.  
All Rights Administered by Sony/ATV Music Publishing LLC, 424 Church Street, Suite 1200, Nashville, TN 37219  
International Copyright Secured All Rights Reserved

**The Girl From Ipanema (Garôta De Ipanema)**

Music by Antonio Carlos Jobim  
English Words by Norman Gimbel  
Original Words by Vinicius De Moraes  
Copyright © 1963 ANTONIO CARLOS JOBIM and VINICIUS DE MORAES, Brazil  
Copyright Renewed 1991 and Assigned to SONGS OF UNIVERSAL, INC. and WORDS WEST LLC  
English Songs Renewed 1991 by NORMAN GIMBEL for the World and Assigned to WORDS WEST LLC (P.O. Box 15187, Beverly Hills, CA 90209 USA)  
All Rights Reserved Used by Permission

**Hallelujah**

Words and Music by Leonard Cohen  
Copyright © 1985 Sony/ATV Music Publishing LLC  
All Rights Administered by Sony/ATV Music Publishing LLC, 424 Church Street, Suite 1200, Nashville, TN 37219  
International Copyright Secured All Rights Reserved

**Hey Jude**

Words and Music by John Lennon and Paul McCartney  
Copyright © 1968 Sony/ATV Music Publishing LLC  
Copyright Renewed  
All Rights Administered by Sony/ATV Music Publishing LLC, 424 Church Street, Suite 1200, Nashville, TN 37219  
International Copyright Secured All Rights Reserved

**The House Of The Rising Sun**

Words and Music by Alan Price  
Copyright © 1964 Keith Prowse Music Publishing Co., Ltd. and ole Cantaloupe Music Copyright Renewed  
All Rights Administered by Sony/ATV Music Publishing LLC, 424 Church Street, Suite 1200, Nashville, TN 37219  
International Copyright Secured All Rights Reserved

**I Will Always Love You**

Words and Music by Dolly Parton  
Copyright © 1973 (Renewed 2001) Velvet Apple Music  
All Rights Reserved Used by Permission

**In The Mood**

By Joe Garland  
Copyright © 1939, 1960 Shapiro, Bernstein & Co., Inc., New York  
Copyright Renewed  
International Copyright Secured All Rights Reserved  
Used by Permission

**It Must Have Been Love**

Words and Music by Per Gessle  
Copyright © 1986 Jimmy Fun Music AB  
All Rights Administered by Songs Of Kobalt Music Publishing  
All Rights Reserved Used by Permission

**Just The Way You Are**

Words and Music by Billy Joel  
Copyright © 1977 IMPULSIVE MUSIC  
Copyright Renewed  
All Rights Administered by ALMO MUSIC CORP.  
All Rights Reserved Used by Permission

**La Bamba**

By Ritchie Valens  
© 1958 (Renewed 1986) EMI LONGITUDE MUSIC and WARNER-TAMERLANE PUBLISHING CORP.  
All Rights for the United States Controlled and Administered by EMI LONGITUDE MUSIC  
All Rights Reserved International Copyright Secured  
Used by Permission

**Let It Go**

from FROZEN  
Music and Lyrics by Kristen Anderson-Lopez and Robert Lopez  
© 2013 Wonderland Music Company, Inc.  
All Rights Reserved. Used by Permission.

**Let There Be Love**

Lyric by Ian Grant  
Music by Lionel Rand  
Copyright © 1940 Shapiro, Bernstein & Co., Inc., New York  
Copyright Renewed  
International Copyright Secured  
All Rights Reserved Used by Permission

**Moon River**

from the Paramount Picture BREAKFAST AT TIFFANY'S  
Words by Johnny Mercer  
Music by Henry Mancini  
Copyright © 1961 Sony/ATV Music Publishing LLC  
Copyright Renewed  
All Rights Administered by Sony/ATV Music Publishing LLC,  
424 Church Street, Suite 1200, Nashville, TN 37219  
International Copyright Secured All Rights Reserved

**Moves Like Jagger**

Words and Music by Adam Levine, Benjamin Levin, Ammar Malik and Johan Schuster  
Copyright © 2010, 2011 by Universal Music - Careers, Sudgee Music, Matza Ball Music, Where Da Kasz At?, Lotzah Balls Soup, Prescription Songs, Maru Cha Cha and MXM Music AB  
All Rights for Sudgee Music Administered by Universal Music - Careers  
All Rights for Matza Ball Music Administered by Songs Of Universal, Inc.  
All Rights for Where Da Kasz At?, Lotzah Balls Soup, Prescription Songs, Maru Cha Cha and MXM Music AB Administered by Kobalt Music Publishing America, Inc.  
International Copyright Secured All Rights Reserved

**My Heart Will Go On (Love Theme From "Titanic")**

from the Paramount and Twentieth Century Fox Motion Picture TITANIC  
Music by James Horner  
Lyric by Will Jennings  
Copyright © 1997 Sony/ATV Harmony, Sony/ATV Melody, T C F Music Publishing, Inc., Fox Film Music Corporation and Blue Sky Rider Songs  
All Rights on behalf of Sony/ATV Harmony and Sony/ATV Melody Administered by Sony/ATV Music Publishing LLC, 424 Church Street, Suite 1200, Nashville, TN 37219  
All Rights on behalf of Blue Sky Rider Songs Administered by Irving Music, Inc.  
International Copyright Secured All Rights Reserved

**Poker Face**

Words and Music by Stefani Germanotta and RedOne  
Copyright © 2008 Sony/ATV Music Publishing LLC, House Of Gaga Publishing Inc. and RedOne Productions, LLC  
All Rights Administered by Sony/ATV Music Publishing LLC,  
424 Church Street, Suite 1200, Nashville, TN 37219  
International Copyright Secured All Rights Reserved

**Someone Like You**

Words and Music by Adele Adkins and Dan Wilson  
Copyright © 2011 MELTED STONE PUBLISHING LTD., BMG MONARCH and SUGAR LAKE MUSIC  
All Rights for MELTED STONE PUBLISHING LTD. in the U.S. and Canada Controlled and Administered by UNIVERSAL - SONGS OF POLYGRAM INTERNATIONAL, INC.  
All Rights for BMG MONARCH and SUGAR LAKE MUSIC Administered by BMG RIGHTS MANAGEMENT (US) LLC  
All Rights Reserved Used by Permission

**Spanish Eyes**

Words by Charles Singleton and Eddie Snyder  
Music by Bert Kaempfert  
© 1965, 1966 (Renewed 1993, 1994) EDITION DOMA BERT KAEMPFERT  
All Rights for the world, excluding Germany, Austria and Switzerland, Controlled and Administered by SCREEN GEMS-EMI MUSIC INC.  
All Rights Reserved International Copyright Secured  
Used by Permission

**Unchained Melody**

Lyric by Hy Zaret  
Music by Alex North  
© 1955 (Renewed) North Melody Publishing (SESAC) and HZUM Publishing (SESAC) c/o Unchained Melody Publishing, LLC  
All Rights Reserved Used by Permission

**Up Where We Belong**

from the Paramount Picture AN OFFICER AND A GENTLEMAN  
Words by Will Jennings  
Music by Buffy Sainte-Marie and Jack Nitzsche  
Copyright © 1982 Sony/ATV Music Publishing LLC  
All Rights Administered by Sony/ATV Music Publishing LLC,  
424 Church Street, Suite 1200, Nashville, TN 37219  
International Copyright Secured All Rights Reserved

**What A Wonderful World**

Words and Music by George David Weiss and Bob Thiele  
Copyright © 1967 by Range Road Music Inc., Quartet Music and Abilene Music, Inc.  
Copyright Renewed  
All Rights for Quartet Music Administered by BMG Rights Management (US) LLC  
All Rights for Abilene Music, Inc. Administered Worldwide by Imagem Music LLC  
International Copyright Secured All Rights Reserved  
Used by Permission

**White Christmas**

from the Motion Picture Irving Berlin's HOLIDAY INN  
Words and Music by Irving Berlin  
© Copyright 1940, 1942 by Irving Berlin  
Copyright Renewed  
International Copyright Secured All Rights Reserved

**Wonderwall**

Words and Music by Noel Gallagher  
Copyright © 1995 SM Music Publishing UK Limited and Oasis Music  
All Rights Administered by Sony/ATV Music Publishing LLC,  
424 Church Street, Suite 1200, Nashville, TN 37219  
International Copyright Secured All Rights Reserved

**Wonderful Tonight**

Words and Music by Eric Clapton  
Copyright © 1977 by Eric Patrick Clapton  
Copyright Renewed  
International Copyright Secured All Rights Reserved

**You've Lost That Lovin' Feelin'**

Words and Music by Barry Mann, Cynthia Weil and Phil Spector  
Copyright © 1964, 1965 Screen Gems-EMI Music Inc. and Mother Bertha Music  
Copyright Renewed  
All Rights Administered by Sony/ATV Music Publishing LLC,  
424 Church Street, Suite 1200, Nashville, TN 37219  
International Copyright Secured All Rights Reserved

# 备忘录

# 备忘录

雅马哈乐器音响（中国）投资有限公司

上海市静安区新闻路 1818 号云和大厦 2 楼

客户服务热线：4000517700

公司网址：<http://www.yamaha.com.cn>

制 造 商：雅马哈株式会社

制造商地址：日本静冈县滨松市中区中泽町10-1

原 产 地：印度尼西亚

Yamaha Global Site  
<http://www.yamaha.com/>

Yamaha Downloads  
<http://download.yamaha.com/>

Manual Development Group  
© 2017 Yamaha Corporation

2017年6月 发行 CSZC\*.\*- \*\*A0  
Printed in Indonesia

ZW35500