



DTX

drums

ELECTRONIC DRUM RACK

RS6

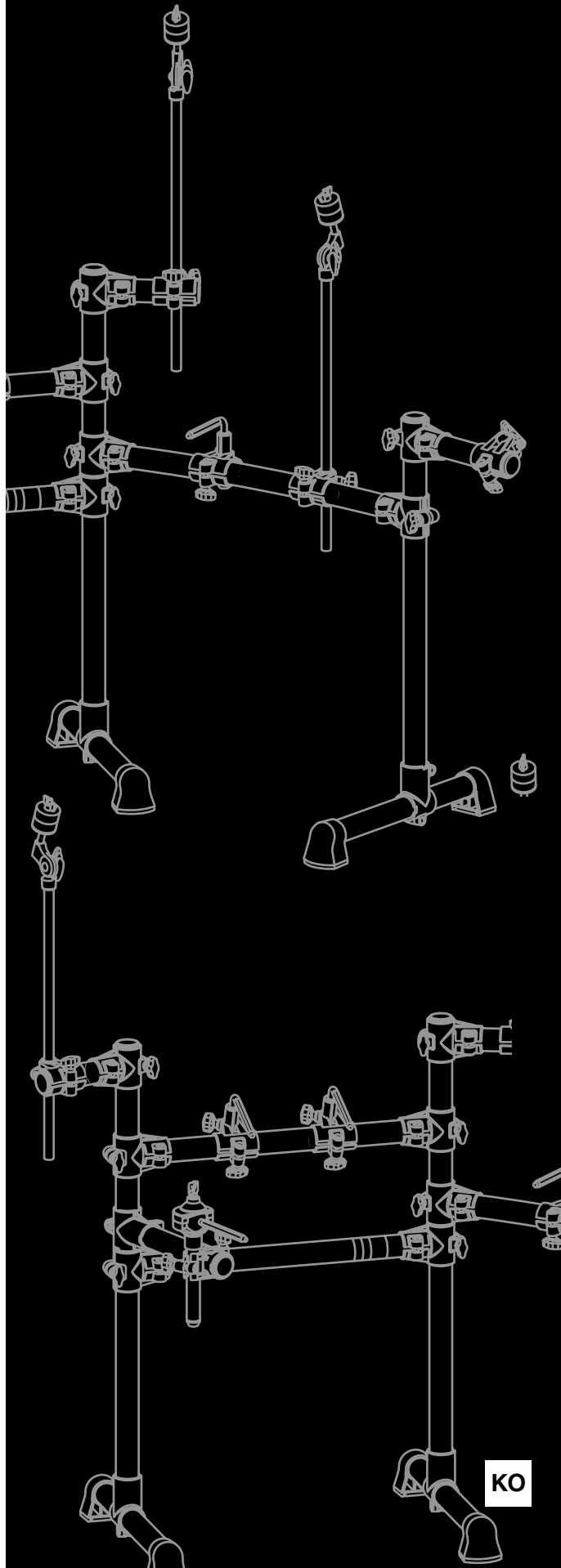

사용설명서

KO

한국어

안전 주의사항

사용하기 전에 본 설명서를 읽고, 안전하고 올바른 방법으로 제품을 사용하시기 바랍니다.

* 본 설명서를 찾기 쉬운 곳에 보관하여 향후에 참조하도록 하십시오.

 경고	이 경고 기호를 무시하고 장비를 올바르게 사용하지 않으면 사용자가 중상을 입거나 기기가 파손될 수 있습니다.
• 양초 등 연소성 물품을 장치 근처에 놓지 마십시오. 연소성 물품이 떨어져 화재를 일으킬 수 있습니다.	

 주의	이 주의 기호를 무시하고 장비를 올바르게 사용하지 않으면 장비 사용자가 부상을 입거나 기기가 손상될 수 있습니다.
• 본 설명서의 조립 지침에 따라 올바른 순서대로 본 제품을 조립하십시오. 정기적으로 볼트도 조여야 합니다. 그렇지 않을 경우 제품에 손상이 가거나 사용자가 부상을 입을 수 있습니다.	
• 어린이가 본 제품을 조립하거나 설치하지 못하도록 하십시오. 어린이가 다칠 수 있습니다. 본 제품은 항상 성인의 감독 하에 조립해야 합니다.	
• 특히 심벌즈 홀더와 탐 홀더의 가장자리에 주의하십시오. 홀더의 가장자리 끝은 매우 날카롭기 때문에 부상을 입을 수 있습니다.	
• 본 제품을 조일 경우에는 반드시 고정 볼트와 기타 패스너를 단단히 조이십시오. 볼트를 풀 때에도 천천히 진행해야 합니다. 이 안전 주의사항을 지키지 않을 경우 패드가 떨어져나가거나 랙이 무너지거나 떨어져 사용자가 부상을 입을 수 있습니다.	
• 제품은 평평하고 단단한 표면에 설치하십시오. 경사지고 불안정한 표면이나 계단에 설치하면 제품이 불안정하여 뒤집어질 수 있습니다.	
• 본 제품을 개조하지 마십시오. 본 제품을 개조하면 제품이 손상되거나 기능이 저하될 수 있습니다.	
• 랙 위에 앉거나 올라서지 마십시오. 랙이 뒤집어지거나 손상되어 사용자가 부상을 입을 수 있습니다.	
• 클램프를 조절할 때 손가락과 손이 끼거나 다치지 않도록 조심하십시오.	
• 파이프 끝부분 및 내부를 조심하십시오. 금속 절삭면 등으로 인해 손가락과 손이 다칠 수 있습니다.	
• 어쿠스틱 드럼을 전자 드럼 랙에 연결하지 마십시오. 클램프가 손상되거나 드럼이 떨어져서 사용자가 부상을 입을 수 있습니다.	
• 작은 부품들은 어린이의 손이 닿지 않는 곳에 보관하십시오. 어린이가 사고로 삼킬 수도 있습니다.	

Yamaha는 부적절하게 제품을 사용하거나 개조하여 발생한 파손에 대해 책임지지 않습니다.

주의사항

- 제품에 무거운 물체를 올려놓지 마십시오. 제품이 손상될 수 있습니다.
- 온도가 매우 높은 장소(직사광선이 닿는 장소, 히터와 가까운 장소, 밀폐된 차 안 등)나 습도가 높은 장소(욕실, 비오는 날 옥외 등)에서 본 제품을 사용하거나 보관하지 마십시오. 제품이 변형, 변색, 손상되거나 기능이 저하될 수 있습니다.
- 제품을 청소할 때는 벤진이나 시너, 알코올을 사용하지 마십시오. 제품이 변색되거나 변형될 수 있습니다. 부드러운 천이나 물기가 약간 있는 천으로 닦으십시오. 제품이 더럽거나 끈적해진 경우에는 천에 중성 세제를 묻혀 닦은 다음 물기가 약간 있는 천으로 남은 세제를 닦아내십시오.

정보

- 본 사용설명서에 표시된 그림은 설명용으로만 제공되기 때문에 실제 제품에서 나타나는 것과 다소 다르게 표시될 수 있습니다.
- 본 사용설명서에 기재된 회사명과 제품명은 각 회사의 상표 또는 등록 상표입니다.

목차

안전 주의사항	2
패키지 구성	4
사양	4
랙 조립	6
홀더 부착	8

패키지 구성

전자 드럼 랙이 들어있는 패키지를 연 후 다음의 모든 구성부품이 들어있는지 확인하십시오.

메인 프레임 (x1)

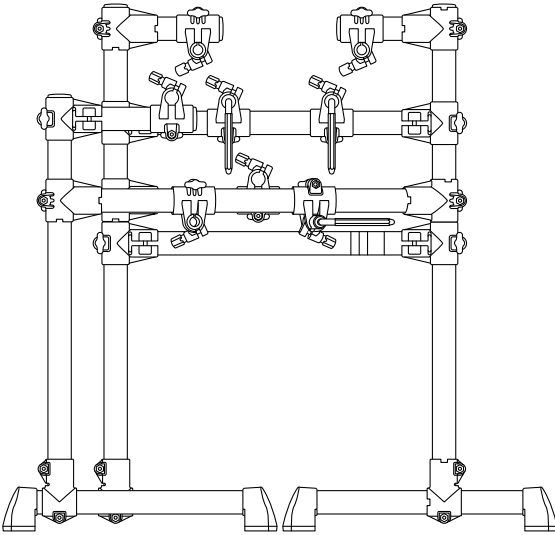

심벌즈 홀더 (x3)

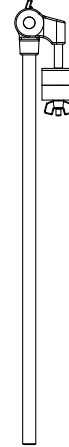

스네어 홀더 (x1)

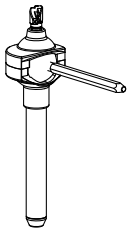

사용설명서
(본 책자)



주
랙을 조립할 때 사용하는 드럼 키는 패드 세트 패키지에 들어 있습니다.



사양

●중량: 10.1kg

*: 본 설명서의 내용은 발행일 현재 최신 사양을 기준으로 하고 있습니다. 최신 설명서를 가져오려면 Yamaha 웹사이트에 접속 후 해당 설명서 파일을 다운로드 받으십시오. 제품 사양, 장비 또는 별도로 판매되는 선택 항목은 지역에 따라 변경될 수 있으므로, 해당 지역의 Yamaha 구입처에 문의하시기 바랍니다.

■ 안전하게 조립된 랙

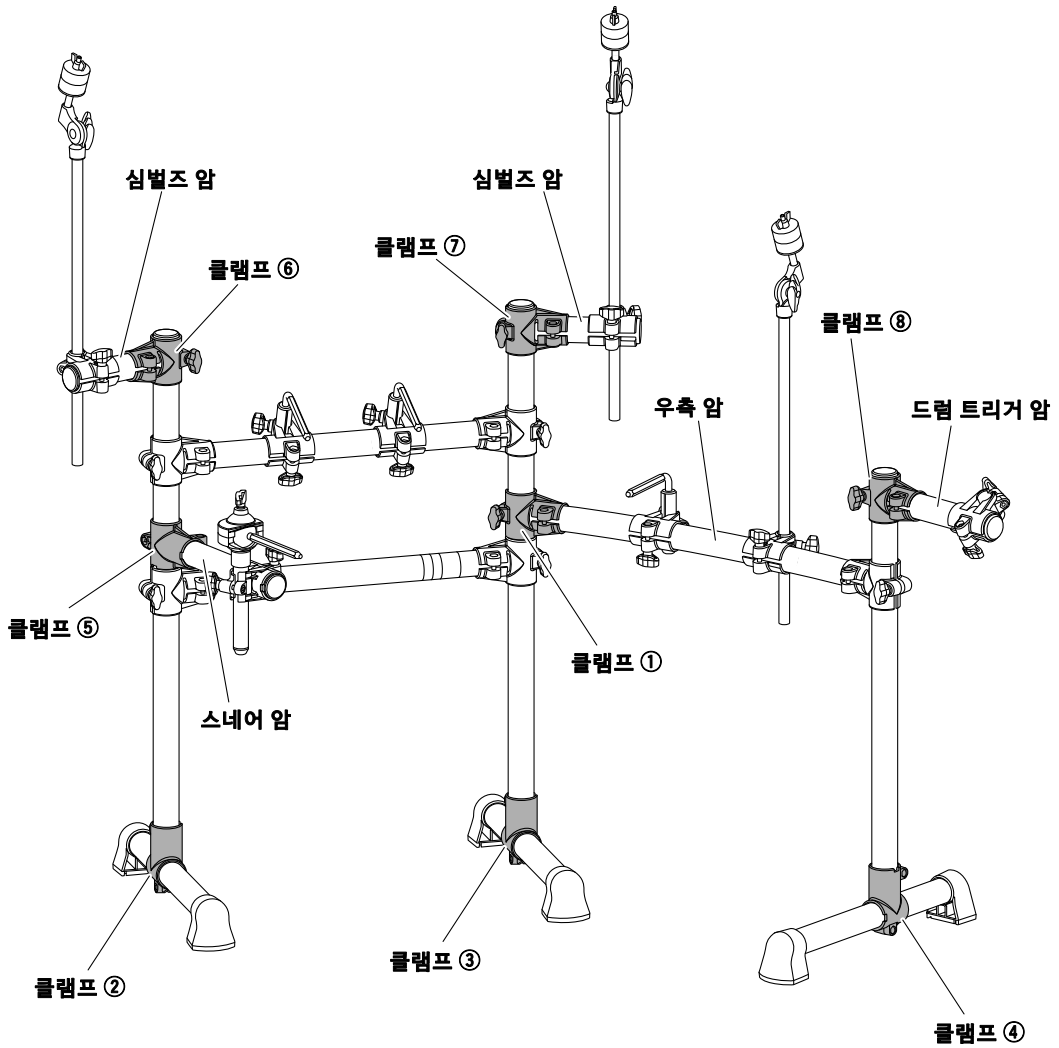

랙 조립

1. 메인 프레임이 단단하고 평평한 표면에 놓은 다음 클램프 ① 볼트를 풀고 우측 암을 펼친 다음 볼트를 단단하게 다시 조입니다.

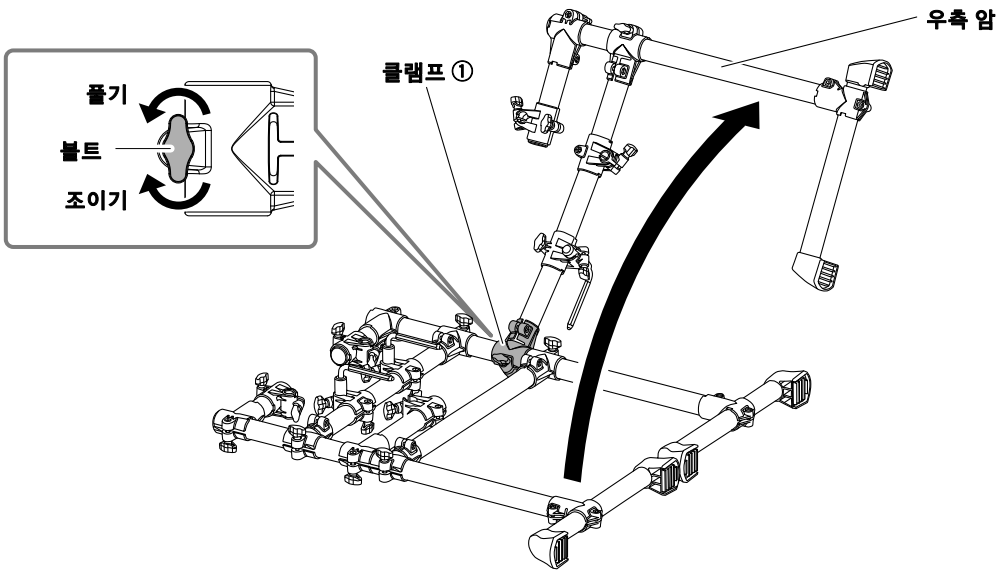

2. 평평한 바닥에 랙을 똑바로 위치시키고, 사용 가능한 공간에 따라 오른쪽 암의 여는 정도를 조정합니다.
3. 드럼 키를 사용하여 클램프 ②, ③, ④에 있는 키 볼트 4개를 풀고 다리를 펼쳐 위치를 조절한 다음 키 볼트를 다시 단단하게 조입니다.

주

드럼 키는 패드 세트 패키지에 들어있습니다.

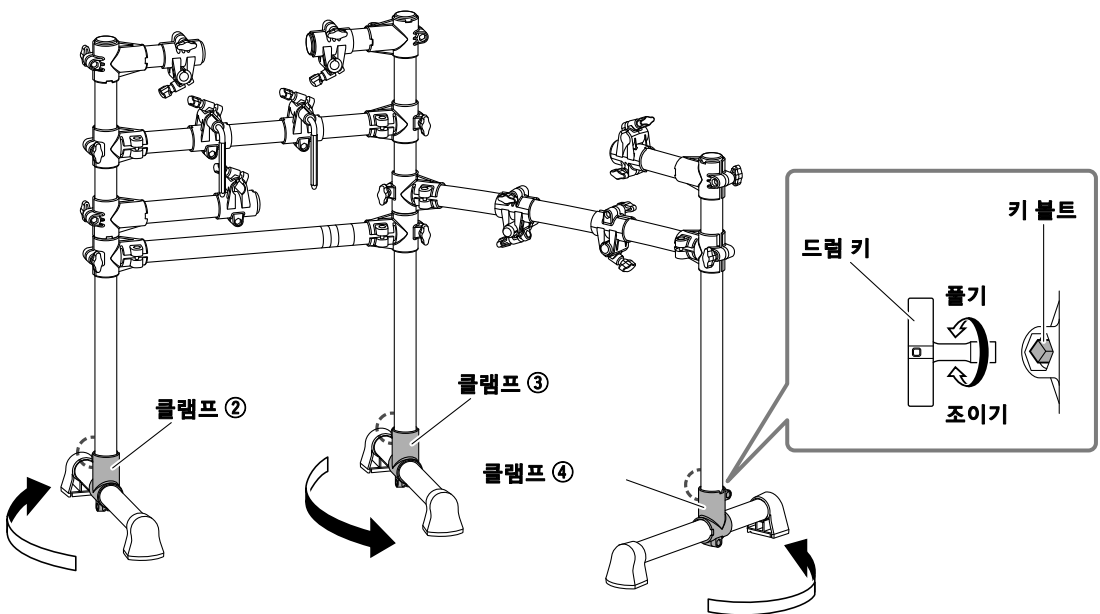

4. 다리 받침대를 밀어서 위치를 조정합니다.

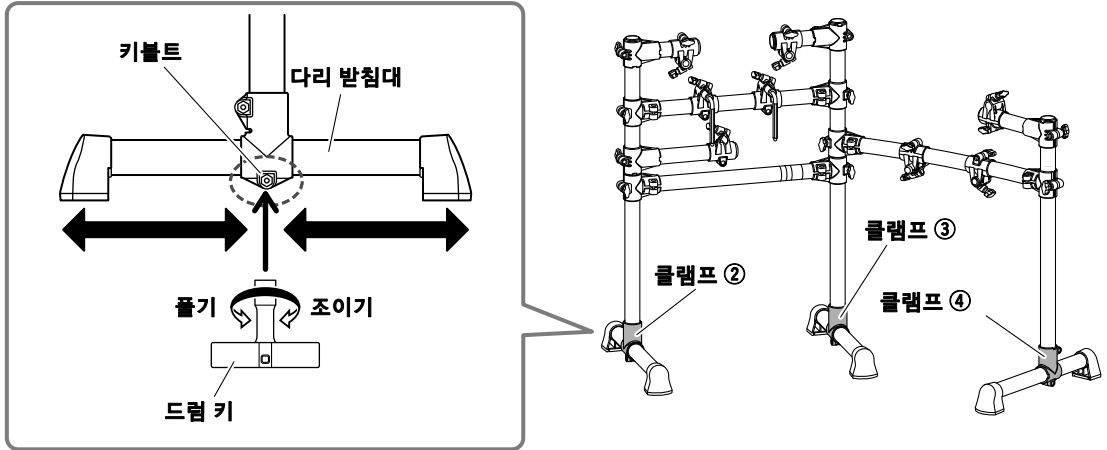

- 4-1.** 드럼 키를 사용하여 클램프 ②, ③, ④의 하단에 위치한 세 개의 키 볼트를 풀어 줍니다.
- 4-2.** 다리 받침대를 밀어서 앞뒤 위치를 조정합니다.
- 4-3.** 키 볼트를 조여서 다리 받침대를 위치에 고정시킵니다.

주

연주할 때 랙이 흔들리는 경우 랙이 안정적이 될 때까지 다리 받침대를 연주자 앞으로 미십시오.

5. 클램프 ⑤, ⑥, ⑦, ⑧에 있는 볼트를 풀고 스네어 암, 심벌즈 암, 드럼 트리거 모듈 암의 위치를 조절한 다음 볼트를 다시 단단하게 조입니다.

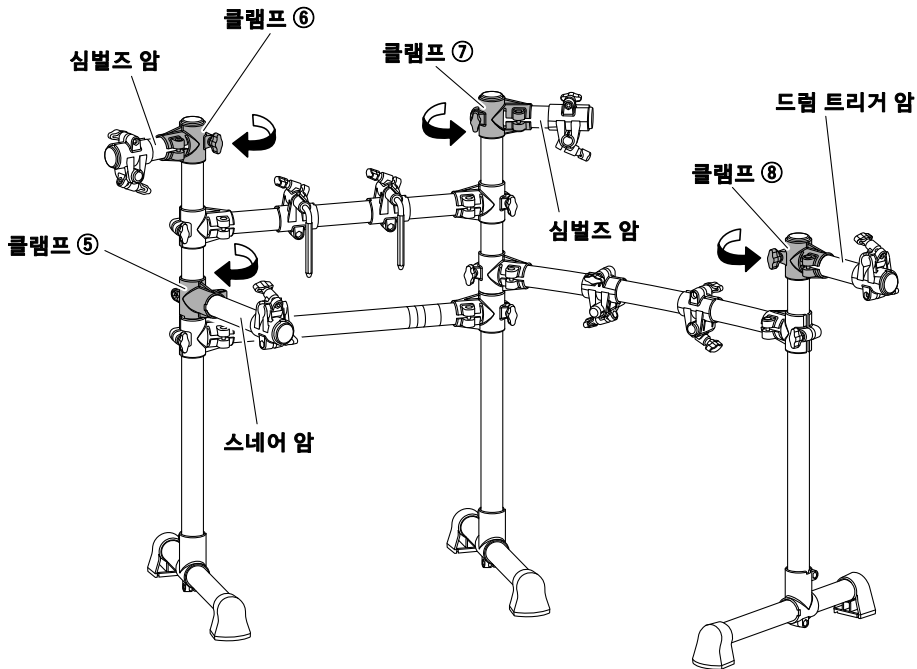

6. 랙을 똑바로 세운 상태에서 흔들어 봅니다. 흔들리면 느슨한 볼트가 있는지 확인하고 다시 조이십시오.

홀더 부착

1. 8개의 클램프(A~H)에 있는 볼트를 풀고 클램프를 아래 그림의 위치로 옮기거나 회전시킵니다. 그런 다음 모든 볼트를 단단히 조여 클램프를 제자리에 고정시킵니다.

- 스네어 클램프 1개(A)
- 탐 클램프 3개(B, C, D)
- 심벌즈 클램프 3개(E, F, G)
- 드럼 트리거 모듈 클램프 1개(H)

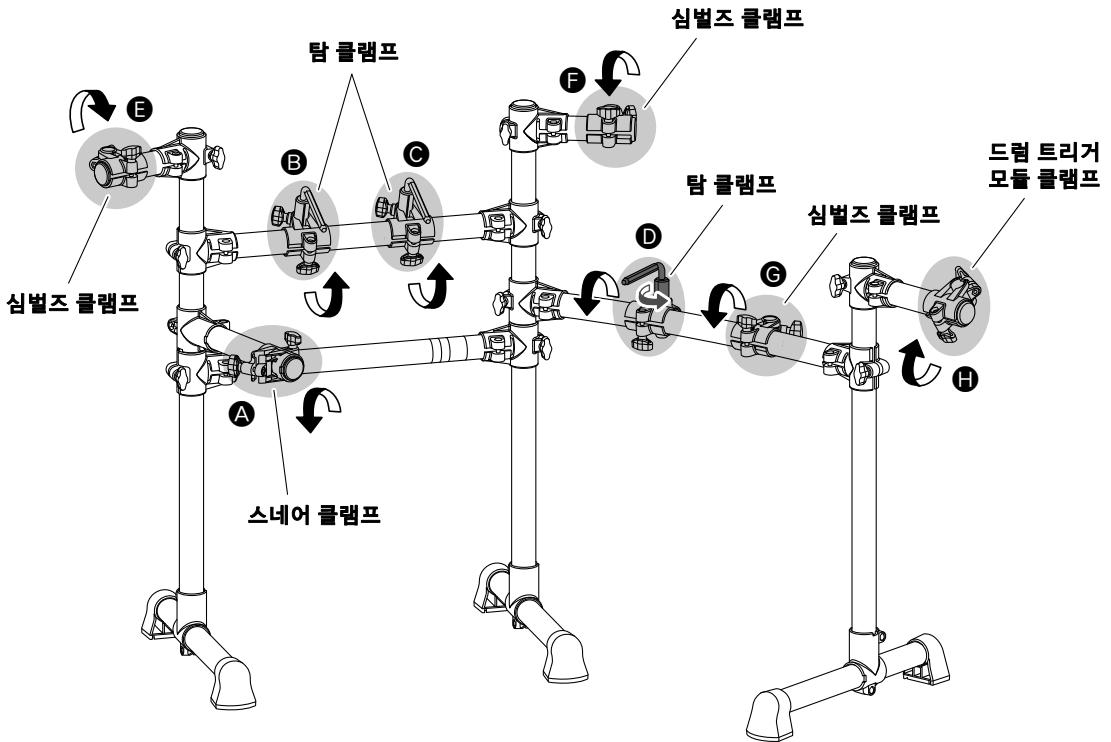

2. 심벌즈 홀더를 3개의 심벌즈 클램프 각각에 부착합니다.

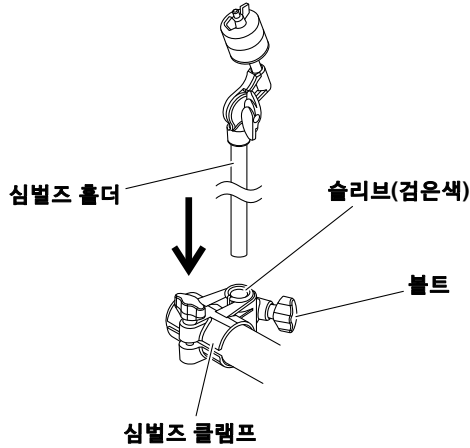

- 2-1. 심벌즈 클램프의 볼트를 풉니다.
- 2-2. 심벌즈 홀더를 끼웁니다.
- 2-3. 심벌즈 클램프의 볼트를 단단히 조입니다.

3. 스네어 홀더를 스네어 클램프에 부착합니다.

⚠ 주의

스네어 홀더를 다룰 때 로드의 날카로운 끝 부분에 다치지 않도록 특히 주의하십시오.

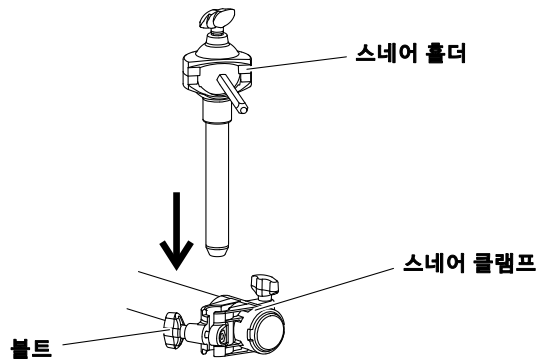

- 3-1. 스네어 클램프의 볼트를 풉니다.
- 3-2. 스네어 홀더를 끼웁니다.
- 3-3. 스네어 클램프의 볼트를 단단히 조입니다.

이제 전자 드럼 키트를 사용할 수 있습니다. 패드 및 드럼 트리거 모듈의 작업 지침은 본 패드 세트 패키지와 함께 제공되는 조립 설명서를 참조하십시오.

Yamaha Worldwide Representative Offices

English

For details on the product(s), contact your nearest Yamaha representative or the authorized distributor, found by accessing the 2D barcode below.

Deutsch

Wenden Sie sich für nähere Informationen zu Produkten an eine Yamaha-Vertretung oder einen autorisierten Händler in Ihrer Nähe. Diese finden Sie mithilfe des unten abgebildeten 2D-Strichodes.

Français

Pour obtenir des informations sur le ou les produits, contactez votre représentant ou revendeur agréé Yamaha le plus proche. Vous le trouverez à l'aide du code-barres 2D ci-dessous.

Español

Para ver información detallada sobre el producto, contacte con su representante o distribuidor autorizado Yamaha más cercano. Lo encontrará escaneando el siguiente código de barras 2D.

Português

Para mais informações sobre o(s) produto(s), fale com seu representante da Yamaha mais próximo ou com o distribuidor autorizado acessando o código de barras 2D abaixo.

Русский

Чтобы узнать подробнее о продукте (продуктах), свяжитесь с ближайшим представителем или авторизованным дистрибьютором Yamaha, воспользовавшись двухмерным штрихкодом ниже.

Bahasa Indonesia

Untuk detail produk, hubungi perwakilan Yamaha terdekat atau distributor resmi Anda dengan mengakses barcode 2D di bawah ini.

简体中文

如需有关产品的详细信息, 请联系距您最近的 Yamaha 代表或授权经销商, 可通过访问下方的二维码找到这些代表或经销商的信息。

繁體中文

如需產品的詳細資訊, 請聯絡與您距離最近的 Yamaha 銷售代表或授權經銷商, 您可以掃描下方的二維條碼查看相關聯絡資料。

한국어

제품에 대한 자세한 정보는 아래 2D 바코드에 액세스하여 가까운 Yamaha 담당 판매점 또는 공식 대리점에 문의하십시오.



https://manual.yamaha.com/dmi/address_list/

야마하뮤직코리아(주)

야마하 서비스 센터

 고객지원센터
(수신자 부담) | **080-004-0022**

용산 (02) 790-0617, 080-904-6601	인천 (032) 434-0661	두일 (02) 702-0664~5	안산 (031) 411-6689
청주 (043) 268-6631	대전 (042) 221-6681	홍성 (041) 634-7827	전주 (063) 282-0661
대구 (053) 653-0662	포항 (054) 282-8523	부산 (051) 554-6610	강릉 (033) 655-0663
			광주 (062) 225-0661
			제주 (064) 724-0660

YAMAHA MUSIC KOREA LTD.
kr.yamaha.com