



Tenor Venova™ YVS-140

取扱説明書

Owner's Manual

Bedienungsanleitung

Mode d'emploi

Manual de instrucciones

Manual do Proprietário

Руководство пользователя

使用说明书

사용설명서

使用説明書

日本語

English

Deutsch

Français

Español

Português

Русский

简体中文

한국어

繁體中文



使用說明書

介紹

感謝您購買 Yamaha Tenor Venova™。

Venova 是一款全新類型的管樂器，同時也是表現絕佳的單簧類樂器。指法簡單，指法系統類似直笛。相較於傳統的管樂器，更容易保養也更耐用。與 Alto Venova 相較，有了更低音域，表現更深沉醇厚，Tenor Venova 讓您擁有全新的完美音樂演奏體驗。

我們建議您完整閱讀這本使用說明書，瞭解樂器的組裝說明，以及如何長久維持樂器的良好狀態。閱讀後請存放在安全的地方便於日後參考。

* 本手冊包含 Tenor Venova 的保養和操作說明。

請參閱另一本手冊《一同演奏 Venova™！》取得如何演奏樂器的更多資訊。

目錄

注意事項.....	3
樂器各部位名稱.....	5
演奏前.....	7
演奏後.....	8
另外販售的配件.....	9

* Venova™ 是 Yamaha 集團所打造及銷售的一款管樂器。Venova™ 和  是 Yamaha 集團的商標或註冊商標。

注意事項

使用前請先仔細閱讀

請將本說明書存放在安全且易於拿取的地方，以便於日後參考。



注意

務必遵守下方所列的基本注意事項，避免可能對您或他人造成身體傷害，或損害樂器或其他財產。這些注意事項包含，但不限於下列情況：

小心操作

- 請勿對他人丟擲樂器或揮動樂器。這樣做會傷害到他人，也可能會遺失吹嘴或其他零件。務必小心地對待樂器。
- 請勿坐或站在樂器上或將重物置於上方。這樣做會造成樂器損壞，並讓您或他人受傷。
- 不要揮甩樂器盒。這樣做可能會導致意外或傷害。

對於不當使用或任意改裝樂器所造成的損壞、資料遺失或毀損，Yamaha 概不負責。

■ 樂器使用說明

請遵守下列事項以防樂器故障和損壞。

● 樂器存放說明

- 請勿使樂器曝露在高溫環境中，像是靠近暖爐或陽光直射的地方（例如：在白天的車內），也不可置放於極低溫環境中。同時，也不能放在過多灰塵或持續震動的環境中。這樣可能會使樂器變形和/或劣化，進而影響演奏。
- 不要將乙烯基、塑膠或橡膠製的物品放在樂器上。這樣可能會讓樂器褪色和/或表層變質。
- 一般來說，大部分的化學製品皆不可用來清潔樂器（見下方），僅可使用消毒用酒精輕微地擦拭表面。使用乾的拋光布徹底擦拭，確保樂器上沒有液體或水分殘留。殘留的液體或水分可能導致樂器表面色澤褪變或蝕損。

● 樂器保養說明

- 清潔樂器時，請用乾/微濕的軟布擦拭。
- 請勿使用油漆稀釋劑或其他溶劑、清潔劑或經化學處理的清潔布來清理樂器。這樣可能會讓樂器色澤褪變和/或劣化。
- 請勿將樂器放進洗碗機或沸水中。這樣可能會讓樂器變形和/或劣化，進而可能影響演奏品質。

■ 維持樂器在良好狀態

遵守下方指示的適當保養和操作，確保樂器能長久維持在良好的狀態。

- 在組裝樂器之前，請用布將接合處的灰塵或異物擦拭乾淨。
- 演奏完之後，請清除掉樂器內部的水分。
- 定期檢查和清潔樂器（第 8 頁）。

* 本說明書中的插圖僅供示意，可能會與您自己的實際樂器有些微差異。

樂器各部位名稱

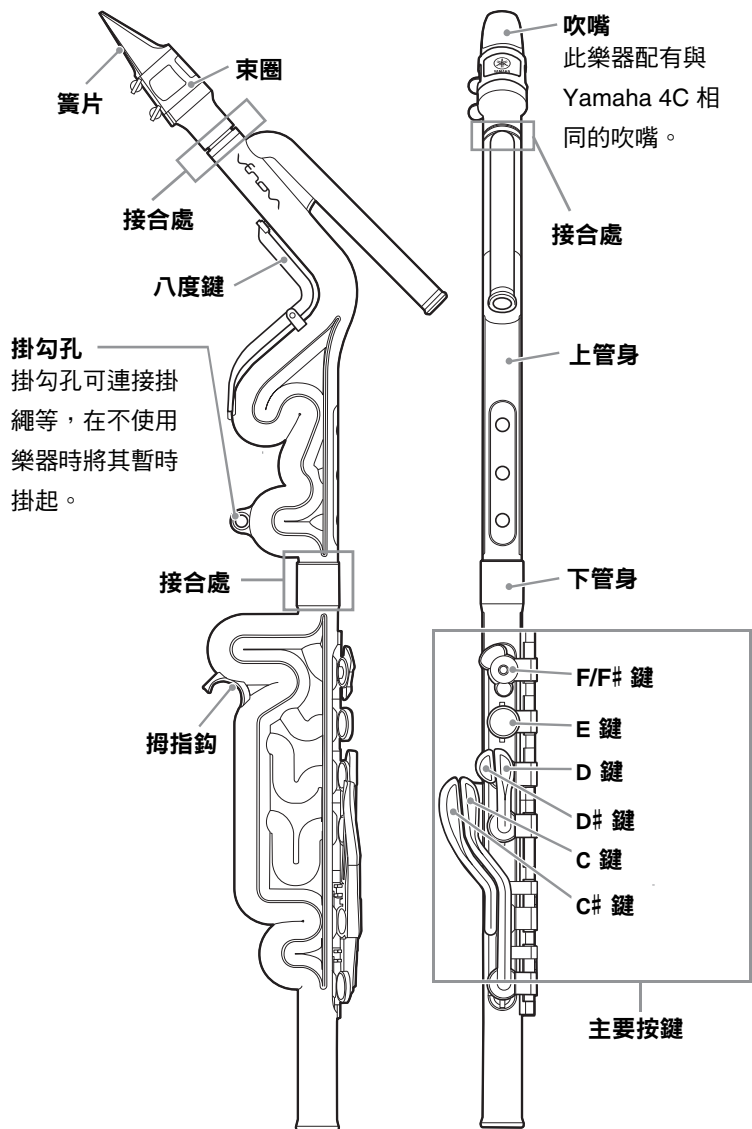

■ 配件

- 吹嘴蓋 x1

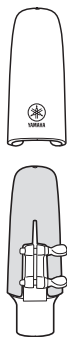

- 由於簧片和吹嘴容易受損，請確保在收納樂器或沒有演奏時，用吹嘴蓋覆蓋住吹嘴和簧片。

- 專用通條布（附珠鍊）x1



- 專用樂器盒 x1

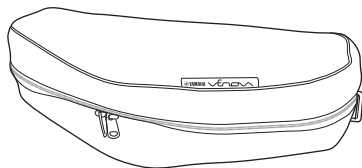

手提

肩背

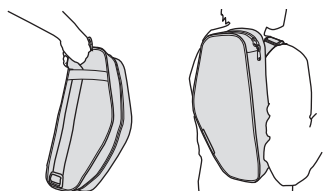

- 使用說明書（本手冊）x1
- 《一同演奏 Venova™！》（另一本手冊）x1

■ 從樂器盒拿取樂器並組裝

從固定樂器的橡皮條中取出上下管身。

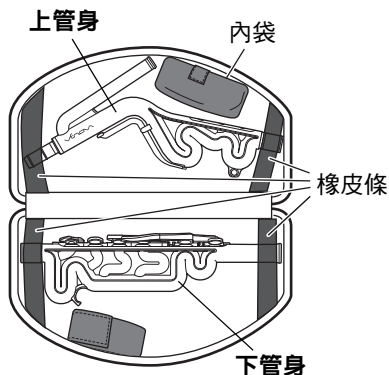

吹嘴存放在內袋中。

將上管身與下管身接合。確保上管身的溝紋與下管身的標記對齊。

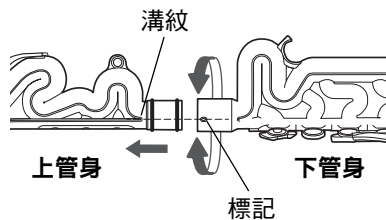

演奏前

■ 安裝吹嘴

裝上吹嘴前先用布清除頸部接合處的灰塵或異物。

- 1 握緊吹嘴接至頸部接合處，然後左右轉動直到吹嘴與管身接合。
- 取下時請左右轉動並拔起吹嘴。沒有先旋轉就直接裝上或拔出吹嘴可能造成頸部接合處的橡膠磨損。

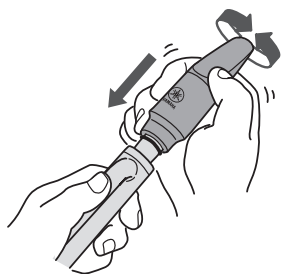

- 2 從吹嘴的尖端套上束圈。
- 3 然後將簧片裝到吹嘴上束圈內。首先，使吹嘴頂緣與簧片頂緣呈一直線，讓自己從簧片方向看過去仍可稍微看見吹嘴頂端，然後轉緊束圈螺絲（2）將簧片固定住。

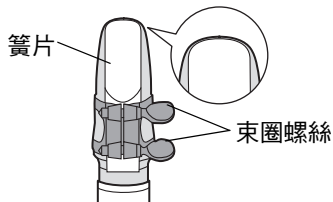

可參閱隨附的《一同演奏 Venova™!》手冊，瞭解更多安裝簧片的操作說明。

■ 關於調音

如果需將樂器調成另一個音準，可將吹嘴稍微拔出管身，即可將音準調低。由於樂器內的溫度會影響音準（特別是在低溫時），可在調音前對樂器吹氣讓樂器變暖。

- 注意不要將吹嘴拔出太多部分。拔出太多部分吹嘴容易影響音準，會讓演奏更加困難。

將此部位拔出以降低音高（但要避免拔出太多）

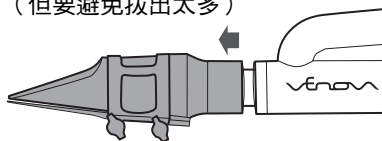

■ 放置樂器

當沒有演奏時，請將樂器放置於平坦的表面（如下圖所示）。不可將樂器放在椅子、譜架或其他不平穩的表面上，可能會摔傷樂器。也不可將樂器倚靠在牆上等。

放置時將按鍵朝上，
避免按鍵接觸到桌面。

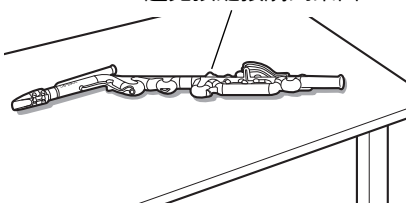

演奏後

■ 演奏後的樂器保養

- 每次演奏完畢，都要將束圈鬆開並從吹嘴上取下簧片，並用紗布擦乾。同時從吹嘴上取下束圈。
- 小心不要碰傷吹嘴的頂端。
- 自樂器取下吹嘴並用軟布清理吹嘴內部。
- 取下時請左右轉動並拔起吹嘴。沒有先旋轉就直接裝上或拔出吹嘴可能造成頸部接合處的橡膠磨損。
- 清理樂器內部之前，先將上下管身分開。使用隨附的通條布清理樂器內部。
- 扭開上下管使管身分離。如果沒有轉動管身而直接將上下管身分開，可能會損壞橡膠部位。

使用通條布

- 1 上管身—自頸部接合處放入珠鍊尾端。下管身—自樂器底部放入珠鍊尾端。
 - 2 輕輕地晃動管身讓珠鍊自另一端滑出。
 - 3 慢慢地拉出珠鍊，讓通條布清除管身內部的水分與髒汙。
- 拉出通條布的速度過快可能會導致通條布卡在管身當中。
 - 請保持通條布整潔乾燥。

上管身

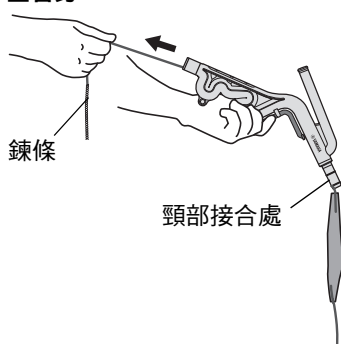

下管身

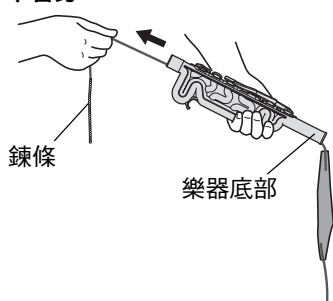

4 用軟布擦拭接合部位。

- 用軟布擦拭樂器表面。注意避免用力按壓按鍵。
- 吹嘴和管身皆可水洗。清洗過後，用通條布或軟布擦乾水分。

■ 將樂器放進樂器盒

- 首先，將吹嘴自管身移除，然後將管身放進樂器盒，用橡皮條固定住頂端和底部。下圖的樂器盒內以白色顯示產品形狀。

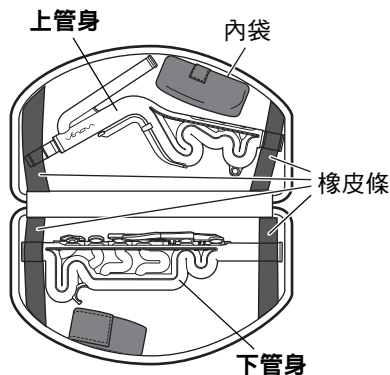

將吹嘴放進內袋（如上圖所示）。

■ 存放注意事項

請確保所有水分、油脂或異物都擦拭乾淨後，再將樂器放進樂器盒。也要避免將樂器置放於極度高溫或低溫的環境中。

■ 關於簧片

當附贈的簧片頂端受損或振動狀況不佳時，就需要替換一個新的簧片。除了合成樹脂所製成的簧片之外，也可以使用竹製簧片。

■ 接合處的橡膠部位

接合處的橡膠部位會依使用頻率變鬆或磨損。這時可替換成新的。

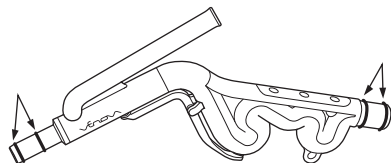

另外販售的配件

Yamaha 提供了多樣的配件豐富您的演奏體驗。這些是專為 Tenor Venova 推出的一系列配件。請試試看吧！

部位名稱	功能 / 用法
Tenor Venova 通條布	清潔、擦乾 Venova 內部的最佳幫手。
Tenor Venova 合成樹脂簧片	Venova 專用的合成樹脂簧片。
吹嘴墊 (M)	幫助穩定嘴型並保護吹嘴不受牙齒磨損。

YAMAHA CORPORATION

10-1 Nakazawa-cho, Naka-ku,
Hamamatsu, 430-8650 Japan

ヤマハ株式会社

〒430-8650 静岡県浜松市中区中沢町10-1

Manual Development Group

© 2021 Yamaha Corporation

Published 10/2021 2021年10月发行

POPI-B1

JA EN DE FR ES PT RU ZH-CN KO ZH-TW

VEA1620