



PORTABLE PA SYSTEM / SYSTÈME DE SONORISATION PORTATIF
SISTEMA DE PA PORTÁTIL / ПОРТАТИВНАЯ СИСТЕМА ЗВУКОУСИЛЕНИЯ
便携式 PA 音箱 / 可攜式 PA 系統 / 포터블 PA 시스템 / ポータブル PA システム

STAGEPAS 200 BTR

STAGEPAS 200

- EN** Owner's Manual
- DE** Benutzerhandbuch
- FR** Mode d'emploi
- ES** Manual de instrucciones
- PT** Manual do Proprietário
- IT** Manuale di istruzioni
- RU** Руководство пользователя
- ZH-CN** 使用说明书
- ZH-TW** 使用說明書
- KO** 사용설명서
- JA** 取扱説明書

English

Deutsch

Français

Español

Português

Italiano

Русский

简体中文

繁體中文

한국어

日本語

소개

Yamaha STAGEPAS 200BTR 또는 STAGEPAS 200 휴대용 PA 시스템을 구입해 주셔서 감사합니다! 본 제품은 라이브 연주나 기타 이벤트에서 음악이나 연설을 증폭시키도록 설계되었습니다. 본 사용설명서에는 본 제품을 설정하고 작동하여 음악이나 연설을 증폭시키는 방법이 설명되어 있습니다. 본 제품을 최대한으로 활용하고 폭넓은 범위의 정교한 기능을 즐길 수 있도록 사용설명서를 숙지하고 찾기 쉬운 장소에 보관해 향후 참조하시기 바랍니다.

기능

■ 8인치 동축 스피커가 내장된 소형 본체

작은 크기의 본체로 구성된 이 스피커는 산업 표준과 일치하는 고음질과 충분한 음압을 선사합니다. 이 스피커 성능은 200W 범위에서 총 출력을 제공할 수 있도록 8인치 우퍼와 압축 드라이버로 이루어진 2방향 동축 스피커와 바이앰핑 성능을 사용하여 실현됩니다.

■ 유연한 설치

고무발이 장착된 킬링 장치는 스피커 적용 상태를 모니터링하는 데 유용하므로 다양한 방식으로 설정할 수 있습니다.

■ 내장 디지털 믹서를 통한 간편한 음향 제작

내장 믹서는 소규모 대역을 수용할 수 있는 4개의 입력 채널(3개의 MIC/LINE, 1개의 STEREO)을 갖추고 있습니다. 본 제품에는 복잡한 과정을 용이하게 해주는 컨트롤 노브도 장착되어 있습니다. 이 기능에는 "1-노브 EQ™" 및 "1노브 프리셋"이 포함되어 있어 1개의 노브 만으로도 다수의 오디오 신호를 처리할 수 있습니다. 본 제품에는 어쿠스틱 기타를 연주하면서 노래를 부르는 등의 솔로 연주에 유용한 기타 이펙트, 피드백 억제 및 더킹(ducking) 기능도 탑재되어 있습니다.

■ Bluetooth 연결성

본 제품을 통해 음악을 연주하거나 Bluetooth®를 통해 기기에 연결된 스마트폰에서 관련 파라미터를 제어할 수 있습니다.

■ 고용량 리튬 이온 배터리

기기에 설치된 고용량 리튬 이온 배터리는 전원을 이용하기 어려운 상황에서 상당히 유용합니다.

패키지 구성

- 충전식 리튬 이온 배터리 팩 BTR-STP200(1개)
(STAGEPAS 200BTR와 함께만 제공되며 STAGEPAS 200의 경우에는 포함되지 않음)
- 전원 코드(1개)
- 사용설명서(본 책자)

옵션 품목

- 충전식 리튬 이온 배터리 팩 BTR-STP200

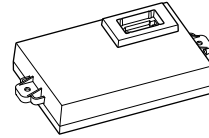

- * STAGEPAS 200BTR과 함께 제공
- * 이 배터리는 STAGEPAS 200과 함께 사용 가능

- CASE-STP200(전용 휴대용 케이스)

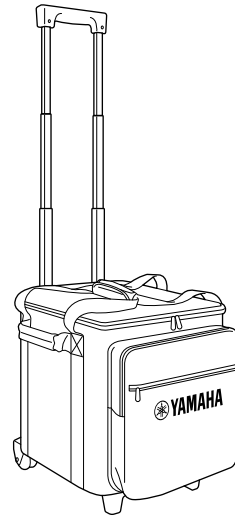

STAGEPAS 컨트롤러(전용 애플리케이션 소프트웨어)

STAGEPAS 컨트롤러는 스마트폰이나 태블릿과 같은 모바일 장치에서 Bluetooth를 통해 본 제품을 제어할 수 있는 애플리케이션 소프트웨어입니다. STAGEPAS 컨트롤러는 무선으로 파라미터를 원격 조정하여 본 제품의 미터 및 표시등을 모니터링할 수 있도록 해주며, 곡이 시작될 때까지 기기를 대기 상태로 설정하는 "큐 모드" 기능과 같은 일부 뮤직 플레이어 기능도 갖추고 있습니다. 이 기능은 노래와 연주를 하느라 바쁠 때 매우 유용합니다.

STAGEPAS 컨트롤러를 다운로드하는 방법에 관한 자세한 내용은 아래의 Yamaha Pro Audio 웹사이트를 참조하십시오.

<https://www.yamahaproaudio.com/>

목차

소개	240	일반 사양	260
기능	240	입력 특성	261
패키지 구성	240	출력 특성	261
옵션 품목	240	치수	262
STAGEPAS 컨트롤러(전용 애플리케이션 소프트웨어)	240	블록 다이어그램	263
안전 주의사항	242		
주의사항	243		
정보	244		
각 부분의 명칭과 기능	245		
상단 패널	245		
후면 패널	248		
배터리 끼우기 및 빼내기	249		
배터리 끼우기	249		
배터리 분리	250		
배터리 충전	251		
배터리 관련 표시등 목록	251		
기기 설치	252		
바닥에 수평하게 기기 설치	252		
고무발을 사용하여 기기 기울이기	252		
빠른 시작 가이드	254		
내장 믹서에 마이크, 악기나 오디오 장치 연결	254		
음향 확보	254		
본 제품의 기기를 여러 대 연결	255		
Bluetooth® 오디오 재생	256		
Bluetooth® 장치 등록(페어링)	256		
Bluetooth® 장치 연결	256		
Bluetooth® 장치에 저장된 오디오 파일 재생	256		
Bluetooth® 장치 연결 해제	256		
STAGEPAS 컨트롤러에서 기기 제어	257		
STAGEPAS 컨트롤러 연결	257		
STAGEPAS 컨트롤러 분리	257		
STAGEPAS 컨트롤러 설정 유지	257		
본 제품의 설정 초기화	258		
기기 보관	258		
문제 해결	259		

안전 주의사항

사용 전에 반드시 “안전 주의사항”을 읽어 주십시오.

본 사용설명서를 찾기 쉬운 곳에 보관하여 향후에 참조하도록 하십시오.



경고

아래에 열거되어 있는 기본 주의사항을 반드시 준수하여 감전, 누전, 손상, 화재 및 기타 위험으로 인해 부상 및 사망이 발생할 가능성을 줄이시기 바랍니다. 다음과 같은 주의사항들이 있으나 이 사항들에 국한되는 것은 아닙니다.

이상 징후 발견 시

- 다음과 같은 문제가 발생할 경우 즉시 전원 스위치를 끄고 콘센트에서 전원 플러그를 뽑으십시오. 배터리를 사용하는 경우 본 제품에서 모든 배터리를 빼내십시오.
 - 전원 코드 또는 플러그가 마모되거나 손상된 경우
 - 이상한 냄새나 연기가 나는 경우
 - 제품 내부에 이물질이나 물이 들어간 경우
 - 제품 사용 중 갑자기 소리가 나지 않는 경우
 - 제품에 균열 또는 기타 눈에 띄는 손상이 보이는 경우
- Yamaha 공식 AS 센터에 제품 점검 또는 수리를 의뢰하여 주시기 바랍니다.

전원 공급장치

- 전원 코드를 히터나 라디에이터 등의 열기구와 가까운 곳에 두지 마십시오. 또한 코드가 손상될 수 있으므로 코드를 과도하게 구부리거나 코드 위에 무거운 물건을 놓지 마십시오. 다른 사람이 밟거나 발에 걸리거나 넘어질 수 있는 장소에 코드를 놓지 마십시오.
- 본 제품에 맞게 지정된 전압만 사용하십시오. 전압 조건은 제품 명판에 인쇄되어 있습니다.
- 제공된 전원 코드/플러그만을 사용하십시오. 본 제품을 구입한 지역이 아닌 곳에서는 제공된 전원 코드가 호환되지 않을 수도 있습니다. Yamaha 구입처에 문의하십시오.
- 전원 플러그를 정기적으로 점검하고, 오물이나 먼지가 쌓인 경우에는 이를 제거하십시오.
- 전원 플러그를 완전히 꽂아 감전이나 화재를 방지하십시오.
- 본 제품을 AC 콘센트 가까이에 설치하십시오. 고장 또는 오작동이 발생할 경우 즉시 전원 스위치를 끄고 콘센트에서 플러그를 뽑으십시오. 전원 스위치가 꺼져 있더라도 벽면 AC 콘센트에서 전원 코드를 뽑지 않았다면 전원이 차단된 것이 아닙니다.
- 본 제품을 장시간 동안 사용하지 않을 경우 콘센트에서 전기 플러그를 뽑아놓으십시오.
- 뇌우 발생 시에는 제품이나 전원 플러그를 만지지 마십시오.
- 보호 접지용 연결 장치가 있는 콘센트에 연결하십시오. 제대로 접지되어 있지 않으면 화재, 감전 또는 제품 손상이 발생할 수 있습니다.

분해 금지

- 본 제품의 내부를 열거나 내부 부품을 분해, 개조하지 마십시오. 감전이나 화재, 부상 또는 고장의 원인이 될 수 있습니다.

침수 경고

- 비에 젖지 않도록 하고, 물 또는 습기가 많은 장소에서 사용하거나 쏟아질 우려가 있는 액체가 담긴 용기(예: 화병, 병 또는 유리컵)를 본 제품에 올려놓지 않도록 하십시오.
- 절대로 젖은 손으로 플러그를 꽂거나 빼지 마십시오.

화재 경고

- 화재가 발생할 수 있으므로 제품 근처에 연소성 물품이나 불꽃을 놓지 마십시오.

청력 손실

- 전원을 켜고 끄기 전에는 음량을 최소로 낮추십시오. 그렇지 않으면 청력 손실, 감전 또는 제품 손상의 문제가 발생할 수 있습니다.
- 오디오 시스템의 AC 전원을 켤 때는 청력 손실 및 스피커 손상 문제가 발생하지 않도록 반드시 본 제품을 제일 나중에 켜십시오. 이와 마찬가지로 전원을 끌 때는 본 제품을 제일 먼저 꺼야 합니다.

배터리

- 본 제품의 내부를 열거나 내부 부품을 분해, 개조하지 마십시오. 감전이나 화재, 부상 또는 고장의 원인이 될 수 있습니다.
- 비에 젖지 않도록 하고, 물 또는 습기가 많은 장소에서 사용하거나 쏟아질 우려가 있는 액체가 담긴 용기(예: 화병, 병 또는 유리컵)를 본 제품에 올려놓지 않도록 하십시오.
- 본 제품이 젖은 경우 절대로 충전하지 마십시오. 단락으로 인한 감전, 화재 또는 오작동 문제가 발생할 수 있습니다.
- 화재가 발생할 수 있으므로 제품 근처에 연소성 물품이나 불꽃을 놓지 마십시오.
- 본 제품을 설치, 분리 또는 충전하기 전에 본 제품이 설치되는 장치의 사용설명서를 읽고 준수해야 합니다. 그렇지 않으면 화재, 과열, 폭발 또는 제품이나 장치 손상 문제가 발생할 수 있습니다.
- 배터리를 불 속에 넣어 폐기하지 마십시오.
- 배터리는 햇빛, 화재 등과 같은 과도한 열에 노출되면 안 됩니다.
- 배터리가 실제 누출되는 경우 누출액에 닿지 않도록 하십시오. 배터리액이 눈, 입 또는 피부에 닿으면 즉시 물로 씻어낸 후 의사의 진찰을 받으십시오. 배터리 액은 부식성이기 때문에 시력 상실 및 화학적 화상을 야기할 수 있습니다.
- 배터리를 단락시키지 마십시오. 그렇지 않으면 배터리액 누출로 인해 화재, 화상이나 염증이 발생할 수 있습니다.
- 배터리를 금속품과 함께 주머니 또는 가방에 넣거나 운반하거나 보관하지 마십시오. 배터리 단락, 파열 또는 누출 문제가 발생하여 화재나 부상을 유발할 수 있습니다.

- 기압이 매우 낮은 장소에 본 제품을 보관하지 마십시오. 그렇지 않으면 폭발하여 화재나 부상을 유발할 수 있습니다.
- 배터리에 기계적인 충격을 가하거나 떨어뜨리지 마십시오. 그렇지 않으면 화재, 감전, 오작동 문제가 발생할 수 있습니다.
- 어린이의 손이 닿지 않는 곳에 본 제품을 보관하십시오. 본 제품은 어린이가 있을 만한 장소에서 사용하기에 적합하지 않습니다.
- 리튬 이온 배터리를 Yamaha Corporation 카탈로그 번호 BTR-STP200 배터리로만 교체하십시오. 다른 배터리를 사용하는 경우 화재 또는 폭발의 위험을 야기할 수 있습니다.

무선 기기

- 본 제품을 의료기기 가까이에서 또는 의료 설비 내부에서 사용하지 마십시오. 본 제품에서 방출되는 무선파는 전자 의료기기에 영향을 미칠 수 있습니다.
- 심박조절기 또는 제세동기를 이식한 사람이 있을 경우 15cm 이내에서는 본 제품을 사용하지 마십시오. 본 제품에서 방출되는 무선파는 이식용 심박조율기 또는 제세동기와 같은 전자 의료기기에 영향을 미칠 수 있습니다.

주의

아래에 열거되어 있는 기본 주의사항을 반드시 준수하여 본인이나 타인의 신체적 부상을 방지하시기 바랍니다. 다음과 같은 주의사항들이 있으나 이 사항들에 국한되는 것은 아닙니다.

전원 공급장치

- 전원 플러그를 뽑을 때에는 반드시 코드가 아닌 플러그 손잡이 부분을 잡으십시오. 코드를 당기면 전원 플러그가 손상될 수 있습니다.

제품 배치 및 연결

- 불안정한 장소나 진동이 심한 장소에는 본 제품을 설치하지 마십시오. 본체가 떨어져서 고장이 나거나 사용자 혹은 다른 사람이 다칠 수 있습니다.
- 어린이의 손이 닿지 않는 곳에 본 제품을 보관하십시오. 본 제품은 어린이가 있을 만한 장소에서 사용하기에 적합하지 않습니다.
- 기기의 환기구 앞에 물건을 두지 마십시오. 본 제품의 상단/후면에는 환기구가 있어 내부 온도가 지나치게 상승하는 것을 막아 줍니다. 제품을 옆으로 놓거나 거꾸로 놓지 마십시오. 환기가 충분히 이루어지지 않을 경우 과열로 인해 제품이 손상되거나 화재가 발생할 수도 있습니다.
- 제품 설치 시 제품의 열을 제대로 분산시키려면
 - 천으로 덮지 마십시오.
 - 상단면이 위쪽을 향하도록 하십시오. 측면으로 설치하거나 거꾸로 설치하지 마십시오.
 - 좁고 사방이 막혀 있으며 잘 환기되지 않는 장소에서 제품을 사용하지 마십시오.
 환기가 충분히 이루어지지 않을 경우 과열로 인해 제품이 손상되거나 화재가 발생할 수도 있습니다. 본 제품 주변에 최소한 상단으로 10cm, 측면으로 10cm 및 후면으로 10cm 정도의 충분한 간격을 두고 설치하십시오.

- 장치를 분해하지 않은 경우 운반하거나 옮기지 마십시오. 그렇지 않으면 스피커나 스페이서가 머리 또는 몸에 부딪힐 경우 부상을 입을 수 있습니다.
- 부식성 가스 또는 염기와 접촉할 수 있는 장소에 제품을 두지 마십시오. 오작동이 발생할 수 있습니다.
- 연결된 모든 케이블을 분리한 후 본 제품을 옮기십시오.
- 매달아 놓아 설치하는 경우 스피커의 핸들을 사용하지 마십시오. 손상이나 부상을 유발할 수 있습니다.
- 본 제품을 운반하거나 옮길 때 하단을 잡지 마십시오. 제품 아래에 손이 끼어 부상을 입을 수 있습니다.
- 제품의 후면 패널을 벽에 대고 누르지 마십시오. 플러그 및 스피커 케이블이 벽에 닿아 전원 코드에서 분리되어 단락, 오작동, 화재가 발생할 수 있습니다.

유지보수

- 본 제품을 세척할 때에는 AC 콘센트에서 전원 플러그를 뽑으십시오.

취급상 주의

- 제품에 올라가거나 무거운 물체를 올려놓지 마십시오.
- 음향이 왜곡되는 경우 본 제품을 작동하지 마십시오. 이와 같은 상태로 오랫동안 사용할 경우 과열되어 화재가 발생할 수 있습니다.

배터리

- 젖은 손으로 배터리를 취급하면 절대로 안 됩니다.
- 제품에 올라가거나 무거운 물체를 올려놓지 마십시오.
- 항상 모든 배터리가 제대로 끼워진 상태인지 확인하십시오. 그렇지 않으면 과열, 화재 또는 배터리액 누출 문제가 발생할 수 있습니다.
- 배터리를 보관하거나 폐기할 때 테이프를 붙이거나 다른 보호 수단을 사용하여 단자 영역을 절연시키십시오. 배터리 단자가 다른 배터리나 금속 물체에 닿으면 과열, 화재 또는 배터리액 누출 문제가 발생할 수 있습니다.
- 규정된 충전기를 통해서만 충전하십시오. 규정되지 않은 충전기를 사용하여 충전하면 누출, 과열, 폭발 또는 오작동 문제가 발생할 수 있습니다.
- 규정된 충전 온도 범위에서 충전하십시오. 이 범위를 벗어난 온도에서 충전하면 누출, 과열, 폭발 또는 손상 문제가 발생할 수 있습니다.

주의사항

제품의 오작동/손상, 데이터 손상 또는 기타 재산의 손상을 방지하기 위해 다음 주의사항을 준수하십시오.

■ 취급 및 유지보수

- TV, 라디오 또는 기타 전기 제품 부근에서 본 제품을 사용하지 마십시오. 본 제품, TV 또는 라디오에서 잡음이 생길 수 있습니다.

- 먼지, 진동이 많은 곳, 극심한 저온 또는 고온의 장소에 본 제품을 노출시키지 마십시오. 이로 인해 패널의 외관 변형, 불안정한 작동 또는 내부 부품의 손상이 유발될 수 있습니다.
- 온도 변화가 심한 장소에 설치하지 마십시오. 본 제품 내부나 표면에 응축 현상이 나타나 제품이 파손될 수 있습니다.
- 물방울이 맺혔을 가능성이 있을 때는 제품 파손 방지를 위해 물방울이 완전히 마를 때까지 제품을 켜지 말고 몇 시간 동안 놔두십시오.
- 본 제품은 Yamaha CASE-STP 200 스피커 휴대용 케이스에 넣고 운반하도록 설계되었습니다. 다른 수단을 통해 본 제품을 운반하는 경우 불안정해져 오작동을 유발할 수 있습니다.
- 차아염소산나트륨 용액, 에탄올, 벤진, 시너, 세제 또는 화학성 천을 사용하여 제품 표면을 청소하지 마십시오. 그렇지 않으면 표면이 변색되거나 저하될 수 있습니다.

■ 배터리 취급 및 유지보수

- 본 제품은 리튬 이온 배터리입니다. 사용하기 전에 본 제품을 충전하십시오. 본 제품을 장시간 사용하지 않으려는 경우에도 배터리 전원이 유지되도록 6개월마다 충전하십시오. 그렇지 않으면 본 제품이 충전 성능을 유지하지 못할 수 있습니다.
- 본 제품을 장시간 사용하지 않으려는 경우 관련 장치에서 배터리를 빼내십시오. 그렇지 않으면 배터리가 고갈되거나 배터리액이 누출되어 장치가 손상될 수 있습니다.
- 사용해야 할 때까지는 본래 패키지에서 배터리를 빼내지 마십시오.
- 배터리를 깨끗하고 물기가 없는 상태로 유지하십시오.
- 더러워지면 깨끗한 마른 천을 사용하여 배터리 단자를 닦아주십시오.
- 사용하지 않을 때에는 배터리를 장시간 충전해 두지 마십시오.
- 본 제품을 장시간 사용하지 않으려는 경우 관련 장치에서 배터리를 빼내십시오. 그렇지 않으면 배터리가 고갈되거나 배터리액이 누출되어 장치가 손상될 수 있습니다.
- 외부 온도가 급격하게 변하는 장소에는 본 제품을 설치하지 마십시오. 그렇지 않으면 장치 내부와 표면에 물방울이 맺혀 장치가 손상될 수 있습니다.
- 장치 또는 내부에 물방울이 맺혔을 가능성이 있을 때는 한동안 그대로 뒀다가 장치 전원을 켜십시오. 물방울이 맺힐 때 전원을 켜면 장치가 손상될 수 있습니다.
- 0~40°C 범위의 외부 온도에서 배터리를 충전하십시오.



Bluetooth® 워드 마크와 로고는 Bluetooth SIG, Inc.의 등록 상표이며 Yamaha Corporation은 승인된 라이선스에 따라 이들을 사용합니다.

본 제품의 모델 번호, 일련 번호, 전원 규격 등은 기기 후면에 있는 명판이나 명판 주위에서 확인할 수 있습니다. 도난 시 확인할 수 있도록 일련 번호를 아래 공간에 기입하고 본 사용설명서를 구매 기록으로 영구 보관해야 합니다.

모델 번호

일련 번호

(1003-M06 plate rear ko 01)

정보

■ 제품과 함께 제공되는 기능/데이터

- [O] (대기/켜짐) 스위치가 대기 상태에 놓여 있더라도 본 제품에는 최소한의 전류가 흐릅니다. 제품을 장시간 사용하지 않을 때에는 반드시 콘센트에서 전원 코드를 뽑아놓으십시오.
- XLR형 커넥터의 배선 구조는 다음과 같습니다 (IEC60268 표준). 핀 1: 접지, 핀 2: 핫(+), 핀 3: 콜드(-)

■ 본 사용설명서

- 본 설명서에 수록된 그림과 화면은 설명용으로만 제시된 것입니다.
- 본 사용설명서에 기재된 회사명과 제품명은 각 회사의 상표 또는 등록 상표입니다.
- 소프트웨어는 사전 통지 없이 개정되거나 업데이트될 수 있습니다.

■ 폐기

- 본 제품에는 재활용 가능한 구성부품이 들어 있습니다. 본 제품을 폐기하는 경우에는 현지 당국에 문의하시기 바랍니다.

경고

휴지통에 낡은 배터리를 버리지 마십시오. 배터리 재활용을 위해 1-877-2-RECYCLE로 전화를 걸어 인근 수거업체를 찾으십시오. 아래 RBRC(Rechargeable Battery Recycling Corporation) 웹사이트에서 수거 사이트를 방문해도 됩니다.
<http://www.call2recycle.org/>

수명이 다한 경우 본 제품을 폐기하기 전에 배터리를 빼내 재활용하십시오.

주: 위의 표현은 니켈-카드뮴(Ni-Cd), 니켈-메탈하이드라이드(Ni-MH), 리튬 이온(Li-ion) 및 소형 밀폐형 납(Pb) 배터리에만 적용됩니다

Yamaha는 부적절하게 제품을 사용하거나 개조하여 발생하고 고장 또는 데이터 손실이나 파손에 대해 책임지지 않습니다.

■ 수리 요청 관련 주의사항

- 제품 수리를 요청하기 전에 배터리가 정상적으로 작동하는지 확인하십시오. 배터리가 정상적으로 작동하는 경우 기기에서 배터리를 제거하고 수리를 요청하십시오.
- 배터리가 오작동하는 경우 배터리를 Yamaha 구입처로 보내지 마십시오. 대신, 별매품인 배터리(BTR-STP200)를 새로 구입하십시오. 보증 기간 이내인 경우 Yamaha 구입처에 문의하십시오.

* 배터리 상태 확인 방법에 대한 자세한 내용은 251페이지의 “배터리 충전”을 참조하십시오.

각 부분의 명칭과 기능

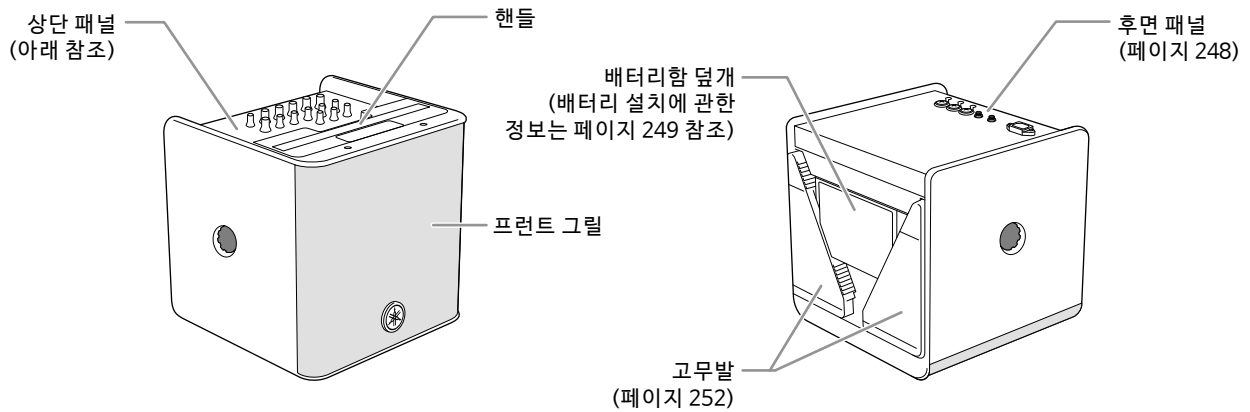

주의사항

기기 사용 중에 상단, 후면 및 하단 패널의 환기구를 막지 마십시오.

상단 패널

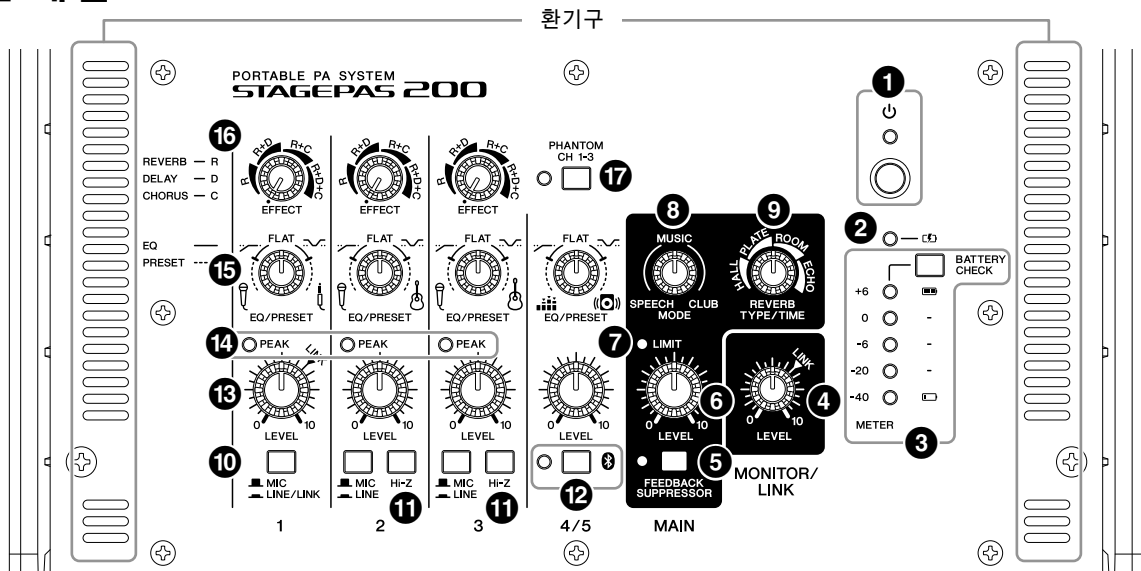

1 [ON] (대기/켜짐) 스위치

[ON] (대기/켜짐) 표시등

스위치를 켜면 표시등이 녹색으로 켜집니다. 보호 회로가 작동하면 표시등이 빠르게 깜박이며 스피커 출력이 음소거됩니다.

보호 회로가 작동하면 다음과 같이 실시하십시오. 기기의 전원을 껐다가 다시 켭니다. AC 콘센트나 기기에서 전원 코드를 분리한 후 다시 연결합니다. 기기의 온도가 떨어질 때까지 기다립니다.

보호 회로가 해제되지 않으면 Yamaha 구입처에 문의하시기 바랍니다.

주의사항

- 전원 스위치가 꺼진 경우에도 기기에는 소량의 전류가 흐릅니다. 기기를 장시간 사용하지 않을 경우에는 AC 콘센트에서 전원 코드를 뽑으십시오.
- 기기의 전원을 연속해서 빨리 켜다 끄면 고장이 발생할 수 있습니다. 기기의 전원을 끄고 약 5초 후에 다시 켜십시오.
- 연결된 모든 장치의 전원을 켤 때는 먼저 외부 음원의 전원을 켜고 본 제품의 전원을 켜 다음 OUTPUT [MONITOR/LINK] 잭에 연결된 장치의 전원을 마지막으로 켜십시오. 모든 장치의 전원을 끌 때는 이와 역순으로 진행하십시오.
- 기기가 배터리로 구동되고 30분 넘게 사용하지 않았다면 기기의 전원이 자동으로 꺼집니다. 기기의 전원이 꺼지기 1분 전에 [ON] (대기/켜짐) 표시등이 깜박입니다.

② [C/B] (충전) 표시등

배터리가 충전되는 동안에는 노란색으로 켜집니다. 배터리 이상이 발생하면 표시등이 빠르게 깜박입니다. 그러나 배터리 충전량이 낮거나 배터리 온도가 작동 온도 범위를 벗어나면 천천히 깜박입니다.

③ [METER] 표시등, [BATTERY CHECK] 스위치

[METER] 표시등은 스피커 출력을 표시하며, [BATTERY CHECK] 스위치를 길게 누르는 경우에는 잔여 배터리 충전량도 표시합니다. 잔여 충전량을 판독하는 방법 (페이지 251 참조)

④ MONITOR/LINK [LEVEL] 컨트롤

OUTPUT [MONITOR/LINK] 잭의 신호 레벨 출력을 결정합니다. 본 제품의 기기가 여러 대 연결된 경우 이 컨트롤을 LINK 위치로 설정하면 여러 기기 간 음량의 균형을 쉽게 맞출 수 있습니다.

⑤ MAIN [FEEDBACK SUPPRESSOR] 스위치 및 표시등

이 스위치를 누르면 피드백 억제장치를 적용할 수 있습니다. 표시등이 노란색으로 켜집니다.

⑥ MAIN [LEVEL] 컨트롤

스피커 음량을 조절합니다.

⑦ MAIN [LIMIT] 표시등

스피커 음량이 과다해져 리미터가 작동하면 켜집니다.

주

이 표시등이 자주 켜지면 MAIN [LEVEL] 컨트롤을 돌려 스피커 음량을 낮추십시오.

⑧ MAIN [MODE] 컨트롤

이 컨트롤을 사용해 전반적인 음압과 주파수 밸런스를 조절합니다. 중앙 위치 (MUSIC)가 기본 설정입니다.

- 컨트롤을 시계 반대 방향 (SPEECH 방향)으로 돌리면 불필요한 저음역대 주파수를 차단해 연설이나 보컬 또는 어쿠스틱 악기 연주에 가장 적합하도록 설정합니다.
- 컨트롤을 시계 방향 (CLUB 방향)으로 돌리면 고음역대와 저음역대가 강화되어 음원을 재생할 수 있는 최적의 설정이 만들어집니다.

⑨ MAIN [REVERB TYPE/TIME] 컨트롤

리버브 형식과 길이를 결정합니다. 컨트롤 주변의 각 “▲” 표시는 해당 리버브의 길이를 의미합니다.

- HALL: 콘서트 홀 등 대규모 공간을 재현한 리버브
- PLATE: 더 밝고 거친 사운드를 내는 스틸 플레이트를 재현한 리버브
- ROOM: 작은 방의 어쿠스틱한 분위기를 재현한 리버브
- ECHO: 노래방에 적합한 에코 이펙트

⑩ [MIC, LINE/LINK] 스위치 (채널 1), [MIC, LINE] 스위치 (채널 2 및 3)

낮은 레벨의 신호 (마이크 포함)에서는 스위치를 MIC (M) 위치로 설정합니다. 높은 레벨의 신호 (전자 악기 및 오디오 장치 포함)에서는 스위치를 LINE/LINK 또는 LINE (L) 위치로 설정합니다.

⑪ [Hi-Z] 스위치 (채널 2 및 3)

어쿠스틱-일렉트릭 기타나 일렉트릭 베이스와 같은 패시브 픽업이 있는 악기 (배터리 미포함)를 연결할 때 이 스위치를 사용할 수 있습니다. DI (다이렉트 박스) 없이 믹서에 직접 이 악기들을 연결할 때에는 이 스위치를 켜십시오.

이 기능은 폰 잭 입력을 통한 신호에만 유효합니다.

⑫ [BT] (Bluetooth) 스위치 및 표시등 (채널 4/5)

이 스위치는 Bluetooth 오디오 연결을 켜거나 끄며, Bluetooth 장치를 페어링 (등록)할 때 사용됩니다 (페이지 256). 표시등을 통해 표시되는 상태는 다음과 같습니다.

[BT] (Bluetooth) 표시등	상태
꺼짐	Bluetooth 대기 모드
계속 켜져 있음	Bluetooth 연결됨
천천히 깜박임	Bluetooth 장치 검색
빠르게 깜박임	Bluetooth 페어링 대기
두 번 깜박임	STAGEPAS 컨트롤러 승인

주

본 제품에는 최대 8개의 Bluetooth 장치를 페어링 (등록)할 수 있습니다. 9번째 Bluetooth 장치가 성공적으로 페어링되면 가장 먼저 연결된 Bluetooth 장치의 페어링 정보가 삭제됩니다.

⑬ [LEVEL] 컨트롤 (채널 1~3, 채널 4/5)

이 컨트롤을 사용해 해당 채널의 음량을 조절합니다. 잡음을 줄이려면 사용하지 않는 채널의 모든 [LEVEL] 컨트롤을 최소 (0)로 설정합니다.

채널 1 [LEVEL] 컨트롤은 LINK 연결의 입력 레벨을 조절할 때에도 유용합니다. 본 제품의 기기가 여러 대 연결된 경우 MONITOR/LINK [LEVEL] 컨트롤 (④)과 함께 이 컨트롤을 사용하여 LINK 위치로 설정하면 쉽게 여러 기기 간 음량의 균형을 맞출 수 있습니다.

⑭ [PEAK] 표시등 (채널 1~3)

과도한 입력 레벨로 인해 신호 클리핑이 거의 발생하는 경우 빨간색으로 켜집니다. 이 표시등이 켜지면 해당 입력 채널 신호의 레벨을 내리거나 관련 [MIC, LINE/LINK] 스위치나 [MIC, LINE] 스위치를 LINE/LINK 또는 LINE 위치로 설정하십시오.

15 [EQ] 컨트롤 (채널 1~3, 채널 4/5)

중양 (FLAT) 위치에서 시계 반대 방향으로 컨트롤을 돌리면 저음역대가 줄어듭니다. 시계 방향으로 돌리면 저음역대와 고음역대가 모두 증폭됩니다.

[PRESET] 컨트롤

어느 방향으로든 (실선으로 표시된) EQ 설정 영역 이상으로 이 컨트롤을 돌리면 내장 설정을 선택할 수 있습니다. 컴프레서 및 마이크 시뮬레이터 기능을 이용할 수 있습니다.

채널 1은 마이크나 건반을 연결할 때 적합합니다.
채널 2 및 3은 마이크나 기타를 연결할 때 적합합니다.
채널 4/5는 뮤직 플레이어나 건반을 연결할 때 적합합니다.

16 [EFFECT] 컨트롤 (채널 1~3)

이펙트 형식 및 전송량을 결정합니다. 다음 옵션 (리버브 또는 리버브 및 딜레이 조합 및 코러스)에서 이펙트 형식을 선택합니다.

- R: 리버브
- R+D: 리버브 + 딜레이
- R+C: 리버브 + 코러스
- R+D+C: 리버브 + 딜레이 + 코러스

컨트롤 주변에 표시된 각 “▲” 표시는 전송량을 의미합니다. 각 이펙트 형식 범위 안에서 컨트롤을 시계 방향으로 돌리면 전송량이 증가합니다.

17 [PHANTOM CH1-3] 스위치

이 스위치를 누르면 INPUT [1/LINK], [2] 및 [3] 잭의 XLR 커넥터에만 팬텀 전원이 공급됩니다.

주의사항

- 팬텀 전원을 사용할 필요가 없다면 이 스위치를 끄십시오.
팬텀 전원을 켜기 전에 본 제품이나 외부 장치의 오작동 또는 잡음을 방지할 수 있도록 아래의 주의사항을 준수하십시오.
- INPUT [1/LINK], [2] 또는 [3] 잭의 XLR 커넥터에 팬텀 전원을 공급하지 않는 장치를 연결하려는 경우에는 이 스위치를 끄십시오. 아니면 폰 플러그 케이블을 사용하여 해당 장치를 연결하십시오.
 - 이 스위치가 켜져 있으면 INPUT [1/LINK], [2] 또는 [3] 잭에 케이블을 연결하거나 분리하지 마십시오.
 - 팬텀 전원을 켜거나 끄기 전에 [LEVEL] 컨트롤을 최소 레벨로 설정해야 합니다.

후면 패널

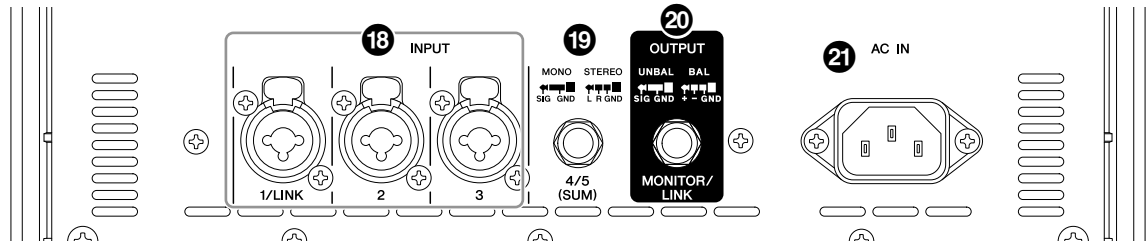

18 INPUT [1/LINK], [2], [3] 잭

채널 1~3에 사용되는 MIC/LINE 입력 잭이자 XLR과 폰 플러그를 동시에 지원하는 콤보 잭입니다. 마이크, 기타, 전자 악기 또는 오디오 장비를 연결합니다.

(모노럴 확장을 위해) 본 악기의 기기 두 대를 서로 연결하는 경우 [1/LINK] 잭을 두 번째 기기의 입력 잭으로 사용하십시오. 외부 믹싱 콘솔에서 라인 레벨 신호를 입력하려는 경우에도 이 잭을 사용하는 것이 좋습니다.

[2] 및 [3] 폰 잭은 Hi-Z 입력을 지원합니다. 마이크 또는 어쿠스틱-일렉트릭 기타와 같은 낮은 레벨의 신호를 입력하려면 이 잭을 사용하십시오.

19 INPUT [4/5 (SUM)] 잭

이 라인 입력 잭은 폰형 플러그를 지원합니다. 전자 악기, CD 플레이어 또는 휴대용 오디오 플레이어와 같은 라인 레벨 장치를 연결합니다. 스테레오 입력 신호가 내부적으로 모노럴 신호로 믹싱됩니다.

Bluetooth 장치에서 전송된 신호는 항상 믹싱되어 채널 4/5에 입력됩니다.

20 OUTPUT [MONITOR/LINK] 잭

이 모노럴 출력 잭은 폰형 플러그를 지원합니다. 믹싱된 신호는 이 잭에서 연결된 장치(예: 전원 스피커)로 출력됩니다. MONITOR/LINK [LEVEL] 컨트롤을 사용하여 출력 레벨을 조절합니다.

이 잭은 라이브 연주를 녹음 장치에 녹음하거나 생방송을 할당할 때 유용합니다.

(모노럴 확장을 위해) 본 악기의 기기 두 대를 서로 연결하는 경우 이 잭을 첫 번째 기기의 출력 잭으로 사용하십시오.

주

피드백 억제장치가 작동되면 이 잭이 관련 신호를 출력합니다.

21 [AC IN] 잭

포함된 전원 코드를 여기에 연결합니다. 먼저 이 잭에 전원 코드를 연결한 다음 AC 콘센트에 전원 플러그를 삽입하십시오.

전원 코드를 연결하거나 분리하기 전에 전원 스위치를 꺼야 합니다(STAGEPAS 200에만 해당).



경고

- 본 제품은 접지 후 사용하도록 설계되었습니다. 감전 및 연결된 장치의 손상을 방지할 수 있도록 포함된 전원 코드를 사용해 기기를 접지시키십시오. 적절한 연결에 관한 내용은 가까운 Yamaha 구입처에 문의하십시오.
- 제품과 함께 제공된 전원 코드만 사용하십시오. 그렇지 않으면 열이 발생하거나 감전될 수 있습니다.

배터리 끼우기 및 빼내기

개의 BTR-STP200 충전식 리튬 이온 배터리를 설치하면 전원 코드를 연결하지 않아도 본 제품(STAGEPAS 200 또는 STAGEPAS 200BTR)을 사용할 수 있습니다.

주의사항

- 의도했던 제품에 처음으로 끼울 때 과도하게 충전되지 않도록 이 배터리는 출고 상태와 같이 기능하지 않습니다. 처음으로 사용할 수 있도록 배터리 기능을 활성화하려면 본 제품에 배터리를 끼운 후 전용 전원 코드를 사용하여 AC 콘센트에 본 제품을 연결해야 합니다.
- 기기에서 배터리를 빼냈다가 금방 다시 끼우면 오작동이 발생할 수 있습니다. 배터리를 빼낸 후에는 6초 이상 기다렸다가 다시 끼우십시오.

배터리 끼우기

- 1 AC 콘센트나 기기에서 전원 코드를 분리합니다.

주의사항

기기에 전원 코드가 연결되어 있을 때 배터리를 끼우거나 빼내면 배터리 오작동이 발생할 수 있습니다.

- 2 상단 패널을 아래로 하여 기기를 뒤집은 후 고무발을 제거합니다.

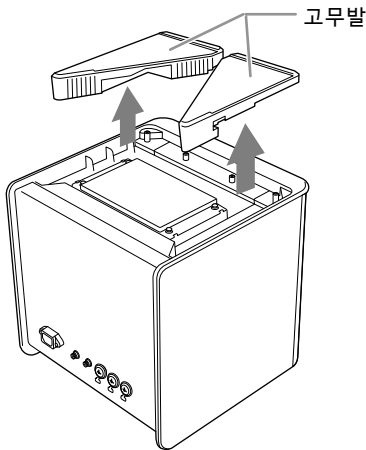

- 3 십자(+)
 드라이버를 사용하여 4개의 나사를
 풀 후 기기에서 배터리함 덮개를 제거합니다.

설치할 때 필요한 공구: 십자(+)
 드라이버

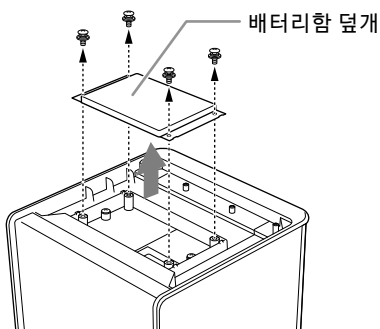

- 4 이 절차에서 나중에 배터리를 부착할 때 사용되는 2개의 나사를 풀어 빼냅니다.

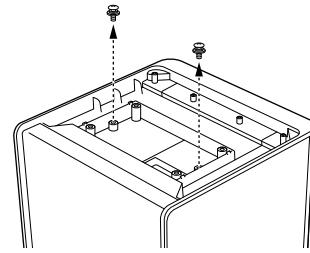

- 5 배터리의 커넥터가 배터리함의 커넥터 슬롯에 맞춰지도록 배터리함에 배터리를 끼운 후 2개의 나사를 사용하여 배터리를 견고하게 부착합니다.

주

나사의 조임 토크는 1.2Nm여야 합니다.

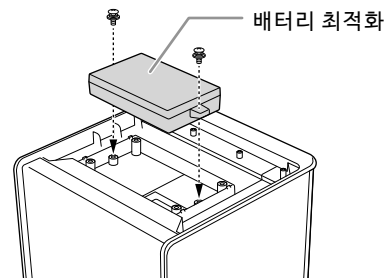

- 6 배터리함 커버를 다시 설치하고 4개의 나사로 견고하게 부착합니다.

주

나사의 조임 토크는 1.2Nm여야 합니다.

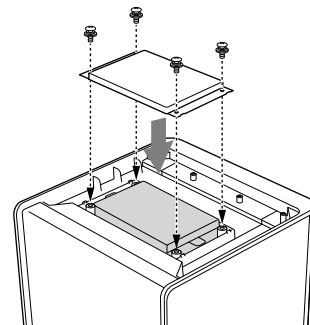

- 7 하단 패널에 고무발을 부착한 후 기기 하단이 아래쪽을 향하도록 기기를 다시 뒤집습니다.
- 8 기기에 전원 코드를 연결한 후 AC 콘센트에 전원 플러그를 꽂습니다.
배터리가 충전되기 시작합니다.

배터리 분리

- 1 AC 콘센트나 기기에서 전원 코드를 분리합니다.
주의사항
기기에 전원 코드가 연결되어 있을 때 배터리를 끼우거나 빼내면 배터리 오작동이 발생할 수 있습니다.
- 2 상단 패널을 아래로 하여 기기를 뒤집은 후 고무발을 제거합니다.

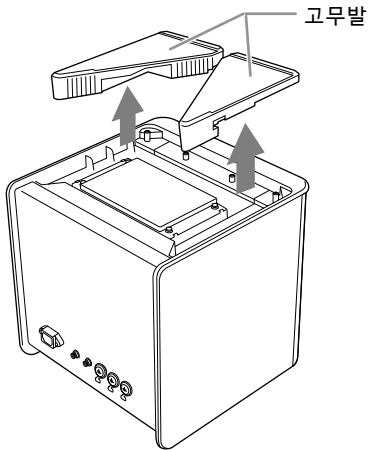

- 3 십자(+)
 드라이버를 사용하여 4개의 나사를 풀 후 기기에서 배터리함 덮개를 제거합니다.
설치할 때 필요한 공구: 십자(+)
 드라이버

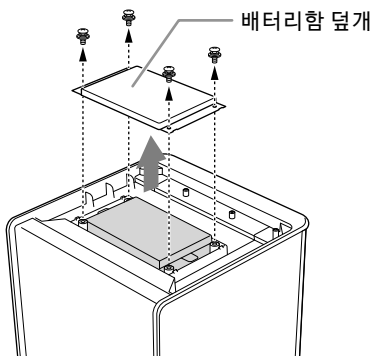

- 4 배터리를 부착하는 2개의 나사를 빼낸 후 배터리를 빼냅니다.

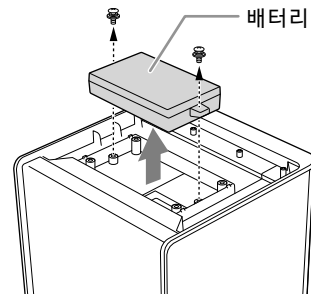

- 5 방금 빼냈던 2개의 나사를 다시 끼운 후 꼭 조입니다.
주
나사의 조임 토크는 1.2Nm여야 합니다.

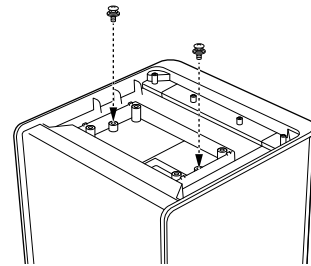

- 6 배터리함 커버를 다시 설치하고 4개의 나사로 견고하게 부착합니다.
주
나사의 조임 토크는 1.2Nm여야 합니다.

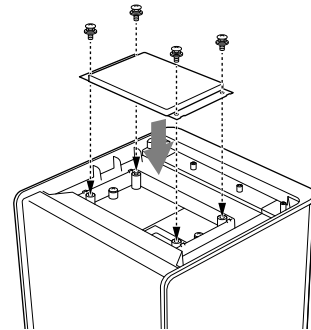

- 7 하단 패널에 고무발을 부착한 후 기기 하단이 아래쪽을 향하도록 기기를 다시 뒤집습니다.

배터리 충전

- 1 본 제품에 배터리를 끼웁니다(페이지 249).
- 2 기기 및 AC 콘센트에 전원 코드를 연결하여 배터리를 충전합니다.

■ 배터리 충전이 불가능한 이유

배터리 온도가 높을 수 있습니다. 서늘하고 어두운 장소에 배터리를 두어 온도가 떨어질 때까지 기다리십시오. 배터리 상태가 저하되어도 충전되지 않을 수 있습니다.

배터리 장착 상태로 기기 보관

배터리가 장착된 상태로 기기를 보관하는 경우 기기에 계속 미세전류가 흐르게 됩니다. 이러한 이유로 배터리가 완전히 충전된 상태라고 하더라도 약 2주 후에는 배터리가 방전됩니다. 10일 이상 기기를 사용하지 않을 예정인 경우 기기에서 배터리를 분리하거나 “배터리 절약 모드”로 설정하는 것이 좋습니다. 배터리 절약 모드에서 일반 모드로 변경하려면 배터리가 장착된 상태로 기기를 AC 콘센트에 연결해야 합니다.

주

배터리 절약 모드에서는 배터리가 기기에 전류를 공급하지 않습니다.

배터리 절약 모드로 전환

AC 콘센트에서 기기의 전원 코드를 뽑으십시오. 기기의 전원이 켜져 있는지 확인합니다. ③ [BATTERY CHECK] 스위치를 누른 상태에서 ① [⏻] (Standby/On) 스위치를 누르고 두 스위치 모두 7초 이상 누른 상태를 유지합니다.

두 스위치를 놓고, ① [⏻] (Standby/On) 스위치를 다시 한번 누릅니다. 기기의 전원이 켜지지 않으면 배터리 절약 모드로 전환된 것입니다.

배터리 절약 모드에서 일반 모드로 전환

AC 콘센트에 전원 코드를 연결합니다.

배터리 관련 표시등 목록

■ (AC 콘센트에 연결되어) AC 전원으로 기기가 작동 중일 때

[🔌](충전) 표시등	상태
꺼짐	충전되지 않음
계속 켜져 있음	충전 중
빠르게 깜박임	배터리 이상

■ 배터리 전원으로 기기가 작동 중일 때

[🔌](충전) 표시등	상태
천천히 깜박임	잔여 충전량이 20% 미만으로 내려감 배터리 작동 온도가 권장 범위를 벗어남
빠르게 깜박임	배터리 이상

[BATTERY CHECK] 스위치를 길게 누르는 경우 METER 표시등이 잔여 배터리 충전량을 표시합니다.

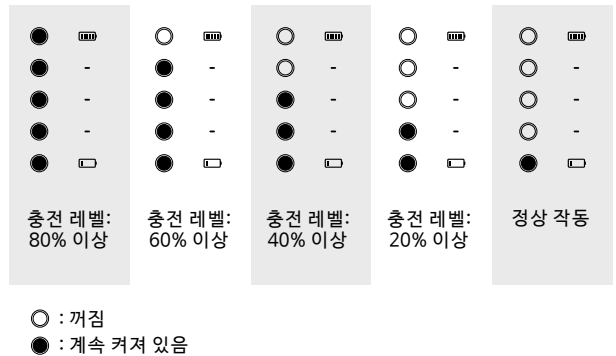

■ 전원 스위치를 끌 때

[🔌](충전) 표시등이 계속 켜지는 경우는 다음과 같습니다.

- 최대 배터리 용량이 75% 미만으로 감소됨
- 배터리를 사용할 수 없음

기기 설치

바닥에 수평하게 기기 설치

고무발이 여전히 하단 패널에 부착된 상태에서 수평한 바닥 표면에 기기를 놓습니다.

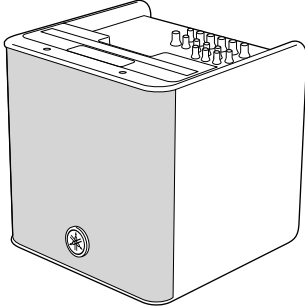

주의사항

고무발이 하단에 부착되지 않은 상태에서 기기를 놓으면 바닥이 긁힐 수 있습니다.

고무발을 사용하여 기기 기울이기

그릴이 30° 또는 60° 기울어지도록 고무발을 사용하여 기기를 기울일 수 있습니다.

아래의 단계에 따라 기기에 2개의 고무발을 부착해야 합니다.

■ 30° 위로 기울이기

1 하단 패널에서 두 고무발을 모두 제거합니다.

2 아래 그림과 같이 기기에 고무발을 부착합니다.

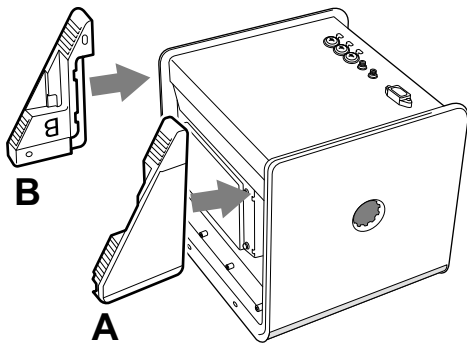

3 각 고무발의 홈에 기기의 측면 프레임이 끼워지는지 확인합니다.

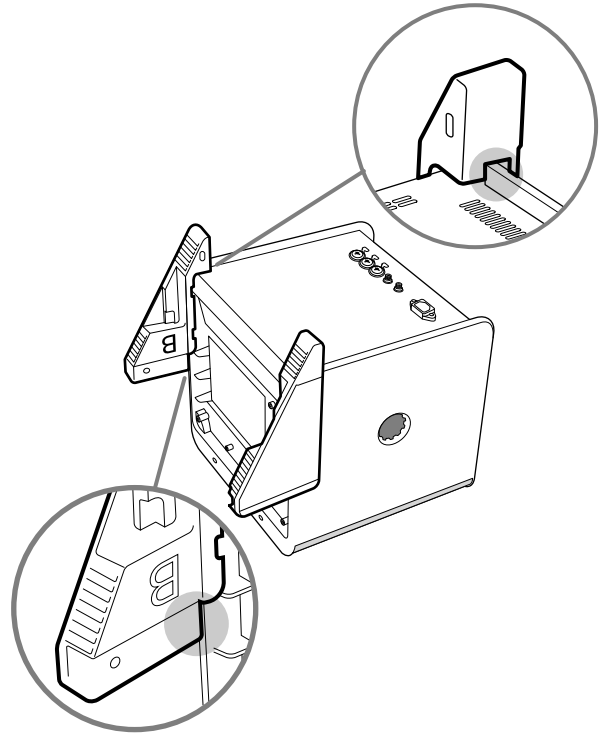

4 고무발이 하단에 부착된 상태에서 기기를 놓습니다.

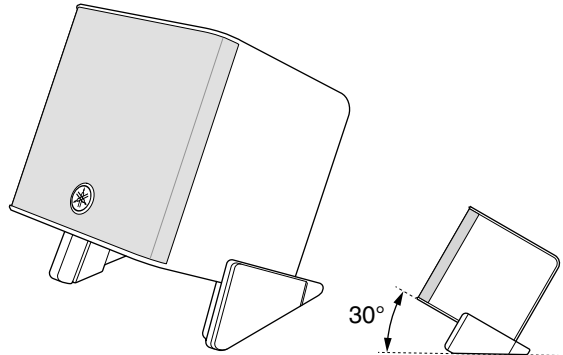

■ 60° 위로 기울이기

- 1 하단 패널에서 두 고무발을 모두 제거합니다.
- 2 아래 그림과 같이 기기에 고무발을 부착합니다.

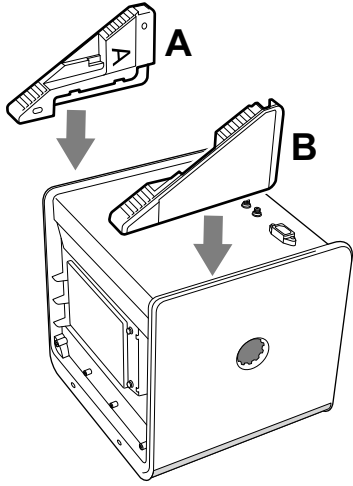

- 3 각 고무발의 홈에 기기의 측면 프레임이 끼워지는지 확인합니다.

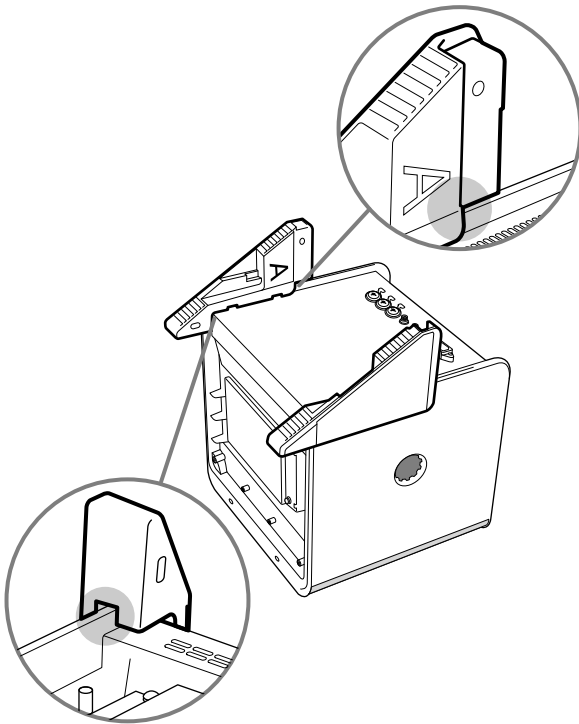

- 4 고무발이 하단에 부착된 상태에서 기기를 놓습니다.

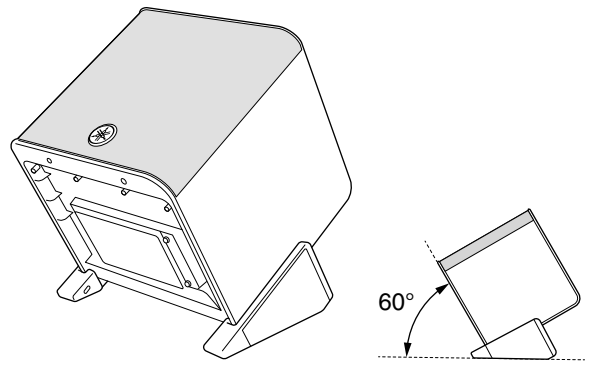

빠른 시작 가이드

내장 믹서에 마이크, 악기나 오디오 장치 연결

■ 연결 예시

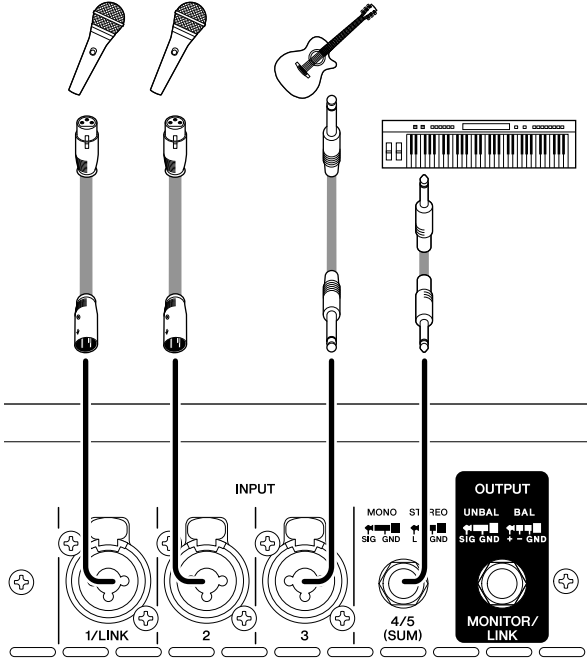

그림을 참조하여 마이크나 악기와 같이 원하는 장치를 믹서의 입력 잭에 연결합니다.

음향 확보

- 1 포함된 전원 코드의 플러그를 본 기기 후면 패널의 [AC IN] 잭에 연결합니다.

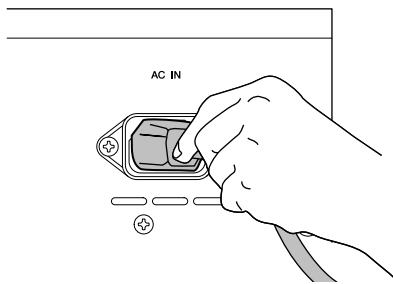

- 2 전원 코드의 다른 쪽 끝을 AC 콘센트에 꽂습니다.



경고

감전 및 연결된 장치의 손상을 방지할 수 있도록 포함된 전원 코드를 사용해 기기를 접지시키십시오.

- 3 MAIN [LEVEL] 컨트롤(빨간색 노브) 및 채널 [LEVEL] 컨트롤(흰색 노브)을 최소(0)로 돌립니다.

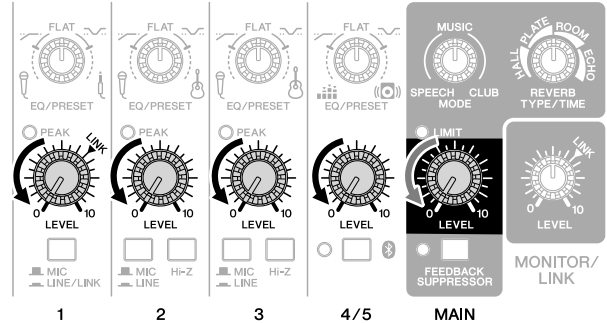

- 4 또한, 채널 [EQ/PRESET] 컨트롤(녹색 노브)을 중앙(FLAT) 위치로 설정하고 MAIN [MODE] 컨트롤(노란색 노브)을 MUSIC 위치로 설정합니다.

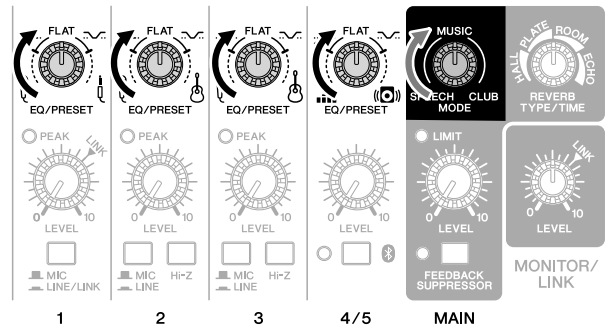

- 5 마이크가 연결된 채널의 경우 [MIC, LINE/LINK] 스위치 또는 [MIC, LINE] 스위치를 MIC(■) 위치로 설정합니다. 악기나 오디오 장치가 연결된 채널의 경우 스위치를 LINE/LINK 또는 LINE(■) 위치로 설정합니다.

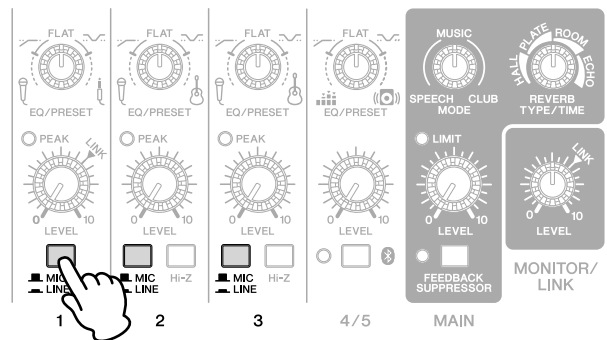

- 6** 연결된 악기나 오디오 장치의 전원을 켜 후 [⏻] (대기/켜짐) 스위치를 1초 이상 길게 눌러 본 기기의 전원을 켭니다. [⏻] 표시등이 켜집니다.



- 7** MAIN [LEVEL] 컨트롤을 사용하여 음량을 잠시 동안 적절한 수준으로 올립니다.

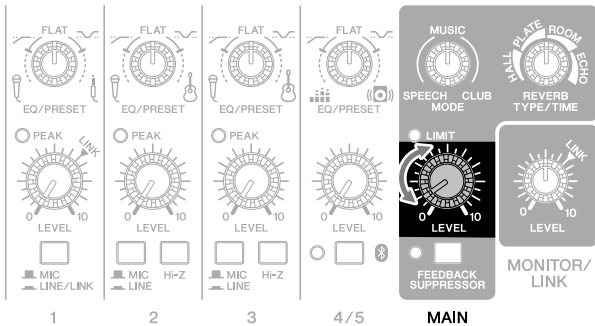

- 8** 악기를 연주하거나 마이크에 대고 노래할 때 [LEVEL] 컨트롤을 사용해 관련 채널의 음량을 조절할 수 있습니다.

- 9** MAIN [LEVEL] 컨트롤을 사용하여 전체 음량을 조절합니다.

음향과 음량이 적절하게 들리면 설정이 완료된 것입니다. 그렇지 않으면 문제해결 섹션의 체크리스트를 참조하십시오 (페이지 259).

주의사항

모든 장치의 전원을 끌 때 먼저 본 기기의 전원을 끈 다음 연결된 음원 (예: 악기 또는 오디오 장치)의 전원을 꺼서 스피커에서 예상치 못한 큰 잡음이 들리지 않도록 하십시오.

주

- 음향이 너무 크면 해당 채널의 [LEVEL] 컨트롤을 최소(0)로 돌리십시오. 그런 다음, [MIC, LINE/LINK] 스위치를 LINE/LINK 위치로 설정하거나 [MIC, LINE] 스위치를 LINE(≡) 위치로 설정한 후 원하는 음량에 이를 때까지 [LEVEL] 컨트롤을 천천히 올리십시오.
- 음향이 너무 약하면 해당 채널의 [LEVEL] 컨트롤을 최소(0)로 돌리십시오. 그런 다음, [MIC, LINE/LINK] 스위치 또는 [MIC/LINE] 스위치를 MIC(≡) 위치로 설정한 다음 원하는 음량에 이를 때까지 [LEVEL] 컨트롤을 천천히 올리십시오.

본 제품의 기기를 여러 대 연결

본 제품의 기기 두 대 이상을 서로 연결하면 출력을 확장시킬 수 있습니다.

- 1** 예를 들어, 두 대의 기기를 사용하는 경우 첫 번째 기기의 [LINK] 출력 잭을 두 번째 기기의 [1/LINK] 입력 잭에 연결합니다.

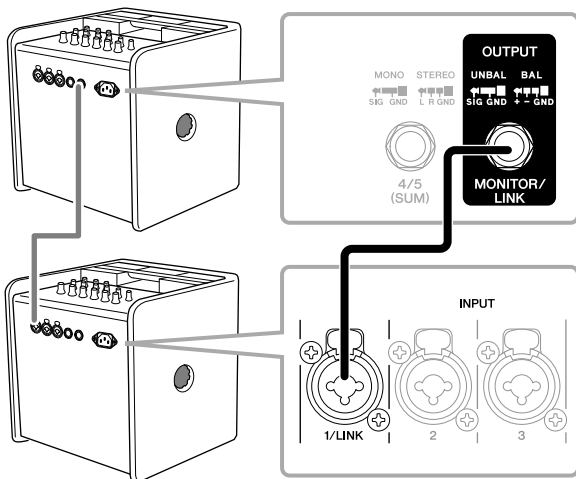

- 2** 첫 번째 기기에 마이크, 악기 또는 오디오 장치를 연결하여 신호를 입력합니다.

- 3** 각 기기의 MONITOR/LINK [LEVEL] 컨트롤을 LINK 위치로 설정합니다. 첫 번째 기기를 제외한 각 기기마다 채널 1의 [MIC, LINE/LINK] 스위치를 LINE/LINK 위치로 설정하고 채널 1의 [LEVEL] 컨트롤을 LINK 위치로 설정합니다.

- 4** 각 기기의 MAIN [LEVEL] 컨트롤을 사용하여 전체 스피커 음량을 조절합니다. 첫 번째 기기의 입력 채널을 사용하십시오.

주

STAGEPAS 컨트롤러를 사용하면 연결된 모든 장치의 음량을 동시에 제어할 수 있습니다. 자세한 내용은 STAGEPAS 컨트롤러의 사용설명서를 참조하십시오.

Bluetooth® 오디오 재생

모바일 장치 등의 Bluetooth 장치에 저장된 오디오 파일을 재생할 수 있도록 STAGEPAS 200BTR/200을 설정할 수 있습니다.

Bluetooth® 장치 등록(페어링)

Bluetooth 장치를 처음 연결하기 전에 장치를 “페어링”해야 합니다. “페어링”은 Bluetooth 장치를 다른 Bluetooth 장치에 등록하는 것을 말합니다.

페어링이 완료되면 Bluetooth 연결을 종료한 후에 다시 해당 장치들을 연결하기가 쉽습니다.

1 [Bluetooth] 표시등이 꺼져 있는지 확인합니다. 계속 켜져 있거나 깜박이는 경우 [Bluetooth] 스위치를 눌러 Bluetooth 기능을 대기 모드로 설정합니다.

2 [Bluetooth] 스위치를 3초 이상 길게 누릅니다.
[Bluetooth] 표시등이 빠르게 깜박여 기기가 페어링 준비가 되었음을 알립니다.

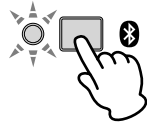

3 연결할 Bluetooth 장치의 Bluetooth 기능을 켭니다.
자세한 내용은 Bluetooth 장치의 사용설명서를 참조하십시오.

4 연결 가능한 다른 Bluetooth 장치 목록이 Bluetooth 장치에 표시되면 STAGEPAS 200 AUDIO를 선택하십시오.

주
STAGEPAS 컨트롤러의 장치 이름 설정에서 기기의 이름을 변경할 수 있습니다.

페어링 과정이 완료되면 Bluetooth 연결이 설정되고 [Bluetooth] 표시등이 켜집니다.



주

- STAGEPAS 200BTR/200을 사용하면 최대 8개의 Bluetooth 장치를 페어링(등록)할 수 있습니다. 그러나 이러한 장치 중 1개만 연결됩니다. 9번째 Bluetooth 장치가 성공적으로 페어링되면 가장 먼저 연결된 Bluetooth 장치의 페어링 정보가 삭제됩니다.
- 2분 내에 Bluetooth 장치의 페어링 과정을 완료해야 합니다.

Bluetooth® 장치 연결

■ STAGEPAS 200BTR/200에서 연결

1 [Bluetooth] (Bluetooth) 스위치를 1초 동안 길게 누릅니다.

[Bluetooth] 표시등이 천천히 깜박이며 기기가 등록된 Bluetooth 장치를 검색하기 시작합니다.

2 연결할 Bluetooth 장치의 Bluetooth 기능을 켭니다.

자동으로 연결되면 [Bluetooth] (Bluetooth) 표시등이 켜집니다.

■ Bluetooth® 장치에서 연결

기기의 Bluetooth가 대기 모드인 경우에도 여전히 아래의 절차를 실시하면 Bluetooth 장치를 사용하여 연결할 수 있습니다.

1 연결할 Bluetooth 장치의 Bluetooth 기능을 켭니다.

2 Bluetooth 장치에 표시된 Bluetooth 장치 목록에서 STAGEPAS 200 AUDIO를 선택합니다.

Bluetooth® 장치에 저장된 오디오 파일 재생

STAGEPAS 200BTR/200을 사용하면 Bluetooth 장치에서 재생되는 오디오 파일을 들을 수 있습니다.

Bluetooth 장치에서 전송된 신호가 채널 4/5에 입력됩니다.

평소보다 약간 높게 Bluetooth 장치의 음량을 설정한 후 채널 [LEVEL] 컨트롤을 사용해 채널 4/5의 음량을 조절하는 것이 좋습니다.

스마트폰 등의 Bluetooth 장치에서 오디오 파일을 재생하는 동안 전화나 문자 메시지를 받으면 오디오 파일 재생이 일시적으로 정지될 수 있습니다.
재생이 중지되지 않도록 에어플레이 모드나 다음 Bluetooth 장치에서 Bluetooth를 ON으로 설정하십시오.

Bluetooth® 장치 연결 해제

Bluetooth 장치의 연결을 해제하려면 다음 중 하나를 실시하십시오.

- Bluetooth 장치를 사용해 연결을 해제합니다. (기기의 [Bluetooth] (Bluetooth) 표시등이 꺼짐)
- 기기의 [Bluetooth] (Bluetooth) 스위치를 눌러 Bluetooth 대기 모드를 실행합니다. ([Bluetooth] (Bluetooth) 표시등이 꺼짐)

주의사항

기기의 전원을 끄기 전에 Bluetooth 기능이 꺼졌는지 확인하십시오. ([Bluetooth] (Bluetooth) 표시등이 꺼져야 함) Bluetooth 기능이 켜져 있는 상태에서 기기의 전원을 끄면 페어링 정보가 손실될 수 있습니다.

STAGEPAS 컨트롤러에서 기기 제어

스마트폰 또는 태블릿과 같은 Bluetooth 지원 장치에서 본 제품의 파라미터를 제어하고 미터 및 클리핑 정보를 확인할 수 있습니다.

STAGEPAS 컨트롤러 사용 방법에 관한 자세한 내용은 “STAGEPAS 컨트롤러 사용자 가이드”를 참조하십시오.

STAGEPAS 컨트롤러 연결

이러한 방법으로 기기를 제어하려면 먼저 STAGEPAS 컨트롤러가 설치된 장치를 연결해야 합니다.

아니면 Bluetooth 오디오를 위해 연결된 장치와는 다른 장치를 통해 기기를 제어해도 됩니다.

- 1 STAGEPAS 컨트롤러를 시작합니다.
- 2 DEVICE LIST 화면이 나타나면 제어하려는 STAGEPAS의 이름을 누릅니다.
대상 STAGEPAS의 이름이 강조 표시됩니다.

주

목록에 원하는 장치가 보이지 않으면 새로 고침 버튼을 눌러 해당 장치를 다시 검색합니다.

- 3 “Connect”를 누릅니다.
STAGEPAS 컨트롤러에 처음으로 연결하는 경우에만 본 제품의 Bluetooth 버튼을 누릅니다.
첫 암호도 설정해야 합니다. (연결하려면 이 절차를 실시해야 합니다.)

주

Bluetooth 장치를 다시 연결하는 경우 위의 2단계와 3단계를 진행할 필요가 없습니다.

STAGEPAS 컨트롤러 분리

- 1 STAGEPAS 컨트롤러에 DEVICE LIST 화면이 나타나도록 합니다.
대상 STAGEPAS의 이름이 강조 표시됩니다.
- 2 “Disconnect”를 누릅니다.
믹서 파라미터는 STAGEPAS 컨트롤러를 통해 지정된 값을 유지합니다.

STAGEPAS 컨트롤러 설정 유지

- 1 STAGEPAS 컨트롤러를 통해 지정된 값을 유지하려면 LAST MEMORY RESUME을 ON으로 설정합니다.
ON: 기기 전원이 꺼져 있는 상태에서 전원을 켜면 이전 설정이 유지됩니다. 그러나 파라미터 값은 패널의 컨트롤러 위치와 일치하지 않습니다.
OFF: 기기 전원이 꺼져 있는 상태에서 전원을 켜면 설정이 초기화됩니다. 파라미터 값이 패널의 컨트롤러 위치와 일치합니다.

본 제품의 설정 초기화

STAGEPAS 컨트롤러를 통해 프로그래밍했던 파라미터 재설정이나 Bluetooth 페어링(등록) 정보 재설정과 같이 본 제품의 설정을 출고 시 기본 설정으로 되돌리려면 아래의 단계를 준수하십시오.

- 1 [⏻](대기/켜짐) 스위치를 끕니다.
- 2 [🔌] (Bluetooth) 스위치와 MAIN [FEEDBACK SUPPRESSOR] 스위치를 동시에 길게 누르면서 [⏻](대기/켜짐) 스위치를 껍니다.

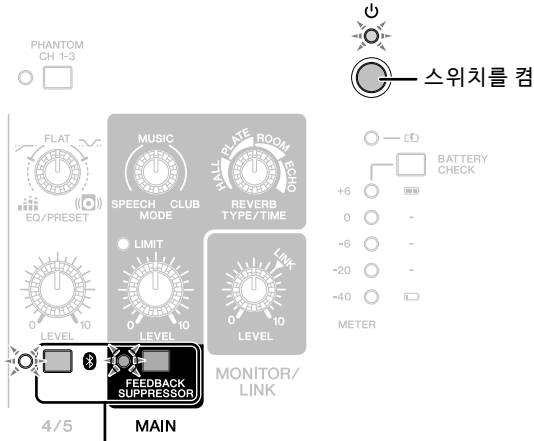

이 스위치를 길게 누르는 동안...

초기화 과정 중 [⏻](대기/켜짐) 표시등, MAIN [FEEDBACK SUPPRESSOR] 표시등 및 [🔌] (Bluetooth) 표시등이 깜박입니다. 깜박이는지 확인한 다음 스위치에서 손가락을 떼습니다.

- 3 초기화가 완료되면 기기가 자동으로 다시 시작됩니다.

EFFECT	노브 위치
EQ/PRESET	노브 위치
MODE	노브 위치
MAIN LEVEL	노브 위치
FEEDBACK SUPPRESSOR ON	기본(OFF)
Bluetooth 오디오 페어링 (등록) 정보	모두 삭제됨
CHANNEL LEVEL *1	기본(0dB)
LR-MONO SELECT *1	기본(LR-MONO)
MAIN EQ *1	기본(FLAT)
MONITOR/LINK MODE	기본(MONITOR MODE)
EFFECT ON *1	기본(ON)
REVERB LEVEL *1	기본(-3dB)
CHORUS LEVEL *1	기본(-3dB)
DELAY LEVEL *1	기본(-3dB)
REVERB TYPE/TIME	노브 위치
CHORUS *1	기본
DELAY *1	기본
DUCKER *1	기본
DEVICE NAME *1	기본(STAGEPAS200)
SCENE *1	SCENE #1~8의 값이 삭제됨
PASSWORD *1	비활성화됨
AUTO STANDBY *1	활성화됨
LAST MEMORY RESUME *1	기본(OFF)

*1 STAGEPAS 컨트롤러를 통해서만 제어할 수 있는 파라미터

기기 보관

STAGEPAS 200BTR 또는 STAGEPAS 200을 장시간 사용하지 않으려면 기기에서 배터리를 빼낸 후 기기와 따로 보관합니다.

문제 해결

증상	추정 원인	조치
전원이 켜지지 않습니다.	전원 코드를 단단하고 견고하게 연결하지 않았습니다.	전원 코드를 단단하고 견고하게 연결하십시오.
	기기가 배터리로 구동 중인 경우 배터리 충전 레벨이 충분하지 않습니다.	전원 코드로 AC 콘센트에 본 제품을 연결하여 배터리를 충전하십시오.
전원이 갑자기 꺼집니다.	기기의 환기구가 막혀 있습니다. 환기가 부적절한 경우 본 제품 내부에서 과열될 수 있으므로 시스템 과열 방지를 위해 전원이 자동으로 꺼질 수 있습니다.	열기가 식도록 적절히 환기시킨 후에 전원을 다시 켜십시오.
	자동 대기 기능이 작동되고 30분 이상 어떤 오디오도 입력되지 않은 경우 기기가 대기 모드로 설정됩니다.	[⏻] (대기/켜짐) 스위치를 누르십시오.
어떤 소리도 들리지 않습니다.	[⏻] (대기/켜짐) 표시등이 빠르게 깜박이는 경우 내부 전원 앰프에 과부하가 걸렸다는 의미이므로 관련 회로 보호를 위해 앰프가 음소거됩니다.	잠시 동안 서늘한 장소에 기기를 놔두십시오. 앰프가 자동으로 재설정됩니다.
음향이 왜곡됩니다. 잡음이 들립니다.	관련 채널의 [LEVEL] 컨트롤 및 MAIN [LEVEL] 컨트롤이 너무 높게 설정되어 있습니다.	[LEVEL] 컨트롤을 최소(0)로 돌리고 스위치를 LINE/LINK 또는 LINE 위치로 설정한 후 [LEVEL] 컨트롤을 천천히 올리십시오.
	[MIC, LINE/LINK] 스위치 또는 [MIC, LINE] 스위치가 MIC 위치로 설정되어 있습니다. 음원의 입력 레벨이 높은 경우 관련 스위치를 MIC 위치로 설정하면 음향이 왜곡될 수 있습니다.	스위치를 LINE/LINK 또는 LINE 위치로 설정하십시오.
	믹서에 연결된 외부 장치의 음량이 너무 높습니다.	외부 장치의 음량을 낮추십시오.
음향이 충분히 크지 않습니다.	관련 채널의 [LEVEL] 컨트롤 및 MAIN [LEVEL] 컨트롤이 너무 낮게 설정되어 있습니다.	[LEVEL] 컨트롤을 최소(0)로 돌리고 스위치를 MIC 위치로 설정한 후 [LEVEL] 컨트롤을 천천히 올리십시오.
	[MIC, LINE/LINK] 스위치 또는 [MIC, LINE] 스위치가 LINE 위치로 설정되어 있습니다.	스위치를 MIC 위치로 설정하십시오.
	믹서에 연결된 외부 장치의 음량이 너무 낮습니다.	외부 장치의 음량을 높이십시오.
	STAGEPAS 컨트롤러를 통해서만 제어할 수 있는 설정도 있습니다.	STAGEPAS 컨트롤러를 사용하여 설정을 조정하거나 기기를 초기화하십시오.
고음역대와 저음역대의 균형이 맞지 않습니다.	[EQ/PRESET] 컨트롤을 시계 방향 또는 시계 반대 방향으로 너무 많이 돌렸습니다.	중양(FLAT) 위치로 [EQ/PRESET] 컨트롤을 설정하십시오.
Bluetooth를 연결할 수 없습니다.	[Bluetooth] (Bluetooth) 표시등이 켜져 있으면 기기가 다른 Bluetooth 장치에 연결되었다는 의미입니다.	현재 Bluetooth 연결을 차단한 후 원하는 Bluetooth 장치에 연결하십시오.
	페어링에 실패했습니다. 특히 초기화 과정을 실시하면 페어링 정보가 완전히 사라집니다.	장치를 다시 페어링하십시오.
Bluetooth 오디오 음향이 간헐적으로 끊깁니다.	2.4GHz 주파수로 전자파를 방출하는 장치(무선 마이크 전송기, 무선 LAN 장치, 전자레인지 등)가 기기 인근에 있을 수 있습니다.	전자파를 방출하는 장치와 멀리 떨어진 장소에 기기를 두십시오.
	Bluetooth 장치의 무선 LAN 기능이 작동된 상태입니다.	무선 LAN 기능을 끄고 Bluetooth 기능만 활성화하십시오.
[🔋] (충전) 표시등이 빠르게 깜박입니다.	배터리에 이상이 있습니다.	기기 사용을 즉시 중단하고 기기에서 배터리를 빼낸 후 Yamaha 구입처에 문의하십시오.

문제가 지속되는 경우 Yamaha 구입처에 문의하시기 바랍니다.

일반 사양

■ 주요 사양

시스템 유형	2방향, 바이앰프 전원 스피커 + 믹서
주파수 범위(-10dB)	60Hz - 20kHz
지향각도(수평 × 수직)	90° × 90°
크로스오버	2.0kHz, 24dB/Oct 슬로프
측정된 최대 SPL(피크) IEC noise@1m	125dB SPL
전원 요구사항	100 - 240V, 50/60Hz 또는 배터리 사용시 29.6Vdc
소비 전력	20W(대기), 39W(1/8 전력)
크기(W × H × D)	300 × 307.5 × 301mm
중량	12.0kg(본체에 한함)

■ 스피커부

스피커 유닛 형식	동축 스피커 + 압축 드라이버
LF	8" 콘, 2.0" 음성 코일
HF	1" 스토트 압축 드라이버, 1.4" 음성 코일
스피커 자석	페라이트(LF, HF)
본체 재료, 색상	ABS(검은색)
바닥 모니터 각도	30° 또는 60°
그릴	무광 블랙 분말 코팅 타공 스틸 그릴
핸들	상단 패널(1개)

■ 믹서 및 앰프부

믹싱 채널	5	
아날로그 입력	모노 마이크/라인(3개), 스테레오 라인(1개)	
Bluetooth 오디오	A2DP(SBC, AAC), 버전 5.0, 등급 1	
콘텐츠 보호 방식	SCMS-T	
전송 주파수	2,402 - 2,480MHz	
최대 무선 출력(EIRP)	15dBm(32mW)	
전원 앰프	등급 D	
전원 정격*1	다이내믹	180W(LF: 150W, HF: 30W)
	연속	100W(LF: 90W, HF: 10W)
냉각 방식	자연 대류(냉각 팬 없음)	
AD/DA	24비트 48kHz 샘플링	

*0dBu = 0.775Vrms

*1 전원 정격(120V, 25°C). 이 값은 각 출력을 모두 합한 값으로, 소프트웨어 보호장치를 해제하여 측정됩니다.

다이내믹: 각 출력의 총 최대 전원으로, 보호장치가 해제된 상태로 최소 부하 임피던스에서 측정됩니다.

연속: 보호장치가 작동된 상태로 공칭 임피던스에서 측정됩니다.

■ 배터리(STAGEPAS 200BTR에만 해당)

모델 번호	BTR-STP200
배터리 형식	충전식 리튬 이온 배터리 팩
중량	530g(39lbs)
치수	186 × 96 × 39mm
용량	79.92Wh(2700mAh, 29.6V)
작동 시간	최대 10시간, 1/16 전원의 경우 연속 8시간
충전 시간	약 4시간
작동 온도	0 - 40°C
충전 온도	5 - 40°C

*-20°C ~ 25°C의 온도에서 12개월 동안 본 제품을 보관하는 경우 배터리 충전 용량이 약 10% 감소됩니다.

*충전 시간은 완전히 고갈된 배터리가 완전히 충전될 때까지 소요되는 추정 시간을 의미합니다. 이 값은 충전 레벨 및 외부 온도에 따라 다릅니다.

■ 부속품

패키지 포함 내역	전원 코드(1개), 사용설명서 충전식 리튬 이온 배터리 팩 BTR-STP200(1개) (STAGEPAS 200BTR에만 해당)
옵션 품목	충전식 리튬 이온 배터리 팩 BTR-STP200 전용 휴대용 케이스 CASE-STP200

입력 특성

입력 단자	커넥터 유형		Hi-Z SW	MIC/LINE SW	입력 임피던스	소스 임피던스	입력 레벨	
							감도*1	클리핑 전 최대
CH 1/LINK	XLR 콤보	XLR/폰	-	MIC	3k Ω (밸런스형)	150 Ω 마이크/라인	-38dBu	-4dBu
				LINE			-12dBu	+22dBu
CH 2-3	XLR 콤보	XLR/폰	OFF	MIC	3k Ω (밸런스형)	150 Ω 마이크/라인	-38dBu	-4dBu
				LINE			-12dBu	+22dBu
		폰	ON	MIC	1M Ω (언밸런스형)	10k Ω 라인	-38dBu	-4dBu
				LINE			-12dBu	+22dBu
CH 4/5	스테레오 폰 (TRS)		-	-	10k Ω (언밸런스형)	150 Ω 라인	-9dBu	+22dBu

0dBu=0.775Vrms

*1. CH VOLUME=MAX

출력 특성

출력 단자	커넥터 유형	출력 임피던스	부하 임피던스	출력 레벨	
				LINK OUTPUT (최대)*2	모니터 출력 (클리핑 전 최대)
MONITOR/LINK	폰 (TRS)	75 Ω	3k Ω	+7dBu	+20dBu

0dBu=0.775Vrms

*2. MONITOR/LINK LEVEL: LINK ▼ 위치

본 설명서의 내용은 발행일 현재 최신 사양을 기준으로 하고 있습니다. 최신 설명서를 가져오려면 Yamaha 웹사이트에 접속 후 해당 설명서 파일을 다운로드 받으십시오.

치수

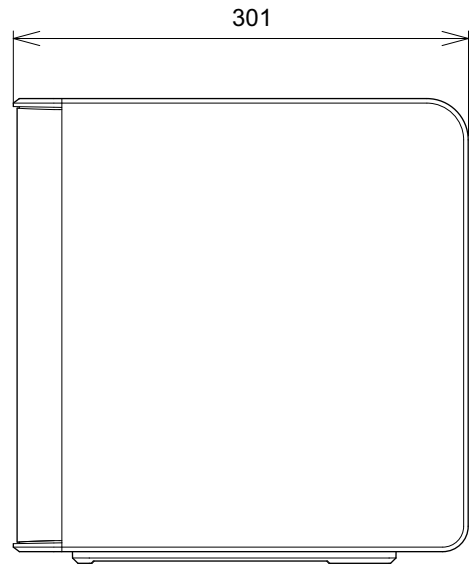
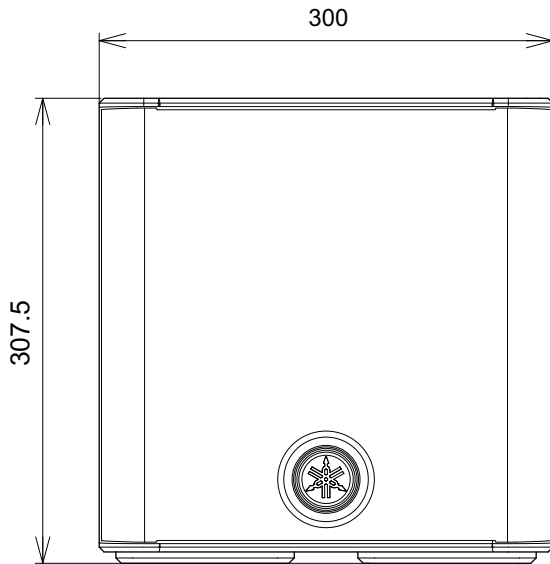
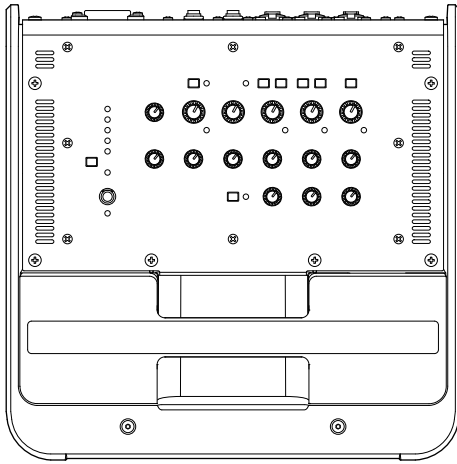

단위: mm

블록 다이어그램

사각형 ()으로 둘러싸인 각 기기는 본 제품의 패널을 통해 제어할 수 있습니다. 다른 기기는 애플리케이션 소프트웨어를 통해서만 작동 및 모니터링 가능합니다.

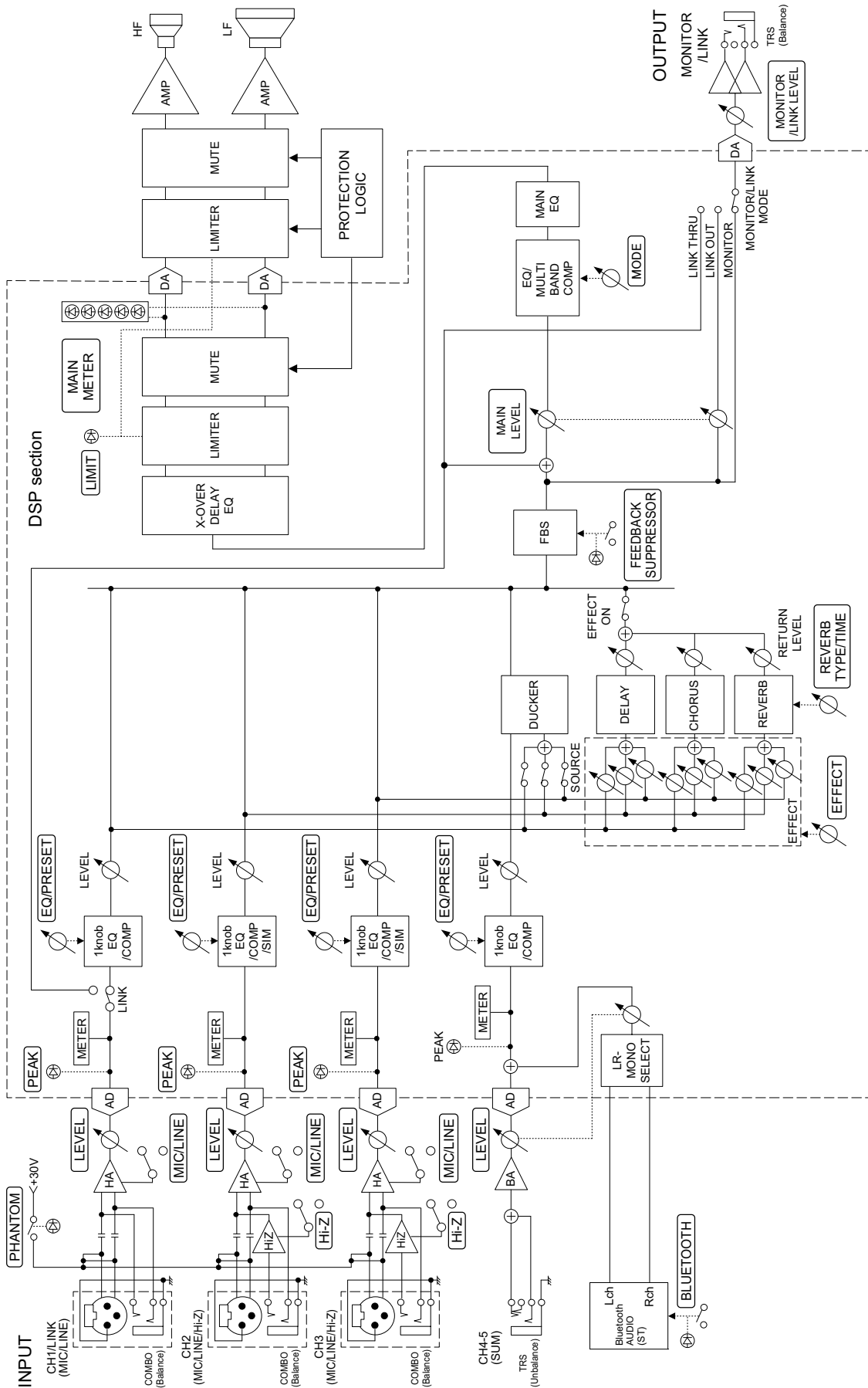

■ 소프트웨어 라이선스에 대한 주의사항

본 제품에 사용되는 소프트웨어에는 Analog Devices, Inc.의 라이선스 계약을 준수하는 소프트웨어가 포함되어 있습니다. 이 라이선스는 어떤 보증도 제공되지 않는다는 명확한 표시와 저작권 선언, 라이선스 약관의 공표에 따라 소프트웨어 프로그램의 재배포를 승인하는 소프트웨어 라이선스입니다. 다음 단락은 언급된 라이선스 약관에 따라 공표되며 본 제품의 사용과 관련한 어떤 제한도 명시하지 않습니다.

Copyright © 2019 Analog Devices, Inc. All rights reserved.

Redistribution and use in source and binary forms, with or without modification, are permitted provided that the following conditions are met:

- Redistributions of source code must retain the above copyright notice, this list of conditions and the following disclaimer.
- Redistributions in binary form must reproduce the above copyright notice, this list of conditions and the following disclaimer in the documentation and/or other materials provided with the distribution.
- Modified versions of the software must be conspicuously marked as such.
- This software is licensed solely and exclusively for use with processors/products manufactured by or for Analog Devices, Inc.
- This software may not be combined or merged with other code in any manner that would cause the software to become subject to terms and conditions which differ from those listed here.
- Neither the name of Analog Devices, Inc. nor the names of its contributors may be used to endorse or promote products derived from this software without specific prior written permission.
- The use of this software may or may not infringe the patent rights of one or more patent holders. This license does not release you from the requirement that you obtain separate licenses from these patent holders to use this software.

THIS SOFTWARE IS PROVIDED BY ANALOG DEVICES, INC. AND CONTRIBUTORS "AS IS" AND ANY EXPRESS OR IMPLIED WARRANTIES, INCLUDING, BUT NOT LIMITED TO, NON-INFRINGEMENT, TITLE, MERCHANTABILITY AND FITNESS FOR A PARTICULAR PURPOSE ARE DISCLAIMED. IN NO EVENT SHALL ANALOG DEVICES, INC. OR CONTRIBUTORS BE LIABLE FOR ANY DIRECT, INDIRECT, INCIDENTAL, SPECIAL, EXEMPLARY, PUNITIVE OR CONSEQUENTIAL DAMAGES (INCLUDING, BUT NOT LIMITED TO, DAMAGES ARISING OUT OF CLAIMS OF INTELLECTUAL PROPERTY RIGHTS INFRINGEMENT; PROCUREMENT OF SUBSTITUTE GOODS OR SERVICES; LOSS OF USE, DATA, OR PROFITS; OR BUSINESS INTERRUPTION) HOWEVER CAUSED AND ON ANY THEORY OF LIABILITY, WHETHER IN CONTRACT, STRICT LIABILITY, OR TORT (INCLUDING NEGLIGENCE OR OTHERWISE) ARISING IN ANY WAY OUT OF THE USE OF THIS SOFTWARE, EVEN IF ADVISED OF THE POSSIBILITY OF SUCH DAMAGE.

2019-01-10-7CBSD SLA

해당 무선설비는 운용 중 전파혼신 가능성이 있음.

(544-M01 KR interference 01)

본 기기는 통상 이용 상태의 경우 인체(머리, 몸통)와 20cm 초과하는 거리에서 사용되어야 합니다.

(544-M02 KR distance 01)

Yamaha Worldwide Representative Offices

English

For details on the product(s), contact your nearest Yamaha representative or the authorized distributor, found by accessing the 2D barcode below.

Deutsch

Wenden Sie sich für nähere Informationen zu Produkten an eine Yamaha-Vertretung oder einen autorisierten Händler in Ihrer Nähe. Diese finden Sie mithilfe des unten abgebildeten 2D-Strichodes.

Français

Pour obtenir des informations sur le ou les produits, contactez votre représentant ou revendeur agréé Yamaha le plus proche. Vous le trouverez à l'aide du code-barres 2D ci-dessous.

Español

Para ver información detallada sobre el producto, contacte con su representante o distribuidor autorizado Yamaha más cercano. Lo encontrará escaneando el siguiente código de barras 2D.

Italiano

Per dettagli sui prodotti, contattare il rappresentante Yamaha o il distributore autorizzato più vicino, che è possibile trovare tramite il codice a barre 2D in basso.

Português

Para mais informações sobre o(s) produto(s), fale com seu representante da Yamaha mais próximo ou com o distribuidor autorizado acessando o código de barras 2D abaixo.

Русский

Чтобы узнать подробнее о продукте (продуктах), свяжитесь с ближайшим представителем или авторизованным дистрибьютором Yamaha, воспользовавшись двухмерным штрихкодом ниже.

简体中文

如需有关产品的详细信息，请联系距您最近的Yamaha代表或授权经销商，可通过访问下方的2D条形码找到这些代表或经销商的信息。

繁體中文

如需產品的詳細資訊，請聯絡與您距離最近的 Yamaha 銷售代表或授權經銷商，您可以掃描下方的二維條碼查看相關聯絡資料。

한국어

제품에 대한 자세한 정보는 아래 2D 바코드에 액세스하여 가까운 Yamaha 담당 판매점 또는 공식 대리점에 문의하십시오.



https://manual.yamaha.com/audio/address_list/

雅马哈乐器音响（中国）投资有限公司

上海市静安区新闻路 1818 号云和大厦 2 楼

客户服务热线：4000517700

公司网址：<https://www.yamaha.com.cn>

制造商：雅马哈株式会社

制造商地址：日本静冈县滨松市中央区中泽町 10-1

进口商：雅马哈乐器音响（中国）投资有限公司

进口商地址：上海市静安区新闻路 1818 号云和大厦 2 楼

原产地：印度尼西亚

台灣山葉音樂股份有限公司

YAMAHA MUSIC & ELECTRONICS TAIWAN CO.,LTD.

<https://tw.yamaha.com>

總公司：(02) 7741-8888 新北市板橋區遠東路1號2樓

客服專線：0809-091388

ヤマハ株式会社

〒430-8650 静岡県浜松市中央区中沢町 10-1

Yamaha Pro Audio global website
<https://www.yamahaproaudio.com/>
Yamaha Downloads
<https://download.yamaha.com/>

© 2022 Yamaha Corporation
Published 06/2024
2024年6月 发行
MWEI-D0



VHU0740