



# Clavinova®

CSP-295GP

CSP-295

CSP-275

CSP-255

## 사용설명서

본 악기를 사용하기 전에 5 ~ 6페이지의 “안전 주의사항”을 반드시 읽으십시오.  
(CSP-295GP/CSP-275/CSP-255) 악기 조립에 관한 내용은 44페이지 또는 48페이지의 지침을 참조하십시오.



### 스마트 장치 앱 “Smart Pianist”(21페이지)

스마트 장치 앱인 “Smart Pianist”에 연결하면 추가 기능과 매우 직관적인 컨트롤을 활용하여 본 악기를 더욱 더 즐길 수 있습니다.







본 제품의 모델 번호, 일련 번호, 전원 규격 등은 기기 밑면에 있는 명판이나 명판 주위에서 확인할 수 있습니다. 도난 시 확인할 수 있도록 일련 번호를 아래 공간에 기입하고 본 사용설명서를 구매 기록으로 영구 보관해야 합니다.

**모델 번호**

---

**일련 번호**

---

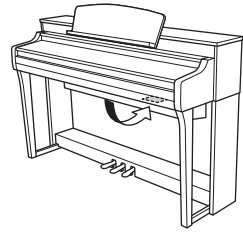

명판은 제품 밑면에 부착되어 있습니다.

(1003-M06 plate bottom ko 01)

# 안전 주의사항

**사용 전에 반드시 “안전 주의사항”을 읽어 주십시오.**  
본 설명서를 찾기 쉬운 안전한 곳에 보관하여 향후에 참조하도록 하십시오.



## 경고

아래에 열거되어 있는 기본 주의사항을 반드시 준수하여 감전, 누전, 손상, 화재 및 기타 위험으로 인해 부상 및 사망이 발생할 가능성을 줄이시기 바랍니다. 다음과 같은 주의사항들이 있으나 이 사항들에 국한되는 것은 아닙니다.

### 전원

- 전원 코드를 히터나 라디에이터 등의 열기구와 가까운 곳에 두지 마십시오. 또한 코드가 손상될 수 있으므로 코드를 과도하게 구부리거나 코드 위에 무거운 물건을 놓지 마십시오.
- 본 약기에 맞게 지정된 전압만 사용하십시오. 전압 조건은 약기 명판에 인쇄되어 있습니다.
- 제공된 전원 코드/플러그만 사용하십시오. 다른 기기의 전원 코드/플러그를 사용하지 마십시오.
- 전원 플러그를 정기적으로 점검하고 오물이나 먼지가 쌓인 경우에는 제거하십시오.

### 분해 금지

- 본 약기의 내부를 열거나 내부 부품을 분해, 개조하지 마십시오. 감전이나 화재, 부상 또는 고장의 원인이 될 수 있습니다. 고장이 의심되는 경우에는 즉시 사용을 중단하고 Yamaha 공식 AS센터에서 점검을 받으도록 하십시오.

### 침수 경고

- 비에 젖지 않도록 하고, 물 또는 습기가 많은 장소에서 사용하거나 쏟아질 우려가 있는 액체가 담긴 용기 (예: 화병, 병 또는 유리컵)를 본 약기에 올려놓지 않도록 하십시오. 물과 같은 액체가 약기 안으로 새어 들어가는 경우, 즉시 전원을 끄고 AC 콘센트에서 전원 코드를 뽑아 다음 Yamaha 공식 AS센터에 약기 점검을 의뢰하십시오.
- 절대로 젖은 손으로 플러그를 꽂거나 빼지 마십시오.

### 화재 경고

- 양초 등 연소성 물품을 본체 위에 놓지 마십시오. 연소성 물품이 떨어져 화재를 일으킬 수 있습니다.

### 전자 의료기기에 미치는 영향

- 무선파는 전자 의료기기에 영향을 미칠 수 있습니다.
  - 의료기기 주변이나 무선파 사용이 제한되는 영역 안에서는 본 제품을 사용하지 마십시오.
  - 심박조절기 또는 제세동기를 이식한 사람이 있을 경우 15cm 이내에서는 본 제품을 사용하지 마십시오.

### 연결

- 연결할 장치의 설명서를 읽고 지침을 따르십시오. 이를 준수하지 않으면 화재, 과열, 폭발 또는 오작동 문제가 발생할 수 있습니다.

### 연주용 의자 사용(포함된 경우)

- 떨어질 가능성이 있는 불안정한 장소에는 연주용 의자를 놓지 마십시오.
- 연주용 의자 위에 올라서는 등 연주용 의자를 함부로 다루지 마십시오. 연주용 의자를 도구나 발판 사다리 등 다른 용도로 사용할 경우 사고나 부상을 당할 수 있으므로 주의하십시오.
- 사고 또는 부상의 위험을 방지하기 위해 연주용 의자에는 한 번에 한 사람만 앉으십시오.
- 장시간 사용으로 인해 의자 나사가 느슨해진 경우 지정된 공구를 사용하여 주기적으로 나사를 조여 부상 또는 사고가 발생하지 않도록 하십시오.
- 어린이가 연주용 의자 뒤로 떨어지지 않도록 각별히 주의하십시오. 연주용 의자에는 등받이가 없기 때문에 어린이가 어른의 관리감독 없이 사용할 경우 사고나 부상으로 이어질 수 있습니다.

### 이상 징후 발견 시

- 다음과 같은 문제가 발생할 경우 즉시 전원 스위치를 끄고 콘센트에서 전원 플러그를 뽑으십시오. 그대로 사용을 계속했을 경우 감전, 화재 또는 고장의 위험이 있습니다. 바로 Yamaha 공식 AS센터에 점검을 의뢰하여 주시기 바랍니다.
  - 전원 코드 또는 플러그가 마모되거나 손상된 경우
  - 이상한 냄새나 연기가 나는 경우
  - 약기 내부에 이물질이 들어간 경우
  - 약기 사용 중 갑자기 소리가 나지 않는 경우
  - 약기에 금이 가거나 손상이 발생한 경우

## 주의

아래에 열거되어 있는 기본 주의사항을 반드시 준수하여 본인이나 타인의 신체적 부상 또는 본 악기나 기타 재산의 손상을 방지하시기 바랍니다. 다음과 같은 주의사항들이 있으나 이 사항들에 국한되는 것은 아닙니다.

### 전원/전원 코드

- 멀티 커넥터를 사용하여 연결하지 마십시오. 음질이 저하되거나 콘센트가 과열되어 화재의 원인이 될 수 있습니다.
- 전원 플러그를 뽑을 때에는 반드시 코드가 아닌 플러그 손잡이 부분을 잡으십시오. 코드를 당기면 전원 플러그가 손상될 수 있습니다.
- 본 악기를 장시간 사용하지 않을 경우 또는 뇌우 발생 시에는 전기 플러그를 콘센트에서 뽑아놓으십시오.

### 조립(CSP-295GP/CSP-275/CSP-255)

- 본 설명서의 조립 지침에 따라 올바른 순서대로 악기를 조립하십시오. 또한 정기적으로 나사를 조이십시오. 그렇지 않을 경우 악기가 손상되거나 부상을 입을 수 있습니다.

### 설치

- 불안정한 장소에는 본 악기를 설치하지 마십시오. 본체가 떨어져서 고장이 나거나 사용자 혹은 다른 사람이 다칠 수 있습니다.
- 지진 발생 시 악기 근처에 가지 마십시오. 지진 중 강한 흔들림으로 인해 악기가 움직이거나 넘어져 악기 또는 구성부품이 손상되거나 사용자가 부상을 입을 수 있습니다.
- (CSP-295GP) 본 제품은 아주 무겁기 때문에 제품을 안전하고 쉽게 들어 올리고 옮길 수 있도록 많은 인원의 도움을 받아야 합니다. 악기를 무리하게 들어올리거나 옮기려고 하면 등을 다치거나 다른 부상을 입거나 악기 자체가 손상될 수 있습니다.
- (CSP-295/CSP-275/CSP-255) 반드시 2인 이상이 악기를 운반하거나 옮기십시오. 혼자 옮기는 경우 등을 다치거나 다른 부상을 입거나 악기가 손상될 수 있습니다.
- 본체를 옮길 경우에는 케이블이 손상되거나 다른 사람이 발에 걸려 넘어져 다치지 않도록 연결된 모든 케이블을 분리한 후 이동하십시오.
- 본 제품을 AC 콘센트 가까이에서 설치하십시오. 고장 또는 오작동이 발생할 경우 즉시 전원 스위치를 끄고 콘센트에서 플러그를 뽑으십시오. 전원을 끄더라도 제품 내부에는 최소한의 전류가 흐르고 있습니다. 제품을 장시간 사용하지 않을 때에는 반드시 콘센트에서 전원 플러그를 뽑아놓으십시오.

### 연결

- 본 악기를 다른 전자 기계에 연결할 때에는 먼저 모든 기계의 전원을 끈 다음 연결하십시오. 전원을 켜거나 끄기 전에는 음량을 최소로 낮추십시오.
- 연주를 시작하기 전에 악기의 음량이 최소로 설정되어 있는지 확인하고 연주 중 단계적으로 음량을 올려 원하는 음량 수준으로 맞추십시오.

### 취급상 주의

- 건반 덮개 또는 악기의 틈에 손가락이나 손을 넣지 마십시오. 그리고 건반 덮개 사이에 손가락이 끼지 않도록 주의하십시오.
- 건반 덮개, 패널, 건반의 틈새에 종이나 금속 물질 등의 물건을 끼워넣거나, 떨어뜨리지 않도록 주의하십시오. 본인이나 타인의 신체적 부상, 본 악기나 기타 재산의 손상 또는 운영 오작동의 원인이 될 수 있습니다.
- (CSP-295) 건반 덮개를 닫을 때 과도한 힘을 주지 마십시오. 건반 덮개에는 SOFT-CLOSE™ 기술이 적용되어 있어 건반 덮개를 천천히 닫을 수 있습니다. 건반 덮개를 닫을 때 과도한 힘을 주면 SOFT-CLOSE™ 기능 손상으로 인해 건반 덮개에 손과 손가락이 끼어 부상을 입을 수 있습니다.
- 제품에 올라가거나 무거운 물체를 올려놓지 마십시오. 버튼, 스위치, 커넥터 등에 무리하게 힘을 가하지 마십시오.
- 작은 부품들은 어린이의 손이 닿지 않는 곳에 보관하십시오. 어린이가 사고로 삼킬 수도 있습니다.
- 음량을 크게 하거나 귀에 무리가 되는 수준의 음량으로 장시간 작동시키지 마십시오. 청력 손실이 나타나거나 귀 울림현상이 발생하는 경우에는 이비인후과 전문의의 진찰을 받으십시오.

### 연주용 의자 사용(포함된 경우)

- 조절 가능한 연주용 의자의 경우, 앉아있는 동안 의자 높이를 조절하면 높이 조절 장치에 과도한 힘이 가해져 장치가 손상되거나 사용자가 부상을 입을 수도 있으므로 이러한 행동을 삼가하십시오.
- 움직이는 부품 사이에 손을 넣지 마십시오. 부품 사이에 손이 끼어 부상을 입을 수 있습니다.

Yamaha는 부적절하게 악기를 사용하거나 개조하여 발생한 고장 또는 데이터 손실이나 파손에 대해 책임지지 않습니다.

악기를 사용하지 않을 때에는 항상 전원을 끄십시오.

[♫] (대기/켜짐) 스위치가 대기 상태(전원 표시등 꺼짐)에 놓여 있더라도 악기에는 최소한의 전류가 흐릅니다.

악기를 장시간 사용하지 않을 때에는 반드시 콘센트에서 전원 코드를 뽑아놓으십시오.

## 주의사항

제품의 오작동/손상, 데이터 손상 또는 기타 재산의 손상을 방지하기 위해 다음 주의사항을 준수하십시오.

### ■ 취급

- 본 제품을 공용 Wi-Fi 및 인터넷에 직접 연결하지 마십시오. 강력한 암호로 보호되는 라우터를 통해서만 본 제품을 인터넷에 연결하십시오. 최적의 보안 실천에 관한 내용은 라우터 제조업체에 문의하십시오.
- TV, 라디오, 스테레오 음향 장비, 휴대 전화, 또는 기타 전기 장치 부근에서는 본 악기를 사용하지 마십시오. 본 악기, TV 또는 라디오에서 잡음이 생길 수 있습니다.
- 스마트폰 또는 태블릿과 같은 스마트 기기의 앱과 본 악기를 함께 사용할 때 통신으로 인한 잡음이 생기지 않도록 해당 장치에서 “에어플레인 모드”를 켜짐으로 설정할 것을 권장합니다. 에어플레인 모드를 켜면 Wi-Fi나 Bluetooth® 설정이 꺼질 수 있습니다. 사용하기 전에 설정이 켜져 있는지 확인하십시오.
- 먼지, 진동이 많은 곳, 극한 혹은 고온의 장소(예: 직사광선, 히터 주변, 대낮 차량의 실내)에 본 악기를 노출시키지 마십시오. 이로 인해 외관 변형, 내장 부품의 손상, 불안정한 작동이 유발될 수 있습니다. 검증된 작동 온도 범위는 5~40°C(41~104°F)입니다.
- 악기가 변색될 수 있으므로 비닐, 플라스틱 또는 고무로 된 물체를 악기 위에 올려놓지 마십시오.
- 악기 위에 IC 카드와 같이 쉽게 자기의 영향을 받을 수 있는 물체를 올려 놓지 마십시오. 이로 인해 해당 물체가 손상될 수 있습니다.
- 광택 마감 처리된 모델은 금속, 자기류 또는 기타 단단한 물체가 악기 표면에 부딪히면 마감이 균열되거나 벗겨질 수 있습니다. 사용 시 주의하십시오.

### ■ 유지보수

- 악기를 청소할 때는 부드럽고 마른 천 또는 살짝 젖은 천을 사용하십시오. 도로희석제, 용제, 알코올, 세정액 또는 화학약품 처리된 걸레는 사용하지 마십시오.
- 광택 마감 처리된 모델의 경우에는 부드러운 천으로 조심해서 먼지와 오물을 제거하십시오. 작은 먼지 입자로 인해 악기 마감이 긁힐 수 있으므로 힘을 과도하게 주어 닦지 마십시오.
- 온도나 습도의 급격한 변화가 생기면 악기 표면에 응결이 발생하거나 물이 고일 수 있습니다. 물기가 남아 있으면 목재부가 물기를 흡수하여 손상될 수 있습니다. 부드러운 천으로 물기를 즉시 닦아내십시오.

### ■ 데이터 저장

- 본 악기의 일부 설정(20페이지)은 전원이 꺼지더라도 저장됩니다. 그러나 저장된 설정이 일부 고장, 작동 오류 등으로 인해 손실될 수 있으므로 스마트 기기 앱 “Smart Pianist”의 레지스트레이션 메모리 기능을 사용하여 중요한 설정을 백업해 두십시오.

## 정보

### ■ 저작권

- 본 제품에 설치된 “콘텐츠”<sup>1)</sup>의 저작권은 Yamaha Corporation 또는 관련 저작권자가 소유하고 있습니다. 개인적인 용도의 복사 등 저작권법 및 기타 관련 법에 의하여 허용된 경우를 제외하고 저작권자의 허가 없이 “복제 또는 다른 목적으로 사용”<sup>2)</sup>하는 것은 금지됩니다. 콘텐츠를 사용할 때는 저작권 전문가와 상의하십시오.

제품의 원래 용도로 음악을 만들거나 콘텐츠를 연주하고 이를 녹음 및 배포하는 경우 배포 방식의 유료 또는 무료 여부와 관련 없이 Yamaha Corporation의 허가가 필요하지 않습니다.

\*1: “콘텐츠”라는 단어에는 컴퓨터 프로그램, 오디오 데이터, 반주 스타일 데이터, MIDI 데이터, 파형 데이터, 음색 녹음 데이터, 악보, 악보 데이터 등이 포함됩니다.

\*2: “복제 또는 다른 목적으로 사용”이라는 표현에는 본 제품의 콘텐츠 자체를 추출하거나 콘텐츠를 유사한 방식으로 변경하지 않고 녹음 및 배포하는 행위가 포함됩니다.

### ■ 악기와 함께 제공되는 기능/데이터

- 일부 내장곡은 길이와 배열에 맞게 편집되었기 때문에 원곡과 정확히 일치하지 않을 수 있습니다.
- 본 악기는 다양한 유형/형식의 음악 데이터를 미리 적합한 형식의 음악 데이터로 최적화해야 사용할 수 있으므로, 해당 음악 데이터의 제작자나 작곡가가 의도한 대로 데이터를 정확하게 재생하지 못할 수도 있습니다.
- Yamaha는 기능 및 사용 편의성 개선을 위해 사전 통보 없이 제품의 펌웨어를 업데이트할 수 있습니다. 본 악기를 최대한 활용하기 위해 악기를 최신 버전으로 업그레이드할 것을 권장합니다. 최신 펌웨어는 아래의 웹사이트에서 다운로드할 수 있습니다.  
<https://download.yamaha.com/>

### ■ 본 사용설명서

- 본 설명서에 표시된 그림은 설명 용도로만 사용됩니다.
- 달리 명시되지 않는 한 본 설명서에 표시된 그림은 CSP-275를 기준으로 합니다.
- Windows는 미국 및 기타 국가에 등록된 Microsoft® Corporation의 등록 상표입니다.
- Apple, iPhone, iPad 및 Lightning은 미국 및 기타 국가에 등록된 Apple Inc.의 등록 상표입니다.
- App Store는 미국 및 기타 국가에 등록된 Apple Inc.의 서비스 상표입니다.
- Android 및 Google Play는 Google LLC.의 상표입니다.
- Wi-Fi는 Wi-Fi Alliance®의 등록 상표입니다.
- Bluetooth® 워드 마크와 로고는 Bluetooth SIG, Inc.의 등록 상표이며 Yamaha Corporation은 승인된 라이선스에 따라 이들 마크를 사용합니다.
- 본 사용설명서에 기재된 회사명과 제품명은 각 회사의 상표 또는 등록 상표입니다.

### ■ 튜닝

- 어쿠스틱 피아노와는 달리 본 악기는 전문가의 튜닝이 필요하지 않습니다(피치는 다른 악기와 맞도록 사용자가 조절 가능). 디지털 악기의 피치는 항상 완벽하게 유지되기 때문입니다.

### ■ 폐기

- 본 제품을 폐기할 때에는 해당 지역 당국에 연락하시기 바랍니다.

### ■ Bluetooth® 소개

Bluetooth는 약 10m 영역 안에서 2.4GHz 주파수 대역을 사용하는 장치 간 무선 통신을 위한 기술입니다.

### Bluetooth 통신 처리

- Bluetooth 호환 장치에서 사용하는 2.4GHz 대역은 다양한 유형의 장치에서 공유하는 무선 대역입니다. Bluetooth 호환 장치가 동일한 무선 대역을 사용하는 기타 구성부품의 영향을 최소화하는 기술을 사용하고는 있지만, 이러한 영향은 통신의 속도 또는 거리를 감소시킬 수 있고 일부 경우에는 통신을 방해할 수 있습니다.
- 신호 전송 속도 및 통신 가능 거리는 통신 장치 사이의 거리, 장애물의 존재 여부, 무선 전파 조건 및 장비 유형에 따라 다릅니다.
- Yamaha는 본 악기와 Bluetooth 기능 호환 장치 사이의 모든 무선 연결을 보증하지는 않습니다.



본 Yamaha 디지털 피아노를 구입해 주셔서 감사합니다!

본 악기는 Stream Lights 기능을 사용하여 애창곡을 혼자 연주하는 즐거움을 선사합니다. 본 설명서를 꼼꼼하게 읽고 본 악기의 편리한 첨단 기능을 충분히 활용하시기 바랍니다. 본 설명서를 찾기 쉬운 곳에 안전하게 보관해서 나중에 참고하도록 하십시오.

## 설명서 정보

본 악기에는 다음과 같은 설명서 및 지침서가 제공됩니다.

### 포함된 설명서



#### 사용설명서(본 책자)

본 악기의 사용 방법을 설명합니다.

### 온라인 자료

(웹에서 다운로드 가능)



#### Data List

음색 및 스타일과 본 악기의 MIDI 관련 정보가 포함되어 있습니다.

이 설명서들은 Yamaha Downloads에 접속해서 모델명을 입력하면 원하는 파일을 검색할 수 있습니다.

#### Yamaha Downloads

<https://download.yamaha.com/>

## 포함된 부속 품목

- 사용설명서(본 책자) (1부)
- 온라인 회원 제품 등록지(1부)
- 전원 코드(1개)
- 연주용 의자(1개)  
(지역에 따라 포함되지 않을 수도 있습니다. Yamaha 구입처에 문의하십시오.)
- 헤드폰 잭이(1개)  
부착용 나사(2개)  
(지침은 22페이지를 참조하십시오.)

### 악기를 옮기고 배치할 때

#### ⚠ 주의

악기를 옮길 때에는 항상 하단을 잡으십시오. 건반 덮개나 윗부분을 잡지 마십시오. 악기를 부적절하게 다루면 악기가 손상되거나 사용자가 부상을 입을 수도 있습니다.

#### 주의사항

악기를 옮기기 전에 조절 장치가 바닥면에서 떨어질 때까지(21페이지) 페달 아래의 조절 장치를 돌리십시오. 조절 장치와 닿으면 바닥면이 손상될 수 있습니다. 옮긴 후에는 조절 장치가 바닥면에 확실하게 닿을 때까지 조절 장치를 돌려야 합니다.

다른 곳으로 이동할 때 악기를 다른 물건과 함께 옮길 수 있습니다. 악기는 수평 상태로 운반하십시오. 건반을 벽에 기대 세우거나 건반을 측면으로 하여 바닥에 세우지 마십시오. 악기에 과도한 진동이나 충격을 주지 않도록 하십시오.

(CSP-295GP/CSP-275/CSP-255) 악기를 그대로(조립된 상태)나 분해한 채로 옮겨도 됩니다. 조립된 악기를 운반할 때는 모든 나사가 잘 조여져 있고 악기를 움직일 때 느슨해지지 않았는지 확인하십시오.

(CSP-295) 전반적인 음향을 한층 더 최적화하고 향상시키려면 벽에서 약 10cm 떨어뜨려 악기를 배치하는 것이 좋습니다.

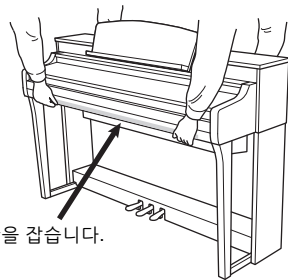

하단을 잡습니다.



# 목차

안전 주의사항.....	5
주의사항.....	7
정보.....	7
설명서 정보.....	8
포함된 부속 품목.....	8

<b>주요 특징 - Smart Pianist를 통한 폭넓은 피아노 연주 및 컨트롤 -</b>	<b>10</b>
---	-----------

<b>각 부분의 명칭</b>	<b>12</b>
-----------------	-----------

<b>시작</b>	<b>15</b>
-----------	-----------

건반 덮개 열기/닫기.....	15
보면대 사용.....	16
뚜껑 열기/닫기(CSP-295GP).....	18
전원.....	19
전원 켜기 또는 끄기.....	19
주 음량 조절.....	21
페달 사용.....	21
헤드폰 사용.....	22

<b>Smart Pianist를 사용하여 연주</b>	<b>24</b>
-------------------------------	-----------

스마트 기기에 Smart Pianist 설치.....	24
Smart Pianist와 연결.....	24
무선으로 연결.....	25
케이블을 통해 연결.....	28

<b>악기만 연주</b>	<b>30</b>
---------------	-----------

기능 목록.....	30
다양한 음향(음색)을 사용하여 연주.....	32
곡 재생.....	32
스타일을 사용하여 연주.....	33
메트로놈 사용.....	34
템포 조절.....	34
리버브 형식 선택.....	35
건반의 터치 감도 설정.....	35
반음 단위 피치 조옮김.....	36
피치 미세 튜닝.....	36
MIDI 전송 채널 변경.....	37
오디오 루프 백 켜기/끄기.....	37
출고 시 프로그램된 설정으로 재설정(초기화).....	38

<b>연결</b>	<b>39</b>
-----------	-----------

본 악기를 사용하여 Bluetooth 탑재 장치의 오디오 데이터 듣기(Bluetooth 오디오 기능).....	39
컴퓨터에 연결 - [USB-C] 단자.....	39
외부 오디오 장치에 연결 - [AUX IN] 잭, AUX OUT [R]/[L/L+R] 잭.....	40
풋스위치/풋 컨트롤러 연결 - [AUX PEDAL] 잭.....	41
마이크 또는 기타 연결 - [MIC/LINE IN] 잭.....	42
외부 MIDI 장치 연결 - MIDI 단자.....	43

<b>CSP-295GP 조립</b>	<b>44</b>
---------------------	-----------

<b>CSP-275/CSP-255 조립</b>	<b>48</b>
---------------------------	-----------

<b>문제 해결</b>	<b>51</b>
--------------	-----------

<b>사양</b>	<b>52</b>
-----------	-----------

<b>색인</b>	<b>55</b>
-----------	-----------

# 주요 특징

- Smart Pianist를 통한 폭넓은 피아노 연주 및 컨트롤 -

주요 특징 - Smart Pianist를 통한 폭넓은 피아노 연주 및 컨트롤 -

## Smart Pianist를 사용하여 더욱 즐겁게 피아노 연주

스마트 기기 앱인 “Smart Pianist”와 함께 본 악기를 사용하면 애창곡에 맞춰 연주하거나 밴드나 합주와 함께 연주하는 등의 다양한 기능을 완전하게 누릴 수 있습니다. 스마트 기기에 앱을 설치하고 본 악기와 연결하여 이 추가된 기능들을 활용해 보십시오. 연결은 24페이지를 참조하십시오. 앱 및 호환 장치에 관한 자세한 내용은 아래의 웹사이트를 참조하거나 웹 검색 엔진에서 “Yamaha Smart Pianist”를 검색하십시오.

<https://www.yamaha.com/kbdapps/>

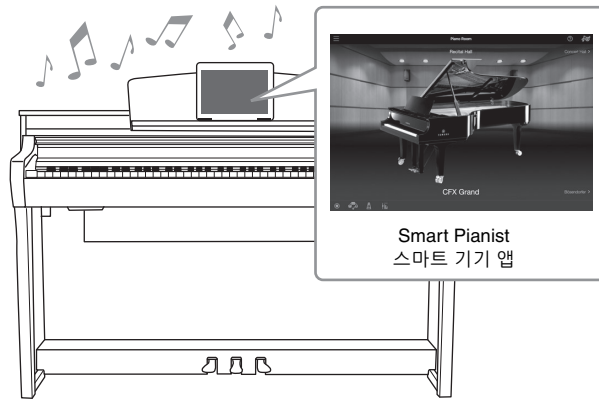

## 애창곡 바로 연주

인기곡, 클래식곡 및 레슨곡 등의 수많은 곡이 본 악기에 이미 설치되어 있습니다. Smart Pianist를 사용하면 이러한 곡의 악보를 확인할 수 있습니다. 악보 읽기가 어려운 사용자를 위해 Stream Lights 기능(32페이지)이 다음에 연주할 건반을 보여줍니다. 건반 위쪽에서 램프가 이동하기 때문에 표시된 정확한 시점에 건반을 누르기만 하면 됩니다. 또한, 가이드 기능을 사용하는 경우 곡 재생이 일시정지되어 정확한 음이 연주되어야 다시 시작되므로 자신에게 맞는 속도로 연습할 수 있으며, 한 손으로 연습하거나 곡의 지정된 범위를 반복해서 연습할 수도 있습니다.

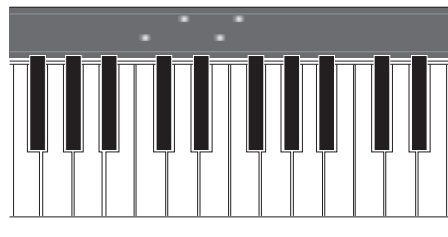
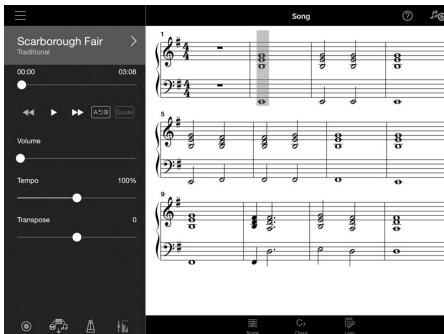

이 앱에는 스마트 기기의 곡에서 자동으로 피아노 반주 악보를 생성하는 “Audio to Score” 기능도 포함되어 있습니다. 악보가 없어도 곡에 맞게 피아노 반주 연주를 즐길 수 있습니다.

## 백 밴드 반주를 즐기고 자체 반주를 통해 노래

본 악기는 피아노, 오르간, 기타, 색소폰 등의 매우 다양한 악기 음색을 담고 있으며, 오른손 및 왼손 영역에서 2개의 음색을 레이어 처리하거나 다양한 음색도 연주할 수 있도록 해줍니다. 또한 스타일 기능은 혼자 연주할 때에도 역동적인 백 밴드 반주를 제공하며, 연주에 맞는 다양한 장르의 수많은 패턴을 내장하고 있습니다. 마이크를 연결하여 자신만의 연주에 맞춰 노래를 부를 수도 있으며, 하모니 기능이 풍부하여 혼자서 노래를 부를 때에도 보컬 코러스 반주를 자동으로 생성할 수 있습니다.

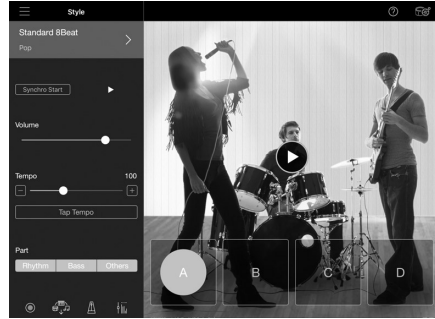
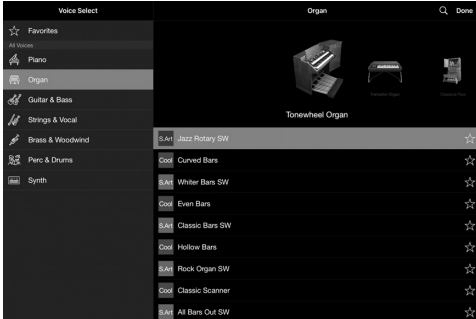

## 즐거찾는 피아노 음향을 사용하여 연주

Yamaha의 대표적인 CFX 콘서트 그랜드 피아노와 세계적으로 유명한 Bösendorfer\* 콘서트 그랜드 피아노의 샘플을 사용하여 피아노 음색이 탄생했습니다. Smart Pianist의 Piano Room 기능은 콘서트 홀과 같은 환경에 따른 음향 반향 방식과 그랜드 피아노 뚜껑을 열거나 닫을 때 발생하는 미묘한 음향 변화를 재현하므로 연주자의 기호에 딱 맞게 피아노 음향을 맞출 수 있습니다.

\* Bösendorfer는 Yamaha의 자회사입니다.

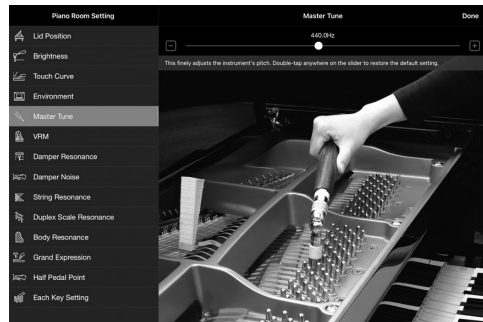
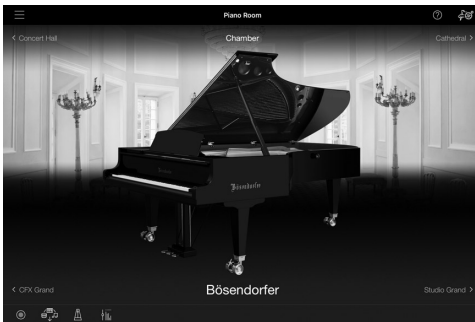

Smart Pianist를 사용하면 녹음, 건반 파트/곡/스타일 간 음량 밸런스 조절 및 곡 조옮김과 같이 더욱 편리하고 매우 효과적인 수많은 기능을 이용할 수 있습니다. 이와 같은 추가 기능은 54페이지를 참조하십시오.

### 주

본 설명서에 수록된 모든 화면 예시는 발행일 현재 최신 사양인 앱에서 캡처한 것입니다. 화면과 사양은 개선을 위해 업데이트될 수 있습니다.

# 각 부분의 명칭

## ■ CSP-295GP

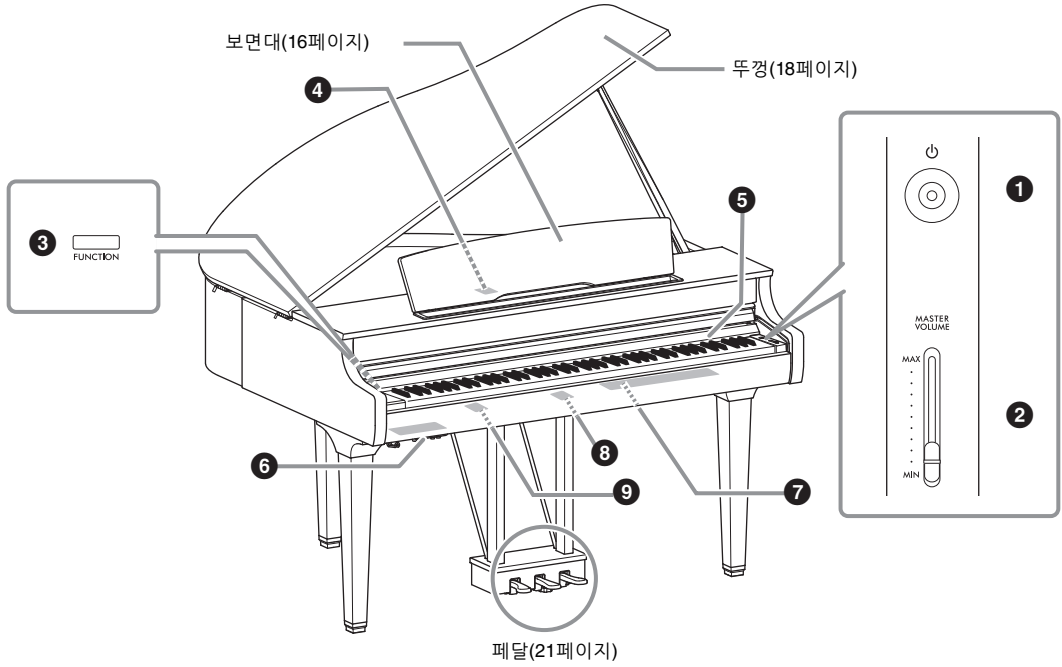

## ■ CSP-295/CSP-275/CSP-255

이 그림은 CSP-275를 나타낸 것입니다.

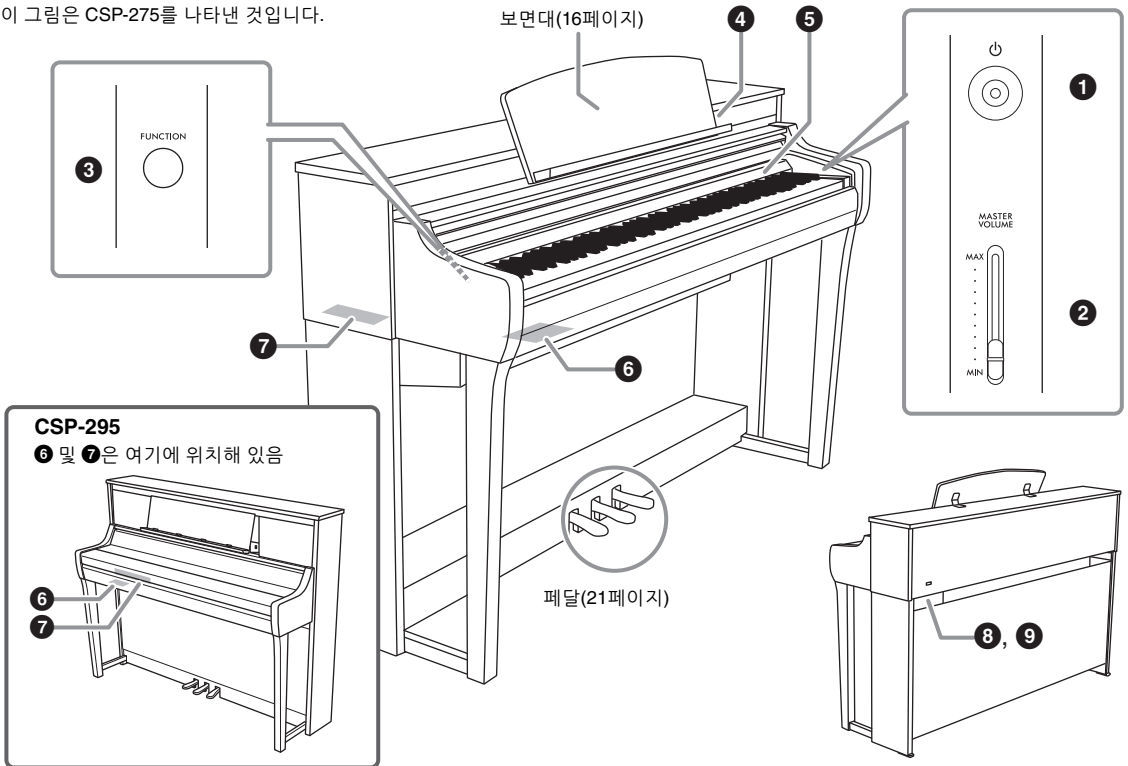

**1 [⏻](대기/켜짐) 스위치(19페이지)**  
전원을 켜거나 대기 상태로 설정합니다.

**2 [MASTER VOLUME] 슬라이더(21페이지)**  
전체 음량을 조절합니다.

**3 [FUNCTION] 버튼(30페이지)**  
이 버튼을 누른 상태에서 지정된 건을 누르면 해당 건에 할당된 기능을 불러올 수 있습니다.

**4 [USB-C] 단자(28, 39페이지)**  
스마트 기기나 컴퓨터에 연결합니다.



**5 Stream Lights(32페이지)**  
각 건의 상단에는 4개의 “Stream Lights” 램프가 장착되어 있는데, 곡 재생 중 하향 패턴으로 연속해서 켜져 연주해야 할 음과 연주해야 할 시점을 보여줍니다.

**6, 7 I/O 커넥터(14페이지)**  
외부 장치를 연결합니다.

**8 AC IN 잭(19페이지)**  
전원 코드를 연결합니다.

**9 [PEDAL] 잭(49페이지)**  
(CSP-295에서는 이용 불가)  
페달 코드를 연결합니다.

**CSP-295GP의 [USB-C] 단자**

[USB-C] 단자는 보면대 뒤쪽의 커버 아래에 숨겨져 있습니다.

단자를 사용할 때 먼저 보면대(16페이지)를 올린 후 커버를 엽니다. 플러그를 [USB-C] 단자에 연결한 후 커버 슬릿에 USB 케이블을 통과시키면 커버를 닫을 수 있습니다. 스마트 기기를 사용하려면 보면대 앞에 놓고 USB 케이블을 보면대 아래로 쪽 빼내서 연결합니다.

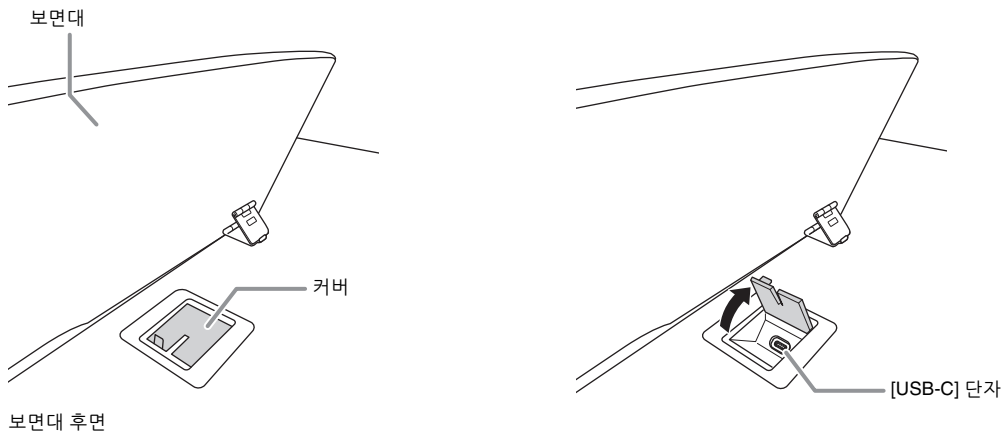

**6 I/O 커넥터(건반 하단 좌측에 위치)**

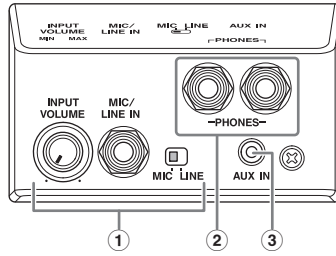

- ① **[INPUT VOLUME] 노브, [MIC/LINE IN] 잭, [MIC/LINE] 스위치(42페이지)**  
마이크 또는 기타 등을 연결하여 본 악기의 스피커를 통해 음향을 출력합니다.
- ② **[PHONES] 잭(22페이지)**  
헤드폰을 연결합니다.
- ③ **[AUX IN] 잭(40페이지)**  
오디오 플레이어의 음향을 입력하고 본 악기의 내장 스피커를 통해 음향을 듣습니다.

**7 I/O 커넥터(악기별 위치는 12페이지 참조)**

**CSP-295GP/CSP-295**

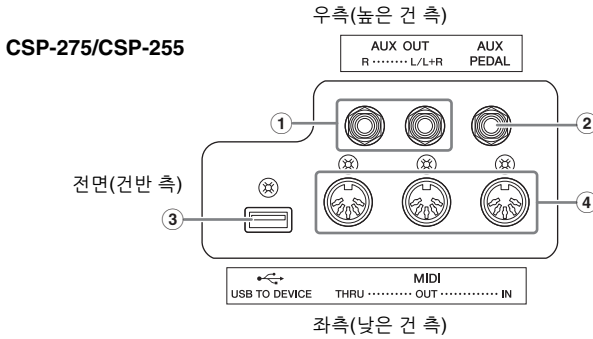

- ① **AUX OUT [R], [L/L+R] 잭(40페이지)**  
스피커와 같은 외부 오디오 장치를 연결합니다. 외부 스피커를 통해 본 악기의 음향을 들을 수 있습니다.
- ② **[AUX PEDAL] 잭(41페이지)**  
별매품인 페달을 연결합니다.
- ③ **[USB TO DEVICE] 단자(27페이지)**  
별매품인 USB 무선 LAN 어댑터를 연결합니다.
- ④ **MIDI [THRU], [OUT], [IN] 단자(43페이지)**  
외부 MIDI 장치에 연결합니다.

# 시작

이 부분에서는 악기의 설치 및 사용 시작 방법을 설명합니다. 설치하는 매우 간단하므로 바로 연주할 수 있습니다.

## 건반 덮개 열기/닫기

### ⚠ 주의

- 건반 덮개를 열거나 닫을 때는 양손으로 붙잡고, 완전히 열거나 닫은 후에 손을 놓으십시오. 사용자나 다른 사람, 특히 아이들의 손가락이 덮개와 본체 사이에 끼지 않도록 주의하십시오.
- 건반 덮개 위에 아무것도(금속 물체 또는 종이 등) 올려놓지 마십시오. 건반 덮개 위에 작은 물체를 올려 두면 덮개를 열 때 본체 안으로 물체가 떨어져 꺼내지 못할 수도 있습니다. 일단 물체가 안으로 들어가면 감전, 단락, 화재 등이 발생하여 악기에 심각한 손상을 줄 수도 있습니다.

### 주의사항

특히 건반 덮개 및 보면대 주변에서 악기에 올라가거나 무거운 물체를 올려놓지 마십시오. 건반 덮개가 손상되거나 오작동이 발생할 수 있습니다.

### ■ CSP-295

건반 덮개를 열려면 양손으로 들어올려 부드럽게 엽니다.

건반 덮개를 닫으려면 양손으로 당겨 내립니다. 건반 덮개에는 특수 SOFT-CLOSE™ 장치가 탑재되어 있어 서서히 닫힙니다.

### ⚠ 주의

덮개를 열거나 닫을 때 손가락이 끼지 않도록 주의하십시오.

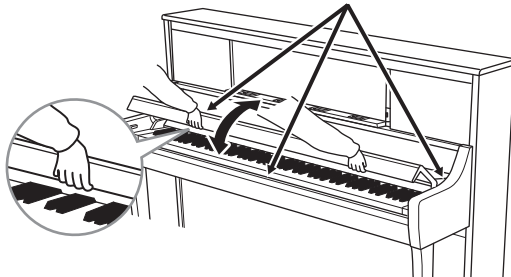

### ⚠ 주의

과도한 힘으로 건반 커버를 닫지 마십시오. 과도한 힘으로 건반 덮개를 닫으면 SOFT-CLOSE™ 장치가 손상되며 닫히는 건반 덮개 아래 손이나 손가락이 끼는 부상을 입을 수 있습니다.

### ■ CSP-295GP/CSP-275/CSP-255

건반 덮개를 열려면 양손으로 살짝 들어올린 후 완전히 끝까지 밀니다.

건반 덮개를 닫으려면 양손으로 몸쪽을 향해 민 후 부드럽게 내립니다.

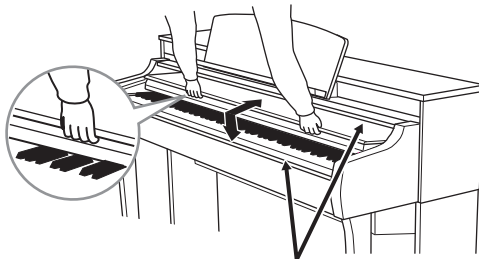

### ⚠ 주의

덮개를 열거나 닫을 때 손가락이 끼지 않도록 주의하십시오.

## 보면대 사용

보면대에 스마트 기기나 악보를 놓을 수 있습니다. 보면대의 악보 받침대는 스마트 기기가 떨어지지 않도록 방지하거나 악보 페이지를 제 위치에 고정시켜줍니다.

### 주의사항

불안정한 위치에서 스마트 기기를 사용하면 스마트 기기가 떨어져 손상될 수 있습니다. 보면대에 스마트 기기를 놓을 때 완전하게 놓인 상태인지 확인하고 악보 받침대를 올려 제 위치에 고정시키십시오.

### ■ CSP-295GP

#### 보면대 세우기:

- 1 보면대를 올려서 앞으로 최대한 당깁니다.
- 2 보면대 후면의 좌우에 있는 2개의 금속 지지대를 아래로 젖힙니다.
- 3 보면대를 내려서 금속 지지대를 알맞은 위치에 고정시킵니다.
- 4 필요한 경우 악보 받침대를 올리십시오.

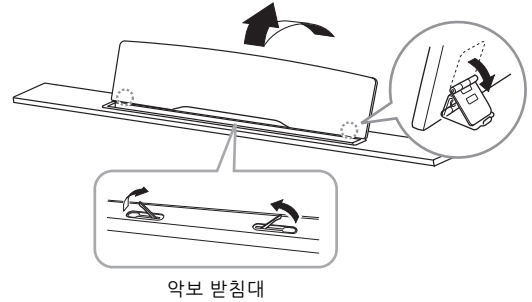

#### 보면대 내리기:

- 1 보면대를 앞으로 최대한 당깁니다.
- 2 보면대 후면에 있는 2개의 금속 지지대를 들어 올립니다.
- 3 보면대가 완전히 내려갈 때까지 뒤로 살며시 젖힙니다.  
사용하지 않을 때에는 악보 받침대를 내리십시오.

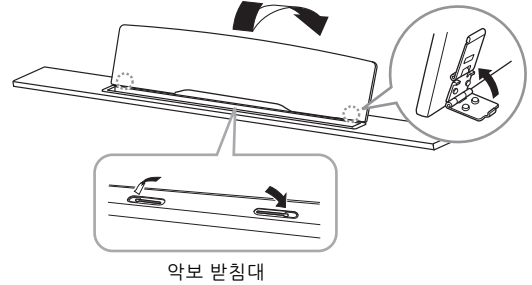

### ■ CSP-295

더욱 쉽게 보면대를 고정시킬 수 있도록 건반 덮개를 닫을 것을 권장합니다.

보면대를 사용하려면 하단을 잡은 후 제 위치에 잠길 때까지 몸쪽으로 당깁니다.

보면대를 다시 놓으려면 몸쪽으로 끝까지 들어올립니다. 사용하지 않을 때에는 악보 받침대를 닫으십시오.

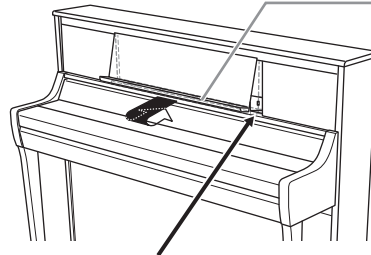
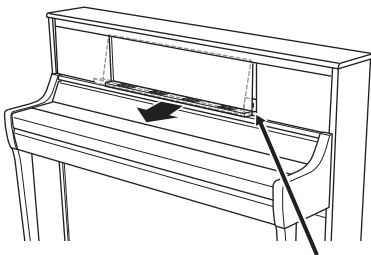

### ⚠ 주의

보면대를 장착하거나 분리할 때 손가락이 끼지 않도록 주의하십시오.



악보 받침대를 사용하려면 몸쪽으로 끝까지 들어올립니다. 사용하지 않을 때에는 다시 닫으십시오.



## ■ CSP-275/CSP-255

보면대를 사용하기 전에 올바르게 부착되어 있고 나사가 견고하게 조여진 상태인지 확인합니다 (50페이지의 8단계).

### ⚠ 주의

보면대에 과도한 힘을 주면 보면대와 나사가 풀리거나 파손되어 보면대가 손상되거나 심지어 부상을 입을 수도 있습니다. 보면대가 분리된 경우 50페이지를 참조하여 다시 부착하십시오. 나사가 풀리면 다시 꼭 조이십시오.

악보 받침대를 사용하려면 몸쪽으로 끝까지 들어올립니다. 사용하지 않을 때에는 다시 닫으십시오.



## 뚜껑 열기/닫기(CSP-295GP)

### ⚠ 경고

어린이가 뚜껑을 열거나 닫지 못하도록 하십시오. 또한 뚜껑을 들거나 내릴 때 사용자 또는 다른 사람, 특히 어린이의 손가락이 끼지 않도록 주의하십시오.

### 뚜껑 열기:

- 1 뚜껑의 우측(악기의 건반 쪽에서 볼 때)을 잡고 올립니다.
- 2 받침대를 들어 올리고 뚜껑을 조심스럽게 내려 받침대의 끝이 뚜껑의 홈에 맞도록 끼웁니다.

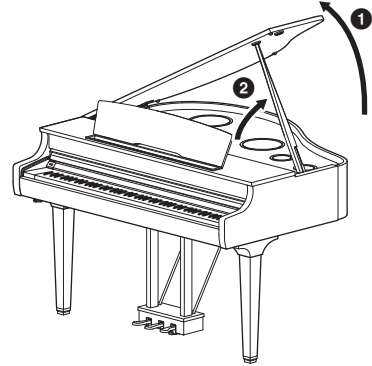

### ⚠ 경고

- 받침대의 끝을 뚜껑 홈에 단단히 고정하십시오. 받침대가 홈에 제대로 고정되지 않으면 뚜껑이 쓰러져 손상을 입거나 부상을 초래할 수 있습니다.
- 뚜껑이 올려져 있는 동안 사용자나 다른 사람이 받침대에 부딪치지 않도록 주의하십시오. 받침대가 뚜껑 홈에서 벗어나 뚜껑이 쓰러질 수 있습니다.

긴 받침대의 경우 안쪽 홈을 사용하고, 짧은 받침대의 경우 바깥쪽 홈을 사용하여 뚜껑을 지지하십시오.

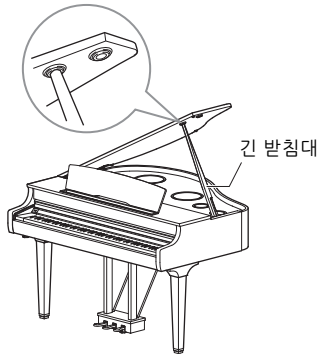

### ⚠ 경고

바깥쪽 홈을 긴 받침대로용으로 사용하지 마십시오. 그럴 경우 뚜껑이 불안정해져 떨어질 수 있으며 그 결과 손상이나 부상을 초래할 수 있습니다.

### 뚜껑 닫기

- 1 받침대를 잡고 조심스럽게 뚜껑을 들어 올립니다.
- 2 뚜껑을 들어 올린 상태로 잡고 받침대를 내립니다.
- 3 뚜껑을 조심스럽게 내립니다.

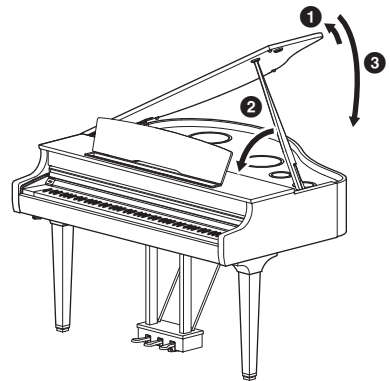

## 전원

전원 코드의 플러그를 그림과 같은 순서대로 연결합니다.

일부 지역에서는 해당 지역에서 사용하는 AC 콘센트의 핀 구성에 맞춰 플러그 어댑터가 제공될 수 있습니다.

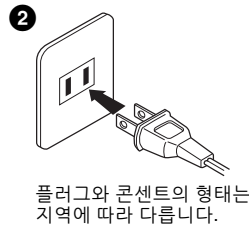
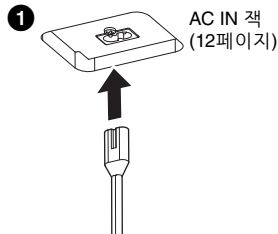

### ⚠ 경고

제품과 함께 제공된 전원 코드만 사용하십시오. 다른 제품의 전원 코드를 사용하지 마십시오.

### ⚠ 주의

본 기기를 설치할 때는 손이 닿기 쉬운 곳에 있는 AC 콘센트를 사용하십시오. 고장 또는 오작동이 발생할 경우 즉시 전원 스위치를 끄고 콘센트에서 플러그를 뽑으십시오.

주

전원 코드를 분리할 때는 전원을 먼저 끈 뒤 이 절차를 역순으로 진행하십시오.

## 전원 켜기 또는 끄기

1 [MASTER VOLUME] 슬라이더를 “MIN”으로 낮춥니다.

2 [⏻](대기/켜짐) 스위치를 눌러 전원을 켭니다.

[⏻](대기/켜짐) 스위치의 전원 표시등이 켜집니다. 그런 다음, 가장 높은 건 위쪽의 Stream Lights(32페이지)가 몇 초간 깜박이다가 약기가 시동됩니다.

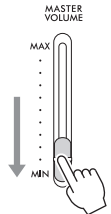

전원 표시등이 켜집니다.

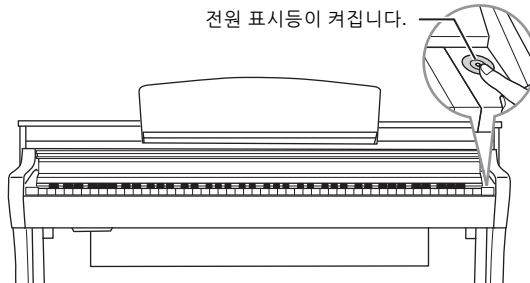

3 악기 사용을 마친 후에는 1초간 [⏻](대기/켜짐) 스위치를 눌러 전원을 끕니다.

[⏻](대기/켜짐) 스위치의 전원 표시등이 꺼집니다.

### ⚠ 주의

[⏻](대기/켜짐) 스위치가 대기 상태에 놓여 있더라도 악기에는 최소한의 전류가 흐릅니다. 본 악기를 장시간 동안 사용하지 않을 경우 또는 뇌우 발생 시에는 전기 플러그를 콘센트에서 뽑으십시오.

### 주의사항

- 전원을 켜 후 악기가 완전히 시동(Stream Lights가 깜박임을 멈춤)되기 전까지는 건반을 누르거나 페달을 밟지 마십시오. 그렇게 하면 오작동이 발생할 수 있습니다.
- 악기를 강제 종료해야 할 경우에는 3초 이상 [⏻](대기/켜짐) 스위치를 누르십시오. 강제 종료하는 경우 데이터가 손실되고 악기가 손상될 수 있습니다.

## 전원을 꺼도 유지되는 데이터(백업 데이터)

다음 설정은 전원이 꺼져도 유지됩니다.

- 튜닝(36페이지)
- 터치 감도 설정(35페이지)
- 메트로놈 음량(34페이지)
- 오토 파워 오프 기능에 대한 경과 시간(아래 참조)
- Bluetooth 켜짐/꺼짐(26페이지)
- 오디오 루프 백 켜짐/꺼짐(37페이지)
- Grand Expression Modeling 유형\*
- 각 건 설정\*

\* 이러한 설정은 Smart Pianist의 [Piano Room]에서 이용할 수 있습니다.

주

다른 설정들을 유지하려면 Smart Pianist의 레지스트레이션 메모리를 사용하십시오.

### Grand Expression Modeling이란?

실제 어쿠스틱 피아노에서는 건반을 누르는 순간부터 건반에서 손을 떼는 순간까지 연주 터치를 변경하면 미묘한 음향 변화를 만들어낼 수 있습니다. 예를 들어, 하나의 건을 하단 끝까지 누르면 아래의 건반대와 부딪혀 소리가 현에 닿아 음향이 살짝 변합니다. 게다가, 댐퍼가 현으로 내려가 소리를 약하게 만들 때 들리는 음도 건반에서 손을 떼는 속도에 따라 달라집니다. Grand Expression Modeling 기술은 사용자의 연주에 반응하는 이 미묘한 음향 변화를 재현합니다. 따라서 강하게 연주하여 강세를 가미하거나 부드러운 연주를 통해 공명을 가미하여 표현력이 뛰어난 음향을 생성할 수 있습니다. 스타카토를 연주할 때에는 생동감 넘치는 음을 들을 수 있으며, 건반에서 서서히 손을 떼면 오래 지속되는 음향을 만들어낼 수 있습니다. 본 악기의 경우 Grand Expression Modeling은 “CFX Grand” 및 “Bösendorfer” 음색에만 효과가 있습니다.

## 오토 파워 오프 기능

본 악기에는 오토 파워 오프 기능이 내장되어 있어 지정된 시간 동안 악기가 작동하지 않을 경우 자동으로 전원이 꺼집니다. 따라서 불필요하게 전원이 소비되는 것을 방지합니다. 전원이 자동으로 꺼지는 데 걸리는 시간은 기본적으로 약 30분이지만 Smart Pianist에서 [Utility] → [System]을 통해 설정을 변경할 수 있습니다.

### 주의사항

전원이 자동으로 꺼지면 저장되지 않은 데이터는 모두 사라집니다.

### 오토 파워 오프 해제(간단한 방법)

가장 낮은 건을 누른 상태에서 전원을 켭니다. 악기는 오토 파워 오프 기능이 해제된 상태로 시작됩니다.

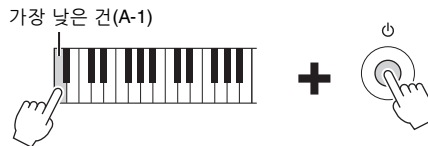

주

[FUNCTION] 버튼(30페이지)을 사용하면 오토 파워 오프 기능을 작동/해제할 수 있습니다.

## 주 음량 조절

음량을 조절하려면 패널 우측에 있는 [MASTER VOLUME] 슬라이더를 사용합니다. 건반을 연주하여 음량을 조절하면서 음향을 점검합니다.

### 주의

본 악기를 높은 음량 레벨에서 장시간 사용하지 마십시오. 청력이 손상될 수 있습니다.

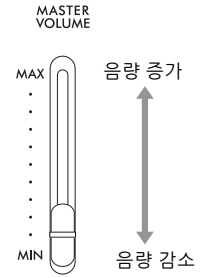

## 지능형 어쿠스틱 컨트롤(IAC)

지능형 어쿠스틱 컨트롤은 악기의 전체 음량에 따라 음질을 자동으로 조절 및 제어하는 기능입니다. 전체 음량을 줄인 상태에서 악기를 연주해도 저음과 고음을 선명하게 들을 수 있습니다. 지능형 어쿠스틱 컨트롤은 악기 스피커의 음향 출력에서만 작동 가능합니다. 이 기능은 켜짐으로 기본 설정되어 있습니다. 그러나 Smart Pianist의 [Utility] → [Sound Setting]을 통해서도 켜거나 끌 수 있으며 깊이를 설정할 수 있습니다.

## 페달 사용

본 악기에는 3개의 풋 페달이 장착되어 있습니다. 악기를 사용하기 전에 페달을 밟을 때 페달 박스가 덜컥거리거나 뒤로 밀리지 않도록 바닥면과 완전히 닿을 때까지 페달 아래의 조절 장치를 돌립니다.

기본적으로 각 페달마다 다음과 같은 기능이 지정됩니다.

Smart Pianist의 [Utility] → [Pedal Setting]을 통해서도 페달에 “스타일 시작/정지”와 같은 다른 기능을 할당할 수 있습니다.

### 주의사항

악기를 옮길 때 바닥면에서 떨어질 때까지 조절 장치를 돌리십시오.

### 주

페달은 비닐 커버가 씌워진 상태로 출고됩니다. 페달에서 커버를 벗겨낸 후 사용해야 페달 효과를 최적으로 활용할 수 있습니다.

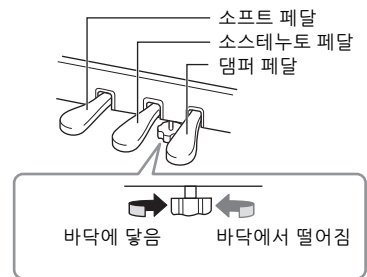

## 댐퍼 페달(오른쪽 페달)

댐퍼 페달을 밟으면 연주한 음이 보다 길게 지속됩니다.

VRM 음색(23페이지)을 연주하면서 이 페달을 밟으면 실제 어쿠스틱 피아노의 특징적인 현의 공명이 재현됩니다. 이 페달을 통해 하프 페달 기능을 사용할 수 있습니다.

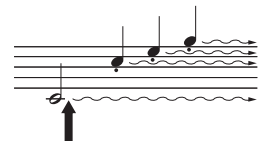

이 지점에서 댐퍼 페달을 밟으면 페달에서 밟을 때까지 연주하는 음들이 길게 지속됩니다.

### 하프 페달 기능

하프 페달 기능을 사용하면 댐퍼를 중간 정도로 누르는 하프 댐퍼 기법을 사용할 수 있습니다. (실제 피아노의) 이 하프 댐퍼 상태에서는 댐퍼 펠트가 현의 음을 부분적으로 소거합니다. 이 기능을 통해 페달에 가해지는 압력이 댐퍼 음소거에 영향을 미치는 지점을 미세 조절함으로써 댐퍼 음소거를 섬세하고 표현력 있게 조절하여 연주에 미묘한 차이를 줄 수 있습니다. 이 지점을 “하프 페달 지점”이라고 하며 Smart Pianist의 [Piano Room]이나 [Utility] → [Pedal Setting]에서 설정할 수 있습니다.

## GP 대응 댐퍼(CSP-295GP/CSP-295에만 해당)

CSP-295GP/CSP-295의 댐퍼 페달은 향상된 촉각 반응을 제공하도록 설계되었으므로, 밟을 때 실제 그랜드 피아노 페달과 훨씬 더 흡사한 느낌을 선사합니다. 따라서 실제로 하프 페달 지점을 느끼는 것이 더욱 쉬우며, 다른 페달보다 하프 페달 이펙트를 더욱 손쉽게 적용할 수 있습니다.

## 소스테누토(중앙 페달)

건반의 한 음 또는 코드를 연주할 때 해당 음을 누른 상태에서 소스테누토 페달을 밟으면 페달을 밟고 있는 동안 해당 음이 지속됩니다. 그 이후의 음은 지속되지 않습니다.

주

소스테누토(중앙) 페달을 밟고 있으면, 음에서 손을 떼 이후에도 오르간이나 현악기와 같은 서스테인(감쇄되지 않음) 유형의 음색이 감쇄 없이 연속적으로 재생될 수 있습니다.

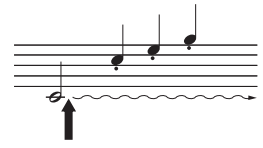

음을 누른 상태에서 소스테누토 페달을 밟으면 페달을 밟고 있는 동안 그 음이 지속됩니다.

## 소프트 페달(왼쪽 페달)

소프트 페달은 음량을 줄이고 페달을 밟고 있는 동안에 연주하는 음의 음색을 약간 바꿔줍니다. 소프트 페달을 밟을 때 이미 연주되고 있던 음은 소프트 페달의 영향을 받지 않습니다.

주

피아노 이외의 다른 음색(예: 재즈 오르간)을 선택하는 경우 음색에 적합한 특정 기능이 왼쪽 페달에 자동으로 지정됩니다.

## 헤드폰 사용

헤드폰을 [PHONES] 잭에 연결합니다. 본 악기에는 2개의 [PHONES] 잭이 장착되어 있기 때문에 헤드폰 2개를 연결할 수 있습니다. 헤드폰을 1개만 사용할 경우 둘 중 아무 잭에나 플러그를 꽂으십시오.

**⚠ 주의**

높은 음량 또는 귀에 무리가 되는 음량으로 장시간 헤드폰을 사용하지 않도록 하십시오. 이로 인해 영구적인 청각 장애가 나타날 수 있습니다.

주

플러그를 [PHONES] 잭에 연결하면 악기의 스피커에서 어떤 음향도 들리지 않습니다. 어댑터를 사용 중인 경우에는 헤드폰을 뽑을 때 이 어댑터 플러그도 제거해야 합니다.

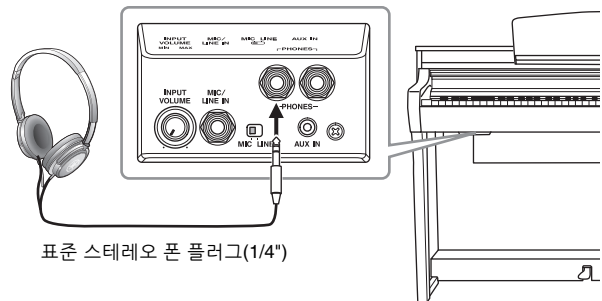

표준 스테레오 폰 플러그(1/4")

## 헤드폰 걸이 사용

본 악기의 패키지에는 헤드폰 걸이가 포함되어 있어 악기에 헤드폰을 걸 수 있습니다. 그림과 같이 맨 왼쪽에 함께 제공된 2개의 나사(4 × 10mm)를 사용하여 헤드폰 걸이를 부착합니다.

**주의사항**

이 헤드폰 걸이에는 헤드폰 외에 다른 물체를 걸지 마십시오. 악기 또는 헤드폰 걸이가 손상될 수 있습니다.

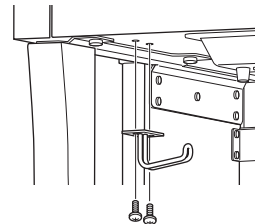

## (헤드폰을 사용할 때에도) 자연스러운 음향 거리감 재현

본 악기에는 헤드폰을 통해 들어도 놀랄 만큼 실감나고 자연스러운 음향을 감상할 수 있는 2가지 고급 기술이 탑재되어 있습니다.

### ■ Binaural Sampling

Binaural Sampling은 연주자의 귀 위치에 설정된 2개의 특수 마이크를 사용하여 실제 들리는 대로 피아노의 음향을 녹음하는 방법입니다. 이 이펙트를 사용하여 헤드폰을 통해 음향을 들으면 실제로 피아노에서 흘러나오는 것처럼 음향에 둘러싸인 듯한 느낌을 받을 뿐만 아니라 귀의 피로감 없이 장시간 동안 자연스러운 음향을 감상할 수도 있습니다. “CFX Grand” 또는 “Bösendorfer”(30페이지)를 선택한 경우 헤드폰을 연결하면 자동으로 Binaural Sampling 음향이 작동됩니다.

#### 샘플링

어쿠스틱 악기의 음향을 녹음하고 톤 제너레이터에 저장하여 건반에서 수신된 정보에 따라 연주하는 기술입니다.

### ■ Stereophonic Optimizer

Stereophonic Optimizer는 헤드폰을 통해 들어도 Binaural Sampling의 음향과 같이 자연스러운 음향 거리감을 재현하는 이펙트입니다. “CFX Grand” 또는 “Bösendorfer” 이외의 다른 VRM 음색 중 하나를 선택한 경우 헤드폰을 연결하면 자동으로 Stereophonic Optimizer가 작동됩니다. VRM 음색이 어느 것인지 확인하려면 웹사이트의 Data List를 참조하십시오.

### VRM이란?

실제 어쿠스틱 피아노에서는 댐퍼 페달을 밟고 건을 연주하면 누른 건의 현뿐만 아니라 다른 현과 공명판도 진동되어 나머지 현에도 영향을 미치며, 각각 오래 지속되고 널리 퍼지는 풍성하고 멋진 공명을 만들어냅니다. 본 악기가 제공하는 VRM(가상 공명 모델링) 기술은 가상의 악기(물리적 모델링)를 사용하여 현과 공명판 모두의 공명에 대한 복잡한 상호 작용을 정확히 재현함으로써 실제 어쿠스틱 피아노와 매우 흡사한 음향을 표현합니다. 건반이나 페달 상태에 따라 그 순간에 즉각적인 공명이 발생하므로, 건을 누르는 타이밍과 페달을 밟는 깊이와 타이밍에 변화를 주어 다양한 음향을 표현할 수 있습니다.

# Smart Pianist를 사용하여 연주

스마트폰이나 태블릿과 같은 스마트 기기에 연결하고 Smart Pianist 스마트 기기 앱을 사용하면 본 악기를 더 잘 활용하여 훨씬 더 큰 즐거움을 누릴 수 있습니다. Smart Pianist를 사용하면 녹음 및 레지스트레이션 메모리와 같은 추가 기능을 편리하고 매우 효과적으로 이용할 수 있습니다. 또한, 화면에 매우 직관적인 시각적 컨트롤이 나타나 악기를 제어하기가 더욱 쉬워집니다.

주

악기만 사용하거나 Smart Pianist를 사용하여 실시할 수 있는 작업을 확인하려면 54페이지의 목록을 참조하십시오.

## 스마트 기기에 Smart Pianist 설치



Smart Pianist 앱을 다운받아 스마트 기기에 설치합니다!

- iPadOS/iOS: App Store에서 이용 가능
- Android: Google Play에서 이용 가능

앱 및 호환 기기에 관한 자세한 내용은 아래 웹사이트를 참조하십시오.  
<https://www.yamaha.com/kbdapps/>

## Smart Pianist와 연결

무선(27페이지) 또는 케이블(28페이지)로 본 악기를 스마트 기기에 연결할 수 있습니다. 악기를 스마트 기기와 연결하는 방법을 확인하려면 사용 중인 악기 상황에 따라 Smart Pianist의 “연결 마법사”에 설명된 안내대로 실시합니다. Bluetooth를 통해 연결하려는 경우 미리 25페이지의 “Bluetooth 연결”을 읽은 후에 아래 지침을 진행하십시오.

### 주의사항

- 악기가 Smart Pianist에 연결되면 악기의 모든 설정이 Smart Pianist의 설정으로 대체됩니다.
- 불안정한 위치에 스마트 기기를 놓지 마십시오. 기기가 떨어져 손상될 수 있습니다.



1 Smart Pianist에서 화면 좌측 상단의 [≡] 아이콘을 눌러 메뉴를 엽니다.

2 [Instrument]를 눌러 Connection 화면을 불러옵니다.

3 하단의 [Start Connection Wizard]를 누릅니다.

4 연결 마법사를 따릅니다.

성공적으로 연결된 경우 화면 좌측 하단의 [Instrument] 옆에 “CSP-295”와 같은 악기의 모델명이 표시됩니다. 연결을 완료한 후에 Smart Pianist를 사용하여 악기를 제어합니다. Smart Pianist를 악기에 연결하는 동안 악기에서는 건반 연주만 가능합니다.



## Smart Pianist 분리

스마트 기기에서 Smart Pianist를 종료하면 앱에서 악기가 분리됩니다. 악기의 [FUNCTION] 버튼을 눌러도 앱에서 악기를 분리할 수 있습니다.

Smart Pianist를 분리하더라도 악기 전원을 끌 때까지는 앱에서 실시한 설정이 유지되는 한 악기를 사용할 수 있습니다.

### ■ Smart Pianist 재연결:

Smart Pianist 메뉴에서 [Instrument]를 눌러 Connection 화면(24페이지의 1~2단계)을 불러온 후에 모델명(예: CSP-295)을 선택합니다. Connection 화면에 모델명이 표시되지 않으면 연결 마법사를 다시 시작합니다.

## 무선으로 연결

Bluetooth(아래 참조) 또는 Wi-Fi(27페이지)를 통해 스마트 기기에 악기를 연결합니다.

### Bluetooth 연결

Bluetooth를 통해 연결할 때 먼저 악기의 Bluetooth 오디오 기능 설정을 실시하여 오디오 데이터를 수신할 수 있습니다. 그런 다음, MIDI 데이터를 전송/수신할 수 있도록 Smart Pianist를 사용하여 Bluetooth MIDI를 통해 연결합니다. Bluetooth 기능을 사용하기 전에 7페이지에 수록된 “Bluetooth 소개” 부분을 반드시 읽으십시오.

#### Bluetooth 기능

제품을 구매한 국가에 따라 악기에 Bluetooth 기능이 없을 수도 있습니다. 하단 명판의 우측 하단 모서리에 “Y” 표시가 인쇄되어 있다면 악기에 Bluetooth 기능이 없는 것입니다.

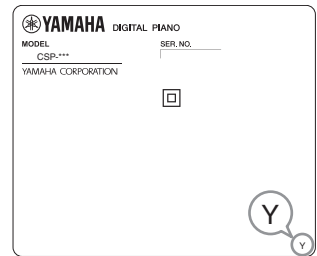

### ■ Bluetooth 오디오 연결(Bluetooth 오디오 기능)

이 부분에는 스마트폰과 같은 Bluetooth 탑재 장치에서 오디오 데이터를 수신하는 방법이 설명되어 있습니다. Bluetooth 탑재 장치를 연결하면 연결된 장치에서 연주되는 오디오 데이터 음향을 악기의 내장 스피커를 통해 들을 수 있습니다.

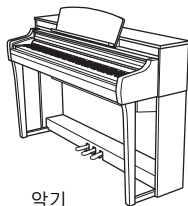

악기



Bluetooth 오디오



스마트 기기

#### 주

- 본 설명서에서 “Bluetooth 탑재 장치”는 Bluetooth 기능을 사용하여 무선 통신을 통해 악기에 저장된 오디오 데이터를 전송할 수 있는 장치를 의미합니다. 올바르게 작동하려면 장치가 A2DP(Advanced Audio Distribution Profile)와 호환되어야 합니다. 스마트 기기를 Bluetooth 탑재 장치의 예로 사용하여 본 설명서에 Bluetooth 오디오 기능이 설명되어 있습니다.
- 본 악기는 Bluetooth를 통해 Bluetooth 탑재 장치로 오디오 데이터를 전송할 수 없습니다. 따라서 Bluetooth로 장치가 연결되어 있다면 Smart Pianist를 사용하여 오디오 형식으로 녹음할 수 없습니다. Bluetooth로 연결된 동안 녹음하려는 경우에는 MIDI 형식으로 녹음하십시오. Bluetooth 이외의 다른 방법으로 악기를 스마트 기기에 연결하면 오디오 형식으로 녹음할 수 있습니다.

# 1 [FUNCTION] 버튼을 누른 상태에서 가장 높은 건(C7)을 눌러 스마트 기기와 페어링합니다.

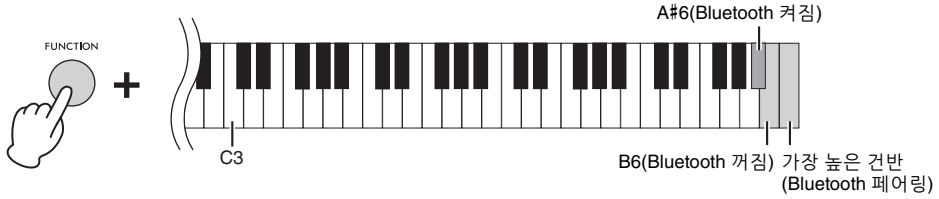

맨 오른쪽 검은건의 Stream Lights(파란색)는 페어링 중 연속해서 아래쪽으로 깜박입니다. 페어링을 취소하려면 [FUNCTION] 버튼을 누릅니다.

주

- “페어링”은 본 악기에 Bluetooth 탑재 장치를 등록하고 이 두 장치 간 무선 통신을 위해 상호 인식을 구축한다는 의미입니다.
- 악기의 Bluetooth 기능이 켜져 있어야 페어링을 시작할 수 있습니다. 이 기능은 켜짐으로 기본 설정되어 있습니다. Bluetooth 기능을 켜거나 끄려면 [FUNCTION] 버튼을 누른 상태에서 A#6 건 또는 B6 건을 누르십시오.
- (본 악기에 최대 8개의 장치를 페어링할 수 있기는 하지만) Bluetooth 탑재 장치는 한 번에 하나씩 본 악기에 연결할 수 있습니다. 9번째 장치가 성공적으로 페어링되면 연결 날짜가 가장 오래된 장치의 페어링 데이터가 삭제됩니다.

# 2 스마트 기기에서 Bluetooth 기능을 켜짐으로 설정한 후에 연결 목록에서 “CSP-\*\*\*(모델명) AUDIO”를 선택합니다.

페어링이 완료된 후에 맨 오른쪽 검은건의 Stream Lights(파란색)가 약 3초 동안 깜박입니다. Stream Lights가 깜박이지 않으면 [FUNCTION] 버튼을 누른 상태에서 B6 건을 눌러 Bluetooth 기능을 끕니다. 그런 다음, [FUNCTION] 버튼을 누른 상태에서 A#6 건을 눌러 Bluetooth 기능을 켜 후에 1단계부터 다시 절차를 시도합니다.

주

- 5분 안에 스마트 기기의 설정을 완료해야 합니다.
- 암호 키를 입력해야 하는 경우 숫자 “0000”을 입력하십시오.

# 3 스마트 기기의 오디오 데이터를 재생하여 악기의 내장 스피커에서 오디오 음향을 들을 수 있는지 확인합니다.

다음 번에 악기 전원을 켤 때 스마트 기기의 Bluetooth 기능이 켜짐으로 설정되어 있으면 마지막으로 연결했던 스마트 기기가 본 악기에 자동으로 연결됩니다. 자동으로 연결되지 않으면 스마트 기기의 연결 목록에서 악기의 모델명을 선택하십시오.

## ■ Bluetooth MIDI 연결

Bluetooth MIDI를 통해 스마트 기기에 연결하려면 Smart Pianist의 연결 마법사(24페이지의 1~4단계)의 안내를 따르십시오. 연결 목록에서 “CSP-\*\*\*(모델명) MIDI”를 선택합니다.

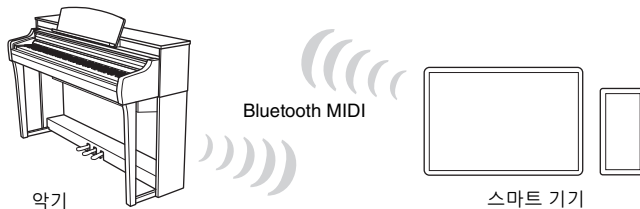

주

악기의 Bluetooth 기능이 켜져 있어야 연결할 수 있습니다. 이 기능은 켜짐으로 기본 설정되어 있습니다. Bluetooth 기능을 켜거나 끄려면 [FUNCTION] 버튼을 누른 상태에서 A#6 건 또는 B6 건을 누르십시오(위의 1단계).

## Wi-Fi(무선 LAN) 연결

Wi-Fi를 통해 연결하려면 별매품인 무선 LAN 어댑터(UD-WL01)가 필요합니다. 무선 LAN 어댑터를 연결하기 전에 아래 수록된 “[USB TO DEVICE] 단자 사용 시 주의사항”을 반드시 읽으십시오.

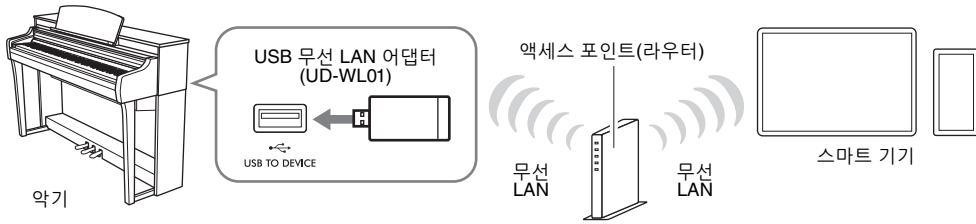

### 주의사항

본 악기를 공용 Wi-Fi 및 인터넷 서비스에 직접 연결하지 마십시오. 강력한 암호로 보호되는 라우터를 통해서만 본 악기를 인터넷에 연결하십시오. 최적의 보안 실천에 관한 내용은 라우터 제조업체에 문의하십시오.

### 주

액세스 포인트가 없어도 Wi-Fi를 통해 바로 본 악기를 연결할 수 있습니다. 그러나 이 경우 스마트 기기에서는 인터넷 접속이 불가능해지므로 메일링, 검색 및 Smart Pianist의 일부 기능과 같은 특정 기능이 제한될 수 있습니다.

Smart Pianist를 사용하여 연주

### WPS로 연결할 때 Stream Lights 작동

Wi-Fi를 통해 WPS 연결을 지원하는 액세스 포인트를 사용하여 설정하는 동안 맨 왼쪽 검은건의 Stream Lights(파란색)가 연속해서 아래쪽으로 깜박입니다.

연결이 완료되면 4개의 Stream Lights가 동시에 약 3초 동안 깜박여 Smart Pianist에서 연결 상태를 점검할 수 있습니다. 연결에 실패하면 Stream Lights가 깜박이지 않습니다.

### WPS(Wi-Fi 보호 설정)

WPS는 WPS 버튼을 누르기만 해도 쉽게 무선 LAN 설정을 실시할 수 있는 구조를 의미합니다. 이를 통해 네트워크에 연결할 때 필요한 설정을 실시하는 데 소요되는 시간과 노력을 절감할 수 있습니다.

### [USB TO DEVICE] 단자 사용 시 주의사항

본 악기에는 내장형 [USB TO DEVICE] 단자가 있습니다. USB 장치를 단자에 연결할 때 조심해서 USB 장치를 취급해야 합니다. 아래 중요한 주의사항을 따르십시오.

### 주

USB 장치 취급에 관한 자세한 내용은 USB 장치의 사용설명서를 참조하십시오.

### ■ 호환되는 USB 장치

- USB 무선 LAN 어댑터(UD-WL01, 별매품)
- USB 플래시 드라이브(소프트웨어 업데이트 시에만 사용 가능. 파일 저장, 데이터 읽기, 녹음 또는 재생용으로 사용 불가)

USB 허브, 컴퓨터 키보드 또는 마우스와 같은 다른 USB 장치는 사용할 수 없습니다.

### 주의사항

[USB TO DEVICE] 단자의 정격은 최대 5V/500mA입니다. 이를 초과하는 정격의 USB 장치는 연결하지 마십시오. 악기 자체가 손상될 수 있습니다.

### ■ USB 장치 연결

[USB TO DEVICE] 단자에 USB 장치를 연결할 때는 장치의 커넥터가 적합한지, 올바른 방향으로 연결되었는지 확인하십시오.

### 주의사항

- USB 장치 액세스 중에는 USB 장치를 연결하거나 분리하지 마십시오. 이 주의사항을 준수하지 않으면 본 악기의 작동이 멈추거나 USB 장치 및 데이터가 손상될 수 있습니다.
- USB 장치를 연결한 후에 분리하거나 이와 반대로 실시하는 경우에는 반드시 각 작업 전후로 몇 초간 기다리십시오.
- USB 장치를 연결할 때는 확장 케이블을 사용하지 마십시오.

## 케이블을 통해 연결

USB 케이블을 사용하여 스마트 기기를 [USB-C] 단자에 연결합니다. USB 케이블에 적절한 커넥터 (및 필요한 경우 적절한 USB 변환 어댑터)가 내장되어 있는지 확인합니다.

CSP-295GP의 경우 [USB-C] 단자는 보면대 후면에 위치한 반면, 다른 모델의 경우 보면대 우측 끝에 위치해 있습니다. 이 단자에 연결된 장치는 사용 중 자동으로 충전됩니다.

주

(CSP-295GP) [USB-C] 단자에 대한 자세한 내용은 13페이지를 참조하십시오.

(CSP-295) 케이블을 연결하거나 분리할 때 더욱 쉽게 잭에 접근하려면 보면대를 몸쪽으로 당겨 그대로 유지하는 것이 좋습니다.

### ■ USB C형 커넥터 장치

그림에 표시된 순서로 USB 케이블(C형 수 - C형 수)을 연결합니다.

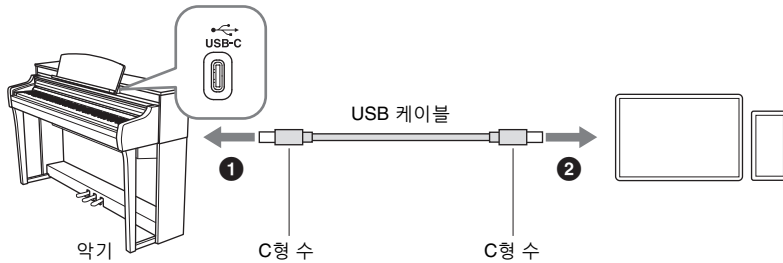

### ■ Lightning 커넥터 장치

그림에 표시된 순서로 USB 케이블(C형 수 - C형 수)과 USB 변환 어댑터(C형 암 - Lightning)를 연결합니다.

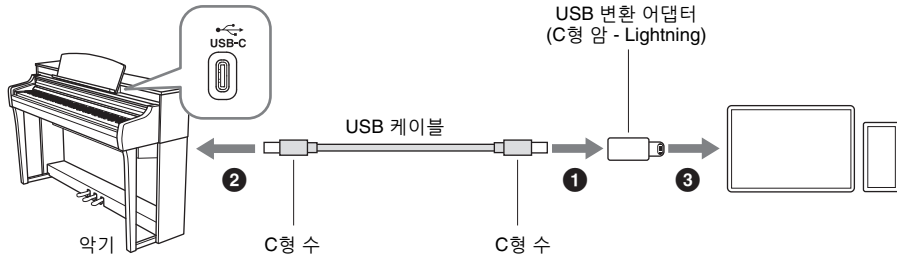

Apple USB-C - Lightning 케이블만 사용해도 연결할 수 있습니다.

**주의사항**

USB-C - Lightning 케이블을 사용할 때 순정품 Apple 케이블을 사용하십시오.

주

스마트 기기의 커넥터에서 케이블을 분리한 후에 다시 연결하면 Smart Pianist가 올바르게 연결되지 않을 수 있습니다. 이 경우 악기의 [USB-C] 단자에서 케이블을 분리한 후에 다시 연결하거나 악기 전원을 끈 후에 다시 켜십시오.

**[USB-C] 단자 사용 시 주의사항**

[USB-C] 단자에 스마트 기기나 컴퓨터를 연결할 때 스마트 기기, 컴퓨터 또는 악기가 작동을 멈춰 데이터가 손상되거나 손실되지 않도록 다음 사항을 준수해야 합니다.

**주의사항**

- 3m 미만의 CC형 또는 AC형(39페이지) USB 케이블을 사용하십시오. USB 3.0 케이블은 사용할 수 없습니다.
- 본 악기의 전원을 켜고 끄거나 [USB-C] 단자에 USB 케이블을 연결하거나 분리하기 전에 다음 사항을 실행하십시오.
  - 스마트 기기에서 열려 있는 앱을 모두 종료합니다.
  - 악기에서 데이터가 전송되지 않도록 합니다. (건반의 음을 연주하거나 곡을 재생할 때에도 데이터가 전송됩니다.)
- 스마트 기기가 악기에 연결되어 있는 동안에는 (1) 악기의 전원을 껐다가 다시 켜거나 (2) USB 케이블을 번갈아 연결/분리할 때 각 작업 전후로 6초 이상 기다려야 합니다.

스마트 기기, 컴퓨터 또는 악기가 작동을 멈추면 앱이나 스마트 기기/컴퓨터를 다시 시작하거나 악기 전원을 껐다가 다시 켜십시오.

# 악기만 연주

이 장에서는 (Smart Pianist 없이) 본 악기만 사용하여 제어할 수 있는 기능에 대해 설명합니다. 악기가 Smart Pianist에 연결되면 악기를 통해서 제어할 수 없습니다. 악기를 통해 제어하려면 Smart Pianist(25페이지)에서 악기를 연결 해제하십시오.

## 기능 목록

[FUNCTION] 버튼을 누른 상태에서 지정된 건을 누르면 해당 건에 할당된 기능을 불러올 수 있습니다.

A#-1	C#0	D#0	F#0	G#0	A#0	C#1	D#1	F#1	G#1	A#1	C#2	D#2	F#2	G#2	A#2
오도 파워 오프 해제	CFX Grand	Concert Upright	Vintage EP	DX Dynamic	Pipe Organ Principal	Into The Unknown	Señorita	Canon D dur	Twinkle, Twinkle, Little Star	Für Elise	Standard 8Beat	Funky Shuffle	Mod Broadway Ballad	Swing Medium	Easy Waltz
오도 파워 오프 작동	Bösendorfer	Suitcase Jazz	Jazz Rotary SW	Harpischord 1	Vibraphone	10,000 Hours	Clocks	Jesus, Joy of Man's Desiring	Salut d'amour op.12		Smooth Ballad	60s Big Hit	Brazilian Bossa	Cool Jazz Waltz	

**오도 파워 오프 (20페이지)**     
 **음색 (32페이지)**     
 **곡 (32페이지)**     
 **스타일 (33페이지)**

## 음색 목록

건	음색 이름	설명
C0	CFX Grand*	광범위한 다이내믹 레인지로 최대의 표현 컨트롤을 제공하는 Yamaha의 대표적인 CFX 콘서트 그랜드 피아노 음향. 모든 음악 장르와 스타일 연주에 적합합니다.
C#0	Bösendorfer*	비엔나에서 만든 유명한 Bösendorfer 임페리얼 콘서트 그랜드 피아노 음향. 폭넓은 음향이 악기의 크기를 연상케 하며 곡의 부드러움을 표현하는 데 이상적입니다.
D0	Concert Upright	업라이트 피아노인 Yamaha SU7에서 샘플링한 음향. 톤의 특성이 독특하며 더욱 가볍고 편안한 느낌의 음향을 즐길 수 있습니다.
D#0	Suitcase Jazz	해머 타격식 금속성 “살(tine)”을 사용하는 일렉트릭 피아노 음향. 가볍게 연주하면 부드러운 톤이, 강하게 연주하면 공격적인 톤이 만들어집니다. 이 특징적인 음색은 재즈 등의 다양한 대중음악 장르에 적합합니다.
E0	Vintage EP	해머 타격식 금속 리드를 사용하는 일렉트릭 피아노 음향. 록 음악과 대중음악에 폭넓게 사용됩니다.
F0	DX Dynamic	FM 신디사이저로 만든 일렉트릭 피아노 음향. 연주 터치에 변화를 주면 그에 따라 톤이 바뀝니다. 대중음악에 적합합니다.
F#0	Jazz Rotary SW	“톤 휠(tonewheel)”형 일렉트릭 오르간 음향. 로터리 스피커 이펙트로 샘플링되어 왼쪽 페달을 밟을 때 회전 속도가 변합니다. 재즈 및 록 형식에서 자주 들을 수 있습니다.
G0	Pipe Organ Principal	주음전(금관 악기) 오르간의 파이프(8'+4'+2') 조합이 돋보이는 음색. 바로크 교회 음악에 적합합니다.
G#0	Harpischord 1	바로크 음악에 흔히 사용되는 악기의 음향. 연주 터치에 변화를 주어도 음량은 영향을 받지 않습니다. 건반에서 손을 떼면 특유의 음향이 들립니다.
A0	Vibraphone	비브라토 이펙트가 담긴 비브라폰 음향. 음향이 폭넓고 맑아 대중 음악에 이상적입니다.

“\*”가 표시된 음색을 선택한 경우 헤드폰을 연결하면 자동으로 Binaural Sampling 음향이 작동됩니다(23페이지).

음색: 건반에서 재생될 악기 음향  
 곡: 곡 데이터  
 스타일: 자동 반주 및 리듬 반주 형식

주

Bluetooth를 페어링하거나 곡/스타일/메트로놈을 재생하는 동안 [FUNCTION] 버튼만 누르면 사용 중인 기능을 중지시킬 수 있습니다. 다른 경우 [FUNCTION] 버튼을 누르면 "CFX Grand" 음색을 불러올 수 있습니다.

C#3 D#3	F#3 G#3 A#3	C#4 D#4	F#4 G#4 A#4	C#5 D#5	F#5 G#5 A#5	C#6 D#6	F#6 G#6 A#6
메트로놈 커짐/꺼짐 숫자 키 1 숫자 키 3 숫자 키 4 숫자 키 6 숫자 키 8 숫자 키 0	숫자 키 2 숫자 키 5 숫자 키 7 숫자 키 9	템포 기본값 박자 감소 1 박자 증가 1	음량 기본값 음량 증가 1 진체 리듬	Concert Hall Chamber Club	터치 기본값 터치 감도 반응 내림 반응 올림	A3 = 440.0 Hz A3 = 442.0 Hz	채널 기본값 루프백 커짐 Bluetooth 커짐
<b>C3</b> D3 E3 F3 G3 A3 B3	<b>C4</b> D4 E4 F4 G4 A4 B4	<b>C5</b> D5 E5 F5 G5 A5 B5	<b>C6</b> D6 E6 F6 G6 A6 B6	<b>C7</b>			
메트로놈 숫자 키 메트로놈/템포(34페이지)			박자 메트로놈 음량	스타일 파트 (33페이지) 리버브 형식 (35페이지)	조율감(36페이지) 튜닝(36페이지)	MIDI 채널 (37페이지)	Bluetooth 연결(26페이지)
				터치 감도 (35페이지)	오디오 루프 백 (37페이지)		

곡 목록

건	곡 이름	작곡가
C1	Into The Unknown	56 ~ 57페이지를 참조하십시오.
C#1	10,000 Hours	
D1	Señorita	
D#1	Clocks	
E1	My Heart Will Go On (Love Theme From 'Titanic')	
F1	Canon D dur	J. Pachelbel
F#1	Jesus, Joy of Man's Desiring	J. S. Bach
G1	Twinkle, Twinkle, Little Star	Traditional
G#1	Salut d'amour op.12	E. Elgar
A1	Für Elise	L. v. Beethoven

스타일 목록

건	스타일 이름
C2	Standard 8Beat
C#2	Smooth Ballad
D2	Funky Shuffle
D#2	60s Big Hit
E2	6-8 Ballad Rock

건	스타일 이름
F2	Mod Broadway Ballad
F#2	Brazilian Bossa
G2	Swing Medium
G#2	Cool Jazz Waltz
A2	Easy Waltz

## 다양한 음향(음색)을 사용하여 연주

다양한 악기 음색을 사용하여 건반을 연주할 수 있습니다. [FUNCTION] 버튼을 누른 상태에서 C0~A0 건 중 하나를 눌러 원하는 음색을 선택합니다(30페이지). 기본 음색(CFX Grand)으로 재설정하려면 [FUNCTION] 버튼을 누릅니다.

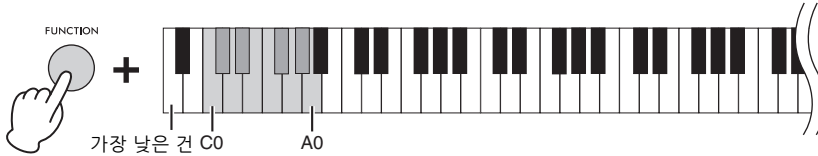

주

Smart Pianist를 사용하는 경우 메인, 레이어 및 왼손의 3개 건반 파트를 통해 음색을 연주할 수 있습니다. 이와 같은 연주 모드를 통해 전체 건반에서 단 하나의 음색만 연주(메인 파트)하거나 메인 파트에 다른 음색을 레이어 처리(레이어 파트)하거나 왼손 파트를 켜서 건반의 왼손 영역에서 다른 음색을 연주할 수 있습니다. 왼손 파트를 켜면 건반이 왼손과 오른손 영역으로 분리되는 지점(분리점)에서 Stream Lights가 켜집니다.

## 곡 재생

이 부분에서는 내장곡 연주 방법을 설명합니다(31페이지).

### 1 [FUNCTION] 버튼을 누른 상태에서 C1~A1 건 중 하나를 누릅니다.

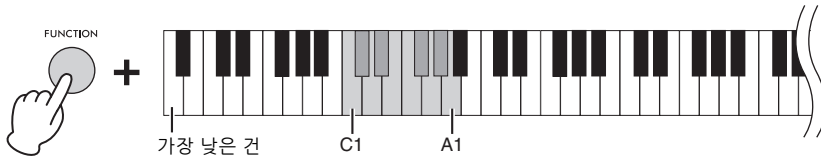

Stream Lights는 곡 재생 중 연주해야 할 음과 연주해야 할 시점을 보여줍니다. Stream Lights가 “아래로 움직일 때”, 불빛이 건에 가장 가까운 하단에 이르면 표시되는 건을 연주합니다.

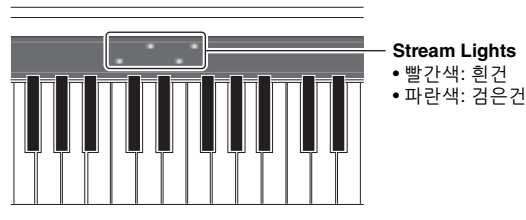

Stream Lights 속도와 켜짐/꺼짐 상태는 Smart Pianist에서 [Song] → (곡 선택) → [Setting] → [Playback]을 통해 설정할 수 있습니다.

주

템포를 변경하려면 34페이지를 참조하십시오.

### 2 [FUNCTION] 버튼을 눌러 재생을 중지합니다.

재생을 중지할 때까지 10개의 내장곡이 연속해서 재생됩니다.

주

Smart Pianist에서는 가이드 기능을 사용할 수 있습니다. 이 기능을 켜면 음을 정확하게 연주할 때까지 다른 파트가 재생되지 않으므로 자신의 속도에 맞게 연습할 수도 있습니다.



## 스타일을 사용하여 연주

본 악기에는 건반 연주에 따라 자동으로 반주를 재생하는 “스타일”이 내장되어 있습니다.

- 1 [FUNCTION] 버튼을 누른 상태에서 C2~A2 건 중 하나를 누릅니다.  
선택한 스타일(31페이지)의 리듬 파트가 재생되기 시작합니다.

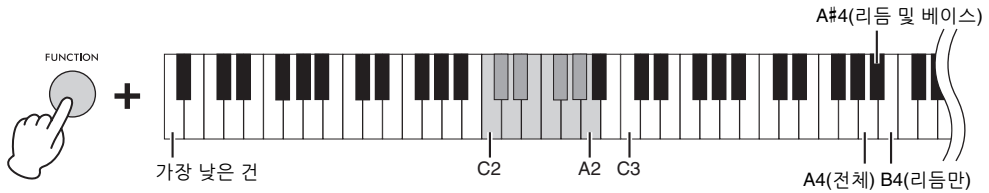

주  
템포를 조절하려면 34페이지를 참조하십시오.

- 2 리듬 파트와 함께 건반을 연주합니다.

건반을 연주하는 즉시 베이스 파트와 다른 파트들이 연주되기 시작합니다. 건반을 연주하기만 해도 악기가 코드를 감지하여 연주에 따라 자동으로 반주를 재생합니다.

스타일은 리듬, 베이스 및 다른 파트들로 구성되어 있습니다. 기본적으로 이러한 파트 모두 재생되지만 연주할 파트를 지정할 수도 있습니다. [FUNCTION] 버튼을 누른 상태에서 A4~B4 건 중 하나를 누릅니다.

주  
Smart Pianist를 사용하여 코드 감지 영역을 “Lower”로 설정하는 경우 건반의 특수 지정된 왼손 영역이 코드 지정에 사용되기 때문에 이 영역에서 연주한 코드가 감지되어 선택한 스타일에 따른 자동 반주의 기반으로 사용됩니다. 기본 설정을 복구하려면 코드 감지 영역으로 “Full”을 선택합니다.

- 3 연주를 마친 후에 [FUNCTION] 버튼을 눌러 재생을 중지합니다.  
스타일이 멈추기 전에 엔딩이 재생됩니다.

## 메트로놈 사용

메트로놈을 사용하면 정확한 템포로 연습하여 들어보면서 실제 템포를 확인할 수 있습니다. [FUNCTION] 버튼을 누른 상태에서 C3 건을 눌러 메트로놈을 켜거나 끕니다. [FUNCTION] 버튼을 누르기만 해도 재생 중인 메트로놈을 멈출 수 있습니다.



### ■ 음량 조절

음량은 0~127의 범위에서 조절할 수 있습니다. [FUNCTION] 버튼을 누른 상태에서 F4 또는 G4 건을 누르십시오. 기본 설정(100)으로 재설정하려면 [FUNCTION] 버튼을 누른 상태에서 동시에 F#4 건을 누릅니다.

### ■ 박자 변경

박자는 0, 2, 3, 4, 5, 6 중에서 선택할 수 있습니다. 첫 번째 박자는 벨 음향으로, 나머지는 '틱' 소리로 강제가 적용됩니다. 기본적으로 모든 박자에서 0(벨 꺼짐) 및 틱 소리로 설정되어 있습니다. [FUNCTION] 버튼을 누른 상태에서 E4 또는 D4 건을 눌러 박자 증가 또는 감소로 변경합니다. 기본 설정으로 재설정하려면 [FUNCTION] 버튼을 누른 상태에서 동시에 D#4 건을 누릅니다.

주

템포를 조절하려면 아래를 참조하십시오.

## 템포 조절

5~500bpm 범위에서 곡, 스타일 또는 메트로놈 템포를 조절할 수 있습니다.

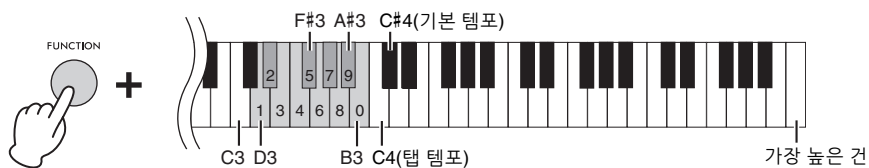

### ■ 3자리수 값 입력

[FUNCTION] 버튼을 누른 상태에서 해당 D3~B3 건을 순서대로 하나씩 누릅니다. 예를 들어 “95”로 지정하려면 [FUNCTION] 버튼을 누른 상태에서 B3 (0), A#3 (9), F#3 (5) 건을 차례대로 누릅니다.

### ■ 원하는 템포로 누르기(탭 템포)

[FUNCTION] 버튼을 누른 상태에서 원하는 템포로 (두 번 이상) C4 건을 눌러 템포를 변경합니다.

기본 템포로 재설정하려면 [FUNCTION] 버튼을 누른 상태에서 동시에 C#4 건을 누릅니다. 기본 템포는 선택한 곡이나 스타일에 따라 다릅니다.

## 리버브 형식 선택

실제 피아노는 연주되는 공간에 따라 다르게 들립니다. 여러 다른 공간에서 반향을 재현하는 리버브 형식을 선택할 수 있습니다.

[FUNCTION] 버튼을 누른 상태에서 C5~F5 건 중 하나를 눌러 리버브 형식을 선택합니다. 선택한 리버브는 건반 연주, 곡/스타일 재생 및 외부 MIDI 장치에서 전송된 MIDI 데이터 입력을 포함하여 모든 음향에 적용됩니다.

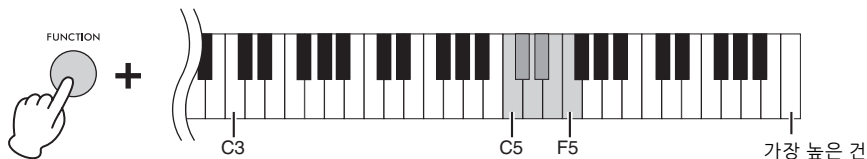

### 리버브 형식 목록

건	리버브 형식	설명
C5	Recital Hall	피아노 독주회에 적합한 중간 규모 홀의 뚜렷한 반향음을 재현합니다.
C#5	Concert Hall	대중적인 오케스트라 공연에 적합한 대규모 홀의 화려한 반향음을 재현합니다.
D5	Chamber	실내악에 적합한 소규모 실내의 우아한 반향음을 재현합니다.
D#5	Cathedral	천장이 높은 석조 성당의 장엄한 반향음을 재현합니다.
E5	Club	재즈 클럽이나 소규모 바의 생동감 있는 반향음을 재현합니다.
F5	No Effect	이펙트가 적용되지 않습니다.

### 주

스타일이나 곡을 선택하면 이상적인 리버브 형식을 자동으로 불러올 수 있습니다. 따라서 위의 형식을 적용할 수 없는 형식일 수 있습니다.

## 건반의 터치 감도 설정

터치 감도는 음향이 연주 강도에 반응하는 정도를 결정합니다. 이 설정은 건반의 중량감에 변화를 주지 않습니다. [FUNCTION] 버튼을 누른 상태에서 동시에 G5 건을 눌러 Medium, Hard 1, Hard 2, Fixed, Soft 2, Soft 1, Medium 설정을 서로 전환합니다. 기본 설정(Medium)으로 재설정하려면 [FUNCTION] 버튼을 누른 상태에서 동시에 F#5 건을 누릅니다.

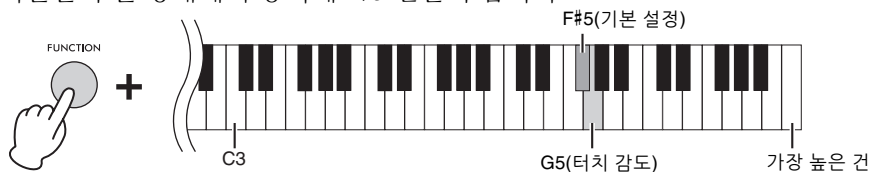

### 터치 감도 목록

터치 감도	설명
Soft 2	약한 연주 강도일지라도 비교적 높은 음량을 만들어냅니다.
Soft 1	적당한 연주 강도로 높은 음량을 만들어냅니다.
Medium	표준 터치 감도입니다.
Hard 1	음량을 높이려면 적당히 강하게 연주해야 합니다.
Hard 2	음량을 높이려면 강하게 연주해야 합니다.
Fixed	음량 레벨은 건반을 연주하는 강도에 관계없이 동일합니다.

## 반음 단위 피치 조옮김

전체 건반의 피치를 반음 단위로 올리거나 내리 어려운 조표를 쉽게 연주하거나, 가수 또는 다른 악기의 음역에 건반의 피치를 쉽게 맞출 수 있습니다.

[FUNCTION] 버튼을 누른 상태에서 A5 또는 B5 건을 눌러 -12 ~ +12 범위에서 피치를 올리거나 내립니다. 기본 설정(정상 피치 = 0)을 복구하려면 [FUNCTION] 버튼을 누른 상태에서 동시에 A#5 건을 누릅니다.

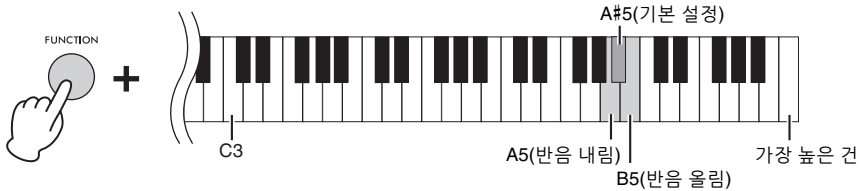

## 피치 미세 튜닝

악기 전체의 피치를 약 0.2Hz 단위로 미세 튜닝할 수 있습니다. 이렇게 하면 다른 악기나 녹음한 음악의 피치에 건반 피치를 정확하게 맞출 수 있습니다.

[FUNCTION] 버튼을 누른 상태에서 C6 또는 D6 건을 눌러 414.8~466.8Hz(=A3)의 범위에서 피치를 올리거나 내립니다.

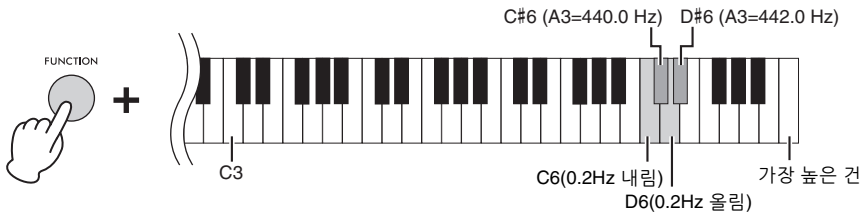

피치를 442.0Hz(금관 악기 및 관악기에 공통적으로 사용되는 피치)로 설정하려면 [FUNCTION] 버튼을 누른 상태에서 동시에 D#6 건을 누릅니다. 기본 피치(440.0Hz)를 복구하려면 [FUNCTION] 버튼을 누른 상태에서 동시에 C#6 건을 누릅니다.

## MIDI 전송 채널 변경

MIDI [OUT] 단자에서 MIDI 장치로 건반 연주에 대한 MIDI 메시지를 전송할 수 있도록 MIDI 채널을 변경할 수 있습니다. 세 건반 파트가 함께 변경됩니다.

기본 설정은 다음과 같습니다.

- 메인 파트: MIDI 포트 1, 채널 1
- 레이어 파트: MIDI 포트 1, 채널 2
- 왼손 파트: MIDI 포트 1, 채널 3

[FUNCTION] 버튼을 누른 상태에서 F6 또는 G6 건을 눌러 채널을 1씩 위 또는 아래로 변경합니다. 기본 설정을 복구하려면 [FUNCTION] 버튼을 누른 상태에서 동시에 F#6 건을 누릅니다.

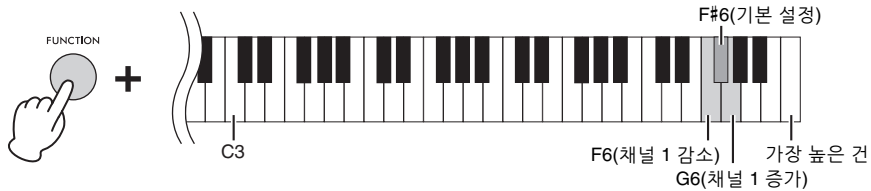

예시

메인 파트:	MIDI 포트 1, 채널 6	채널 1 증가 →	채널 7
레이어 파트:	MIDI 포트 1, 채널 7		채널 8
왼손 파트:	MIDI 포트 1, 채널 8		채널 1

주

메인 파트 채널이 기준으로 작용하며 1~8의 범위에서 변경할 수 있습니다. 메인 파트의 채널이 8일 때 "채널 1 증가"([FUNCTION] 버튼을 누른 상태에서 G6 건 누름)를 눌러도 모든 세 파트의 채널은 변경되지 않습니다. 왼손 파트의 채널이 8(메인 파트의 경우 6)일 때 "채널 1 증가"를 누르면 왼손 파트의 채널이 1로 복구됩니다.

## 오디오 루프 백 켜기/끄기

오디오 루프 백 기능을 사용하면 스마트 기기나 컴퓨터에서 전송된 오디오 입력 음향을 악기 연주와 함께 스마트 기기나 컴퓨터에 출력할지 설정할 수 있습니다. 오디오 입력 음향을 출력하려면 오디오 루프 백을 켜짐으로 설정합니다. 예를 들어, 연결된 컴퓨터나 스마트 기기를 사용하여 오디오 입력 음향과 악기 연주 음향을 녹음하려는 경우에는 켜짐으로 설정합니다. 컴퓨터나 스마트 기기를 사용하여 악기에서 연주한 음향만 녹음하려는 경우에는 꺼짐으로 설정합니다.

이 기능을 켜거나 끄려면 [FUNCTION] 버튼을 누른 상태에서 동시에 G#6 또는 A6 건을 누릅니다.

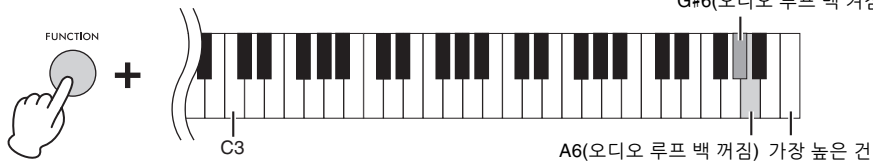

주

- Bluetooth 오디오 기능(25페이지), USB 오디오 인터페이스 기능(40페이지) 또는 Smart Pianist와 Wi-Fi 연결(27페이지)을 통한 오디오 입력 음향을 출력할 수 있습니다. USB 오디오 인터페이스 기능 또는 Wi-Fi로 연결된 Smart Pianist를 통해 스마트 기기나 컴퓨터로 음향을 출력할 수 있지만, Bluetooth 장치로는 출력할 수 없습니다.
- Smart Pianist를 사용하여 오디오를 녹음할 때 이 기능이 켜짐으로 설정된 경우에는 연결된 스마트 기기나 컴퓨터의 오디오 입력 음향이 녹음되지만, 꺼짐으로 설정된 경우에는 녹음되지 않습니다.

## 출고 시 프로그램된 설정으로 재설정(초기화)

전원을 한 번 끈 후 C7(가장 높음) 건을 누른 상태에서 동시에 [⏻](대기/켜짐) 스위치를 눌러 전원을 켭니다. 그러면 각 건 설정(20페이지) 및 Bluetooth 페어링 정보(20페이지)를 제외한 모든 설정(26페이지)이 출고 시 기본 설정으로 재설정(또는 초기화)됩니다.



# 연결

본 악기의 잭과 단자에는 외부 장치를 연결할 수 있습니다. 이러한 커넥터의 위치에 관한 내용은 12페이지의 “각 부분의 명칭”을 참조하십시오. Bluetooth 기능\*을 사용해도 오디오 플레이어와 같은 Bluetooth 탑재 장치를 연결할 수 있습니다.

\*Bluetooth 기능 포함 여부에 관한 내용은 25페이지를 참조하십시오.

## ⚠ 주의

본 악기를 다른 전자 부품에 연결하기 전에 먼저 모든 부품의 전원을 끄십시오. 또한 모든 부품의 전원을 켜고 끄기 전에 음량을 모두 최소(0)로 설정하십시오. 그렇지 않으면 기계 손상, 감전 또는 영구적인 청력 손실이 발생할 수 있습니다.

## 주의사항

불안정한 위치에 외부 장치를 놓지 마십시오. 장치가 떨어져 손상될 수 있습니다.

## 본 악기를 사용하여 Bluetooth 탑재 장치의 오디오 데이터 듣기 (Bluetooth 오디오 기능)

본 악기에는 Bluetooth 오디오 기능이 탑재되어 있습니다. 스마트폰이나 휴대용 오디오 플레이어와 같은 Bluetooth 탑재 장치에 저장된 오디오 데이터 음향을 본 악기에서 재생하고 악기의 내장 스피커를 통해 들을 수 있습니다. 자세한 내용은 25페이지를 참조하십시오.

## 컴퓨터에 연결 — [USB-C] 단자

컴퓨터를 [USB-C] 단자에 연결하면 악기와 컴퓨터 간에 오디오 데이터나 MIDI 데이터를 전송/수신할 수 있습니다.

[USB-C] 단자를 통해 연결하려면 아래 그림과 같이 USB 케이블을 올바른 커넥터와 함께 사용하십시오. [USB-C] 단자를 사용하기 전에 29페이지의 “[USB-C] 단자 사용 시 주의사항”을 반드시 읽으십시오.

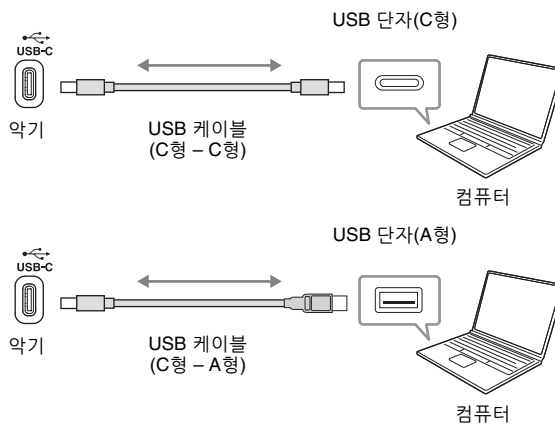

## 주

- USB 케이블을 사용하여 악기를 컴퓨터에 연결하는 경우 USB 허브를 거치지 않고 직접 연결하십시오.
- USB가 연결되고 조금 후에 악기가 전송을 시작합니다.
- 컴퓨터에서 Grand Expression Modeling 이펙트(20페이지) 관련 MIDI 데이터를 편집하는 경우 예상치 못한 음향이 들릴 수 있습니다.

## 오디오 데이터 전송/수신(USB 오디오 인터페이스 기능)

USB 케이블을 통해 [USB-C] 단자에 컴퓨터나 스마트 기기를 연결하면 디지털 오디오 데이터를 전송/수신할 수 있습니다. 이 USB 오디오 인터페이스 기능은 다음과 같은 이점을 제공합니다.

### ■ 뛰어난 음질로 오디오 데이터 재생

[AUX IN] 잭에서 출력되는 음향보다 잡음과 음질 저하가 적은 음향 품질을 갖춘 직접적인 깨끗한 음향이 제공됩니다.

### ■ 녹음 소프트웨어나 음악 제작 소프트웨어를 사용하여 오디오 데이터로 악기에 연주 녹음

녹음된 오디오 데이터를 컴퓨터나 스마트 기기에서 재생할 수 있습니다.

#### ⚠ 주의

본 악기와 함께 DAW(디지털 오디오 워크스테이션) 애플리케이션을 사용하는 경우 오디오 루프 백 기능(37페이지)을 꺼짐으로 설정하십시오. 그렇지 않으면 컴퓨터나 애플리케이션 소프트웨어 설정에 따라 큰 소리가 날 수 있습니다.

주

- Windows로 작동하는 컴퓨터를 사용하여 오디오 신호를 전송하거나 수신하는 경우 Yamaha Steinberg USB Driver를 컴퓨터에 설치해야 합니다. Yamaha Downloads(4페이지)에서 드라이버를 다운로드하여 컴퓨터에 설치하십시오.
- 스마트 기기 연결 관련 지침은 먼저 28페이지의 "케이블을 통해 연결"을 참조한 후 24페이지의 단계로 진행하십시오.

## 오디오 루프 백 켜기/끄기

컴퓨터나 스마트 기기에서 전송된 오디오 입력 음향을 악기 연주와 함께 컴퓨터나 스마트 기기에 출력할지 설정할 수 있습니다. 자세한 내용은 37페이지를 참조하십시오.

## 외부 오디오 장치에 연결 — [AUX IN] 잭, AUX OUT [R]/[L/L+R] 잭

### 악기의 스피커를 통해 오디오 플레이어의 재생 듣기

스마트폰이나 휴대용 오디오 플레이어와 같은 오디오 플레이어의 헤드폰 잭을 악기의 [AUX IN] 잭에 연결하여 악기의 내장 스피커를 통해 오디오 플레이어 음향을 들을 수 있습니다.

#### 주의사항

장치 손상을 방지하려면 먼저 외부 장치의 전원을 켜 다음 악기의 전원을 켜십시오. 전원을 끌 때는 이와 반대로 실시하십시오. 즉, 먼저 악기의 전원을 끈 다음 외부 장치의 전원을 끄십시오.

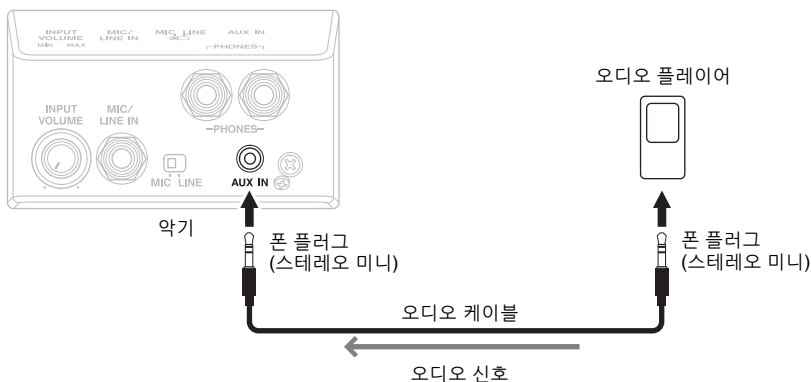

주

- 무(0)저항 오디오 케이블과 어댑터 플러그를 사용하십시오.
- USB 오디오 인터페이스 기능(위 참조)은 직접적이고 선명한 음향을 제공하기 때문에 [AUX IN] 잭을 사용할 때보다 잡음과 음질 저하 문제가 덜 발생합니다.



## 외부 스테레오 시스템을 사용하여 악기의 음향 듣기

AUX OUT[R]/[L/L+R] 잭으로 스테레오 시스템을 연결하여 악기의 음향을 증폭할 수 있습니다. [AUX IN] 잭과 [MIC/LINE IN] 잭에서 입력된 음향이 동시에 출력됩니다.

### 주의사항

- 손상 가능성을 방지하기 위해 먼저 악기 전원을 켜 다음 외부 장치를 켜십시오. 전원을 끌 때는 이와 반대로 실시하십시오. 즉, 먼저 외부 장치의 전원을 끈 다음 악기의 전원을 끄십시오.
- 본 악기의 전원은 오토 파워 오프 기능(20페이지)으로 인해 자동으로 꺼질 수 있으므로, 악기를 작동하지 않으려는 경우에는 외부 장치의 전원을 끄거나 오토 파워 오프를 해제하십시오.
- 출력이 AUX OUT 잭에서 [AUX IN] 잭으로 라우팅되도록 하지 마십시오. 이렇게 연결할 경우 [AUX IN] 잭의 신호 입력이 AUX OUT 잭에서 출력됩니다. 이러한 방식으로 연결하면 피드백 순환이 발생해 정상적인 연주가 불가능해질 수 있고, 장치가 손상될 수도 있습니다.

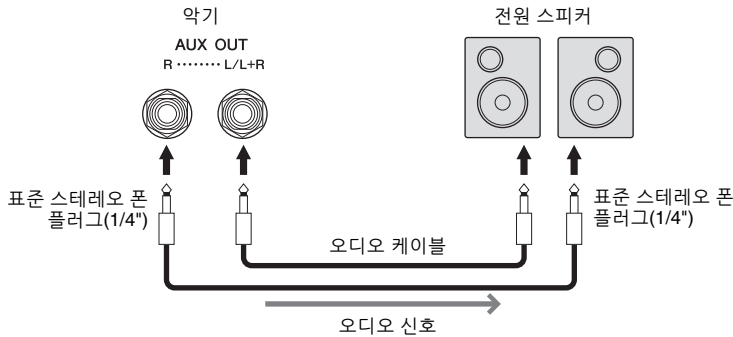

### 주

- 모노 장치를 연결할 때에는 [L/L+R] 잭만 사용하십시오.
- 전원 스피커의 입력 잭이 오디오 케이블의 폰 플러그와 맞지 않는 경우 적절한 어댑터 플러그를 사용하십시오.
- 무(0)저항 오디오 케이블과 어댑터 플러그를 사용하십시오.
- 악기에 연결된 헤드폰에서 AUX OUT 잭을 통해 출력된 음향을 모니터링할 때 Binaural Sampling 및 Stereophonic Optimizer 기능(23페이지)을 꺼짐으로 설정할 것을 권장합니다. 이때 Smart Pianist에서 [Utility] → [Sound Setting] → [Binaural]을 선택하여 켜거나 끌 수 있습니다.

## 풋스위치/풋 컨트롤러 연결 — [AUX PEDAL] 잭

FC4A/FC5 풋스위치 또는 FC7 풋 컨트롤러(별매품)를 [AUX PEDAL] 잭에 연결할 수 있습니다. 풋 컨트롤러는 음량과 같은 연속적인 파라미터를 제어하는 데 사용하고, 풋스witch는 기능을 켜거나 끄는 데 사용할 수 있습니다. 연결된 페달의 기능은 Smart Pianist의 [Utility] → [Pedal Setting]을 통해 설정할 수 있습니다.

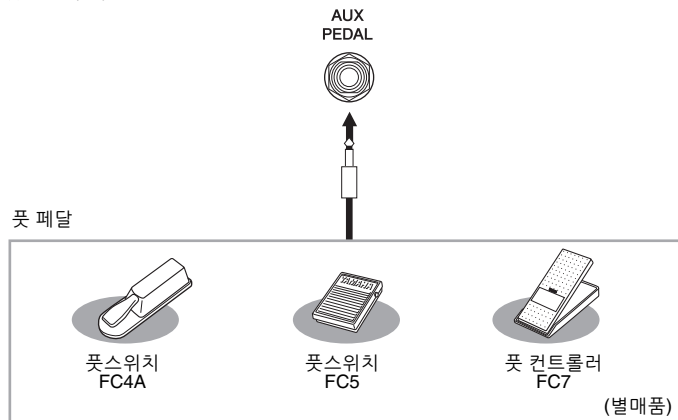

### 주

- 전원이 꺼져 있을 때에만 페달을 연결하거나 연결 해제하십시오.
- 전원을 켜는 도중에는 페달을 밟지 마십시오. 밟을 경우 인식된 페달 극성이 바뀌어 반대로 작동하게 됩니다.

## 마이크 또는 기타 연결— [MIC/LINE IN] 잭

[MIC/LINE IN] 잭(표준 1/4" 폰 잭)을 사용하면 마이크, 기타 또는 다른 오디오 장비를 연결할 수 있습니다.

- 1 악기의 전원을 켜기 전에 [INPUT VOLUME] 노브를 최소 위치로 설정합니다.

- 2 [MIC/LINE IN] 잭에 마이크 또는 기타를 연결합니다.

주

일반 다이내믹 마이크가 있어야 합니다.

- 3 연결할 악기에 따라 [MIC/LINE] 스위치를 “MIC” 또는 “LINE”으로 설정합니다.

- **MIC:** 출력 레벨이 낮은 장치를 연결할 때 (예: 마이크, 기타, 베이스)
- **LINE:** 출력 레벨이 높은 장치를 연결할 때 (예: 신디사이저, 키보드, CD 플레이어)

- 4 악기의 전원을 켭니다

- 5 마이크에 대고 노래를 부르거나 기타를 연주하면서 [INPUT VOLUME] 노브를 조절합니다.

- Harmony 및 Reverb와 같은 마이크 관련 설정은 Smart Pianist에서 [Utility] → [Mic Setting]을 통해 실시하면 됩니다.

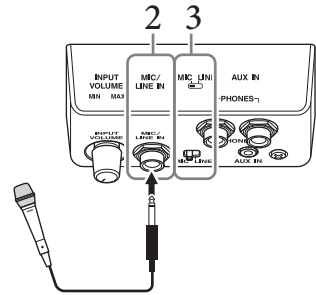
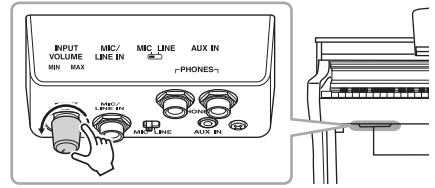

### 마이크/기타 분리

[INPUT VOLUME] 노브를 최소 위치로 설정한 후에 [MIC/LINE IN] 잭에서 마이크/기타를 분리합니다.

## 외부 MIDI 장치 연결 — MIDI 단자

MIDI 단자와 표준 MIDI 케이블을 사용하여 외부 MIDI 장치(건반, 시퀀서 등)를 연결합니다.

**MIDI [IN]:** 다른 MIDI 장치에서 MIDI 메시지 수신

**MIDI [OUT]:** 악기에서 생성된 MIDI 메시지를 다른 MIDI 장치로 전송

**MIDI [THRU]:** MIDI [IN] 단자에서 수신된 MIDI 메시지를 단순히 전달

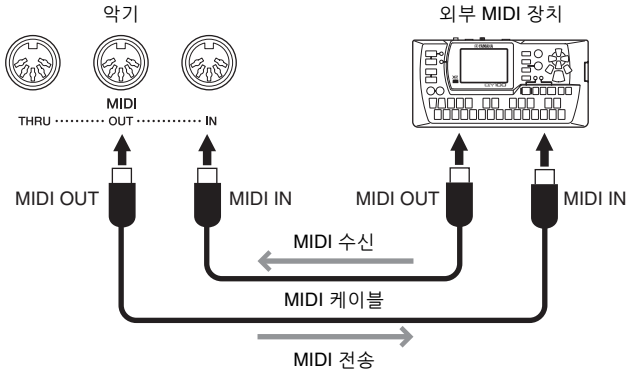

### 주

- MIDI에 관한 자세한 내용은 Yamaha Downloads에서 다운로드할 수 있는 "MIDI Basics"를 참조하십시오(8페이지).
- 악기를 Smart Pianist에 연결하면 MIDI OUT 단자에서 MIDI 메시지를 출력할 수 없습니다.
- 본 악기에서 외부 MIDI 장치로 MIDI 데이터를 전송할 때 Grand Expression Modeling 이펙트(20페이지) 관련 데이터 때문에 예상치 못한 음향이 들릴 수 있습니다.

# CSP-295GP 조립

## ! 주의

- 조립은 최소한 네 사람이 해야 합니다.
- 공간이 넓고 바닥이 단단하며 평평한 곳에서 본체를 조립하십시오.
- 부품을 흔들리지 않도록 주의하고 모든 부품을 반드시 올바른 방향으로 설치하십시오. 또한 아래 순서에 따라 조립하도록 하십시오.
- 지정된 크기의 제공된 나사만 사용하십시오. 다른 나사를 사용하면 안 됩니다. 잘못된 나사를 사용하면 제품이 손상되거나 오작동이 발생할 수 있습니다.
- 본체를 조립한 후에는 모든 나사를 단단히 조이십시오.
- 본체를 분해할 때는 아래 조립 순서의 반대로 하십시오.

적합한 크기의 십자(+) 드라이버를 준비하십시오.

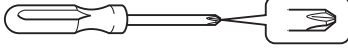

패키지에서 부품을 전부 꺼내어 모든 부품이 다 갖춰져 있는지 확인하십시오.

본체  
본체 하단에 위치한 커넥터 패널 및 스피커가 손상되지 않도록 반드시 스티로폼 패드에 본체를 올려 놓아야 합니다. 패드가 커넥터 패널과 스피커에 닿아도 안 됩니다.

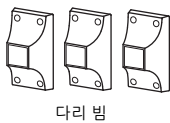
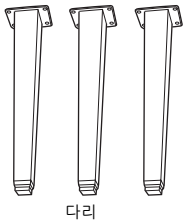
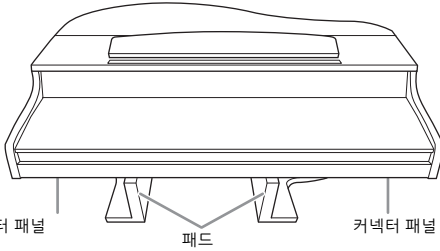

안쪽에는 페달 코드가 묶여져 있습니다.  
주 페달은 비닐 커버가 씌워진 상태로 출고됩니다. 페달에서 커버를 벗겨낸 후 사용하여 페달 효과를 최적으로 활용할 수 있습니다.

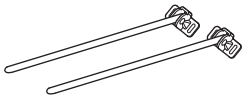

## 1. 아래 그림과 같이 본체를 벽에 기대어 놓습니다.

### ! 주의

손가락이 끼지 않도록 주의하십시오.

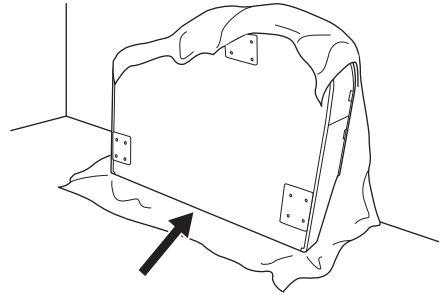

1-1. 그림처럼 이불 등 크고 부드러운 천을 펼쳐 바닥과 벽 표면을 보호합니다.

1-2. 건반 덮개를 닫고 건반 쪽을 아래로 둔 상태에서 본체를 벽에 기대어 놓습니다.

### 주의사항

본체를 여기 그림처럼 놓으면 안 됩니다.

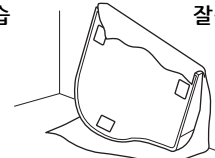
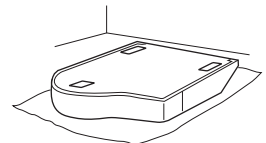
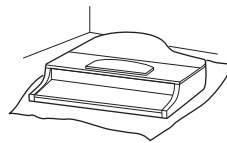

잘못된 모습

## 2. 3개의 다리와 3개의 다리 빔을 부착합니다.

아래 그림을 참조하여 다리 방향을 확인하십시오.

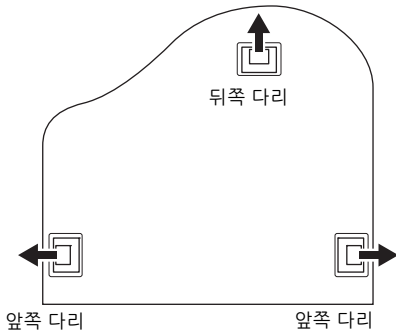

### 2-1. 앞쪽 다리의 나사부터 시작하여 각 다리에 4개의 나사를 설치하여 조입니다.

6 x 40mm 고정 나사

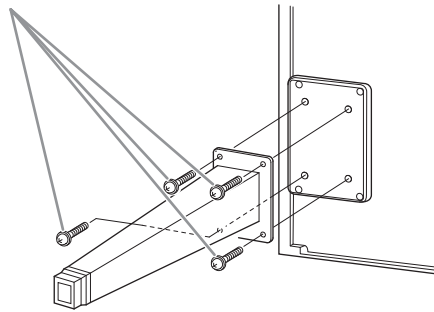

### 2-2. 다리 빔을 다리 위로 밀고 가는 나사 (4 x 10mm)를 사용하여 각 다리에 부착합니다.

그림처럼 점차적으로 기울어지는 다리 빔 부분이 본체 안쪽을 향하게 합니다.

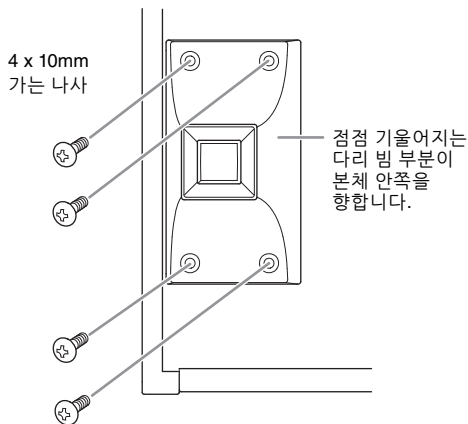

## 3. 페달대를 부착합니다.

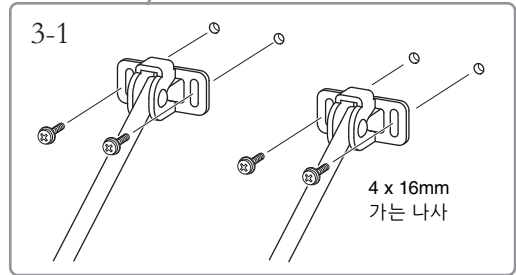
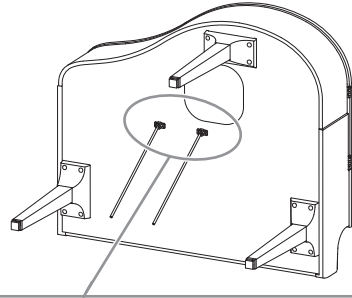

### 3-1. 가는 나사(4 x 16mm) 4개를 사용하여 페달대를 부착합니다.

## 4. 본체를 들어올려 세워놓습니다.

본체를 들어올릴 때는 앞쪽 다리를 지지대로 이용합니다.

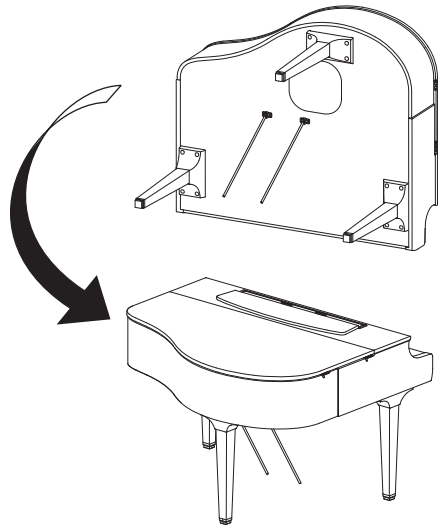

## 5. 페달 박스를 설치합니다.

5-1. 페달 박스의 상부에 페달 코드를 부착하는 트위스트 타이와 테이프를 제거합니다.

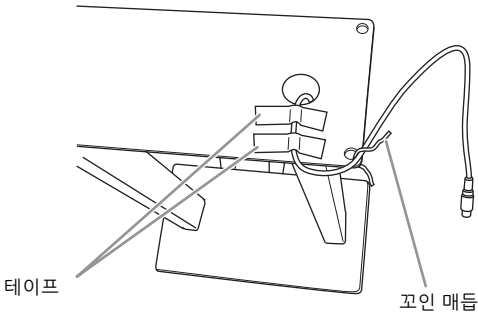

5-2. 고정 나사(6 x 20mm) 2개를 손으로 조여 페달 박스의 전면을 본체 하단에 부착합니다.

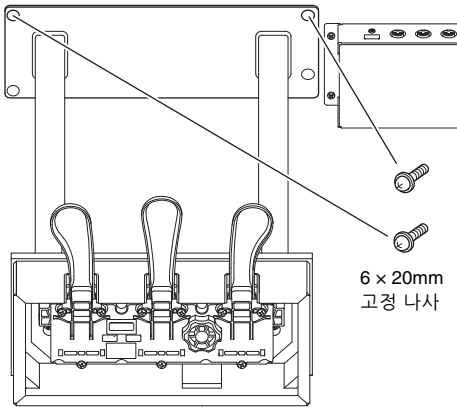

5-3. 페달대를 페달 박스 홈에 끼우고 단단히 고정합니다.

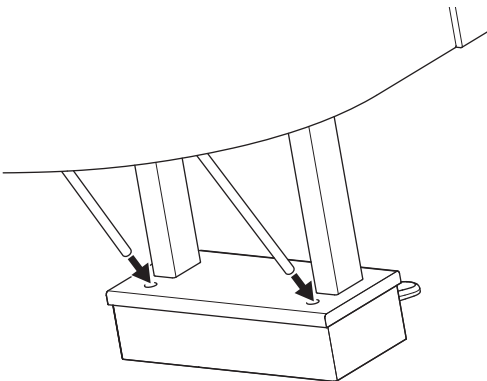

5-4. 본체의 홈에 코드를 맞추고 고정 나사(6 x 20mm) 2개로 페달 박스 후면을 부착한 후에 5-2단계에서 부착했던 페달 박스 전면의 나사 2개를 단단히 조입니다.

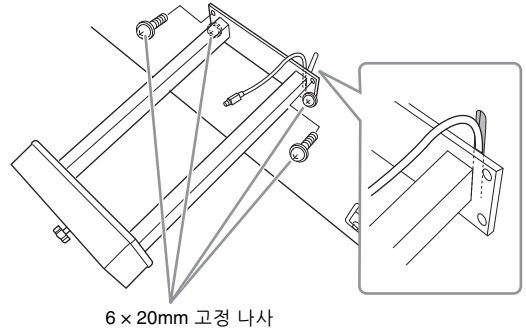

5-5. 3단계에서 부착한 나사 4개를 풀 후에 그림처럼 화살표 방향으로 페달대를 밀면서 나사 4개를 다시 단단히 조입니다.

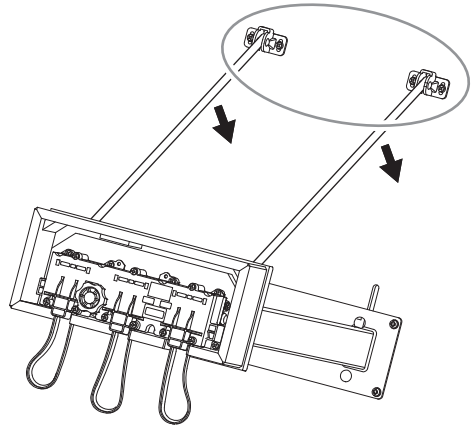

5-6. 페달 코드 플러그를 페달 커넥터에 삽입합니다. 화살표 쪽이 전면을 향하도록 (건반 쪽을 향해) 플러그를 끼웁니다.

플러그가 쉽게 들어가지 않더라도 억지로 끼우지 마십시오. 플러그의 방향을 다시 확인한 다음 다시 한 번 해보십시오.

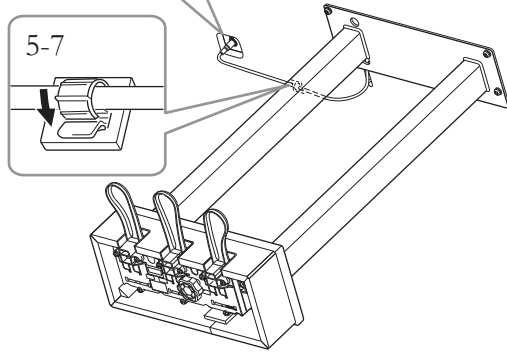
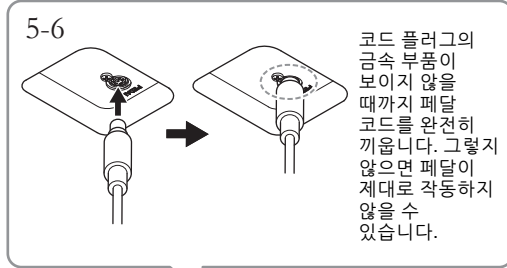

5-7. 그림처럼 본체의 하단에 코드 홀더를 부착한 후에 코드에 홀더를 고정시킵니다.

6. 전원 코드 플러그를 AC IN 잭에 삽입합니다.

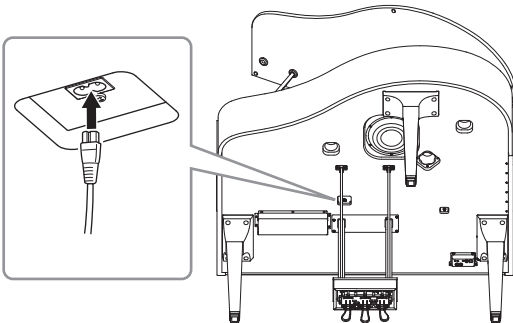

7. 바닥면에 완전히 닿을 때까지 조절 장치를 돌립니다.

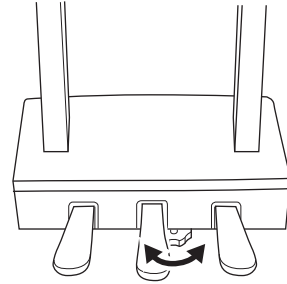

8. 헤드폰 걸이를 부착합니다.

그림처럼 가는 나사(4 x 10mm) 2개를 사용하여 헤드폰 걸이를 부착하십시오.

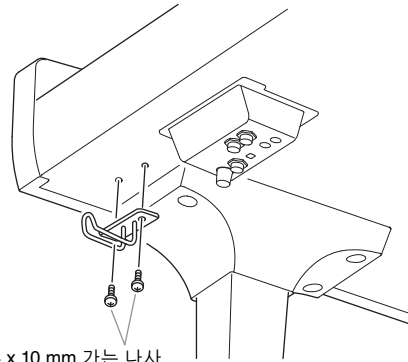

4 x 10 mm 가는 나사

조립을 완료한 후에 아래 사항을 확인하십시오.

- 남은 부품이 있습니까?  
→ 조립 순서를 다시 점검하고 잘못된 부분이 있으면 바로잡으십시오.
- 악기 근처에 물이나 다른 이동식 물체가 있습니까?  
→ 악기를 적절한 위치로 옮기십시오.
- 악기나 보면대를 흔들었을 때 덜거덕거리는 소리가 납니까?  
→ 나사를 모두 조이십시오.
- 페달을 밟을 때 페달 박스가 덜거덕거리거나 뒤로 밀립니까?  
→ 조절 장치를 돌려서 바닥에 단단히 고정하십시오.
- 페달 및 전원 코드가 소켓에 제대로 끼워져 있습니까?  
→ 연결을 확인하십시오.

**⚠ 주의**

건반을 연주할 때 본체나 보면대가 삐걱거리거나 흔들거릴 경우에는 조립도를 참조하여 모든 나사를 다시 조이십시오.

# CSP-275/CSP-255 조립

본 문서에 표시된 그림은 CSP-275를 기준으로 합니다.

## ⚠ 주의

- 조립은 최소한 두 사람이 해야 합니다.
- 공간이 넓고 바닥이 단단하며 평평한 곳에서 본체를 조립하십시오.
- 부품을 흔들리지 않도록 주의하고 모든 부품을 반드시 올바른 방향으로 설치하십시오. 또한 아래 순서에 따라 조립하도록 하십시오.
- 지정된 크기의 제공된 나사만 사용하십시오. 다른 나사를 사용하면 안 됩니다. 잘못된 나사를 사용하면 제품이 손상되거나 오작동이 발생할 수 있습니다.
- 본체를 조립한 후에는 모든 나사를 단단히 조이십시오.
- 본체를 분해할 때는 아래 조립 순서의 반대로 하십시오.

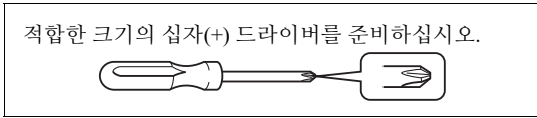

패키지에서 부품을 전부 꺼내어 모든 부품이 다 갖춰져 있는지 확인하십시오.

패키지에서 폴리스티렌 폼 패드를 꺼내 바닥에 놓고 그 위에 A를 놓으십시오.  
A 바닥에 있는 스피커 박스 또는 커넥터를 가리지 않도록 패드를 놓으십시오.

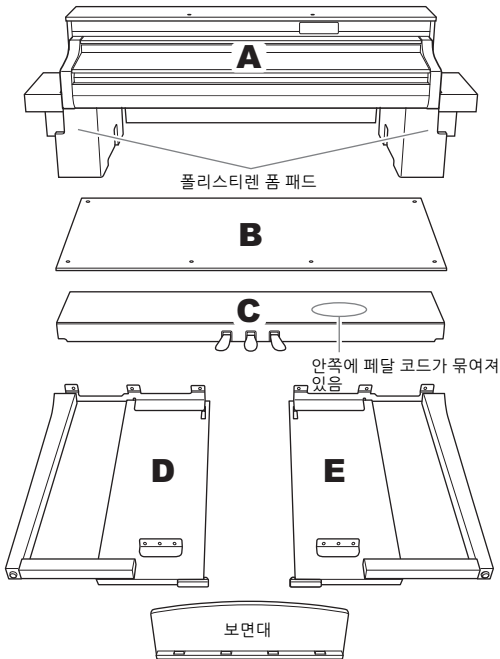

CSP-275B / CSP-275PE  
CSP-255B / CSP-255PE

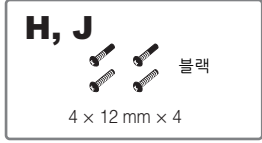
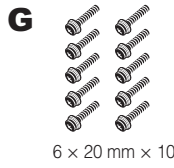

CSP-275WH  
CSP-255WH



## 1 C를 D와 E에 부착합니다.

- 1 묶여있는 페달 코드를 풀어 곧게 펴니다. 비닐 끈을 버리지 마십시오. 나중에 5단계에서 필요합니다.

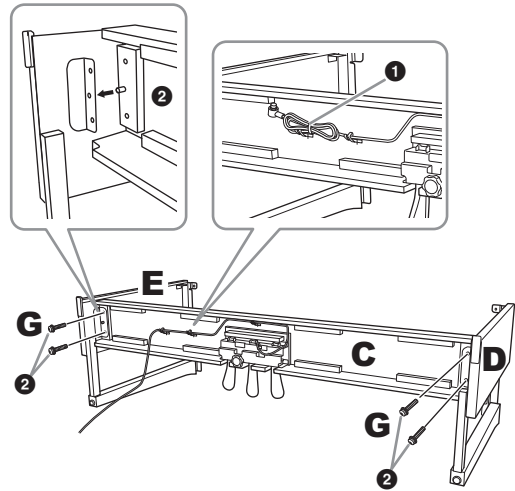

- 2 돌출부를 브래킷의 구멍에 끼운 다음 G(4개)를 조여서 D와 E를 C에 부착합니다.



## 2 B를 부착합니다.

구입한 디지털 피아노의 모델에 따라 B의 양쪽 측면 색상이 서로 다를 수 있습니다. 이 경우, 색상이 D 및 E와 유사한 측면이 연주자를 향하도록 B를 위치시키십시오.

- 1 B의 상단 측면에 있는 나사 구멍을 D와 E의 브래킷 구멍에 맞춘 다음 H(2개)를 손으로 조여 B의 상단 모서리를 D와 E에 부착합니다.

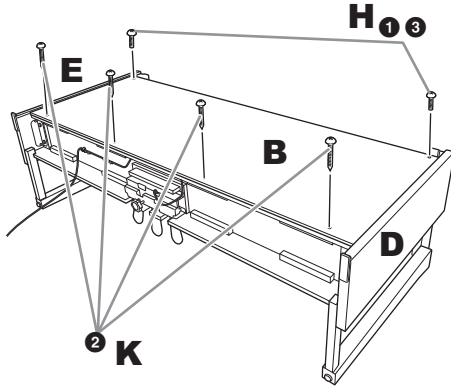

- 2 K(4개)를 사용해 B의 바닥 끝을 고정시킵니다.
- 3 2-1 단계에서 부착한 B 상단의 H를 단단히 조입니다.

## 3 A를 장착합니다.

본체를 놓을 때는 반드시 A 바닥의 양쪽 끝에서 15cm 이상 떨어진 곳을 손으로 잡으십시오.

나사 구멍을 맞춥니다.

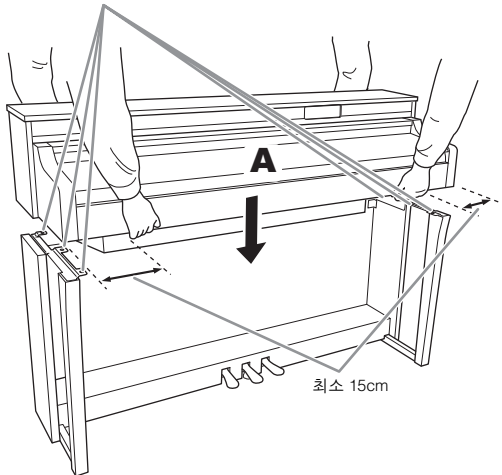

**⚠ 주의**  
본체를 떨어뜨리거나 본체에 손가락이 끼지 않도록 각별히 주의하십시오. A를 잡을 때는 반드시 위에서 명시한 지점을 잡아야 합니다.

## 4 A를 고정시킵니다.

- 1 전면에서 봤을 때 A의 양쪽 끝이 D와 E에서 동일하게 돌출되도록 A 위치를 조절합니다.

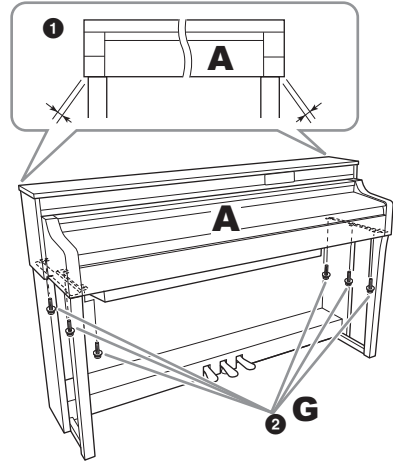

- 2 앞쪽에서부터 G(6개)를 조여 A를 고정시킵니다.

## 5 페달 코드와 전원 코드를 연결합니다.

- 1 페달 코드의 플러그를 [PEDAL] 잭에 끼웁니다.

코드 플러그의 금속 부분이 보이지 않을 때까지 페달 코드를 완전히 끼웁니다. 그렇지 않으면 페달이 제대로 작동하지 않을 수 있습니다.

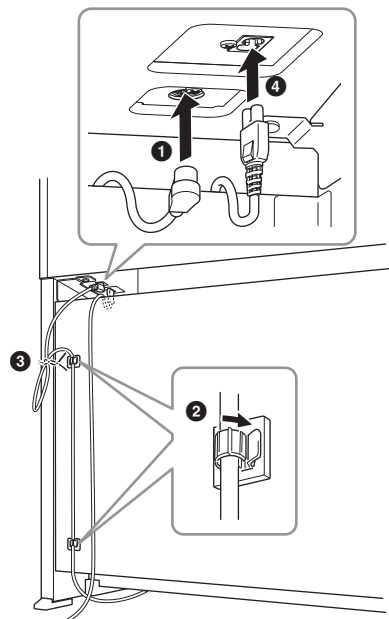
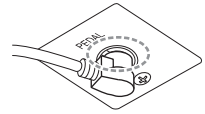

- 2 그림처럼 코드 홀더를 후면 패널에 부착한 다음 코드를 홀더에 끼웁니다.

- ③ 페달 코드에 느슨한 부분이 있으면 비닐 끈으로 묶습니다.
- ④ 전원 코드 플러그를 AC IN 잭에 삽입합니다.

**6 조절 장치를 설치합니다.**  
바닥면에 완전히 닿을 때까지 조절 장치를 돌립니다.

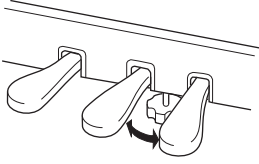

**7 헤드폰 걸이를 부착합니다**  
L(2개)을 사용하여 그림과 같이 헤드폰 걸이를 부착합니다.

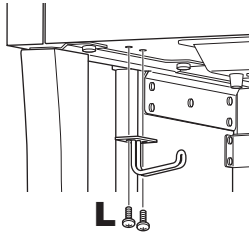

**8 보면대를 A에 부착합니다.**

- ① 그림과 같이 J(2개)를 손으로 조입니다.

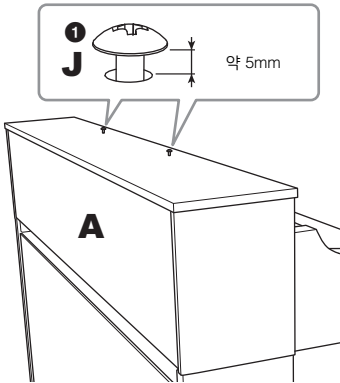

- ② 보면대 브래킷을 J에 장착한 후 키홀 구멍의 작은 쪽에 J가 끼워지도록 보면대 브래킷을 밀니다.

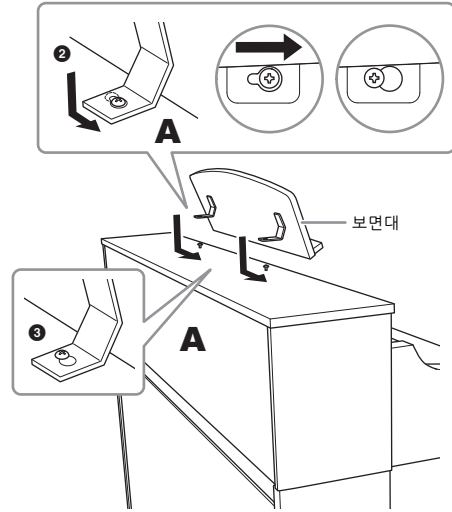

- ③ J를 완전히 조입니다.

조립을 완료한 후에 아래 사항을 확인하십시오.

- 남은 부품이 있습니까?  
→ 조립 순서를 다시 점검하고 잘못된 부분이 있으면 바로 잡으십시오.
- 약기 근처에 문이나 다른 이동식 물체가 있습니까?  
→ 약기를 적절한 위치로 옮기십시오.
- 약기나 보면대를 흔들었을 때 덜거덕거리는 소리가 납니까?  
→ 나사를 모두 조이십시오.
- 페달을 밟을 때 페달 박스가 덜거덕거리거나 뒤로 밀립니까?  
→ 조절 장치를 돌려서 바닥에 단단히 고정하십시오.
- 페달 및 전원 코드가 소켓에 제대로 끼워져 있습니까?  
→ 연결을 확인하십시오.

**⚠ 주의**  
건반을 연주할 때 본체나 보면대가 빠꺼거리거나 흔들거릴 경우에는 조립도를 참조하여 모든 나사를 다시 조이십시오.

# 문제 해결

문제	예상 원인 및 해결 방법
악기의 전원이 켜지지 않습니다.	악기의 전원 플러그가 제대로 연결되지 않았습니다. 악기의 소켓에 암 플러그를 잘 꽂고, 수 플러그를 맞은 AC 콘센트에 꽂으십시오(19페이지).
전원이 자동으로 꺼집니다.	이는 정상적인 현상으로, 오토 파워 오프 기능으로 인한 것입니다. 필요 시, 오토 파워 오프 기능(20페이지)의 파라미터를 설정하십시오.
스피커 또는 헤드폰에서 잡음이 들립니다.	잡음은 악기 부근에서 휴대 전화를 사용하여 생기는 간섭 때문일 수 있습니다. 휴대 전화를 끄거나 악기에서 멀리 떨어진 곳에서 사용하십시오.
스마트 기기와 함께 악기를 사용하면 악기의 스피커 또는 헤드폰에서 잡음이 들립니다.	스마트 기기와 함께 악기를 사용할 때에는 케이블로 연결하거나 전파를 방출하지 않도록 기기를 설정(예: "에어플레인 모드")하거나 Bluetooth/Wi-Fi만 켜거나 악기에 연결할 것을 권장합니다.
전체적인 음량이 낮거나 소리가 들리지 않습니다.	주 음량이 너무 낮게 설정되었습니다. [MASTER VOLUME] 슬라이더로 적절한 레벨을 설정하십시오(21페이지).
	플러그가 [PHONES] 잭에 연결되어 있습니다. 헤드폰이나 어댑터 플러그를 뽑으십시오.
페달이 작동하지 않습니다.	페달 코드가 [PEDAL] 잭에 단단히 연결되지 않은 경우일 수 있습니다. 코드 플러그의 금속 부분이 보이지 않을 때까지 페달 코드를 삽입하십시오(49페이지).
건반 음량이 메트로놈 음량보다 낮습니다.	메트로놈의 음량이 너무 크게 설정되어 있습니다. 메트로놈 음량을 조절하십시오(34페이지).
조옮김이나 옥타브를 설정하면 고음 또는 저음이 정확하게 소리 나지 않습니다.	본 악기는 조옮김을 설정할 때 C-2~G8 건 범위를 포함할 수 있습니다. C-2보다 낮은 음을 연주하는 경우 실제 음향은 한 옥타브 높게 들리고, G8보다 높은 음을 연주하면 한 옥타브 낮은 음향이 들립니다.
외부 스피커에서 출력된 음향이나 오디오 형식으로 녹음된 곡 재생 음향이 평소와 같지 않습니다.	"Binaural" 설정이 켜져 있기 때문입니다. "Binaural"이 켜져 있을 때 헤드폰을 연결하면 (헤드폰 외부의 음향을 포함한) VRM 음색이 Binaural Sampling 음향이나 Stereophonic Optimizer로 강화된 음향으로 자동 변경됩니다. 이 설정은 기본적으로 켜져 있으며, Smart Pianist의 [Utility] → [Sound Setting] → [Binaural]을 통해 켜거나 끌 수 있습니다.
Stream Lights의 세 라인이 계속 빨간색으로 깜박입니다.	USB 무선 LAN 어댑터로 과전류가 흘러 USB 무선 LAN 어댑터와의 통신이 차단되었습니다. [USB TO DEVICE] 단자에서 장치를 분리한 다음 악기의 전원을 껐다가 다시 켜십시오.
Stream Lights의 한 라인이 빨간색으로 깜박이다가 멈춥니다.	사용할 수 없는 USB 장치가 [USB-C] 또는 [USB TO DEVICE] 단자에 연결되어 있습니다. 스마트 기기나 컴퓨터를 [USB-C] 단자에 연결할 수 있습니다(29, 39페이지). [USB TO DEVICE] 단자에 연결할 수 있는 장치는 27페이지를 참조하십시오.

\* Smart Pianist의 기능 및 작동에 관한 내용은 앱 안의 도움말을 참조하십시오.

## 본 악기의 사양

제품명			CSP-295GP	CSP-295	CSP-275	CSP-255
			디지털 피아노			
크기/중량	폭 [광택 마감 처리된 모델의 경우]		[1,430mm]	1,437mm [1,437mm]	1,412mm [1,418mm]	
	높이 [광택 마감 처리된 모델의 경우]	보면대를 닫았을 때	[931mm]	1,127mm [1,129mm]	1,041mm [1,041mm]	
		보면대를 올렸을 때	[1,093mm]			
		뚜껑을 올렸을 때	[1,580mm]	-		
	길이 [광택 마감 처리된 모델의 경우]		[1,237mm]	484mm [484mm]	465mm [466mm]	
중량 [광택 마감 처리된 모델의 경우]		[133kg]	99kg [검은색: 103kg/ 흰색: 104kg]	67kg [69kg]	58kg [61kg]	
컨트롤 인터페이스	건반	건 수	88			
		유형	GrandTouch 건반: 천연목 건반 (흰건반에 한함), 인조상아로 만든 검은건반, 이탈 장치	GrandTouch-S 건반: 천연목 건반 (흰건반에 한함), 인조상아로 만든 검은건반, 이탈 장치	GrandTouch-S 건반: 인조상아로 만든 검은건반, 이탈 장치	
		88건 LGH(Linear Graded Hammer)	있음		-	
		평형추	있음		-	
		터치 감도	Soft2/Soft1/Medium/Hard1/Hard2/Fixed			
	페달	페달 수	3: 댐퍼(하프 페달 기능), 소스테누토, 소프트			
		GrandTouch 페달	있음	-		
		GP 대응 댐퍼	있음		-	
패널	언어	영어				
캐비닛	건반 덮개 유형		슬라이딩 방식	접이식	슬라이딩 방식	
	보면대		있음(뮤직 클립 포함)			
기능	Bluetooth (제품을 구매한 국가에 따라 이 기능이 없을 수 있음)	오디오	지원 프로파일: A2DP, 호환 코덱: SBC			
		MIDI	Bluetooth 저에너지 MIDI 사양과 호환			
		Bluetooth 버전	5.0			
		무선 출력	Bluetooth 클래스 2			
		최대 통신 거리	약 10m			
		무선 주파수	2,401~2,481 MHz			
		최대 출력(EIRP)	4dBm			
		모듈레이션 유형	FHSS			
	USB 오디오 인터페이스		44.1kHz, 24비트, 스테레오			
	레슨/가이드		있음(Stream Lights 포함)			

			CSP-295GP	CSP-295	CSP-275	CSP-255
음색	톤 제너레이션	피아노 음향	Yamaha CFX, Bösendorfer Imperial			
		Binaural Sampling	있음("CFX Grand" 및 "Bösendorfer"에 한함)			
	피아노 이펙트	가상 공명 모델링(VRM)	있음			
		Grand Expression Modeling	있음			
		키오프 샘플	있음			
		스무스 릴리스	있음			
		동시발음수(최대)	256			
	(곡 재생에 대한) 호환성	XG, GS, GM, GM2				
연결 장치	헤드폰	표준 스테레오 폰 잭(2개)				
	마이크	마이크/라인 입력(표준 모노 폰 잭), 입력 음량				
	MIDI	IN, OUT, THRU				
	AUX IN	스테레오 미니 잭				
	AUX OUT	표준 폰 잭(R, L/L+R)				
	AUX PEDAL	있음				
	USB TO DEVICE	있음				
	USB-C	있음				
음향 시스템	앰프	(50 W + 50 W + 40 W) (2개)	(50 W + 50 W + 40 W) (2개)	(50 W + 50 W) (2개)	40 W (2개)	
	스피커	(16cm + 8 cm + 2.5cm(둥), 웨이브가이드 포함) (2개) + 20cm, 스프루스 콘 스피커, 트루스티드 플레이어 포트	(16cm + 8cm + 2.5cm(둥), 양방향 혼 포함) (2개), 스프루스 콘 스피커	(16cm + 8cm) (2개)	16cm (2개)	
전원 공급장치	오토 파워 오프	있음				
포함된 부속 품목		사용설명서, 온라인 회원 제품 등록지, 전원 코드, 연주용 의자*, 헤드폰 걸이 및 부착용 나사 * 지역에 따라 포함되지 않을 수도 있습니다. Yamaha 구입처에 문의하십시오.				

**별매 부속 품목**

- \*지역에 따라 제공되지 않을 수도 있습니다.
- 헤드폰 HPH-150, HPH-100, HPH-50
- 풋스위치 FC5, FC4A
- 풋 컨트롤러 FC7
- USB 무선 LAN 어댑터 UD-WL01

**본 약기와 호환되는 형식**

■ **GM2** GM2

“GM(General MIDI)”은 가장 일반적인 음색 할당 형식 중 하나입니다. “GM System Level 2”는 원곡의 “GM”을 향상시켜 곡 데이터 호환성을 개선하는 표준 사양으로, 증가한 동시발음수, 한층 다양해진 음색 선택권, 확장된 음색 파라미터 및 통합된 이펙트 프로세싱 기능을 제공합니다.

■ **XG** XG

XG는 GM System Level 1 형식을 대폭 향상시킨 것으로, 음색 및 이펙트에 대한 뛰어난 표현력 조절 기능 이외에도 보다 많은 음색 및 변주 기능을 제공하고 향후 데이터 호환성을 보장하기 위해 Yamaha가 특별히 개발한 형식입니다.

■ **GS**

Roland Corporation에 의해 개발된 GS는 Yamaha XG와 마찬가지로 특히 GM을 대폭 향상시켜 음색 및 이펙트에 대한 뛰어난 표현력 조절 기능과 더욱 다양한 음색 및 드럼 키트, 변주 기능을 제공합니다.

■ **XF** XF

Yamaha XF 형식은 더욱 다양한 기능과 미래 확장을 대비한 열린 구조를 지닌 SMF(표준 MIDI 파일) 표준의 보강 형식입니다. 본 약기는 가사 데이터가 포함된 XF 파일을 연주할 때 가사를 표시할 수 있습니다.

## 악기만 사용할 때와 악기를 Smart Pianist와 연결할 때 실시할 수 있는 작업

		악기만 사용할 때	악기와 Smart Pianist를 함께 사용할 때
언어		영어	메뉴: 영어/독일어/프랑스어/스페인어/일본어/중국어 메시지 및 도움말: 26가지 언어
Piano Room(피아노 음향의 다양한 설정)		-	있음
음색	음색 수	10	CSP-295GP/CSP-295: 919, CSP-275/CSP-255: 819
	레이어(두 음색의 레이어 처리)	-	있음
	왼손(오른손과 왼손으로 2가지 다른 음색 연주)	-	있음
	분리점 변경	-	있음
	옥타브	-	있음
스타일	스타일 수	10	CSP-295GP/CSP-295: 525, CSP-275/CSP-255: 495
	코드 감지 영역	Full(변경 불가)	Full/Lower
	인트로/엔딩	On(변경 불가)	On/Off
	섹션 변경	-	메인(4개)
	동시 시작	-	있음
	재생 파트	All/Rhythm&Bass/Rhythm	8개의 파트, 개별 커짐/꺼짐 컨트롤
이펙트	리버브 형식	5가지 형식	65가지 형식
녹음	MIDI	-	있음(SMF 형식 0)
	오디오	-	있음(WAV, AAC) * USB 케이블 또는 Wi-Fi 연결을 통해서만 녹음 가능
곡	재생 곡 수	10	403
	Stream Lights 설정	On(변경 불가)	On/Off, Speed
	가이드 유형	Correct Key(변경 불가)	Correct Key/Any Key/Karao-key/ Your Tempo
	악보/코드/가사 표시 기능	-	있음
	Audio To Score	-	있음
	구간 반복	-	있음
레지스트레이션 메모리		-	있음
메트로놈		있음	
Tempo		5~500, 탭 템포	
밸런스(파트 간 음량 밸런스)		-	있음
유틸리티	조옮김	건반	건반/스타일, 곡
	튜닝	414.8~440.0~466.8Hz (0.2Hz 단위로 증가)	414.8~440.0~466.8Hz (0.2Hz 단위로 증가), 9가지 음계 유형
	건반 설정(Touch Curve)	Soft2/Soft1/Medium/Hard1/Hard2/Fixed	
	페달 설정	-	있음(기능 선택 가능)
	마이크 설정	-	있음(보컬 하모니 등)
	Master EQ	-	있음
	음향 설정	-	있음(Binaural, IAC 등)
	오토 파워 오프	Disabled/Enabled	Disabled/Enabled (경과 시간 설정 가능)

Smart Pianist에는 설정할 수 있는 더욱 더 많은 파라미터가 있으므로 모두 확인하고 앱에서 시도해 보십시오.

본 사용설명서의 내용은 발행일 현재 최신 사양을 기준으로 하고 있습니다. 최신 설명서를 가져오려면 Yamaha 웹사이트에 접속 후 해당 설명서 파일을 다운로드 받으십시오. 제품 사양, 장비 또는 별도로 판매되는 선택 품목은 지역에 따라 변경될 수 있으므로, 해당 지역의 Yamaha 구입처에 문의하시기 바랍니다.

# 색인

## B

Binaural Sampling .....	23
Bluetooth .....	25

## G

GP 대응 댐퍼(CSP-295GP/CSP-295) .....	22
Grand Expression Modeling .....	20

## M

MIDI 장치 .....	43
MIDI 전송 채널 .....	37

## S

Smart Pianist .....	24
Stereophonic Optimizer .....	23

## U

USB 오디오 인터페이스 .....	40
---------------------	----

## V

VRM .....	23
-----------	----

## W

Wi-Fi .....	27
-------------	----

## ㄱ

건반 덮개 .....	15
곡 .....	32
곡 목록 .....	31
기능 목록 .....	30
기타 .....	42

## ㄷ

뚜껑 .....	18
----------	----

## ㄹ

리버브 .....	35
-----------	----

## ㅁ

마이크 .....	42
메트로놈 .....	34

## ㅂ

반주 .....	33
백업 데이터 .....	20
보면대 .....	16

## ㅅ

스타일 .....	33
스타일 목록 .....	31

## ㅇ

악보 받침대 .....	16
앱 .....	24
연결(Smart Pianist).....	24
연결(외부 장치) .....	39
오디오 루프 백 .....	37
오디오 장치.....	40
오토 파워 오프 .....	20
음량(메트로놈) .....	34
음량(주 음량).....	21
음색.....	32
음색 목록 .....	30

## ㅈ

전원 .....	19
조립(CSP-275/CSP-255) .....	48
조립(CSP-295GP) .....	44
조율김.....	36
지능형 어쿠스틱 컨트롤(IAC).....	21

## ㅊ

초기화 .....	38
-----------	----

## ㅋ

컴퓨터 .....	39
-----------	----

## ㅌ

터치 감도 .....	35
템포 .....	34
튜닝.....	36

## ㅍ

페달 .....	21
풋 컨트롤러 .....	41
풋스위치 .....	41
피치 .....	36

## ㅎ

하프 페달.....	21
헤드폰.....	22
헤드폰 걸이.....	22

## 사전 설치곡에 대한 크레딧 및 저작권

### All I Want For Christmas Is You

Words and Music by Mariah Carey and Walter Afanasieff

Copyright © 1994 UNIVERSAL TUNES, BEYONDIDOLIZATION, SONY/ATV MUSIC PUBLISHING LLC, TAMAL VISTA MUSIC and KOBALT MUSIC COPYRIGHTS SARL

All Rights for BEYONDIDOLIZATION Administered by UNIVERSAL TUNES

All Rights for SONY/ATV MUSIC PUBLISHING LLC and TAMAL VISTA MUSIC

Administered by SONY/ATV MUSIC PUBLISHING LLC, 424 Church Street, Suite 1200, Nashville, TN 37219

All Rights for KOBALT MUSIC COPYRIGHTS SARL Administered Worldwide by KOBALT SONGS MUSIC PUBLISHING

All Rights Reserved Used by Permission

### All The Things You Are

Lyrics by Oscar Hammerstein II

Music by Jerome Kern

Copyright © 1939 UNIVERSAL - POLYGRAM INTERNATIONAL PUBLISHING, INC.

Copyright Renewed

All Rights Reserved Used by Permission

### Autumn Leaves

English lyric by Johnny Mercer

French lyric by Jacques Prevert

Music by Joseph Kosma

© 1947, 1950 (Renewed) ENOCH ET CIE

Sole Selling Agent for U.S. and Canada:

MORLEY MUSIC CO., by agreement with ENOCH ET CIE

All Rights Reserved

### Back For Good

Words and Music by Gary Barlow

Copyright © 1995 Sony/ATV Music Publishing (UK) Limited

All Rights Administered by Sony/ATV Music Publishing LLC, 424 Church Street, Suite 1200, Nashville, TN 37219

International Copyright Secured All Rights Reserved

### Billie Jean

Words and Music by Michael Jackson

Copyright © 1982 Mijac Music

All Rights Administered by Sony/ATV Music Publishing LLC, 424 Church Street, Suite 1200, Nashville, TN 37219

International Copyright Secured All Rights Reserved

### Can't Take My Eyes Off Of You

Words and Music by Bob Crewe and Bob Gaudio

Copyright © 1967 EMI Longitude Music and Seasons Four Music

Copyright Renewed

All Rights on behalf of EMI Longitude Music Administered by Sony/ATV Music Publishing LLC, 424 Church Street, Suite 1200, Nashville, TN 37219

International Copyright Secured All Rights Reserved

### Candle In The Wind

Words and Music by Elton John and Bernie Taupin

Copyright © 1973 UNIVERSAL/DICK JAMES MUSIC LTD.

Copyright Renewed

All Rights in the United States and Canada Controlled and Administered by UNIVERSAL

- SONGS OF POLYGRAM INTERNATIONAL, INC.

All Rights Reserved Used by Permission

### Clocks

Words and Music by Guy Berryman, Jon

Buckland, Will Champion and Chris Martin

Copyright © 2002 by Universal Music

Publishing MGB Ltd.

All Rights in the United States Administered by Universal Music - MGB Songs

International Copyright Secured All Rights Reserved

### Dancing Queen

Words and Music by Benny Andersson, Bjorn

Ulvaeus and Stig Anderson

Copyright © 1976, 1977 UNIVERSAL/UNION SONGS MUSIKFORLAG AB

Copyright Renewed

All Rights Administered by UNIVERSAL - POLYGRAM INTERNATIONAL PUBLISHING, INC. and EMI GROVE PARK MUSIC, INC.

All Rights Reserved Used by Permission

### Eternal Flame

Words and Music by Billy Steinberg, Tom Kelly and Susanna Hoffs

Copyright © 1988 Sony/ATV Music Publishing LLC and Bangophile Music

All Rights on behalf of Sony/ATV Music

Publishing LLC Administered by Sony/ATV Music Publishing LLC, 424 Church Street, Suite 1200, Nashville, TN 37219

All Rights on behalf of Bangophile Music Controlled and Administered by Songs Of Universal, Inc.

International Copyright Secured All Rights Reserved

### Every Breath You Take

Music and Lyrics by Sting

Copyright © 1983 G.M. Sumner

All Rights Administered by Sony/ATV Music Publishing LLC, 424 Church Street, Suite 1200, Nashville, TN 37219

International Copyright Secured All Rights Reserved

### Fields Of Gold

Music and Lyrics by Sting

Copyright © 1993 Steerpikie Ltd.

All Rights Administered by Sony/ATV Music Publishing LLC, 424 Church Street, Suite 1200, Nashville, TN 37219

International Copyright Secured All Rights Reserved

### Final Countdown

Words and Music by Joey Tempest

Copyright © 1986 EMI Music Publishing Ltd.

All Rights Administered by Sony/ATV Music Publishing LLC, 424 Church Street, Suite 1200, Nashville, TN 37219

International Copyright Secured All Rights Reserved

### The Girl From Ipanema (Garóta De Ipanema)

Music by Antonio Carlos Jobim

English Words by Norman Gimbel

Original Words by Vinicius De Moraes

Copyright © 1963 ANTONIO CARLOS JOBIM and VINICIUS DE MORAES, Brazil

Copyright Renewed 1991 and Assigned to SONGS OF UNIVERSAL, INC. and WORDS WEST LLC

English Words Renewed 1991 by NORMAN GIMBEL for the World and Assigned to

WORDS WEST LLC (P.O. Box 15187, Beverly Hills, CA 90209 USA)

All Rights Reserved Used by Permission

### Hallelujah

Words and Music by Leonard Cohen

Copyright © 1985 Sony/ATV Music Publishing LLC

All Rights Administered by Sony/ATV Music Publishing LLC, 424 Church Street, Suite 1200, Nashville, TN 37219

International Copyright Secured All Rights Reserved

### Hey Jude

Words and Music by John Lennon and Paul McCartney

Copyright © 1968 Sony/ATV Music Publishing LLC

Copyright Renewed

All Rights Administered by Sony/ATV Music Publishing LLC, 424 Church Street, Suite 1200, Nashville, TN 37219

International Copyright Secured All Rights Reserved

### I Will Always Love You

Words and Music by Dolly Parton

Copyright © 1973 Velvet Apple Music

Copyright Renewed

All Rights Administered by Sony/ATV Music Publishing LLC, 424 Church Street, Suite 1200, Nashville, TN 37219

International Copyright Secured All Rights Reserved

### In The Mood

By Joe Garland

Copyright © 1939, 1960 Shapiro, Bernstein & Co., Inc., New York

Copyright Renewed

International Copyright Secured All Rights Reserved

Used by Permission

### Into The Unknown

from FROZEN 2

Music and Lyrics by Kristen Anderson-Lopez and Robert Lopez

© 2019 Wonderland Music Company, Inc.

All Rights Reserved. Used by Permission.

### Just The Way You Are

Words and Music by Billy Joel

Copyright © 1977 ALMO MUSIC CORP. and IMPULSIVE MUSIC

Copyright Renewed

All Rights Administered by ALMO MUSIC CORP.

All Rights Reserved Used by Permission

### La Bamba

By Richard Valenzuela

Copyright © 1959 EMI Longitude Music and Valens Heirs Designee

Copyright Renewed

All Rights Administered by Sony/ATV Music Publishing LLC, 424 Church Street, Suite 1200, Nashville, TN 37219

International Copyright Secured All Rights Reserved

### Let There Be Love

Lyric by Ian Grant

Music by Lionel Rand

Copyright © 1940 Shapiro, Bernstein & Co., Inc., New York

Copyright Renewed

International Copyright Secured All Rights Reserved Used by Permission



**Lover**

Words and Music by Taylor Swift  
 Copyright © 2019 Sony/ATV Music Publishing  
 LLC and Taylor Swift Music  
 All Rights Administered by Sony/ATV Music  
 Publishing LLC, 424 Church Street, Suite  
 1200, Nashville, TN 37219  
 International Copyright Secured All Rights  
 Reserved

**Moon River**

from the Paramount Picture BREAKFAST AT  
 TIFFANY'S  
 Words by Johnny Mercer  
 Music by Henry Mancini  
 Copyright © 1961 Sony/ATV Music Publishing  
 LLC  
 Copyright Renewed  
 All Rights Administered by Sony/ATV Music  
 Publishing LLC, 424 Church Street, Suite  
 1200, Nashville, TN 37219  
 International Copyright Secured All Rights  
 Reserved

**My Heart Will Go On (Love Theme From  
"Titanic")**

from the Paramount and Twentieth Century  
 Fox Motion Picture TITANIC  
 Music by James Horner  
 Lyric by Will Jennings  
 Copyright © 1997 Sony/ATV Harmony, Sony/  
 ATV Melody, T C F Music Publishing, Inc.,  
 Fox Film Music Corporation and Blue Sky  
 Rider Songs  
 All Rights on behalf of Sony/ATV Harmony and  
 Sony/ATV Melody Administered by Sony/  
 ATV Music Publishing LLC, 424 Church  
 Street, Suite 1200, Nashville, TN 37219  
 All Rights on behalf of Blue Sky Rider Songs  
 Administered by Irving Music, Inc.  
 International Copyright Secured All Rights  
 Reserved

**Poker Face**

Words and Music by Stefani Germanotta and  
 RedOne  
 Copyright © 2008 Sony/ATV Music Publishing  
 LLC, House Of Gaga Publishing Inc. and  
 RedOne Productions, LLC  
 All Rights Administered by Sony/ATV Music  
 Publishing LLC, 424 Church Street, Suite  
 1200, Nashville, TN 37219  
 International Copyright Secured All Rights  
 Reserved

**Señorita**

Words and Music by Camila Cabello, Charlotte  
 Aitchison, Jack Patterson, Shawn Mendes,  
 Magnús Høiøberg, Benjamin Levin, Ali  
 Tamposi and Andrew Wotman  
 Copyright © 2019 Maidmetal Limited,  
 Milamoon Songs, Stellar Songs Ltd., EMI  
 Music Publishing Ltd., Songs Of Universal,  
 Inc., Mendes Music, Infinite Stripes, Back  
 Hair Music Publishing, Universal Music  
 Works, Please Don't Forget To Pay Me Music,  
 Reservoir 416 and Andrew Watt Music  
 All Rights on behalf of Maidmetal Limited,  
 Milamoon Songs, Stellar Songs Ltd. and EMI  
 Music Publishing Ltd. Administered by  
 Sony/ATV Music Publishing LLC, 424  
 Church Street, Suite 1200, Nashville,  
 TN 37219  
 All Rights on behalf of Mendes Music, Infinite  
 Stripes and Back Hair Music Publishing  
 Administered by Songs Of Universal, Inc.  
 All Rights on behalf of Please Don't Forget To  
 Pay Me Music Administered by Universal  
 Music Works

All Rights on behalf of Reservoir 416  
 Administered Worldwide by Reservoir  
 Media Management, Inc.  
 All Rights on behalf of Andrew Watt Music  
 Administered Worldwide by Songs Of Kobalt  
 Music Publishing  
 International Copyright Secured All Rights  
 Reserved

**Shallow**

from A STAR IS BORN  
 Words and Music by Stefani Germanotta, Mark  
 Ronson, Andrew Wyatt and Anthony  
 Rossomando  
 Copyright © 2018 Sony/ATV Music Publishing  
 LLC, SG Songs Worldwide, Concord  
 Copyrights, Songs Of Zelig, Downtown  
 DMP Songs, DOWNTOWN DLJ SONGS,  
 STEPHANIESAYS MUSIC, WHITE BULL MUSIC  
 GROUP, WARNER-BARHAM MUSIC, LLC and  
 WARNER-OLIVE MUSIC, LLC  
 All Rights on behalf of Sony/ATV Music  
 Publishing LLC and SG Songs Worldwide  
 Administered by Sony/ATV Music  
 Publishing LLC, 424 Church Street, Suite  
 1200, Nashville, TN 37219

All Rights on behalf of Songs Of Zelig  
 Administered by Concord Copyrights  
 All Rights on behalf of Downtown DMP Songs,  
 DOWNTOWN DLJ SONGS, STEPHANIESAYS MUSIC  
 and WHITE BULL MUSIC GROUP Administered  
 by DOWNTOWN MUSIC PUBLISHING LLC  
 All Rights (Excluding Print) on behalf of  
 WARNER-BARHAM MUSIC, LLC Administered  
 by Songs Of Universal, Inc.  
 All Rights (Excluding Print) on behalf of  
 WARNER-OLIVE MUSIC, LLC Administered by  
 Universal Music Corp.  
 Exclusive Worldwide Print Rights on behalf of  
 WARNER-BARHAM MUSIC, LLC and WARNER-  
 OLIVE MUSIC, LLC Administered by Alfred  
 Music  
 International Copyright Secured All Rights  
 Reserved

**Spanish Eyes**

Words by Charles Singleton and Eddie Snyder  
 Music by Bert Kaempfert  
 Copyright © 1965 Bert Kaempfert Music  
 Copyright Renewed  
 All Rights Administered by Sony/ATV Music  
 Publishing LLC, 424 Church Street, Suite  
 1200, Nashville, TN 37219  
 International Copyright Secured All Rights  
 Reserved

**10,000 Hours**

Words and Music by Dan Smyers, Jordan  
 Reynolds, Shay Mooney, Justin Bieber, Jason  
 Boyd and Jessie Jo Dillon  
 © 2019 WC MUSIC CORP., BEATS AND  
 BANJOS, BUCKEYE26, JREYNMUSIC,  
 WARNER-TAMERLANE PUBLISHING  
 CORP., SHAY MOONEY MUSIC,  
 UNIVERSAL MUSIC CORP., BIEBER TIME  
 PUBLISHING, BMG GOLD SONGS, POO  
 BZ PUBLISHING INC., BIG MUSIC  
 MACHINE and BIG ASS PILE OF DIMES  
 MUSIC  
 All Rights for BEATS AND BANJOS,  
 BUCKEYE26 and JREYNMUSIC  
 Administered by WC MUSIC CORP.  
 All Rights for SHAY MOONEY MUSIC  
 Administered by WARNER-TAMERLANE  
 PUBLISHING CORP.  
 All Rights for BIEBER TIME PUBLISHING  
 Administered by UNIVERSAL MUSIC  
 CORP. All Rights for BMG GOLD SONGS  
 and POO BZ PUBLISHING INC.

Administered by BMG RIGHTS  
 MANAGEMENT (US) LLC  
 All Rights Reserved Used by Permission

**Unchained Melody**

Lyric by Hy Zaret  
 Music by Alex North  
 © 1955 (Renewed) North Melody Publishing  
 (SESAC) and HZUM Publishing (SESAC) c/  
 o Unchained Melody Publishing, LLC  
 All Rights Reserved Used by Permission

**Up Where We Belong**

from the Paramount Picture AN OFFICER  
 AND A GENTLEMAN  
 Words by Will Jennings  
 Music by Buffy Sainte-Marie and Jack Nitzsche  
 Copyright © 1982 Sony/ATV Music Publishing  
 LLC  
 All Rights Administered by Sony/ATV Music  
 Publishing LLC, 424 Church Street, Suite  
 1200, Nashville, TN 37219  
 International Copyright Secured All Rights  
 Reserved

**What A Wonderful World**

Words and Music by George David Weiss and  
 Bob Thiele  
 Copyright © 1967 by Range Road Music Inc.,  
 Quartet Music and Abilene Music Copyright  
 Renewed  
 All Rights for Range Road Music Inc.  
 Administered by Round Hill Carlin, LLC  
 All Rights for Quartet Music Administered by  
 BMG Rights Management (US) LLC  
 All Rights for Abilene Music Administered by  
 Concord Sounds c/o Concord Music  
 Publishing  
 International Copyright Secured All Rights  
 Reserved Used by Permission

**White Christmas**

from the Motion Picture Irving Berlin's  
 HOLIDAY INN  
 Words and Music by Irving Berlin  
 © Copyright 1940, 1942 by Irving Berlin  
 Copyright Renewed  
 International Copyright Secured All Rights  
 Reserved

**Wonderful Tonight**

Words and Music by Eric Clapton  
 Copyright © 1977 by Eric Patrick Clapton  
 Copyright Renewed  
 International Copyright Secured All Rights  
 Reserved

**Wonderwall**

Words and Music by Noel Gallagher  
 Copyright © 1995 SM Music Publishing UK  
 Limited and Oasis Music  
 All Rights Administered by Sony/ATV Music  
 Publishing LLC, 424 Church Street, Suite  
 1200, Nashville, TN 37219  
 International Copyright Secured All Rights  
 Reserved

**You've Lost That Lovin' Feelin'**

Words and Music by Barry Mann, Cynthia Weil  
 and Phil Spector  
 Copyright © 1964, 1965 Screen Gems-EMI  
 Music Inc. and Mother Bertha Music  
 Copyright Renewed  
 All Rights Administered by Sony/ATV Music  
 Publishing LLC, 424 Church Street, Suite  
 1200, Nashville, TN 37219  
 International Copyright Secured All Rights  
 Reserved

## **Apache License 2.0**

Copyright (c) 2009-2018 Arm Limited. All rights reserved.

SPDX-License-Identifier: Apache-2.0

Licensed under the Apache License, Version 2.0 (the License); you may not use this file except in compliance with the License. You may obtain a copy of the License at [www.apache.org/licenses/LICENSE-2.0](http://www.apache.org/licenses/LICENSE-2.0)

Unless required by applicable law or agreed to in writing, software distributed under the License is distributed on an AS IS BASIS, WITHOUT WARRANTIES OR CONDITIONS OF ANY KIND, either express or implied. See the License for the specific language governing permissions and limitations under the License.

## **Modified BSD license**

COPYRIGHT(c) 2016 STMicroelectronics

Redistribution and use in source and binary forms, with or without modification, are permitted provided that the following conditions are met:

1. Redistributions of source code must retain the above copyright notice, this list of conditions and the following disclaimer.
2. Redistributions in binary form must reproduce the above copyright notice, this list of conditions and the following disclaimer in the documentation and/or other materials provided with the distribution.
3. Neither the name of STMicroelectronics nor the names of its contributors may be used to endorse or promote products derived from this software without specific prior written permission.

THIS SOFTWARE IS PROVIDED BY THE COPYRIGHT HOLDERS AND CONTRIBUTORS "AS IS" AND ANY EXPRESS OR IMPLIED WARRANTIES, INCLUDING, BUT NOT LIMITED TO, THE IMPLIED WARRANTIES OF MERCHANTABILITY AND FITNESS FOR A PARTICULAR PURPOSE ARE DISCLAIMED. IN NO EVENT SHALL THE COPYRIGHT HOLDER OR CONTRIBUTORS BE LIABLE FOR ANY DIRECT, INDIRECT, INCIDENTAL, SPECIAL, EXEMPLARY, OR CONSEQUENTIAL DAMAGES (INCLUDING, BUT NOT LIMITED TO, PROCUREMENT OF SUBSTITUTE GOODS OR SERVICES; LOSS OF USE, DATA, OR PROFITS; OR BUSINESS INTERRUPTION) HOWEVER CAUSED AND ON ANY THEORY OF LIABILITY, WHETHER IN CONTRACT, STRICT LIABILITY, OR TORT (INCLUDING NEGLIGENCE OR OTHERWISE) ARISING IN ANY WAY OUT OF THE USE OF THIS SOFTWARE, EVEN IF ADVISED OF THE POSSIBILITY OF SUCH DAMAGE.

제품에 관한 자세한 정보는 아래의 가까운 Yamaha 대리점이나 공인 판매 대리점에 문의 바랍니다.

## NORTH AMERICA

### CANADA

**Yamaha Canada Music Ltd.**  
135 Milner Avenue, Toronto, Ontario M1S 3R1,  
Canada  
Tel: +1-416-298-1311

### U.S.A.

**Yamaha Corporation of America**  
6600 Orangethorpe Avenue, Buena Park,  
CA 90620, U.S.A.  
Tel: +1-714-522-9011

## CENTRAL & SOUTH AMERICA

### MEXICO

**Yamaha de México, S.A. de C.V.**  
Av. Insurgentes Sur 1647 Piso 9, Col. San José  
Insurgentes, Delegación Benito Juárez, CDMX,  
C.P. 03900, México  
Tel: +52-55-5804-0600

### BRAZIL

**Yamaha Musical do Brasil Ltda.**  
Praça Professor José Lannes, 40-Cjs 21 e 22,  
Brooklin Paulista Novo CEP 04571-100 – São  
Paulo – SP, Brazil  
Tel: +55-11-3704-1377

### ARGENTINA

**Yamaha Music Latin America, S.A.,  
Sucursal Argentina**  
Olga Cossetini 1553, Piso 4 Norte,  
Madero Este-C1107CEK,  
Buenos Aires, Argentina  
Tel: +54-11-4119-7000

### PANAMA AND OTHER LATIN AMERICAN REGIONS/CARIBBEAN REGIONS

**Yamaha Music Latin America, S.A.**  
Edificio Torre Davivienda, Piso: 20 Avenida  
Balboa, Marbella, Corregimiento de Bella Vista,  
Ciudad de Panamá, Rep. de Panamá  
Tel: +507-269-5311

## EUROPE

### THE UNITED KINGDOM/IRELAND

**Yamaha Music Europe GmbH (UK)**  
Sherbourne Drive, Tilbrook, Milton Keynes,  
MK7 8BL, U.K.  
Tel: +44-1908-366700

### GERMANY

**Yamaha Music Europe GmbH**  
Siemensstrasse 22-34, 25462 Rellingen, Germany  
Tel: +49-4101-303-0

### SWITZERLAND/LIECHTENSTEIN

**Yamaha Music Europe GmbH, Branch  
Switzerland in Thalwil**  
Seestrasse 18a, 8800 Thalwil, Switzerland  
Tel: +41-44-3878080

### AUSTRIA/CROATIA/CZECH REPUBLIC/ HUNGARY/ROMANIA/SLOVAKIA/ SLOVENIA

**Yamaha Music Europe GmbH, Branch Austria**  
Schleiergasse 20, 1100 Wien, Austria  
Tel: +43-1-60203900

### POLAND

**Yamaha Music Europe  
Sp.z o.o. Oddział w Polsce**  
ul. Młynarska 48, 01-171 Warszawa, Poland  
Tel: +48-22-880-08-88

### BULGARIA

**Dinacord Bulgaria LTD.**  
Bul. Iskarsko Schose 7 Targowski Zentar  
Evropa 1528 Sofia, Bulgaria  
Tel: +359-2-978-20-25

### MALTA

**Olimpus Music Ltd.**  
Valletta Road, Mosta MST9010, Malta  
Tel: +356-2133-2093

### NETHERLANDS/BELGIUM/ LUXEMBOURG

**Yamaha Music Europe, Branch Benelux**  
Wattbaan 1 3439ML Nieuwegein,  
The Netherlands  
Tel: +31-347-358040

### FRANCE

**Yamaha Music Europe**  
7 rue Ambroise Croizat, Zone d'activités de  
Pariest, 77183 Croissy-Beaubourg, France  
Tel: +33-1-6461-4000

### ITALY

**Yamaha Music Europe GmbH, Branch Italy**  
Via Tinelli N.67/69 20855 Gerno di Lesmo (MB),  
Italy  
Tel: +39-039-9065-1

### SPAIN/PORTUGAL

**Yamaha Music Europe GmbH Ibérica,  
Sucursal en España**  
Ctra. de la Coruña km. 17,200, 28231  
Las Rozas de Madrid, Spain  
Tel: +34-91-639-88-88

### GREECE

**Philippos Nakas S.A. The Music House**  
19th km. Leof. Lavriou 190 02 Peania – Attiki,  
Greece  
Tel: +30-210-6686260

### SWEDEN

**Yamaha Music Europe GmbH Germany Filial  
Scandinavia**  
JA Wettergrensgata 1, 400 43 Göteborg, Sweden  
Tel: +46-31-89-34-00

### DENMARK

**Yamaha Music Denmark,  
Filial of Yamaha Music Europe GmbH, Tyskland**  
Generatorvej 8C, ST. TH., 2860 Søborg, Denmark  
Tel: +45-44-92-49-00

### FINLAND

**F-Musiikki Oy**  
Antaksentie 4  
FI-01510 Vantaa, Finland  
Tel: +358 (0)96185111

### NORWAY

**Yamaha Music Europe GmbH Germany -  
Norwegian Branch**  
c/o Box 30053, 400 43 Göteborg, Sweden  
Tel: +47-6716-7800

### ICELAND

**Hljodfaerahusid Ehf.**  
Sidumula 20  
IS-108 Reykjavik, Iceland  
Tel: +354-525-5050

### CYPRUS

**Nakas Music Cyprus Ltd.**  
Nikis Ave 2k  
1086 Nicosia  
Tel: +357-22-511080  
**Major Music Center**  
21 Ali Riza Ave. Ortakoy  
P.O.Box 475 Lefkoşa, Cyprus  
Tel: (392) 227 9213

### RUSSIA

**Yamaha Music (Russia) LLC.**  
Room 37, entrance 7, bld. 7, Kievskaya street,  
Moscow, 121059, Russia  
Tel: +7-495-626-5005

### OTHER EUROPEAN REGIONS

**Yamaha Music Europe GmbH**  
Siemensstrasse 22-34, 25462 Rellingen, Germany  
Tel: +49-4101-303-0

## AFRICA

**Yamaha Music Gulf FZE**  
JAFZA-16, Office 512, P.O.Box 17328,  
Jebel Ali FZE, Dubai, UAE  
Tel: +971-4-801-1500

## MIDDLE EAST

### TURKEY

**Dore Muzik**  
Yeni Sülün Sokak No. 10  
Levent İstanbul / Türkiye  
Tel: +90-212-236-3640  
Fax: +90-212-259-5567

### ISRAEL

**RBX International Co., Ltd.**  
P.O.Box 10245, Petach-Tikva, 49002  
Tel: (972) 3-925-6900

### OTHER REGIONS

**Yamaha Music Gulf FZE**  
JAFZA-16, Office 512, P.O.Box 17328,  
Jebel Ali FZE, Dubai, UAE  
Tel: +971-4-801-1500

## ASIA

### THE PEOPLE'S REPUBLIC OF CHINA

**Yamaha Music & Electronics (China) Co., Ltd.**  
2F, Yunhedasha, 1818 Xinzha-lu, Jingan-qu,  
Shanghai, China  
Tel: +86-400-051-7700

### HONG KONG

**Tom Lee Music Co., Ltd.**  
11/F., Silvercord Tower 1, 30 Canton Road,  
Tsimshatsui, Kowloon, Hong Kong  
Tel: +852-2737-7688

### INDIA

**Yamaha Music India Private Limited**  
P-401, JMD Megapolis, Sector-48, Sohna Road,  
Gurugram-122018, Haryana, India  
Tel: +91-124-485-3300

### INDONESIA

**PT Yamaha Musik Indonesia Distributor**  
Yamaha Music Center Bldg. Jalan Jend. Gatot  
Subroto Kav. 4, Jakarta 12930, Indonesia  
Tel: +62-21-520-2577

### KOREA

**Yamaha Music Korea Ltd.**  
11F, Prudential Tower, 298, Gangnam-daero,  
Gangnam-gu, Seoul, 06253, Korea  
Tel: +82-2-3467-3300

### MALAYSIA

**Yamaha Music (Malaysia) Sdn. Bhd.**  
No.8, Jalan Perbandaran, Kelana Jaya, 47301  
Petaling Jaya, Selangor, Malaysia  
Tel: +60-3-78030900

### SINGAPORE

**Yamaha Music (Asia) Private Limited**  
Block 202 Hougang Street 21, #02-00,  
Singapore 530202, Singapore  
Tel: +65-6740-9200

### TAIWAN

**Yamaha Music & Electronics Taiwan Co., Ltd.**  
2F., No. 1, Yuanrong Rd., Banqiao Dist.,  
New Taipei City 22063, Taiwan (R.O.C.)  
Tel: +886-2-7741-8888

### THAILAND

**Siam Music Yamaha Co., Ltd.**  
3, 4, 15, 16th Fl., Siam Motors Building,  
891/1 Rama 1 Road, Wangmai,  
Pathumwan, Bangkok 10330, Thailand  
Tel: +66-2215-2622

### VIETNAM

**Yamaha Music Vietnam Company Limited**  
15th Floor, Nam A Bank Tower, 201-203 Cach  
Mang Thang Tam St., Ward 4, Dist.3,  
Ho Chi Minh City, Vietnam  
Tel: +84-28-3818-1122

### OTHER ASIAN REGIONS

<https://asia.yamaha.com/>

## OCEANIA

### AUSTRALIA

**Yamaha Music Australia Pty. Ltd.**  
Level 1, 80 Market Street, South Melbourne,  
VIC 3205 Australia  
Tel: +61-3-9693-5111

### NEW ZEALAND

**Music Works LTD**  
P.O.Box 6246 Wellesley, Auckland 4680,  
New Zealand  
Tel: +64-9-634-0099

### REGIONS AND TRUST TERRITORIES IN PACIFIC OCEAN

<https://asia.yamaha.com/>

# 야마하뮤직코리아(주)

야마하 서비스 센터



고객지원센터  
(수신자부담)

080-004-0022

용산 (02) 790-0617

두일 (02) 702-0664~5

인천 (032) 434-0661

안산 (031) 411-6689

용인 (031) 263-6650

청주 (043) 268-6631

대전 (042) 221-6681

홍성 (041) 634-7827

전주 (063) 282-0661

광주 (062) 225-0661

대구 (053) 653-0662

포항 (054) 282-8523

부산 (051) 554-6610

강릉 (033) 655-0663

제주 (064) 724-0660

YAMAHA MUSIC KOREA LTD.

kr.yamaha.com

Yamaha Global Site  
<https://www.yamaha.com/>

Yamaha Downloads  
<https://download.yamaha.com/>

© 2023 Yamaha Corporation  
Published 03/2023  
PLMA-B0



VFV2420