



PIANO DIGITAL

P-525

Manual do Proprietário

Obrigado por comprar este Piano Digital Yamaha!

Este instrumento proporciona uma sonoridade de qualidade excepcional e controle expressivo para que você desfrute de tocá-lo.

É recomendável ler este manual atentamente para que você possa aproveitar por completo as funções avançadas e práticas do instrumento.

Também é recomendável guardar este manual em local próximo e seguro para referência futura.

Antes de usar o instrumento, não se esqueça de ler as "PRECAUÇÕES" nas páginas 3 e 4.



O número de modelo, número de série, requisitos de energia, etc. podem ser encontrados na placa de nome, que está na parte inferior da unidade. Anote-o no espaço reservado abaixo e guarde este manual como registro de compra permanente para auxiliar na identificação do produto em caso de roubo.

N° do modelo

N° de série

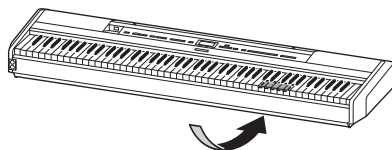

A placa de identificação está localizada na parte inferior da unidade.

(1003-M06 plate bottom pt 01)



Informações para os usuários relativas à coleta e à eliminação de equipamentos usados

Este símbolo, presente em produtos, embalagens e/ou incluído na documentação associada, indica que os produtos elétricos e eletrônicos usados não devem ser descartados juntamente com os resíduos domésticos em geral.

O procedimento correto consiste no tratamento, na recuperação e na reciclagem de produtos usados, que devem ser levados aos pontos de coleta adequados, em conformidade com a legislação nacional em vigor.

O descarte desses produtos de forma adequada permite poupar recursos valiosos e evitar potenciais efeitos prejudiciais para a saúde pública e para o ambiente, associados ao processamento incorreto dos resíduos.

Para obter mais informações relativas à coleta e à reciclagem de produtos usados, contate as autoridades locais, o serviço de descarte de resíduos ou o ponto de venda onde foram adquiridos os itens relevantes.

Informações para usuários empresariais na União Europeia:

Para descartar equipamentos elétricos e eletrônicos, contate o seu revendedor ou fornecedor para obter informações adicionais.

Informações relativas ao descarte em países não pertencentes à União Europeia:

Este símbolo é válido exclusivamente na União Europeia. Caso pretenda descartar esses tipos de itens, contate as autoridades locais ou o seu revendedor e informe-se sobre o procedimento correto de descarte.

(58-M02 WEEE pt-BR 01)

Para consultas, visite: www.anatel.gov.br

(557-M01 Anatel URL 01)

PRECAUÇÕES

LEIA COM ATENÇÃO ANTES DE UTILIZAR O PRODUTO

Especialmente no caso de crianças, um responsável deve fornecer orientação sobre como usar e manusear corretamente o produto antes do uso real. Mantenha este manual em lugar seguro e à mão para referências futuras.



ADVERTÊNCIAS

Siga sempre as precauções básicas mencionadas abaixo para evitar ferimentos graves ou até mesmo morte por choque elétrico, curto-circuito, danos, incêndio ou outros acidentes. Essas precauções incluem, entre outras:

Fonte de alimentação

- Não coloque o cabo de força próximo a fontes de calor, como aquecedores ou radiadores. Também não o dobre excessivamente, não o danifique nem coloque objetos pesados sobre ele.
- Não toque no produto ou no plugue de alimentação durante uma tempestade com relâmpagos.
- Use apenas a tensão correta especificada para o produto. A tensão correta está impressa na placa de identificação do produto.
- Use somente o adaptador de alimentação CA (página 118)/cabo de força. Não utilize o adaptador de alimentação CA/cabo de força com outros dispositivos.
- Verifique o plugue de alimentação de tempos em tempos e remova a sujeira e o pó acumulados nele.
- Insira firmemente o plugue de alimentação na tomada de corrente alternada (CA). O uso do produto quando não estiver conectado de forma correta pode causar acúmulo de pó no plugue, possivelmente resultando em incêndio ou queimaduras.
- Ao configurar o produto, verifique se a tomada de corrente alternada (CA) pode ser acessada com facilidade. Se houver algum problema ou defeito, desligue o aparelho imediatamente e desconecte o plugue da tomada. Mesmo quando a chave Liga/Desliga estiver desligada, se o cabo de força não estiver desconectado da tomada de corrente alternada (CA), o produto não estará desconectado da fonte de alimentação.
- Não conecte o produto a uma tomada elétrica usando uma extensão com vários plugues. Isso poderá prejudicar a qualidade do som ou causar o superaquecimento da tomada.

- Ao desconectar o plugue de alimentação, segure sempre no plugue, e não no cabo. Puxar pelo cabo pode danificá-lo e causar choques elétricos ou um incêndio.
- Se não for utilizar o produto por um longo período, desconecte o cabo de alimentação da tomada de corrente alternada (CA).

Não desmonte

- Este produto não contém peças cuja manutenção possa ser feita pelo usuário. Não tente desmontar as peças internas nem modificá-las de modo algum.

Advertência: água

- Não exponha o produto à chuva, não o use perto de água nem em locais úmidos e não coloque sobre ele recipientes (como jarros, garrafas ou copos) contendo líquidos que possam ser derramados nas aberturas ou locais em que possa cair água. Se algum líquido (água, por exemplo) cair no produto, poderá ocorrer incêndio, choques elétricos ou defeitos.
- Use o adaptador CA apenas em ambientes internos. Não o use em ambientes úmidos.
- Nunca conecte nem desconecte um plugue de alimentação com as mãos molhadas.

Advertência: incêndio

- Não coloque itens incandescentes ou chamas abertas próximos ao produto, pois podem causar incêndio.

Unidade sem fio

- As ondas de rádio que emanam do produto podem afetar dispositivos eletromédicos, como um marca-passo cardíaco ou um implante de desfibrilador.
 - Não use o produto próximo a dispositivos médicos ou dentro de instalações médicas. As ondas de rádio do produto podem afetar dispositivos eletromédicos.
 - Não use o produto a menos de 15 cm de pessoas com marca-passo cardíaco ou implante de desfibrilador.

Conexões

- Leia o manual do dispositivo a ser conectado e siga as instruções. Deixar de seguir essa advertência pode provocar incêndio, superaquecimento, explosão ou mau funcionamento.

Se você observar qualquer anormalidade

- Caso ocorra um dos seguintes problemas, desligue o produto imediatamente e desconecte o plugue de alimentação da tomada. Por fim, leve o dispositivo a um Serviço Técnico Yamaha.
 - O cabo de força ou o plugue de alimentação ficarem desgastados ou danificados.
 - Presença de odores estranhos ou fumaça.
 - Algum objeto ou água caírem dentro do produto.
 - Uma perda súbita de som durante o uso do produto.
 - Rachaduras ou outros danos visíveis aparecerem no produto.



CUIDADO

Siga sempre as precauções básicas mencionadas abaixo para evitar que você ou outras pessoas se machuquem, bem como para evitar que ocorram avarias no instrumento ou em outros objetos. Essas precauções incluem, entre outras:

Localização

- Não coloque o produto em uma posição instável ou em um local com vibrações excessivas, em que acidentalmente possa cair e causar ferimentos.
- Não se aproxime do produto durante um terremoto. Tremores fortes durante um terremoto podem causar a movimentação ou queda do produto, causando danos nele ou em suas peças e, possivelmente, causando ferimentos.
- Ao transportar ou movimentar o produto, faça-o sempre com duas/mais pessoas. Tentar levantar o produto por conta própria pode resultar em ferimentos, como lesões nas costas, ou na queda do produto, causando outros ferimentos.
- Antes de mover o produto, remova todos os cabos conectados para evitar danos aos cabos ou ferimentos em pessoas que possam tropeçar neles.
- Use somente a mesa especificada para o produto. Ao prender este item, utilize apenas os parafusos fornecidos. Se você não fizer isso, poderá causar danos aos componentes internos ou provocar a queda do produto.

Conexões

- Antes de conectar o produto a outros dispositivos, desligue todos os dispositivos. Antes de ligar ou desligar todos os dispositivos, ajuste o volume para o nível mínimo.
- Ajuste o volume de todos os dispositivos para o nível mínimo e aumente gradualmente os controles de volume enquanto toca o produto para definir o nível de audição desejado.

Manuseio

- Não insira materiais estranhos, como metal ou papel, nas aberturas do produto. Deixar de seguir essas advertências pode provocar incêndio, choques elétricos ou mau funcionamento.
- Não apoie o corpo nem coloque objetos pesados sobre o produto. Além disso, não pressione os botões, as chaves nem os conectores com muita força.
- Não utilize o dispositivo ou os fones de ouvido por um longo período com volume alto ou desconfortável, pois isso pode causar a perda permanente da audição. Se você tiver algum problema de audição ou zumbido no ouvido, procure um médico.
- Remova o plugue de alimentação da tomada de corrente alternada (CA) antes de limpar a unidade. Deixar de seguir essas advertências pode provocar choques elétricos.

A Yamaha não pode ser responsabilizada por danos causados pelo uso indevido ou por modificações efetuadas no produto nem pela perda ou destruição de dados.

Desligue sempre o produto quando ele não estiver sendo utilizado.

Mesmo quando a chave [⏻] (Em espera/Ligado) estiver em modo de espera (lâmpada de energia desligada), a eletricidade continuará fluindo no produto em um nível mínimo.

Se não for utilizar o instrumento por um longo período, desconecte o cabo de força da tomada de corrente alternada (CA).

(DMI-11)

AVISO

Para evitar a possibilidade de defeito/danos ao produto, danos aos dados ou danos a outras propriedades, siga os avisos abaixo.

■ Manuseio

- Não conecte este produto a uma rede Wi-Fi pública ou a um serviço de Internet diretamente. Conecte este produto à Internet somente através de um roteador com proteções de senhas fortes. Consulte o fabricante do seu roteador para obter informações sobre as práticas de segurança ideais.
- Não use este produto nas proximidades de TVs, rádios, equipamentos de áudio, telefones celulares ou outros dispositivos eletrônicos. Caso contrário, este produto ou os outros dispositivos poderão gerar ruído.
- Quando você usa o produto com um app em um dispositivo inteligente, como um smartphone ou tablet, recomendamos ativar o "Modo Avião" no dispositivo para evitar ruídos causados pela comunicação. Ao ativar o modo avião, pode ocorrer que a configuração do **Bluetooth**® seja desativada. Lembre-se de ativar a configuração antes do uso.
- Não exponha o produto a poeira excessiva, a vibrações, nem a calor ou frio extremo (por exemplo, não o deixe exposto à luz solar direta, próximo a um aquecedor ou dentro do carro durante o dia) para evitar a possibilidade de deformações, danos nos componentes internos ou operação instável. (Faixa de temperatura operacional verificada: 5 °C a 40 °C)
- Não coloque objetos de vinil, plástico ou borracha sobre o produto, pois isso pode alterar a coloração do mesmo.

■ Manutenção

- Para limpar o produto, utilize um pano macio e seco (ou ligeiramente úmido). Não use tiner, solventes, álcool, soluções de limpeza nem panos de limpeza com produtos químicos.
- Durante alterações extremas de temperatura ou umidade, poderá ocorrer condensação e acúmulo de água na superfície do produto. Se a água não for retirada, as partes de madeira poderão absorvê-la, danificando o instrumento. Seque imediatamente o instrumento com um pano macio.

■ Salvar os dados

- Alguns dos dados deste produto (página 90) e os dados de músicas salvos na memória interna deste instrumento (página 54) são retidos quando o instrumento é desligado. No entanto, os dados salvos podem ser perdidos devido a falhas, erros de operação etc. Salve os dados importantes em uma unidade flash USB/um dispositivo externo, como um computador (páginas 68, 90). Antes de usar uma unidade Flash USB, não se esqueça de consultar página 75.
- Para proteger-se contra perda de dados decorrente de danos na unidade flash USB, é recomendável salvar os dados importantes em uma segunda unidade flash USB ou em um dispositivo externo (um computador, por exemplo) como dados de backup.

Informações

■ Sobre direitos autorais

- Os direitos autorais do "conteúdo"^{*1} instalado neste produto pertencem à Yamaha Corporation ou ao titular de tais direitos autorais. Exceto conforme permitido pelas leis de direitos autorais e outras leis pertinentes, como copiar para uso pessoal, é proibido "reproduzir ou desviar"^{*2} sem a permissão do titular dos direitos autorais. Ao usar o conteúdo, consulte um especialista em direitos autorais.

Se você criar ou executar músicas com os conteúdos por meio de uso original do produto e, em seguida, gravar e distribuir essas músicas, não é necessária a permissão da Yamaha Corporation, independentemente de o método de distribuição ser pago ou gratuito.

*1: A palavra "conteúdo" inclui um programa de computador, dados de áudio, dados de Estilo de acompanhamento, dados MIDI, dados de forma de onda, dados de gravação de Voice, partituras, dados de partituras etc.

*2: A expressão "reproduzir ou desviar" incluir extrair o conteúdo em si deste produto ou gravá-lo e distribuí-lo sem modificações de forma semelhante.

■ Sobre as funções e os dados que acompanham o produto

- Algumas das músicas predefinidas foram modificadas quanto aos arranjos ou às durações e podem não ser exatamente iguais às originais.
- Esse dispositivo é capaz de usar vários tipos/formatos de dados musicais por meio de sua otimização para o formato adequado que será usado com o dispositivo posteriormente. Consequentemente, esse dispositivo poderá não reproduzir os dados com a precisão que os produtores ou compositores esperavam.
- As fontes de bitmap usadas neste produto foram fornecidas por, e são propriedade de, Ricoh Co., Ltd.

■ Sobre este manual

- As ilustrações e as telas LCD mostradas neste manual são somente para fins de instrução.

■ Afinação

- Ao contrário de um piano acústico, não é necessário afinar o instrumento (embora a afinação, em termos de inflexão da altura do som, possa ser ajustada pelo usuário para corresponder à inflexão de outros instrumentos). Isto ocorre porque a afinação de instrumentos digital é sempre mantida perfeitamente.

■ Sobre o descarte

- Ao descartar este produto, entre em contato com as autoridades locais pertinentes.

Obrigado por comprar este Piano Digital Yamaha!

Este instrumento proporciona uma sonoridade de qualidade excepcional e controle expressivo para que você desfrute de tocá-lo. Para aproveitar ao máximo o potencial de execução e os recursos do seu instrumento, leia este Manual do Proprietário com atenção, e mantenha-o em um local seguro para referência posterior.

Sobre os manuais

Este instrumento tem os manuais a seguir.





Fornecidos com o instrumento

- **P-525 Manual do Proprietário**

Explica como utilizar este instrumento.

Conteúdo geral das observações

 ADVERTÊNCIAS	Informações importantes para evitar a possibilidade de lesões graves ou até mesmo de morte devido a choque elétrico, curto-circuitos, danos, incêndios e outros perigos.
 CUIDADO	Informações importantes para evitar a possibilidade de lesões físicas a você ou outras pessoas, ou danos ao instrumento ou a outros bens.
AVISO	Informações importantes para evitar a possibilidade de mau funcionamento ou danos ao produto, danos aos dados ou danos a outros bens.
OBSERVAÇÃO	Informações e dicas úteis.
	Significa que o procedimento operacional ou a explicação continua na página seguinte.



Disponíveis no site

- **Smart Pianist User Guide (Guia do usuário do Smart Pianist)**

Explica como configurar e usar um dispositivo inteligente com o app dedicado Smart Pianist (página 81) para controlar este instrumento.

- **Smart Device Connection Manual (Manual de conexão de dispositivos inteligentes)**

Explica como conectar o instrumento a dispositivos inteligentes, como um smartphone, um tablet etc.

- **Lista de dados**

Contém a lista das Voices XG e da bateria XG e informações relacionadas com MIDI.

Para obter esses manuais, acesse o site da Yamaha abaixo:

Yamaha Downloads

<https://download.yamaha.com/>

Após selecionar o seu país e clicar em "Manual Library" (Biblioteca de manuais), insira o nome etc. do modelo para procurar os arquivos desejados.

* Para obter uma visão geral do MIDI e de como você pode usá-lo com eficácia, procure "MIDI Basics" (somente em inglês, alemão, francês e espanhol) no site acima.



Acessórios incluídos

- Manual do Proprietário (este manual) × 1
- Online Member Product Registration (Registro de produto de membro on-line) × 1
- Pedal × 1
- Cabo de força*, adaptador de CA* × 1
*Pode não estar incluído, dependendo da sua região. Consulte seu fornecedor Yamaha.
- Estante para partitura × 1

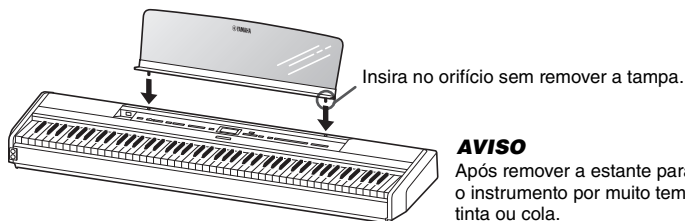

AVISO

Após remover a estante para partitura do instrumento, não a deixe sobre o instrumento por muito tempo. Isso poderá manchar o instrumento com tinta ou cola.

Formatos compatíveis



GM System Level 2

O "GM (General MIDI)" é um dos formatos mais comuns de alocação de Voice. O "GM System Level 2" (Nível de sistema GM 2) é uma especificação padrão que aprimora o "GM" original e melhora a compatibilidade dos dados de músicas. Ele fornece melhor polifonia, maior seleção de Voices, parâmetros de Voice expandidos e processamento integrado de efeitos.



XG

O XG é um importante aprimoramento do formato GM System Level 1 e foi desenvolvido pela Yamaha especialmente para oferecer mais Voices e variações, assim como um controle mais expressivo das Voices e efeitos, garantindo a compatibilidade dos dados no futuro.



GS

O GS foi desenvolvido pela Roland Corporation. Do mesmo modo que o Yamaha XG, o GS é um importante aprimoramento do GM, especialmente para fornecer mais Voices e conjuntos de percussão e suas variações, além de um controle mais expressivo sobre Voices e efeitos.

Sumário

PRECAUÇÕES	3
AVISO	5
Informações	5
Sobre os manuais	6
Acessórios incluídos	7
Formatos compatíveis	7
Recursos	9
Controles e terminais do painel	10
Preparação	12
Requisitos de energia	12
Como ligar/desligar o instrumento	12
Como ajustar o volume – [VOLUME]	13
Como usar fones de ouvido	14
Como usar os pedais	15
Operações básicas no visor	18
Reprodução de vários sons de instrumentos musicais (Voices)	20
Seleção de Voices (sons)	20
Ouvir as demonstrações de Voice	22
Personalizar o som e a resposta ao toque das Voices de piano (Piano Room (Sala do piano))	23
Como aperfeiçoar e personalizar o som	26
Reprodução de duas Voices simultaneamente (Dual)	29
Como dividir a extensão do teclado e tocar duas Voices diferentes (modo Split (Dividido))	30
Como usar os modos Dual e Split (Dividido) simultaneamente	31
Tocar em duo	32
Transposição da afinação em semitons (Transpose)	34
Ajuste fino da altura (Master Tune)	35
Alteração da sensibilidade ao toque (Touch)	36
Reforço do som geral (Sound Boost)	37
Ajuste do som (Master EQ)	38
Como bloquear o painel frontal	40
Utilização do metrônomo	41
Tocar o teclado junto com reprodução de ritmo	43
Como tocar e estudar músicas	44
Reprodução de músicas	45
Reprodução de uma parte de uma das mãos – função Cancelar parte (músicas MIDI)	48
Reprodução de uma música repetidamente	49
Ajuste do equilíbrio do volume	52
Funções úteis de reprodução	53
Gravar sua apresentação	54
Métodos de gravação	54
Gravação MIDI rápida	55
Gravação MIDI – Faixas independentes	57
Gravação MIDI na unidade flash USB	59
Gravação de áudio na unidade flash USB	61
Outras técnicas de gravação	62
Gestão de arquivos de música	66
Tipos de música e limitações de operações com arquivos	66
Operação básica de arquivos de música	67
Como excluir arquivos — Delete	68
Como copiar arquivos — Copy	68
Como mover arquivos — Move	69
Converter uma música MIDI em uma música de áudio durante a reprodução — MIDI to Audio (MIDI para áudio)	70
Como renomear arquivos — Rename	71
Como salvar e acessar as configurações desejadas (memória de registro)	72
Como salvar as configurações na memória de registro	72
Como acessar uma configuração registrada	73
Como conectar outros dispositivos	74
Conectores	74
Conexão de dispositivos USB ([] Terminal (USB TO DEVICE) (USB para o dispositivo))	75
Como conectar um reprodutor de áudio (entrada [AUX IN])	76
Como usar um sistema de alto-falantes externos para reprodução (saídas AUX OUT [L/L+R]/[R])	76
Como conectar um computador ou um dispositivo inteligente	77
Como transmitir/receber dados de áudio (função de interface de áudio USB)	78
Como ouvir dados de áudio de um dispositivo inteligente através deste instrumento (função Bluetooth Áudio)	79
Como usar os apps para dispositivos inteligentes com um dispositivo inteligente conectado	81
Conexão de dispositivos MIDI externos (terminais MIDI)	89
Backup e inicialização	90
Apresentação ao vivo	92
Detailed Settings (Configurações detalhadas) (Visor MENU)	94
Operações comuns nos visores de menu	94
Menu Voice (som)	95
Menu Song (Música)	98
Menu Metronome/Rhythm (Metrônomo/Ritmo)	101
Menu Recording (Gravação)	102
Menu System (Sistema)	103
Apêndice	110
Lista de Voices predefinidas	110
Lista de músicas	112
Lista de ritmos	112
Lista de mensagens	113
Solução de problemas	115
Especificações	117
Índice	119

*Para saber se a funcionalidade Bluetooth está disponível ou não, consulte a página 80.

Recursos



Piano elétrico verdadeiramente portátil, ideal para uma ampla variedade de aplicações

O piano digital P-525 é excepcionalmente portátil, permitindo que você estude no seu quarto ou se apresente com ele nas festas. Você pode utilizá-lo como um piano normal com o suporte de teclado (L-515) e a unidade de pedais (LP-1) vendidos separadamente. Você pode também fazer apresentações ao vivo autênticas usando-o com a unidade de pedais portátil (FC35).



Amostras de piano Yamaha CFX e Bösendorfer Imperial

O P-525 conta com incríveis sons de piano criados com amostras do reconhecido piano de cauda de concerto Yamaha CFX e do famoso piano de cauda Bösendorfer* fabricado em Viena. Essas amostras de piano têm dois dos melhores pianos de cauda mais refinados e de mais destaque ao seu alcance.

* Bösendorfer é uma companhia subsidiária da Yamaha.



Grand Expression Modeling (Modelagem de expressão de piano de cauda) e Virtual Resonance Modeling (VRM) (Modelagem de ressonância virtual) — dois recursos de piano de cauda avançados e expressivos (página 24)

A tecnologia "Grand Expression Modeling" (Modelagem de expressão de piano de cauda) recria as alterações sutis no som produzidas alterando-se o tipo de toque do momento em que a tecla é pressionada ao momento em que é solta.

A tecnologia VRM incluída neste instrumento reproduz a complicada interação da ressonância das cordas e da tábua harmônica e torna o som mais parecido com o de um verdadeiro piano acústico. Essas duas tecnologias possibilitam uma ampla variedade de expressões de execução.



O teclado GrandTouch-S™ com teclas de madeira de verdade proporciona o toque de um piano de cauda acústico

O P-525 tem teclas brancas feitas de madeira selecionada de qualidade e revestidas do melhor marfim sintético, e as teclas pretas têm acabamento em ébano sintético. Este teclado possui uma ampla faixa dinâmica e uma resposta fiel a cada nuance do toque, proporcionando uma grande variedade de sonoridades – da mais delicada à mais ousada – na ponta dos dedos do pianista.



Pistas de ritmo dinâmicas (página 43)

O P-525 vem completo com quarenta padrões de ritmo (acompanhamento de bateria e baixo) perfeitamente integrados a muitos tipos de música tocados regularmente no piano, até mesmo para um potencial de apresentação. Basta simplesmente tocar com o seu padrão de ritmo favorito para acionar e controlar o acompanhamento de bateria e baixo, e você pode desfrutar da sensação de tocar com uma banda de acompanhamento.



Funções úteis para apresentações em palcos (página 92)

O P-525 também conta com as funções úteis a seguir para apresentações em palcos ou em espaços ao vivo.

• Sound Boost (Reforço do som) (página 37)

Isso ajuda a destacar o seu som ao tocar junto com outros instrumentos ou em ambientes ruidosos.

• Panel Lock (Bloqueio do painel) (página 40)

Permite desabilitar temporariamente os botões do painel frontal, para impedir que eles sejam operados involuntariamente durante a execução.

• Memória de registro (página 72)

Permite salvar (registrar) suas configurações favoritas em botões situados no painel frontal e, em seguida, acessar as configurações instantaneamente durante a execução.



Compatibilidade total com dispositivos inteligentes

Conectar o P-525 com um dispositivo inteligente, como um smartphone ou tablet, proporciona um prazer musical ainda maior e um melhor controle da execução.

• Apps avançados e práticos para dispositivos inteligentes (página 81)

O P-525 é compatível com dois apps de grande utilidade: Smart Pianist e Rec'n'Share. O Smart Pianist permite operar o instrumento a partir de um dispositivo inteligente e até mesmo exibir a notação de músicas, e o Rec'n'Share permite que você filme, grave e edite suas execuções.

• A função de áudio Bluetooth permite a reprodução de áudio a partir de um dispositivo inteligente (página 79)

Você pode usar o P-525 como dispositivo de áudio e ouvir música com um dispositivo equipado com Bluetooth, como um dispositivo inteligente, e até mesmo experimentar o prazer de tocar com suas músicas favoritas.

Controles e terminais do painel

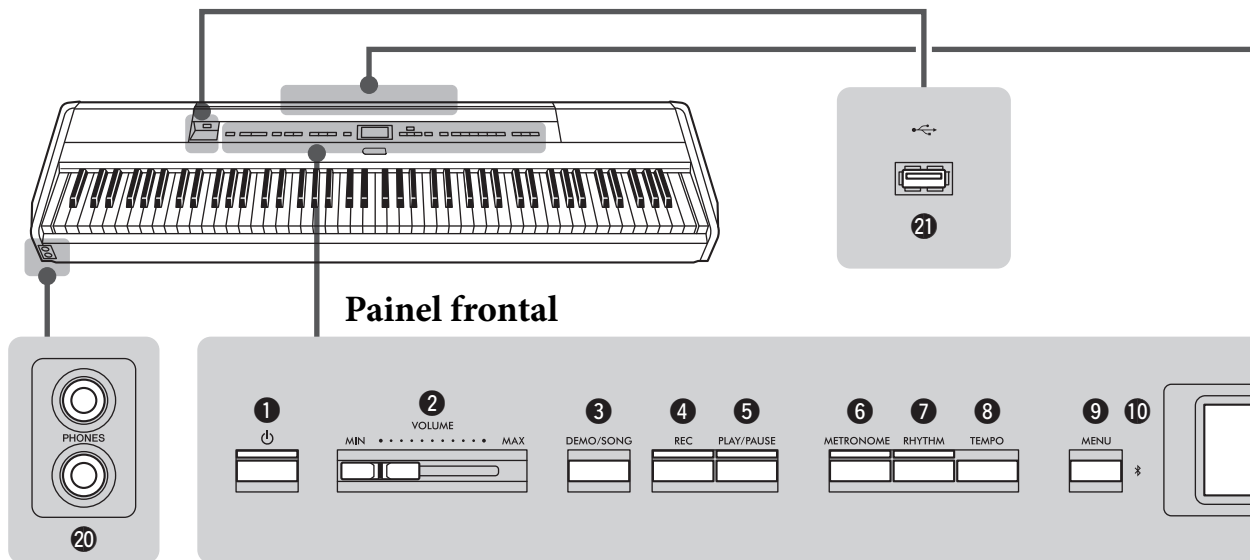

Painel frontal

- 1** [⏻] Chave (Standby/On)página 12
Para ativar a alimentação ou defini-lo para o modo de espera.
- 2** Controle deslizante [VOLUME]página 13
Para ajustar o volume geral.
- 3** Botão [DEMO/SONG] (demonstração/música) páginas 22, 44
Chama pastas da Lista de músicas para selecionar músicas para reprodução etc.
- 4** Botão [REC]página 54
Para gravar a sua apresentação no teclado.
- 5** Botão [PLAY/PAUSE]página 45
Para reproduzir e pausar alternativamente as músicas predefinidas ou o seu material gravado.
- 6** Botão [METRONOME]página 41
Para usar as funções do metrônomo.
- 7** Botão [RHYTHM]página 43
Para usar as funções de ritmo.
- 8** Botão [TEMPO]página 41
Para ajustar o tempo.
- 9** Botão [MENU]página 94
Pressionar esse botão alterna os visores entre os menus "Voice" (som), "Song" (Música), "Metronome/Rhythm" (Metrônomo/Ritmo), "Recording" (Gravação) e "System" (Sistema), a partir dos quais é possível fazer configurações detalhadas das funções relacionadas.
- 10** ✱ (Bluetooth)páginas 79, 82
A função Bluetooth permite ouvir dados de áudio provenientes de um smartphone e usar o aplicativo para dispositivos inteligentes "Smart Pianist".

Recurso Bluetooth

Dependendo do país em que você comprou o produto, o instrumento pode não ter o recurso Bluetooth. Se o logotipo do Bluetooth estiver exibido ou impresso no painel de controle, isso significa que o produto conta com a funcionalidade Bluetooth.

- 11** Botões [▲]/[▼]/[◀]/[▶], visor..... página 18
Para selecionar um item ou configurar um valor usando os botões correspondentes à indicação no visor.
- 12** Botão [EXIT] (sair)
Pressionar este botão sai do visor atual e volta para o visor Voice (som) ou Song (Música).
- 13** Botão [PIANO ROOM] (sala do piano) página 23
Exibe o visor Piano Room, onde você pode selecionar um som de piano ideal e ajustar a resposta ao toque.
- 14** Botões de Voice (Som) página 20
Para selecionar a Voice (som do teclado).
- 15** Botões relacionados com a memória de registro página 72
Para registrar e acessar configurações.

Painel traseiro

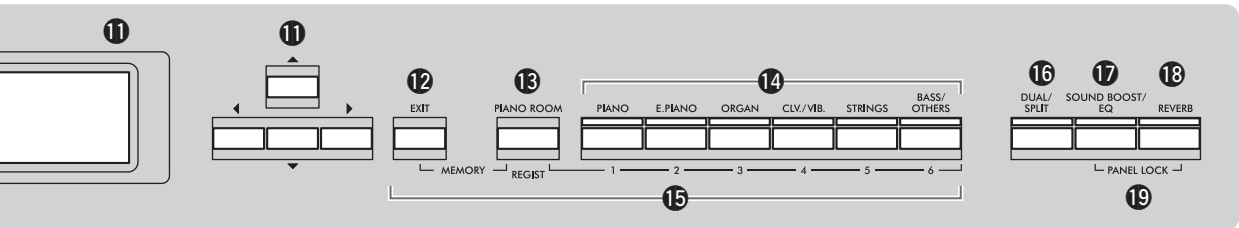
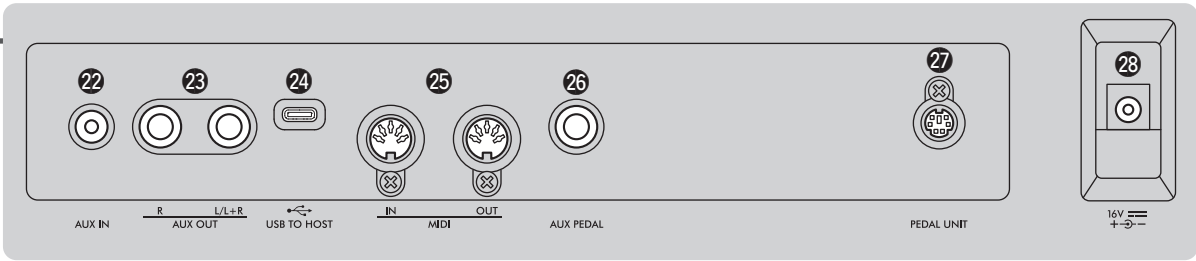

16 Botão [DUAL/SPLIT] (dual/dividido)..... páginas 29, 30, 31
 Para reproduzir duas Voices simultaneamente, ou Voices diferentes nas seções esquerda e direita do teclado.

17 Botão [SOUND BOOST/EQ] (reforço do som/EQ) páginas 37, 38
 Chama o visor Sound Boost ou Master EQ (Equalizador principal). Eles permitem aumentar o volume ou melhorar a presença da apresentação (Sound Boost) ou ajustar o tom do som (Equalizador principal).

18 Botão [REVERB] (reverberação).....página 26
 Chama o visor Reverb (Reverberação) para adicionar e alterar a reverberação no som.

19 Botões [PANEL LOCK] (bloqueio do painel).....página 40
 Para desabilitar temporariamente os botões do painel frontal, impedindo assim que eles sejam operados involuntariamente durante a execução.

20 Saídas [PHONES] (fones)página 14
 Para conectar um par de fones de ouvido.

21 [↔] Terminal (USB TO DEVICE) (USB para o dispositivo) páginas 74, 75
 Para conectar uma unidade flash USB ou usar um adaptador de rede local sem fio USB para conectar um dispositivo inteligente, como um smartphone.

Painel traseiro

22 Entrada [AUX IN] (entrada auxiliar).....páginas 74, 76
 Para conectar um reproduzidor de áudio, como um reproduzidor de áudio portátil.

23 Saídas AUX OUT [R]/[L/L+R] páginas 74, 76
 Para se conectar a sistemas de alto-falante amplificado etc.

24 Terminal [USB TO HOST] (USB para o host).....páginas 74, 77
 Para conectar um computador ou um dispositivo inteligente, como um smartphone ou tablet.

25 Terminais MIDI [IN] [OUT] páginas 74, 89
 Para conectar dispositivos MIDI externos, como um sintetizador ou um sequenciador.

26 Saída [AUX PEDAL] (pedal auxiliar)páginas 15, 74
 Para conectar um pedal incluído ou um pedal do tipo seletor, vendido separadamente.

27 Terminal [PEDAL UNIT] (unidade de pedais) página 15
 Conexão de uma unidade de pedais vendida separadamente.

28 Entrada DC IN (alimentação elétrica em CC) página 12
 Para conectar o adaptador de CA incluído ou especificado.

Preparação

Requisitos de energia

Conecte o adaptador de CA e o cabo de força na ordem indicada na ilustração.

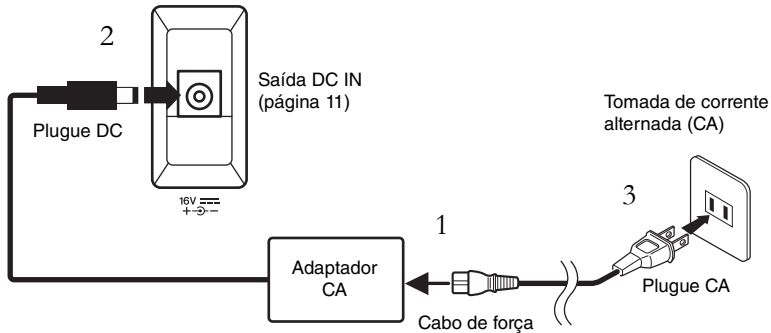

Como ligar/desligar o instrumento

1. Coloque o controle deslizante [VOLUME] na extremidade direita do painel frontal para a posição "MIN".

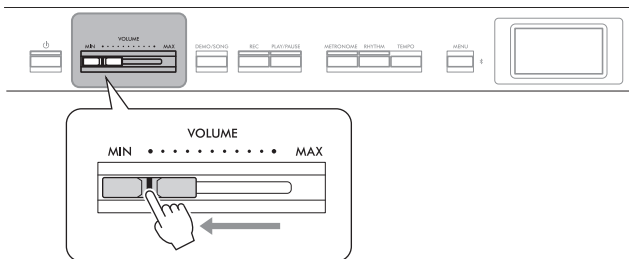

2. Pressione a chave [⏻] (Standby/On) para ligar o instrumento. O interruptor [⏻] (Standby/On) (Espera/Ligado) acende e o visor Voice (som) é exibido no visor situado no centro do painel frontal.

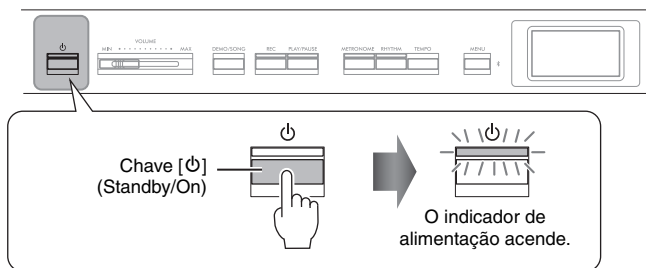

3. Pressione e mantenha pressionado o interruptor [⏻] (Standby/On) (Espera/Ligado) por um segundo para desligar o instrumento.

O visor e a luz do botão [⏻] (Standby/On) desligam.

⚠️ ADVERTÊNCIAS

- Use apenas o cabo de força CA que acompanha o instrumento. Se o cabo fornecido for perdido ou danificado e precisar de substituição, entre em contato com o seu revendedor Yamaha. O uso de um cabo substituto impróprio pode apresentar riscos de incêndio e choque!
- Durante a instalação do produto, verifique se a tomada de corrente alternada (CA) que está usando pode ser alcançada com facilidade. Se houver algum problema ou mau funcionamento, desligue a chave Liga/Desliga do aparelho imediatamente e desconecte o plugue da tomada.

OBSERVAÇÃO

Ao desconectar o cabo de força/adaptador CA, primeiro desligue a energia e, em seguida, siga este procedimento na ordem inversa.

AVISO

Pressione apenas a chave [⏻] (Standby/On) ao ligar o instrumento. Qualquer outra operação, como pressionar as teclas, os botões ou os pedais, pode causar mau funcionamento do instrumento.

⚠️ ADVERTÊNCIAS

Mesmo quando o instrumento estiver desligado, a eletricidade ainda estará fluindo para ele a um nível mínimo. Se você não for utilizar o instrumento por um longo período, ou durante tempestades elétricas, retire o plugue de alimentação CA da tomada CA de parede.

AVISO

Desligar a alimentação durante a gravação ou a edição pode causar a perda de dados. Se você precisar forçar o desligamento do instrumento, mantenha a chave pressionada [⏻] (Standby/On) por mais de três segundos. Forçar o desligamento pode causar a perda das informações para função de áudio Bluetooth.

Função Desligamento automático

Para evitar um consumo de energia desnecessário, este instrumento conta com a função de desligamento automático que o desliga automaticamente quando ele não é acionado por um período especificado. O tempo transcorrido até que o equipamento desligue automaticamente é de aproximadamente 30 minutos por padrão; entretanto, você pode alterar a configuração (página 106).

Desativação do desligamento automático (método simples)

Ligue o instrumento enquanto pressiona a tecla mais grave no teclado. Uma mensagem "Auto power off disabled" é exibida rapidamente e o desligamento automático é desativado.

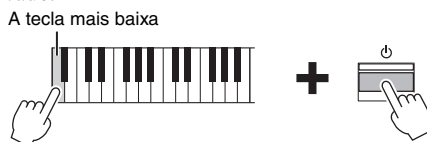

Como ajustar o volume – [VOLUME]

Para ajustar o volume, use o controle deslizante [VOLUME], à direita do painel. Toque o teclado para realmente produzir sons enquanto o volume é ajustado.

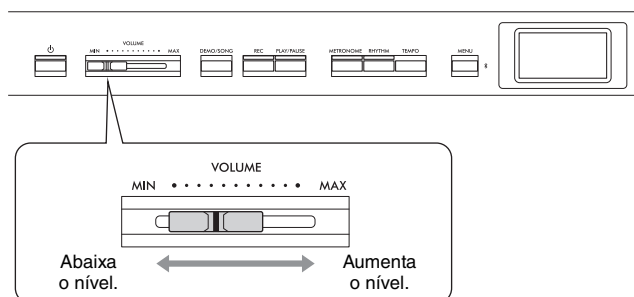

O ajuste do controle deslizante [VOLUME] também afeta o nível de saída das saídas [PHONES] (página 14) e o nível de saída das saídas AUX OUT (página 76).

Intelligent Acoustic Control (IAC, Controle acústico inteligente)

O I.A. Control é uma função que ajusta e controla automaticamente a qualidade do som de acordo com o volume geral do instrumento. A função IAC (Controle Acústico Inteligente) é eficaz apenas com a saída de som dos alto-falantes do instrumento ou dos fones de ouvido. Mesmo com volume baixo, isso permite ouvir com clareza tanto os sons graves como os agudos.

Especialmente ao usar fones de ouvido, a carga nos ouvidos é reduzida sem se aumentar o volume geral excessivamente.

É possível ativar ou desativar a configuração IAC e ajustar a sua profundidade. Para mais detalhes, consulte "IAC" e "Profundidade do IAC" na página 105. A configuração padrão desta função é "On" (Ativada).

AVISO

- Todos os dados gravados não salvos serão perdidos se a alimentação desligar automaticamente. Salve os seus dados antes que isso aconteça.
- Dependendo do status do instrumento, a energia pode não ser desativada automaticamente, mesmo depois de o tempo especificado ter passado. Sempre desligue o instrumento manualmente quando ele não estiver em uso.



CUIDADO

Não use este instrumento em um nível de volume alto durante um longo período de tempo, pois você poderá prejudicar a sua audição.

Como usar fones de ouvido

É possível conectar dois pares de fones de ouvido às saídas [PHONES] (fones). Se você usar apenas um par, insira o plugue em qualquer uma dessas saídas.

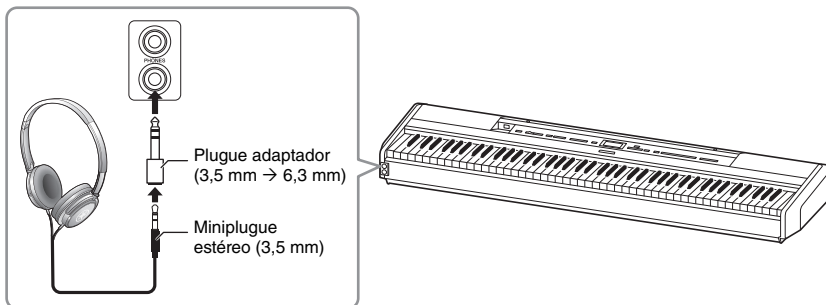

⚠ CUIDADO

Não use fones de ouvido em alto volume por muito tempo. Isso pode causar perda de audição.

Reprodução da sensação natural da distância do som — Amostragem binaural e Melhorador estereofônico

Este instrumento conta com duas tecnologias avançadas que permitem curtir um som excepcionalmente realista, natural, mesmo ouvindo por fones de ouvido.

Binaural Sampling (somente Voice (som) "CFX Grand")

Amostragem binaural é um método que usa dois microfones especiais colocados na posição auricular de um artista e grava o som de um piano como ele é. Ouvir o som com esse efeito pelos fones de ouvido dá a impressão de imersão no som, como se ele estivesse efetivamente emanando do piano. Quando a "CFX Grand" (página 110) é selecionada, a conexão dos fones de ouvido ativa automaticamente o som de amostragem binaural.

Melhorador estereofônico (Sons do grupo Piano que não sejam "CFX Grand")

Otimizador estereofônico é um efeito que reproduz a distância sonora natural como o som de amostragem binaural, muito embora você o ouça pelos fones de ouvido. Quando qualquer outra Voice do grupo Piano que não seja "CFX Grand" é selecionada, o Stereophonic Optimizer (Otimizador estereofônico) é automaticamente ativado ao se conectar fones de ouvido.

Amostragem

Uma tecnologia que grava os sons de um instrumento acústico e depois armazena-os no gerador de tons para que possam ser tocados com base nas informações recebidas do teclado.

OBSERVAÇÃO

As Voices do grupo Piano são aquelas na categoria "Piano" na Lista de Voices predefinidas (página 110). Para obter detalhes sobre a seleção de Voices, consulte a página 20.

OBSERVAÇÃO

Antes de conectar um sistema de alto-falantes amplificados com alimentação externa, leia "Como conectar outros dispositivos" (página 74).

A configuração predefinida é com essa função ativada. Observe que quando a configuração de "Speaker" (Alto-falante) (página 106) está ativada, essa função estará sempre desativada. Como esses sons são otimizados para ouvir com fones de ouvido, recomendamos colocar essa função em "Off" (desativada) nas situações a seguir.

- Tocar o som de piano deste instrumento com um sistema de alto-falantes amplificados externos e monitorar a saída de som deste instrumento com fones de ouvido conectados.
- Fazer uma gravação de áudio (página 61) usando fones de ouvido e, em seguida, reproduzir a música de áudio gravada por meio dos alto-falantes deste instrumento. (Lembre-se de desativar essas funções antes da gravação de áudio.)

Para obter detalhes sobre como ativar e desativar isso, consulte "Binaural" na página 105.

Como usar os pedais

Como usar o pedal

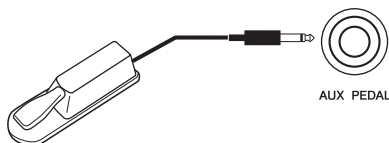

Você pode ativar/desativar diversas funções selecionadas usando o pedal FC3A incluído, conectado à saída [AUX PEDAL]. Também é possível conectar a essa saída um pedal de tipo seletor FC4A ou FC5 vendido separadamente. Para selecionar a função, use o parâmetro "Aux Assign" (Atribuição de auxiliar) (página 104) no visor do menu "System" (Sistema).

OBSERVAÇÃO

Verifique se o instrumento está desligado quando for conectar ou desconectar o pedal.

Função de meio pedal

Esta função pode ser usada quando um pedal FC3A incluso ou uma unidade de pedais LP-1 ou FC-35 vendida separadamente (ver abaixo) é conectado e permite variar a sustentação dependendo da distância de pressionamento do pedal. Quanto mais o pedal for pressionado, mais o som será sustentado. Você pode especificar o ponto no qual deve pisar o pedal conectado à saída [AUX PEDAL] ou o pedal de sustentação da unidade de pedais (Half Pedal Point) (Ponto de meio pedal). Para fazer isso, pressione o botão [MENU] diversas vezes para acessar o visor do menu "System" (Sistema): "Pedal" → "Half Pedal Point" (Ponto de meio pedal) (página 104).

Como usar a unidade de pedais (vendida separadamente)

A saída [PEDAL UNIT] (unidade de pedais) se destina à conexão de uma unidade de pedais LP-1 ou FC35 vendida separadamente. Ao conectar a unidade de pedais LP-1, também instale a unidade em um suporte de teclado (L-515) vendido separadamente. Ao conectar a unidade de pedais FC35, não é necessário um suporte de teclado.



PEDAL UNIT

Insira o conector da unidade firmemente até que a parte metálica do plugue do cabo desapareça da vista, na direção mostrada na ilustração. Caso contrário, o conector poderá quebrar e o pedal poderá não funcionar corretamente.

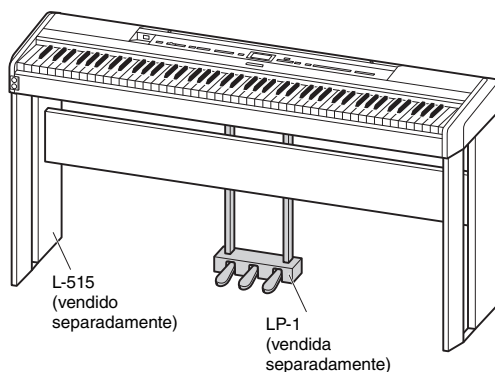

L-515
(vendido
separadamente)

LP-1
(vendida
separadamente)

OBSERVAÇÃO

Verifique se o instrumento está desligado quando for conectar ou desconectar a unidade do pedal.

Pedal de sustentação (direito)

Quando você pressiona o pedal de sustentação, as notas tocadas têm uma sustentação mais longa. Ao selecionar uma Voice do grupo Piano, pressionar o pedal de sustentação ativará o VRM (página 24) recriando com precisão a ressonância exclusiva das cordas e da placa de som de um piano de cauda acústico. Este pedal conta com uma função de meio pedal.

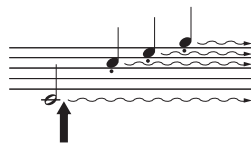

Quando o pedal de sustentação for pressionado aqui, as notas que tocar antes de liberar o pedal serão sustentadas por mais tempo.

Pedal tonal (central)

Se você tocar uma nota ou um acorde no teclado e pressionar o pedal tonal enquanto mantém uma ou mais notas pressionadas, as notas serão sustentadas enquanto o pedal estiver pressionado. Nenhuma das notas subsequentes será sustentada.

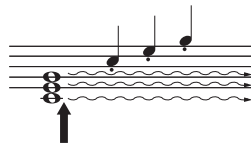

Quando você pressionar o pedal tonal aqui ao tocar a(s) nota(s), essas notas se sustentarão enquanto o pedal estiver pressionado.

Pedal uma corda (esquerdo)

O pedal uma corda diminui o volume e altera ligeiramente o timbre das notas tocadas enquanto ele estiver pressionado. Pressionar o pedal uma corda não afeta as notas que já foram tocadas e estão ressoando. Para aplicar este efeito, toque as teclas após pressionar o pedal.

Lembre-se de que essa função do pedal será alterada a partir do pedal uma corda, dependendo da Voice selecionada (página 20). Quando a Voice "Jazz Organ" ou "Rock Organ" estiver selecionada, esse pedal alternará a velocidade do alto-falante giratório entre baixa e alta ("Rotary Speed" (velocidade de rotação) na página 96). Quando a Voice "Vibraphone" estiver selecionada, esse pedal ativará e desativará alternadamente o Vibrato ("VibeRotor" na página 96).

Como associar funções aos pedais

Você pode associar uma função diferente ao pedal normal ou de tipo seletor conectado à saída [AUX PEDAL] ou ao pedal esquerdo/central/direito conectado à saída [PEDAL UNIT] (unidade de pedais).

Como associar ao pedal

Pressione o botão [MENU] repetidamente para acessar o menu "System" (Sistema) e, em seguida, selecione "Pedal" → "Aux Assign" (Atribuição de auxiliar) para fazer a associação.

Como associar a cada pedal da unidade de pedais

Pressione o botão [MENU] repetidamente para acessar o menu "Voice" (som) e, em seguida, selecione "Pedal" → "Aux Assign" (Atribuição de pedal) para fazer a associação.

OBSERVAÇÃO

As Voices do grupo Piano são aquelas na categoria "Piano" na Lista de Voices predefinidas (página 110). Para obter detalhes sobre a seleção de Voices, consulte a página 20.

OBSERVAÇÃO

Ao manter o pedal tonal (central) pressionado, um tipo sustentado (sem enfraquecimento) de Voice, como cordas ou órgão, podem soar continuamente sem enfraquecer após soltar as teclas.

Lista de funções do pedal

Função	Descrição	Pedal disponível (○: Pode ser associado, x: não pode)			
		Unidade de pedais			Pedal
		Pedal esquerdo	Pedal central	Pedal direito	
Sustain (Switch) (Sustentação discreta))	Uma função que sustenta as notas que você toca enquanto pressiona o pedal, mesmo depois de tirar os dedos do teclado	○	○	○	○
Sustain (Continuous)* (Sustentação contínua))	Uma função que varia a duração da sustentação dependendo da distância de pressionamento do pedal	x	x	○***	○***
Sostenuto (Pedal tonal)	Sostenuto (Pedal tonal) (página 16)	○	○***	○	○
Soft (Una corda)	Soft (Una corda) (página 16)	○	○	○	○
PitchBend Up* (Inflexão da altura para cima)	Função que aumenta suavemente a altura	x	x	○	○
PitchBend Down* (Inflexão da altura para baixo)	Função que reduz suavemente a altura	x	x	○	○
Rotary Speed** (Velocidade de rotação)	Altera a velocidade de rotação do alto-falante giratório Jazz Organ e Rock Organ (alterna entre rápido e lento sempre que você pressiona o pedal)	○	○	○	○
VibeRotor**	Ativa/desativa o vibrato do vibrafone (ativa/desativa cada vez que você pressiona o pedal)	○	○	○	○

A função predefinida do pedal esquerdo varia dependendo de qual é a Voice selecionada no momento. Jazz Organ, Rock Organ: Rotary Speed (Velocidade de rotação), Vibraphone: VibeRotor (Vibrato), outras Voices: Soft (Una corda)

*: Quando você quer atribuir uma função indicada por * ao pedal conectado à saída [AUX PEDAL], deve usar um pedal vendido separadamente (página 15).

** : As funções marcadas com ** são atribuídas ao pedal esquerdo automaticamente ao selecionar a Voice Jazz organ, Rock Organ ou Vibraphone.

***: As funções marcadas com *** são as funções predefinidas quando o pedal/a unidade de pedais estão conectados.

Operações básicas no visor

Além dos botões do painel frontal, o instrumento também conta com controle detalhado por meio dos menus de exibição – permitindo selecionar uma das Voices e músicas incluídas, bem como alterar diversos configurações de instrumento, para uma reprodução ainda melhor e um potencial de apresentação.

Visor Voice (som) (página 20)

1. Pressione o botão Voice (som) para acessar o visor Voice (som).

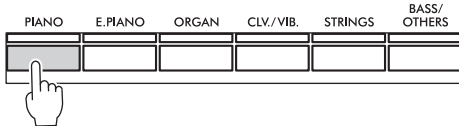

2. Use os botões [◀]/[▶] para selecionar a Voice anterior ou seguinte. Pressione os botões [◀]/[▶] simultaneamente para selecionar a primeira Voice do grupo de Voices.

Visor Voice (som)



Isso indica a posição atual no grupo de Voices.

Visor Song (Música) (página 44)

1. Pressione o botão [DEMO/SONG] para acessar a Lista de categorias de música.

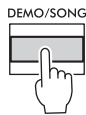

2. Use os botões [▲]/[▼] para selecionar uma categoria de música.

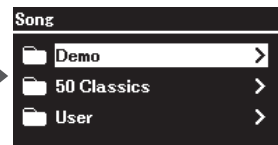

Pressione [▶] para selecionar uma categoria de música.
Pressione [◀] para retornar.

Visor de configurações detalhadas (Menu) (página 94)

1. Pressione o botão [MENU] diversas vezes para selecionar o menu desejado.

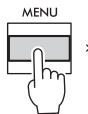

2. Use os botões [▲]/[▼] para selecionar um parâmetro do menu atual.

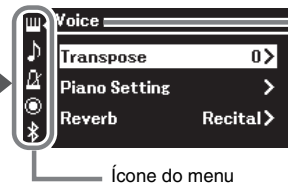

Nome do menu

Observe que a profundidade da hierarquia é diferente dependendo do parâmetro selecionado.

Ícone do menu

Você também pode selecionar o menu desejado usando essas etapas alternativas:

1. Pressione o botão [MENU] uma vez para acessar o visor de configuração detalhada.

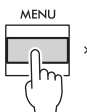

2. Pressione o botão [◀] para realçar o ícone do menu e, em seguida, use os botões [▲]/[▼] para selecionar o menu desejado.

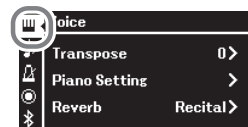

Visor Voice (som): Para selecionar a Voice (o som ao tocar o teclado).

Visor Song (Música): Para selecionar a música para reprodução nesse instrumento.

Visor de configuração detalhado: Para fazer configurações detalhadas sobre a apresentação no teclado, como reprodução de Voice ou reprodução de música etc. (página 94)

OBSERVAÇÃO

Dependendo da cor do instrumento, o plano de fundo do visor é branco e os caracteres e outras marcas são mostrados em preto.

3. Use os botões [▲]/[▼] para selecionar uma música.

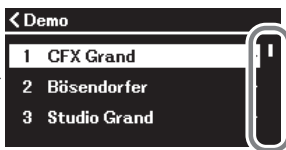

Pressione [▶] para selecionar uma música.
Pressione [▲] para retornar.

Quando esse visor for mostrado aqui, você poderá percorrê-lo verticalmente.

4. Pressione o botão [PLAY/PAUSE] para reproduzir a música.

Use os botões [◀]/[▶] para selecionar o compasso anterior ou seguinte.

Visor Song (Música)



Ajuste do valor na janela pop-up do controle deslizante

3. Use os botões [◀]/[▶] para ajustar o valor, pressione o botão [EXIT] (sair) para fechar a janela pop-up. Para restabelecer o valor padrão, pressione os botões [◀] e [▶] simultaneamente.

Pressione [▶] para acessar as configurações detalhadas.
Pressione [EXIT] para retornar ao visor anterior.

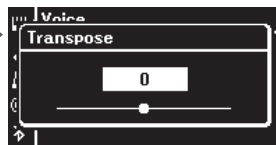

Pressione [▶] para acessar as configurações detalhadas.
Pressione [◀] para retornar.

Seleção de um valor em uma lista

3. Use os botões [▲]/[▼] ou o botão [▶] para selecionar uma configuração. Pressione o botão [◀] para retornar ao visor anterior.

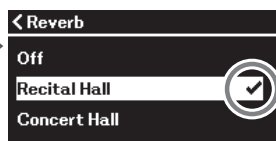

Uma marca de seleção é exibida à direita da seleção.

Reprodução de vários sons de instrumentos musicais (Voices)

É possível selecionar e reproduzir outros sons de instrumentos musicais (Voices), tais como piano, órgão ou instrumentos de corda.

Seleção de Voices (sons)

Os sons (Voices) deste instrumento estão convenientemente divididas em dois grupos de instrumentos. Selecione a Voice desejada e toque o piano. Você também pode selecionar uma Voice das Voices XG. Para obter instruções, consulte a página 21.

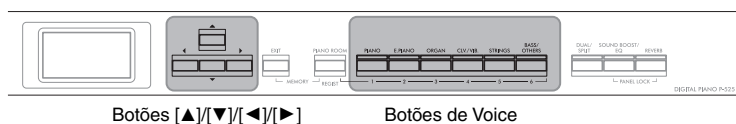

OBSERVAÇÃO

Para ouvir e sentir as características das Voices, ouça as músicas de demonstração de cada uma delas (página 22) ou consulte a "Lista de Voices predefinidas" na página 110.

1. Pressione um dos botões de Voice para selecionar o grupo de Voices desejado.

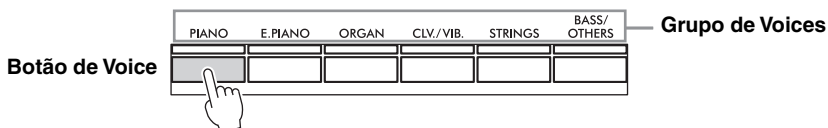

OBSERVAÇÃO

Para obter informações sobre as Voices, consulte a "Lista de Voices predefinidas" (página 110).

2. Use o botão [◀] ou [▶] para selecionar a Voice desejada. Pressione os botões [◀] e [▶] simultaneamente para selecionar a primeira Voice no grupo de Voices.

Visor Voice (Som)



O visor Voice (som) da Voice selecionada no momento é exibido.

Isso indica a posição atual no grupo de Voices.

3. Toque o teclado.

OBSERVAÇÃO

É possível especificar a sensibilidade ao toque (como o som responde à maneira que você pressiona as teclas). Para obter detalhes, consulte a página 36.

Seleção de Sons (Voices) XG

A Voice XG se destina à reprodução de dados de música compatíveis com o formato XG (página 7).

Depois que o visor Voice (som) for chamado, selecione uma Voice XG seguindo as instruções abaixo.

1. **Pressione duas vezes o botão [BASS/OTHERS] (baixo/outros) para acessar o visor da lista dos grupos de Voices XG.**

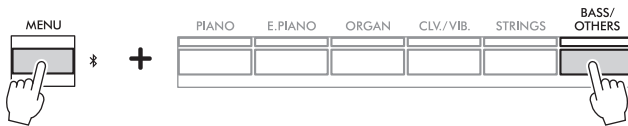

2. **Use os botões [▲]/[▼] para selecionar um dos grupos de Voices XG e, em seguida, pressione o botão [▶].**

Visor da lista do grupo de Voices XG

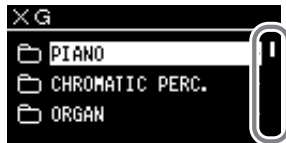

Quando esse visor for mostrado aqui, você poderá percorrê-lo verticalmente.

3. **Use os botões [▲]/[▼] para selecionar a Voice XG desejada e, em seguida, pressione o botão [▶].**

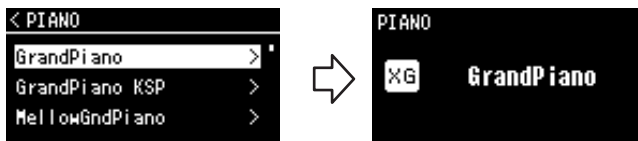

Para voltar do visor do nome da Voice XG para o visor da lista de Voices XG, pressione o botão [▲].

Para voltar do visor da lista de Voices XG para o visor da lista de grupos de Voices XG (etapa 2), pressione o botão [◀].

*Para obter detalhes sobre as Voices XG, consulte a "Lista de Voices XG" na Lista de dados disponível no site (consulte a página 6).

Ouvir as demonstrações de Voice

Para cada grupo de Voices, o instrumento contém diversas gravações de músicas de demonstração que ilustram as características especiais das respectivas Voices. Para obter informações sobre quais Voices têm demonstrações que podem ser reproduzidas, consulte a Lista de Voices predefinidas na página 110.

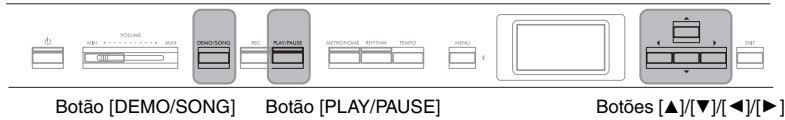

1. **Pressione o botão [DEMO/SONG] para acessar o visor da lista de músicas.**



2. **Use os botões [▲]/[▼] para selecionar "Demo" (Demonstração) e pressione o botão [▶] para exibir o próximo visor.**
3. **Use os botões [▲]/[▼] para selecionar a demonstração de Voice desejada e pressione o botão [▶] para exibir o visor "Demo" (Demonstração).**

O nome da demonstração de Voice selecionada atualmente é exibido no visor.

Visor "Demo" (Demonstração)



4. **Pressione o botão [PLAY/PAUSE] para iniciar a reprodução.**
5. **Pressione o botão [PLAY/PAUSE] novamente para parar a reprodução.**

A demonstração do piano interrompe automaticamente quando a reprodução da demonstração do piano chega ao final.

Seleção de outras demonstrações

Pressione o botão [▲] para voltar ao visor da lista de músicas e, em seguida, repita as etapas 3 e 4 desta seção. Essa operação está disponível mesmo durante a reprodução.

OBSERVAÇÃO

As operações de gravação não podem ser usadas durante a reprodução da demonstração de Voice.

Personalizar o som e a resposta ao toque das Voices de piano (Piano Room (Sala do piano))

A função Piano Room se destina àqueles que desejam tocar o instrumento como um piano de maneira simples, prática e totalmente agradável. Não importa a Voice ou outras configurações escolhidas, você pode chamar instantaneamente as configurações ideais para apresentação ao piano ao simples toque de um botão. Tente criar um som de piano personalizado ajustando vários parâmetros, como a posição de tampa, a ressonância de cordas, a ressonância de sustentação, a resposta ao toque etc.

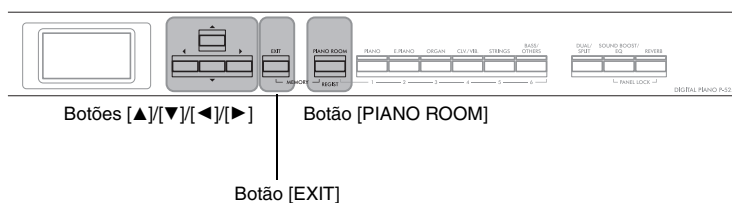

1. Pressione o botão [PIANO ROOM] para acessar o visor Piano Room.



2. Pressione os botões [▲]/[▼] para selecionar itens (página 24).
3. Pressione os botões [◀]/[▶] para alterar as configurações (página 24).
4. Pressione o botão [EXIT] para sair do visor Piano Room.







OBSERVAÇÃO



As Voices do grupo Piano são aquelas na categoria "Piano" na Lista de Voices predefinidas (página 110). Para obter detalhes sobre a seleção de Voices, consulte a página 20.

OBSERVAÇÃO

- Se uma Voice que não seja do grupo Piano for selecionada, pressionar o botão [PIANO ROOM] (Sala do piano) a mudará para "CFX Grand".
- Pressionar o botão [PIANO ROOM] desabilita as funções Dual/Split/Duo.

Parâmetros que você pode ajustar em Piano Room (Sala do piano)

Item	Ícone	Descrições	Configuração padrão	Intervalo de configuração
Lid position (Posição da tampa)		Recria as diferenças no som dependendo da altura à qual a tampa do piano de cauda (virtual) está aberta.	Full (Aberta)	Full, Half, Close (Aberta, semiaberta, fechada)
Brightness (Brilho)		Ajusta o brilho do som.	Varia conforme a Voice.	0 – 10
Touch (Sensibilidade)		Determina como o som responde à força ao tocar. Convém ajustar essa configuração de acordo com a Voice específica que você estiver tocando ou a música específica que estiver executando, conforme desejado.	Medium (Médio)	Soft2 (Duro 2), Soft1 (Duro 1), Medium (Médio), Hard1 (Macio 1), Hard2 (Macio 2), Fixed (Fixo)
Reverb (Reverberação)		Determina o tipo de reverberação aplicado a todo o som, inclusive à apresentação do teclado, reprodução da música e dados MIDI inseridos a partir de um dispositivo MIDI externo.	Varia conforme a Voice.	Consulte a "Lista de tipos de reverberação*" (página 26)
Reverb Depth (Profundidade de reverberação)		Ajusta a profundidade de reverberação. Quando "Reverb" (Reverberação) está desativado ou definido com um valor de "0", nenhum efeito é produzido.	Varia conforme a Voice.	0 – 40
Master Tune (Sintonia principal)		Ajusta a altura de todo o instrumento. Essa função é útil ao tocar o instrumento junto com outros instrumentos ou com música de CD.	A3 = 440 Hz	A3 = 414,8 Hz – 466,8 Hz (0,2 Hz steps) (em intervalos de 0,2 Hz)
VRM		Ativa/desativa o efeito VRM. Para obter informações sobre a função VRM, consulte a página 25. Ouvindo a demonstração de VRM Pressione o botão [PLAY/PAUSE] (reproduzir/pausar) enquanto esse visor estiver aberto para reproduzir a música de demonstração de VRM. Você pode ouvir a música de demonstração com ou sem o efeito (VRM ativada ou desativada).  Os cinco parâmetros abaixo poderão ser ajustados quando a VRM está ativada.	On (Ativado)	On (Ativado), Off (Desativado)
Damper Resonance (Ressonância de sustentação)		Determina a profundidade do efeito de ressonância de cordas aplicado quando o pedal de sustentação é pressionado.	5	0 – 10
Damper Noise (Ruído do pedal)		Ativa/desativa o ruído do pedal produzido pela função VRM. Para obter detalhes sobre o ruído do pedal, consulte a página 25. Essa função é desabilitada quando a "Damper Resonance" (Ressonância do pedal) está ajustada em "0".	On (Ativado)	On (Ativado), Off (Desativado)
String Resonance (Ressonância das cordas)		Determina a profundidade do efeito de ressonância das cordas aplicado quando uma tecla no teclado é pressionada.	5	0 – 10
Duplex Scale Resonance (Ressonância de escala duplex)		Ajusta as vibrações complementares do efeito de ressonância de escala duplex na VRM. Para obter detalhes sobre a escala duplex, consulte a página 25.	5	0 – 10
Body Resonance (Ressonância do corpo)		Ajusta a ressonância do piano em si (da tábua harmônica, das laterais, da estrutura, e assim por diante) na VRM.	5	0 – 10

Item	Ícone	Descrições	Configuração padrão	Intervalo de configuração
Grand Expression		<p>Seleciona o tipo de efeitos da Grand Expression Modeling, que simula as transições sonoras físicas de um piano acústico. Quando esse recurso é configurado como "Dynamic" (Dinâmico), você pode controlar nuances extremamente sutis da execução e do som alterando a força ou o tipo de toque aplicado às teclas. Quando configurado como "Static" (Estático), as nuances são fixas, de modo geral. Para obter detalhes sobre a Grand Expression Modeling, veja abaixo.</p> <p>OBSERVAÇÃO A Grand Expression Modeling só tem efeito nas Voices "CFX Grand" e "Bösendorfer".</p> <p>Como ouvir a música de demonstração Pressione o botão [PLAY/PAUSE] (reproduzir/pausar) enquanto esse visor estiver aberto para reproduzir a música de demonstração dessa função. É possível ouvir a música de demonstração com "Dynamic" (Dinâmico) ou "Static" (Estático).</p>	Dynamic (Dinâmico)	Dynamic (Dinâmico), Static (Estático)
Half Pedal Point (Ponto de meio pedal)		<p>Especifique o ponto até o qual você precisa pressionar o pedal para que o efeito "Sustain (Continuous)" (Sustentação (contínua)) comece a ser aplicado. Essa configuração é aplicada somente ao efeito "Sustain (Continuous)" (Sustentação (contínua)) (página 17) associado ao pedal direito conectado à saída [PEDAL UNIT] (unidade de pedais) ou ao pedal conectado à saída [AUX PEDAL] (pedal auxiliar).</p>	0	-2 (atua com a pressão mais superficial) - 0 - +4 (atua com a pressão mais profunda)

OBSERVAÇÃO

- Se você deseja manter as configurações de Piano Room (Sala do piano) mesmo depois de desligar o instrumento, defina "Voice" (som) e "Other" (Outros) na configuração "Backup" como "On" (Ativado). Para obter detalhes, consulte a página 90.
- Os itens listados acima também podem ser configurados no menu "Voice" (som) (página 95) ou no menu "System" (Sistema) (página 103). Ao se alterar essas configurações no visor Piano Room (Sala do piano), as configurações nos visores dos menus também serão alteradas. Vice-versa, alterar as configurações nos visores dos menus fará alterar também as configurações no visor Piano Room (Sala do piano).
- Para restaurar o valor padrão, pressione os botões [◀] e [▶] simultaneamente enquanto o valor de configuração é mostrado.

Glossário

Termo	Descrição
Damper Noise (Ruído do pedal)	O ruído do pedal é o som produzido por um piano acústico quando o pedal de sustentação é pressionado. O ruído do pedal muda na sonoridade e no volume dependendo da velocidade com a qual o pedal de sustentação é pressionado. Pressionar o pedal de sustentação lentamente produzirá um som mais baixo quando os abafadores se separam das cordas. Pressionar o pedal de sustentação com força transmitirá as vibrações às cordas, produzindo um som mais grave e mais alto.
Duplex Scale (Escala duplex)	A escala duplex é um método de instalação de cordas em pianos que usa cordas extras não percutidas nas oitavas superiores para realçar a sonoridade. Essas cordas vibram complementarmente com as outras cordas em um piano acústico, ressoando com sobretons e conferindo riqueza, cor e brilho complexos ao som. Como os abafadores não tocam nessas cordas, elas continuarão soando mesmo depois que você tirar as mãos do teclado.
Grand Expression Modeling (Modelagem de expressão de piano de cauda)	Em um piano acústico, podem ser produzidas alterações sutis no som alterando-se o tipo de toque do momento em que a tecla é pressionada ao momento em que é solta. Por exemplo, ao se pressionar uma tecla até o fundo, a tecla bate contra a base do teclado e o ruído alcança as cordas, alterando ligeiramente o som. Além disso, quando os abafadores descem até as cordas para abafar o som, a sonoridade é alterada conforme a velocidade com que você solta a tecla. A tecnologia Grand Expression Modeling (Modelagem de expressão de piano de cauda) recriar essas alterações sutis no som que reagem ao seu toque. Isso permite adicionar acentos tocando com força ou adicionar ressonância tocando com delicadeza, para produzir um som altamente expressivo. Ao tocar staccato pode-se ouvir um som nítido, e ao soltar as teclas lentamente, pode-se ouvir um som mais prolongado.
VRM (Modelagem de ressonância virtual)	A função VRM (Virtual Resonance Modeling, Modelagem de ressonância virtual) usa uma modelagem física sofisticada para simular o som real de ressonância das cordas que ocorre quando o pedal de sustentação de um piano acústico é pressionado ou as teclas são pressionadas e seguradas. Em um piano acústico, se o pedal de sustentação for pressionado e uma tecla for tocada, não será apenas a corda da tecla pressionada que vibrará, mas também outras cordas e a tábua harmônica, e cada uma influenciará a outra, criando uma ressonância rica e vibrante, sustentada e ampliada. A tecnologia VRM (Virtual Resonance Modeling, Modelagem de ressonância virtual) incluída neste instrumento reproduz a complicada interação de ressonância das cordas e da tábua harmônica usando fielmente um instrumento musical virtual (modelagem física) e torna o som mais parecido com um verdadeiro piano acústico. Como a ressonância instantânea é realizada no momento de acordo com o estado do teclado ou do pedal, você pode variar o som de forma expressiva alterando o tempo de pressão das teclas e o tempo e a profundidade da pressão exercida no pedal.

Como aperfeiçoar e personalizar o som

Ao aplicar os seguintes efeitos, você obtém possibilidades expressivas maiores e mais ricas.

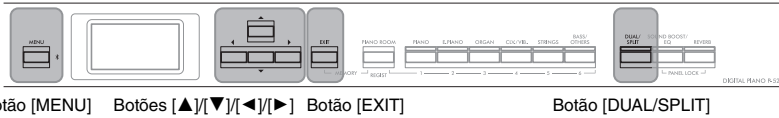

Como adicionar reverberação ao som (Reverb (Reverberação))

A adição de reverberação ao som permite desfrutar da sensação realista de tocar em uma sala de concerto. Ao selecionar uma Voice, o tipo de reverberação ideal é selecionado automaticamente, mas você também pode selecioná-lo. O tipo de reverberação selecionado aqui é aplicado a todo o som, inclusive à execução do teclado, à reprodução de músicas e aos dados MIDI com origem em um dispositivo externo.

1. Pressione o botão [REVERB] (Reverberação) para acessar o visor "Reverb" (Reverberação).

O tipo de reverberação para as Voices do grupo Piano também pode ser definido no visor Piano Room (Sala do piano) (página 24).

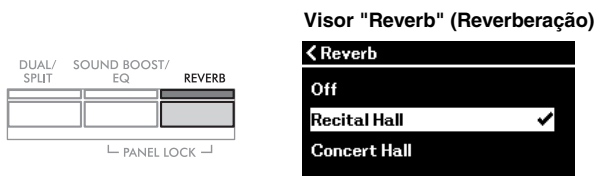

2. Use os botões [▲]/[▼] para selecionar o tipo de reverberação.

Lista de tipos de reverberação

Tipo de reverberação	Efeito
Off (Desligado)	Sem efeito
Recital Hall	Simula a reverberação clara em uma sala de concertos média, adequada para um recital de piano.
Concert Hall	Simula a reverberação brilhante em uma sala de concertos grande, adequada para apresentações públicas de orquestras.
Chamber	Simula a reverberação elegante em uma sala pequena, adequada para música de câmara.
Room (Sala)	Simula a leve reverberação de um espaço de apresentação de tamanho reduzido, como uma sala ou um saguão.
Cathedral	Simula a reverberação solene em uma catedral com construção em pedra com pé-direito elevado.
Club	Simula a reverberação dinâmica em um clube de jazz ou em um bar pequeno.
Plate	Simula o som vibrante de um equipamento de reverberação clássico usado em estúdios de gravação.

Configuração padrão: Varia conforme a Voice ou a combinação de Voices.

É possível ajustar a profundidade de reverberação da Voice selecionada usando o menu "Voice" (som): "Voice Edit" (Edição de Voice) → "Reverb Depth" (Profundidade de reverberação) (página 96).

3. Pressione o botão [EXIT] (Sair) para sair do visor "Reverb" (Reverberação).

Como adicionar o efeito de coro ao som

O Chorus (Coro) adiciona calidez e amplitude ao som. O tipo de coro mais adequado é selecionado automaticamente quando você escolhe uma Voice. Entretanto, você pode selecionar outros tipos a partir dos disponíveis. Essa configuração é aplicada a todo o som, inclusive à execução do teclado, à reprodução de músicas e aos dados MIDI com origem em um dispositivo externo.

1. Pressione o botão [MENU] diversas vezes para acessar o visor do menu "Voice" (som).



2. Use os botões [▲]/[▼] para selecionar "Chorus" (Coro) e, em seguida, pressione o botão [▶].

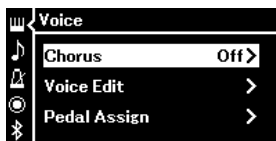

3. Use os botões [▲]/[▼] para selecionar o tipo de coro.

Lista de tipos de coros

Tipo de coro	Efeito
Off (Desligado)	Sem efeito
Chorus (Coro)	Adiciona um som rico e amplo.
Celeste	Adiciona dinâmica e um som amplo.
Flanger	Adiciona efeitos de dinâmica semelhantes ao som de um avião a jato subindo ou descendo.

É possível ajustar a profundidade de coro da Voice selecionada usando o menu "Voice" (som): "Voice Edit" (Edição de Voice) → "Chorus Depth" (Profundidade de coro) (página 96).

4. Pressione o botão [EXIT] (Sair) para sair do visor "Chorus" (Coro).

Configuração padrão: Varia conforme a Voice ou a combinação de Voices.

OBSERVAÇÃO

Quando quiser aplicar o efeito Chorus (Coro) em uma Voice cujo tipo de Chorus (Coro) estiver desativado por padrão, defina o tipo Chorus como um modo diferente de "Off" (Desativado) e depois defina o valor da profundidade do coro conforme desejado (superior a "0").

Como aplicar efeitos

Este instrumento apresenta uma ampla variedade de efeitos que permitem aplicar melhorias, como Echo (Eco) ou Tremolo (Trêmulo) à Voice selecionada para a apresentação com o teclado.

1. **Selecione a Voice desejada.**
2. **Pressione o botão [MENU] diversas vezes para acessar o visor do menu "Voice" (som) e, em seguida, use os botões [▲]/[▼] para selecionar "Voice Edit" (Edição de Voice).**

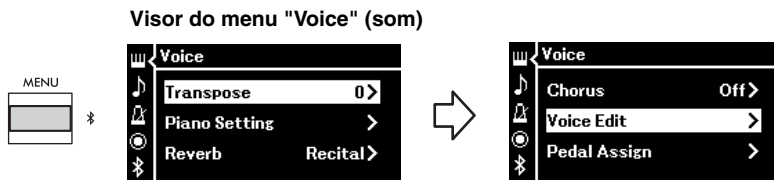

3. **Use os botões [▲]/[▼] para selecionar "Effect" (Efeito) e, em seguida, pressione o botão [▶].**

Visor "Voice Edit" (Edição de Voice)



4. **Use os botões [▲]/[▼] para selecionar o tipo de efeito.**

Lista de tipos de efeitos

Tipo de efeito	Efeito
Off (Desligado)	Sem efeito.
DelayLCR	Retardo aplicado nas posições esquerda, central e direita.
DelayLR	Retardo aplicado nas posições esquerda e direita.
Echo	Retardo semelhante ao eco
CrossDelay	Os retardos da esquerda e direita cruzam alternadamente.
Symphonic	Adiciona um efeito acústico rico e profundo.
Rotary	Adiciona o efeito de vibrato de um alto-falante giratório.
Tremolo	O nível do volume é alterado em ciclos rápidos.
VibeRotor	O efeito de vibrato de um vibrafone.
AutoPan	O som oscila da esquerda para a direita, e de trás para a frente.
Phaser	A fase é alterada periodicamente, aplicando dinâmica ao som.
AutoWah	A frequência central do filtro wah é alterada periodicamente.
Distortion	Distorce o som.

Configuração padrão:
Varia conforme a Voice ou a combinação de Voices.

5. **Pressione o botão [EXIT] (Sair) para sair do visor "Effect" (Efeito).**

Reprodução de duas Voices simultaneamente (Dual)

É possível tocar duas Voices simultaneamente. Você pode criar Voices massivas e de textura rica usando Voices de diferentes grupos simultaneamente por camadas, ou usando Voices do mesmo grupo.

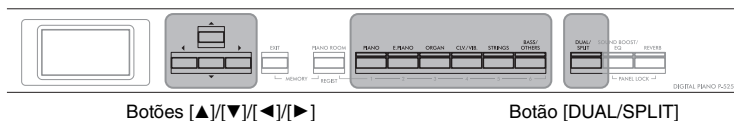

1. Para ativar o modo Dual, pressione o botão [DUAL/SPLIT] uma vez.

O botão [DUAL/SPLIT] (Dual/Dividido) acende.

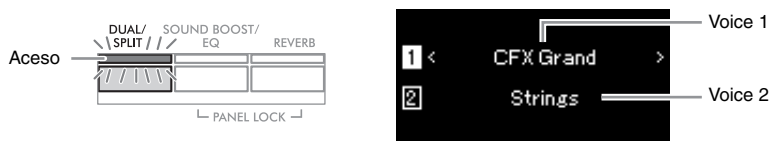

A Voice exibida na parte superior é a Voice 1, e a Voice na parte inferior é a Voice 2.

2. Selecione as Voices a serem sobrepostas.

2-1. Use os botões [▲]/[▼] para realçar a [1] (Voice 1) no visor.

2-2. Pressione um dos botões de Voice para selecionar o grupo de Voices desejado e, em seguida, use os botões [◀]/[▶] para selecionar a Voice desejada (página 20).

2-3. Use os botões [▲]/[▼] para realçar [2] (Voice 2) e, em seguida, selecione uma Voice de acordo com a etapa 2-2.

3. Toque o teclado.

4. Para sair do modo Dual, pressione o botão [DUAL/SPLIT] (Dual/Dividido) diversas vezes até a lâmpada correspondente apagar.

OBSERVAÇÃO

Você também pode ativar o modo Dual pressionando os dois botões de Voice simultaneamente.

Como dividir a extensão do teclado e tocar duas Voices diferentes (modo Split (Dividido))

O modo Split permite tocar duas Voices diferentes no teclado — uma com a mão esquerda e outra com a mão direita.

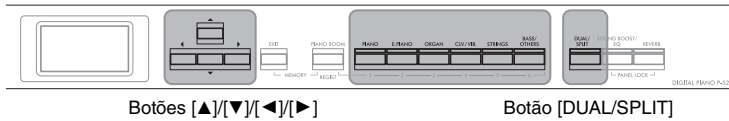

1. Para ativar o modo Split, pressione o botão [DUAL/SPLIT] duas vezes.

O botão [DUAL/SPLIT] (Dual/Dividido) acende.



A Voice exibida na parte superior é a Voice R, e a Voice na parte inferior é a Voice L.

2. Selecione uma Voice para a área da mão direita e para a área da mão esquerda.

O limite entre as extensões das mãos esquerda e direita é conhecido como "Split Point" (Ponto de divisão). A tecla do "Split Point" (Ponto de divisão) (F#2 como padrão) está incluída no alcance da mão esquerda.

2-1. Use os botões [▲]/[▼] para realçar [R] (Voice R) no visor.

2-2. Pressione um dos botões de Voice para selecionar o grupo de Voices desejado e, em seguida, use os botões [◀]/[▶] para selecionar a Voice desejada (página 20).

2-3. Use os botões [▲]/[▼] para realçar [L] (Voice L) e, em seguida, selecione uma Voice de acordo com a etapa 2-2.

3. Toque o teclado.

Como alterar o ponto de divisão

Você pode alterar o ponto de divisão da configuração padrão "F#2" para qualquer outra tecla. Enquanto estiver no modo Split, mantenha pressionado o botão [DUAL/SPLIT] e pressione a tecla que deseja designar como ponto de divisão.



F#2 "Dó" central

OBSERVAÇÃO

O Ponto de divisão também pode ser definido através do visor do menu "System": Pressione o botão [MENU] diversas vezes para exibir o visor do menu "System" (Sistema) → "Keyboard" (Teclado) → "Split Point" (Ponto de divisão) (página 104).

- Para sair do modo Split, pressione o botão [DUAL/SPLIT] diversas vezes até a lâmpada se apagar.

Como usar os modos Dual e Split (Dividido) simultaneamente

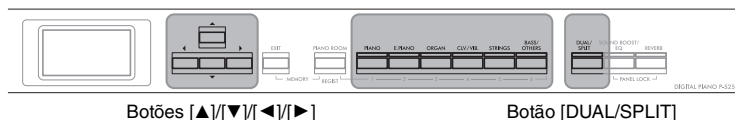

- Para usar os modos Dual e Split simultaneamente, pressione o botão [DUAL/SPLIT] três vezes. O botão [DUAL/SPLIT] (Dual/Dividido) acende.



A Voice exibida na parte superior é a Voice R1, a Voice no meio é a Voice R2, e a Voice na parte inferior é a Voice L.

- Selecione as Voices para sobreposição e para a área da mão esquerda.
 - Use os botões [▲]/[▼] para realçar [R1] (Voice R1) no visor.
 - Pressione um dos botões de Voice para selecionar o grupo de Voices desejado e, em seguida, use os botões [◀]/[▶] para selecionar a Voice desejada (página 20).
 - Use o botão [▲]/[▼] para realçar [R2] (Voice R2) ou [L] (Voice L) e, em seguida, selecione uma Voice de acordo com a etapa 2-2.
- Toque o teclado.
- Para sair dos modos Dual e Split, pressione o botão [DUAL/SPLIT] diversas vezes até a lâmpada se apagar.

OBSERVAÇÃO

A tecla especificada como Ponto de divisão é incluída no intervalo da mão esquerda.

OBSERVAÇÃO

Para obter informações sobre como configurar o Ponto de divisão, consulte a página 30.

Tocar em duo

Esta função permite que duas pessoas toquem o instrumento, uma do lado esquerdo e outra do lado direito. Isto é conveniente para praticar duetos na mesma faixa de oitavas.

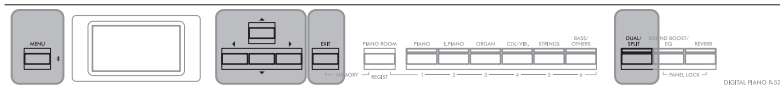

Botão [MENU] Botões [▲]/[▼]/[◀]/[▶] Botão [EXIT] Botão [DUAL/SPLIT]

1. Pressione o botão [MENU] repetidamente para acessar o visor do menu "System" (Sistema) e, em seguida, selecione o item realçado em cada visor, conforme ilustrado abaixo.

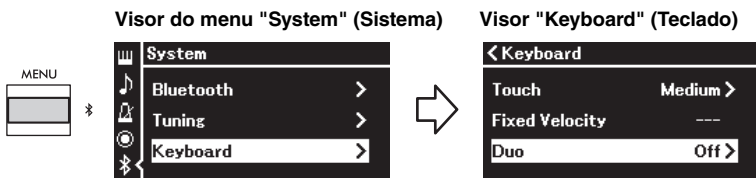

- 1-1. Use os botões [▲]/[▼] para selecionar "Keyboard" (Teclado).
- 1-2. Pressione o botão [▶] para acessar o próximo visor.
- 1-3. Use os botões [▲]/[▼] para selecionar "Duo".
- 1-4. Pressione o botão [▶] para selecionar "On" (Ativar).

O teclado é dividido em duas seções, com a tecla E3 como ponto de divisão.

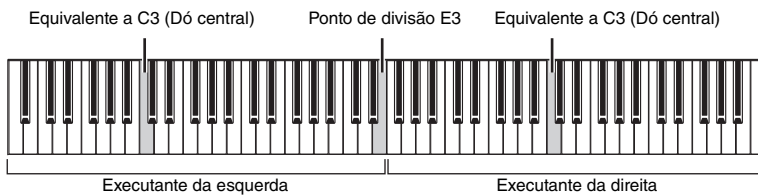

Ao usar a unidade de pedais vendida separadamente, a função muda da maneira a seguir.

Pedal direito	Pedal de sustentação para a faixa de executante da direita
Pedal central	Pedal de sustentação para as faixas de executante da direita e da esquerda
Pedal esquerdo	Pedal de sustentação para a faixa de executante da esquerda

OBSERVAÇÃO

- Quando o modo Duo está ativado, as funções Dual (página 29), Split (Dividido) (página 30) e VRM (página 24) ficam desativadas.
- Quando o Duo - Type (Duo - Tipo) (página 104) é definido como "Separated" (Separado), a Reverb Depth (Profundidade de reverberação) (página 96) é definida como 0 e a função Binaural Sampling (Amostragem binaural) (página 14) é desativada.

OBSERVAÇÃO

- A tecla especificada como Ponto de divisão é incluída no intervalo da mão esquerda.
- É possível alterar o Split Point (Ponto de divisão). Para obter detalhes sobre como configurar o Split Point (Ponto de divisão), consulte a página 30.

2. Pressione o botão [EXIT] (Sair) para acessar o visor Voice (som).

Quando Duo estiver ativado, a indicação [Duo] será mostrada no visor Voice (som).

Pressione um dos botões de Voice para selecionar a Voice desejada, conforme necessário (página 20).



3. Toque o teclado.

Por padrão, o som da extensão do executante da esquerda é emitido pelo alto-falante esquerdo, e o som da extensão do executante da direita é emitido pelo alto-falante direito.

4. Pressione o botão [DUAL/SPLIT] para sair do modo Dual.

OBSERVAÇÃO

Os sons executados tanto pelo executante da direita como pelo da esquerda podem ser enviados a ambos os alto-falantes, com um equilíbrio natural do som. Você pode ajustar isso no menu "System" (Sistema): "Keyboard" (Teclado) → "Duo - Type" (Duo - Tipo) (página 104).

Transposição da afinação em semitons (Transpose)

Você pode alterar a afinação (inflexão da altura) de todo o teclado para cima ou para baixo em semitons, para facilitar a reprodução em fórmulas de compasso difíceis, ou para permitir corresponder facilmente a inflexão do teclado ao timbre de um cantor ou de outros instrumentos. Por exemplo, se você definir este parâmetro em "5", tocar a tecla C produzirá o tom F. Dessa forma, você pode reproduzir a música em F maior como se ela estivesse em C maior.



Botão [MENU] Botões [▲]/[▼]/[◀]/[▶] Botão [EXIT]

1. **Pressione o botão [MENU] diversas vezes para acessar o visor do menu "Voice" (som). Selecione "Transpose" (Transposição) e, em seguida, pressione o botão [▶].**



2. **Defina o valor da transposição usando os botões [◀]/[▶].**
Para redefinir o parâmetro para a configuração padrão, pressione os botões [◀] e [▶] simultaneamente.



3. **Pressione o botão [EXIT] para fechar o visor "Transpose" (Transposição).**

Configuração padrão: 0
Faixa de configuração: -12 (-1 oitava) – 0 (altura normal) – +12 (+1 oitava)

OBSERVAÇÃO

A configuração feita aqui não afeta a reprodução da música. Se quiser transpor a reprodução da música, use o parâmetro Transpose no menu "Song" (página 98).

OBSERVAÇÃO

Os dados da apresentação no teclado serão transmitidos com os números da nota transposta, enquanto os números de nota MIDI recebidos de um dispositivo MIDI externo ou computador não serão afetados pela configuração de transposição.

Ajuste fino da altura (Master Tune)

Você pode ajustar a altura de todo o instrumento. Essa função é útil ao tocar o instrumento junto com outros instrumentos ou com música gravada.



Botão [MENU] Botões [▲]/[▼]/[◀]/[▶] Botão [EXIT]

1. Pressione o botão [MENU] diversas vezes para acessar o visor do menu "System". Selecione "Tuning" (Afinação) usando os botões [▲]/[▼] e, em seguida, pressione o botão [▶].

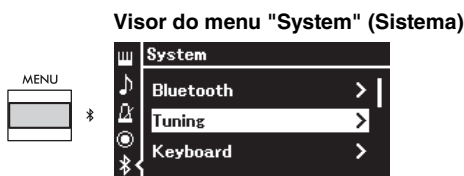

2. Use os botões [▲]/[▼] para selecionar "Master Tune" (Afinação principal) e, em seguida, pressione o botão [▶].

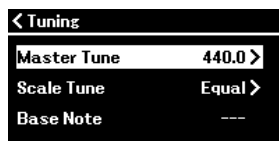

3. Defina o valor da afinação usando os botões [◀]/[▶]. Para redefinir o valor para a configuração padrão (A3 = 440,0 Hz), pressione os botões [◀]/[▶] simultaneamente.



4. Pressione o botão [EXIT] para fechar o visor "Master Tune" (Sintonia principal).

Configuração padrão:

A3 = 440,0Hz

Faixa de configuração:

A3 = 414,8 Hz – 440,0 Hz – 466,8 Hz (em incrementos de 0,2 Hz aproximadamente)

OBSERVAÇÃO

- Se você alterar o valor de afinação aqui, o tipo no visor Piano Room (página 24) também será alterado.
- Estas configurações não serão aplicadas às Voices do conjunto de percussão ou Música de áudio. Estas configurações também não serão gravadas em uma música MIDI.

Alteração da sensibilidade ao toque (Touch)

Você pode determinar como o som responde à força ao tocar. Essa configuração não altera o peso do teclado.

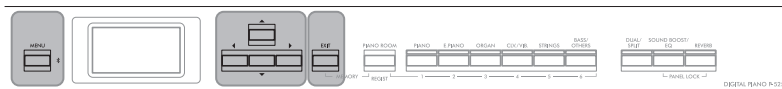

Botão [MENU] Botões [▲]/[▼]/[◀]/[▶] Botão [EXIT]

1. Pressione o botão [MENU] diversas vezes para acessar o visor do menu "System". Selecione "Keyboard" (Teclado) usando os botões [▲]/[▼] e, em seguida, pressione o botão [▶].

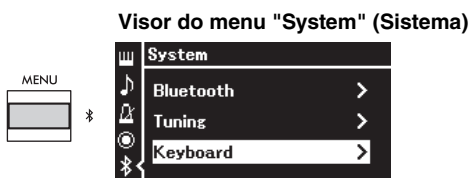

2. Selecione "Touch" (Toque) usando os botões [▲]/[▼] e, em seguida, pressione o botão [▶].

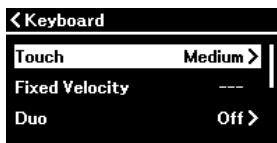

3. Use os botões [▲]/[▼] para determinar a sensibilidade ao toque.



Lista de sensibilidades ao toque

Soft 2 (Suave 2)	Produz um volume relativamente alto até mesmo com um toque suave.
Soft 1 (Suave 1)	Produz um volume alto com um toque de força moderada.
Medium (Médio)	Sensibilidade ao toque padrão.
Hard 1 (Duro 1)	Exige um toque moderadamente forte para produzir um volume alto.
Hard 2 (Duro 2)	Exige um toque forte para produzir um volume alto.
Fixed (Fixo)	Sem resposta ao toque. O nível do volume será o mesmo, independentemente da pressão exercida nas teclas.

4. Pressione o botão [EXIT] para sair do visor "Touch" (Toque).

OBSERVAÇÃO

Ao tocar com Voices de piano, você também pode determinar a sensibilidade ao toque no visor Piano Room. Para obter detalhes, consulte "Parâmetros que você pode ajustar em Piano Room (Sala do piano)" na página 24.

Configuração padrão:
Medium (Médio)

OBSERVAÇÃO

- Se você alterar a sensibilidade ao toque aqui, a definição no visor Piano Room (página 24) também será alterada
- Esta configuração não será gravada em uma música MIDI nem será transmitida como mensagens MIDI.
- As configurações de sensibilidade ao toque podem não afetar Voices de órgão ou cravo.

Reforço do som geral (Sound Boost)

Usando a função Sound Boost (Reforço do som) ao tocar com outros instrumentos, é possível aumentar o volume dele e aprimorar a presença da sua apresentação sem perder expressividade. Essa função é especialmente útil quando você deseja que todas as notas – mais altas e suaves – sejam claramente audíveis.

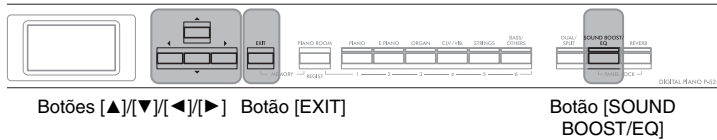

1. Pressione o botão [SOUND BOOST/EQ] (Reforço do som/EQ) repetidamente para acessar o visor "Sound Boost" (Reforço do som) e, em seguida, pressione o botão [▲] para realçar "On/Off" (Ativar/desativar).

Configuração padrão: Off (Desligado)

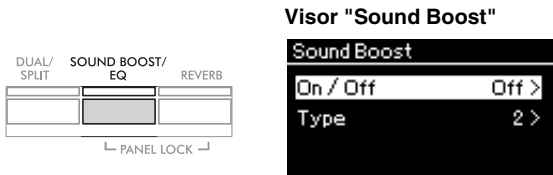

2. Pressione o botão [▶] para ativar a função Sound Boost (Reforço do som).
O botão [SOUND BOOST/EQ] acende.
3. Pressione o botão [▼] para realçar "Type" (Tipo).
4. Pressione o botão [▶] para acessar o visor "Type" (Tipo) e, em seguida, use os botões [▲]/[▼] para selecionar o tipo de reforço do som.

Configuração padrão: 2

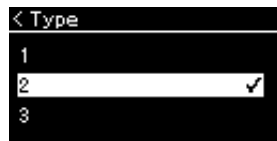

Lista de tipo de Sound Boost (Reforço do Som)

1	Produzindo dinâmicas suaves, este tipo é ideal para apresentações a solo de músicas energéticas.
2	Esse tipo produz um som mais suave e claro do que o Tipo 1, fazendo com que seja ideal ao cantar e tocar ao mesmo tempo.
3	Além disso de um som mais radiante e poderoso do que o Tipo 2, este tipo também tem um ataque mais claro – ideal ao se apresentar como parte de uma banda.

5. Pressione o botão [EXIT] para sair do visor "Type" (Tipo).

Ajuste do som (Master EQ)

O EQ (Equalizador) processa o som dividindo o espectro de frequência em várias faixas, permitindo reforçá-las ou cortá-las conforme necessário para personalizar a resposta de frequência geral e proporcionar som ideal ao ouvir pelo alto-falante interno do instrumento ou fones de ouvido etc.

Este instrumento possui um equalizador digital de três pistas. Você pode selecionar um dos três tipos de equalizador predefinido no visor "Master EQ" (Equalizador principal). Você pode até mesmo criar as configurações do equalizador personalizado próprias ajustando as pistas de frequência e salvar as configurações no Equalizador principal do usuário.

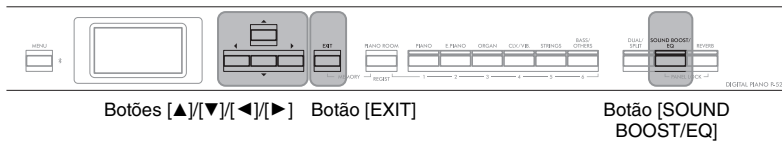

Seleção do tipo de equalizador principal

1. **Pressione o botão [SOUND BOOST/EQ] (Reforço do som/EQ) repetidamente para acessar o visor "Master EQ" (Equalizador principal).**



Configuração padrão: Flat

2. **Use os botões [▲]/[▼] para selecionar o tipo de equalizador principal.**

Lista de tipos de equalizador principal

Flat	Ausente, configurações de equalizador não processadas.
Bright (Claro)	Configurações de equalizador que fornece um som claro.
Mellow (Melodioso)	Configurações de equalizador que fornece um som melodioso.
User (Usuário)	As configurações de equalizador personalizado salvas em "Como configurar o equalizador principal do usuário" (página 39).

3. **Pressione o botão [EXIT] para sair do visor "Master EQ" (Equalizador principal).**

Como configurar o equalizador principal do usuário

1. Pressione o botão [▼] para selecionar "User" (Usuário) no visor "Master EQ" (Equalizador principal) e o botão [▶] para acessar o visor User (Usuário) no qual três pistas podem ser reforçadas ou cortadas.

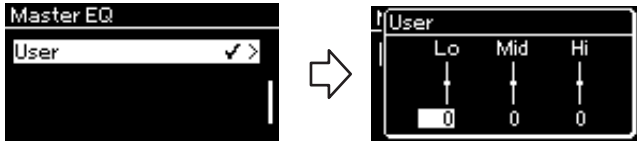

2. Use os botões [◀]/[▶] para selecionar uma pista e, em seguida, use os botões [▲]/[▼] para reforçá-la ou cortá-la.

Para redefinir a configuração padrão, pressione os botões [▲]/[▼] simultaneamente.



3. Pressione o botão [EXIT] para fechar o visor "User" (Usuário).

Configuração padrão: 0 dB
Faixa de configuração: -6 dB
 -0 - +6 dB

Como bloquear o painel frontal

Este instrumento tem uma função muito útil de Bloqueio do painel, que permite desativar temporariamente os botões do painel frontal para evitar que sejam operados involuntariamente durante a execução.

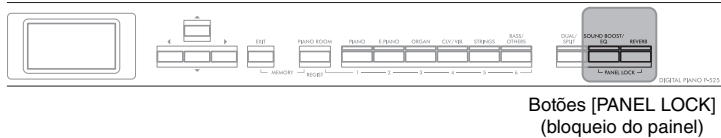

1. Pressione os botões [PANEL LOCK] (bloqueio do painel) simultaneamente para bloquear o painel frontal.

O visor Voice (som) é exibido no visor do instrumento, e o ícone de cadeado é mostrado no canto inferior direito no visor.

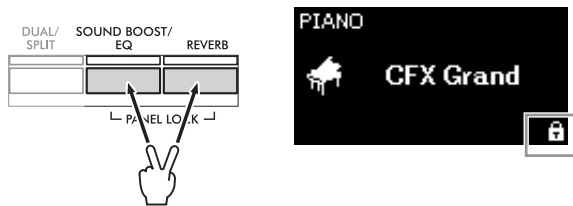

Todos os botões do painel frontal, exceto os interruptores [Φ] (Standby/On (Espera/Ligado) e [VOLUME], serão desabilitados.

2. Pressione os botões [PANEL LOCK] (bloqueio do painel) simultaneamente novamente para desbloquear o painel frontal.

OBSERVAÇÃO

- É impossível bloquear o painel frontal durante a reprodução e a gravação de músicas.
- Quando o painel frontal estiver bloqueado durante a reprodução do metrônomo, do ritmo e da música, a reprodução não poderá ser parada até o painel ser desbloqueado.
- Quando o painel frontal estiver bloqueado, será impossível alternar a reprodução/pausa da música usando a função do pedal auxiliar (página 104).
- Mesmo se o painel frontal estiver bloqueado, quando a função de desligamento automático (página 13) estiver ligada, a alimentação será desligada automaticamente.

Utilização do metrônomo

O instrumento contém um metrônomo integrado (um dispositivo que marca um andamento preciso), ferramenta útil para praticar.

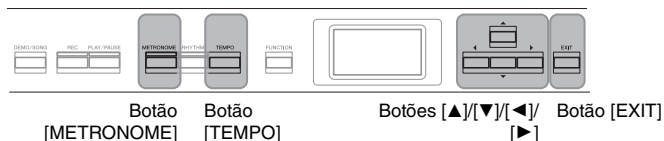

1. Pressione o botão [METRONOME] para iniciar o metrônomo.

Isto exibe o visor "Tempo", no qual você pode ajustar o ritmo.



Para obter informações sobre como configurar a fórmula de compasso, consulte a página 42.

É possível definir o volume do metrônomo, BPM e outros itens usando o visor do menu "Metronome/Rhythm" (Metrônomo/Ritmo) (página 101).

BPM

Você pode determinar se o tipo de nota da indicação do andamento é afetado pela fórmula de compasso do metrônomo (página 101) ou não.

2. Pressione o botão [METRONOME] novamente para parar o metrônomo.

Para sair do visor "Tempo", pressione o botão [EXIT].

Ajuste do tempo

1. Pressione o botão [TEMPO] para acessar o visor "Tempo".

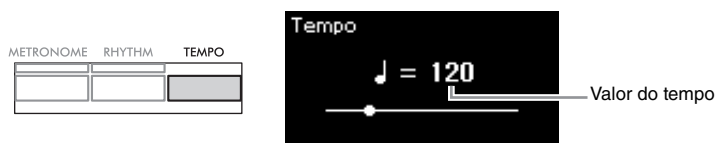

2. Use os botões [◀]/[▶] para ajustar o andamento.

Para redefinir o andamento para a configuração padrão, pressione os botões [◀] e [▶] simultaneamente.

3. Pressione o botão [EXIT] para sair do visor Tempo.

Configuração padrão: 120

Faixa de configuração:
Depende da fórmula de compasso (página 42).

Configuração da fórmula de compasso do metrônomo

1. Pressione o botão [MENU] diversas vezes para exibir o visor do menu "Metronome/Rhythm" (Metrônomo/Ritmo). Selecione a "Time Sig." (Fórmula de compasso) e pressione o botão [▶].

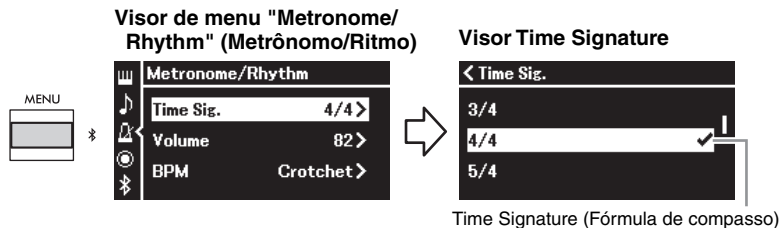

2. Use os botões [▲]/[▼] para selecionar a fórmula de compasso desejada.

Faixa de configuração: 2/2, 3/2, 1/4, 2/4, 3/4, 4/4, 5/4, 6/4, 7/4, 3/8, 6/8, 7/8, 9/8, 12/8

Configuração padrão: 4/4 (selecionar uma música MIDI mudará o valor do tempo (andamento) para o valor especificado nos dados da música MIDI selecionada)

Indicação de tempo e intervalo de configuração

Durante o pressionamento do botão [TEMPO], o tempo é exibido como "note type=xxx" (Por exemplo: ♩ =120). Selecionar a fórmula de compasso altera os parâmetros disponíveis, conforme descrito abaixo.

Tipo da nota	Time Signature (Fórmula de compasso)	Intervalo de configuração
♩ Mínima	2/2, 3/2	3 – 250
♪ Semínima	1/4, 2/4, 3/4, 4/4, 5/4, 6/4, 7/4	5 – 500
♩. Semínima pontuada	6/8, 9/8, 12/8	4 – 332 (apenas números pares)
♫ Colcheia	3/8, 7/8	10 – 998 (apenas números pares) e 999

- * Quando o valor do tempo da música MIDI estiver fora do intervalo de configuração no instrumento, o valor será alterado para ficar dentro do intervalo.
- * O tipo da nota será definido como semínima desde que o parâmetro "BPM" no visor do menu "Metronome/Rhythm" fique definido como "Crotchet" (semínima), independente da fórmula de compasso definida.

Você pode reproduzir o metrônomo com um som de sino no primeiro tempo de cada compasso, de acordo com a fórmula de compasso selecionada.

Para obter detalhes, consulte "Bell" (sino) no menu "Metronome/Rhythm" (Metrônomo/Ritmo) (página 101).

3. Pressione o botão [EXIT] para sair do visor do menu "Metronome/Rhythm" (Metrônomo/Ritmo).

Tipo da nota

A duração de uma batida

Configurações detalhadas do metrônomo

É possível definir o volume do metrônomo, BPM e outros itens usando o visor do menu "Metronome/Rhythm" (Metrônomo/Ritmo) (página 101).

Tocar o teclado junto com reprodução de ritmo

Você pode selecionar um ritmo de diversos gêneros musicais, como pop e jazz, e tocar junto com o acompanhamento. Consulte "Lista de ritmos" em página 112.

Neste instrumento, ritmo significa acompanhamento de bateria e baixo.

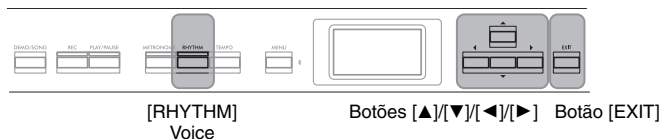

1. Pressione o botão [RHYTHM] para iniciar a reprodução do ritmo.

A reprodução da introdução começa seguida pela reprodução do ritmo.



Para ativar/desativar a introdução/finalização:

"Intro" (Introdução) e "Ending" (Finalização) permitem variar o arranjo do acompanhamento. Você pode ativar/desativar "Intro" e "Ending" nas opções "Intro" ou "Ending" no visor do menu "Metronome/Rhythm" (Metrônomo/Ritmo) (página 101).

2. Use os botões [◀]/[▶] para acessar o ritmo desejado.

Para obter detalhes sobre os ritmos disponíveis, consulte a Lista de ritmos (página 112).

3. Toque o teclado junto com a reprodução do ritmo.

O instrumento criará automaticamente o som do baixo de acompanhamento adequado segundo os acordes que você tocar.

Para desativar o som do baixo:

A configuração padrão do som de baixo é "On" (Ligado).

Caso você não queira o som de acompanhamento de baixo, coloque-o em "Off" (Desativado).

Você pode escolher "Bass" (Baixo) no visor do menu "Metronome/Rhythm" (Metrônomo/Ritmo) (página 101).

4. Para interromper a reprodução do ritmo, pressione novamente o botão [RHYTHM].

O ritmo será interrompido automaticamente depois que a finalização for tocada.

5. Pressione o botão [EXIT] para sair do visor "Rhythm" (Ritmo).

Sobre o tempo (andamento) do ritmo

- O tempo do ritmo é equivalente ao definido para o Metrônomo (página 41).
- Mas mesmo se definir um tempo de um ritmo, se você selecionar uma música MIDI, o valor do tempo será alterado para o valor especificado nos dados da música MIDI selecionada.
- Quando você pressiona o botão [TEMPO] para acessar o visor "Tempo" a fim de alterar o tempo do ritmo, durante a reprodução do ritmo, pressione o botão [EXIT] para retornar ao visor "Rhythm" (Ritmo) no visor "Tempo".

Configurações detalhadas do ritmo

No visor do menu "Metronome/Rhythm" (Metrônomo/Ritmo) (página 101), é possível definir parâmetros detalhados, como volume do ritmo e Sync Start (Início sincronizado), o que fará com que a reprodução do ritmo inicie ao pressionar uma tecla.

OBSERVAÇÃO

O visor "Rhythm" (Ritmo) não pode ser exibido durante a reprodução da música ou

OBSERVAÇÃO

- Alguns arranjos talvez não sejam indicados para uso com esse recurso.
- Os 9°, 11° e 13° acordes não podem ser tocados.
- Para obter detalhes sobre como tocar acordes, consulte os livros de acordes disponíveis comercialmente.

Como tocar e estudar músicas

Este instrumento pode reproduzir músicas predefinidas, músicas que você gravou neste instrumento e músicas disponíveis comercialmente. Além de ouvir essas músicas, é possível tocar o teclado durante a reprodução da música.

Existem dois tipos de música que podem ser gravados e reproduzidos nesse instrumento: Músicas MIDI e Músicas de áudio.

• Música MIDI MIDI

Uma música MIDI é constituída das informações da sua execução ao teclado e não é uma gravação do som real. As informações sobre a apresentação se referem a quais teclas são tocadas, em que tempo e com que intensidade, como em uma partitura musical. Com base nas informações de apresentação gravadas, o gerador de tom produz o som correspondente. Uma música MIDI requer uma capacidade de armazenamento de dados pequena em comparação a uma música de áudio e permite que você altere facilmente os aspectos do som, como as Voices utilizadas etc.

• Música de áudio Áudio

Música é uma gravação do som apresentado propriamente dito. Esses dados são gravados da mesma forma utilizada com gravadores de Voice etc. Esses dados podem ser reproduzidos com um aparelho de música portátil etc., o que permite que outras pessoas ouçam facilmente a sua execução.

A disponibilidade de funções varia entre as músicas MIDI e as músicas de áudio. Neste capítulo, os ícones a seguir indicam se a explicação se aplica ou não às músicas MIDI ou músicas de áudio individualmente.

Exemplo: MIDI Áudio

Indica que a explicação se aplica apenas a músicas MIDI.

Você pode reproduzir os seguintes tipos de músicas neste instrumento.

- Músicas de demonstração de Voices (Voice Demo).
- Músicas predefinidas: 50 músicas clássicas predefinidas ("50 músicas clássicas")
- As músicas gravadas por você (ver página 54 para obter instruções sobre gravação)
- Dados de músicas MIDI disponíveis comercialmente: SMF (arquivo MIDI padrão)
O tamanho máximo para reprodução neste instrumento é de aproximadamente 500 KB por cada música MIDI.
- Dados de músicas de áudio disponíveis comercialmente: Wav (extensão de arquivo = .wav com taxa de amostragem de 44.1 kHz, resolução de 16 bits, estéreo e duração máxima de 80 minutos)

Reprodução de músicas

MIDI | Audio

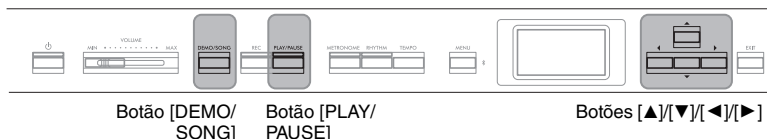

1. Se quiser reproduzir uma música em uma unidade flash USB que contém dados de músicas, conecte-a ao terminal [↔] (USB TO DEVICE) antecipadamente.
2. Pressione o botão [DEMO/SONG] (Demonstração/música) para acessar o visor Song List (Lista de músicas) e, em seguida, selecione a categoria desejada usando os botões [▲]/[▼].
 Selecione a música desejada a partir de "50 Classics", "User" ou "USB", consultando as descrições das categorias abaixo.



Demo (Demonstração)	As demonstrações de Voice permitem ouvir as características das Voices (música MIDI). Consulte a página 22 para saber como reproduzir a demonstração. Para saber os nomes das músicas, consulte a "Lista de demonstrações de Voice" na página 111.
50 Classics (50 clássicos)	50 músicas clássicas predefinidas (músicas MIDI). Para obter detalhes, consulte a "Song List" (Lista de músicas) em página 112.
User (Usuário)	Músicas MIDI que foram gravadas e salvas no instrumento usando a função Recording (Gravar) (página 54) e músicas MIDI que foram copiadas/movidas para o instrumento usando as operações File (Arquivo) (página 66).
USB	Músicas de áudio/MIDI salvas na unidade flash USB através da gravação no instrumento ou músicas de áudio convertidas de músicas MIDI (página 70), ou músicas de áudio/MIDI salvas na unidade flash USB.

3. Pressione o botão [▶] para exibir as músicas na categoria especificada e, em seguida, selecione a música desejada usando os botões [▲]/[▼].
 Quando a categoria "User" ou "USB" é selecionada, o ícone que indica os tipos de música é exibido à esquerda do nome da música.

OBSERVAÇÃO

- Antes de usar uma unidade flash USB, leia a seção "Conexão de dispositivos USB ([↔] Terminal (USB TO DEVICE) (USB para o dispositivo))" na página 75.
- O instrumento pode selecionar automaticamente um arquivo de música salvo no diretório-raiz da memória flash USB assim que a unidade flash USB for conectada. Para obter instruções, consulte "USB Autoload" (Carregamento automático na porta USB) na página 106.

OBSERVAÇÃO

A pasta USB só é exibida quando a unidade flash USB é conectada ao terminal [↔] (USB TO DEVICE).

OBSERVAÇÃO

Pressione o botão [◀] para retornar à categoria/pasta.

OBSERVAÇÃO

"NoSong" (Sem música) será exibido no visor quando não houver dados na pasta selecionada.

Lista de músicas

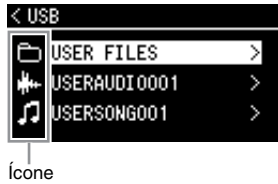

ícone	Formato de dados
	Pasta
	Músicas MIDI
	Músicas de áudio

Para selecionar uma música gravada salva na unidade flash USB:

Quando uma música é gravada e salva em uma unidade flash USB, a música gravada será salva automaticamente na pasta USER FILES (Arquivos de usuário) em uma unidade flash USB. Se desejar selecionar a música a partir da pasta USER FILES, selecione USB na etapa 2 e a pasta USER FILES na etapa 3.

4. Pressione o botão [▶] para selecionar a música desejada.

O visor Song (Música) é exibido, permitindo ver o nome da música selecionada atualmente e respectiva categoria.

Visor Song (Música): Música MIDI

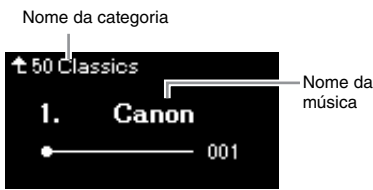

Visor Song (Música): Música de áudio

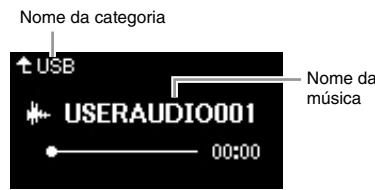

5. Pressione o botão [PLAY/PAUSE] para iniciar a reprodução.

A posição atual da reprodução da música será exibida.

Visor Song (Música): Música MIDI

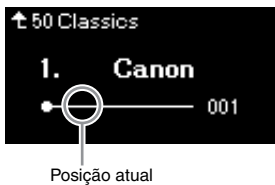

Visor Song (Música): Música de áudio



É possível tocar o teclado junto com a reprodução de uma música. Você também pode alterar a Voice para a sua interpretação ao teclado. Para ajustar o equilíbrio do volume entre a apresentação ao teclado e a reprodução da música MIDI, ou para ajustar o volume de áudio, defina os parâmetros de volume adequados individualmente no visor do menu "Song" (página 52).

6. Pressione o botão [PLAY/PAUSE] novamente para parar a reprodução.

Mesmo se você não pressionar o botão [PLAY/PAUSE], a música é interrompida automaticamente quando a reprodução da música chega ao fim.

Quando não for possível ler músicas a partir de uma unidade flash USB

Se não for possível ler a música, pode ser necessário alterar a configuração Language (Idioma) do nome da música no visor do menu "System" (página 107).

OBSERVAÇÃO

- Pressione o botão [▲] para voltar para a lista de músicas.
- Quando o título da música for muito longo para ser exibido, mantenha pressionado o botão [▼] para ver o título completo na janela pop-up.

OBSERVAÇÃO

As músicas com títulos mais longos de 48 caracteres não podem ser exibidos neste instrumento.

OBSERVAÇÃO

Se uma música foi selecionada, será usado o andamento original da música e a configuração do metrônomo (página 41) será ignorada.

OBSERVAÇÃO

Funções úteis de reprodução estão descritas nas páginas 48 – 53.

Retrocesso/Avanço rápido/Retorno ao início da música

Retrocesso/Avanço rápido

Use os botões [◀] e [▶] para avançar ou retroceder na música (em compassos ou segundos), enquanto o visor Song estiver exibido.

Visor Song (Música): Música MIDI

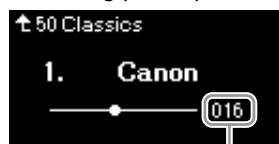

Número do compasso

Visor Song (Música): Música de áudio

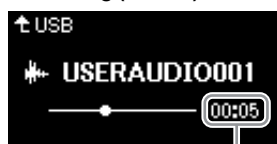

Tempo decorrido

Manter pressionado um dos botões retrocede ou avança continuamente.

Retorno ao início da música

Pressione os botões [◀] e [▶] simultaneamente para voltar para a posição inicial da música.

Ajuste do andamento

É possível ajustar o andamento de reprodução de uma música.

1. Pressione o botão [TEMPO] para acessar o visor "Tempo".

Para uma música MIDI, pressione o botão [TEMPO] durante a reprodução da música enquanto o visor Song estiver exibido. Para uma canção de áudio, pressione o botão [TEMPO] durante a reprodução da música.

Música MIDI

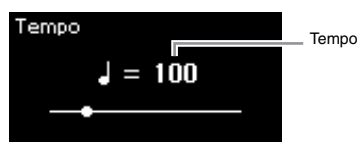

Música de áudio



OBSERVAÇÃO

Alterar o andamento de uma música de áudio pode alterar suas características tonais.

2. Altere o valor do andamento usando os botões [◀]/[▶].

O andamento original da música atual pode ser retomado pressionando simultaneamente os botões [◀] e [▶].

Para músicas MIDI

O intervalo do andamento difere dependendo da fórmula de compasso da música MIDI selecionada. Os valores de configuração disponíveis só podem incluir números pares (múltiplos de 2), dependendo da fórmula de compasso. Para obter informações adicionais, consulte página 42.

Para músicas de áudio

O intervalo do andamento é entre 75% e 125%. 100% é o valor do tempo original. Valores mais altos resultam em um tempo mais rápido.

3. Pressione o botão [EXIT] para sair do visor "Tempo".

Reprodução de uma parte de uma das mãos – função Cancelar parte (músicas MIDI)

MIDI Audio

Algumas músicas MIDI, tais como as músicas predefinidas, são divididas em partes da mão esquerda e direita. Utilizando os dados da música, você pode praticar a mão esquerda ativando somente a parte da mão direita, e praticar a mão direita ativando somente a parte da mão esquerda. Isso permite praticar as partes separadamente, para assimilar facilmente peças difíceis.

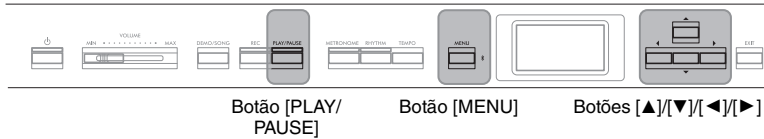

1. Selecione uma música para praticar.

Para obter instruções, consulte a página 45. A categoria de música "50 Classics" é recomendada.

2. Selecione uma parte que você queira estudar.

Pressione o botão [MENU] diversas vezes para acessar o visor do menu "Song" (Música) e, em seguida, selecione o item realçado em cada visor, conforme ilustrado abaixo.

No visor "L/R", selecione a parte (faixa) da qual deseja desativar o áudio para estudar. Selecione "R" para praticar a parte da mão direita ou "L" para praticar a parte da mão esquerda.

Menu do visor "Song" (Música)

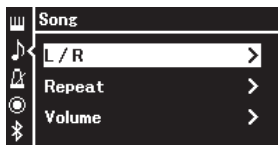

Visor "L/R"



2-1. Use os botões [▲]/[▼] para selecionar "L/R".

2-2. Pressione o botão [▶] para acessar o próximo visor.

2-3. Use os botões [▲]/[▼] para selecionar a faixa desejada.

3. Use o botão [▶] para selecionar "Off" (Desativada) na parte selecionada.

4. Pressione o botão [PLAY/PAUSE] para iniciar a reprodução. Toque e pratique a parte sem áudio.

5. Pressione o botão [PLAY/PAUSE] novamente para parar a reprodução.

Mesmo se você não pressionar o botão [PLAY/PAUSE], a música é interrompida automaticamente quando a reprodução da música chega ao fim.

OBSERVAÇÃO

Algumas músicas nas categorias "50 Classics" (50 clássicos) são duetos. Consulte a página 112 sobre a atribuição das partes dos duetos.

OBSERVAÇÃO

- As partes podem ser ativadas ou desativadas mesmo durante a reprodução.
- Geralmente, o canal 1 é atribuído a "R", o canal 2 é atribuído a "L" e os canais 3 a 16 são atribuídos a "Extra" (Pista adicional). No entanto, as atribuições podem variar dependendo da música. Os canais atribuídos a "Extra" não podem ser ativados/desativados individualmente.
- Ao selecionar outra música MIDI, ambas as partes serão automaticamente ativadas.

Reprodução de uma música repetidamente

Existem três itens de Repeat (Repetição), conforme descrito abaixo. Estes são convenientes para praticar repetidamente frases difíceis. É interessante usar esta função e a função Part Cancel (acima) para praticar passagens difíceis, no caso de músicas MIDI.

- **AB Repeat** (Repetição de A a B) Reproduz repetidamente o intervalo especificado da música MIDI selecionada.
- **Phrase Repeat** (Repetição de frase) Reproduz repetidamente uma frase específica de uma música MIDI que contenha marcas de frases.
- **Song Repeat** (Repetição de música) Reproduz uma música de áudio/MIDI repetidamente, ou reproduz repetidamente todas as músicas de áudio/MIDI salvas em uma categoria (pasta) selecionada, em ordem ou aleatoriamente.

As explicações descritas aqui são aplicáveis apenas às opções AB Repeat e Song Repeat. Para Phrase Repeat, consulte a página 98.

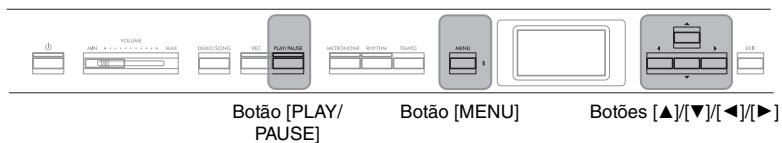

Phrase Mark (Marca de frase)
 Marcador pré-programado nos dados de algumas músicas MIDI, que especifica um local específico da música.

1. Selecione uma música a ser reproduzida.

Para obter instruções, consulte a página 45.

2. Acesse o visor "Repeat" (Repetição).

Pressione o botão [MENU] diversas vezes para acessar o visor do menu "Song" (Música). Selecione "Repeat" (Repetição) e, em seguida, pressione o botão [▶].

Menu do visor "Song" (Música)

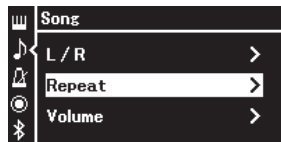

Visor "Repeat" (Repetição)



3. No visor "Repeat" (Repetição), selecione um item desejado usando os botões [▲]/[▼] e, em seguida, pressione o botão [▶].

Selecione "A-B" para AB Repeat (Repetição de A a B), selecione "Phrase" (Frase) para Phrase Repeat (Repetição de frase), ou selecione "Song" (Música) for Song Repeat (Repetição de música).

4. Defina no visor de configuração correspondente.

- **AB Repeat (Repetição de A a B)** Consulte a página 50.
- **Phrase Repeat (Repetição de frase)** Consulte a página 98 (seção "Phrase" (Frase) em "Repeat" (Repetição)).
- **Song Repeat (Repetição de música)** Consulte página 51.

Configuração AB Repeat

MIDI

Audio

Para obter informações sobre as operações básicas, veja a página 49. Continuando a partir da etapa 4 na mesma página, siga o procedimento abaixo.

4-1. Pressione o botão [PLAY/PAUSE] para iniciar a reprodução da música.

4-2. Pressione o botão [▶] no ponto inicial (A) do intervalo a ser repetido.

Visor "A-B"



Como especificar o início de uma música como ponto A

Especifique o ponto A antes de iniciar a reprodução, depois inicie a reprodução e especifique o ponto B.

4-3. Pressione o botão [▶] novamente no ponto final (B).

Depois de uma introdução automática (para ajudar a orientá-lo na frase), o intervalo do ponto A até o ponto B será reproduzido repetidamente.

Como especificar o fim de uma música como ponto B

A especificação apenas do ponto A resultará na reprodução repetida entre o ponto A e o final da música (que será o ponto B).

5. Para desativar a função Repeat (Repetição), pressione o botão [▶] enquanto "Repeat Off" (Desativar repetição) estiver realçado, ou selecione outra música.



OBSERVAÇÃO

Também é possível especificar o intervalo de repetição através do procedimento descrito a seguir.

- 1 Realce o número do compasso usando o botão [▲] e, em seguida, avance rapidamente a música até o ponto A usando os botões [◀]/[▶].
- 2 Realce "Set A" (Definir A) usando o botão [▼] e, em seguida, pressione o botão [▶].
Após especificar o ponto A, o visor para especificar o ponto B é acessado.
- 3 Especifique o ponto B usando o mesmo procedimento para especificar o ponto A.

Configuração de repetição de música

MIDI

Audio

Para obter informações sobre as operações básicas, veja a página 49.
Continuando a partir da etapa 4 na mesma página, siga o procedimento abaixo.

4-1. Selecione o tipo de Repeat (Repetição) desejado usando os botões [◀]/[▶] no visor de configuração.

Visor Setting (visor Configuração)



Configuração padrão: Off
(Desligado)

Off (Desligado)	Desabilita a reprodução repetida. A música para automaticamente quando a reprodução alcança o fim da música selecionada.
Single (Única)	Reproduz repetidamente a música selecionada.
All (Todas)	Reproduz continuamente e na ordem todas as músicas da categoria selecionada.
Random (Aleatório)	Reproduz continuamente em ordem aleatória todas as músicas da categoria selecionada.

4-2. Pressione o botão [PLAY/PAUSE] para iniciar a reprodução repetida.

Os ícones correspondentes a cada configuração de repetição são exibidos no visor Song.

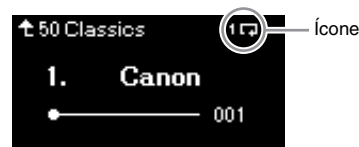

Quando a configuração de repetição estiver ativada, (Único), (Todos) ou (Aleatório) será mostrado no canto superior direito do visor Song.

5. Para desativar a função Repeat (Repetição), pressione o botão [PLAY/PAUSE] novamente para interromper a reprodução e, em seguida, selecione "Off" (Desativado) nas etapas 4-1.

Ajuste do equilíbrio do volume

MIDI | Audio

Quando uma música MIDI for selecionada, é possível ajustar o Equilíbrio do volume entre a reprodução da música e o som sendo tocado no teclado, ou entre as partes direita e esquerda da música selecionada. Quando uma música de áudio for selecionada, é possível ajustar o volume da Música de áudio.

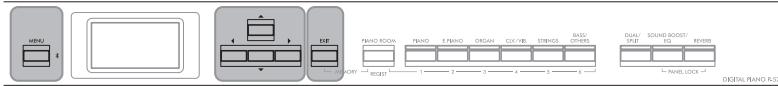

Botão [MENU] Botões [▲]/[▼]/[◀]/[▶] Botão [EXIT]

1. **Selecione a música desejada antecipadamente. (página 45)**
2. **Pressione o botão [MENU] diversas vezes para acessar o visor do menu "Song" (Música). Selecione "Volume" e, em seguida, pressione o botão [▶].**



(Quando uma música MIDI for selecionada)
Menu do visor "Song" (Música)

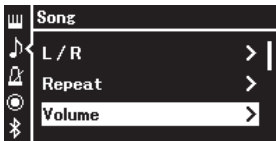

(Quando uma música de áudio for selecionada)

Menu do visor "Song" (Música)

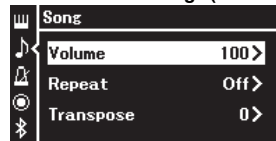

3. **Quando uma música MIDI for selecionada, selecione "Song - Keyboard" (Música - Teclado) ou "Song L - R" (Música esquerda - direita) usando os botões [▲]/[▼] e, em seguida, pressione o botão [▶] para acessar o visor de configuração.**

Song - Keyboard (Música - Teclado)	Ajusta o equilíbrio do volume entre a reprodução da música MIDI e a execução no teclado.
Song L - R (Música esquerda - direita)	Ajusta o Equilíbrio do volume entre as partes direita e esquerda da música MIDI selecionada.

Quando uma música de áudio for selecionada, use os botões [◀]/[▶] para definir o volume de reprodução do áudio. Após configurar o valor, vá para a etapa 5.

(Quando uma música MIDI for selecionada)

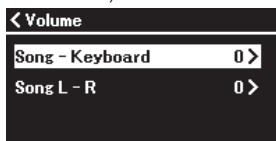

(Quando uma música de áudio for selecionada)

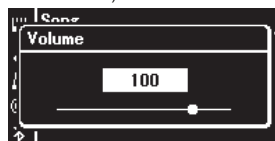

OBSERVAÇÃO

Alguns dados de música à venda no mercado (música MIDI) são reproduzidos em níveis extremamente altos. Ao usar tais dados, ajuste a configuração "Song - Keyboard" (Música - Teclado).

4. Ajuste o Equilíbrio do volume usando os botões [◀]/[▶].

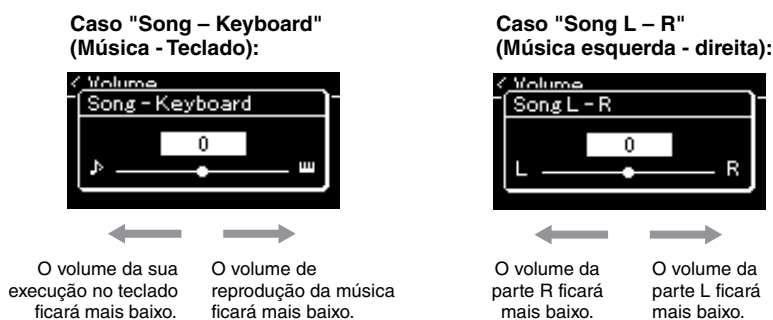

Song - Keyboard (Música - Teclado)
Configuração padrão: 0
Faixa de configuração: Key+64 – 0 – Song+64

Song L - R (Música esquerda - direita)
Configuração padrão: 0
Faixa de configuração: L+64 – 0 – R+64

5. Pressione o botão [EXIT] duas vezes para sair do visor do menu "Song" (Música).

Sempre que selecionar outra música MIDI, a configuração de "Song L - R" volta para a configuração padrão. Entretanto, a configuração "Song - Keyboard" e do volume de áudio não volta para o valor padrão quando outra música é selecionada.

OBSERVAÇÃO

Os parâmetros selecionados de "Song - Keyboard" (Música - Teclado) serão mantidos (Backup Setting) (Configuração de backup) mesmo quando a energia for desligada. Não ajuste os níveis de volume para o mínimo. Caso contrário, o som do teclado ou das músicas não será reproduzido. Você pode alterar as configurações para manter o parâmetro selecionado ou não. Para obter mais detalhes, consulte "Configuração de backup" na página 90.

Funções úteis de reprodução

MIDI

Audio

Como iniciar/pausar a reprodução usando um pedal

É possível associar a função Song Play/Pause (reproduzir/pausar música) (a mesma função do botão [PLAY/PAUSE] (reproduzir/pausar)) ao pedal incluído ou ao pedal do tipo seletor (vendido separadamente) conectado à saída [AUX PEDAL] ou ao pedal central ou esquerdo da unidade de pedais (vendida separadamente) conectada à saída [PEDAL UNIT] (unidade de pedais). Pressione o botão [MENU] repetidamente para exibir o visor do menu "System" (Sistema) e, em seguida, selecione "Pedal" → "Play/Pause" para fazer a atribuição. Isso é conveniente para iniciar ou pausar a reprodução de uma música quando você está tocando e não pode tirar as mãos do teclado.

Transposição da tonalidade de uma música

Você pode deslocar a altura da reprodução da música para cima ou para baixo, em semitons. Você pode alterar as configurações no visor do menu "Song": Pressione o botão [MENU] diversas vezes para acessar o visor do menu "Song" (Música) → "Transpose" (Transposição) (página 98).

OBSERVAÇÃO

A entrada de som de áudio de um dispositivo externo (página 54) não pode ser transposta.

Gravar sua apresentação

Esse instrumento permite gravar a apresentação com os dois métodos descritos a seguir.

• Gravação MIDI **MIDI**

Com esse método, as execuções são gravadas como um arquivo MIDI SMF (formato 0) e salvas no instrumento ou em uma unidade flash USB. Se você desejar regravar uma seção específica ou editar parâmetros, como Voice, use esse método. Também é possível gravar a apresentação em cada Pista, uma de cada vez. Como uma música MIDI pode ser convertida em uma música de áudio após a gravação (página 70), pode ser conveniente usar a gravação MIDI (com gravação de novas pistas e várias partes) para criar primeiro um arranjo complexo que, de outra forma, não seria possível tocar ao vivo; em seguida, converta-o em uma música de áudio. Esse instrumento permite gravar aproximadamente 500 KB de dados por música.

• Gravação de áudio **Audio**

Com esse método, as execuções gravadas são salvas em uma unidade flash USB como arquivo de áudio. A gravação é efetuada sem se designar a parte gravada. Como ela é salva em formato WAV estéreo com resolução normal de qualidade de CD (44,1 kHz/16 bits), ela pode ser transmitida para e reproduzida em reprodutores de música portáteis usando-se um computador. Como a entrada* de som de áudio do dispositivo externo também é gravada, você pode gravar a execução ao teclado juntamente com o som da execução do dispositivo de áudio, do computador ou do dispositivo inteligente etc. conectado. Este instrumento permite gravar até 80 minutos por cada gravação.

* Entrada de som de áudio (som de entrada de áudio):

Dados de áudio enviados para este instrumento por dispositivos externos, como um computador ou um dispositivo inteligente etc. ao conectar o instrumento com os dispositivos por meio da entrada [AUX IN] (entrada aux), do terminal [USB TO HOST] (USB para o host), da rede local sem fio ou do Bluetooth). Para conexão com esses dispositivos, consulte a seção "Como conectar outros dispositivos" na página 74.

Para obter detalhes sobre a diferença entre músicas MIDI e músicas de áudio, consulte a página 44.

Métodos de gravação

Esse capítulo cobre os quatro métodos descritos abaixo. Observe que o formato de dados criado é diferente dependendo do método, MIDI ou áudio.

• Gravação MIDI rápida **MIDI**página 55

Esse método permite iniciar a gravação mais rapidamente. A execução será gravada e salva na categoria "User" (Usuário) (página 45) na memória interna deste instrumento.

• Gravação MIDI – Faixas independentes **MIDI**página 57

Esse método permite que você grave as partes direita, esquerda e extras separadamente. Como é possível gravar a parte esquerda durante a reprodução da direita, esse método é útil para gravar as duas partes de um dueto. Já que você pode gravar até 16 partes separadamente, grave a execução de cada parte instrumental individualmente e crie composições inteiramente orquestradas.

• Gravação MIDI na unidade flash USB **MIDI**página 59

Esse método é útil quando você quiser substituir a música MIDI já gravada na unidade flash USB ou criar uma nova música MIDI na unidade flash USB.

• Gravação de áudio na unidade flash USB **Audio**página 61

Esse método permite gravar a execução como dados de áudio na unidade flash USB conectada ao terminal [↔] (USB TO DEVICE) (USB para o dispositivo).

OBSERVAÇÃO

Você pode regravar um intervalo específico de uma música MIDI ou alterar o tempo ou a Voice da música gravada. Para obter detalhes, consulte "Outras técnicas de gravação" (página 62).

Gravação MIDI rápida

MIDI

Esse método é a maneira mais rápida para iniciar a gravação.

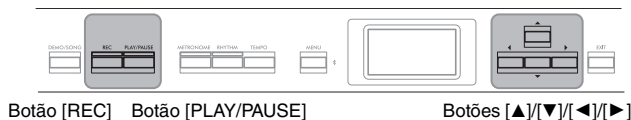

1. Faça as configurações necessárias, como seleção de Voice e fórmula de compasso.

Para obter detalhes sobre como selecionar uma Voice, consulte a página 20. Antes de iniciar a operação de gravação, ative ou desative as funções Dual/Split/Duo (Dual/Divisão/Duo) e selecione um tipo de Reverb/Chorus/Effect (Reverberação/chorus/Efeito), conforme desejado.

Como você pode também usar o Metronome/Rhythm (metrônomo/ritmo) durante a gravação, defina o andamento e a fórmula de compasso do Metronome/Rhythm (metrônomo/ritmo) (página 41) antes de começar a gravar.

2. Pressione o botão [REC] (gravar) para ativar a prontidão para gravação.

Uma música em branco para gravação é definida automaticamente.



O botão [PLAY/PAUSE] piscará no andamento atual.

Para sair do modo Gravação, pressione o botão [REC] novamente.

3. Toque o teclado para iniciar a gravação.

Se quiser gravar uma seção vazia no início da música, pressione o botão [PLAY/PAUSE] para começar a gravar.

Visor "REC" (durante a gravação)

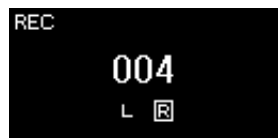

4. Quando terminar a sua apresentação, pressione o botão [REC] novamente para interromper a gravação.

Essa operação fecha o modo Recording (Gravação) e acessa o visor para salvar os dados gravados da apresentação.

OBSERVAÇÃO

Se quiser gravar as partes da mão direita e esquerda individualmente, consulte "Gravação MIDI - Faixas independentes" (página 57), pois o método de gravação descrito aqui assume que ambas as mãos estão sendo gravadas juntas.

OBSERVAÇÃO

- É possível usar o metrônomo/ritmo ao gravar. O som do metrônomo não pode ser gravado, mas o som do ritmo pode. Entre no modo Gravação antes de iniciar a reprodução do ritmo, pois, se entrar no modo Gravação durante a reprodução do ritmo, sua reprodução será interrompida.
- O equilíbrio do volume de "Song – Keyboard" (página 52) não será gravado.
- Na gravação MIDI, a apresentação será gravada na Pista 1. Entretanto, no modo Dual/Split/Duo, as pistas atribuídas para gravação e as pistas realmente utilizadas para gravação são diferentes. Para obter detalhes, consulte "Atribuição de pista de gravação" na página 57.

OBSERVAÇÃO

Manter pressionado o botão [REC] por um segundo acessará o visor que lista as Recording Target Songs (Músicas alvo de gravação). Nesse caso, selecione "New Song" (Nova música) e, em seguida, pressione o botão [▶]. Para obter detalhes, consulte a tabela da página 60.

OBSERVAÇÃO

- Quando um ritmo (página 43) estiver selecionado, pressione o botão [RHYTHM] para iniciar a reprodução do ritmo e a gravação MIDI simultaneamente.
- Se desejar, você pode alterar a Voice, ativar Dual/Split ou recuperar as configurações registradas na memória de registro.



5. Selecione "Save" (Salvar) ou "Retry" (Repetir) ou "Cancel" (Cancelar) para o desempenho gravado no visor "Confirm" (Confirmar).

- Se você quiser salvar a execução gravada, selecione "Save" (Salvar) e, em seguida, pressione o botão [▶].
- Se não estiver satisfeito com a execução e quiser gravar novamente, realce "Retry" (Tentar novamente) e, em seguida, pressione o botão [▶]. Tente gravar novamente a partir da etapa 3.
- Se não quiser salvar os dados gravados, realce "Cancel" (Cancelar) e, em seguida, pressione o botão [▶].



Após a conclusão da operação Save, o visor exibe "Save Completed" (Operação Salvar concluída) e volta para o visor Song (Música). A música gravada receberá o nome de "USERSONGxxx" (em que xxx é um número) e será salva na categoria "User" (Usuário).

6. Para ouvir a apresentação gravada, pressione o botão [PLAY/PAUSE].

AVISO

A música MIDI gravada será perdida se você alternar para outra música ou desligar o instrumento sem salvar.

Como renomear a música gravada

As músicas gravadas recebem um nome automaticamente, mas você pode renomeá-las como desejar (página 71).

OBSERVAÇÃO

Consulte a página 68 para ver como excluir uma música.

Dados que podem ser gravados em músicas MIDI	
<p>Dados de cada pista</p> <ul style="list-style-type: none"> • Note data (Dados de notas) (a sua execução no teclado) • Voice selection (Seleção de Voice) • Pedal operations (Operações do pedal) (sustentação/una corda/tonal) • Reverb Depth (Profundidade de reverberação) • Chorus Depth (Profundidade de chorus) • Effect Type (Tipo de efeito) • Effect Depth (Intensidade do efeito) • Sound brightness (Brilho do som) — "Brightness" • Resonance effect setting (Configuração do efeito de ressonância) — "Harmonic Cont" (Teor harmônico)) • Octave (Oitava) • Volume setting for each Voice (Configuração de volume de cada Voice) — "Volume" • Pan for each Voice (Pan para cada Voice) • Detune (Desafinação) • Touch Sensitivity (Sensibilidade ao toque) — "Touch Sens" • Grand Expression Modeling data (Modelagem de expressão de piano de cauda) 	<p>Dados comuns de todas as pistas</p> <ul style="list-style-type: none"> • Scale (Escala) • Tempo • Time Signature (Fórmula de compasso) • Reverb Type (Tipo de reverberação) • Chorus Type (Tipo de chorus)

OBSERVAÇÃO

Após a gravação, apenas a configuração de Voice e tempo (andamento) pode ser alterada. As configurações dos parâmetros de dados das notas, os dados dos pedais (sustentação/una corda/total), configuração de oitava e fórmula de compasso não podem ser alteradas.

Gravação MIDI – Faixas independentes

MIDI

Com a gravação MIDI é possível criar uma música MIDI composta por 16 pistas gravando a apresentação em cada pista, uma a uma. Na gravação de uma peça de piano, por exemplo, você pode gravar a parte da mão direita na Pista 1 e gravar a parte da mão esquerda na Pista 2, permitindo que você crie uma peça completa que pode ser difícil de tocar ao vivo com ambas as mãos juntas. Para gravar uma apresentação com reprodução de ritmo, por exemplo, grave a reprodução do ritmo na pista 1. Em seguida, grave as melodias na pista 1, enquanto ouve a reprodução do ritmo já gravada. Dessa maneira, é possível criar uma música inteira que, de outra forma, seria difícil ou, até mesmo, impossível, tocar ao vivo.

Exemplo:

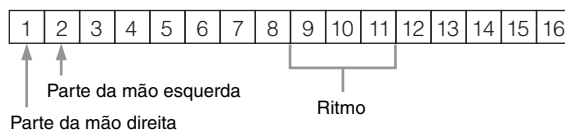

Quando quiser gravar uma nova pista de uma música MIDI já gravada:

1. Execute a mesma operação da etapa 1 de "Gravação MIDI rápida" (página 55).
2. Selecione a música MIDI de destino (etapas de 1 a 4 da página 45).
3. Mantenha pressionado o botão [REC] (gravar) por um segundo para acessar o visor que lista as músicas de destino para gravação (página 59).
4. Selecione o 4º item (a música MIDI selecionada), pressione o botão [▶] e, em seguida, vá para a etapa 2 nesta página.

1. Execute as mesmas operações descritas na Etapa 1 e 2 na página 55 para ativar o modo Gravação com uma nova música em branco selecionada.

2. Use os botões [◀]/[▶] para selecionar uma faixa de gravação.

O ritmo não pode ser adicionado a uma música gravada. Quando quiser gravar o ritmo, grave a reprodução do ritmo primeiro.

Quando quiser gravar a parte da mão direita, realce "R" (Pista 1).

Quando quiser gravar a parte da mão esquerda, realce "L" (Pista 2).

Alternativamente, quando quiser gravar a apresentação nas faixas de 3 a 16, acesse a faixa desejada pressionando os botões [◀]/[▶] repetidamente.

Caso a reprodução do ritmo tenha sido gravada antes de outras pistas, ela é gravada automaticamente em uma das pistas de 9 a 11 (ou todas as três pistas). Caso seja esse o caso, selecione a pista desejada para gravação de um dos trechos dessas pistas.

OBSERVAÇÃO

Se quiser gravar a apresentação na unidade flash USB ou adicionar a gravação da música MIDI na unidade flash USB, consulte "Gravação MIDI na unidade flash USB" (página 59).

Atribuição de pista de gravação

- Ao gravar o ritmo, você não pode selecionar livremente as pistas desejadas. O ritmo é gravado nas pistas de 9 a 11.
- Quando o modo Dual/Split/Duo estiver ativado, apenas a apresentação R1 Voice será gravada na pista selecionada e a apresentação R2 Voice será gravada na pista cujo número será 6 mais a pista selecionada, e a apresentação L Voice de Split/Duo será gravada na pista cujo número será 3 mais a pista selecionada. A reprodução do ritmo será gravada nas pistas de 9 a 11.





3. Inicie a gravação.

Toque o teclado para iniciar a gravação.

Quando você deseja gravar a reprodução do ritmo primeiro, pressione o botão [RHYTHM] (ritmo) para iniciar a gravação.

Se quiser gravar uma seção vazia no início da música, pressione o botão [PLAY/PAUSE] para iniciar a gravação.

4. Quando terminar a sua apresentação, pressione o botão [REC] para interromper a gravação.

Essa operação fecha o modo Recording (Gravação) e acessa o visor para salvar os dados gravados da apresentação.

5. Se quiser salvar a execução gravada, pressione o botão [▶] para executar a operação Save (Salvar), enquanto "Save" (Salvar) estiver realçado.

- Se você salvar a execução gravada, selecione "Save" (Salvar) e, em seguida, pressione o botão [▶].
- Se não estiver satisfeito com a execução e quiser gravar novamente, realce o cursor em "Retry" (Tentar novamente) e, em seguida, pressione o botão [▶]. Tente gravar novamente a partir da etapa 3.
- Se não quiser salvar os dados gravados, realce "Cancel" (Cancelar) e, em seguida, pressione o botão [▶].

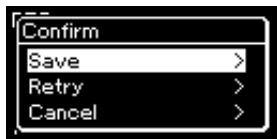

Após a conclusão da operação Save, o visor exibe "Save Completed" (Operação Salvar concluída) e volta para o visor Song (Música). A música gravada receberá o nome de "USERSONGxxx" (em que xxx é um número) e será salva na categoria "User" (Usuário).

6. Para ouvir a apresentação gravada, pressione o botão [PLAY/PAUSE].

AVISO

Observe que a gravação da apresentação em uma pista sem dados substituirá os dados gravados anteriormente.

OBSERVAÇÃO

Como o acompanhamento do baixo do ritmo só é reproduzido ao tocar o teclado, para gravar o acompanhamento do baixo, é necessário gravar a apresentação ao teclado com ele também.

AVISO

A música MIDI gravada será perdida se você alternar para outra música ou desligar o instrumento sem salvar.

OBSERVAÇÃO

Depois de salvar a apresentação gravada, se você quiser regrava-la, consulte "Regravação de uma música MIDI em partes" (página 62).

Como renomear a música gravada

As músicas gravadas recebem um nome automaticamente, mas é possível renomeá-las conforme desejar (página 71).

OBSERVAÇÃO

Para obter instruções sobre o retrocesso, o avance rápido e o retorno ao início da música durante a reprodução da música, consulte a página 47.

7. Para gravar outra pista, ative o modo Gravação de músicas novamente.

7-1. Mantenha pressionado o botão [REC] por um segundo.

As Recording Target Songs (Músicas alvo de gravação) serão listadas no visor.

7-2. Use o botão [▼] para selecionar a música MIDI existente (no final da lista) e, em seguida, pressione o botão [▶].



Você pode verificar se cada faixa contém dados gravados pela indicação que aparece no canto superior direito de cada faixa. Para obter detalhes sobre a indicação, consulte "Status dos dados da pista" em página 58.

8. Grave sua apresentação em outra pista repetindo as etapas de 2 a 6 desta seção.

Na etapa 2, selecione uma pista que não tenha dados gravados. Na etapa 3, toque o teclado enquanto ouve os dados já gravados.

Gravação MIDI na unidade flash USB

MIDI

Essas instruções descrevem como substituir uma música MIDI já gravada na unidade flash USB ou como criar uma nova música MIDI na unidade flash USB.

1. Conecte a unidade Flash USB ao terminal [↔] (USB TO DEVICE).

2. Selecione uma música MIDI como alvo de gravação e, em seguida, ative o modo Gravação.

2-1. Se quiser gravar uma pista adicional à música MIDI já gravada, selecione a música MIDI desejada na unidade flash USB.

Se quiser gravar do zero, pule esta etapa.

2-2. Mantenha pressionado o botão [REC] (Gravar) por um segundo para acessar o visor que lista as Recording Target Songs (Músicas alvo de gravação).



AVISO

Observe que a gravação da apresentação em uma pista sem dados substituirá os dados gravados anteriormente.

OBSERVAÇÃO

Consulte a página 68 para ver como excluir uma música. Consulte "Track Delete" (Exclusão de faixas) na página 99 para ver como excluir uma faixa.

OBSERVAÇÃO

- Para conectar uma unidade flash USB é importante ler a seção "Conexão de dispositivos USB" em página 75.
- Antes de iniciar a operação de gravação, verifique a capacidade restante da memória na unidade flash USB. Menu "System" (Sistema): "Utility" (Utilitário) → "USB Properties" (Propriedades USB) (página 106).

- 2-3. Em **Recording Target Songs (Músicas de destino para gravação)**, selecione **"New Song (USB)" (Nova música (USB))** ou a **música MIDI selecionada na etapa 2-1 (quarto item abaixo)** usando os botões **[▲]/[▼]** e, em seguida, pressione o botão **[▶]** para ativar o modo **Recording (Gravação)**.

Gravação de música alvo	Descrição
New Song (Nova música)	Selecione esta opção quando quiser gravar a apresentação em uma música MIDI em branco e salvar na categoria "User" (Usuário) da memória interna do instrumento.
New Song (Nova música) (USB)*	Selecione esta opção quando quiser gravar a apresentação em uma música MIDI em branco e salvar na unidade flash USB.
New Audio (Novo áudio) (USB)*	Selecione esta opção quando quiser gravar a apresentação em dados de áudio em branco e salvar na unidade flash USB.
XXXXXX (música MIDI selecionada na etapa 2-1 acima)**	Selecione esta opção quando quiser gravar mais em/ substituir a música MIDI selecionada atualmente.

* Pode ser selecionada apenas quando a unidade flash USB estiver conectada ao terminal [↔] (USB TO DEVICE) (USB para o dispositivo).

** Não será exibido quando uma música MIDI já gravada não for selecionada na etapa 2-1 acima, ou quando na etapa 2-1 for selecionada uma Música predefinida.

3. Execute a operação de Gravação e, em seguida, salve a apresentação gravada.

- **Quando quiser gravar mais na música MIDI selecionada, ou gravar em uma faixa especificada de uma música MIDI em branco:**
Execute as etapas 2 a 8 em "Gravação MIDI - Faixas independentes" na página 57.
- **Quando quiser gravar rapidamente em uma música MIDI em branco:**
Execute as etapas 3 a 6 em "Gravação MIDI rápida" na página 55.

AVISO

Observe que a gravação da apresentação em uma pista sem dados substituirá os dados gravados anteriormente.

OBSERVAÇÃO

A fórmula de compasso e o tempo (andamento) não podem ser alterados ao substituir uma parte de uma música MIDI existente.

Gravação de áudio na unidade flash USB

Audio

Essas instruções descrevem como gravar a apresentação como dados de áudio. Observe que um arquivo de áudio com a gravação da apresentação poderá ser salvo apenas em uma unidade flash USB. Por isso, você deve preparar o dispositivo de unidade flash USB antes de iniciar a operação de Gravação.

1. **Conecte a unidade Flash USB ao terminal [] (USB TO DEVICE).**
2. **Mantenha pressionado o botão [REC] (Gravar) por um segundo para acessar o visor que lista as Recording Target Songs (Músicas alvo de gravação).**
3. **Use os botões [▲]/[▼] para selecionar "New Audio (USB)" (Novo áudio (USB)) e, em seguida, pressione o botão [▶].**
4. **Execute as etapas 3 a 6 em "Gravação MIDI rápida" (página 55).**

Ao contrário do que ocorre na Gravação MIDI, o tempo decorrido é exibido no visor enquanto a operação de Gravação de áudio é executada.



Juntamente com a gravação de áudio, outros sons de entrada de áudio (via Bluetooth, [AUX IN] etc.) provenientes do dispositivo externo (página 54) também são gravados.

OBSERVAÇÃO

Para conectar uma unidade flash USB é importante ler a seção "Conexão de dispositivos USB" em página 75.

OBSERVAÇÃO

Antes de iniciar a operação de gravação, verifique a capacidade restante da memória na unidade flash USB. Menu "System" (Sistema): "Utility" (Utilitário) → "USB Properties" (Propriedades USB) (página 106).

OBSERVAÇÃO

Na gravação de áudio, é possível que seja produzido um som distorcido se o volume da Voice estiver configurado em um valor mais alto do que a configuração padrão. Configure o volume da Voice no valor padrão ou inferior antes de gravar, usando o visor do menu "Voice" (som): "Voice Edit" (Edição de Voice) → "Volume" (página 95).

Outras técnicas de gravação

Regravação de uma música MIDI em partes

MIDI

É possível regravar um intervalo específico de uma música MIDI. Isso é útil ao editar músicas MIDI que você mesmo tenha gravado.

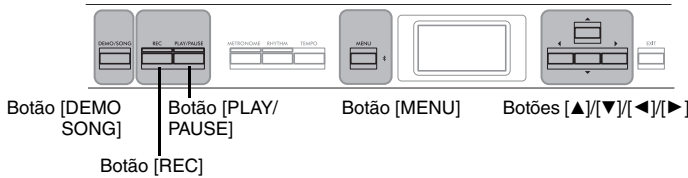

1. Defina os parâmetros que determinam como a gravação começa e para.

1-1. Pressione o botão [MENU] diversas vezes para acessar o visor do menu "Recording" (Gravação).



1-2. Use os botões [▲]/[▼] para selecionar "RecStart" (início da gravação) e, em seguida, selecione o valor que determina como a gravação começa, usando o botão [▶].

Normal	Os dados já gravados serão substituídos por novos, assim que a gravação iniciar.
KeyOn	Os dados já gravados serão mantidos até que você pressione uma tecla, e a gravação real inicia assim que você pressione uma tecla.

Configuração padrão: Normal

1-3. Use os botões [▲]/[▼] para selecionar "RecEnd" (fim da gravação) e, em seguida, selecione o valor que determina como a gravação é interrompida, usando o botão [▶].

Replace (Substituir)	Os dados após o ponto em que você parou a gravação também serão apagados.
PunchOut	Os dados após o ponto em que você parou a gravação serão mantidos.

Configuração padrão: Replace (Substituir)

Exemplos de regravação com várias configurações para iniciar/parar a gravação.

Este instrumento inclui várias maneiras diferentes de regravar uma música MIDI.

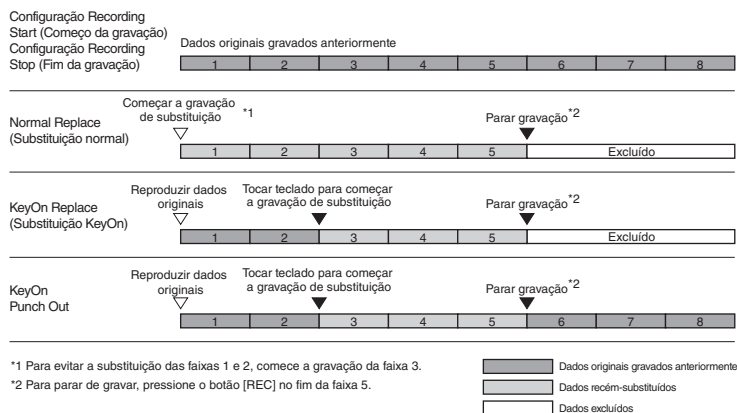

2. **Pressione o botão [DEMO/SONG] (demonstração/música) para acessar o visor da lista de categorias de música.**

3. **Selecione a música MIDI desejada.**

Para obter instruções, consulte a página 45.

4. **Especifique o ponto inicial da regravação.**

Use os botões [◀]/[▶] para deslocar a posição da reprodução (número do compasso) para o ponto desejado. Alternativamente, pressione o botão [PLAY/PAUSE] para iniciar a reprodução e, em seguida, pressione o botão [PLAY/PAUSE] novamente logo antes do ponto desejado.

Se necessário, selecione as configurações (Voice e outros parâmetros).

A fórmula de compasso não pode ser alterada ao substituir uma parte de uma música existente.

5. **Mantenha pressionado o botão [REC] (gravar) por um segundo para acessar o visor que lista as Recording Target Songs (Músicas de destino para gravação); selecione o 4º item (música selecionada na etapa 3) e, em seguida, pressione o botão [▶] para ativar o modo de gravação.**

6. **Use os botões [◀]/[▶] para selecionar uma faixa para regravação.**

7. **Toque no teclado ou pressione o botão [PLAY/PAUSE] para iniciar a gravação.**

8. **Pressione o botão [REC] para interromper a gravação.**

9. **Salve a apresentação gravada seguindo a etapa 5 na página 56.**

10. **Para ouvir a apresentação gravada, pressione o botão [PLAY/PAUSE].**

Como mudar o andamento ou a Voice de uma música MIDI gravada anteriormente

MIDI

Nas músicas MIDI, é possível alterar a Voice e o andamento após a gravação para modificar a sensação da música ou para definir um andamento mais adequado.

Para mudar o tempo:



1. **Selecione a música MIDI que você deseja alterar.**
Para obter instruções, consulte a página 45.
2. **Pressione o botão [TEMPO] (Tempo) para acessar o visor "Tempo" e, em seguida, ajuste o tempo desejado.**
Para obter instruções, consulte a página 41.
3. **Pressione o botão [MENU] diversas vezes para acessar o visor do menu "Song" (Música) e, em seguida, selecione o item realçado em cada visor, conforme ilustrado abaixo.**

Menu do visor "Song" (Música)



Visor "Edit" (Editar)

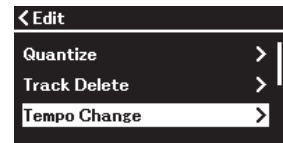

- 3-1. Use os botões [▲]/[▼] para selecionar "Edit" (Editar).
- 3-2. Pressione o botão [▶] para acessar o próximo visor.
- 3-3. Use os botões [▲]/[▼] para selecionar "Tempo Change" (Alteração do andamento).
- 3-4. Pressione o botão [▶] para acessar o próximo visor.

4. **Aplique o valor de andamento selecionado aos dados da música MIDI atual.**

Pressione o botão [▼] para realçar "Execute" (Executar) e, em seguida, pressione o botão [▶] para aplicar o novo valor do andamento aos dados da música MIDI atual.

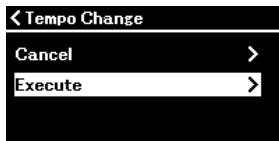

Quando a operação for concluída, "Completed" (Concluído) será exibido no visor, e o visor "Tempo Change" será repostado rapidamente.

5. **Pressione o botão [EXIT] para sair do visor do menu "Song".**

Para mudar a Voice:

- 1. Selecione a música MIDI que você deseja alterar.**
Para obter instruções, consulte a página 45.
- 2. Selecione a Voice desejada.**
Para obter instruções, consulte a página 20.
- 3. Pressione o botão [MENU] diversas vezes para acessar o visor do menu "Song" (Música) e, em seguida, selecione o item realçado em cada visor, conforme ilustrado abaixo.**

Menu do visor "Song" (Música)

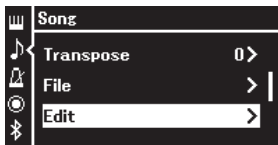

Visor "Edit" (Editar)

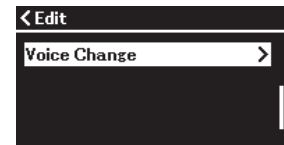

- 3-1. Use os botões [▲]/[▼] para selecionar "Edit" (Editar).
3-2. Pressione o botão [▶] para acessar o próximo visor.

- 3-3. Use os botões [▲]/[▼] para selecionar "Voice Change" (Alteração da Voice).
3-4. Pressione o botão [▶] para acessar o próximo visor.

- 4. Pressione o botão [▶] para acessar o visor de configuração e, em seguida, selecione a faixa desejada usando os botões [▲]/[▼].**

Visor "Tempo Change" (Alteração do andamento)

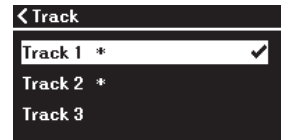
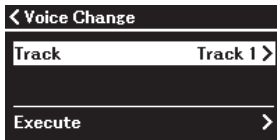

- 5. Depois de pressionar o botão [◀] para retornar ao visor "Voice Change" (Alteração da Voice), pressione o botão [▼] para realçar "Execute" (Executar) e, em seguida, pressione o botão [▶].**

A Voice selecionada na etapa 2 é aplicada à pista selecionada na etapa 4.

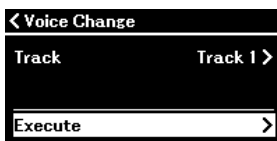

Quando a operação for concluída, "Completed" (Concluído) será exibido no visor, e o visor "Voice Change" será repostado rapidamente.

- 6. Pressione o botão [EXIT] para sair do visor do menu "Song".**

Gestão de arquivos de música

O menu "File" (Arquivo) no visor do menu "Song" (Música) (página 98) permite a execução de diversas operações com arquivos de música — músicas que você gravou neste instrumento ou músicas disponíveis comercialmente.

Para conectar uma unidade flash USB é importante ler a seção "Precauções ao usar o terminal [] (USB TO DEVICE) (USB para o dispositivo)" em página 75.

Operação	Menu "File" (Arquivo)	Página
Excluir arquivos	Delete (Excluir)	páginas 67, 68
Copiar arquivos	*Copy (Copiar)	páginas 67, 68
Mover arquivos	*Move (Mover)	páginas 67, 69
Converter uma música MIDI em uma música de áudio durante a reprodução	*MIDI to Audio (MIDI para áudio)	páginas 67, 70
Renomear arquivos	Rename (Renomear)	páginas 67, 71

File (Arquivo)

Um arquivo contém um grupo de dados. Neste instrumento, um arquivo de música inclui os dados e o nome da música.

As configurações marcadas com "*" só terão efeito quando for selecionada uma música MIDI.



Tipos de música e limitações de operações com arquivos

Tipos de música são indicados como o nome da categoria e ícone no visor Song (Música). A tabela abaixo mostra o tipo de música e as restrições relacionadas às operações com arquivos.

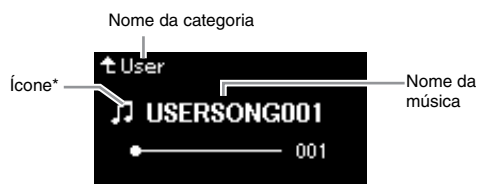
* O ícone aparece somente quando você seleciona uma música na categoria "User" ou "USB".



O: Sim, x: Não

Localização dos dados	Categoria	Tipo de música	Ícone	Delete (Excluir)	Copy (Copiar)	Move (Mover)	MIDI to Audio (MIDI para áudio)	Rename (Renomear)
	50 Classics (50 clássicos)	50 músicas clássicas predefinidas	—	x	x	x	x	x
	User (Usuário)	Suas próprias músicas gravadas (MIDI)		O	O	O	O	O
Dispositivo de unidade flash USB	USB	Músicas MIDI		O	O	O	O	O
		Músicas de áudio		O	x	x	x	O

Alcance da operação de copiar/mover

Com relação a uma música MIDI na categoria "User" no instrumento, é possível copiar/movê-la apenas para a pasta USER FILES em uma unidade flash USB. Selecionar uma música MIDI de "User" para copiar/mover especifica automaticamente a pasta USER FILES como destino.

Com relação a uma música MIDI em uma unidade flash USB, é possível copiar/movê-la para a categoria "User" no instrumento.

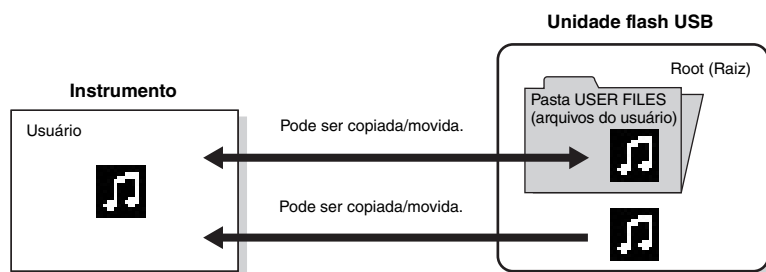

Pasta USER FILES (arquivos do usuário)

Se o dispositivo de unidade flash USB conectado ao instrumento não tiver uma pasta USER FILES, uma será criada automaticamente ao formatar ou gravar uma música no respectivo dispositivo. A música de usuário gravada será salva na respectiva pasta.

OBSERVAÇÃO

- Observe que os recursos de cópia são apenas para uso pessoal.
- As pastas não podem ser copiadas.

Root (Raiz):

O nível mais alto de uma estrutura hierárquica. Isso indica uma área que não pertence a uma pasta.

Operação básica de arquivos de música

Os arquivos de música podem ser geridos por meio das instruções relacionadas abaixo.

1. **Conecte a unidade flash USB adequada com os arquivos desejados no terminal [↔] (USB TO DEVICE).**
2. **Selecione uma música a ser gerida.**
Para obter informações sobre como selecionar uma música, consulte a página 45.
3. **Selecione a operação desejada.**
 - 3-1. **Pressione o botão [MENU] diversas vezes para acessar o visor do menu "Song" (Música). Use os botões [▲]/[▼] para selecionar "File" (Arquivo) e, em seguida, pressione o botão [▶].**



- 3-2. **Use os botões [▲]/[▼] para selecionar a operação desejada: "Delete" (Excluir), "Copy" (Copiar), "Move" (Mover), "MIDI to Audio" (MIDI para áudio) ou "Rename" (Renomear).**

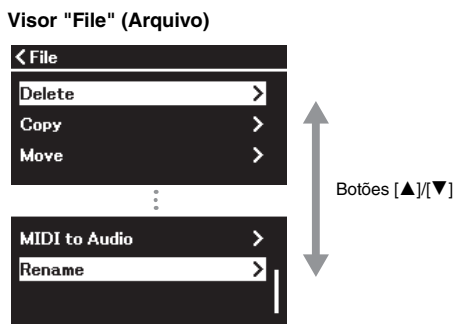

Ao se encontrar neste ponto, se desejar sair do visor "File" (Arquivo), pressione o botão [EXIT] (sair) uma ou duas vezes.

4. **Execute a operação selecionada.**
Para obter instruções específicas, consulte a seção correspondente.
 - **Delete (Excluir)** página 68
 - **Copy (Copiar)** página 68
 - **Move (Mover)** página 69
 - **MIDI to Audio (MIDI para áudio)** página 70
 - **Rename (Renomear)** página 71

Durante a operação, poderão ser exibidas mensagens no visor (informações, confirmações etc.). Para obter mais informações, consulte a "Lista de mensagens" em página 113.

5. **Pressione o botão [EXIT] (sair) para sair do visor "File" (Arquivo).**

AVISO

Não desconecte a unidade flash USB durante a gestão de arquivos ou quando uma unidade flash USB estiver em operação. Isso pode excluir todos os dados na unidade flash USB e no instrumento.

Como excluir arquivos — Delete

Para obter detalhes sobre os tipos de músicas que podem ser excluídas, consulte a página 66.

Para obter informações sobre as operações básicas, veja a página 67.

A seguir está descrito um procedimento detalhado da etapa 4 da página citada.

4-1. Enquanto "Delete" (Excluir) estiver realçado, pressione o botão [▶].

Você acessará o visor de configuração.

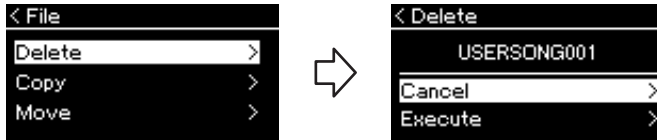

4-2. Realce "Execute" (Executar) pressionando o botão [▼] e, em seguida, pressione o botão [▶].

Após a exclusão da música, o visor volta para o visor Song List (Lista de músicas).

AVISO

Não desligue o instrumento nem ejeete a unidade flash USB enquanto "Executing" estiver exibido no visor.

Como copiar arquivos — Copy

Para obter detalhes sobre os tipos e intervalos de músicas que podem ser copiados, consulte a página 66.

Para obter informações sobre as operações básicas, veja a página 67.

A seguir está descrito um procedimento detalhado da etapa 4 da página citada.

4-1. Enquanto "Copy" (Copiar) estiver realçado, pressione o botão [▶].

Você acessará o visor de configuração.

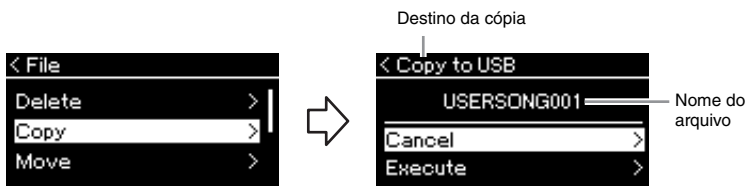

"USB" será exibido quando o destino da cópia for a unidade flash USB, ou "User", se o instrumento for o destino da cópia. Um arquivo copiado na unidade flash USB é armazenado na pasta USER FILES na mesma.

OBSERVAÇÃO

Será exibida uma mensagem quando uma música com nome idêntico já existir no destino da cópia. Selecione "Overwrite" (Substituir) quando quiser substituir a música selecionada ou "Cancel" (Cancelar) para cancelar, usando os botões [▲]/[▼], e, em seguida, pressione o botão [▶].

AVISO

- Operações de substituição apagam todos os dados existentes do arquivo no destino da cópia e substituem com os dados do arquivo original copiado.
- Não desligue o instrumento nem ejeete a unidade flash USB enquanto "Executing" estiver exibido no visor.

4-2. Realce "Execute" (Executar) pressionando o botão [▼] e, em seguida, pressione o botão [▶].

A música selecionada será copiada para o destino com o mesmo nome do arquivo original copiado.

Como mover arquivos — Move

Para obter detalhes sobre os tipos e intervalos de músicas que podem ser deslocadas, consulte a página 66.

Para obter informações sobre as operações básicas, veja a página 67.

A seguir está descrito um procedimento detalhado da etapa 4 da página citada.

4-1. Enquanto "Move" (Mover) estiver realçado, pressione o botão [▶].

Você acessará o visor de configuração.

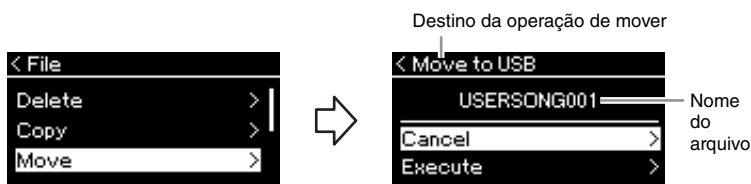

"USB" será exibido quando o destino da operação de mover for a unidade flash USB, ou "User", se o instrumento for o destino da operação de mover. Um arquivo movido para a unidade flash USB é armazenado na pasta USER FILES na mesma.

4-2. Realce "Execute" (Executar) pressionando o botão [▼] e, em seguida, pressione o botão [▶].

A música selecionada será movida para o destino e o visor volta para o visor Song List (Lista de músicas).

OBSERVAÇÃO

Será exibida uma mensagem quando uma música com nome idêntico já existir no destino da operação de mover. Selecione "Overwrite" (Substituir) quando quiser substituir a música selecionada ou "Cancel" (Cancelar) para cancelar, usando os botões [▲]/[▼], e, em seguida, pressione o botão [▶].

AVISO

- Operações de substituição apagam todos os dados existentes do arquivo no destino da operação de mover e substituem com os dados do arquivo original movido.
- Não desligue o instrumento nem ejeete a unidade flash USB enquanto "Executing" estiver exibido no visor.

Converter uma música MIDI em uma música de áudio durante a reprodução — MIDI to Audio (MIDI para áudio)

Uma música MIDI na memória "User" do instrumento ou em uma unidade flash USB pode ser convertida em uma música de áudio. Como uma música de áudio só pode ser salva em uma unidade flash USB, você deve iniciar apenas a conversão após a conexão da unidade flash USB no instrumento. Para obter informações quais tipos de músicas podem ser convertidos, consulte página 66.

Para obter informações sobre as operações básicas, veja a página 67. A seguir está descrito um procedimento detalhado da etapa 4 da página citada.

4-1. Enquanto "MIDI to Audio" (MIDI para áudio) estiver realçado, pressione o botão [▶].

Você acessará o visor de configuração.

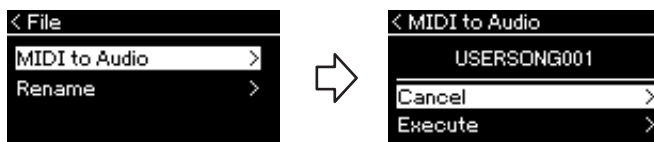

4-2. Realce "Execute" (Executar) pressionando o botão [▼] e, em seguida, pressione o botão [▶].

Essa operação inicia a reprodução e a conversão de MIDI para áudio. Essa operação é basicamente idêntica à gravação de uma música de áudio, permitindo que você grave a sua execução no teclado e outros sons de entrada de áudio (via Bluetooth, [AUX IN] etc.) provenientes do dispositivo externo (página 54). Após a conversão da música, será exibida uma mensagem "Convert completed" (Conversão concluída) e o visor voltará para o visor Song List (Lista de músicas).

A música de áudio convertida de uma músicas MIDI é salva com o mesmo nome da música MIDI. O ícone exibido à esquerda do nome da música no visor do instrumento é alterado, e a extensão do arquivo de música no computador é alterada para ".wav".

OBSERVAÇÃO

- Após a conversão, a música MIDI permanece no local dos dados originais.
- Caso você inicie uma conversão antes de conectar a unidade flash USB ao instrumento, uma mensagem de erro é exibida no visor.

AVISO

Não desligue o instrumento ou remova o unidade Flash USB durante a conversão. Caso contrário, dados do usuário não salvos serão perdidos.

OBSERVAÇÃO

- Será exibida uma mensagem quando uma música com nome idêntico já existir no destino da cópia. Selecione "Overwrite" (Substituir) quando quiser substituir a música selecionada usando os botões [▲]/[▼] e, em seguida, pressione o botão [▶].
- Para cancelar essa operação, pressione o botão [EXIT] (Sair) durante a conversão. Quando a operação for cancelada, a música de áudio

Como renomear arquivos — Rename

Para obter detalhes sobre os tipos de músicas que podem ser renomeadas, consulte a página 66.

Para obter informações sobre as operações básicas, veja a página 67. A seguir está descrito um procedimento detalhado da etapa 4 da página citada.

4-1. Enquanto "Rename" (Renomear) estiver realçado, pressione o botão [▶].

Você acessará o visor de configuração.

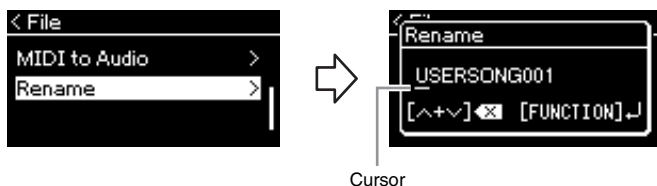

4-2. Atribua um nome à música.

Use os botões [◀]/[▶] para mover o realce (sublinhado).

Use os botões [▲]/[▼] para alterar o caractere na posição onde se encontra o cursor. Pressione ambos os botões simultaneamente para excluir o caractere na posição onde se encontra o cursor.

Um nome de música pode ter no máximo 48 caracteres. Os caracteres além da capacidade de exibição do visor não ficam visíveis, mas podem ser visualizados movimentando o realce usando os botões [◀]/[▶].

4-3. Pressione o botão [MENU] para renomear efetivamente o arquivo.

Após a música ser renomeada, o visor volta para o visor Song List (Lista de músicas), onde é possível selecionar a música renomeada.

OBSERVAÇÃO

Para obter informações sobre os tipos de caracteres disponíveis para o nome da música, consulte "Language" (Idioma) na página 107.

AVISO

Não desligue o instrumento nem ejeite a unidade flash USB enquanto "Executing" estiver exibido no visor.

Como salvar e acessar as configurações desejadas (memória de registro)

A função de memória de registro permite salvar (ou "registrar") configurações, como Voice (som) e Style (ritmo), em botões do painel frontal e, em seguida, acessar instantaneamente as configurações desejadas. Este instrumento tem quatro espaços de memória, os bancos A–D, e em cada banco é possível salvar seis configurações. Se um banco já foi selecionado, você pode acessar as configurações salvas simplesmente mantendo pressionado o botão [REGIST] e pressionando um dos botões [1]–[6].

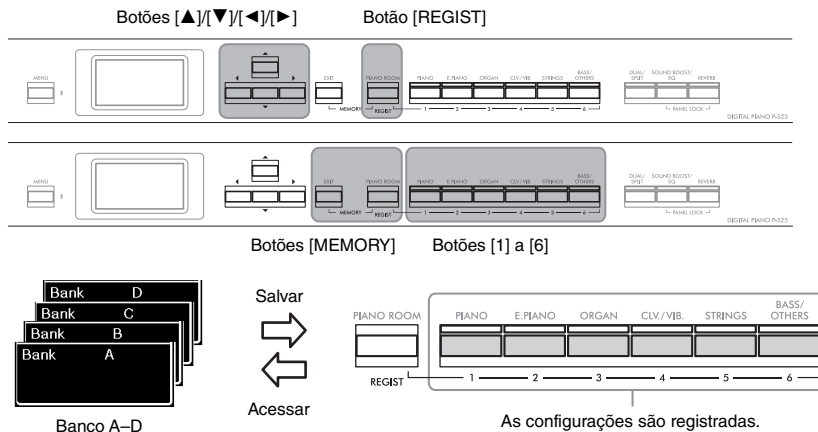

Como salvar as configurações na memória de registro

1. Configure os controles do painel (como Voices, ritmos e outros) conforme desejado.
2. Mantendo pressionado o botão [REGIST], use os botões [▲]/[▼] para selecionar o banco.

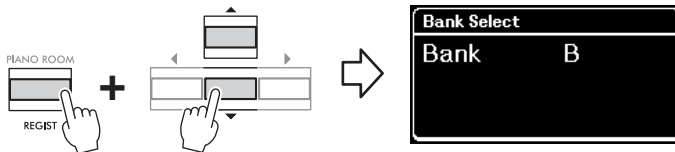

3. Pressione os botões [MEMORY] para acessar o visor "Registration Memory" (Memória de registro).

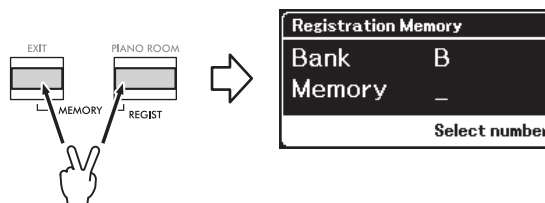

Parâmetros que podem ser salvos na memória de registro

- Voice (som) (página 20)
- Dual (página 29)
- Split (Dividido) (página 30)
- Sound Boost (Reforço do som) (página 37):
On/Off (Ativado/desativado), type (tipo)
- Tipo de Master EQ (Equalizador principal) (página 38), configuração do User Master EQ (Equalizador principal do usuário) (página 39)
- Song tempo (Andamento da música) (página 47)
- Metronome tempo (Andamento do metrônomo) (página 41)
- Rhythm (Ritmo) (página 43)
- Menu Voice (som) (todos os menus, página 95)
- Menu Metronome/Rhythm (Metrônomo/Ritmo) (página 101)
 - Volume
 - Intro (Introdução)
 - Ending (Finalização)
 - Baixo
- Menu System (Sistema) (página 103)
 - Tuning (Afinação)
 - Keyboard (Teclado)
 - Pedal: Pitch Bend Range (Faixa da curva de afinação), AUX Polarity (Polaridade auxiliar), Aux Assign (Atribuição de auxiliar), Aux Area (Área auxiliar)

4. Entre os botões [1]–[6], pressione o botão no qual você quer registrar a configuração.

Aparecerá o visor para registrar a configuração.

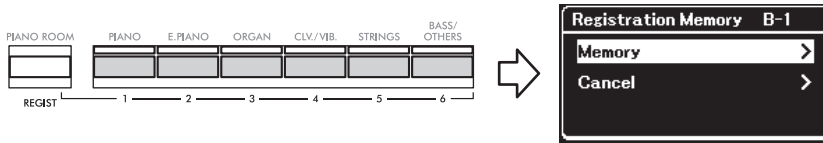

AVISO

Se você pressionar um botão no qual já tenha sido registrada uma configuração, a nova configuração substituirá a configuração salva anteriormente. Você quer verificar se as configurações já estão registradas no botão correspondente antes de registrá-las, execute a etapa 2 de "Como acessar uma configuração registrada".

5. Pressione o botão [▶] para registrar efetivamente a configuração.

Quando a operação for concluída, aparecerá "Completed" (Concluído) no visor, e o visor Voice (som) será restaurado após um certo tempo.

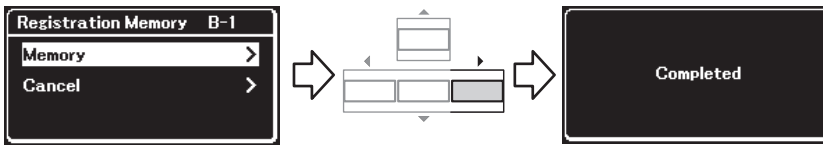

AVISO

Se a energia for desligada durante esta operação, a configuração registrada na memória de registro pode ser perdida.

OBSERVAÇÃO

É impossível verificar as configurações registradas na lista etc. neste instrumento. Por isso, recomendamos que você anote as configurações que registrou.

Para cancelar essa operação, pressione o botão [▼] para selecionar "Cancel" (Cancelar) e, em seguida, pressione o botão [▶].

Como acessar uma configuração registrada

1. Mantendo pressionado o botão [REGIST], use os botões [▲]/[▼] para selecionar o banco em que as configurações foram salvas.

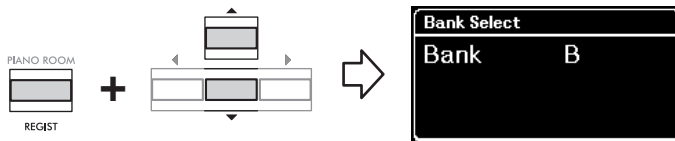

2. Mantendo pressionado o botão [REGIST], pressione o botão [1]–[6] em que a configuração está registrada.

O número do botão pressionado aparece ao lado de "Memory" (Memória) no visor, e a configuração registrada é acessada.

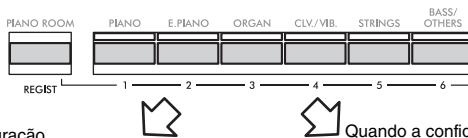

Quando a configuração está registrada



Quando a configuração não está registrada

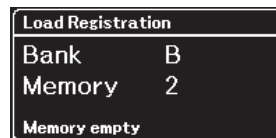

Como conectar outros dispositivos

Conectores

É possível conectar outros dispositivos aos conectores deste instrumento. Para obter informações sobre a localização desses conectores, consulte "Controles e terminais do painel" na página 11.

Painel frontal

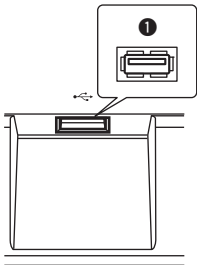

Painel traseiro

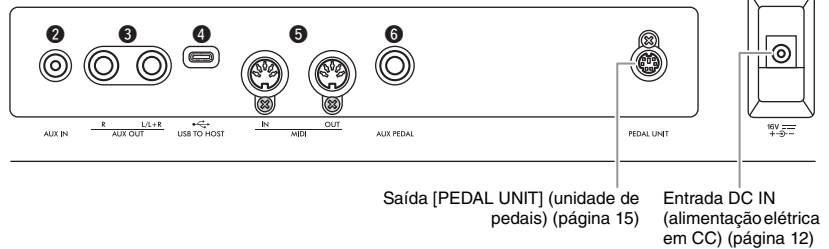

Saída [PEDAL UNIT] (unidade de pedais) (página 15)

Entrada DC IN (alimentação elétrica em CC) (página 12)

⚠ CUIDADO

Antes de conectar o instrumento a outros componentes eletrônicos, desligue todos os componentes. Além disso, antes de ligar ou desligar qualquer componente, ajuste o volume para o nível mínimo (0). Do contrário, pode haver dano ao componente, choque elétrico ou mesmo uma perda permanente da audição.

1 [↔] Terminal (USB TO DEVICE) (USB para o dispositivo)

É possível conectar uma unidade flash USB a esse terminal, ou usar um adaptador de rede local sem fio USB UD-WL01 (vendido separadamente) para conectar com um dispositivo inteligente, como um smartphone. Para obter detalhes, consulte "Conexão de dispositivos USB" (página 75) e "Como conectar um computador ou um dispositivo inteligente" (página 77). Antes de usar o terminal [USB TO DEVICE] (USB para o dispositivo), leia "Precauções ao usar o terminal [↔] (USB TO DEVICE) (USB para o dispositivo)" na página 75.

2 Entrada [AUX IN]

Essa entrada é usada para conectar um reproduzidor de áudio, como um smartphone ou um reproduzidor de áudio portátil. Para obter detalhes, consulte "Como conectar um reproduzidor de áudio" na página 76.

3 Saídas AUX OUT [R] [L/L+R]

Essas saídas são usadas para conectar sistemas de alto-falantes amplificados externos (página 76).

4 Terminal [USB TO HOST]

Esse terminal permite conexão com um computador ou um dispositivo inteligente, como um smartphone ou tablet. Para obter detalhes, consulte "Como conectar um computador ou dispositivo inteligente" (página 77).

5 Terminais MIDI [IN], [OUT]

Esses terminais são usados para conectar dispositivos MIDI externos, como um sintetizador ou um sequenciador. Para obter detalhes, consulte "Conexão de dispositivos MIDI externos" na página 89.

6 Entrada [AUX PEDAL]

É possível conectar um pedal FC3A incluído, ou um pedal FC4A ou FC5, vendidos separadamente, a essa entrada. Para obter detalhes sobre as funções associadas aos pedais, consulte "Lista de funções do pedal" (página 17). Para selecionar outra função a ser controlada, use o parâmetro "Aux Assign" (Atribuição de auxiliar) (página 104) no visor do menu "System" (Sistema).

OBSERVAÇÃO

Há dois tipos distintos de terminais USB no instrumento: [↔] (USB TO DEVICE) (USB para o dispositivo) e [↔] (USB TO HOST) (USB para o host). Cuidado para não confundir os dois terminais e os conectores dos cabos correspondentes. Certifique-se de conectar o plugue correto na direção adequada.

Conexão de dispositivos USB ([↔]) Terminal (USB TO DEVICE) (USB para o dispositivo))

Você pode conectar uma unidade flash USB ou um adaptador de rede local sem fio USB UD-WL01 (vendido separadamente) ao terminal [↔] (USB TO DEVICE) (USB para o dispositivo). É possível salvar dados que você gravou no instrumento na unidade flash USB (páginas 66, 90) ou conectar o instrumento a um dispositivo inteligente, como um smartphone, através de uma rede local sem fio (página 83).

Precauções ao usar o terminal [↔] (USB TO DEVICE) (USB para o dispositivo)

Este instrumento tem um terminal [↔] (USB TO DEVICE) (USB para o dispositivo) interno. Ao conectar um dispositivo USB ao terminal, manuseie-o com cuidado. Siga as importantes medidas de segurança abaixo.

OBSERVAÇÃO

Para obter informações adicionais sobre o manuseio de dispositivos USB, consulte o manual do proprietário do dispositivo USB.

■ Dispositivos USB compatíveis

- Unidade flash USB
- Adaptador de rede local sem fio USB UD-WL01 (vendido separadamente; pode não estar disponível em algumas regiões)

Outros dispositivos USB, como mouse ou teclado de computador, não podem ser usados. O instrumento não é necessariamente compatível com todos os dispositivos USB disponíveis no mercado. A Yamaha não pode garantir o funcionamento dos dispositivos USB adquiridos. Antes de adquirir um dispositivo USB para uso com este instrumento, acesse a seguinte página na Web: <https://download.yamaha.com/>

Embora dispositivos USB 2.0 a 3.0 possam ser usados neste instrumento, o tempo que demora para salvar ou carregar do dispositivo USB pode ser diferente, dependendo do tipo de dados ou do status do instrumento. Os dispositivos USB 1.1 não podem ser usados neste instrumento.

AVISO

A classificação do terminal [↔] (USB TO DEVICE) (USB para o dispositivo) é de no máximo 5 V/500 mA. Não conecte dispositivos USB com uma classificação superior a essa, pois isso pode danificar o instrumento.

■ Conexão de um dispositivo USB

Ao conectar um dispositivo USB ao terminal [↔] (USB TO DEVICE) (USB para o dispositivo), verifique se você está usando o conector apropriado e se ele está conectado ao dispositivo na direção correta.

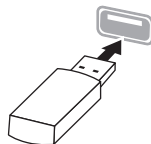

AVISO

- Evite conectar ou desconectar o dispositivo USB durante a reprodução/gravação e operações de gerenciamento de arquivos (como salvar, copiar, excluir e formatar) ou no acesso ao dispositivo USB. Deixar de fazer isso pode causar o "congelamento" da operação do instrumento ou danos ao dispositivo USB e aos dados.
- Ao conectar e desconectar o dispositivo USB (e vice-versa), aguarde alguns segundos entre as duas operações.
- Não use extensões ao conectar um dispositivo USB.

Como usar unidades flash USB

Ao conectar o instrumento a uma unidade Flash USB, você pode salvar os dados criados no dispositivo conectado e também ler dados da unidade Flash USB conectada.

■ Número de unidades flash USB que podem ser usadas

Apenas um dispositivo de armazenamento USB pode ser conectado ao terminal [↔] (USB TO DEVICE) (USB para o dispositivo).

■ Formatação de uma unidade flash USB

Você deve formatar a unidade flash USB apenas com esse instrumento (página 107). Uma unidade flash USB formatada em outro dispositivo pode não funcionar corretamente.

AVISO

A operação de formatação substitui todos os dados existentes. Verifique se a unidade flash USB que está sendo formatada não contém dados importantes.

■ Para proteger os dados (proteção contra gravação)

Para impedir que dados importantes sejam apagados acidentalmente, aplique a proteção contra gravação fornecida em cada unidade flash USB. Caso você esteja salvando dados na unidade flash USB, desative a proteção contra gravação.

■ Desligamento do instrumento

Ao desligar o instrumento, certifique-se de que ele NÃO esteja acessando a unidade flash USB na reprodução/gravação ou no gerenciamento de arquivos (como durante as operações Salvar, Copiar, Excluir e Formatar). Deixar de fazer isso pode danificar a unidade flash USB e os dados.

Como conectar um reproduutor de áudio (entrada [AUX IN])

Você pode conectar a saída de fones de ouvido de um reproduutor de áudio, como um smartphone ou um reproduutor de áudio portátil, à entrada [AUX IN] do instrumento. O áudio reproduzido pelo dispositivo conectado é emitido pelos alto-falantes internos deste instrumento.

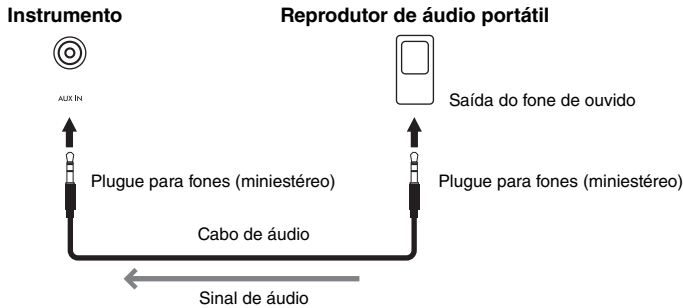

AVISO

Para evitar danos aos dispositivos, ligue primeiramente o dispositivo externo e depois o instrumento. Quando for desligar os equipamentos, desligue primeiramente o instrumento e depois o dispositivo externo.

Como usar um sistema de alto-falantes externos para reprodução (saídas AUX OUT [L/L+R]/[R])

Essas saídas permitem conectar o instrumento a sistemas de alto-falantes com alimentação externa, para apresentação em locais mais amplos e com volume maior.

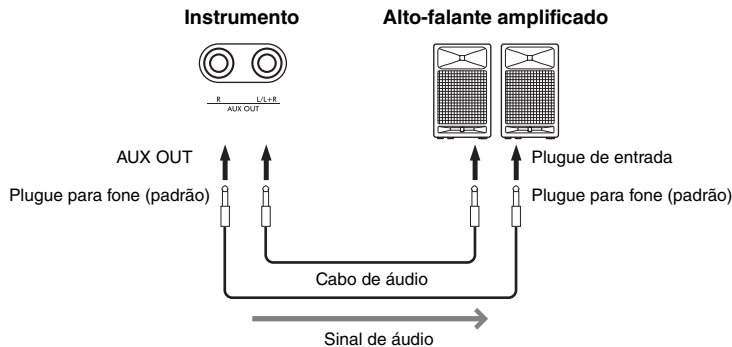

AVISO

- Para evitar possíveis danos, desligue primeiramente o instrumento e depois o dispositivo externo. Quando for desligar os equipamentos, desligue primeiramente o dispositivo externo e depois o instrumento. Como este instrumento pode ser desligado automaticamente devido à função Auto Power Off (página 13), desligue o dispositivo externo ou desabilite a função Auto Power Off (Desligamento automático) quando não quiser utilizar o instrumento.
- Não troque a reprodução das saídas AUX OUT para a saída [AUX IN]. Se fizer essa conexão, a entrada de sinal na saída [AUX IN] é reproduzida nas saídas AUX OUT. Essas conexões podem resultar em um loop de feedback que impossibilitará o desempenho normal e poderá até danificar o equipamento.

O volume de saída das saídas AUX OUT pode ser ajustado com o controle deslizante [VOLUME] no instrumento. Se você quiser desativar o áudio do alto-falante do instrumento enquanto os alto-falantes externos estiverem conectados às saídas AUX OUT, defina o parâmetro "Speaker" (Alto-falante) na posição "Off" (Desativado) através do menu "System" (Sistema): "Utility" (Utilitário) → "Speaker" (Alto-falante) (página 106).

OBSERVAÇÃO

- A configuração [VOLUME] do instrumento interfere no sinal de entrada da entrada [AUX IN].
- Use cabos de áudio e plugues adaptadores sem resistência (zero).

OBSERVAÇÃO

- Utilize somente a saída [L/L+R] para conexão com um dispositivo monoauricular.
- Use cabos de áudio e plugues adaptadores sem resistência (zero).
- Ao monitorar a reprodução do som pelas saídas AUX OUT usando fones de ouvido conectados ao instrumento, é recomendável desativar as funções "Binaural sampling/ Stereophonic Optimizer". Para obter detalhes, consulte a página 14.

Como conectar um computador ou um dispositivo inteligente

Conectar um computador ou um dispositivo inteligente, como um smartphone ou tablet, permite usar os recursos mostrados abaixo. O método de conexão varia conforme o dispositivo conectado e/ou o uso previsto.

- **Como transmitir/receber dados de áudio (função de interface de áudio USB)**
Conecte um computador ou um dispositivo inteligente ao terminal [USB TO HOST] usando um cabo USB. Para obter detalhes, consulte a página 78.
- **Como ouvir dados de áudio de um dispositivo inteligente através deste instrumento (função Bluetooth Áudio)**
Conecte um dispositivo inteligente a este instrumento via Bluetooth. Para obter detalhes, consulte a página 79.
- **Como usar os apps para dispositivos inteligentes conectando-se a um dispositivo inteligente**
Os dois apps avançados "Smart Pianist" e "Rec'n'Share" podem ser usados com este instrumento.
Consulte a página 81 para o "Smart Pianist" e a página 88 para o "Rec'n'Share".

Como conectar um computador

Conectando um computador ao terminal [USB TO HOST] com um cabo USB, é possível transferir dados MIDI ou de áudio entre o instrumento e o computador. Para obter instruções para conectar um computador, consulte a página 78.

Como conectar um dispositivo inteligente

Um dispositivo inteligente, como um smartphone ou tablet, pode ser conectado a este instrumento através dos métodos a seguir.

- **Conexão via cabo USB**
Conecte o dispositivo inteligente ao terminal [USB TO HOST] usando um cabo USB.
Para obter detalhes, consulte a página 88.
- **Conexão via Bluetooth**
Conecte o dispositivo inteligente a este instrumento sem fio via Bluetooth.
Para obter detalhes, consulte as páginas 79 e 82.
- **Conexão via Wi-Fi (usando o adaptador de rede local sem fio USB)**
Conecte o dispositivo inteligente a este instrumento via Wi-Fi usando o adaptador de rede local sem fio USB UD-WL01, vendido separadamente.
Para obter detalhes, consulte a página 83.
*O adaptador de rede local sem fio USB UD-WL01 pode não estar disponível, dependendo da sua região.

AVISO

Não coloque o dispositivo inteligente em uma posição instável. Desse modo, você evita que o dispositivo caia e seja danificado.

Como transmitir/receber dados de áudio (função de interface de áudio USB)

Conectando um computador ou dispositivo inteligente ao terminal [USB TO HOST] usando um cabo USB, conforme mostrado na ilustração, é possível transmitir/receber dados de áudio digital. Esta função "USB Audio Interface" oferece as seguintes vantagens:

- **Reprodução de dados de áudio com alta qualidade de som**
Oferece um som direto e claro, onde a qualidade do som tem menos ruído e deterioração do que em uma conexão com saída [AUX IN].
- **Gravar apresentação no instrumento como dados de áudio usando um software de gravação ou um software de produção de música**
Os dados de áudio gravados podem ser reproduzidos em um computador ou dispositivo inteligente.

Exemplo:

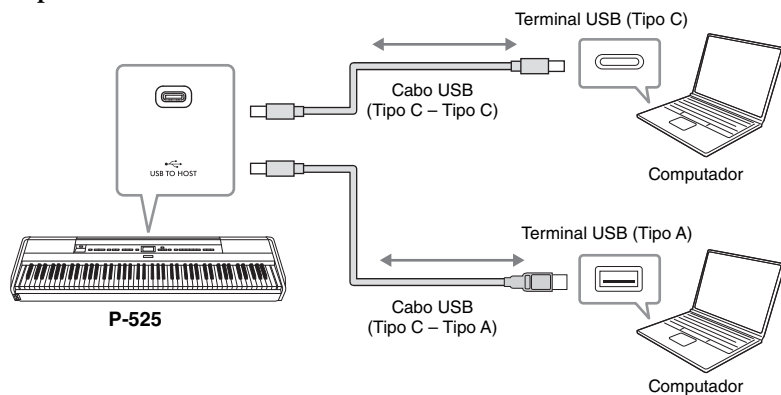

Ativar/desativar Loopback de áudio

Isto permite definir se a entrada do som de áudio do computador ou dispositivo inteligente conectado, por meio da função de interface de áudio USB ou Bluetooth Áudio (página 79) / rede local sem fio (página 83) / saída [AUX IN] (página 76), é enviada para um computador ou um dispositivo inteligente ou não junto com a apresentação tocada no instrumento. Para emitir o som de entrada de áudio, defina a função Loopback de áudio como "On" (Ativado). No entanto, os sons de entrada via Bluetooth Áudio ou saída [AUX IN] sempre são emitidos, independentemente de a configuração de Loopback de áudio estar ativada ou desativada.

Por exemplo, se quiser gravar o som de entrada de áudio e também o som tocado no instrumento usando o computador ou o dispositivo inteligente, ative essa função. Se quiser gravar apenas o som tocado no instrumento usando o computador ou o dispositivo inteligente, desative essa função.

Para obter detalhes sobre as configurações, consulte "Loopback de áudio" na página 106.

OBSERVAÇÃO

- Ao transmitir ou receber sinais de áudio usando um computador com sistema operacional Windows, o Yamaha Steinberg USB Driver.
- O volume da entrada de som de áudio pode ser ajustado por meio de um computador ou dispositivo inteligente.
- Ao utilizar um cabo USB para conectar o instrumento ao seu computador, faça as conexões diretamente, sem usar um hub USB.
- Poderão ocorrer sons inesperados se você editar dados MIDI relacionados à Grand Expression Modeling (página 25) em um computador.

AVISO

- Use um cabo USB do tipo CC ou AC de menos de 3 metros. O cabo deve ser um cabo de comunicação em conformidade com os padrões USB, e não um cabo somente para carregamento.
- Se usar um aplicativo DAW (estação de trabalho de áudio digital) com este instrumento, desative a função Loopback de áudio. Caso contrário, poderá ser emitido um som alto, dependendo das configurações do computador.

OBSERVAÇÃO

- Os sons de entrada de áudio não são emitidos para dispositivos conectados via Bluetooth Áudio ou saída [AUX IN].
- O som de reprodução de uma "Audio Song" (Música de áudio) (página 44) também é enviado para um computador ou dispositivo inteligente quando esta função é ativada ("On"), e não será enviado se esta função estiver desativada ("Off").
- Com a função "Audio Recording" (Gravação de áudio) (página 54), o som de entrada de áudio do computador ou dispositivo inteligente conectado é gravado quando esta função estiver ativada, e o som não será gravado se esta função estiver desativada. No entanto, quando os dispositivos são conectados por meio do Bluetooth Áudio ou saída [AUX IN], os sons de entrada são sempre gravados, independentemente de a configuração de Loopback de áudio estar ativada ou desativada.

Como ouvir dados de áudio de um dispositivo inteligente através deste instrumento (função Bluetooth Áudio)

Antes de usar a função Bluetooth, leia "Sobre o Bluetooth" na página 80.

É possível enviar o som dos dados de áudio salvos em um dispositivo com Bluetooth, como um smartphone ou reprodutor de áudio digital, para este instrumento e ouvi-lo através dos alto-falantes internos do instrumento. Para usar essa função, certifique-se de que o Bluetooth esteja configurado como "On" (Ativado) (página 80) no instrumento (configuração padrão: On (Ativado)).

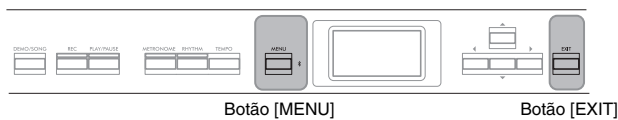

1. Mantenha o botão [MENU] pressionado por 3 segundos.

Será exibida a janela pop-up que indica que o instrumento está aguardando o emparelhamento.

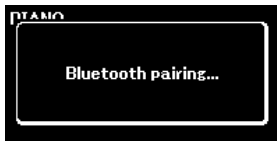

Pressione o botão [EXIT] para cancelar o emparelhamento.

2. No dispositivo inteligente, ative a função Bluetooth e selecione "P-525 AUDIO" na lista de conexões.

Para obter detalhes, consulte o manual do proprietário do dispositivo inteligente. Quando o emparelhamento estiver concluído, o status da conexão aparecerá no visor.

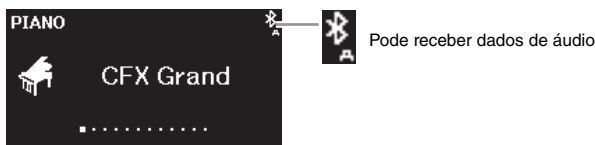

3. Reproduza dados de áudio no dispositivo inteligente para confirmar que os alto-falantes embutidos do instrumento podem emitir o áudio.

Quando você ligar o instrumento na próxima vez, o dispositivo inteligente conectado mais recentemente será conectado automaticamente a este instrumento, se a função Bluetooth do dispositivo inteligente e do instrumento estiver ligada. Se ele não for conectado automaticamente, selecione o nome do modelo do instrumento na lista de conexão do dispositivo inteligente

OBSERVAÇÃO

- Neste manual, é usado um dispositivo inteligente como exemplo de dispositivo equipado com Bluetooth que permite a transmissão de dados de áudio contidos no dispositivo para o instrumento através de comunicação sem fio. Para uma operação adequada, o dispositivo deve ser compatível com A2DP (Advanced Audio Distribution Profile (perfil de distribuição de áudio avançada)). A função Bluetooth Áudio é explicada aqui por meio de um dispositivo inteligente, que serve de exemplo de dispositivo equipado com Bluetooth.
- Consulte a página 82 para transmitir/receber dados MIDI entre o instrumento e o dispositivo inteligente via Bluetooth.
- Não é possível emparelhar fones de ouvido ou alto-falantes Bluetooth.

Pairing (Emparelhar)

"Emparelhar" significa registrar dispositivos inteligentes equipados com Bluetooth neste instrumento e estabelecer o reconhecimento mútuo para comunicação sem fio entre os dois.

OBSERVAÇÃO

- Somente um dispositivo inteligente pode ser conectado a este instrumento por vez (embora até 8 dispositivos inteligentes possam ser emparelhados com este instrumento). Quando o emparelhamento com um 9º dispositivo inteligente for realizado, os dados de emparelhamento do dispositivo com a data de conexão mais antiga serão excluídos.
- Ajuste as configurações no dispositivo inteligente dentro de 5 minutos.
- Se for necessário inserir uma senha, insira os numerais "0000".

OBSERVAÇÃO

Você pode ajustar o volume da transmissão de som via Bluetooth pelo controle deslizante [VOLUME]. Para ajustar o equilíbrio de volume entre o som do teclado e o som transmitido via Bluetooth, ajuste o volume no dispositivo inteligente.

Ativação/desativação da função Bluetooth

Antes de usar a função Bluetooth, leia "Sobre o Bluetooth"(veja abaixo).

Por padrão, a função Bluetooth será ativada logo depois que o instrumento for ligado; no entanto, você pode definir a função como desativada.

1. Pressione o botão [MENU] diversas vezes para acessar o visor do menu "System" (Sistema) e, em seguida, selecione o item realçado em cada visor, conforme ilustrado abaixo.

Visor do menu "System" (Sistema)

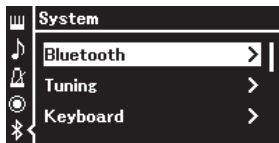

Visor de "Bluetooth"

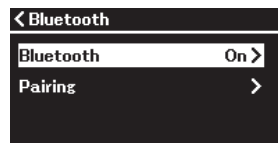

1-1. Confirma que o "Bluetooth" está selecionado.

1-2. Pressione o botão [▶] para acessar o próximo visor.

1-3. Confirma que o "Bluetooth" está selecionado.

2. Pressione o botão [▶] para ativar/desativar.

Para sair do menu "System", pressione o botão [EXIT].

Sobre o Bluetooth

Recurso Bluetooth

Dependendo do país em que você comprou o produto, o instrumento pode não ter o recurso Bluetooth. Se o logotipo de Bluetooth estiver impresso no painel frontal, isso significará que o produto conta com a funcionalidade Bluetooth.

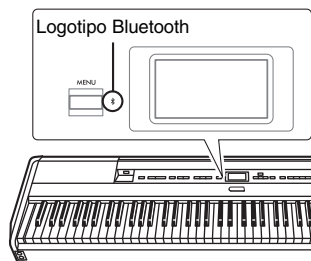

Bluetooth é uma tecnologia para comunicação sem fio entre dispositivos em uma área de cerca de 10 metros (33 pés) empregando uma faixa de frequência de 2,4 GHz.

Tratamento das comunicações Bluetooth

- A faixa de 2,4 GHz usada por dispositivos compatíveis com Bluetooth é uma faixa de rádio compartilhada por muitos tipos de equipamentos. Embora os dispositivos compatíveis com Bluetooth usem uma tecnologia que minimiza a influência de outros componentes que usam a mesma faixa de rádio, essa influência pode reduzir a velocidade ou a distância de comunicações e, em alguns casos, interromper as comunicações.
- A velocidade de transferência de sinal e a distância em que a comunicação é possível varia de acordo com a distância entre os dispositivos em comunicação, a presença de obstáculos, as condições de ondas de rádio e o tipo de equipamento.
- A Yamaha não garante todas as conexões sem fio entre esta unidade e os dispositivos compatíveis com a função Bluetooth.

Como usar os apps para dispositivos inteligentes com um dispositivo inteligente conectado

Você pode usar os dois apps para dispositivos inteligentes "Smart Pianist" e "Rec'n'Share" (página 88) conectando um dispositivo inteligente como um smartphone ou um tablet.

Para obter detalhes sobre cada app, acesse o site abaixo e visite a página de cada app.



<https://www.yamaha.com/2/apps/>

Como usar o instrumento com um dispositivo inteligente (Smart Pianist)

Usando o app Smart Pianist, você pode visualizar a partitura das músicas predefinidas no dispositivo inteligente, gravar a sua execução no dispositivo inteligente e efetuar outras operações práticas. A interface visual intuitiva também ajuda você a confirmar facilmente as configurações atuais do instrumento.

Após instalar o app "Smart Pianist" no seu dispositivo inteligente por meio do site acima, conecte este instrumento ao dispositivo usando um dos três métodos a seguir.

- Conexão via Bluetooth (página 82)
- Conexão via cabo USB (página 82)
- Conexão via Wi-Fi (usando o adaptador de rede local sem fio UD-WL01, vendido separadamente) (página 83)

O "Assistente de conexão" do Smart Pianist guia você para conectar corretamente o dispositivo inteligente ao instrumento.

Para obter mais informações sobre como conectar o dispositivo e usar o App, consulte o "Smart Pianist User Guide (Guia do usuário do Smart Pianist)" no seguinte site:



<https://manual.yamaha.com/mi/app/smartpianist/>

AVISO

- **Ativar o aplicativo "Smart Pianist" enquanto o instrumento estiver conectado ao dispositivo inteligente substitui as definições no instrumento pelas definições do "Smart Pianist". Salve os dados de configuração importantes como arquivo de backup em uma unidade flash USB (página 90).**
- **Não coloque o dispositivo inteligente em uma posição instável. Desse modo, você evita que o dispositivo caia e seja danificado.**

OBSERVAÇÃO

Ao usar o aplicativo "Smart Pianist", não é possível usar qualquer botão no instrumento além do botão [EXIT] (Sair). Controle o instrumento usando o "Smart Pianist". Pressionar o botão [EXIT] no instrumento desconecta o instrumento do aplicativo "Smart Pianist" e permite controlar o instrumento usando os respectivos botões.

■ Conexão via Bluetooth

Antes de usar a função Bluetooth, leia "Sobre o Bluetooth" na página 80.

Há dois tipos diferentes de conexão Bluetooth: "Bluetooth MIDI" e "Bluetooth Áudio" (página 79).

Além de ser necessária uma conexão Bluetooth MIDI para usar o Smart Pianist, também é necessária uma conexão Bluetooth Áudio para reproduzir dados de áudio com o Smart Pianist no dispositivo inteligente. Primeiro conecte via Bluetooth Áudio e, em seguida, via Bluetooth MIDI.

1. **Configure a função Bluetooth Áudio deste instrumento para receber dados de áudio (página 79).**
2. **Conecte o instrumento ao dispositivo inteligente via Bluetooth MIDI usando o "Assistente de conexão" no Smart Pianist.**

Ao fazer a conexão, selecione "P-525 MIDI" no Smart Pianist como o dispositivo para conexão.

Uma vez efetuada a conexão Bluetooth, o status da conexão é mostrado no visor Voice (som).

Visor "Voice" (som)

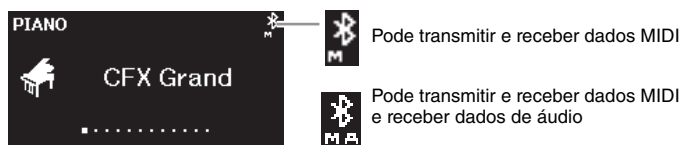

OBSERVAÇÃO

Se a função Bluetooth deste instrumento for colocada em "Off" (Desativada) (configuração padrão: "On" (Ativada)), a conexão Bluetooth não poderá ser efetuada. Para obter informações sobre a configuração, consulte a página 80.

■ Conexão via cabo USB

Conecte o dispositivo inteligente ao terminal [USB TO HOST] usando um cabo USB.

Com esse método, os dados de áudio e MIDI podem ser transmitidos ou recebidos entre o instrumento e o dispositivo inteligente. Isso permite reproduzir os dados de áudio no dispositivo inteligente através do Smart Pianist, e também gravar a sua execução no teclado em formato de áudio no Smart Pianist.

Para obter instruções sobre como conectar um dispositivo inteligente a este instrumento, consulte o exemplo na página 88.

■ Conexão via Wi-Fi (usando o adaptador de rede local sem fio USB, vendido separadamente)

*O adaptador de rede local sem fio USB UD-WL01 pode não estar disponível, dependendo da sua região.

Conecte o dispositivo inteligente via Wi-Fi conectando o adaptador de rede local sem fio USB UD-WL01 (vendido separadamente) ao terminal [] (USB TO DEVICE) (USB para o dispositivo). Com esse método, os dados de áudio e MIDI podem ser transmitidos ou recebidos entre o instrumento e o dispositivo inteligente. Isso permite reproduzir os dados de áudio no dispositivo inteligente através do Smart Pianist, e também gravar a sua execução no teclado em formato de áudio no Smart Pianist.

Há dois tipos de conexões via Wi-Fi, conforme descrito abaixo.

O "Assistente de conexão" do Smart Pianist guia você para conectar corretamente o dispositivo inteligente ao instrumento.

Conexão pelo Infrastructure mode (modo Infraestrutura)

O Infrastructure mode (modo Infraestrutura) usa um ponto de acesso para a comunicação de dados entre um adaptador de rede local sem fio USB e uma rede. Você pode usar esse modo ao se conectar com outra rede enquanto o dispositivo inteligente está conectado ao instrumento.

- Exibição das redes locais sem fio e conexão com uma rede (página 84)
- Configuração automática por WPS (página 85)
- Configuração manual (página 85)

Conexão pelo Accesspoint mode (modo Ponto de acesso) (página 87)

O Accesspoint mode (modo Ponto de acesso) permite que você conecte diretamente o adaptador de rede local sem fio USB e um dispositivo inteligente, sem necessidade de usar um ponto de acesso. Você poderá usar esse modo quando não houver disponibilidade de um ponto de acesso para conexão ao instrumento, ou quando for necessário conectá-lo a outra rede enquanto um dispositivo inteligente estiver conectado ao instrumento.

Se a conexão for feita com esse modo, o acesso à Internet será desabilitado no dispositivo inteligente, e algumas funções do Smart Pianist não poderão ser utilizadas.

AVISO

Não conecte este produto a uma rede Wi-Fi pública ou a um serviço de Internet diretamente. Conecte este produto à Internet somente através de um roteador com proteções de senhas fortes. Consulte o fabricante do seu roteador para obter informações sobre as práticas de segurança ideais.

• Exibição das redes locais sem fio e conexão com uma rede

Conecte o adaptador de rede local sem fio USB (vendido separadamente) no terminal [↔] (USB TO DEVICE) (USB para o dispositivo), caso contrário os visores de configuração abaixo não serão exibidos.

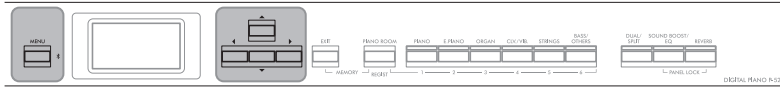

Botão [MENU]

Botões [▲]/[▼]/[◀]/[▶]

OBSERVAÇÃO

Se os menus exibidos no visor de rede local sem fio forem diferentes da instrução aqui, o instrumento estará no Accesspoint mode (modo Ponto de acesso). Defina o parâmetro Wireless LAN Mode (Modo da rede local sem fio) para "Infrastructure Mode" (Modo Infraestrutura) seguindo a etapa 1 da página 87.

1. Pressione o botão [MENU] repetidamente para acessar o visor do menu "System" (Sistema) e, em seguida, selecione o item realçado em cada visor, conforme ilustrado abaixo.

Visor do menu "System" (Sistema)

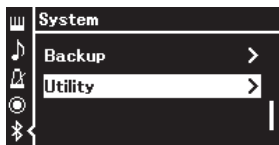

- 1-1. Use os botões [▲]/[▼] para selecionar "Utility" (Utilitário).
- 1-2. Pressione o botão [▶] para acessar o próximo visor.

Visor "Utility" (Utilitário)

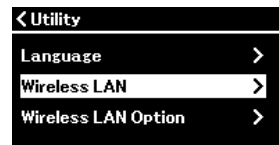

- 1-3. Use os botões [▲]/[▼] para selecionar "Wireless LAN" (Rede local sem fio).
- 1-4. Pressione o botão [▶] para acessar o próximo visor.

Visor "Wireless LAN" (Rede local sem fio)

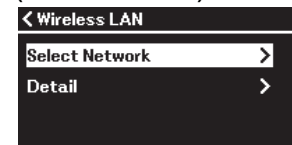

- 1-5. Use os botões [▲]/[▼] para selecionar "Select Network" (Selecionar rede).

2. Pressione o botão [▶] para acessar a lista de redes.

No caso de uma rede com o ícone , será necessário digitar a senha adequada.

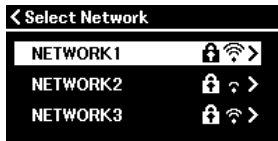

3. Conecte o instrumento à rede.

3-1. Selecione a rede desejada e, em seguida, pressione o botão [▶].

O nome da rede selecionada será exibido por completo no visor, para que você confirme se é esta a rede que deseja usar.

3-2. Pressione o botão [▶].

- **No caso de uma rede sem o ícone de cadeado:**
A conexão inicia.
- **No caso de uma rede com o ícone de cadeado:**
É necessário digitar a senha adequada. Para obter detalhes sobre como digitar caracteres, consulte "Como renomear arquivos – Rename (Renomear)" na página 71. Após inserir a senha, pressione o botão [MENU] para concluir a configuração. Esta operação inicia a conexão automaticamente.

OBSERVAÇÃO

Caso não receba sinal do ponto de acesso, o mesmo não poderá ser listado. Pontos de acesso fechados também não podem ser listados.

Quando a conexão for concluída com sucesso, "Completed" (Concluído) será exibido no visor, que voltará para o visor "Select Network" (Selecionar Rede).

4. Conexão do dispositivo inteligente ao ponto de acesso.

Abra as configurações de Wi-Fi no dispositivo inteligente e selecione a rede que contém "P-525" no campo do nome.

Se for solicitada uma senha, insira-a para efetuar a conexão.

• Configuração automática por WPS

Certifique-se de conectar o adaptador de rede local sem fio USB (vendido separadamente) no terminal [↔] (USB TO DEVICE) (USB para o dispositivo), caso contrário os visores de configuração não serão exibidos.

Se o ponto de acesso for compatível com WPS, será possível conectar facilmente o instrumento ao ponto de acesso por WPS, sem fazer configurações, tais como digitar a senha etc. Pressione o botão WPS no adaptador de rede local sem fio USB por mais de 3 segundos e, em seguida, pressione o botão WPS no seu ponto de acesso dentro de no máximo dois minutos.

Quando a conexão for concluída com sucesso, "Completed" (Concluído) será exibido no visor, e o visor Voice (som) será exibido.

Por último, conecte o dispositivo inteligente ao ponto de acesso (etapa 4 acima).

• Configuração manual

Conecte o adaptador de rede local sem fio USB (vendido separadamente) no terminal [↔] (USB TO DEVICE) (USB para o dispositivo), caso contrário os visores de configuração não serão exibidos.

1. Para acessar a lista de redes, execute as etapas 1 – 2 em "Exibição das redes locais sem fio e conexão com uma rede" (página 84).

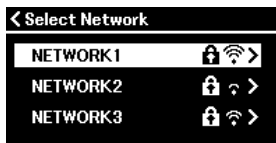

2. Selecione "Other" (Outra) no final da lista de redes e, em seguida, pressione o botão [▶].

OBSERVAÇÃO

A configuração WPS não ficará disponível quando o instrumento estiver nos seguintes modos ou condições:

- Quando uma música ou uma música de demonstração estiver sendo reproduzida ou pausada temporariamente ou quando o instrumento estiver no modo de Gravação de músicas.
- Se o modo Wireless LAN (Rede local sem fio) estiver definido em "Accesspoint Mode" (Modo Ponto de acesso) no menu "System" (Sistema).

3. Defina a SSID, a Security e a Password idênticas às configurações no ponto de acesso.



3-1. Selecione "SSID" e, em seguida, pressione o botão [▶] para acessar o visor para inserir a SSID, e insira a SSID.

Para obter detalhes sobre como digitar os caracteres, consulte "Como renomear arquivos – Rename (Renomear)" na página 71. Após inserir a SSID, pressione o botão [MENU] para concluir a configuração. A operação volta para o visor "Other" (Outras).

3-2. Selecione "Security" (Segurança) e, em seguida, pressione o botão [▶] para acessar a lista de seguranças. Selecione a segurança e volte para o visor "Other" (Outras) pressionando o botão [◀].

3-3. Selecione "Password" (Senha) e, em seguida, defina a senha usando o mesmo procedimento da SSID.

4. Selecione "Connect >" (Conectar >) na parte inferior do visor exibido na etapa 3 e, em seguida, pressione o botão [▶] para iniciar a conexão.

Quando a conexão for concluída com sucesso, "Completed" (Concluído) será exibido no visor, que voltará para o visor "Select Network" (Selecionar Rede).

5. Conexão do dispositivo inteligente ao ponto de acesso.

Essa operação é a mesma da etapa 4 da página 85.

OBSERVAÇÃO

A senha não pode ser definida se você selecionar "NONE" (nenhuma) na configuração de segurança.

• Conexão pelo "Accesspoint Mode" (Modo Ponto de acesso)

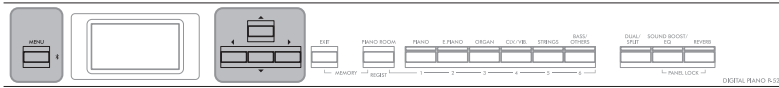

Botão [MENU]

Botões [▲]/[▼]/[◀]/[▶]

1. Coloque o instrumento no "Accesspoint Mode" (modo Ponto de acesso).

Pressione o botão [MENU] diversas vezes para acessar o visor do menu "System" (Sistema) e, em seguida, selecione o item realçado em cada visor, conforme ilustrado abaixo.

Visor do menu "System" (Sistema)

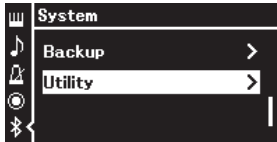

Visor "Utility" (Utilitário)

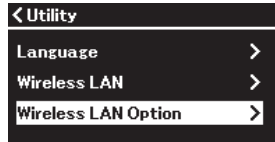

- 1-1. Use os botões [▲]/[▼] para selecionar "Utility" (Utilitário).
- 1-2. Pressione o botão [▶] para acessar o próximo visor.

- 1-3. Use os botões [▲]/[▼] para selecionar "Wireless LAN Option" (Opção de rede local sem fio).
- 1-4. Pressione o botão [▶] para acessar o próximo visor.

Visor "Wireless LAN Option" (Opção da rede local sem fio)

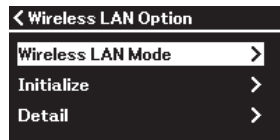

Visor "Wireless LAN Mode" (Modo rede local sem fio)

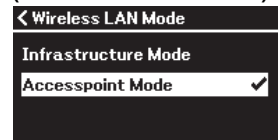

- 1-5. Use os botões [▲]/[▼] para selecionar "Wireless LAN Mode" (Modo de rede local sem fio).
- 1-6. Pressione o botão [▶] para acessar o próximo visor.

- 1-7. Use os botões [▲]/[▼] para selecionar "Accesspoint Mode" (Modo Ponto de acesso).

Quando a alteração do modo for concluída com sucesso, "Completed" (Concluído) será exibido no visor e a operação voltará para o visor "Wireless LAN Mode" (Modo Rede local sem fio).

2. Defina SSID, Security (Segurança), Password (Senha) e Channel (Canal).

- 2-1. No visor do menu "System" (Sistema), selecione o item realçado em cada visor, conforme ilustrado abaixo.

Visor do menu "System" (Sistema)

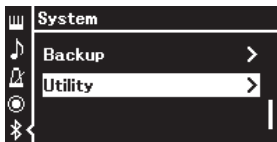

Visor "Utility" (Utilitário)

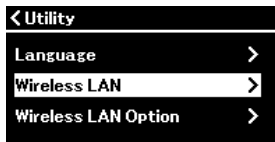

Visor "Wireless LAN" (Rede local sem fio)

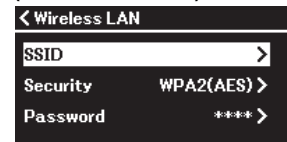

- 2-2. Defina SSID, Security (Segurança), Password (Senha) e Channel (Canal).

Selecione e digite cada valor/configuração com o mesmo procedimento descrito na etapa 3 da "Configuração manual". Para saber a faixa de configuração de cada item, consulte "Wireless LAN" (Rede local sem fio) (no modo "Ponto de acesso") na página 108.

3. Salve a configuração.

Selecione "Save >" (Salvar >) na parte inferior do visor "Wireless LAN" (Rede local sem fio) e, em seguida, pressione o botão [▶] para começar a salvar.

Quando a operação de salvar for concluída com sucesso, "Completed" (Concluído) será exibido no visor, e a operação voltará para o visor "Utility" (Utilitário).

4. Conexão do dispositivo inteligente ao instrumento (como um ponto de acesso).

Essa operação é a mesma da etapa 4 da página 85.

Como filmar, gravar e editar a sua execução (Rec'n'Share)

O Rec'n'Share é um app para dispositivos inteligentes que permite que você filme, grave e edite a sua execução e facilita o carregamento dos dados editados no SNS etc. Para ver instruções sobre como obtê-lo, consulte a página 81. Para usar o Rec'n'Share, conecte este instrumento ao seu dispositivo inteligente com um cabo USB disponível comercialmente (tipo CC ou CA) ou um adaptador de conversão USB que corresponda ao formato do conector.

Exemplo

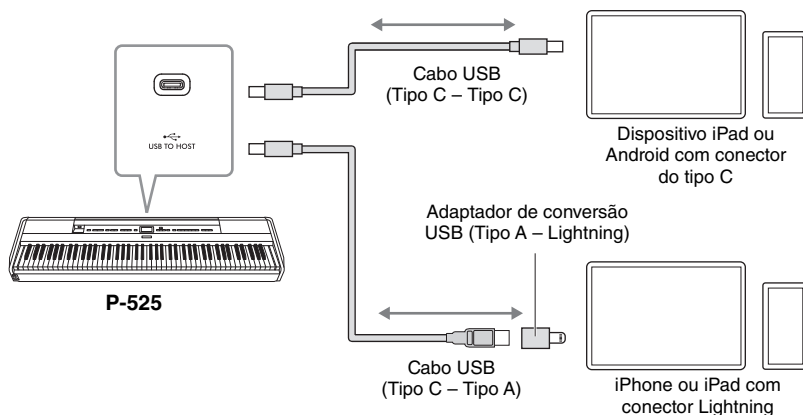

AVISO

Use um cabo USB do tipo CC ou AC com menos de 3 metros. O cabo deve ser um cabo de comunicação em conformidade com os padrões USB, e não um cabo somente para carregamento.

Conexão de dispositivos MIDI externos (terminais MIDI)

As funções MIDI sofisticadas oferecem ferramentas eficientes para aprimorar a sua apresentação musical e aumentar suas possibilidades de criação. Use os terminais MIDI e cabos MIDI padrão para conectar dispositivos MIDI externos (teclado, sequenciador etc.).

- **MIDI [IN]:** Recebe mensagens MIDI de outro dispositivo MIDI.
- **MIDI [OUT]:** Transmite mensagens MIDI geradas neste instrumento para outro dispositivo MIDI.

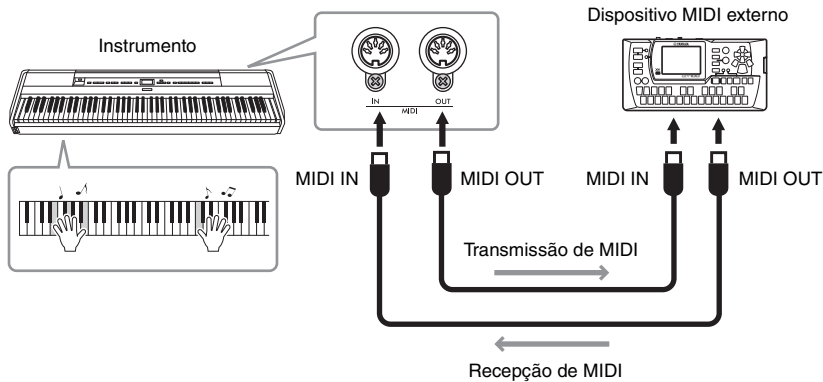

⚠ CUIDADO

Antes de conectar o instrumento a outros dispositivos MIDI, desligue todos os componentes.

OBSERVAÇÃO

- Para obter detalhes sobre MIDI, consulte o documento "MIDI Basics" (Noções básicas sobre MIDI), disponível para download no site da Yamaha (página 6).
- Como os dados MIDI que podem ser transmitidos ou recebidos variam em função do tipo de dispositivo MIDI, verifique o formato de dados MIDI para saber quais dados e comandos MIDI os seus dispositivos podem transmitir ou receber. O formato de dados MIDI está na "Data List" (Lista de dados), disponível para download no site da Yamaha (página 6).
- Ao transmitir dados MIDI deste instrumento para um dispositivo MIDI externo, podem ocorrer sons inesperados devido a dados relacionados com a tecnologia Grand Expression Modeling.

Backup e inicialização

■ Backup Setting (Configuração de backup)

(os parâmetros selecionados são preservados mesmo se o instrumento for desligado)

Permite definir se algumas configurações na Configuração de backup (abaixo) são ou não mantidas quando o instrumento é desligado. A Configuração de backup é composta por dois grupos, "Voice" (que inclui configurações associadas às Voices, como seleção de Voice) e "Other" (que inclui diversas configurações, como Repetição de música e Afinação/Altura), que podem ser configurados individualmente.

Dados e configurações preservados mesmo se o instrumento for desligado

- Música MIDI salva na categoria "User" (Usuário) (página 45)
- Menu "System" (Sistema) (página 103)
Bluetooth* ativado/desativado
Teclado (somente o tipo Duo)
Utility (Utilitário)
- Configuração de backup (explicada aqui)
- Memória de registro (página 72)

* Para saber se a funcionalidade Bluetooth está disponível no instrumento ou não, consulte a página 80.

1. Pressione o botão [MENU] diversas vezes para selecionar o menu "System" (Sistema).
2. Use os botões [▲]/[▼] para selecionar "Backup", use o botão [▶] para acessar o próximo visor e, em seguida, use o botão [▲] para selecionar "Backup Setting" (Configuração de backup).
3. Use o botão [▶] para acessar o próximo visor, selecione "Voice" (som) e, em seguida, use o botão [▶] para selecionar "On" ou "Off" (Ativado ou Desativado).

Cada "Voice" (som) contém as seguintes configurações:

- Seleção de Voice para R1, R2 e L
- Todos os parâmetros diferentes de Transpose (Transposição) no menu "Voice" (som)

4. Use o botão [▼] para selecionar "Other" (Outro) e, em seguida, o botão [▶] para selecionar "On" ou "Off" (Ativado ou Desativado).

A opção "Other" (Outro) contém as seguintes configurações:

- Menu "Song" (Música) (página 98): Song Repeat (Repetição de música), Volume (Song-KeyBoard) (Volume (música-teclado)), Audio Volume (Volume de áudio), Quick Play (Reprodução rápida), Play Track (Reproduzir faixa)
- Menu "Metronome/Rhythm" (Metrônomo/Ritmo) (página 101): Volume, BPM, Bell On/Off (Sino, ativado/desativado), Intro, Ending (Finalização), Bass (Baixo)

- Menu "System" (Sistema) (página 103): Tuning (Afinação), Keyboard (Teclado) (exceto "Duo" e "Duo Type" (Tipo Duo)), Pedal, Sound (Som), MIDI
- Sound Boost, Master EQ

5. Pressione o botão [EXIT] para sair do visor do menu "System".

■ Backup

(salvar o arquivo de backup para dados internos)

Permite salvar dados, que estejam na memória interna do instrumento, na unidade flash USB, como um arquivo de backup (denominado "p-525.bup"). Este arquivo de backup pode ser carregado no instrumento através da função Restore (Restauração) (página 91), futuramente. Observe que a memória de registro (página 72) não é incluída no arquivo de backup.

AVISO

- Essa operação pode demorar de 1 a 2 minutos. Jamais desligue o instrumento durante esta operação (enquanto "Executing" (Em execução) estiver exibido no visor). Fazer isso pode danificar os dados.
- Se o arquivo de backup (p-525.bup) já estiver salvo na unidade flash USB, esta operação substituirá o arquivo existente na memória pelo novo.

1. Conecte a unidade Flash USB ao terminal [] (USB TO DEVICE) (USB para o dispositivo).
2. Pressione o botão [MENU] diversas vezes para selecionar o menu "System" (Sistema).
3. Use os botões [▲]/[▼] para selecionar "Backup", use o botão [▶] para acessar o próximo visor e, em seguida, use os botões [▲]/[▼] para selecionar "Backup".
4. Use o botão [▶] para acessar o próximo visor e, em seguida, use o botão [▼] para selecionar "Execute" (Executar).
5. Pressione o botão [▶] para executar a operação de Backup.
6. Pressione o botão [EXIT] para sair do visor do menu "System".

OBSERVAÇÃO

Se quiser recuperar as configurações no arquivo de backup, execute a função Restore (Restauração) (página 91).

Restauração

(Reiniciar o instrumento com o arquivo de backup carregado)

Permite carregar o arquivo de backup (p-525.bup) usando a função Backup (página 90) no instrumento ligado.

AVISO

- Pode demorar de 1 a 2 minutos para concluir esta operação. Jamais desligue o instrumento durante esta operação (enquanto "Executing" (Em execução) estiver exibido no visor). Fazer isso pode danificar os dados.
- Se houver músicas gravadas na memória "User" (Usuário), mova as músicas para a unidade flash USB seguindo as instruções descritas na página 69 antes de executar esta operação. Do contrário, as músicas protegidas serão excluídas ao executar esta operação.

1. Conecte a unidade flash USB com o arquivo de backup no terminal [] (USB TO DEVICE).
2. Pressione o botão [MENU] diversas vezes para selecionar o menu "System" (Sistema).
3. Use os botões [▲]/[▼] para selecionar "Backup", use o botão [▶] para acessar o próximo visor e, em seguida, use os botões [▲]/[▼] para selecionar "Restore" (Restauração).
4. Use o botão [▶] para acessar o próximo visor e, em seguida, use o botão [▼] para selecionar "Execute" (Executar).
5. Pressione o botão [▶] para executar a operação Restore (Restauração).

Quando uma mensagem indicando que a operação foi concluída aparecer, o instrumento reiniciará brevemente.

Redefinição de fábrica

(Reiniciar o instrumento com as configurações iniciais de fábrica carregadas)

Permite restabelecer as configurações de Backup (página 90) para as configurações predefinidas na fábrica (as configurações iniciais pré-programadas quando o instrumento é enviado da fábrica), que são acessadas quando você liga este instrumento pela primeira vez.

As configurações a seguir não são redefinidas.

- Músicas MIDI salvas na categoria User (Usuário) (página 45).
- Informações de emparelhamento do Bluetooth* (página 79).
- Memória de registro (página 72)

* Para saber se a funcionalidade Bluetooth está disponível no instrumento ou não, consulte a página 80.

AVISO

Jamais desligue o instrumento durante esta operação (enquanto "Factory reset executing" (Execução de configuração de fábrica) estiver exibido no visor). Fazer isso pode danificar os dados.

1. Pressione o botão [MENU] diversas vezes para selecionar o menu "System" (Sistema).
2. Use os botões [▲]/[▼] para selecionar "Backup", use o botão [▶] para acessar o próximo visor e, em seguida, use os botões [▲]/[▼] para selecionar "Factory Reset" (Redefinição de fábrica).
3. Use o botão [▶] para acessar o próximo visor e, em seguida, use o botão [▼] para selecionar "Execute" (Executar).
4. Pressione o botão [▶] para executar a operação Restore (Restauração).

Quando uma mensagem indicando que a operação foi concluída aparecer, o instrumento reiniciará brevemente.

● Método alternativo para restaurar a configuração padrão

Mantenha pressionada a última tecla branca à direita (C7) do teclado e pressione o botão [⏻] (Standby/On) para ligar o instrumento. Essa operação não excluirá nenhuma música da categoria "User" (Usuário), nem as informações de emparelhamento do Bluetooth, nem a memória de registro.



Restaurar todos os dados e configurações para as predefinições de fábrica – Apagar toda a memória

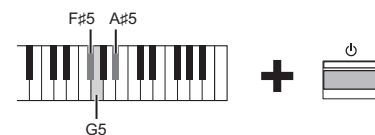

Mantendo pressionadas as teclas F#5, G5 e A#5 simultaneamente, pressione o interruptor [⏻] (Standby/On) (Espera/Ligado) para redefinir os dados a seguir além das configurações de backup para as configurações predefinidas de fábrica.

- Música MIDI salva na categoria "User" (Usuário)
- Informações de emparelhamento do Bluetooth
- Memória de registro

AVISO

Essa operação apaga todos os dados deste instrumento. Se você tem dados importantes no instrumento que você não queira excluir, copie-os e salve-os em uma unidade flash USB, etc. (página 90) antes de efetuar esta operação.

Apresentação ao vivo

O seu instrumento contém uma série de funções convenientes para usar ao configurar no palco para uma apresentação ao vivo. Para oferecer uma descrição prática das conexões e das configurações exigidas neste tipo de situação.

Configuração do palco e fluxo de sinal

O som do instrumento será enviado para um amplificador de potência. Depois, o som mixado é amplificado e enviado aos alto-falantes principais, para que o público possa ouvir. Os alto-falantes monitores poderão ser colocados no chão em frente aos músicos, para que eles possam ouvir melhor seu próprio som e o som dos outros instrumentos.

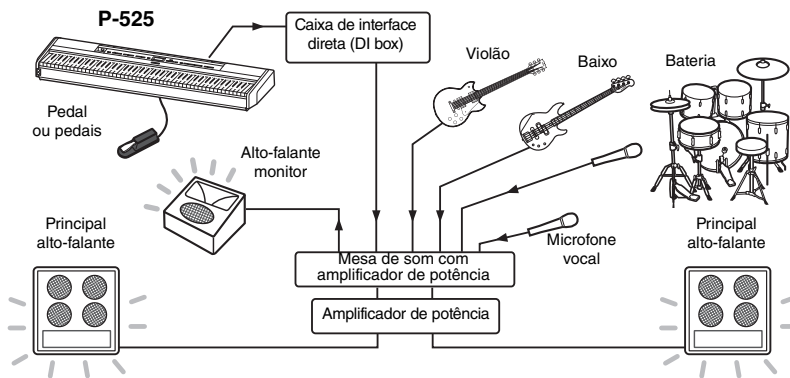

AVISO

Leia o seguinte antes de realizar a configuração.

- Verifique se o instrumento está desligado antes de fazer qualquer conexão.
- Não se esqueça de verificar com o operador do amplificador de potência ao conectar ou desconectar cabos ou ligar/desligar. Deixar de fazer isso pode danificar o sistema do amplificador de potência.

■ Conecte o pedal ou a unidade de pedais.

Para obter detalhes sobre o uso do pedal ou da unidade de pedais e as funções que podem ser associadas a cada pedal, consulte a página 15.

■ Conecte a saída do instrumento à mesa de som com amplificador de potência.

Para que possa ser escutado, o instrumento precisará ser conectado às entradas da mesa de som com amplificador de potência. Normalmente, essa conexão é feita por uma caixa de interface direta (DI box) que fica no palco. Conecte as saídas AUX OUT [R] e [L/L+R] no painel traseiro do instrumento às entradas da caixa de interface direta (DI box) ao usar cabos de áudio monofônico padrão à venda no mercado.

- 1 Coloque o controle deslizante [VOLUME] na posição MIN.
- 2 Consulte o operador do amplificador de potência se você pode conectar o instrumento ao amplificador de potência ou não.
- 3 Conecte o instrumento conforme a ilustração a seguir.

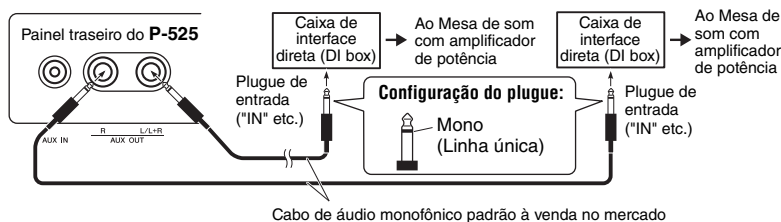

O seu equipamento agora deve estar totalmente conectado. A próxima etapa será equilibrar os sons da sua apresentação.

OBSERVAÇÃO

- Ao reproduzir o som de piano deste instrumento com um alto-falante amplificado externo e, durante o monitoramento da saída do som deste instrumento por fones de ouvido conectados, recomendamos que você defina as funções "Binaural Sampling" (Amostras binaurais) ou "Stereophonic Optimizer" (Otimizador estereofônico) como "OFF" (desativado) (página 14).
- Se apenas um dos canais da DI box (Caixa de interface direta) estiver disponível para usar com o instrumento, conecte à saída AUX OUT [L/L+R] usando um cabo de áudio monofônico padrão. Nesta configuração, os sinais esquerdo e direito serão mixados e produzidos em mono pelo instrumento.
- Se as caixas de interface direta (DI boxes) não estiverem sendo usadas, conecte as saídas AUX OUT [R] e [L/L+R] às saídas no amplificador de potência ou em um sub-mixer no palco.

Configuração do som

Assim que todos os instrumentos e microfones estiverem conectados, o operador da mesa de som pedirá a cada músico que toque seu instrumento, um de cada vez. Você deve se preparar conforme descrito abaixo.

■ Ligue o instrumento.

Coloque o controle deslizante [VOLUME] na posição MIN. Consulte o operador do amplificador de potência se você pode ligar o instrumento e pressione a chave [⏻] (Espera/Ligado).

■ Verifique as suas configurações.

- Assim que ligar, verifique se o instrumento está configurado conforme descrito abaixo.
 - Afinado para corresponder a altura de outros instrumentos (Afinação geral, página 35).
 - Função de Desligamento automático desativada (página 13).
 - O pedal está funcionando corretamente como uma função associada (página 17).
 - A reverberação está desligada (página 26).
- Desligue o som do alto-falante do instrumento (página 106) conforme necessário.
- Recupere as configurações salvas na memória de registro (página 72), conforme necessário.

■ Determine os níveis ideais.

Quando o operador da mesa de som pedir para gerar um som, toque o piano digital como tocaria durante a apresentação e determine as melhores configurações para o seguinte.

- Volume quando estiver tocando acompanhamento
- Volume quando estiver tocando mais alto, como durante um solo do teclado
- Volume de cada Voice a ser usada

Ajuste do volume principal

Em termos gerais, o controle deslizante [VOLUME] deve estar entre 5 e 7 para tocar acompanhamento e em 8 ou 9 quando você precisa tocar mais alto. Se estiver muito alto, o som pode ficar distorcido e se estiver muito baixo, qualquer ruído de fundo pode ficar mais perceptível.

Ajuste do Sound Boost (Reforço de som) (página 37)

Ative a função Sound Boost (Reforço de som) se você achar difícil escutar o instrumento na mistura geral. Escolha um dos três tipos de Sound Boost (Reforço de som).

Ajuste do Master EQ (Equalizador principal) (página 38)

A função Master EQ (Equalizador principal) pode ajudar a conseguir o som ideal para uma apresentação ao vivo.

■ Equilibre o som geral da banda.

Depois de ajustar os níveis dos diversos instrumentos, o operador da mesa de som pedirá que juntos toquem juntos para equilibrar o som geral da banda. Neste momento, você deve prestar atenção ao alto-falante monitor mais próximo para verificar se consegue ouvir tudo que precisa para tocar bem. Se, por exemplo, não puder ouvir seu próprio som, o cantor, ou outro instrumento bem o suficiente, peça ao operador da mesa de som para aumentar o nível correspondente na mistura do seu monitor.

Isto conclui o processo de preparação. Agora você deve estar pronto para tocar ao vivo.

Bloqueie o painel frontal para evitar erros.

A função de Panel Lock (Bloqueio do painel) do seu instrumento permite desativar temporariamente os botões do painel frontal para evitar que sejam operados involuntariamente durante a apresentação. Para obter detalhes sobre essa função, consulte página 40.

Detailed Settings (Configurações detalhadas)

(Visor MENU)

Pressionar o botão [MENU] faz abrir um dos cinco visores de menu Voice (som), Song (Música), Metronome/Rhythm (Metrônomo/Ritmo), Recording (Gravação) e System (Sistema). Nesses visores de menu é possível configurar várias funções.

Operações comuns nos visores de menu

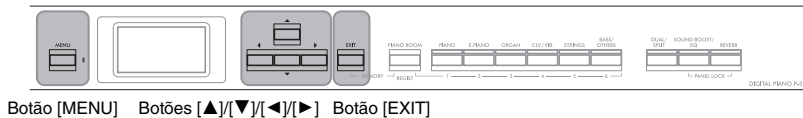

Botão [MENU] Botões [▲]/[▼]/[◀]/[▶] Botão [EXIT]

1. Selecione a Voice ou a música desejada para edição, conforme necessário.

- Se quiser editar parâmetros associados à Voice (acessando o menu "Voice" (som)), selecione uma Voice.
- Se quiser editar parâmetros relacionados às Voices R1/R2/L (páginas 29-32), tais como equilíbrio do volume, ativar o modo Dual/Split (Dividido)/Duo, selecione as Voices desejadas.
- Se quiser definir os parâmetros de reprodução de música, como Repeat (Repetição), selecione uma música.
- Se quiser editar os dados de músicas MIDI gravadas, selecione a música MIDI gravada.

2. Pressione o botão [MENU] diversas vezes para selecionar o menu desejado.

Pressione o botão [MENU] repetidamente para acessar os seguintes visores de menu em ordem, de acordo com o menu vertical à esquerda do visor.

- Menu Voice (som) (página 95)
- Menu Song (Música) (página 98)
- Menu Metronome/Rhythm (Metrônomo/Ritmo) (página 101)
- Menu Recording (Gravação) (página 102)
- Menu System (Sistema) (página 103)

3. Use os botões [▲]/[▼]/[◀]/[▶] para selecionar o parâmetro desejado.

Enquanto estiver consultando a lista de parâmetros conforme necessário em cada página listada na etapa 2, use os botões [▲]/[▼] para navegar verticalmente pelo visor e use os botões [◀]/[▶] para navegar horizontalmente pelo visor.

	[▶] [◀]	[▶] [◀]	[▶] [◀]
L/R*	R, L, Other	-	
Repeat	A - B*		(Setting displ.)
	Phrase*	Phrase Mark	

4. No visor acessado na etapa 3, selecione um valor ou execute a operação.

A maioria dos visores permite selecionar um valor simplesmente usando os botões [▲]/[▼], enquanto outros, como Edit (Editar) no menu "Song" e Backup no menu "System" permitem executar uma operação.

Se uma janela pop-up for exibida, defina o valor com os botões [◀]/[▶], depois saia da janela usando o botão [EXIT] (sair).

Também, quando o parâmetro selecionado apresentar apenas duas opções (on (ativar) e off (desativar), por exemplo), basta pressionar o botão [▶] para alternar o valor entre as duas opções.

Visor pop-up



5. Para sair do visor Menu, pressione o botão [EXIT].



Menu Voice (som)

Este menu permite editar ou definir diversos parâmetros relacionados à apresentação no teclado, como parâmetros de Voice. Ao ativar o modo Dual/Split, é possível configurar cada Voice ou cada combinação de Voice. Ao tocar no teclado e ouvir o som, altere o valor do parâmetro para encontrar o seu som desejado. Observe que é necessário ativar o modo Dual/Split/Duo antes de acessar o visor do menu "Voice".

OBSERVAÇÃO

Parâmetros com * são exibidos apenas quando o modo Dual/Split/Duo estiver ativado.

Para acessar o parâmetro desejado:					
Ative o modo Dual, Split ou Duo conforme necessário, selecione as Voices conforme necessário, pressione o botão [MENU] diversas vezes para selecionar o menu "Voice" e, em seguida, use os botões [▲]/[▼]/[◀]/[▶] para selecionar o parâmetro desejado.					
[▶] [◀]	[▶] [◀]	[▶] [◀]	Descrição	Configuração padrão	Intervalo de configuração
Transpose (Transposição)	(Janela pop-up)	–	Consulte a descrição de "Transposição da altura em semitons (Transposição)" na página 34.		
Piano Setting (Configuração do piano)	Lid position (Posição da tampa)	(visor de configuração)	Consulte a descrição de "Lid position" (Posição da tampa) na página 24.		
	VRM	–	Consulte a descrição de "VRM" na página 24. Não é possível reproduzir a demonstração no menu "Voice" (som).		
	Damper Res. (Ressonância de sustentação) (Ressonância)	(visor de configuração)	OBSERVAÇÃO A VRM tem efeito somente nas Voices do grupo Piano (página 110).		
	Damper Noise (Ruído do pedal)	–			
	String Res. (Ressonância das cordas) (Ressonância)	(visor de configuração)			
	Duplex Scale Res. (Ressonância de escala duplex). (Ressonância)	(visor de configuração)			
	Body Res. (Ressonância da estrutura) (Ressonância)	(visor de configuração)			
Grand Exp. (Expressão)	–	Consulte a descrição de "Grand Expression" (Expressão de piano de cauda) na página 25. Não é possível reproduzir a demonstração no menu "Voice" (som).			
			OBSERVAÇÃO A Grand Expression Modeling só tem efeito na Voice "CFX Grand".		
Reverb (Reverberação)	(visor de configuração)	–	Consulte a descrição de "Rever" (Reverberação) na página 26.		
Chorus (Coro)	(visor de configuração)	–	Consulte a descrição de "Chorus" (Coro) na página 27.		
Voice Edit (Edição de Voice)	(Nomes de Voice)*	Octave (Oitava)	Desloca a altura do teclado para cima ou para baixo em oitavas. Este parâmetro pode ser definido para cada uma das Voices quando o modo Dual/Split/Duo estiver ativado.	Varia conforme a Voice ou a combinação de Voices.	-2 (duas oitavas abaixo) – 0 (nenhum deslocamento de altura) – +2 (duas oitavas acima)
		Volume	Ajusta o volume de cada uma das Voices R1/R2/L. Permite ajustar o equilíbrio entre as Voices R1/R2/L quando o modo Dual/Split/Duo estiver ativado.	Varia conforme a Voice ou a combinação de Voices.	0 – 127

Para acessar o parâmetro desejado: Ative o modo Dual, Split ou Duo conforme necessário, selecione as Voices conforme necessário, pressione o botão [MENU] diversas vezes para selecionar o menu "Voice" e, em seguida, use os botões [▲]/[▼]/[◀]/[▶] para selecionar o parâmetro desejado.						
[▶] [◀]	[▶] [◀]	[▶] [◀]	Descrição	Configuração padrão	Intervalo de configuração	
Voice Edit (Edição de Voice)	(Nomes de Voice)*	Reverb Depth (Profundidade de reverberação) (página 26)	Ajusta a profundidade de reverberação de cada uma das Voices R1/R2/L. Permite ajustar o equilíbrio entre as Voices R1/R2/L quando o modo Dual/Split/Duo estiver ativado. A configuração "0" não produz efeito. OBSERVAÇÃO Quando uma Voice VRM é usada para diversas partes simultaneamente, sons inesperados podem resultar, pois a intensidade de reverberação de uma parte que tenha prioridade passará a ser a configuração comum de ambas as partes. Durante a reprodução da música, é usada a configuração de uma parte da música (ordem de prioridade: Cn. 1, Cn. 2...Cn. 16), enquanto a configuração de uma parte do teclado é usada quando a reprodução da música é interrompida (ordem de prioridade: Voices R1, L e R2).	Varia conforme a Voice ou a combinação de Voices.	0 – 40	
		Chorus Depth (Profundidade de chorus) (página 27)	Ajusta a profundidade do coro de cada uma das Voices R1/R2/L. Permite ajustar o equilíbrio entre as Voices R1/R2/L quando o modo Dual/Split/Duo estiver ativado. A configuração "0" não produz efeito. OBSERVAÇÃO Quando uma Voice VRM é usada para diversas partes simultaneamente, sons inesperados podem resultar, pois a intensidade de coro de uma parte que tenha prioridade passará a ser a configuração comum de ambas as partes. Durante a reprodução da música, é usada a configuração de uma parte da música (ordem de prioridade: Cn. 1, Cn. 2...Cn. 16), enquanto a configuração de uma parte do teclado é usada quando a reprodução da música é interrompida (ordem de prioridade: Voices R1, L e R2).	Varia conforme a Voice ou a combinação de Voices.	0 – 127	
		Effect (Efeito)	Consulte a descrição de "Effect" (Efeito) na página 28.			
		Rotary Speed (Velocidade de rotação)	Disponível apenas para a Voice na qual o tipo de efeito esteja definido como "Rotary" (Giratório). Este parâmetro determina a velocidade de rotação do efeito Alto-falante giratório.	Varia conforme a Voice ou a combinação de Voices.	Fast (Rápido), Slow (lento)	
		VibeRotor (Vibrato)	Disponível apenas para a Voice na qual o tipo de efeito esteja definido como "VibeRotor" (Vibrato). Este parâmetro ativa ou desativa o efeito VibeRotor.	Varia conforme a Voice ou a combinação de Voices.	On (Ativado), Off (Desativado)	
		VibeRotor Speed (Velocidade do vibrato)	Disponível apenas para a Voice na qual o tipo de efeito esteja definido como "VibeRotor" (Vibrato). Este parâmetro determina a velocidade do efeito vibrato do vibrafone.	Varia conforme a Voice ou a combinação de Voices.	1 – 10	
		Effect Depth (Intensidade do efeito)	Ajusta a intensidade de efeito de cada uma das Voices R1/R2/L. Observe que alguns tipos de efeito não permitem ajustar a intensidade.	Varia conforme a Voice ou a combinação de Voices.	1 – 127	
		Pan (Panorâmica)	Ajusta a posição estéreo (panorâmica) de cada uma das Voices R1/R2/L selecionadas.	Varia conforme a Voice ou a combinação de Voices.	L64: totalmente à esquerda, C: central, R63: totalmente à direita	
		Harmonic Cont (Teor harmônico)	Produz um tom "cheio de picos" característico, aumentando o valor da ressonância do filtro. Este parâmetro pode ser definido para cada uma das Voices R1/R2/L selecionadas quando o modo Dual/Split (Dividido)/Duo estiver ativado. OBSERVAÇÃO O conteúdo harmônico pode ter um efeito pouco perceptível ou pode não ser aplicado a determinadas Voices.	Varia conforme a Voice ou a combinação de Voices.	-64 – +63	
Brightness (Brilho)	Ajusta o brilho de cada uma das Voices R1/R2/L selecionadas independentemente.	Varia conforme a Voice ou a combinação de Voices.	-64 – +63			







Para acessar o parâmetro desejado:					
Ative o modo Dual, Split ou Duo conforme necessário, selecione as Voices conforme necessário, pressione o botão [MENU] diversas vezes para selecionar o menu "Voice" e, em seguida, use os botões [▲]/[▼]/[◀]/[▶] para selecionar o parâmetro desejado.					
[▶] [◀]	[▶] [◀]	[▶] [◀]	Descrição	Configuração padrão	Intervalo de configuração
Voice Edit (Edição de Voice)	(Nomes de Voice)*	Touch Sens. (Sensibilidade ao toque)	Determina como o nível do volume altera em resposta ao toque no teclado (conforme a pressão exercida nas teclas). Como o nível de volume de algumas Voices como Harpsichord (Cravo) e Organ (Órgão) não é alterado, independentemente de como o teclado é tocado, a configuração padrão dessas Voices é 127.	Varia conforme a Voice ou a combinação de Voices.	0 (mais suave) – 64 (maiores alterações no nível) – 127 (produz o volume mais alto independente de como o teclado é tocado)
		RPedal (Pedal direito)	Ativa ou desativa a função do pedal direito para cada uma das Voices R1/R2/L selecionadas. Este parâmetro é útil quando se deseja garantir, por exemplo, que a função do pedal afete o lado direito, mas não afete o lado esquerdo.	Varia conforme a Voice ou a combinação de Voices.	On (Ativado), Off (Desativado)
		CPedal (Pedal central)	Ativa ou desativa a função do pedal central para cada uma das Voices R1/R2/L selecionadas. Este parâmetro é útil quando se deseja garantir, por exemplo, que a função do pedal afete o lado direito, mas não afete o lado esquerdo.	Varia conforme a Voice ou a combinação de Voices.	On (Ativado), Off (Desativado)
		LPedal (Pedal esquerdo)	Ativa ou desativa a função do pedal esquerdo para cada uma das Voices R1/R2/L selecionadas. Este parâmetro é útil quando se deseja garantir, por exemplo, que a função do pedal afete o lado direito, mas não afete o lado esquerdo.	Varia conforme a Voice ou a combinação de Voices.	On (Ativado), Off (Desativado)
Pedal Assign (Atribuição de pedal) (Ao usar a unidade de pedais vendida separadamente, página 15)	Right (Direito)	(visor de configuração)	Atribui uma de diversas funções (além da original) ao pedal direito.	Sustain (Sustentação, continuação)	Consulte a "Lista de funções do pedal" (página 17).
	Center (Centro)	(visor de configuração)	Atribui uma de diversas funções (além da original) ao pedal central.	Sostenuto (Pedal tonal)	Consulte a "Lista de funções do pedal" (página 17).
	Left (Esquerdo)	(visor de configuração)	Atribui uma de diversas funções (além da original) ao pedal esquerdo.	Rotary Speed (Jazz Organ, Rock Organ), VibeRotor (Vibraphone), Soft (other Voices) [Velocidade de rotação (Jazz Organ, Rock Organ), VibeRotor (Vibrato), Una corda (demais Voices)]	Consulte a "Lista de funções do pedal" (página 17).
Balance* (Equilíbrio)	Volume R2 – R1*	(Janela pop-up)	Ajusta o equilíbrio do volume entre as Voices R1 e R2 quando o modo Dual está ativado. Após ajustar usando os botões [◀]/[▶], pressione o botão [EXIT] (sair) para sair da janela pop-up.	Varia conforme a Voice ou a combinação de Voices.	R2+10 – 0 – R1+10
	Volume L – R*	(Janela pop-up)	Ajusta o equilíbrio do volume entre as seções direita e esquerda quando o modo Split (Dividido)/Duo estiver ativado. Após ajustar usando os botões [◀]/[▶], pressione o botão [EXIT] (sair) para sair da janela pop-up.	Varia conforme a Voice ou a combinação de Voices.	L+10 – 0 – R+10
	Detune* (Dessintonização)	(Janela pop-up)	Dessintoniza a Voice R1 e a Voice R2 no modo Dual para criar um som mais denso. No visor, mover o controle deslizante para a direita usando o botão [▶] aumentará a altura da Voice R1 e reduzirá a altura da Voice R2, e vice-versa. Após ajustar, pressione o botão [EXIT] para sair da janela pop-up.	Varia conforme a Voice ou a combinação de Voices.	R2+20 – 0 – R1+20

Menu Song (Música)

Este menu permite definir diversos parâmetros relacionados à reprodução da música e editar os dados da música. Selecione a música desejada antes de começar a operação.

OBSERVAÇÃO

- Os parâmetros marcados com * estarão disponíveis apenas quando uma música MIDI for selecionada. Estes parâmetros não são exibidos quando uma música de áudio é selecionada.
- Os parâmetros marcados com ** estarão disponíveis apenas quando uma música de áudio for selecionada.
- Ao usar o menu "Edit" (Editar), selecione uma música MIDI diferente da música predefinida.
- Execute (Executar) é uma função que edita ou altera os dados da música atual. Observe que pressionar o botão [▶] vai realmente alterar os dados da música.
- O conteúdo do menu "Song" (Música) difere, dependendo do tipo de música selecionado atualmente (MIDI/áudio).

Para acessar o parâmetro desejado: Pressione o botão [MENU] diversas vezes para selecionar o menu "Song" (Música) e, em seguida, use os botões [▲]/[▼]/[◀]/[▶] para selecionar o parâmetro desejado.					
 	 	 	Descrição	Configuração padrão	Intervalo de configuração
L/R* (Esquerda/ Direita) (página 48)	R, L, Extra	–	Ativa (Toca) ou desativa (Sem áudio) cada uma das pistas de música.	Ativado	On (Ativado), Off (Desativado)
Repeat (Repetição) (página 49)	A – B*	(visor de configuração)	Permite reproduzir um intervalo especificado (do ponto A ao B) da música atual repetidamente.	Off (Desligado)	On (Ativado), Off (Desativado)
	Phrase* (Frase)	Phrase Mark (Marca de frase)	Este parâmetro está disponível apenas com uma música MIDI contendo a Marca de frase. Ao especificar um número de frase aqui, é possível reproduzir a música atual a partir do ponto de marcação ou reproduzir a respectiva frase repetidamente. Se iniciar a reprodução da música com uma Phrase em "On" (Ativada), a contagem regressiva inicia, seguida pela reprodução repetida da frase(s) especificada, até que você pressione o botão [PLAY/PAUSE].	000	000 – o número da última frase da música
		Repeat (Repetição)		Off (Desligado)	On (Ativado (repetir reprodução)) / Off (Desativado (sem repetição))
Song (Música)	(visor de configuração)	Ao configurar este parâmetro, é possível reproduzir apenas uma música específica, ou músicas específicas em ordem repetidamente ou aleatoriamente.	Off (Desligado)	Off, Single, All, Random (Desligado, Único, Todas, Aleatório)	
Volume (página 52)	Song – Keyboard* (Música – Teclado)	(Janela pop-up)	Ajusta o equilíbrio do volume entre o som de reprodução da música e a apresentação no teclado.	0	Song+64 – 0 – Key+64 (Música+64 – 0 – Tecla+64)
	Song L – R* (Música esquerda - direita)	(Janela pop-up)	Ajusta o Equilíbrio do volume entre as partes da mão direita e esquerda da reprodução da música.	0	L+64 – 0 – R+64
	(Janela pop-up)**		Ajusta o volume de áudio.	100	0 – 127
Transpose (Transposição) (página 53)	(visor de configuração)	–	Desloca a altura da reprodução da música para cima ou para baixo, em semitons. Por exemplo, se este parâmetro for definido em "5", uma música criada em C maior será reproduzida em F maior. OBSERVAÇÃO • A configuração de transposição não afetará os sinais de áudio, como a saída [AUX IN]. • Os dados da reprodução da música MIDI serão transmitidos com os números da nota transposta, enquanto os números de nota MIDI recebidos de um dispositivo MIDI externo ou computador não serão afetados pela configuração de transposição. • Aplicar a transposição em uma música de áudio pode alterar suas características tonais.	0	-12 (-1 oitava) – 0 (altura normal) – +12 (+1 oitava)
File (Arquivo)	Delete (Excluir) (página 68)	Cancel (Cancelar)	Exclui uma música específica. Para obter detalhes sobre os tipos de músicas que podem ser excluídas, consulte a página 66.	–	–
		Execute (Executar)		–	–
	Copy* (Copiar) (página 68)	Cancel (Cancelar)	Copia uma música MIDI específica e depois salva-a em outro lugar. Para obter detalhes sobre os tipos de músicas que podem ser copiadas, consulte a página 66.	–	–
		Execute (Executar)		–	–

Para acessar o parâmetro desejado: Pressione o botão [MENU] diversas vezes para selecionar o menu "Song" (Música) e, em seguida, use os botões [▲]/[▼]/[◀]/[▶] para selecionar o parâmetro desejado.					
[▶] [◀]	[▶] [◀]	[▶] [◀]	Descrição	Configuração padrão	Intervalo de configuração
File (Arquivo)	Move* (Mover) (página 69)	Cancel (Cancelar)	Move uma música MIDI para outro lugar. Para obter detalhes sobre os tipos de músicas que podem ser movidas, consulte a página 66.	-	-
		Execute (Executar)		-	-
	MIDI to Audio* (MIDI para áudio) (página 70)	Cancel (Cancelar)	Converte uma música MIDI em um arquivo de áudio. Para obter detalhes sobre os tipos de músicas que podem ser convertidos, consulte a página 66.	-	-
		Execute (Executar)		-	-
Rename (Renomear) (página 71)	(visor de configuração)	Edita o nome da música. Para obter detalhes sobre os tipos de músicas que podem ser renomeadas, consulte a página 66.	-	-	
Edit* (Editar)	Quantize (Quantizar)	Quantize (Quantizar)	A função Quantize (Quantizar) permite alinhar todas as notas na música MIDI atual na duração correta, como uma colheria ou semicolheria. 1. Defina o valor Quantize às menores notas na música MIDI. 2. Defina um valor de intensidade que determina como as notas serão quantizadas. 3. Mova o realce até "Execute" (Executar) e, em seguida, pressione o botão [▶] para realmente alterar os dados da música MIDI.	1/16	Consulte "Intervalo de configuração de Quantize". (página 100)
		Strength (Intensidade)		100%	0% – 100% Consulte "Intervalo de configuração de intensidade". (página 100)
		Execute (Executar)		-	-
	Track Delete (Excluir pista)	Track (Pista)	Exclui dados de uma pista específica da música MIDI atual. 1. Selecione a pista desejada a ser excluída. 2. Mova o realce até "Execute" (Executar) e, em seguida, pressione o botão [▶] para realmente excluir os dados da faixa especificada.	Track 1 (Pista 1)	Track 1 – Track 16 (Pista 1 – Pista 16)
		Execute (Executar)		-	-
	Tempo Change (Alteração do andamento)	Cancel (Cancelar)	Altera o valor do andamento da música MIDI atual como dados. Antes de chamar o visor de menu Song (Música), defina o valor do tempo desejado para alterar. Mova o realce até "Execute" (Executar) e, em seguida, pressione o botão [▶] para realmente alterar o valor do andamento como dados de música MIDI.	varia conforme a música	-
		Execute (Executar)		-	-
	Voice Change (Alteração da Voice)	Track (Pista)	Altera a Voice de uma pista específica na música MIDI atual para a Voice atual como dados. 1. Selecione uma pista na qual a Voice será alterada. 2. Mova o realce até "Execute" (Executar) e, em seguida, pressione o botão [▶] para realmente alterar a Voice como dados de música MIDI.	Track 1 (Pista 1)	Track 1 – Track 16 (Pista 1 – Pista 16)
Execute (Executar)		-		-	
Others* (Outros)	Quick Play (Reprodução rápida)	-	Esse parâmetro permite especificar se uma música que começa no meio de uma barra, ou uma música com um silêncio antes da primeira nota, deve ser reproduzida a partir da primeira nota ou do início da barra (pausa ou silêncio). Esse parâmetro é útil para uma música MIDI que começa com uma breve captura de uma ou duas batidas ou com uma introdução.	On (Ativado)	On (Ativado), Off (Desativado)
	Track Listen (Ouvir pista)	Track (Pista)	Permite reproduzir apenas a pista selecionada para ouvir o conteúdo da mesma. Para fazer isso, selecione uma faixa, mova o realce até "Start" (Iniciar) e, em seguida, pressione o botão [▶] para iniciar a reprodução a partir da primeira nota. A reprodução continuará enquanto você mantiver o botão [▶] pressionado.	Track 1 (Pista 1)	Track 1 – Track 16 (Pista 1 – Pista 16)
		Start (Iniciar)		-	-
Play Track (Reproduzir pista)	-	Este parâmetro permite especificar as pistas para reprodução no instrumento. Quando o parâmetro "1&2" for selecionado, apenas as pistas 1 e 2 serão reproduzidas, enquanto as pistas 3 a 16 serão transmitidas via MIDI. Quando o parâmetro "All" for selecionado, todas as pistas serão reproduzidas.	All (Todas)	All (Todos), 1&2	

OBSERVAÇÃO

O tempo da reprodução da música pode ser definido no visor exibido ao pressionar o botão [TEMPO]. Para obter instruções, consulte a página 47.

■ Complementação de Quantize (Quantizar)

Intervalo de configuração de Quantize

1/4.....		semínima
1/6.....		terceto de semínima
1/8.....		colcheia
1/12.....		terceto de colcheia
1/16.....		semicolcheia
1/24.....		terceto de semicolcheia
1/32.....		fusa
1/8+1/12.....		colcheia + terceto de colcheia*
1/16+1/12.....		semicolcheia + terceto de colcheia*
1/16+1/24.....		semicolcheia + terceto de semicolcheia*

As três configurações de Quantize (Quantizar) marcadas com asteriscos (*) são bastante convenientes, visto que quantizam dois valores diferentes de nota ao mesmo tempo. Por exemplo, quando as colcheias puras e os tercetos de colcheias estão na mesma parte, se você quantizar pelas colcheias puras, todas as notas na parte serão quantizadas para colcheias puras – eliminando completamente qualquer sensação de terceto. Entretanto, se usar a configuração de colcheia + tercina de colcheia, tanto as notas puras quanto as tercinas serão quantizadas corretamente.

Intervalo de configuração de intensidade

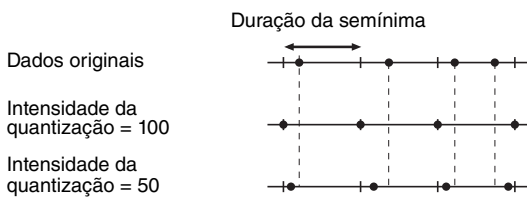



Menu Metronome/Rhythm (Metrônomo/Ritmo)

Este menu permite definir o formato de indicação de volume e andamento do metrônomo (página 41) ou ritmo (página 43). Além disso, é possível definir o som do sino do metrônomo para reprodução na primeira batida e ajustar os parâmetros associados à variação da reprodução do ritmo.

Para acessar o parâmetro desejado:

Pressione o botão [MENU] diversas vezes para selecionar o menu "Metronome/Rhythm" (Metrônomo/Ritmo) e, em seguida, use os botões [▲]/[▼] para selecionar o parâmetro desejado.







[▶] [◀]	[▶] [◀]	[▶] [◀]	Descrição	Configuração padrão	Intervalo de configuração
Time Sig. (Fórmula de compasso) (Time Signature) (Fórmula de compasso)	(visor de configuração)	–	Determina a fórmula de compasso do metrônomo. Quando você selecionar ou reproduzir músicas MIDI, será automaticamente alterado para a fórmula de compasso das músicas selecionadas.	4/4	2/2, 3/2, 1/4, 2/4, 3/4, 4/4, 5/4, 6/4, 7/4, 3/8, 6/8, 7/8, 9/8, 12/8
Volume	(Janela pop-up)	–	Determina o volume do metrônomo ou do ritmo. É possível ajustar o equilíbrio do volume entre a apresentação do teclado e a reprodução do metrônomo/ritmo.	82	0 – 127
BPM	–	–	Determina se o tipo de nota da indicação do andamento é afetado pela fórmula de compasso do metrônomo (página 42) ou não (crotchet (seminima). Quando "Time Sig." for selecionado, o denominador da fórmula de compasso é exibido como tipo de nota da indicação do andamento. (a semínima pontuada é exibida como o tipo de nota da indicação do andamento apenas quando a fórmula de compasso está definida em "6/8", "9/8" ou "12/8")	Time Sig. (Fórmula de compasso)	Time Sig., Crotchet (Fórmula de compasso, semínima)
Bell (Sino)	–	–	Determina se a campainha é reproduzida ou não, na primeira batida da fórmula de compasso especificada.	Off (Desligado)	On (Ativado), Off (Desativado)
Intro (Introdução)	–	–	Determina se a Introdução é reproduzida ou não, antes do início do padrão rítmico. OBSERVAÇÃO Durante a reprodução da música, a Introdução não pode ser reproduzida, mesmo se o ritmo for iniciado com este parâmetro ativado.	On (Ativado)	On (Ativado), Off (Desativado)
Ending (Finalização)	–	–	Determina se a Finalização é reproduzida ou não, antes do término do padrão rítmico.	On (Ativado)	On (Ativado), Off (Desativado)
SyncStart (Início sincronizado)	–	–	Quando esta opção estiver ativada, também é possível iniciar a reprodução do ritmo pressionando qualquer tecla no teclado. Quando quiser usar esta função, siga as instruções descritas abaixo: 1. Ative esta função. 2. Pressione o botão [RHYTHM] para ativar o modo de espera de início sincronizado. O botão [RHYTHM] pisca. 3. Pressione qualquer tecla para iniciar com o ritmo.	Off (Desligado)	On (Ativado), Off (Desativado)
Bass (Baixo)	–	–	Determina se o acompanhamento automático de baixo para o Ritmo está ativado ou desativado.	On (Ativado)	On (Ativado), Off (Desativado)

Menu Recording (Gravação)

Esse menu permite fazer configurações detalhadas associadas à Gravação MIDI (página 54). As configurações exibidas aqui não afetarão a Gravação de áudio.

Para acessar o parâmetro desejado:

Pressione o botão [MENU] diversas vezes para selecionar o menu "Recording" (Gravação) e, em seguida, use os botões [▲]/[▼] para selecionar o parâmetro desejado.

 	 	 	Descrição	Configuração padrão	Intervalo de configuração
	–	–	Esse parâmetro, usado ao substituir uma música MIDI já gravada, determina quando a Gravação MIDI real inicia após a execução da operação Recording Start (Início da gravação). Para obter detalhes, consulte a página 62.	Normal	Normal, KeyOn
	–	–	Esse parâmetro, usado ao substituir uma música MIDI já gravada, determina se os dados existentes após a interrupção da gravação serão ou não apagados. Para obter detalhes, consulte a página 62.	Replace (Substituir)	Replace, PunchOut (Substituir, PunchOut)
	–	–	Determina se a reprodução do ritmo será gravada ou não durante a gravação MIDI.	On (Ativado)	On (Ativado), Off (Desativado)

/ Menu System (Sistema)

Esse menu permite fazer configurações gerais aplicadas a todo o instrumento.



A compatibilidade com o Bluetooth é indicada pelos ícones a seguir. (Para obter detalhes sobre a compatibilidade com o Bluetooth, consulte a página 80.)

 : modelos equipados com Bluetooth

 : modelos não equipados com Bluetooth

OBSERVAÇÃO

Os parâmetros marcados com * só estarão disponíveis se o instrumento contar com a funcionalidade Bluetooth.



Para acessar o parâmetro desejado: Pressione o botão [MENU] diversas vezes para selecionar o menu "System" (Sistema) e, em seguida, use os botões [▲]/[▼]/[◀]/[▶] para selecionar o parâmetro desejado.					
 [▶] [◀]	 [▶] [◀]	 [▶] [◀]	Descrição	Configuração padrão	Intervalo de configuração
Bluetooth* (páginas 79 – 80)	Bluetooth	(visor de configuração)	Ativa/desativa a função Bluetooth (página 80).	On (Ativado)	On (Ativado), Off (Desativado)
	Pairing (Emparelhar)	(visor de configuração)	Para registrar (emparelhar) o dispositivo equipado com Bluetooth (página 79). Esse parâmetro é exibido somente quando "Bluetooth" (ver acima) está em "On" (Ativado).	–	–
Tuning (Afinação)	Master Tune (Sintonia principal) (página 35)	(Janela pop-up)	Ajusta a altura de todo o instrumento.	A3 = 440 Hz	A3 = 414,8 Hz – 466,8 Hz (0,2 Hz steps) (em intervalos de 0,2 Hz)
	Scale Tune (Sintonia de escala)	(visor de configuração)	Os pianos acústicos modernos têm uma sintonia exclusivamente com disposição igual, que divide uma oitava em doze intervalos iguais. Da mesma forma, este piano digital utilizada a disposição igual, mas ela pode ser alterada com o toque de um botão, para tocar disposições históricas usadas nos séculos XVI a XIX.	Equal (Temperada)	Consulte a "Lista de sintonias da escala".
	Base Note (Nota principal)	(visor de configuração)	Determina a nota principal da escala selecionada acima. Quando a nota principal é alterada, a altura do teclado é transposta, mas mantendo a relação original de altura entre as notas. Esta configuração é necessária quando Scale Tune (Sintonia de escala) tiver uma definição diferente de "Equal" (Temperada). OBSERVAÇÃO Quando Scale Tune (Afinação da escala) está definida como "Equal" (Temperada), no visor aparece "----", e este parâmetro não pode ser editado.	C	C, C#, D, Eb, E, F, F#, G, Ab, A, Bb, B

■ Lista de sintonias da escala (Lista de temperamentos)

Equal (Temperament) (Temperada)	Uma oitava é dividida em doze intervalos iguais. Atualmente, é a escala de altura mais popular para piano.
PureMajor/PureMinor (Maior pura, Menor pura)	Com base em sons harmônicos naturais, três acordes maiores usando essas escalas produzem um som bonito e puro.
Pythagorean (Pitagórica)	Essa escala foi inventada pelo famoso filósofo grego Pitágoras e criada a partir de uma série de quintas perfeitas, que são colocadas em uma única oitava. A terça nesta afinção é ligeiramente instável, mas as quartas e quintas são belas.
MeanTone (Tom médio)	Esta escala foi criada como um aprimoramento da escala pitagórica, "afinando" mais com o intervalo da terça maior. Foi bastante popular do século 16 ao 18. Handel, entre outros, usou essa escala.
Werckmeister/Kirnberger	Estas escalas combinam a do tom médio e a pitagórica de maneiras diferentes. Com elas, a modulação altera a impressão e a sensação das músicas. Elas foram usadas com frequência na época de Bach e Beethoven. Elas também são usadas com frequência atualmente para reproduzir a música daquela época em cravos.

Para acessar o parâmetro desejado: Pressione o botão [MENU] diversas vezes para selecionar o menu System (Sistema) e, em seguida, use os botões [▲]/[▼]/[◀]/[▶] para selecionar o parâmetro desejado.					
[▶] [◀]	[▶] [◀]	[▶] [◀]	Descrição	Configuração padrão	Intervalo de configuração
Keyboard (Teclado)	Touch (Sensibilidade) (página 36)	(visor de configuração)	Determina como o som responde à força ao tocar. Essa configuração não altera o peso do teclado.	Medium (Médio)	Soft 2, Soft 1, Medium, Hard 1, Hard 2, Fixed (Macio 2, Macio 1, Médio, Duro 1, Duro 2, Fixa)
	Fixed Velocity (Velocidade fixa)	(Janela pop-up)	Determina a velocidade na qual você toca as teclas quando a opção Touch (acima) está definida como "Fixed" (Fixa). OBSERVAÇÃO Esta configuração não será gravada em uma música MIDI e não será transmitida como mensagens MIDI.	64	1 – 127
	Duo (Dual) (página 32)	(visor de configuração)	Divide o teclado em dois intervalos, permitindo que você toque duetos no mesmo intervalo de oitavas.	Off (Desligado)	On (Ativado), Off (Desativado)
	Duo - Type (Duo – Tipo)	–	Seleciona o equilíbrio de som entre os alto-falantes direito e esquerdo enquanto Duo estiver ativado. • Separated (Separados): O som tocado pelo executante da esquerda é emitido pelo(s) alto-falante(s) esquerdo(s), e o som tocado pelo executante da direita é emitido pelo(s) alto-falante(s) direito(s). • Balanced (Equilibrados): Os sons tocados pelos executantes da direita e da esquerda são emitidos por ambos os alto-falantes, com um equilíbrio natural do som.	Separated (Separados)	Separated (Separados), Balanced (Equilibrados)
	Split Point (Ponto de divisão) (página 30)	(visor de configuração)	Determina o Split Point (Ponto de divisão) (a fronteira entre as áreas do teclado da mão direita e esquerda).	F#2 (Split) (Divisão), E3 (Duo) (Dual)	A-1 – C7 (A-1 a C7)
Pedal	Half Pedal Point (Ponto de meio pedal) (página 15)	(Janela pop-up)	Aqui é possível especificar o ponto no qual você deve soltar o pedal direito ou um pedal conectado à saída [AUX PEDAL] antes que o efeito atribuído comece a ser aplicado. Essa configuração é aplicada somente ao efeito "Sustain (Continuous)" (Sustentação (contínua)) (página 17) atribuída ao pedal direito ou auxiliar.	0	-2 (atua com a pressão mais superficial) – 0 – +4 (atua com a pressão mais profunda)
	Soft Pedal Depth (Intensidade do pedal uma corda)	(Janela pop-up)	Determina em que profundidade o efeito do pedal uma corda é aplicado. Esse parâmetro está disponível apenas para o pedal ao qual a função "Soft" (página 17) é atribuída.	5	1 – 10
	Pitch Bend Range (Intervalo da curva de altura)	(Janela pop-up)	Determina o intervalo da curva de altura produzida usando o pedal em semitons. Essa configuração está disponível apenas para o pedal ao qual a função "PitchBend Up" (Inflexão da altura para cima) ou "PitchBend Down" (Inflexão da altura para baixo) (página 17) está associada. OBSERVAÇÃO Em algumas Voices, a altura pode não ser alterada de acordo com o valor do intervalo da curva de altura definido aqui.	2	0 – +12 (pressionar o pedal aumentará/diminuirá a afinação em 12 semitons [1 oitava])
	Aux Polarity (Polaridade auxiliar) (página 15)	–	Um pedal conectado à saída [AUX PEDAL] pode ser ativado e desativado de formas diferentes. Por exemplo, alguns pedais ativam os efeitos e outros os desativam, quando são pressionados. Use esse parâmetro para reverter esse mecanismo.	Make	Make, Break
	Aux Assign (Atribuição de auxiliar)	(visor de configuração)	Atribui uma função ao pedal conectado à saída [AUX PEDAL].	Sustain (Continuous) (Sustentação (contínua))	Consulte a "Lista de funções do pedal" (página 17).
	Aux Area (Área auxiliar)	(visor de configuração)	Determina a área do teclado na qual a função do pedal conectado à saída [AUX PEDAL] está aplicada.	All (Todas)	All (Todos), Right (direita), Left (esquerda)
	Play/Pause (Reproduzir/Pausa)	(visor de configuração)	Atribui a função do botão [PLAY/PAUSE] a um pedal: esquerdo, central e o pedal conectado à saída [AUX PEDAL]. Se outro valor além de "Off" for selecionado nesta opção, a função do pedal correspondente atribuída no menu "Voice" (página 97) será desativada.	Off (Desligado)	Off, Left, Center, AUX (Desligado, Esquerdo, Central, AUX)

Para acessar o parâmetro desejado: Pressione o botão [MENU] diversas vezes para selecionar o menu System (Sistema) e, em seguida, use os botões [▲]/[▼]/[◀]/[▶] para selecionar o parâmetro desejado.					
[▶] [◀]	[▶] [◀]	[▶] [◀]	Descrição	Configuração padrão	Intervalo de configuração
Sound (Som)	IAC (página 13)	–	Ativa ou desativa o efeito IAC.	On (Ativado)	On (Ativado), Off (Desativado)
	IAC depth (Profundidade do IAC)	(Janela pop-up)	Determina a intensidade do IAC. Quanto maior o valor, mais claramente serão escutados os sons agudos e graves com níveis mais baixos do volume.	0	-3 – +3
	Binaural (página 14)	–	Ativa ou desativa a função Binaural Sampling (Amostragem binaural) (quando os fones de ouvido estão conectados). Quando a função estiver ativada e fones de ouvido estiverem conectados, o som deste instrumento mudará para o som da Amostragem binaural ou para o som melhorado com o Melhorador estereofônico, permitindo que você desfrute de um som mais realista. OBSERVAÇÃO Quando a configuração "Speaker" (página 106) está em "On" (ativada), essa função estará sempre desabilitada, mesmo se houver fones de ouvido conectados.	On (Ativado)	On (Ativado), Off (Desativado)
MIDI	MIDI OUT	(visor de configuração)	Determina o canal MIDI no qual as mensagens MIDI geradas pela apresentação no teclado serão transmitidas do terminal MIDI [OUT] (saída MIDI) ou [USB TO HOST] (USB para o host). Quando o modo Dual/Split/Duo estiver ativado, os canais MIDI são atribuídos conforme descrito abaixo. <ul style="list-style-type: none"> • Apresentação com Voice R1 = n (valor da configuração) • Apresentação com Voice R2 = n+2 • Apresentação com Voice L = n+1 	Ch1	Ch1 – Ch16, Off (Canal1 – Canal16, Desativado) (não transmitido)
	MIDI IN	(visor de configuração)	Determina qual parte do instrumento será controlada por dados de canal das mensagens MIDI provenientes do terminal MIDI [IN] (entrada MIDI) e [USB TO HOST] (USB para o host). <ul style="list-style-type: none"> • Song (Música): A parte da música é controlada pelas mensagens MIDI. • Keyboard (teclado): Todo o teclado é controlado, independente da configuração do modo Dual/Split/Duo. • R1: A apresentação no teclado a partir da Voice R1 é controlada. • R2: A apresentação no teclado a partir da Voice R2 é controlada. • L: A apresentação no teclado a partir da Voice L é controlada. • Off (Desativado): Nenhuma parte é controlada. 	"Song" de cada um de todos os canais MIDI	De cada canal MIDI: <ul style="list-style-type: none"> • Song (Música) • Keyboard (Teclado) • R1 • R2 • L • Off (Desligado)
	Local Control (Controle local)	–	"Local Control On" (Controle local ativado) é um estado no qual o instrumento produz o som a partir de seu gerador de tons quando você toca o teclado. No estado "Local Control Off" (Controle local desativado), o teclado e o gerador de tons são separados um do outro. Isso significa que, mesmo se você tocar o teclado, o instrumento não produzirá o som. Em vez disso, os dados do teclado podem ser transmitidos via MIDI para um dispositivo MIDI ou computador conectado, que pode produzir o som. A configuração "Local Control Off" é útil quando você deseja tocar uma origem de som externa enquanto toca as teclas no instrumento.	On (Ativado)	On (Ativado), Off (Desativado)
	Receive Param. (Parâmetro de recepção)	(visor de configuração)	Determina quais tipos de mensagens MIDI podem ser recebidos ou reconhecidos pelo instrumento. Tipos de mensagens MIDI: Note on/off, Control Change, Program Change, Pitch Bend, System Exclusive (Nota ativada/desativada, Alteração de controle, Alteração de programa, Curva de altura, Exclusivo do sistema)	On (Ativado (para todas as mensagens MIDI))	On, Off (Ativado, desativado (para cada mensagem MIDI))
	Transmit Param. (Parâmetro de transmissão)	(visor de configuração)	Determina quais tipos de mensagens MIDI podem ser transmitidos pelo instrumento. Tipos de mensagens MIDI: Note on/off, Control Change, Program Change, Pitch Bend, SystemRealTime, System Exclusive (Nota ativada/desativada, Alteração de controle, Alteração de programa, Curva de altura, Tempo real do sistema, Exclusivo do sistema)	On (Ativado (para todas as mensagens))	On, Off (Ativado, desativado (para cada mensagem))

Para acessar o parâmetro desejado: Pressione o botão [MENU] diversas vezes para selecionar o menu System (Sistema) e, em seguida, use os botões [▲]/[▼]/[◀]/[▶] para selecionar o parâmetro desejado.					
[▶] [◀]	[▶] [◀]	[▶] [◀]	Descrição	Configuração padrão	Intervalo de configuração
MIDI	Initial Setup (Configuração inicial)	Cancel (Cancelar) Execute (Executar)	Transmite as configurações de painel atuais, como seleção de Voice, para um dispositivo MIDI ou computador conectado. Antes de iniciar a gravação da apresentação em um dispositivo MIDI ou computador conectado, execute esta operação para gravar as configurações de painel atuais no início dos dados da apresentação. Faz com que as mesmas configurações de painel sejam acessadas durante a reprodução da apresentação gravada. Operação: Mova o realce até "Execute" (Executar) e, em seguida, pressione o botão [▶] para transmitir as configurações do painel como mensagens MIDI.	–	–
Backup	Backup Setting (Configuração de backup)	–	Para obter instruções sobre estas funções, consulte as páginas 90 – 91.	–	–
	Backup	–			
	Restore (Restauração)	–			
	Factory Reset (Redefinição de fábrica)	–			
Utility (Utilitário)	Speaker (Alto-falante)	(visor de configuração)	Permite ativar/desativar o alto-falante. <ul style="list-style-type: none"> • Normal O alto-falante soará somente se não houver fones de ouvido conectados. • On (Ativado) O alto-falante sempre soará. • Off (Desligado) O alto-falante não soará. OBSERVAÇÃO Quando essa configuração está ativada, a função "Binaural" (página 14) estará sempre desabilitada.	Normal	Normal, On, Off (Ativado, Desativado)
	Audio Loopback (Loopback de áudio) (página 78)	–	Determina se a entrada de áudio do computador ou dispositivo inteligente conectado é enviada ou não para um computador ou dispositivo inteligente.	Off (Desligado)	On (Ativado), Off (Desativado)
	Auto Power Off (Desligamento automático) (página 13)	(visor de configuração)	Permite definir quanto tempo decorre antes que o sistema seja desligado pela função Desligamento automático. Para desativar o Desligamento automático, selecione "Off" (Desativado).	30 (minutos)	Off (Desativado), 5, 10, 15, 30, 60, 120 (minutos)
	USB Properties (Propriedades USB)	–	Exibe a quantidade de espaço livre e toda a memória na unidade flash USB conectada ao terminal [] (USB TO DEVICE) (USB para o dispositivo). 	–	–
	USB Autoload (Carregamento automático na porta USB)	–	Quando esta opção estiver ativada, a música salva no diretório-raiz pode ser selecionada automaticamente assim que a unidade flash USB for conectada ao terminal [] (USB TO DEVICE) (USB para o dispositivo).	Off (Desligado)	On (Ativado), Off (Desativado)

Para acessar o parâmetro desejado:
 Pressione o botão [MENU] diversas vezes para selecionar o menu System (Sistema) e, em seguida, use os botões [▲]/[▼]/[◀]/[▶] para selecionar o parâmetro desejado.

[▶] [◀]	[▶] [◀]	[▶] [◀]	Descrição	Configuração padrão	Intervalo de configuração																																																																																																																																																																																																											
Utility (Utilitário)	USB Format (Formatação USB)	Cancel (Cancelar)	<p>Permite formatar ou inicializar a unidade flash USB conectada ao terminal [↔] (USB TO DEVICE) (USB para o dispositivo).</p> <p>AVISO Executar a operação de formatação excluirá todos os dados salvos na unidade flash USB. Salve os dados importantes em um computador ou em outro dispositivo de armazenamento.</p> <p>OBSERVAÇÃO Ao conectar a unidade flash USB no terminal [↔] (USB TO DEVICE) (USB para o dispositivo), poderá ser exibida uma mensagem perguntando-lhe se deseja executar a operação Format (Formatar). Se isso ocorrer, execute a operação Formatar.</p> <p>Operação Mova o realce até "Execute" (Executar) e, em seguida, pressione o botão [▶] para iniciar a operação Formatar. Quando a formatação for concluída, uma mensagem será exibida quando o instrumento voltar para o visor Utility brevemente.</p> <p>AVISO Jamais desligue o instrumento nem desconecte a unidade flash USB enquanto "Executing" (Em execução) estiver exibido no visor.</p>	-	-																																																																																																																																																																																																											
		Execute (Executar)																																																																																																																																																																																																														
	Contrast (Contraste)	(Janela pop-up)	Ajusta o contraste do visor.	0	-5 – +5																																																																																																																																																																																																											
	Language (Idioma)	System (Sistema)	<p>Determina o tipo de caracteres exibidos no visor com relação ao System (Sistema) (indicação geral que não seja o nome da música) e à Song (Música) (Song name (Nome da música)), individualmente.</p> <p>Lista de caracteres</p> <p>Internacional</p> <table border="1" style="width: 100%; text-align: center;"> <tr> <td>0~9</td><td>A~Z</td><td>a~z</td><td>Ä</td><td>Ë</td><td>Ï</td><td>Ö</td><td>Ü</td><td>ä</td><td>ë</td><td>ï</td><td>ö</td><td>ü</td><td>à</td><td>è</td><td>ì</td><td>ò</td> </tr> <tr> <td>ù</td><td>á</td><td>é</td><td>í</td><td>ó</td><td>ú</td><td>â</td><td>ê</td><td>î</td><td>ô</td><td>û</td><td>Ñ</td><td>ñ</td><td>Ç</td><td>ç</td><td>°</td><td>ı</td><td>ž</td><td>!</td><td>#</td><td>\$</td> </tr> <tr> <td>%</td><td>&</td><td>'</td><td>(</td><td>)</td><td>+</td><td>,</td><td>-</td><td>;</td><td>=</td><td>@</td><td>[</td><td>]</td><td>^</td><td>_</td><td>`</td><td>{</td><td>}</td><td>~</td><td>.</td><td></td> </tr> </table> <p>Japonês</p> <table border="1" style="width: 100%; text-align: center;"> <tr> <td>0~9</td><td>A~Z</td><td>a~z</td><td>ア</td><td>イ</td><td>ウ</td><td>エ</td><td>オ</td><td>カ</td><td>キ</td><td>ク</td><td>ケ</td><td>コ</td><td>サ</td><td>シ</td><td>ス</td><td>セ</td><td>ソ</td><td>タ</td><td>チ</td><td>ツ</td><td>テ</td><td>ト</td><td>ナ</td><td>ニ</td><td>ノ</td><td>ハ</td><td>ヒ</td><td>フ</td><td>ヘ</td><td>ホ</td><td>マ</td><td>ミ</td><td>ム</td><td>メ</td><td>モ</td><td>ヤ</td><td>ユ</td><td>ヨ</td><td>ラ</td><td>リ</td><td>ル</td><td>レ</td><td>ロ</td> </tr> <tr> <td>ゐ</td><td>ゑ</td><td>い</td><td>う</td><td>え</td><td>お</td><td>か</td><td>き</td><td>く</td><td>け</td><td>こ</td><td>さ</td><td>し</td><td>す</td><td>せ</td><td>そ</td><td>た</td><td>ち</td><td>つ</td><td>て</td><td>と</td><td>な</td><td>に</td><td>の</td><td>は</td><td>ひ</td><td>ふ</td><td>へ</td><td>ほ</td><td>ま</td><td>み</td><td>む</td><td>め</td><td>も</td><td>や</td><td>ゆ</td><td>よ</td><td>ら</td><td>り</td><td>る</td><td>れ</td><td>ろ</td><td>ゝ</td><td>ゞ</td><td>ゐ</td><td>ゑ</td><td>い</td><td>う</td><td>え</td><td>お</td> </tr> <tr> <td>ゎ</td><td>ゑ</td><td>い</td><td>う</td><td>え</td><td>お</td><td>か</td><td>き</td><td>く</td><td>け</td><td>こ</td><td>さ</td><td>し</td><td>す</td><td>せ</td><td>そ</td><td>た</td><td>ち</td><td>つ</td><td>て</td><td>と</td><td>な</td><td>に</td><td>の</td><td>は</td><td>ひ</td><td>ふ</td><td>へ</td><td>ほ</td><td>ま</td><td>み</td><td>む</td><td>め</td><td>も</td><td>や</td><td>ゆ</td><td>よ</td><td>ら</td><td>り</td><td>る</td><td>れ</td><td>ろ</td><td>ゝ</td><td>ゞ</td><td>ゐ</td><td>ゑ</td><td>い</td><td>う</td><td>え</td><td>お</td> </tr> </table>	0~9	A~Z	a~z	Ä	Ë	Ï	Ö	Ü	ä	ë	ï	ö	ü	à	è	ì	ò	ù	á	é	í	ó	ú	â	ê	î	ô	û	Ñ	ñ	Ç	ç	°	ı	ž	!	#	\$	%	&	'	()	+	,	-	;	=	@	[]	^	_	`	{	}	~	.		0~9	A~Z	a~z	ア	イ	ウ	エ	オ	カ	キ	ク	ケ	コ	サ	シ	ス	セ	ソ	タ	チ	ツ	テ	ト	ナ	ニ	ノ	ハ	ヒ	フ	ヘ	ホ	マ	ミ	ム	メ	モ	ヤ	ユ	ヨ	ラ	リ	ル	レ	ロ	ゐ	ゑ	い	う	え	お	か	き	く	け	こ	さ	し	す	せ	そ	た	ち	つ	て	と	な	に	の	は	ひ	ふ	へ	ほ	ま	み	む	め	も	や	ゆ	よ	ら	り	る	れ	ろ	ゝ	ゞ	ゐ	ゑ	い	う	え	お	ゎ	ゑ	い	う	え	お	か	き	く	け	こ	さ	し	す	せ	そ	た	ち	つ	て	と	な	に	の	は	ひ	ふ	へ	ほ	ま	み	む	め	も	や	ゆ	よ	ら	り	る	れ	ろ	ゝ	ゞ	ゐ	ゑ	い	う	え	お	Internacional	Japanese, International (Japonês, Internacional)
		0~9	A~Z	a~z	Ä	Ë	Ï	Ö	Ü	ä	ë	ï	ö	ü	à	è	ì	ò																																																																																																																																																																																														
ù	á	é	í	ó	ú	â	ê	î	ô	û	Ñ	ñ	Ç	ç	°	ı	ž	!	#	\$																																																																																																																																																																																												
%	&	'	()	+	,	-	;	=	@	[]	^	_	`	{	}	~	.																																																																																																																																																																																													
0~9	A~Z	a~z	ア	イ	ウ	エ	オ	カ	キ	ク	ケ	コ	サ	シ	ス	セ	ソ	タ	チ	ツ	テ	ト	ナ	ニ	ノ	ハ	ヒ	フ	ヘ	ホ	マ	ミ	ム	メ	モ	ヤ	ユ	ヨ	ラ	リ	ル	レ	ロ																																																																																																																																																																					
ゐ	ゑ	い	う	え	お	か	き	く	け	こ	さ	し	す	せ	そ	た	ち	つ	て	と	な	に	の	は	ひ	ふ	へ	ほ	ま	み	む	め	も	や	ゆ	よ	ら	り	る	れ	ろ	ゝ	ゞ	ゐ	ゑ	い	う	え	お																																																																																																																																																															
ゎ	ゑ	い	う	え	お	か	き	く	け	こ	さ	し	す	せ	そ	た	ち	つ	て	と	な	に	の	は	ひ	ふ	へ	ほ	ま	み	む	め	も	や	ゆ	よ	ら	り	る	れ	ろ	ゝ	ゞ	ゐ	ゑ	い	う	え	お																																																																																																																																																															
	Version (Versão)	-	Exibe o nome do modelo e a versão do firmware deste instrumento.	-	-																																																																																																																																																																																																											
	Wireless LAN (Rede local sem fio)		Esses parâmetros são exibidos somente quando o adaptador de rede local sem fio USB UD-WL01 (vendida separadamente) está conectado ao terminal [↔] (USB TO DEVICE) (USB para o dispositivo) neste instrumento. Para obter detalhes, consulte a página 108.																																																																																																																																																																																																													
	Wireless LAN Option (Opção de rede local sem fio)																																																																																																																																																																																																															

Wireless LAN Settings (Configuração de rede local sem fio)

Os parâmetros a seguir são exibidos somente quando o adaptador de rede local sem fio USB UD-WL01 (vendida separadamente) está conectado ao terminal [↔] (USB TO DEVICE) (USB para o dispositivo) neste instrumento.

* Os parâmetros "Wireless LAN" (Rede local sem fio) variam conforme a configuração do "Wireless LAN Mode" (modo Rede local sem fio) ("Infrastructure" (Infraestrutura) ou "Accesspoint" (Ponto de acesso)). A configuração predefinida é "Infrastructure" (Infraestrutura).

Para acessar o parâmetro desejado: Pressione o botão [MENU] diversas vezes para selecionar o menu "System" (Sistema) e, em seguida, use os botões [▲]/[▼]/[◀]/[▶] para selecionar o parâmetro desejado.							
[▶] [◀]	[▶] [◀]	[▶] [◀]	[▶] [◀]	[▶] [◀]	Descrição	Configuração o padrão	Intervalo de configuração
Utility (Utilitário)	Wireless LAN (Rede local sem fio)* (no modo "Infrastructure" (Infraestrutura))	Select Network (Selecionar Rede)	(redes)		Conecte a um ponto de acesso selecionando a rede.	-	-
			Other (Outros)	SSID	Define a SSID.	-	No máximo 32 caracteres (metade do tamanho), caracteres alfanuméricos, marcas
				Security (Segurança)	Define a segurança.	NONE (Nenhum)	NONE (nenhum), WEP, WPA-PSK (TKIP), WPA-PSK (AES), WPA2-PSK (AES), WPA/WPA2 misto PSK
				Password (Senha)	Define a senha.	-	No máximo 64 caracteres (metade do tamanho), caracteres alfanuméricos, marcas
				Connect (Conectar)	Conecta usando as configurações no visor "Other" (Outro).	-	-
	Detail (Detalhes)	DHCP		Define as configurações detalhadas da rede local sem fio. Endereço IP, máscara de sub-rede, gateway, servidor DNS 1, servidor DNS 2 podem ser definidos se DHCP estiver em "Off" (desativado), mas não podem ser definidos se DHCP estiver em "On" (ativado). Use os botões [◀]/[▶] para selecionar cada octeto no visor de entrada e, em seguida, insira o valor usando os botões [▲]/[▼]. Para concluir a configuração, pressione somente o botão [MENU].	On (Ativado)	On/Off (Ativado, Desativado)	
		IP Address (Endereço IP)			0.0.0.0	0.0.0.0-255.255.255.255	
		Subnet Mask (Máscara de sub-rede)			0.0.0.0	0.0.0.0-255.255.255.255	
		Gateway			0.0.0.0	0.0.0.0-255.255.255.255	
		DNS Server1 (Servidor DNS 1)			0.0.0.0	0.0.0.0-255.255.255.255	
		DNS Server2 (Servidor DNS 1)			0.0.0.0	0.0.0.0-255.255.255.255	
		Save (Salvar)		Salva as configurações no visor "Detail" (Detalhes). Mova o realce até "Save" (Salvar) e, em seguida, pressione o botão [▶] para salvar.	-	-	
	Wireless LAN* (In the "Accesspoint" mode) (Rede local sem fio* no modo "Ponto de acesso")	SSID		Define SSID como um ponto de acesso.	ap-[P-525]-[xxxxxx] (endereço MAC com menos de 6 números)]	No máximo 32 caracteres (metade do tamanho), caracteres alfanuméricos, marcas	
		Security (Segurança)		Define Security como um ponto de acesso.	WPA2-PSK (AES)	NONE (nenhum), WEP, WPA-PSK (TKIP), WPA-PSK (AES), WPA2-PSK (AES), WPA/WPA2 misto PSK	
		Password (Senha)		Define Password como um ponto de acesso.	00000000	No máximo 64 caracteres (metade do tamanho), caracteres alfanuméricos, marcas	

Para acessar o parâmetro desejado:

Pressione o botão [MENU] diversas vezes para selecionar o menu "System" (Sistema) e, em seguida, use os botões [▲]/[▼]/[◀]/[▶] para selecionar o parâmetro desejado.

[▶] [◀]	[▶] [◀]	[▶] [◀]	[▶] [◀]	[▶] [◀]	Descrição	Configuraçã o padrão	Intervalo de configuração
Utility (Utilitário)	Wireless LAN* (In the "Accesspoint" mode) (Rede local sem fio* no modo "Ponto de acesso")	Channel (Canal)			Define Channel como um ponto de acesso.	11	Difere dependendo dos modelos do adaptador de rede local sem fio USB: • Modelos para Estados Unidos e Canadá: 1-11 • Outros: 1-13 Quando não houver um adaptador de rede local sem fio USB conectado, o intervalo de configuração consistirá nos canais de 1 a 13.
		DHCP Server (Servidor DHCP)			Define as configurações associadas ao endereço IP.	On (Ativado)	On (Ativado), Off (Desativado)
		IP Address (Endereço IP)				192.168.0.1	192. 168. 0-255. 1-254.
		Subnet Mask (Máscara de sub-rede)				255.255.255.0	255.255.0.0, 255.255.128.0, 255.255.192.0, 255.255.224.0, 255.255.240.0, 255.255.248.0, 255.255.252.0, 255.255.254.0, 255.255.255.0
		Save (Salvar)			Salva as configurações definidas no visor "Wireless LAN" (Rede local sem fio) (no modo "Ponto de acesso")	-	-
Wireless LAN Option (Opção de rede local sem fio)	Wireless LAN Mode (modo Rede local sem fio)	Infrastructure Mode (modo Infraestrutura)	Determina se o ponto de acesso é usado para conexão de rede local sem fio (modo Infraestrutura) ou não Accesspoint Mode (modo Ponto de acesso).	Infrastructure Mode (modo Infraestrutura)	-		
		Accesspoint Mode (modo Ponto de acesso)					
	Initialize (Inicializar)	Cancel (Cancelar)			Cancel (Cancelar)	-	
		Execute (Executar)					
	Detail (Detalhes)	Host Name (nome do host)			Define o nome do host.	[P-525]-[xxxxx (endereço MAC com menos de 6 números)]	No máximo 57 caracteres (metade do tamanho), inclusive caracteres alfanuméricos, sublinhado (_) e hífen (-).
		Mac Address (endereço Mac)			Exibe o endereço MAC do adaptador de rede local sem fio USB.	-	-
Status			Exibe o código de erro da função de rede.	-	-		

Apêndice

Lista de Voices predefinidas

Grupo de Voices	Nome da Voice	Amostragem estéreo	Sensibilidade ao toque	Amostragem de soltamento de teclas	VRM	Voice Demo (Demonstração de Voice)	Descrição da Voice
Piano	CFX Grand (Binaural inclusa)	○	○	○	○	○	(CFX) Som de piano de cauda para concerto do CFX da Yamaha com uma ampla faixa dinâmica para um máximo controle expressivo. Adequado para tocar em qualquer ritmo e gênero musical. (Binaural) Amostra do som de piano de cauda para concerto do CFX da Yamaha por Binaural Sampling, o método otimizado para uso do fone de ouvido. O uso de fones de ouvido para escutar dá a impressão de imersão no som, como se ele estivesse efetivamente emanando do piano. Essa Voice é selecionada automaticamente quando fones de ouvido são conectados.
	Bösendorfer	○	○	○	○	● ⁽¹⁾	O famoso som do piano de cauda para concerto completo Bösendorfer Imperial produzido em Viena. Seu som espaçoso evoca o tamanho do instrumento, e é ideal para expressar a sensibilidade nas composições.
	Studio Grand	○	○	○	○	○	O som do piano de cauda C7 da Yamaha, que geralmente é usado em estúdios de gravação. Seu som claro e brilhante é ideal para ritmos populares.
	Bright Grand	○	○	○	○	—	Som de piano brilhante. Bom para a expressão clara e o destaque entre os outros instrumentos de um conjunto.
	Ballad Grand	○	○	○	○	—	Som de piano de cauda com uma tonalidade suave e cálida. Bom para tocar baladas.
	Warm Grand	○	○	—	○	—	Som de piano cálido e suave. Bom para música relaxante.
	Pop Grand	○	○	○	○	—	Um som de piano ligeiramente mais claro. Bom para ritmos populares.
	Jazz Grand	○	○	—	○	—	Um som de piano com uma característica de tom exclusiva. Bom para Ritmos (Styles) de jazz.
	Rock Grand	○	○	○	○	—	O som de um piano animado. Ideal para ritmos de rock.
	Dance Grand	○	○	○	○	—	Som de piano mais brilhante, usado frequentemente para música de dança.
	Old School Pf	○	○	○	○	—	Som comprimido, usado frequentemente na música popular dos anos 60.
	HonkyTonk Pf	○	○	—	○	—	Um piano no estilo honky-tonk. Apresenta um tom bem diferente do tom de um piano.
E.Piano	Stage E.Piano	—	○	○	—	○	O som de um piano elétrico usando "garfos" de aço golpeados por um martelo. Tom suave, quando reproduzido lentamente, e agressivo quando tocado com intensidade.
	DX E.Piano	—	○	—	—	○	O som de um piano eletrônico produzido por um sintetizador FM. O tom será alterado à medida que você variar o toque de reprodução. Ideal para músicas populares.
	Vintage E.Piano	—	○	○	—	○	Um tipo de som de piano elétrico diferente do Stage E.piano. Amplamente usado no rock e em músicas populares.
	Auto Pan EP	○	○	○	—	—	Um som de piano elétrico com um efeito panorâmico único.
	Soft EP	—	○	○	—	—	Bom para tocar baladas tranquilas.
	Phaser EP	—	○	○	—	—	Um efeito distinto de modulador de fase faz com que seja ideal para estilos de fusão.
	Dyno E.Piano	○	○	○	—	—	Um som de piano elétrico com características de ataques únicas, o ouvido frequentemente nos anos 80.
	DX Bright	—	○	—	—	—	Uma variação do som de um piano eletrônico produzido por um sintetizador FM. Sua característica brilhante e viva anima a música.
Tremolo Vintage	—	○	○	—	—	Inclui trêmulo, ideal para Vintage EP. Frequentemente usado em música rock.	
Organ	Jazz Organ 1	—	—	—	—	○	O som de um órgão elétrico ouvido frequentemente no jazz e no rock. Um som ligeiramente mais brilhante em que o efeito de rotação é ajustado a uma velocidade baixa. * Conectando a unidade de pedais (LP-1 ou FC35) vendida separadamente, você pode alternar a velocidade do efeito de rotação entre lento e rápido pressionando o pedal esquerdo da unidade.
	Jazz Organ 2	—	—	—	—	—	O som de um órgão elétrico ouvido frequentemente no jazz e no rock. O efeito de rotação é ajustado a uma velocidade alta. * Conectando a unidade de pedais (LP-1 ou FC35) vendida separadamente, você pode alternar a velocidade do efeito de rotação entre lento e rápido pressionando o pedal esquerdo da unidade.
	Rock Organ	—	—	—	—	○	Som de órgão elétrico claro e apurado. Ideal para rock.
	Vintage Organ	—	—	—	—	—	O som dos órgãos de transistor populares nos anos 60.
	Organ Principal	○	—	—	—	● ⁽²⁾	Esta Voice contém a combinação de tubos (8'+4'+2') de um órgão principal (instrumento de metais). É adequado para músicas barrocas de igreja.
	Organ Tutti	○	—	—	—	○	Esta Voice contém o som de órgão de tubos célebre por ser usado na Tocata e Fuga de Bach.

Grupo de Voices	Nome da Voice	Amostragem estéreo	Sensibilidade ao toque	Amostragem de soltamento de teclas	VRM	Voice Demo (Demonstração de Voice)	Descrição da Voice
CLV/VIB.	Harpischord 8'	○	—	○	—	● ⁽³⁾	O som do instrumento frequentemente usado na música barroca. As variações no toque de reprodução não afetarão o volume e um som característico será ouvido quando você liberar a tecla.
	Harpsi.8'+4'	○	—	○	—	—	Um cravo com a adição de uma oitava acima. Produz um som mais animado.
	E.Clavichord	—	○	○	—	○	A Voice do teclado que produz sons golpeando as cordas com sintetizadores musicais magnéticos. Esse som "funky" é conhecido em soul e rhythm and blues. Devido ao mecanismo exclusivo, o instrumento produz um som peculiar quando você libera as teclas.
	Vibraphone	○	○	—	—	○	Um som de vibrafone, obtido a partir de amostragem estéreo. Seu som claro e espaçoso é ideal para música popular.
Strings	Strings	○	○	—	—	○	Amostra estéreo de um grande conjunto de cordas com reverberação realista. Tente combinar esta Voice com o piano no modo Dual.
	Slow Strings	○	○	—	—	—	O som de uma orquestra de cordas, com ataque lento. Adequado para usar no modo Dual com piano ou piano elétrico.
	Choir	—	○	—	—	○	Uma Voice de coro ampla e espaçosa. Perfeita para a criação de harmonias ricas em peças lentas.
	Slow Choir	—	○	—	—	—	O som de um coro, com ataque lento. Adequado para usar no modo Dual com piano ou piano elétrico.
	Dark Pad	—	○	—	—	○	Um som de sintetizador acolhedor, suave e espaçoso. Ideal para partes sustentadas em segundo plano de um conjunto, ou para usar com modo Dual com piano ou piano elétrico.
	Lite Pad	—	○	—	—	—	Um som de sintetizador claro, suave e espaçoso. Ideal para partes sustentadas em segundo plano de um conjunto, ou para usar com modo Dual com piano ou piano elétrico.
	Bell Pad	○	○	—	—	—	Um som de sintetizador com um som de sino, nítido. Ideal para criar uma camada no modo Dual com um piano ou um som de piano elétrico, mas também produz um som claro e belo próprio.
Others (Outros)	Baixo acústico	—	○	—	—	○	O som de um baixo acústico. Usado frequentemente em jazz e música latina.
	Baixo elétrico	—	○	—	—	○	O som de um baixo elétrico. Usado frequentemente em jazz, rock e música popular.
	Bass & Cymbal	—	○	—	—	—	O som de um prato com baixo acústico. Eficiente quando usado para linhas de baixo de jazz.
	Fretless Bass	—	○	—	—	○	O som de um baixo sem trastes. Adequado para ritmos como jazz e fusion.
	Nylon Guitar	○	○	—	—	○	Som natural e realista de violão de cordas de náilon, obtido a partir de amostragem estéreo. Adequado para qualquer estilo musical.
	Steel Guitar	—	○	—	—	—	Um som claro de um violão de cordas de aço. Ideal para músicas populares.
XG	XG	—	○	—	—	○	Para obter detalhes sobre Voices XG, consulte a "Lista de Voices XG" na Lista de dados disponível no site (página 6).

VRM

Som simulado de ressonância de cordas com modelagem física quando o pedal de sustentação é pressionado ou ao tocar as teclas.

Key-off Sampling (Amostragem de soltamento de teclas)

Amostra dos sons sutis produzidos quando as teclas são liberadas.

Lista de demonstrações de Voice

	Grupo de Voices	Nome da Voice	Título	Compositor
● ⁽¹⁾	Piano	Bösendorfer	Mädchens Wunsch (6 Chants polonaise S.480 R.145)	F. Liszt / F. F. Chopin
● ⁽²⁾	Organ	Organ Principal	Herr Christ, der ein'ge Gottes-Sohn, BWV 601	J. S. Bach
● ⁽³⁾	CLV/VIB.	Harpischord 8'	Concerto a cembalo obbligato, 2 violini, viola e continuo N.º 7, BWV 1058	J. S. Bach

As demonstrações de Voices marcadas com (●) listadas acima são excertos curtos rearranjados extraídos das composições originais. Todas as outras músicas de demonstração são originais da Yamaha (© Yamaha Corporation)

Lista de músicas

50 Classics (50 clássicos)

Nº	Título da música	Compositor
Arrangements (Arranjos)		
1	Canon D dur	J. Pachelbel
2	Air On the G String (Ária na corda sol)	J. S. Bach
3	Jesus, Joy of Man's Desiring (Jesus alegria dos homens)	J. S. Bach
4	Twinkle, Twinkle, Little Star	Tradicional
5	Piano Sonata op.31-2 "Tempest" 3rd mov. (Sonata para piano op. 31-2 "A tempestade", 3º mov.)	L. v. Beethoven
6	Ode to Joy (Ode à alegria)	L. v. Beethoven
7	Wiegenlied op.98-2	F. P. Schubert
8	Grande Valse Brillante	F. F. Chopin
9	Polonaise op.53 "Héroïque"	F. F. Chopin
10	La Campanella	F. Liszt
11	Salut d'amour op.12	E. Elgar
12	From the New World (Sinfonia do Novo Mundo)	A. Dvořák
13	Sicilienne	G. U. Fauré
14	Clair de lune	C. A. Debussy
15	Jupiter (The Planets)	G. Holst
Duets* (Duetos)		
16	Menuett (Eine kleine Nachtmusik K.525)	W. A. Mozart
17	Menuett G dur	L. v. Beethoven
18	Marcia alla Turca	L. v. Beethoven
19	Piano Concerto No.1 op.11 2nd mov. (Concerto para piano e orquestra N.º 1 op. 11 2º mov.)	F. F. Chopin
20	The Nutcracker Medley (Suíte O Quebra-Nozes)	P. I. Tchaikovsky
Original Compositions (Composições originais)		
21	Prelude (Wohltemperierte Klavier I No.1)	J. S. Bach
22	Menuett G dur BWV Anh.114	J. S. Bach
23	Piano Sonata No.15 K.545 1st mov. (Sonata para piano N.º 15 K.545 1º mov.)	W. A. Mozart
24	Turkish March (Marcha Turca)	W. A. Mozart
25	Piano Sonata op.13 "Pathétique" 2nd mov. (Sonata para piano op. 13 "Pathétique" 2º mov.)	L. v. Beethoven
26	Für Elise	L. v. Beethoven
27	Piano Sonata op.27-2 "Mondschein" 1st mov. (Sonata para piano op. 27-2 "Ao Luar", 1º mov.)	L. v. Beethoven
28	Impromptu op.90-2	F. P. Schubert
29	Frühlingslied op.62-6	J. L. F. Mendelssohn
30	Fantaisie-Impromptu	F. F. Chopin
31	Etude op.10-3 "Chanson de l'adieu"	F. F. Chopin
32	Etude op.10-12 "Revolutionary"	F. F. Chopin
33	Valse op.64-1 "Petit chien"	F. F. Chopin
34	Nocturne op.9-2	F. F. Chopin
35	Nocturne KK4a-16/BI 49 [Posth.]	F. F. Chopin
36	Träumerei	R. Schumann
37	Barcarolle	P. I. Tchaikovsky
38	La prière d'une Vierge	T. Badarzewska
39	Liebesträume No.3	F. Liszt
40	Blumenlied	G. Lange
41	Humoresque	A. Dvořák
42	Arietta	E. H. Grieg
43	Tango (Espana)	I. Albéniz
44	The Entertainer	S. Joplin
45	Maple Leaf Rag	S. Joplin
46	La Fille aux Cheveux de Lin	C. A. Debussy
47	Arabesque No.1	C. A. Debussy
48	Cakewalk	C. A. Debussy
49	Je te veux	E. Satie
50	Gymnopédies No.1	E. Satie

* Em relação às músicas em duetos, a parte da mão direita é para a mão direita do primeiro músico, a parte da mão esquerda é para a mão esquerda do primeiro músico e a parte Extra é para as duas mãos do segundo músico.

Lista de ritmos

Categoria	Nº	Nome
Pop&Rock	1	8Beat1
	2	8Beat2
	3	8Beat3
	4	16Beat1
	5	16Beat2
	6	Shuffle1
	7	Shuffle2
	8	Shuffle3
	9	Shuffle4
	10	8BeatBallad1
	11	8BeatBallad2
	12	16BeatBallad
	13	6-8Ballad1
	14	6-8Ballad2
	15	PopWaltz
	16	Funk
	17	Disco
	18	Twist
	19	Dance
	20	ChillOut
Jazz	21	FastJazz1
	22	FastJazz2
	23	FastJazz3
	24	SlowJazz1
	25	SlowJazz2
	26	SlowJazz3
	27	JazzWaltz
	28	Five-Four
World	29	Country
	30	Gospel
	31	Samba
	32	BossaNova
	33	Rumba
	34	Salsa
	35	AfroCuban
	36	Reggae
	37	KidsPop
Kids&Holiday	38	6-8March
	39	ChristmasSwing
	40	Christmas3-4

Lista de mensagens

Alguns visores com mensagens permanecem abertos. Neste caso, pressione o botão [EXIT] para fechar o visor da mensagem.

Mensagem	Significado
Access error (Erro de acesso)	A operação falhou. Podem ser consideradas as causas a seguir. Se as causas a seguir não forem as responsáveis, o arquivo pode estar danificado. <ul style="list-style-type: none"> A operação com o arquivo está errada. Siga as instruções em "Handling Song Files" (Gestão de arquivos de música) (página 66) ou "Backup"/"Restore" (Backup/Restauração) (páginas 90 – 91). A unidade flash USB conectada não é compatível com este instrumento. Para obter informações sobre unidades flash USB compatíveis, consulte a página 75. A música protegida na qual você tentou fazer a operação é defeituosa.
Bluetooth pairing... (Bluetooth emparelhando)	O instrumento está aguardando o emparelhamento do Bluetooth. Consulte as instruções na página 79.
Cannot be executed (Não pode ser executada)	A operação falhou. Podem ser consideradas as causas a seguir. Elimine as causas e tente novamente. <ul style="list-style-type: none"> A operação com arquivos que você tentou executar não pode ser executada com músicas predefinidas ou uma música de áudio. Para obter informações sobre as limitações na gestão de arquivos de música, consulte a página 66.
Change to Current Tempo (Alteração ao tempo atual)	Essa mensagem indica que você está aplicando o tempo (andamento) atual à música selecionada.
Change to Current Voice (Alteração à Voice atual)	Essa mensagem indica que você está alterando a Voice da música pela Voice atual.
Completed (Concluído)	Essa mensagem indica que a operação foi concluída. Passe à etapa seguinte.
Completed (Concluído) Restart now (Reiniciar agora)	A restauração foi concluída. O instrumento é ligado novamente automaticamente.
Convert canceled (Conversão cancelada)	Essa mensagem é exibida quando a operação de conversão é cancelada.
Convert completed to USB/ USERFILES/ (Conversão para USB/ USERFILES/ concluída)	Essa mensagem é exibida quando a operação de conversão para a pasta "USER FILES" (arquivos de usuário) em uma unidade flash USB é concluída.
Convert to Audio (Conversão para áudio)	Essa mensagem é exibida durante a operação de conversão.
Copy completed to USB/ USERFILES/ (Cópia para USB/ USERFILES/ concluída)	Essa mensagem é exibida quando a operação de cópia para a pasta "USER FILES" (arquivos de usuário) em uma unidade flash USB é concluída.
Copy completed to User (Cópia para Usuário concluída)	Essa mensagem é exibida quando a operação de cópia para a unidade "User" (Usuário) neste instrumento é concluída.
Device busy (Dispositivo ocupado)	A operação, por exemplo a conversão para música de áudio ou a reprodução/gravação de música de áudio, falhou. Essa mensagem é exibida quando você tenta usar uma unidade flash USB na qual foram feitas as operações de gravação/exclusão repetidas vezes. Execute a operação Formatar após garantir que não haja dados importantes na unidade flash USB (página 107) e tente novamente.
Device removed (Dispositivo removido)	Essa mensagem é exibida quando a unidade flash USB é removida do instrumento.
Duplicate name (Nome duplicado)	Essa mensagem indica que já existe um arquivo com um nome idêntico. Renomeie o arquivo (página 71).
Executing (Executando)	O instrumento está executando a operação. Aguarde a mensagem desaparecer e, em seguida, siga para a próxima etapa.
Factory reset executing (Execução de redefinição de fábrica) Memory Song excluded (Exceto músicas na memória)	As configurações padrão (exceto as músicas na categoria "User" (Usuário)) foram restauradas (página 91). Essa mensagem também é exibida se você mantiver pressionada a tecla C7 e ligar o instrumento.
Factory reset executing (Execução de redefinição de fábrica) Memory Song included (Incluídas músicas na memória)	Esta mensagem é exibida quando a operação de apagar toda a memória (página 91) é concluída. Todas as configurações neste instrumento foram definidas como configurações padrão. As músicas na categoria "User" (página 45) e as configurações de memória de registro (página 72) são excluídas.
Incompatible device (Dispositivo incompatível)	Essa mensagem é exibida quando uma unidade flash USB incompatível é conectada. Use um dispositivo cuja compatibilidade tenha sido confirmada pela Yamaha (página 75).
Internal hardware error (Erro de hardware interno)	Ocorreu uma avaria no instrumento. Entre em contato com o revendedor ou distribuidor autorizado Yamaha mais próximo.
Last power off invalid (Último desligamento inválido) Checking memory (Verificando a memória)	Essa mensagem é exibida quando o instrumento é ligado após ter sido desligado durante a gestão de um arquivo de música (página 66) ou ao salvar um arquivo de backup (página 90). A memória interna está sendo verificada enquanto essa mensagem é exibida. Se as configurações internas estiverem danificadas, elas serão redefinidas para as configurações padrão. Se as músicas em "User" (Usuário) estiverem danificadas, elas serão excluídas.
Maximum no. of devices exceeded (Consumo de energia USB ultrapassado)	O número de dispositivos ultrapassa o limite. Apenas um dispositivo USB pode ser conectado. Para saber mais detalhes, consulte a página 75.

Mensagem	Significado
Memory full (Memória cheia)	Como a capacidade e o número de arquivos na unidade flash USB/"User" foram esgotados, não é possível realizar a operação. Exclua algumas músicas da unidade flash USB/"User" (página 68) ou mova as músicas para outra unidade flash USB (página 69) e tente novamente.
Move completed to USB/ USERFILES/ (Mover para USB/ USERFILES/ concluído)	Essa mensagem é exibida quando a operação de mover para a pasta "USER FILES" (arquivos de usuário) em uma unidade flash USB é concluída.
Move completed to User (Mover para Usuário concluído)	Essa mensagem é exibida quando a operação de mover para a unidade "User" (Usuário) neste instrumento é concluída.
No device (Não há dispositivos)	Não havia nenhuma unidade flash USB conectada ao instrumento quando você tentou executar uma operação relacionada ao dispositivo. Conecte o dispositivo e tente novamente.
No response from USB device (Nenhum sinal do dispositivo USB)	O instrumento não consegue se comunicar com o dispositivo USB conectado. Refaça a conexão (página 75). Se ainda assim essa mensagem for exibida, o dispositivo USB pode estar danificado.
Please wait (Aguarde)	O instrumento está processando os dados. Aguarde a mensagem desaparecer e, em seguida, siga para a próxima etapa.
Protected device (Dispositivo protegido)	Essa mensagem é exibida quando você tenta executar uma operação com arquivos (página 66), gravar a sua apresentação ou salvar dados em uma unidade flash USB "somente leitura". Cancele a configuração "somente leitura", se possível, e tente novamente. Se a mensagem ainda for exibida, a unidade flash USB está protegida internamente (como dados de música disponíveis comercialmente). Você não pode fazer a operação com arquivos nem gravar a sua execução nesse tipo de dispositivo.
Read-only file (Arquivo somente leitura)	Você tentou executar uma operação de arquivos com um arquivo somente leitura. Use um arquivo somente leitura após substituir a configuração somente leitura.
Remaining space on drive is low (Resta pouco espaço na unidade)	Como o espaço restante na unidade flash USB/"User" é pouco, exclua qualquer arquivo desnecessário (página 68) antes de gravar.
Same file name exists (Existe nome de arquivo idêntico)	Essa mensagem é exibida para pedir que você confirme se quer ou não substituir ao executar uma operação Copy/ Move/MIDI to Audio (copiar, mover, MIDI para áudio).
Song error (Erro na música)	Essa mensagem será exibida se houver um problema nos dados da música quando ela for selecionada ou enquanto estiver sendo reproduzida. Nesse caso, selecione novamente a música e tente reproduzi-la mais uma vez. Se a mensagem ainda for exibida, os dados da música podem estar danificados.
Song too large (Música grande demais)	O tamanho dos dados da música (MIDI/Áudio) ultrapassa o limite. Podem ser consideradas as causas a seguir. <ul style="list-style-type: none"> • O tamanho da música que você está tentando reproduzir ultrapassa o limite. O limite para reprodução é de aproximadamente 500KB (MIDI), 80 minutos (áudio). • O tamanho da música ultrapassa o limite durante a gravação. O limite para gravação é de aproximadamente 500KB (MIDI), 80 minutos (áudio). A gravação de áudio terminará automaticamente e os dados gravados antes do final são salvos. • O tamanho da música ultrapassa o limite durante a conversão de uma música MIDI a uma música de áudio. O limite é 80 minutos (áudio).
System limit (Limite do sistema)	Essa mensagem é exibida quando o número de arquivos ultrapassa o limite do sistema. O número máximo de arquivos e pastas que podem ser salvos em uma pasta é 250. Tente novamente após excluir/mover qualquer arquivo(s) desnecessário(s).
This data format is not supported (Este formato de dados não é compatível)	Esta mensagem aparece quando você tenta carregar uma música com um formato incompatível no instrumento. Consulte a página 7 para saber os formatos de música compatíveis.
Unformatted device (Dispositivo sem formatação)	Essa mensagem é exibida quando você tenta usar uma unidade flash USB não formatada. Formate-o (página 107) e tente novamente.
Unsupported device (Dispositivo não compatível)	Essa mensagem é exibida quando uma memória flash USB incompatível é conectada. Use um dispositivo cuja compatibilidade tenha sido confirmada pela Yamaha (página 75).
USB device (Dispositivo USB) overcurrent error (erro de sobrecorrente)	A comunicação com o dispositivo de armazenamento USB foi interrompida devido a um pico de corrente anormal no dispositivo. Desconecte o dispositivo USB do terminal [] (USB TO DEVICE) e, em seguida, desligue e ligue novamente a chave [] (Standby/On) do instrumento.
USB hub cannot be used (Não é possível usar hub USB)	Este instrumento não admite hubs USB.
USB power consumption exceeded (Consumo de energia USB ultrapassado)	Quando aparece essa mensagem, use um dispositivo cuja compatibilidade tenha sido confirmada pela Yamaha (página 75).
Wrong device (Dispositivo errado)	A operação com o arquivo não pode ser feita na unidade flash USB conectada. Podem ser consideradas as causas a seguir. <ul style="list-style-type: none"> • A unidade flash USB não está formatada. Formate-o (página 107) e tente novamente. • O número de arquivos ultrapassa o limite do sistema. O número máximo de arquivos e pastas que podem ser salvos em uma pasta é 250. Tente novamente após excluir/mover qualquer arquivo(s) desnecessário(s).
Wrong name (Nome incorreto)	O nome da música é inadequado. Essa mensagem é exibida durante a operação "Como renomear arquivos — Rename" (página 71) devido às seguintes causas. Renomeie a música corretamente. <ul style="list-style-type: none"> • Não foi digitado nenhum caractere. • Você usou um ponto ou um espaço no início/final de um nome de música.

Solução de problemas

Quando aparecer uma mensagem, consulte a "Lista de mensagens" (página 113) para auxílio na solução de problemas.

Problema	Possível causa e solução
O instrumento não liga.	O instrumento não foi conectado corretamente. Conecte bem o adaptador CA à saída DC IN no instrumento e à tomada CA (página 12).
A alimentação é desligada automaticamente.	Isso é normal e ocorre devido à função de desligamento automático. Se necessário, defina o parâmetro da função de Desligamento automático (página 13).
A mensagem "USB device overcurrent error" (Erro de corrente excessiva no dispositivo USB) é exibida e o dispositivo USB não responde.	A comunicação com o dispositivo USB foi desligada devido à sobrecarga elétrica no dispositivo USB. Desconecte o dispositivo do terminal [] (USB TO DEVICE) e ligue o instrumento.
Um ruído é audível pelos alto-falantes ou fones de ouvido.	O ruído poderá ocorrer devido às interferências causadas pelo uso de um telefone móvel muito perto do instrumento. Desligue o celular ou use-o longe do instrumento.
É possível ouvir um ruído nos alto-falantes ou fones de ouvido do instrumento ao usar o instrumento com um dispositivo inteligente, como um iPhone/iPad.	Ao usar o instrumento com um dispositivo inteligente, recomendamos ativar o "Modo Avião" do dispositivo e, em seguida, ativar a configuração Wi-Fi/Bluetooth no dispositivo, para evitar ruídos causados pela comunicação.
O volume geral é baixo ou nenhum som é ouvido.	O volume principal está ajustado muito baixo; ajuste-o a um nível apropriado usando o controle deslizante [VOLUME] (página 13).
	O nível de volume da apresentação no teclado está muito baixo. Ajuste o equilíbrio do volume para aumentar o volume do teclado através do visor do menu "Song" (Música): "Volume" → "Song - Keyboard" (Música – Teclado) (página 52).
	Os fones de ouvido estão conectados quando a configuração do Alto-falante for "Normal" (página 106). Desconecte o plugue do fone de ouvido.
	A configuração do alto-falante está em "Off" (desativado). Defina o Alto-falante como "Normal" ou "On" usando o visor do menu "System" (Sistema): "Utility" (Utilitário) → "Speaker" (Alto-falante) (página 106).
	O controle local está "Off" (desativado). Defina o Controle local como "On" (ativado) usando o visor do menu "System": "MIDI" → "Local Control" (Controle local) (página 105).
Os alto-falantes não são desativados quando um par de fones de ouvido é conectado à saída [PHONES].	A configuração do alto-falante está em "On" (ativado). Defina a configuração do alto-falante como "Normal" usando o visor do menu "System" (Sistema): "Utility" (Utilitário) → "Speaker" (Alto-falante) (página 106).
Os pedais não funcionam.	Talvez o cabo do pedal não esteja conectado firmemente à saída [PEDAL UNIT]. Insira o cabo do pedal completamente até que a parte de metal do plugue do cabo desapareça de vista.
A ativação/desativação do pedal conectado à saída AUX PEDAL está invertida.	Alguns tipos de pedais podem ser ativados e desativados de forma oposta. Defina com o parâmetro apropriado usando o visor do menu "System": "Pedal" → "Aux Polarity" (Polaridade auxiliar) (página 104).
O volume do teclado é mais baixo do que o volume de reprodução da música.	O nível de volume da apresentação no teclado está muito baixo. Ajuste o equilíbrio do volume para aumentar o volume do teclado através do visor do menu "Song" (Música): "Volume" → "Song - Keyboard" (Música – Teclado) (página 52).
Os botões não respondem.	Ao usar uma função, alguns botões não usados para a função são desativados. Se a música está tocando, pare a reprodução. Do contrário, pressione o botão [EXIT] para voltar para o visor Voice ou Song. Em seguida, execute a operação desejada.
As notas mais altas ou mais baixas não são emitidas corretamente quando a configuração de transposição ou oitava é feita.	Este instrumento pode cobrir o intervalo C -2 – G8 quando a transposição ou as oitavas forem configuradas. Se forem tocadas notas mais graves do que C -2, o som é transposto uma oitava acima. Se forem tocadas notas mais agudas do que G8, o som é transposto uma oitava abaixo.

Problema	Possível causa e solução
A execução no modo Dual/ Split/Duo não é gravada, ou os dados das partes são perdidos inesperadamente.	A alternância para o modo Dual/Split/Duo no meio da música não é gravada. Além disso, a parte da gravação da Voice 2 (modo Dual) ou da Voice da mão esquerda (modo Split/Duo) é designada automaticamente (página página 57). Se a parte designada já contiver dados, os dados serão substituídos e excluídos quando você fizer a gravação.
Dependendo da Voice selecionada, o som do teclado no modo Duo pode ser emitido em apenas um alto-falante.	Isso ocorre porque a configuração panorâmica padrão varia dependendo da Voice. Altere as configurações no menu de "Voice" (som) → "Voice Edit" (Edição de Voice) → "Voice name" (Nome da Voice) → "Pan" (Panorâmica) (página 96).
O título da música não está correto.	A configuração "Language" (Idioma) pode ser diferente da selecionada quando a música foi nomeada. Além disso, se a música foi gravada em outro instrumento, o título pode ser exibido incorretamente. Defina com o parâmetro "Language" (Idioma) (página 107) usando o visor do menu "System" (Sistema): "Utility" (Utilitário) → "Language" (Idioma) → "Song" (Música) para alterar a configuração. No entanto, se a música foi gravada em outro instrumento, a alteração do parâmetro "Language" (Idioma) pode não resolver o problema.
Não é possível acessar o visor Menu.	Quando a música está sendo reproduzida, nenhum visor de menu será exibido, exceto o menu "Voice" e o menu "Song". Para parar a música, pressione o botão [PLAY/PAUSE]. Também, no modo Recording ready (Pronto para gravação), apenas o menu "Recording" (Gravação) será exibido.
O ritmo não é iniciado.	A configuração "SyncStart" (Início sincronizado) está ativada. Desative "SyncStart" (Início sincronizado) no visor do menu "Metronome/Rhythm" (Metrônomo/Ritmo).
O conteúdo da rede local sem fio não é exibido no visor, mesmo se o adaptador de rede local sem fio via USB estiver conectado.	Desconecte o adaptador de rede local sem fio via USB e conecte-o novamente.
O dispositivo inteligente equipado com Bluetooth não pode ser emparelhado nem conectado ao instrumento.	Verifique se a função Bluetooth do dispositivo inteligente está ativada. Para conectar o dispositivo inteligente e o instrumento via Bluetooth, ambos os dispositivos precisam ser funcionais.
	O dispositivo inteligente e o instrumento precisam estar emparelhados para se conectarem via Bluetooth (página 79).
	Caso haja um dispositivo (forno micro-ondas, dispositivo de rede local sem fio etc.) que transmite sinais na faixa de frequência de 2,4 GHz próximos, afaste esse instrumento do dispositivo que está emitindo sinais de radiofrequência.
Entrada de som via entrada [AUX IN] ou Bluetooth interrompida.	A função Noise Gate desse instrumento corta ruído indesejado do som de entrada. No entanto, isso pode resultar em sons desejados também cortados, como o som de enfraquecimento de um piano. Isso é normal, e não é um sinal de mau funcionamento.

*Para saber se a funcionalidade Bluetooth está disponível ou não, consulte a página 80.

Especificações

Nome do produto		Piano digital
Tamanho/peso		
Dimensões	Dimensões (L x A x P)	1.336 mm x 145 mm x 376 mm
Peso	Peso	22,0 kg
Interface de controle		
Teclado	Número de teclas	88
	Tipo	Teclado GrandTouch-S™: teclas de madeira (somente as brancas), revestimento das teclas em ébano e marfim sintéticos, escape
	Sensibilidade ao toque	Hard2 (Duro 2)/Hard1 (Duro 1)/Medium (Médio)/Soft1 (Macio 1)/Soft2 (Macio 2)/Fixed (Fixo)
Pedal	Número de pedais	3 (ao usar a unidade de pedais LP-1/FC35)
	Funções associáveis	Sustain (Switch) (Sustentação (discreta)), Sustain (Continuous) (Sustentação (contínua)), Sostenuto (Tonal), Soft (Una corda), Pitch Bend Up (Inflexão da altura para cima), Pitch Bend Down (Inflexão da altura para baixo), Rotary Speed (Velocidade de rotação), Vibe Rotor, Song Play/Pause (Reproduzir/pausar música)
Visor	Tipo	Full Dot LCD
	Dimensões	198 x 100 pontos
	Idioma	Inglês, Japonês
Painel	Idioma	Inglês
Voices		
Geração de tons	Som de piano	Yamaha CFX, Bösendorfer Imperial
	Binaural Sampling	Sim (somente Voice "CFX Grand")
	Virtual Resonance Modeling (VRM) (Modelagem de ressonância virtual)	Sim
	Grand Expression Modeling (Modelagem de expressão de piano de cauda)	Sim
Polifonia (máx.)		256
Predefinição	Número de Voices	44 Voices + 18 conjuntos de percussão/SFX + 480 Voices XG
Compatibilidade		XG (GM), GS (para reprodução de músicas), GM2 (para reprodução de músicas)
Efeitos		
Tipos	Reverberação	7 tipos
	Chorus (Coro)	3 tipos
	Master EQ (Equalizador principal)	3 predefinidos + 1 usuário
	Insertion Effect (Efeito de inserção)	12 tipos
	Intelligent Acoustic Control (IAC, Controle acústico inteligente)	Sim
	Melhorador estereofônico	Sim
	Sound Boost (Reforço do som)	3 tipos
Funções	Dual	Sim
	Split (Dividido)	Sim
	Duo	Sim
Músicas		
Predefinição	Número de músicas predefinidas	21 músicas de demonstração de Voices + 50 clássicos
Gravação MIDI	Número de músicas	250
	Número de pistas	16
	Capacidade de dados	Aprox. 500 KB/música
Gravação de áudio (memória USB)	Tempo de gravação (máx.)	80 minutos/música
Formato de dados compatível	Reprodução	SMF (Formato 0, Formato 1), WAV (taxa de amostragem de 44,1 kHz, resolução de 16 bits, estéreo)
	Gravação	SMF (Formato 0), WAV (taxa de amostragem de 44,1 kHz, resolução de 16 bits, estéreo)

Funções		
Piano Room		Sim
Ritmo	Número de ritmos	40
Memória de registro	Número de botões	6 (x 4 bancos)
Controles gerais	Metrônomo	Sim
	Intervalo de andamento	5 – 500
	Transposição	-12 – 0 – +12
	Afinação	414,8 – 440,0 – 466,8 Hz (em incrementos de cerca de 0,2 Hz)
	Tipo de escala	7 tipos
	Interface de áudio USB	44,1 kHz, 24 bits, estéreo
Bluetooth (Essa funcionalidade pode não estar incluída, dependendo do país no qual você comprou o produto.)	Áudio	Perfil compatível: A2DP, codec compatível: SBC
	MIDI	Em conformidade com a Bluetooth Low Energy MIDI Specification (Especificação para MIDI de baixa energia via Bluetooth)
	Versão do Bluetooth	5.0
	Saída sem fio	Bluetooth classe 2
	Distância máxima de comunicação	Aprox. 10 m
	Radiofrequência	2.401 – 2.481 MHz
	Potência máxima de saída (EIRP)	4 dBm
	Tipo de modulação	GFSK
Armazenamento e conectividade		
Armazenamento	Memória interna	Tamanho máximo total, aprox. 1,4 MB
	Unidades externas	Unidade flash USB
Conectividade	Fones de ouvido	Saída para fone estéreo padrão (x 2)
	MIDI	IN, OUT
	AUX IN	Miniplugue estéreo
	AUX OUT	Saída de telefone padrão (L/L+R, R)
	AUX PEDAL	Sim
	USB TO DEVICE	Tipo A
	USB TO HOST	Tipo C
	DC IN	16 V
UNIDADE DE PEDAIS	Sim	
Amplificadores e alto-falantes		
Amplificadores		(20 W + 6 W) x 2
Alto-falantes		(Oval (12 cm x 6 cm) + 2,5 cm (domo)) x 2
Fonte de alimentação		
Adaptador CA		PA-300C (saída: CC 16 V, 2,4 A)
Consumo de energia		18 W (usando o adaptador de CA PA-300C)
Acessórios incluídos		<ul style="list-style-type: none"> • Manual do Proprietário • Online Member Product Registration (Registro de produto de membro on-line) • Estante para partitura • Pedal: FC3A • Cabo de força*, adaptador CA PA-300C* <p>* Pode não estar incluído, dependendo da sua região. Consulte seu fornecedor Yamaha.</p>
Acessórios vendidos separadamente (Dependendo da sua área, talvez não estejam incluídos.)		<ul style="list-style-type: none"> • Suporte de teclado: L-515 • Unidade de pedais: LP-1/FC35 • Fones de ouvido: HPH-50/HPH-100/HPH-150 • Pedais: FC4A/FC5 • Pedal: FC3A • Adaptador de CA: PA-300C • Adaptador de rede local sem fio USB: UD-WL01

* O conteúdo deste manual se aplica às especificações mais recentes a partir da data de publicação. Para obter o manual mais recente, acesse o site da Yamaha e faça o download do arquivo do manual. Como as especificações, os equipamentos ou os acessórios vendidos separadamente podem não ser iguais em todas as localidades; consulte o revendedor Yamaha.

Índice

Números

50 Classics (50 clássicos) 45, 66, 112

A

AB Repeat (Repetição de A a B)50
Accesspoint mode (modo Ponto de acesso)83
Afinação35
Andamento (metrônomo)41
App (Aplicativo)81
Audio Loop Back (Loopback de áudio)106
Auto Power Off (Desligamento automático)106
AUX IN76
AUX OUT76
Avanço rápido47

B

Backup90
Baixo 43, 101
Balance (Equilíbrio) 52, 97
Bell (Campainha)101
Binaural Sampling14
Bloqueio do painel40
Bluetooth 79, 82
Body Resonance (Ressonância do corpo)24
Brightness (Brilho)24

C

Cancelar parte48
Categoria de música45
Chorus (Coro)27
Computador77
Conectores74
Configuração do palco92
Configurações detalhadas94
Contrast (Contraste)107
Convert70
Copy (Copiar) 66, 68

D

Damper Noise (Ruído do pedal) 24, 25
Damper Resonance (Ressonância de sustentação)24
Delete (Excluir)68
Demo (Demonstração) 22, 45, 66
Desligamento automático13
Dispositivo inteligente 77, 81
Dual 29, 31
Duo32

Duplex Scale (Escala duplex)25
Duplex Scale Resonance (Ressonância de escala duplex)24

E

Edit (Song) (Editar (Música))99
Edit (Editar) (Voice)95
Efeito28
Ending (Finalização) 43, 101
Equalizador principal do usuário39
Equilíbrio do volume52

F

File (Arquivo)66, 98
Fones de ouvido14

G

Grand Expression25
Grand Expression Modeling (Modelagem de expressão de piano de cauda)25
Gravação 54, 102
Gravação de áudio54
Gravação MIDI54

H

Half Pedal Point (Ponto de meio pedal) 25, 104

I

Idioma107
Infrastructure mode (modo Infraestrutura)83
Inicialização90
Intelligent Acoustic Control (IAC, Controle acústico inteligente)13
Interface de áudio USB78
Intro (Introdução) 43, 101

L

Lid position (Posição da tampa)24
Liga/Desliga12
Lista de funções do pedal17
Lista de mensagens113
Lista de músicas112
Lista de ritmos112
Lista de sensibilidades ao toque36
Lista de tipo de Sound Boost (Reforço do Som)37
Lista de tipos de coros27
Lista de tipos de efeitos28
Lista de tipos de equalizador principal38

Lista de tipos de reverberação	26
Lista de Voices predefinidas	110
Local Control (Controle local)	105
Loopback de áudio	78

M

Master EQ (Equalizador principal)	38
Master Tune (Sintonia principal)	24, 35
Meio-pedal	15
Melhorador estereofônico	14
Memória de registro	72
Menu	94
Metrônomo	41, 101
MIDI	89, 105
Move (Mover)	66, 69
Música	44, 66, 98
Música de áudio	44
Música MIDI	44

O

Octave (Oitava)	95
-----------------------	----

P

Pedal	15
Pedal de sustentação	16
Pedal tonal	16
Pedal una corda	16
Piano Room	23
Piano Setting (Configuração do piano)	95
Profundidade de reverberação	24

R

Rec'n'Share	88
Rede local sem fio	84, 108
Redefinição de fábrica	91
Rename (Renomear)	71
Repeat (Repetição)	98
Repetição	49
Reprodução (música)	45, 53
Reprodução (ritmo)	43
Restore (Restauração)	91
Retrocesso	47
Reverberação	24, 26
Ritmo	43, 101

S

Scale Tune (Sintonia de escala)	103
Sensibilidade	24, 36
Sensibilidade ao toque	36
Smart Pianist	81

Solução de problemas	115
Song Repeat (Repetição de música)	51
Sound (Som)	105
Sound Boost (Reforço do som)	37
Speaker (Alto-falante)	106
Split	30, 31
"Split Point" (Ponto de divisão)	30, 32, 104
String Resonance (Ressonância das cordas)	24
System (Sistema)	103

T

Tempo	41
Tempo (Música)	47
Time Signature (Fórmula de compasso)	42
Touch (Sensibilidade)	104
Track (Pista)	57
Transpose (Transposição)	95, 98
Transpose (Keyboard) (Transposição (Teclado))	34
Transpose (Song) (Transposição (Música))	53

U

Unidade de pedais	15
Unidade flash USB	75
USB	45, 66
User (Usuário)	45, 66

V

Version (Versão)	107
Visor	18
Voice Edit (Edição de Voice)	95
Volume	13
Volume (Metronome) (Metrônomo)	101
Volume (Song) (Volume (Música))	98
Voice (som)	20, 95
VRM	24, 25

W

Wi-Fi	83
Wireless LAN Option (Opção de rede local sem fio)	109
WPS	85

X

XG	21
----------	----

Sobre as marcas comerciais

- Windows é uma marca comercial registrada da Microsoft® Corporation nos Estados Unidos e em outros países.
- iPhone, iPad e Lightning são marcas comerciais da Apple Inc., registradas nos Estados Unidos e em outros países.
- Android é a marca comercial da Google LLC.
- Wi-Fi é uma marca comercial registrada da Wi-Fi Alliance®.
- A marca Bluetooth® e os logotipos são marcas comerciais registradas pertencentes à Bluetooth SIG, Inc., e o uso dessas marcas pela Yamaha Corporation é licenciado.



- Os nomes das empresas e dos produtos neste manual são marcas comerciais ou registradas de suas respectivas empresas.

Para software de código aberto

O firmware deste produto contém software de código aberto. Para obter informações sobre direitos autorais e termos de uso de cada software de código aberto, acesse o site da Yamaha abaixo e selecione seu país. Em seguida, clique em "Documents and Data" (Documentos e dados) e digite o nome do modelo.

Yamaha Downloads

<https://download.yamaha.com/>

Para a União Europeia e o Reino Unido

EN	SIMPLIFIED EU DECLARATION OF CONFORMITY / SIMPLIFIED UK DECLARATION OF CONFORMITY
<p>Hereby, Yamaha Corporation declares that the radio equipment type [P-525] is in compliance with Directive 2014/53/EU and the radio equipment regulations of UK. The full texts of the EU declaration of conformity and the UK declaration of conformity are available at the following internet address: https://europe.yamaha.com/en/support/compliance/doc.html</p>	
FR	DECLARATION UE DE CONFORMITE SIMPLIFIEE
<p>Le soussigné, Yamaha Corporation, déclare que l'équipement radioélectrique du type [P-525] est conforme à la directive 2014/53/UE. Le texte complet de la déclaration UE de conformité est disponible à l'adresse internet suivante: https://europe.yamaha.com/en/support/compliance/doc.html</p>	
DE	VEREINFACHTE EU-KONFORMITÄTSERKLÄRUNG
<p>Hiermit erklärt Yamaha Corporation, dass der Funkanlagentyp [P-525] der Richtlinie 2014/53/EU entspricht. Der vollständige Text der EU-Konformitätserklärung ist unter der folgenden Internetadresse verfügbar: https://europe.yamaha.com/en/support/compliance/doc.html</p>	
SV	FÖRENKLAD EU-FÖRSÄKRAN OM ÖVERENSSTÄMMELSE
<p>Härmed försäkrar Yamaha Corporation att denna typ av radioutrustning [P-525] överensstämmer med direktiv 2014/53/EU. Den fullständiga texten till EU-försäkran om överensstämmelse finns på följande webbadress: https://europe.yamaha.com/en/support/compliance/doc.html</p>	
IT	DICHIARAZIONE DI CONFORMITÀ UE SEMPLIFICATA
<p>Il fabbricante, Yamaha Corporation, dichiara che il tipo di apparecchiatura radio [P-525] è conforme alla direttiva 2014/53/UE. Il testo completo della dichiarazione di conformità UE è disponibile al seguente indirizzo Internet: https://europe.yamaha.com/en/support/compliance/doc.html</p>	
ES	DECLARACIÓN UE DE CONFORMIDAD SIMPLIFICADA
<p>Por la presente, Yamaha Corporation declara que el tipo de equipo radioeléctrico [P-525] es conforme con la Directiva 2014/53/UE. El texto completo de la declaración UE de conformidad está disponible en la dirección Internet siguiente: https://europe.yamaha.com/en/support/compliance/doc.html</p>	
PT	DECLARAÇÃO UE DE CONFORMIDADE SIMPLIFICADA
<p>O(a) abaixo assinado(a) Yamaha Corporation declara que o presente tipo de equipamento de rádio [P-525] está em conformidade com a Diretiva 2014/53/UE. O texto integral da declaração de conformidade está disponível no seguinte endereço de Internet: https://europe.yamaha.com/en/support/compliance/doc.html</p>	
NL	VEREENVOUDIGDE EU-CONFORMITEITSVERKLARING
<p>Hierbij verklaar ik, Yamaha Corporation, dat het type radioapparatuur [P-525] conform is met Richtlijn 2014/53/EU. De volledige tekst van de EU-conformiteitsverklaring kan worden geraadpleegd op het volgende internetadres: https://europe.yamaha.com/en/support/compliance/doc.html</p>	
BG	ОПРОСТЕНА ЕС ДЕКЛАРАЦИЯ ЗА СЪОТВЕТСТВИЕ
<p>С настоящото Yamaha Corporation декларира, че този тип радиосъоръжение [P-525] е в съответствие с Директива 2014/53/ЕС. Цялостният текст на ЕС декларацията за съответствие може да се намери на следния интернет адрес: https://europe.yamaha.com/en/support/compliance/doc.html</p>	
CS	ZJEDNODUŠENÉ EU PROHLÁŠENÍ O SHODĚ
<p>Tímto Yamaha Corporation prohlašuje, že typ rádiového zařízení [P-525] je v souladu se směrnicí 2014/53/EU. Úplné znění EU prohlášení o shodě je k dispozici na této internetové adrese: https://europe.yamaha.com/en/support/compliance/doc.html</p>	
DA	FORENKLET EU-OVERENSSTEMMELSESERKLÆRING
<p>Hermed erklærer Yamaha Corporation, at radioudstyrstypen [P-525] er i overensstemmelse med direktiv 2014/53/EU. EU-overensstemmelseserklæringens fulde tekst kan findes på følgende internetadresse: https://europe.yamaha.com/en/support/compliance/doc.html</p>	

ET	LIHTSUSTATUD ELI VASTAVUSDEKLARATSIOON
<p>Käesolevaga deklareerib Yamaha Corporation, et käesolev raadioseadme tüüp [P-525] vastab direktiivi 2014/53/EL nõuetele. ELi vastavusdeklaratsiooni täielik tekst on kättesaadav järgmisel internetiaadressil: https://europe.yamaha.com/en/support/compliance/doc.html</p>	
EL	ΑΠΛΟΥΣΤΕΥΜΕΝΗ ΔΗΛΩΣΗ ΣΥΜΜΟΡΦΩΣΗΣ ΕΕ
<p>Με την παρούσα ο/η Yamaha Corporation, δηλώνει ότι ο ραδιοεξοπλισμός [P-525] πληροί την οδηγία 2014/53/ΕΕ. Το πλήρες κείμενο της δήλωσης συμμόρφωσης ΕΕ διατίθεται στην ακόλουθη ιστοσελίδα στο διαδίκτυο: https://europe.yamaha.com/en/support/compliance/doc.html</p>	
HR	POJEDNOSTAVLJENA EU IZJAVA O SUKLADNOSTI
<p>Yamaha Corporation ovime izjavljuje da je radijska oprema tipa [P-525] u skladu s Direktivom 2014/53/EU. Cjeloviti tekst EU izjave o sukladnosti dostupan je na sljedećoj internetskoj adresi: https://europe.yamaha.com/en/support/compliance/doc.html</p>	
LV	VIENKĀRŠOTA ES ATBILSTĪBAS DEKLARĀCIJA
<p>Ar šo Yamaha Corporation deklarē, ka radioiekārta [P-525] atbilst Direktīvai 2014/53/ES. Pilns ES atbilstības deklarācijas teksts ir pieejams šādā interneta vietnē: https://europe.yamaha.com/en/support/compliance/doc.html</p>	
LT	SUPAPRASTINTA ES ATITIKTIES DEKLARACIJA
<p>Aš, Yamaha Corporation, patvirtinu, kad radijo įrenginių tipas [P-525] atitinka Direktyvą 2014/53/ES. Visas ES atitikties deklaracijos tekstas prieinamas šiuo interneto adresu: https://europe.yamaha.com/en/support/compliance/doc.html</p>	
HU	EGYSZERŰSÍTETT EU-MEGFELELŐSÉGI NYILATKOZAT
<p>Yamaha Corporation igazolja, hogy a [P-525] típusú rádióberendezés megfelel a 2014/53/EU irányelvnek. Az EU-megfelelőségi nyilatkozat teljes szövege elérhető a következő internetes címen: https://europe.yamaha.com/en/support/compliance/doc.html</p>	
PL	UPROSZCZONA DEKLARACJA ZGODNOŚCI UE
<p>Yamaha Corporation niniejszym oświadcza, że typ urządzenia radiowego [P-525] jest zgodny z dyrektywą 2014/53/UE. Pełny tekst deklaracji zgodności UE jest dostępny pod następującym adresem internetowym: https://europe.yamaha.com/en/support/compliance/doc.html</p>	
RO	DECLARAȚIA UE DE CONFORMITATE SIMPLIFICATĂ
<p>Prin prezenta, Yamaha Corporation declară că tipul de echipamente radio [P-525] este în conformitate cu Directiva 2014/53/UE. Textul integral al declarației UE de conformitate este disponibil la următoarea adresă internet: https://europe.yamaha.com/en/support/compliance/doc.html</p>	
SK	ZJEDNODUŠENÉ EÚ VYHLÁSENIE O ZHODE
<p>Yamaha Corporation týmto vyhlasuje, že rádiové zariadenie typu [P-525] je v súlade so smernicou 2014/53/EÚ. Úplné EÚ vyhlásenie o zhode je k dispozícii na tejto internetovej adrese: https://europe.yamaha.com/en/support/compliance/doc.html</p>	
SL	POENOSTAVLJENA IZJAVA EU O SKLADNOSTI
<p>Yamaha Corporation potrjuje, da je tip radijske opreme [P-525] skladen z Direktivo 2014/53/EU. Celotno besedilo izjave EU o skladnosti je na voljo na naslednjem spletnem naslovu: https://europe.yamaha.com/en/support/compliance/doc.html</p>	
FI	YKSINKERTAISTETTU EU-VAATIMUSTENMUKAISUUSVAKUUTUS
<p>Yamaha Corporation vakuuttaa, että radiolaitetyypin [P-525] on direktiivin 2014/53/EU mukainen. EU-vaatimustenmukaisuusvakuutuksen täysimittainen teksti on saatavilla seuraavassa internetosoitteessa: https://europe.yamaha.com/en/support/compliance/doc.html</p>	
TR	BASİTLEŞTİRİLMİŞ AVRUPA BİRLİĞİ UYGUNLUK BİLDİRİMİ
<p>İşbu belge ile, Yamaha Corporation, radyo cihaz tipinin [P-525], Direktif 2014/53/ AB'ye uygunluğunu beyan eder. AB uyumu beyanının tam metni aşağıdaki internet adresinden edinilebilir: https://europe.yamaha.com/en/support/compliance/doc.html</p>	

(559-M01 RED DoC URL 03)

Important Notice: Guarantee Information for customers in European Economic Area (EEA) and Switzerland

<p>Important Notice: Guarantee Information for customers in EEA* and Switzerland</p> <p>For detailed guarantee information about this Yamaha product, and Pan-EEA* and Switzerland warranty service, please either visit the website address below (Printable file is available at our website) or contact the Yamaha representative office for your country. * EEA: European Economic Area</p>	English
<p>Wichtiger Hinweis: Garantie-Information für Kunden in der EWR* und der Schweiz</p> <p>Für nähere Garantie-Information über dieses Produkt von Yamaha, sowie über den Pan-EWR*- und Schweizer Garantieservice, besuchen Sie bitte entweder die folgende angegebene Internetadresse (eine druckfähige Version befindet sich auch auf unserer Webseite), oder wenden Sie sich an den für Ihr Land zuständigen Yamaha-Vertrieb. *EWR: Europäischer Wirtschaftsraum</p>	Deutsch
<p>Remarque importante: informations de garantie pour les clients de l'EEE et la Suisse</p> <p>Pour des informations plus détaillées sur la garantie de ce produit Yamaha et sur le service de garantie applicable dans l'ensemble de l'EEE ainsi qu'en Suisse, consultez notre site Web à l'adresse ci-dessous (le fichier imprimable est disponible sur notre site Web) ou contactez directement Yamaha dans votre pays de résidence. * EEE : Espace Economique Européen</p>	Français
<p>Belangrijke mededeling: Garantie-informatie voor klanten in de EER* en Zwitserland</p> <p>Voor gedetailleerde garantie-informatie over dit Yamaha-product en de garantieservice in heel de EER* en Zwitserland, gaat u naar de onderstaande website (u vindt een afdrukbaar bestand op onze website) of neemt u contact op met de vertegenwoordiging van Yamaha in uw land. * EER: Europese Economische Ruimte</p>	Nederlands
<p>Aviso importante: información sobre la garantía para los clientes del EEE* y Suiza</p> <p>Para una información detallada sobre este producto Yamaha y sobre el soporte de garantía en la zona EEE* y Suiza, visite la dirección web que se incluye más abajo (la versión del archivo para imprimir esta disponible en nuestro sitio web) o póngase en contacto con el representante de Yamaha en su país. * EEE: Espacio Económico Europeo</p>	Español
<p>Avviso importante: informazioni sulla garanzia per i clienti residenti nell'EEA* e in Svizzera</p> <p>Per informazioni dettagliate sulla garanzia relativa a questo prodotto Yamaha e l'assistenza in garanzia nei paesi EEA* e in Svizzera, potete consultare il sito Web all'indirizzo riportato di seguito (è disponibile il file in formato stampabile) oppure contattare l'ufficio di rappresentanza locale della Yamaha. * EEA: Area Economica Europea</p>	Italiano
<p>Aviso importante: informações sobre as garantias para clientes da AEE* e da Suíça</p> <p>Para obter uma informação pormenorizada sobre este produto da Yamaha e sobre o serviço de garantia na AEE* e na Suíça, visite o site a seguir (o arquivo para impressão está disponível no nosso site) ou entre em contato com o escritório de representação da Yamaha no seu país. * AEE: Área Económica Europeia</p>	Português
<p>Σημαντική σημείωση: Πληροφορίες εγγύησης για τους πελάτες στον ΕΟΧ* και Ελλάδα</p> <p>Για λεπτομερείς πληροφορίες εγγύησης σχετικά με το παρόν προϊόν της Yamaha και την κάλυψη εγγύησης σε όλες τις χώρες του ΕΟΧ και την Ελλάδα, επισκεφτείτε την παρακάτω ιστοσελίδα (Εκτυπώσιμη μορφή είναι διαθέσιμη στην ιστοσελίδα μας) ή απευθυνθείτε στην αντιπροσωπεία της Yamaha στη χώρα σας. * ΕΟΧ: Ευρωπαϊκός Οικονομικός Χώρος</p>	Ελληνικά
<p>Viktigt: Garantiinformation för kunder i EES-området* och Schweiz</p> <p>För detaljerad information om denna Yamahaprodukt samt garantiservice i hela EES-området* och Schweiz kan du antingen besöka nedanstående webbadress (en utskriftsvänlig fil finns på webbplatsen) eller kontakta Yamahas officiella representant i ditt land. * EES: Europeiska Ekonomiska Samarbetsområdet</p>	Svenska
<p>Viktig merknad: Garantiinformasjon for kunder i EØS* og Sveits</p> <p>Detaljert garantiinformasjon om dette Yamaha-produktet og garantiservice for hele EØS-området* og Sveits kan fås enten ved å besøke nettstedene nedenfor (utskriftsversjon finnes på våre nettsider) eller kontakte kontakke Yamaha-kontoret i landet der du bor. *EØS: Det europeiske økonomiske samarbeidsområdet</p>	Norsk
<p>Vigtig oplysning: Garantioplysninger til kunder i EØ* og Schweiz</p> <p>De kan finde detaljerede garantioplysninger om dette Yamaha-produkt og den fælles garantiserviceordning for EØ* (og Schweiz) ved at besøge det websted, der er angivet nedenfor (der findes en fil, som kan udskrives, på vores websted), eller ved at kontakte Yamahas nationale repræsentationskontor i det land, hvor De bor. * EØ: Det Europæiske Økonomiske Område</p>	Dansk
<p>Tärkeä ilmoitus: Takuutiedot Euroopan talousalueen (ETA)* ja Sveitsin asiakkaille</p> <p>Tämän Yamaha-tuotteen sekä ETA-alueen ja Sveitsin takuuta koskevat yksityiskohtaiset tiedot saatte alla olevasta nettiosoitteesta. (Tulostettava tiedosto saatavissa sivustollamme.) Voitte myös ottaa yhteyttä paikalliseen Yamaha-edustajaan. *ETA: Euroopan talousalue</p>	Suomi
<p>Ważne: Warunki gwarancyjne obowiązujące w EOG* i Szwajcarii</p> <p>Aby dowiedzieć się więcej na temat warunków gwarancyjnych tego produktu firmy Yamaha i serwisu gwarancyjnego w całym EOG* i Szwajcarii, należy odwiedzić wskazaną poniżej stronę internetową (Plik gotowy do wydruku znajduje się na naszej stronie internetowej) lub skontaktować się z przedstawicielstwem firmy Yamaha w swoim kraju. * EOG — Europejski Obszar Gospodarczy</p>	Polski
<p>Dôležité oznámení: Záruční informácie pro zákazníky v EHS* a ve Švýcarsku</p> <p>Podrobné záruční informácie o tomto produkte Yamaha a záručníms servisu v celom EHS* a ve Švýcarsku naleznete na nižšie uvedené webovej adrese (soubor k tisku je dostupný na našich webových stránkách) nebo se můžete obrátit na zástupce firmy Yamaha ve své zemi. * EHS: Evropský hospodářský prostor</p>	Česky
<p>Fontos figyelmeztetés: Garancia-információk az EGT* területén és Svájcban élő vásárlók számára</p> <p>A jelen Yamaha termékre vonatkozó részletes garancia-információk, valamint az EGT*-re és Svájcra kiterjedő garanciális szolgáltatás tekintetében keresse fel webhelyünket az alábbi címen (a webhelyen nyomtatható fájl is talál), vagy pedig lépjen kapcsolatba az országában működő Yamaha képviselői irodával. * EGT: Európai Gazdasági Térség</p>	Magyar
<p>Oluline märkus: Garantiiteave Euroopa Majanduspiirkonna (EMP)* ja Šveitsi klientidele</p> <p>Täpsemat teabe saamiseks selle Yamaha toote garantii ning kogu Euroopa Majanduspiirkonna ja Šveitsi garantiiteeninduse kohta, külastage palun veebisaiti alljärgneval aadressil (meie saidil on saadaval printitav fail) või pöörduge Teie regiooni Yamaha esinduse poole. * EMP: Euroopa Majanduspiirkond</p>	Eesti keel
<p>Svarīgs paziņojums: garantijas informācija klientiem EEZ* un Šveicē</p> <p>Lai saņemtu detalizētu garantijas informāciju par šo Yamaha produktu, kā arī garantijas apkalpošanu EEZ* un Šveicē, lūdzam apmeklēt vietnē norādīto tīmekļa vietnes adresi (tīmekļa vietnē ir pieejams drukājams fails) vai sazināties ar jūsu valsti apkalpojošo Yamaha pārstāvniecību. * EEZ: Eiropas Ekonomikas zona</p>	Latviešu
<p>Dēmesio: informacija dėl garantijos pirkėjams EEE* ir Šveicarijoje</p> <p>Je li reikia išsamios informacijos apie šį „Yamaha“ produktą ir jo techninę priežiūrą visoje EEE* ir Šveicarijoje, apsilankykite mūsų svetainėje toliau nurodytu adresu (svetainėje yra spausdintinas failas) arba kreipkitės į „Yamaha“ atstovybę savo šaliai. *EEE – Europos ekonominė erdvė</p>	Lietuvių kalba
<p>Dôležité upozornenie: Informácie o záruke pre zákazníkov v EHP* a Švajčiarsku</p> <p>Podrobné informácie o záruke týkajúce sa tohto produktu od spoločnosti Yamaha a garančnom servise v EHP* a Švajčiarsku nájdete na webovej stránke uvedenej nižšie (na našej webovej stránke je k dispozícii súbor na tlač) alebo sa obráťte na zástupcu spoločnosti Yamaha vo svojej krajine. * EHP: Európsky hospodársky priestor</p>	Slovenčina
<p>Pomembno obvestilo: Informacije o garanciji za kupce v EGP* in Švici</p> <p>Podrobnejše informacije o tem Yamahinem izdelku ter garancijskem servisu v celotnem EGP in Švici, obiščite spletno mesto, ki je navedeno spodaj (natisljiva datoteka je na voljo na našem spletnem mestu), ali se obrnite na Yamahinega predstavnika v svoji državi. * EGP: Evropski gospodarski prostor</p>	Slovenščina
<p>Важно съобщение: Информация за гаранцията за клиенти в ЕИП* и Швейцария</p> <p>За подробна информация за гаранцията за този продукт на Yamaha и гаранционното обслужване в паневропейската зона на ЕИП* и Швейцария или посетете посочения по-долу уеб сайт (на нашия уеб сайт има файл за печат), или се свържете с представителния офис на Yamaha във вашата страна. * ЕИП: Европейско икономическо пространство</p>	Български език
<p>Notificare importantă: Informații despre garanție pentru clienții din SEE* și Elveția</p> <p>Pentru informații detaliate privind acest produs Yamaha și serviciul de garanție Pan-SEE* și Elveția, vizitați site-ul la adresa de mai jos (fișierul imprimabil este disponibil pe site-ul nostru) sau contactați biroul reprezentanței Yamaha din țara dumneavoastră. * SEE: Spațiul Economic European</p>	Limba română
<p>Važna obavijest: Informacije o jamstvu za države EGP-a i Švicarske</p> <p>Za detaljne informacije o jamstvu za ovaj Yamahin proizvod te jamstvenom servisu za cijeli EGP i Švicarsku, molimo Vas da posjetite web-stranicu navedenu u nastavku ili kontaktirate ovlaštenog Yamahinog dobavljača u svojoj zemlji. * EGP: Europski gospodarski prostor</p>	Hrvatski

<https://europe.yamaha.com/warranty/>

URL_5

MEMO

MEMO

Yamaha Worldwide Representative Offices

English

For details on the product(s), contact your nearest Yamaha representative or the authorized distributor, found by accessing the 2D barcode below.

Deutsch

Wenden Sie sich für nähere Informationen zu Produkten an eine Yamaha-Vertretung oder einen autorisierten Händler in Ihrer Nähe. Diese finden Sie mithilfe des unten abgebildeten 2D-Strichodes.

Français

Pour obtenir des informations sur le ou les produits, contactez votre représentant ou revendeur agréé Yamaha le plus proche. Vous le trouverez à l'aide du code-barres 2D ci-dessous.

Español

Para ver información detallada sobre el producto, contacte con su representante o distribuidor autorizado Yamaha más cercano. Lo encontrará escaneando el siguiente código de barras 2D.

Italiano

Per dettagli sui prodotti, contattare il rappresentante Yamaha o il distributore autorizzato più vicino, che è possibile trovare tramite il codice a barre 2D in basso.

Português

Para mais informações sobre o(s) produto(s), fale com seu representante da Yamaha mais próximo ou com o distribuidor autorizado acessando o código de barras 2D abaixo

Русский

Чтобы узнать подробнее о продукте (продуктах), свяжитесь с ближайшим представителем или авторизованным дистрибьютором Yamaha, воспользовавшись двухмерным штрихкодом ниже.

简体中文

如需有关产品的详细信息,请联系距您最近的 Yamaha 代表或授权经销商,可通过访问下方的二维码找到这些代表或经销商的信息。

繁體中文

如需產品的詳細資訊,請聯絡與您距離最近的 Yamaha 銷售代表或授權經銷商,您可以掃描下方的二維條碼查看相關聯絡資料。

한국어

제품에 대한 자세한 정보는 아래 2D 바코드에 액세스하여 가까운 Yamaha 담당 판매점 또는 공식 대리점에 문의하십시오.



https://manual.yamaha.com/dmi/address_list/



P77026132

Yamaha Global Site
<https://www.yamaha.com/>
Yamaha Downloads
<https://download.yamaha.com/>

© 2023 Yamaha Corporation
Published 11/2023 MV-C1