

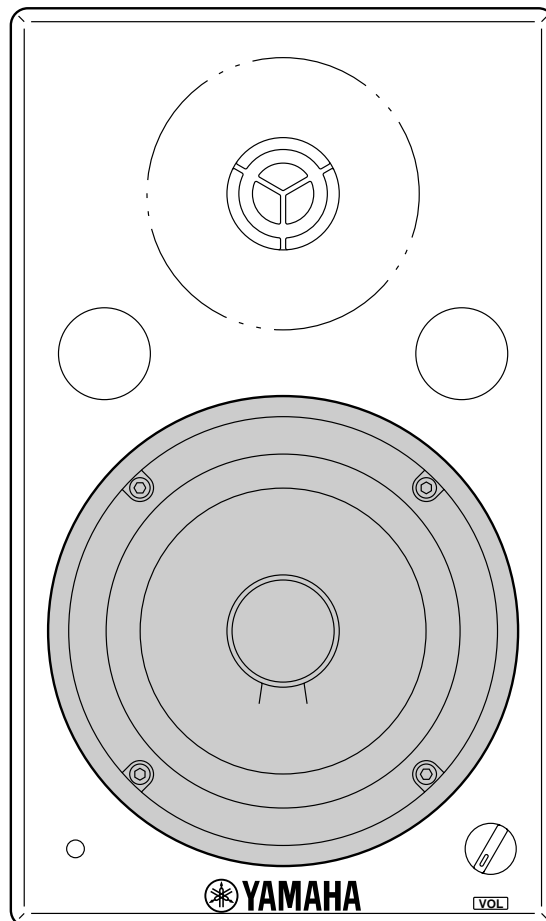

MONITOR LUIDSPREKER

# MSP5



**NEDERLANDSTALIGE HANDLEIDING**





De bovenstaande waarschuwing bevindt zich, in het engels, aan de onder- of achterkant van het apparaat.

### ● Uitleg van de grafische symbolen



Het uitroepteken in een gelijkbenige driehoek is bedoeld om u te wijzen op de aanwezigheid van belangrijke bedienings- en onderhoudsinstructies in de handleiding van het product.



De bliksemflits met pijlpunt in een gelijkbenige driehoek is bedoeld om u te wijzen op de aanwezigheid van niet geïsoleerde "gevaarlijke" voltages in het instrument die u een schok kunnen geven.

## VEILIGHEIDSINSTRUCTIES

1. Lees instructies - alle veiligheids- en bedieningsinstructies moeten gelezen worden alvorens het instrument te gebruiken.
2. Bewaar de instructies - de veiligheids- en bedieningsinstructies moeten goed bewaard worden voor de toekomst.
3. Hou rekening met de waarschuwingen - u moet rekening houden met alle gegeven waarschuwingen in de handleiding.
4. Volg instructies - u moet alle bedienings- en gebruiksinstructies opvolgen.
5. Water en vocht - het apparaat mag nooit gebruikt worden in de nabijheid van water - bijvoorbeeld bij een badkuip, wasbak, in een natte kelder of in een zwembad, of iets dergelijks.
6. Karretjes en standaards - het apparaat mag alleen gebruikt worden met een kar of standaard die wordt aangeraden door de fabrikant.
- 6a. Een apparaat en kar combinatie moet voorzichtig vervoerd worden. Snelle stops, overdreven zwaar en ongelijke opstellingen kunnen de kar doen omvallen.
7. Muur- of plafond montage - het apparaat mag op een muur of plafond gemonteerd worden, maar dan wel volgens de regels van de fabrikant.
8. Ventilatie - het apparaat moet zo worden opgesteld dat de lokatie of positie niet in de weg zit van de ventilatie. Zet het apparaat dehalve niet op een bed, sofa, tapijt of dergelijke lokatie, daar een dergelijke ondergrond de ventilatie openingen kan blokkeren; bouw het apparaat ook niet in een boekenkast of andere kast daar dit de luchtstroom kan blokkeren.
9. Warmte - het apparaat moet ver weg geplaatst worden van warmtebronnen zoals radiators, ovens of dergelijke apparatuur (incl. versterkers) die warmte produceren.
10. Voeding - het apparaat zou alleen in een stopcontact gestopt moeten worden van het type dat omschreven wordt in de handleiding of degene die gemarkeerd staat op het apparaat zelf.
11. Aarde of polarisatie - u moet voorbereidingen treffen zodat de aarde van het apparaat niet wordt omzeild.
12. Bescherming van het stroomsnoer - u moet de stroomsnoeren op zo'n plek leggen dat u er niet op kunt staan, er geen voorwerpen op rusten, in het bijzonder op de punten waar snoeren vastzitten aan pluggen en het punt waar ze het apparaat verlaten.
13. Schoonmaken - het apparaat mag alleen worden schoongemaakt op de manier die wordt aangeraden door de fabrikant.
14. Ongebruikte momenten - als u het apparaat lange tijd niet gebruikt moet u de stekker uit het stopcontact halen.
15. Object en vloeistoffen - let er op dat er geen vloeistoffen of voorwerpen in het apparaat kunnen binnendringen door de openingen van het apparaat.
16. Reparatie - het apparaat moet van service voorzien door erkend Yamaha personeel wanneer:
  - A. het stroomsnoer- of de stekker stuk is; of
  - B. voorwerpen of vloeistoffen in het apparaat zijn gevallen; of
  - C. het apparaat in de regen heeft gestaan; of
  - D. het apparaat niet normaal meer functioneert, of een merkbare verandering heeft ondergaan qua bediening; of
  - E. het apparaat is gevallen, of de behuizing stuk is.
17. Service - de gebruiker kan geen enkel onderhoud aan het apparaat plegen dan datgene wat vermeld staat in de handleiding.



Dank u wel voor de aanschaf van de Yamaha MSP5 monitor luidspreker. De MSP5 bestaat uit een compacte bass reflex kast, met een 12 cm twee-weg conische luidspreker en een titanium koepel luidspreker. Dit powered bi-amplifier luidspreker systeem brengt een eerlijk (recht) geluid voort en kan gebruikt worden voor een groot aantal applicaties, van huisopnamen tot serieus professioneel gebruik. Lees deze Nederlandse Handleiding zorgvuldig door om, voor een lange periode, optimaal gebruik te maken van de MSP5.

## Voorzorgsmaatregelen

---

### 1. Vermijd Overdreven Warmte, Vochtigheid, Stof en Trillingen

Plaats het apparaat niet op plekken waar het waarschijnlijk wordt blootgesteld aan hoge temperaturen of vochtigheid - zoals naast radiatoren, ovens, enz. Vermijd ook plekken waar overdreven veel stof is of waar het apparaat onderhevig is aan sterke schokken, daar dit kan leiden tot mechanische schade.

### 2. Ventilatie

Laat een afstand van 5 cm tussen de unit en de muur zodat hitte die gegenereerd wordt door de unit effectief kan ontsnappen. Houd ook genoeg ruimte tussen de unit en andere apparaten. Houd een afstand van 10 cm aan de boven- en de zijkant vrij. Als de hitte niet voldoende kan ontsnappen, houdt de unit de hitte vast, wat brand kan veroorzaken.

### 3. Vermijd Schokken

Stoot het apparaat niet, dit kan tot schade leiden. Behandel het apparaat met zorg.

### 4. Open de Behuizing Niet en Probeer Zelf Geen Reparaties of Modificaties Aan te Brengen

Dit product bevat geen door de gebruiker te vervangen onderdelen. Laat het alleen nakijken door gekwalificeerd Yamaha personeel. Als u de kast opent en/of iets zelf doet aan de interne elektronica vervalt de garantie.

### 5. Doe het apparaat altijd uit alvorens kabels aan te sluiten

Doe het apparaat altijd uit alvorens kabels aan te sluiten of kabels los te halen. Dit is zowel belangrijk bij het voorkomen van schade aan het apparaat zelf als andere aangesloten apparatuur.

### 6. Behandel de Kabels met Zorg

Sluit de kabels aan en verwijder kabels - het stroom snoer inbegrepen - door aan de stekker te trekken, niet aan het snoer.

### 7. Maak Met een Zachte Droge Doek Schoon

Gebruik nooit oplosmiddelen zoals benzine of verdunner om het apparaat schoon te maken. Veeg het schoon met een zachte, droge doek.

### 8. Gebruik altijd de juiste Stroomvoorziening

Let er op dat het voltage gespecificeerd op het achterpaneel overeenkomt met die in uw woonomgeving. Zorg er bovendien voor dat er genoeg stroom aanwezig is voor alle apparatuur in uw systeem.

#### **BELANGRIJK**

Noteer alstublieft het serienummer van dit apparaat in de ruimte hieronder.

Serienummer:

Het serienummer bevindt zich achter of op de onderkant van het apparaat. Bewaar deze handleiding op een veilige plek zodat u er later ook nog wat in op kunt zoeken.

# Frontpaneel/Achterpaneel

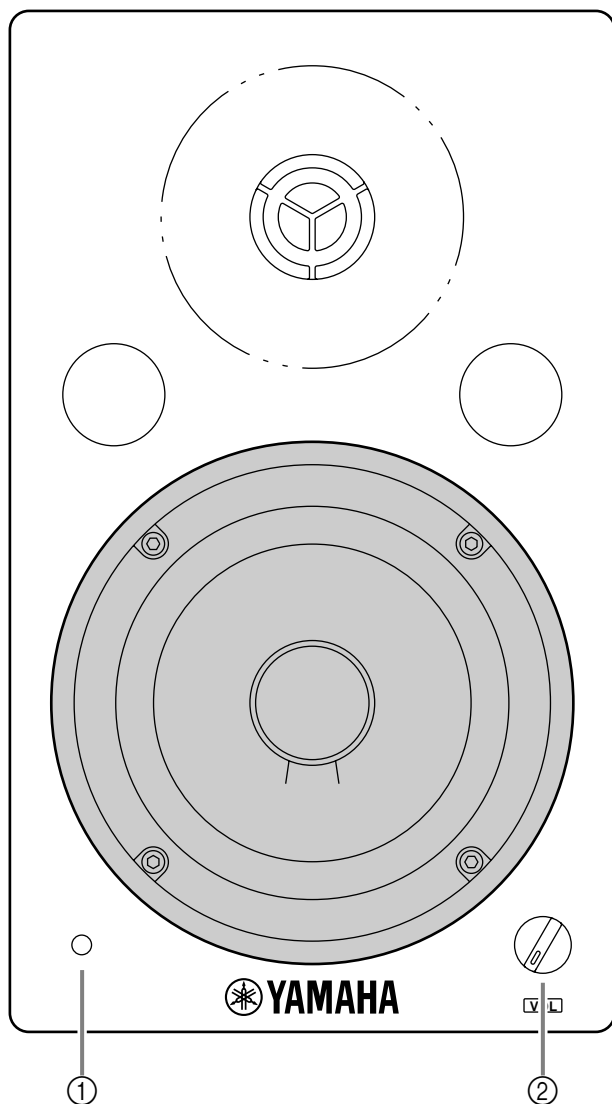

## ① Power indicator

Deze indicator gaat branden als u de POWER schakelaar op ON zet.

## ② VOL (Volume) knop

Wijzig met deze knop het algemene geluidsvolume. Draait u deze met de klok mee dan verhoogt u het volume.

### PAS OP

OM EEN ELEKTRISCHE SCHOK TE VOORKOMEN, MOET DE BREDE KANT OVEREENKOMEN MET HET BREDE SLOT. GOED AANDRUKKEN, ZODAT HET GOED PAST.

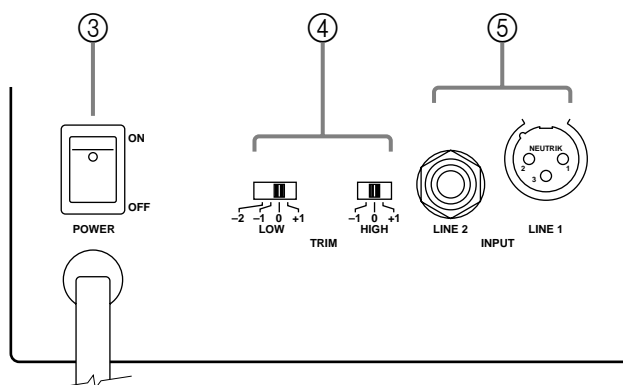

## ③ POWER schakelaar

Deze schakelaar zet de MSP5 aan en uit. Als u deze schakelaar aanzet, gaat de groene indicator op het frontpaneel branden.

## ④ TRIM schakelaars

Wijzig met deze schakelaars de bass en treble van de MSP5.

### LOW: vier posities

Wijzig met de LOW schakelaar het bass bereik. Met de "+1" instelling, wordt het bass bereik met 1.5 dB verhoogd. Met de "-1" en "-2" instellingen, wordt het bass bereik met 1.5 dB verlaagd.

(Zie prestatie grafiek)

### HIGH: drie posities

Wijzig met de HIGH schakelaar de treble. Met de "+1" instelling, wordt het treble bereik met 1.5 dB verhoogd. Met de "-1" instelling, wordt het treble bereik met 1.5 dB verlaagd.

(Zie grafiek)

## ⑤ INPUT jacks

### LINE 1

Sluit op deze XLR-type jack een gebalanceerde output jack aan.

### LINE 2

Sluit op deze mono phone jack een ongebalanceerde line output aan.

# Specificaties

---

## Algemene specificaties

Type .....	Bi-Amp 2-weg Bass Reflex Powered Luidspreker
Crossover Frequentie .....	2.5 kHz
Frequentie Bereik .....	50 Hz–40 kHz
Maximaal Output Niveau .....	101 dB (1 m op Axis)
Afmetingen (B × H × D) .....	169 × 279 × 222 mm
Gewicht .....	7.5 kg

## Luidspreker unit

Luidspreker Unit .....	LF: 12 cm cone (4Ω, magnetisch afgeschermd) HF: 2.5 cm titan dome (6Ω, magnetisch afgeschermd)
Inhoud .....	Type: Bass Reflex Volume: 6.3 l

## Versterker unit

Maximaal Output Vermogen ....	LF: 40 W op 400 Hz, THD= 0.02%, RL=4Ω HF: 27 W op 10 kHz, THD= 0.02%, RL=6Ω
Input Gevoeligheid/Impedantie	Line 1: +4 dB/10 kΩ (XLR Gebalanceerd) Line 2: -10 dB/10 kΩ (phone Ongebalanceerd)
Signaal/Ruis verhouding.....	≥100 dB (A Weighted)
Regelaars.....	TRIM schakelaar LOW: 4 posities (+1.5 dB, 0 dB, -1.5 dB, -3 dB op 60 Hz) HIGH: 3 posities (+1.5 dB, 0 dB, -1.5 dB op 15 kHz) Power schakelaar: On/Off VOL knop
Power Indicator .....	Groene LED
Stroomvoorziening.....	Europa: AC230 V, 50 Hz
Opgenomen Vermogen	60 W
Accessoires .....	Anti-slip voetjes × 2

Specificaties en uiterlijk kunnen gewijzigd worden zonder dat hier vantevoren melding van wordt gemaakt.

# Afmetingen

---

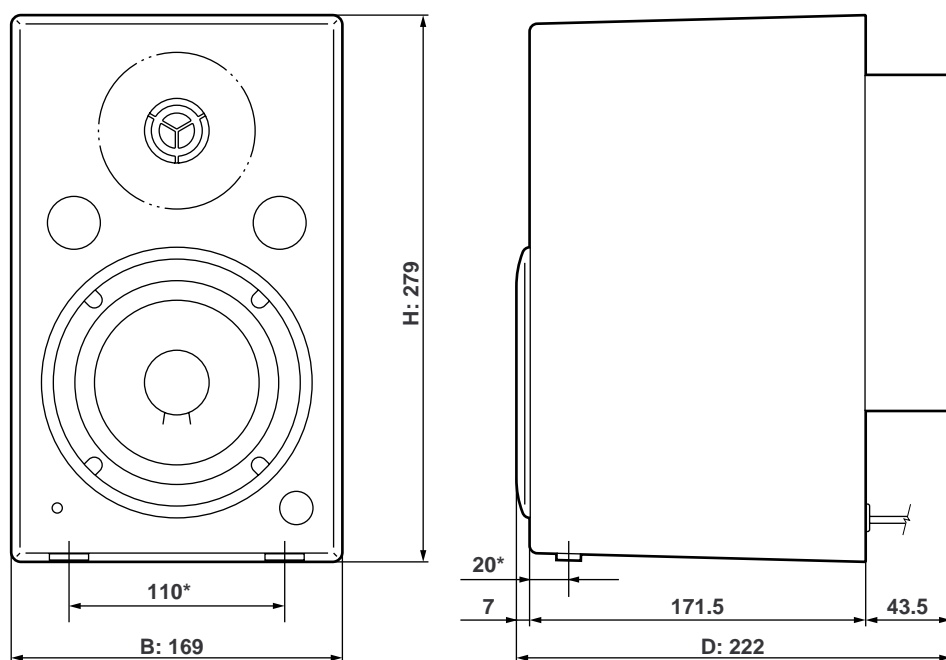

Eenheid: mm



### **Copyright**

© Yamaha Corporation. Alle rechten zijn voorbehouden.

Er mag geen gedeelte van de *Nederlandse Handleiding* worden gereproduceerd of uitgegeven in wat voor vorm dan ook, of op wat voor manier dan ook zonder toestemming van de Yamaha Corporation.