

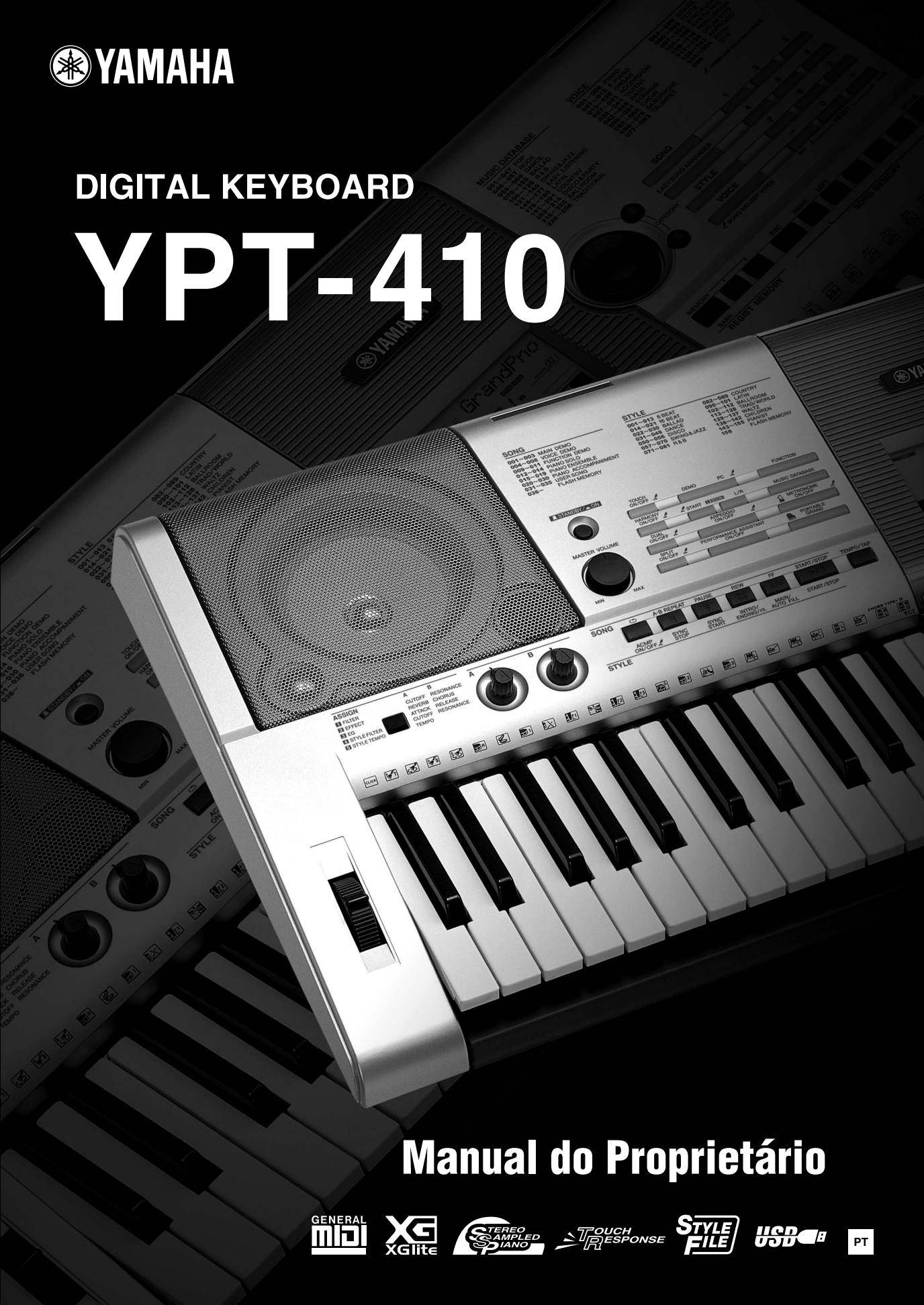

DIGITAL KEYBOARD

# YPT-410



## Manual do Proprietário



# SPECIAL MESSAGE SECTION

This product utilizes batteries or an external power supply (adapter). DO NOT connect this product to any power supply or adapter other than one described in the manual, on the name plate, or specifically recommended by Yamaha.

**WARNING:** Do not place this product in a position where anyone could walk on, trip over, or roll anything over power or connecting cords of any kind. The use of an extension cord is not recommended! If you must use an extension cord, the minimum wire size for a 25' cord (or less) is 18 AWG. NOTE: The smaller the AWG number, the larger the current handling capacity. For longer extension cords, consult a local electrician.

This product should be used only with the components supplied or; a cart, rack, or stand that is recommended by Yamaha. If a cart, etc., is used, please observe all safety markings and instructions that accompany the accessory product.

## **SPECIFICATIONS SUBJECT TO CHANGE:**

The information contained in this manual is believed to be correct at the time of printing. However, Yamaha reserves the right to change or modify any of the specifications without notice or obligation to update existing units.

This product, either alone or in combination with an amplifier and headphones or speaker/s, may be capable of producing sound levels that could cause permanent hearing loss. DO NOT operate for long periods of time at a high volume level or at a level that is uncomfortable. If you experience any hearing loss or ringing in the ears, you should consult an audiologist.

**IMPORTANT:** The louder the sound, the shorter the time period before damage occurs.

Some Yamaha products may have benches and / or accessory mounting fixtures that are either supplied with the product or as optional accessories. Some of these items are designed to be dealer assembled or installed. Please make sure that benches are stable and any optional fixtures (where applicable) are well secured BEFORE using. Benches supplied by Yamaha are designed for seating only. No other uses are recommended.

## **NOTICE:**

Service charges incurred due to a lack of knowledge relating to how a function or effect works (when the unit is operating as designed) are not covered by the manufacturer's warranty, and are therefore the owners responsibility. Please study this manual carefully and consult your dealer before requesting service.

## **ENVIRONMENTAL ISSUES:**

Yamaha strives to produce products that are both user safe and environmentally friendly. We sincerely believe that our products and the production methods used to produce them, meet these goals. In keeping with both the letter and the spirit of the law, we want you to be aware of the following:

## **Battery Notice:**

This product MAY contain a small non-rechargeable battery which (if applicable) is soldered in place. The average life span of this type of battery is approximately five years. When replacement becomes necessary, contact a qualified service representative to perform the replacement.

This product may also use "household" type batteries. Some of these may be rechargeable. Make sure that the battery being charged is a rechargeable type and that the charger is intended for the battery being charged.

When installing batteries, do not mix batteries with new, or with batteries of a different type. Batteries MUST be installed correctly. Mismatches or incorrect installation may result in overheating and battery case rupture.

## **Warning:**

Do not attempt to disassemble, or incinerate any battery. Keep all batteries away from children. Dispose of used batteries promptly and as regulated by the laws in your area. Note: Check with any retailer of household type batteries in your area for battery disposal information.

## **Disposal Notice:**

Should this product become damaged beyond repair, or for some reason its useful life is considered to be at an end, please observe all local, state, and federal regulations that relate to the disposal of products that contain lead, batteries, plastics, etc. If your dealer is unable to assist you, please contact Yamaha directly.

## **NAME PLATE LOCATION:**

The name plate is located on the bottom of the product. The model number, serial number, power requirements, etc., are located on this plate. You should record the model number, serial number, and the date of purchase in the spaces provided below and retain this manual as a permanent record of your purchase.

**Model**

---

**Serial No.**

---

**Purchase Date**

---

# PLEASE KEEP THIS MANUAL

92-BP (bottom)

## FCC INFORMATION (U.S.A.)

### 1. IMPORTANT NOTICE: DO NOT MODIFY THIS UNIT!

This product, when installed as indicated in the instructions contained in this manual, meets FCC requirements. Modifications not expressly approved by Yamaha may void your authority, granted by the FCC, to use the product.

### 2. IMPORTANT:

When connecting this product to accessories and/or another product use only high quality shielded cables. Cable/s supplied with this product MUST be used. Follow all installation instructions. Failure to follow instructions could void your FCC authorization to use this product in the USA.

### 3. NOTE:

This product has been tested and found to comply with the requirements listed in FCC Regulations, Part 15 for Class "B" digital devices. Compliance with these requirements provides a reasonable level of assurance that your use of this product in a residential environment will not result in harmful interference with other electronic devices. This equipment generates/uses radio frequencies and, if not installed and used according to the instructions found in the users manual, may cause interference harmful to the operation of other electronic devices. Compliance with FCC regulations does

not guarantee that interference will not occur in all installations. If this product is found to be the source of interference, which can be determined by turning the unit "OFF" and "ON", please try to eliminate the problem by using one of the following measures:

Relocate either this product or the device that is being affected by the interference.

Utilize power outlets that are on different branch (circuit breaker or fuse) circuits or install AC line filter/s.

In the case of radio or TV interference, relocate/reorient the antenna. If the antenna lead-in is 300 ohm ribbon lead, change the lead-in to co-axial type cable.

If these corrective measures do not produce satisfactory results, please contact the local retailer authorized to distribute this type of product. If you can not locate the appropriate retailer, please contact Yamaha Corporation of America, Electronic Service Division, 6600 Orangethorpe Ave, Buena Park, CA90620

The above statements apply ONLY to those products distributed by Yamaha Corporation of America or its subsidiaries.

\* This applies only to products distributed by YAMAHA CORPORATION OF AMERICA.

(class B)

### OBSERVERA!

Apparaten kopplas inte ur växelströmskällan (nätet) så länge som den är ansluten till vägguttaget, även om själva apparaten har stängts av.

**ADVARSEL:** Netspændingen til dette apparat er IKKE afbrudt, så længe netledningen sidder i en stikkontakt, som er t endt — også selvom der er slukket på apparatets afbryder.

**VAROITUS:** Laitteen toisiopiiriin kytketty käyttökytkin ei irroita koko laitetta verkosta.

(standby)

### Entsorgung leerer Batterien (nur innerhalb Deutschlands)

Leisten Sie einen Beitrag zum Umweltschutz. Verbrauchte Batterien oder Akkumulatoren dürfen nicht in den Hausmüll. Sie können bei einer Sammelstelle für Altbatterien bzw. Sondermüll abgegeben werden. Informieren Sie sich bei Ihrer Kommune.

(battery)

### COMPLIANCE INFORMATION STATEMENT (DECLARATION OF CONFORMITY PROCEDURE)

Responsible Party : Yamaha Corporation of America

Address : 6600 Orangethorpe Ave., Buena Park, Calif.  
90620

Telephone : 714-522-9011

Type of Equipment : Digital Keyboard

Model Name : YPT-410

This device complies with Part 15 of the FCC Rules.

Operation is subject to the following two conditions:

- 1) this device may not cause harmful interference, and
- 2) this device must accept any interference received including interference that may cause undesired operation.

See user manual instructions if interference to radio reception is suspected.

\* This applies only to products distributed by YAMAHA CORPORATION OF AMERICA.

(FCC DoC)

# PRECAUÇÕES

## LEIA COM ATENÇÃO ANTES DE UTILIZAR O INSTRUMENTO

\* Mantenha este manual em lugar seguro para futuras referências.

### ADVERTÊNCIAS

Siga sempre as precauções básicas mencionadas abaixo para evitar ferimentos graves ou até mesmo morte por choque elétrico, curto-circuito, danos, incêndio ou outros acidentes. Essas precauções incluem, mas não estão limitadas a:

#### Fonte de alimentação/adaptador de alimentação CA

- Utilize apenas a tensão especificada como correta para o instrumento. A tensão correta está impressa na placa de identificação do instrumento.
- Utilize apenas o adaptador especificado (PA-3C ou outro equivalente recomendado pela Yamaha). A utilização do adaptador incorreto poderá danificar o instrumento ou causar superaquecimento.
- Verifique o plugue elétrico periodicamente e remova a sujeira e o pó acumulados.
- Não deixe o cabo do adaptador CA perto de fontes de calor, como aquecedores ou radiadores, não dobre excessivamente nem danifique o cabo de outro modo, não coloque objetos pesados sobre ele nem posicione o cabo onde alguém possa pisar, tropeçar ou derrubar algo nele.

#### Não abra

- Não abra o instrumento nem tente desmontar ou modificar as peças internas. O instrumento não contém peças cuja manutenção possa ser feita pelo usuário. Caso o instrumento não esteja funcionando de forma correta, pare de utilizá-lo imediatamente e leve-o a uma assistência técnica autorizada Yamaha.

#### Advertência: água

- Não exponha o instrumento à chuva, não o utilize perto de água ou em locais úmidos e não coloque sobre o instrumento objetos contendo líquidos. Se algum líquido, como água, penetrar no instrumento, desligue imediatamente o aparelho e retire o cabo de força da tomada CA. Em seguida, leve o instrumento a uma assistência técnica autorizada Yamaha.
- Nunca coloque ou retire um plugue elétrico com as mãos molhadas.

#### Advertência: incêndio

- Não coloque objetos incandescentes, como velas, sobre a unidade. Um objeto incandescente pode cair e causar incêndio.

#### Se você observar qualquer anormalidade

- Se o plugue ou o cabo do adaptador CA estiver avariado ou desgastado, se ocorrer uma perda de som repentina enquanto o instrumento estiver em uso ou se você perceber algum odor diferente ou fumaça proveniente do aparelho, desligue-o imediatamente, tire o plugue elétrico da tomada e leve o instrumento a uma assistência técnica autorizada Yamaha.

### AVISOS

Siga sempre as precauções básicas mencionadas abaixo para evitar que você ou outras pessoas se machuquem, bem como para evitar que ocorram avarias no instrumento ou em outros objetos. Essas precauções incluem, mas não estão limitadas a:

#### Fonte de alimentação/adaptador de alimentação CA

- Para tirar o plugue elétrico do instrumento ou da tomada, segure sempre o próprio plugue, nunca o cabo.
- Desconecte o adaptador de alimentação CA quando não estiver utilizando o instrumento ou durante tempestades elétricas.
- Não conecte o instrumento a uma tomada utilizando um benjamim. Essa ação poderá prejudicar a qualidade do som ou causar o superaquecimento da tomada.

#### Pilha

- Verifique sempre se as pilhas foram colocadas de acordo com as marcações de polaridade +/- . A posição incorreta das pilhas poderá causar superaquecimento, incêndio ou vazamento da solução contida nas pilhas.
- Substitua sempre todas as pilhas ao mesmo tempo. Não utilize pilhas novas com pilhas antigas. Além disso, não misture tipos de pilhas, como alcalinas com pilhas de manganês, pilhas de fabricantes distintos ou diferentes tipos de pilhas do mesmo fabricante. Isso poderá causar superaquecimento, incêndio ou vazamento da solução contida nas pilhas.
- Não jogue as pilhas usadas no fogo.
- Não tente recarregar pilhas que não foram fabricadas para recarga.

- Quando a carga das pilhas tiver terminado ou quando o instrumento não for utilizado por um longo período, remova as pilhas do instrumento para evitar o vazamento da solução que elas contêm.
- Mantenha as pilhas longe de crianças.
- Em caso de vazamento, evite o contato com a solução. Em caso de contato da solução da pilha com os olhos, a boca ou a pele, lave-os imediatamente com água e procure um médico. A solução da pilha é corrosiva e pode causar perda de visão ou queimaduras por produtos químicos.

#### Localização

- Não exponha o instrumento a excesso de poeira ou vibrações nem a condições extremas de calor ou frio (como na luz solar direta, perto de aquecedores, dentro do carro durante o dia), para evitar a desfiguração do painel ou avarias nos componentes internos.
- Não utilize o instrumento próximo a aparelhos elétricos, como televisores, rádios, equipamento estéreo, telefones celulares ou outros. Caso contrário, o instrumento, o televisor ou o rádio poderá gerar interferência.
- Não deixe o instrumento em local instável para evitar quedas.

- Antes de mudar o instrumento de local, remova todos os adaptadores conectados e outros cabos.
- Ao ajustar o produto, verifique se a tomada de corrente alternada (CA) pode ser acessada com facilidade. Se houver algum problema ou defeito, desligue o aparelho imediatamente e tire o plugue da tomada. Mesmo quando a chave estiver desligada, um nível mínimo de eletricidade continuará a fluir para o produto. Se não for utilizar o produto por um longo período, certifique-se de retirar o cabo de alimentação da tomada de CA na parede.
- Utilize apenas a mesa especificada para o instrumento. Ao fixar a mesa ou o suporte, utilize apenas os parafusos fornecidos. Se não fizer isso, você poderá causar danos aos componentes internos ou provocar a queda do instrumento.

### Conexões

- Antes de conectar o instrumento a outros componentes eletrônicos, desligue todos os componentes. Antes de ligar ou desligar os componentes, defina o volume no nível mínimo. Além disso, certifique-se de definir os volumes de todos os componentes no nível mínimo e aumentar gradualmente os controles de volume ao tocar o instrumento, a fim de especificar o nível de audição desejado.

### Manutenção

- Para limpar o instrumento, utilize um pano macio e seco. Não utilize tiner, solventes, soluções de limpeza ou panos de limpeza com produtos químicos.

### Aviso: manuseio

- Não insira os dedos ou a mão nas aberturas do instrumento.
- Nunca insira ou deixe cair papel, objetos metálicos ou outros objetos nas aberturas do painel ou do teclado. Caso isso aconteça, desligue o instrumento imediatamente e tire o cabo de força da tomada de corrente alternada (CA). Em seguida, leve o instrumento a uma assistência técnica autorizada Yamaha.
- Não coloque objetos de vinil, plástico ou borracha sobre o instrumento, pois isso poderá descolorir o painel ou o teclado.
- Não apoie o corpo nem coloque objetos pesados sobre o instrumento. Além disso, não utilize botões, chaves e conectores com muita força.
- Não utilize o instrumento/dispositivo ou os fones de ouvido por um longo período em volume alto ou desconfortável, pois isso pode causar a perda da audição. Se tiver algum problema de áudio ou apresentar zumbido no ouvido, procure um médico.

### Salvando dados

#### Salvando dados e fazendo backup de dados

As configurações do painel e outros tipos de dados serão perdidos se o aparelho for desligado. Salve os dados na memória de registro (página 80).

Os dados salvos podem ser perdidos em decorrência de defeitos ou operação incorreta.

Salve os dados importantes em um dispositivo externo, como um computador. (página 91).

#### Fazendo backup da mídia externa

- Para proteger-se contra perda de dados devido a danos na mídia, é recomendável que você salve os dados importantes em duas mídias externas.

A Yamaha não pode ser responsabilizada por danos causados pelo uso indevido do instrumento ou por modificações nele efetuadas, bem como pela perda ou destruição de dados.

Desligue sempre o instrumento quando ele não estiver sendo utilizado.

Quando você estiver utilizando um adaptador de alimentação, mesmo que a chave de alimentação esteja na posição "STANDBY", a eletricidade continuará sendo enviada para o instrumento no nível mínimo. Se não for utilizar o instrumento por um longo período, certifique-se de tirar o adaptador de alimentação CA da tomada de parede.

Lembre-se de jogar fora as pilhas de acordo com os regulamentos do seu país.

As ilustrações e as telas LCD mostradas neste manual são apenas para fins de instrução e podem ser diferentes do seu instrumento.

### ● Marcas comerciais

- Windows é uma marca registrada da Microsoft® Corporation nos Estados Unidos e em outros países.
- Os nomes de empresas e produtos neste manual são marcas comerciais ou registradas de suas respectivas empresas.

## Aviso de direitos autorais

Consulte a seguir o título, os créditos e os avisos de direitos autorais referentes à música pré-instalada neste teclado eletrônico:

Título da Composição: Against All Odds

Nome do Compositor: Collins 0007403

Nome do proprietário dos direitos autorais: EMI MUSIC PUBLISHING LTD AND HIT & RUN MUSIC LTD

**All Rights Reserved, Unauthorized copying, public performance and broadcasting are strictly prohibited.**

Este produto reúne e inclui programas de computador e conteúdos cujos direitos autorais são de propriedade da Yamaha ou cuja licença para uso de direitos autorais de terceiros foi concedida à Yamaha. Esses materiais protegidos por direitos autorais incluem, sem limitação, todos os softwares de computador, arquivos de estilo, arquivos MIDI, dados WAVE, partituras e gravações de som. O uso não autorizado desses programas e conteúdos além do âmbito pessoal não é permitido de acordo com a legislação aplicável. Qualquer violação aos direitos autorais apresenta consequências legais. **NÃO CRIE, DISTRIBUA OU USE CÓPIAS ILEGAIS.**

A cópia dos dados musicais disponíveis comercialmente incluindo, sem limitação, dados MIDI e/ou dados de áudio é estritamente proibida, exceto para uso pessoal.

## Logotipos no Painel



### GM System Level 1

O "GM System Level 1" complementa o padrão MIDI, que garante a reprodução precisa de quaisquer dados musicais compatíveis com GM por qualquer gerador de tons compatível com GM, independentemente do fabricante. A marca GM está afixada em todos os produtos de software e de hardware compatíveis com o GM System Level.



### XGlite

O "XGlite" é uma versão simplificada do formato de geração de tons XG de alta qualidade da Yamaha. Evidentemente, é possível reproduzir quaisquer dados musicais XG com um gerador de tons XGlite. Entretanto, lembre-se de que algumas músicas podem ser reproduzidas de formas diferentes dos dados originais, devido ao conjunto reduzido de efeitos e parâmetros de controle.



### USB

USB (Universal Serial Bus) é a abreviação de Barramento Serial Universal e consiste em uma interface serial para conexão de um computador com Dispositivos periféricos. Ele permite a "troca a quente" (ou seja, a conexão de dispositivos periféricos enquanto o computador está ligado).



### Stereo Sampled Piano

O instrumento tem um Som Especial de Piano de Cauda Portátil, criado com a mais avançada tecnologia de amostragem estéreo e com o sofisticado sistema de geração de tons AWM (Advanced Wave Memory) da Yamaha.



### Touch Response

Esse recurso excepcionalmente natural, com uma prática chave liga/desliga no painel frontal, permite o controle máximo expressivo do nível de vozes. Ele funciona em conjunto com o Dynamic Filter (Filtro Dinâmico), que ajusta dinamicamente o timbre ou o tom de voz, de acordo com a intensidade da reprodução, da mesma maneira que um verdadeiro instrumento musical!



### STYLE FILE

O Style File Format é o formato de arquivo de estilo original da Yamaha, que utiliza um sistema de conversão exclusivo para oferecer acompanhamento automático de alta qualidade, com base em uma ampla variedade de tipos de acordes.

*Parabéns e obrigado por adquirir  
o Teclado Digital YPT-410 da Yamaha!*

*Leia este manual do proprietário com atenção antes de utilizar  
o instrumento, para tirar proveito máximo de seus recursos.*

*Após a leitura do manual, guarde-o em um local seguro e de fácil acesso,  
consultando-o sempre que precisar entender melhor uma operação ou uma função.*

## **Acessórios incluídos**

O pacote YPT-410 contém os itens a seguir. Confira se todos foram incluídos.

- Manual do Proprietário
- Estante para partitura
- CD-ROM de Acessórios

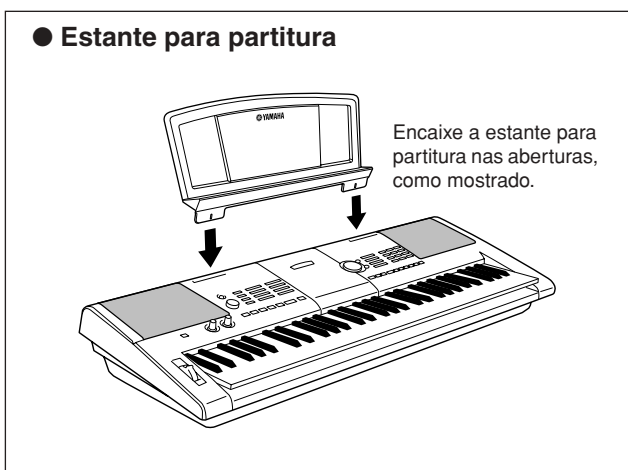



## Recursos Especiais do YPT-410

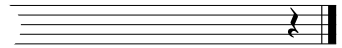

### ■ Criando Novos Sons ► Página 18

Com o ajuste de apenas dois botões, é possível adicionar a uma música graus variados de distorção, "suavidade" ou outras características, para modificá-la drásticamente ou sutilmente. Os parâmetros que podem ser atribuídos aos botões incluem efeito, filtro e gerador de envelopes, entre outros. Você pode criar novos sons em tempo real!

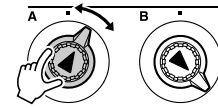

### ■ Função de Arpejo ► Página 14

Semelhante às funções de arpejo que acompanham alguns sintetizadores, essa função cria arpejos (acordes quebrados) quando você simplesmente toca as notas apropriadas no teclado. Uma grande variedade de arpejos pode ser criada com mudanças no dedilhado ou no tipo de arpejo.



### ■ Performance assistant technology ► Página 23

Toque com o acompanhamento de uma música no teclado do instrumento e mostre uma performance excepcional, mesmo tocando as notas erradas! Basta tocar no teclado (por exemplo, alternadamente nas partes da mão esquerda e da mão direita), e você se sentirá um profissional, desde que acompanhe o mesmo ritmo da música.

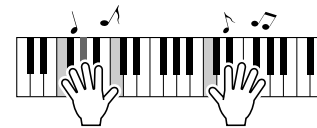

### ■ Tocar Vários Sons de Instrumentos ► Página 28

É possível mudar o som do instrumento tocado no teclado para violino, flauta, harpa ou qualquer uma das diversas variações de som. Você pode mudar o tom de uma música composta para piano, por exemplo, utilizando violino para tocá-la. Explore um novo universo de variedades musicais.



### ■ Tocar com Estilos ► Página 33

Que tal tocar com acompanhamento? Experimente os Estilos de acompanhamento automático.

Estilos de acompanhamento são como uma banda completa de acompanhamento musical e abrangem uma ampla variedade de estilos, desde Waltz até 8 Beat e Euro Trance... e muito mais. Selecione um estilo que corresponda à música que você deseja tocar ou tente novos estilos para ampliar seus horizontes musicais.





# Conteúdo

Aviso de direitos autorais .....	6
Logotipos no Painel.....	6
Acessórios incluídos .....	7
Recursos Especiais do YPT-410 .....	8
<b>Configuração</b> .....	<b>10</b>
Requisitos de Alimentação.....	10
Conectando Fones de Ouvido (Saída PHONES/OUTPUT).....	11
Conectando um Pedal (Saída SUSTAIN) .....	11
Conectando a um Computador (Terminal USB) .....	11
Ligando o Instrumento .....	11
<b>Controles e Terminais do Painel</b> .....	<b>12</b>
Painel Frontal .....	12
Painel Traseiro .....	13
<b>Guia Rápido</b>	
<b>Criar Arpejos</b> .....	<b>14</b>
<b>Criar Músicas Originais</b> .....	<b>18</b>
Atribuir Efeitos aos Botões de Controle .....	18
Utilizar os Botões de Controle.....	21
<b>O Jeito Simples de Tocar Piano</b> .....	<b>23</b>
Tocar com as Duas Mãos .....	23
Alterar o Ritmo da Música.....	27
<b>Tentar Tocar Várias Vozes do Instrumento</b> .....	<b>28</b>
Selecionar e Reproduzir uma Voz — PRINCIPAL.....	28
Reproduzir Duas Vozes ao Mesmo Tempo — DUAL .....	29
Reproduzir Vozes Diferentes com a mão esquerda e a direita — SPLIT .....	30
Tocar a Voz de Piano de Cauda.....	31
<b>Conjuntos de percussão</b> .....	<b>32</b>
Selecione e toque o conjunto de percussão .....	32
<b>Reproduzindo Estilos</b> .....	<b>33</b>
Selecionar um Ritmo de Estilo .....	33
Tocar com um Estilo .....	34
Tocar Acordes com Acompanhamento Automático .....	38
<b>Utilizar Músicas</b> .....	<b>39</b>
Selecionar e Ouvir Músicas .....	39
Avanço Rápido, Retorno Rápido e Pausa de Músicas .....	40
Tipos de Músicas .....	42
<b>Selecionar uma Música para sua Aula</b> .....	<b>43</b>
Aula 1 — Waiting .....	43
Aula 2 — Your Tempo.....	46
Aula 3 — Minus One.....	47
A Prática Faz a Perfeição — Repetir e Aprender .....	48
<b>Tocar com o Uso do Banco de Dados de Músicas</b> .....	<b>49</b>
<b>Alterar o Estilo de uma Música</b> .....	<b>50</b>
Ouvir a DEMO de Música para o Easy Song Arranger.....	50
Utilizar o Easy Song Arranger.....	50
<b>Gravar sua Própria Performance</b> .....	<b>52</b>
Configuração de Pastas .....	52
Procedimento de Gravação .....	52
Song Clear (Limpeza de Músicas) — Excluir Músicas do Usuário .....	55
Track Clear — Exclusão de uma Faixa Específica de uma Música do Usuário .....	55
<b>Backup e Inicialização</b> .....	<b>56</b>
Backup .....	56
Inicialização.....	56
<b>Operação Básica e Exibições</b> .....	<b>57</b>
Operação Básica.....	57
Itens do Visor .....	59

## Referência

<b>Adicionar Efeitos</b> .....	<b>60</b>
Harmonia .....	60
Adicionar Reverberação .....	61
Adicionar Coro .....	62
<b>Recursos Práticos de Performance</b> .....	<b>63</b>
O Metrônomo .....	63
Definir o Número de Tempos por Compasso e a Duração de Cada Tempo .....	64
Ajustar o Volume do Metrônomo .....	64
Tap Start (Início da Batida) .....	65
Sensibilidade de Resposta ao Toque .....	65
Pitch Bend.....	66
Pitch Controls (Controles de Altura) .....	66
Controlar o Volume de Arpejos com a Dinâmica do Teclado.....	67
One Touch Setting .....	68
Ajustar Harmony Volume (Volume da Harmonia).....	69
Selecionar uma Definição de EQ para Melhorar o Som.....	69
<b>Funções de Estilo (Acompanhamento automático)</b> .....	<b>70</b>
Variações de Padrão (Seções) .....	70
Ajustar o Volume do Estilo.....	72
Definir o Ponto de Divisão .....	72
Tocar um Estilo com Acordes, mas sem Ritmo (Parar Acompanhamento) .....	73
Carregar Arquivos de Estilo .....	74
Noções Básicas sobre Acordes.....	75
Procurar Acordes no Dicionário de Acordes.....	77
<b>Configurações de Músicas</b> .....	<b>78</b>
Song Volume .....	78
A-B Repeat .....	78
Desativar o Áudio de Partes de Músicas Independentes .....	79
Alterar a Voz da Melodia.....	79
<b>Memorizar as Configurações Preferenciais do Painel</b> .....	<b>80</b>
Salvar em Registration Memory.....	80
Recuperar Registration Memory .....	81
<b>As Funções</b> .....	<b>82</b>
Selecionar e Definir Funções.....	82
<b>Conectar-se a um Computador</b> .....	<b>85</b>
O que é MIDI?.....	85
Conectar-se a um PC .....	86
Transferir Dados de Performance entre um Computador.....	87
Controle remoto de Dispositivos MIDI .....	88
Envio Inicial.....	89
Transferir Dados entre o Computador e o Instrumento .....	89
<b>Guia de Instalação do CD-ROM de Acessórios</b> .....	<b>92</b>
Avisos Importantes sobre o CD-ROM.....	92
Conteúdo do CD-ROM.....	93
Requisitos do Sistema .....	94
Instalação do Software .....	94
<b>Apêndice</b>	
<b>Solução de Problemas</b> .....	<b>99</b>
<b>Partituras</b> .....	<b>100</b>
<b>Lista de Vozes</b> .....	<b>106</b>
<b>Lista de Conjuntos de Percussão</b> .....	<b>110</b>
<b>Lista de Estilos</b> .....	<b>112</b>
<b>Lista de Arpejos</b> .....	<b>113</b>
<b>Lista do Banco de Dados de Músicas</b> .....	<b>114</b>
<b>Músicas que Acompanham o CD-ROM Fornecido</b> .....	<b>116</b>
<b>Lista de Tipos de Efeitos</b> .....	<b>117</b>
<b>Tabela de execução de MIDI</b> .....	<b>118</b>
<b>Formato de dados MIDI</b> .....	<b>120</b>
<b>Especificações</b> .....	<b>121</b>
<b>Índice</b> .....	<b>122</b>



# Configuração

Realize as operações a seguir ANTES de ligar o instrumento.

## Requisitos de Alimentação

Embora o instrumento possa operar com um adaptador CA opcional ou com pilhas, a Yamaha recomenda o uso de um adaptador CA sempre que possível. Do ponto de vista ambiental, um adaptador CA é mais adequado do que pilhas, pois não esgota recursos naturais.

### ■ Utilizando um Adaptador de Alimentação CA

- 1 Verifique se a chave [STANDBY/ON] do instrumento está na posição STANDBY.

#### ⚠ ADVERTÊNCIAS

- APENAS utilize um Adaptador de alimentação CA Yamaha PA-3C (ou outro adaptador especificamente recomendado pela Yamaha) para ligar o instrumento à rede elétrica CA. O uso de outros adaptadores pode resultar em danos irreparáveis ao adaptador e ao instrumento.

- 2 Conecte o adaptador CA (PA-3C ou outro adaptador especificamente recomendado pela Yamaha) à saída da fonte de alimentação.

- 3 Conecte o adaptador CA a uma tomada CA.

#### ⚠ AVISOS

- Desconecte o Adaptador de Alimentação CA quando não estiver utilizando o instrumento ou durante tempestades elétricas.

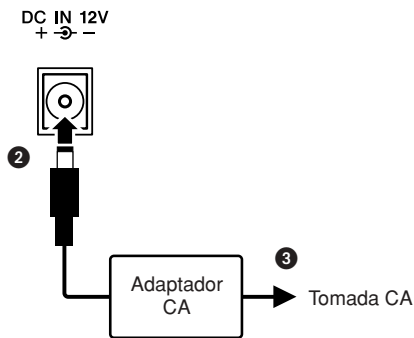

### ■ Utilizando Pilhas

- 1 Abra a tampa do compartimento de pilhas, localizada no painel inferior do instrumento.
- 2 Insira as seis pilhas novas, tomando cuidado para seguir as marcações de polaridade no interior do compartimento.
- 3 Recoloque a tampa do compartimento, certificando-se de encaixá-la firmemente no lugar.

#### ⚠ OBSERVAÇÃO

- A conexão do adaptador de alimentação CA fornece energia automaticamente a partir desse adaptador e substitui a carga das pilhas, mesmo que elas estejam inseridas.

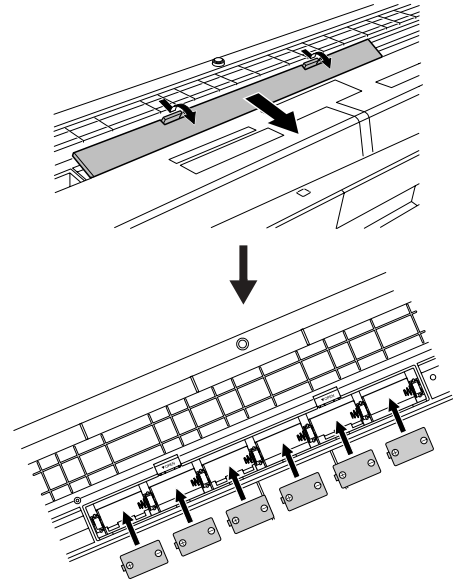

Para funcionar com pilhas, o instrumento requer seis pilhas "D" de 1,5 V R20P (LR20) ou equivalentes. (Convém utilizar pilhas alcalinas.) Quando o nível de carga das pilhas estiver muito baixo e afetar o funcionamento do instrumento, certifique-se de trocar todas as pilhas, seguindo as precauções listadas abaixo.

Se necessário, salve todos os dados importantes do Usuário (veja a página 56), já que as configurações personalizadas do painel são perdidas quando as pilhas são removidas.

#### ⚠ AVISOS

- Utilize apenas pilhas de manganês ou alcalinas neste instrumento. Outros tipos de pilhas (inclusive as recarregáveis) poderão apresentar falhas repentinas quando o nível de carga estiver baixo, o que possivelmente resultará na perda dos dados na memória flash.
- Insira as pilhas na mesma direção, mantendo a polaridade correta (como mostrado). A inserção incorreta das pilhas poderá causar aquecimento, incêndio e/ou vazamento de produtos químicos corrosivos.
- Quando as pilhas ficarem fracas, substitua-as por um conjunto completo de seis pilhas novas. NUNCA misture pilhas novas e antigas. Não utilize tipos diferentes de pilhas (por exemplo, alcalinas e de manganês) ao mesmo tempo.
- Se o instrumento não for ser utilizado por um longo período, remova as pilhas para evitar o possível vazamento de fluidos.
- Utilize o adaptador de alimentação ao transferir dados para a memória flash. Esse tipo de operação pode acabar rapidamente com a carga das pilhas (inclusive das pilhas recarregáveis). Se a carga das pilhas realmente terminar durante a transferência de dados, tanto os dados em processo de transferência como os dados já transferidos serão perdidos.

Faça todas as conexões necessárias a seguir ANTES de ligar o instrumento.

### Conectando Fones de Ouvido (Saída PHONES/OUTPUT)

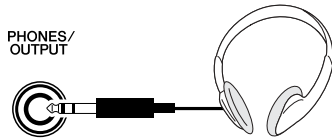

Os alto-falantes do YPT-410 são desligados automaticamente quando um plugue é inserido nessa saída.

A saída PHONES/OUTPUT (Fones/saída) também funciona como saída externa. É possível conectá-la a um amplificador de teclado, um sistema estéreo, um mixer, um gravador de fita ou outro dispositivo de áudio em nível de sinal de linha para enviar o sinal de saída do instrumento a esse dispositivo.

#### ⚠️ ADVERTÊNCIAS

- Evite utilizar os fones de ouvido em volume alto por muito tempo, pois isso poderá causar fadiga auditiva e até problemas de audição.

#### ⚠️ AVISOS

- Para evitar danos aos alto-falantes, defina o volume dos dispositivos externos no menor nível possível antes de conectá-los. A não-observação desses avisos pode resultar em choque elétrico ou em danos ao equipamento. Além disso, certifique-se de definir os volumes de todos os dispositivos no menor nível possível e aumente gradualmente os controles de volume ao tocar o instrumento, para determinar o nível de audição desejado.

### Conectando um Pedal (Saída SUSTAIN)

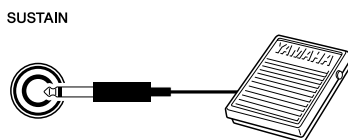

A função Sustain (Prolongar) permite que você prolongue o som naturalmente ao tocar o instrumento pressionando um pedal. Conecte o pedal FC4 ou FC5 da Yamaha nessa saída e utilize-o para ativar e desativar o recurso de prolongamento do som.

#### ⚠️ OBSERVAÇÃO

- Antes de ligar o instrumento, verifique se o plugue do pedal está corretamente conectado à saída SUSTAIN.
- Não pressione o pedal ao ligar o instrumento. Se você fizer isso, a polaridade identificada do pedal será modificada e resultará na sua operação inversa.

### Conectando a um Computador (Terminal USB)

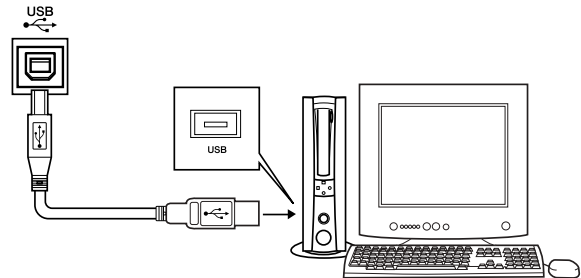

Conecte o terminal USB do instrumento ao terminal USB de um computador para poder transferir dados de performance e arquivos de som entre ambos (página 86). Para utilizar os recursos de transferência de dados USB, faça o seguinte:

- Em primeiro lugar, verifique se a chave POWER (Liga/Desliga) no instrumento está na posição OFF (Desligada) e, em seguida, utilize um cabo USB para conectar o instrumento ao computador. Depois de fazer as conexões, ligue o instrumento.
- Instale o driver USB MIDI no computador.

A instalação do driver USB MIDI está descrita na página 94.

#### ⚠️ OBSERVAÇÃO

- Adquirir um cabo USB de qualidade em uma loja de instrumentos musicais, uma loja de informática ou uma loja de aparelhos eletrodomésticos.

### Ligando o Instrumento

Diminua o volume girando o controle [MASTER VOLUME] (Volume Principal) para a esquerda e pressione a chave [STANDBY/ON] (Espera/Ligar) para ligar o instrumento. Pressione novamente a chave [STANDBY/ON] para desligá-lo.

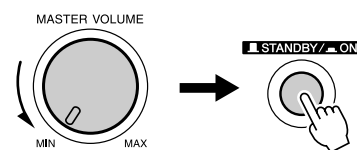

Os dados de backup na memória flash são carregados no instrumento quando ele é ligado. Se não houver dados de backup na memória flash, todas as configurações serão restauradas para os padrões iniciais de fábrica quando o instrumento for ligado.

#### ⚠️ AVISOS

- Mesmo quando a chave estiver na posição "STANDBY" (Espera), um nível mínimo de eletricidade continuará a fluir para o instrumento. Se você não pretende utilizar o instrumento por um longo período, desconecte o adaptador de alimentação CA da tomada CA e/ou remova as pilhas do instrumento.

#### ⚠️ AVISOS

- Nunca tente desligar o instrumento enquanto a mensagem "WRITING!" (Gravando!) aparecer no visor. Caso contrário, isso poderá danificar a memória flash e resultar na perda de dados.



# Controles e Terminais do Painel

## Painel Frontal

Lista de Categorias de Músicas  
(página 41)

Lista de Categorias de Estilos  
(página 112)

Visor  
(página 59)

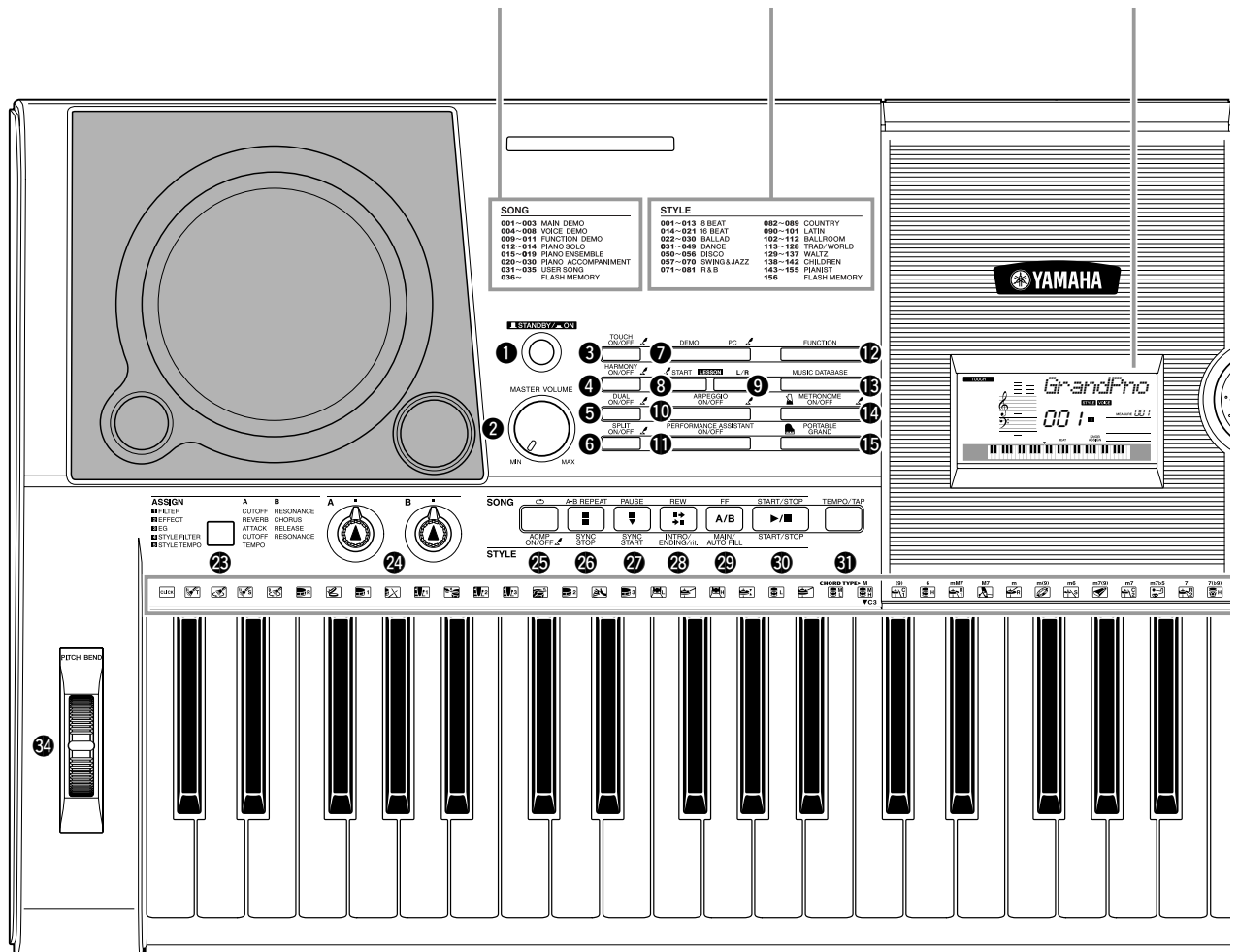

### Painel Frontal

- 1 Chave [STANDBY/ON] ..... página 11
- 2 Controle [MASTER VOLUME].. páginas 11, 24
- 3 Botão [TOUCH ON/OFF] ..... página 65
- 4 Botão [HARMONY ON/OFF] ..... página 60
- 5 Botão [DUAL ON/OFF] ..... página 29
- 6 Botão [SPLIT ON/OFF]..... página 30
- 7 Botão [DEMO]..... página 40
- 8 Botão LESSON [START] ..... página 44
- 9 Botão LESSON [L/R] ..... página 44
- 10 Botão [ARPEGGIO ON/OFF]..... página 14
- 11 Botão [PERFORMANCE ASSISTANT ON/OFF] ..... página 23
- 12 Botão [FUNCTION] ..... página 82
- 13 Botão [MUSIC DATABASE]..... página 49
- 14 Botão [METRONOME ON/OFF] ..... página 63
- 15 Botão [PORTABLE GRAND] ..... página 31
- 16 Dial (Mostrador) ..... páginas 58, 82
- 17 Botões CATEGORY [▲] e [▼] ....páginas 58, 82
- 18 Botão [SONG] ..... página 39
- 19 Botão [EASY SONG ARRANGER] .....página 50
- 20 Botão [STYLE] ..... página 33
- 21 Botão [VOICE] ..... página 28
- 22 Botões numéricos [0]–[9] e botões [+] e [-] ..... páginas 58, 82
- 23 Botão [ASSIGN] ..... página 18
- 24 Botões [A] e [B] ..... página 21
- 25 Botão [↺] (REPETIR E APRENDER)/ [ACMP ON/OFF] ..... páginas 48, 34
- 26 Botão [A-B REPEAT]/ [SYNC STOP] ..... páginas 78, 71

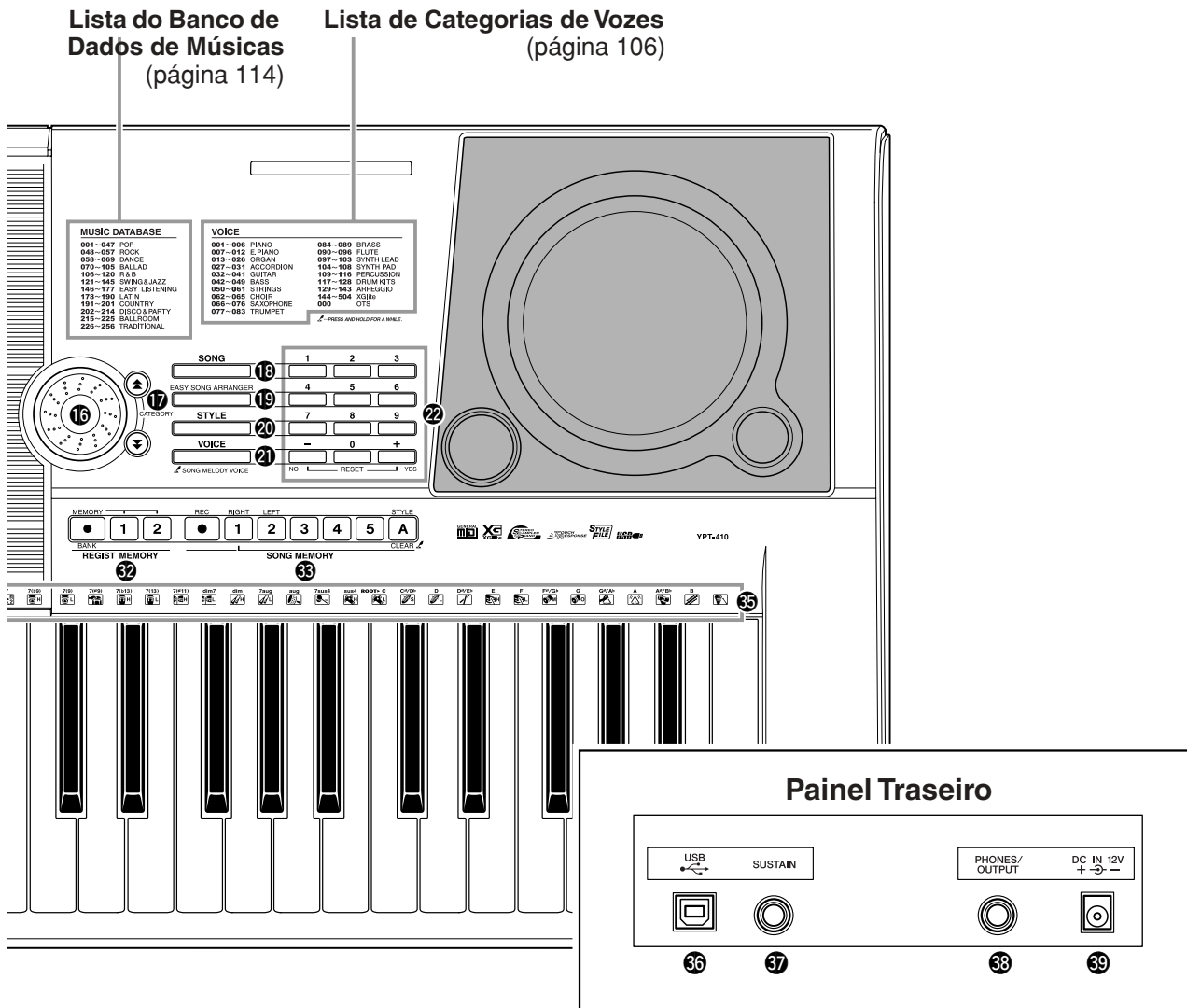

- 27 Botão [PAUSE]/ [SYNC START] ..... páginas 40, 70
- 28 Botão [REW]/ [INTRO/ENDING/rit.] ..... páginas 40, 71
- 29 Botão [FF]/ [MAIN/AUTO FILL] ..... páginas 40, 71
- 30 Botão [START/STOP] ..... páginas 33, 40, 58
- 31 Botão [TEMPO/TAP] ..... página 27
- 32 Botões REGIST MEMORY [●] (MEMORY/BANK), [1], [2] ..... página 80
- 33 Botões SONG MEMORY [REC], [1]-[5], [A] ..... página 52
- 34 Botão de Rolagem PITCH BEND..... página 66
- 35 Ícones do conjunto de percussão .. página 32

**Painel Traseiro**

- 36 Terminal USB ..... páginas 11, 86
- 37 Saída SUSTAIN ..... página 11
- 38 Saída PHONES/OUTPUT ..... página 11
- 39 Saída DC IN 12V ..... página 10

**OBSERVAÇÃO**

• Apenas os quatro botões a seguir se acendem quando selecionados. (Os demais botões não se acendem, mesmo se selecionados.)

- 18 Botão [SONG] (Música)
- 19 Botão [EASY SONG ARRANGER] (Arranjador musical de fácil utilização)
- 20 Botão [STYLE] (Estilo)
- 21 Botão [VOICE] (Voz)



# Criar Arpejos

A função de arpejo permite criar arpejos (acordes quebrados), simplesmente tocando as notas necessárias no teclado. Por exemplo, tocando as notas de uma tríade (a tônica, a terceira e a quinta), a função de arpejo criará automaticamente uma grande variedade de interessantes frases de tipos de arpejos. Modificando o tipo de arpejo e as notas tocadas, é possível criar vários padrões e frases que podem ser utilizados para composição de músicas e atuações.

## 1 Pressione o botão [ARPEGGIO ON/OFF] (Ativar/Desativar Arpejo) para ativar a função de arpejo.

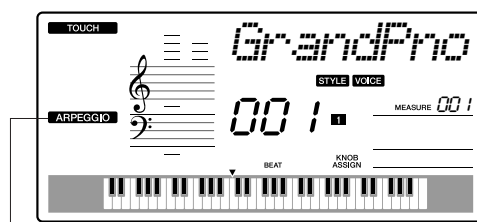
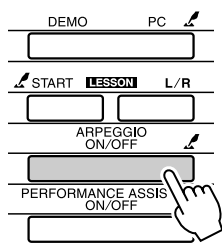

### ARPEGGIO

O ícone ARPEGGIO aparece quando a função de arpejo está ativada.

### ● Vozes e a Função de Arpejo

Este instrumento permite selecionar várias vozes que podem ser tocadas no teclado. Quando um número de voz entre 129 e 143 for selecionado, a função de arpejo será automaticamente ajustada para que você possa começar a tocar arpejos logo em seguida. Essa função será automaticamente desativada quando outra voz for selecionada.

#### **OBSERVAÇÃO**

• Veja "Tentar Tocar Várias Vozes do Instrumento", na página 28.

Se você quiser utilizar as vozes de 129 a 143 para performance normal, sem a função de arpejo, pressione o botão [ARPEGGIO ON/OFF] para desativar essa função após a seleção da voz.

### ● Vozes para as quais a função de arpejo é automaticamente ativada

Nº da Voz	Nome da Voz	Nº da Voz	Nome da Voz
129	Synth Sequence	137	Piano Arpeggio
130	Sawtooth Lead Arpeggio	138	Ballad Electric Piano
131	Analog Sequence	139	Guitar Chord
132	Chord Sequence	140	Guitar Arpeggio
133	Sawtooth	141	Acid Synth
134	Square Pulse	142	Arabic Loop
135	Trance	143	Massive Percussion
136	Synth Echo		

## 2 Selecione um tipo de arpejo.

O tipo de arpejo mais adequado é automaticamente selecionado quando você escolhe uma voz; mesmo assim, é muito fácil escolher qualquer outro tipo.

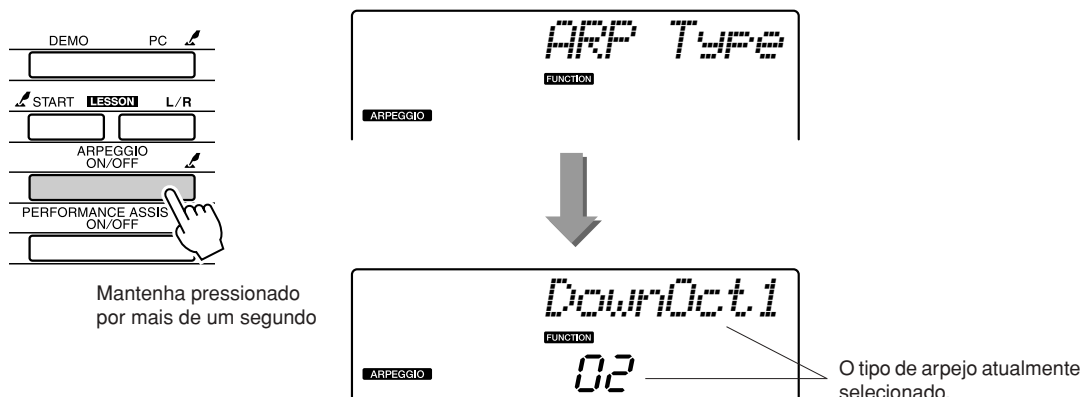

Mantenha pressionado o botão [ARPEGGIO ON/OFF] por mais de um segundo, para exibir o nome do tipo de arpejo atual no visor. Gire o mostrador para selecionar o tipo de arpejo desejado. Uma lista dos tipos de arpejos disponíveis é apresentada na página 113.

## 3 Toque o teclado.

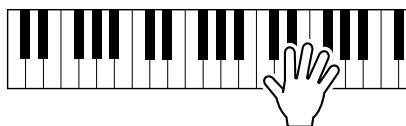

O som do arpejo produzido mudará de acorde com o número de notas tocadas e com a área utilizada do teclado. Você pode salvar as configurações do instrumento nesse momento e, em seguida, recuperá-las sempre que quiser repetir sua performance (página 80), que também pode ser gravada (página 52).

A função de arpejo somente se aplica à voz principal (uma única voz em todo o teclado) e à voz dupla (duas vozes em uníssono), não afetando vozes divididas (ou seja, uma voz em cada área do teclado). Além disso, ela não pode ser utilizada simultaneamente com a função de harmonia.

### **OBSERVAÇÃO**

- *Certifique-se de não pressionar nenhuma das teclas do teclado enquanto estiver ativando ou desativando a função de arpejo.*

## 4 Quando terminar de tocar com a função de arpejo, pressione o botão [ARPEGGIO ON/OFF] para desativá-la.

## Criar uma Melodia Popular

Você pode tocar um estilo e especificar seus acordes com a mão esquerda, enquanto toca arpejos com a mão direita, para criar interessantes estruturas e ambientes acústicos.

### 1 Selecione a voz do teclado (página 28).

Neste exemplo, como utilizaremos uma voz de piano de cauda, pressione o botão [PORTABLE GRAND] (Piano de Cauda Portátil). Com esse conveniente método de seleção de voz, basta pressionar um único botão para escolher instantaneamente uma voz.

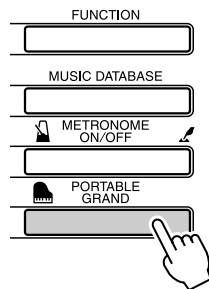

### 2 Depois de ativar a função de arpejo, selecione um tipo de arpejo (etapas 1 e 2 na página anterior).

Para este exemplo, selecione "02 DownOct1".

Esse processo conclui a preparação para o uso da função de arpejo.

### 3 Selecione o estilo que deseja tocar junto com a função de arpejo.

Um "estilo" é um padrão de acompanhamento automático.

Pressione o botão [STYLE] (Estilo) para exibir no visor o nome do estilo atualmente selecionado. Gire o mostrador para selecionar o estilo desejado. Neste exemplo, utilizaremos o estilo "001 8BtModrn" (Moderno com 8 Tempos).

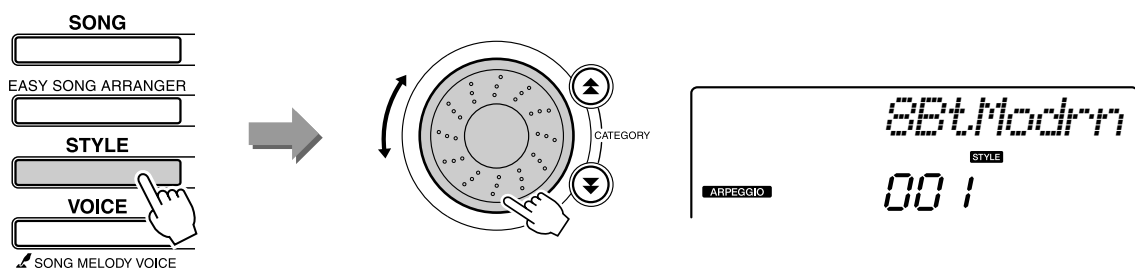

#### [OBSERVAÇÃO]

• Consulte "Reproduzindo Estilos", na página 33.



#### 4 Pressione o botão [ACMP ON/OFF] (Ativar/Desativar Acompanhamento) para ativar a função de acompanhamento automático.

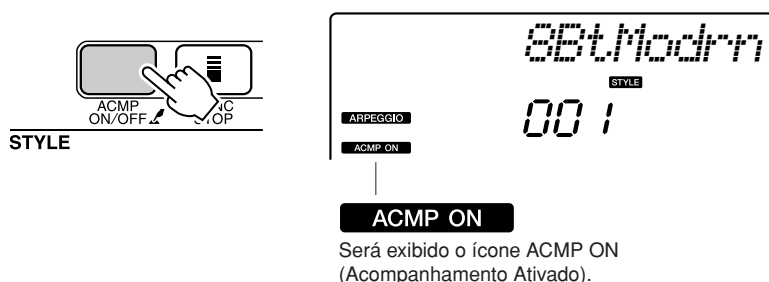

Quando o acompanhamento automático está ativado, a área da mão esquerda do teclado apenas é utilizada para especificar acordes de acompanhamento.

#### **OBSERVAÇÃO**

- Consulte "Quando o acompanhamento automático está ativado ...", na página 34.

#### 5 Pressione o botão [START/STOP].

O acompanhamento rítmico será iniciado.

#### 6 Comece a tocar.

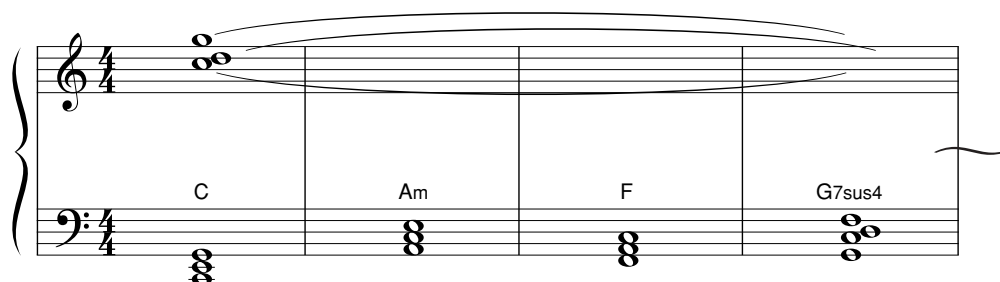

Ouçã com atenção o ritmo do estilo e, em seguida, toque as notas mostradas na partitura, no início de um compasso. O estilo e o arpejo serão tocados ao mesmo tempo.

O acompanhamento será alterado na mesma proporção sempre que você tocar um novo acorde com a mão esquerda. Naturalmente, o dedilhado com a mão direita também pode variar para possibilitar mudanças interessantes.

Se você ainda não se sente confortável em tocar com a mão direita, utilize o recurso "performance assistant technology", descrito na página 23. Quando esse recurso estiver ativado, qualquer tecla tocada com a mão direita sempre produzirá notas apropriadas do ponto de vista musical!

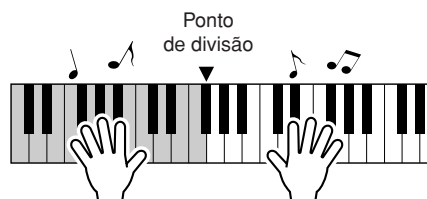

Sempre que você tocar um estilo e utilizar a área da mão direita, lembre-se de que a mão esquerda apenas tocará à esquerda do ponto de divisão, enquanto a mão direita tocará apenas à direita desse ponto. (página 30)

# Criar Músicas Originais

Os dois botões de controle localizados na área inferior esquerda do painel podem ser utilizados para adicionar variações à música que está sendo tocada, convertendo-a em diversos estilos musicais. Os efeitos de filtro e de gerador de envelopes, entre outros, podem ser atribuídos aos dois botões de controle, conforme necessário. Nesta seção, explicaremos como atribuir efeitos aos botões de controle e também apresentaremos algumas dicas de uso.

## Atribuir Efeitos aos Botões de Controle

Pressione repetidamente o botão [ASSIGN] (Atribuir) para selecionar em seqüência as cinco combinações de efeitos disponíveis: **1** → **2** → **3** → **4** → **5** → **1** → ... etc. A combinação atualmente selecionada aparece no visor.

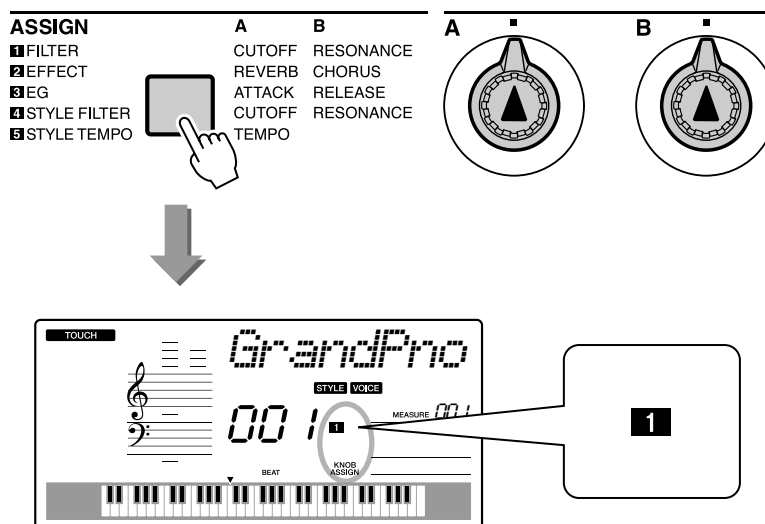

Número/Efeito	Botão de Controle A	Botão de Controle B
<b>1</b> Filter	Filter Cutoff	Filter Resonance
<b>2</b> Effect	Reverb Send Level	Chorus Send Level
<b>3</b> EG	Attack Time	Release Time
<b>4</b> Style Filter	Filter Cutoff	Filter Resonance
<b>5</b> Style Tempo	Tempo	–Sem Efeito–

Os efeitos de botão de controle que podem ser atribuídos estão pré-programados nos pares listados acima. Não é possível atribuir combinações de efeitos diferentes.

**1–3** apenas afetam vozes principais e vozes duplas. Vozes divididas, bem como estilos e músicas, não serão afetados.

**4–5** apenas afetam estilos.

## 1 Filter

Efeitos de filtro dão forma a uma música, permitindo apenas a passagem de uma faixa especificada de frequências e/ou gerando um pico de ressonância na frequência de corte do filtro. Esses efeitos podem ser utilizados para criar uma variedade de sons com características de sintetizador.

\* Em alguns casos, efeitos de filtros podem causar distorção nas frequências de graves.

Algumas dicas para o uso de efeitos de filtro estão disponíveis na página 22.

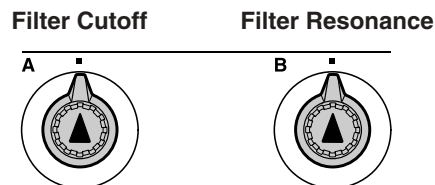

O Botão de Controle A ajusta a frequência de corte do filtro e, portanto, o tom agudo do som.

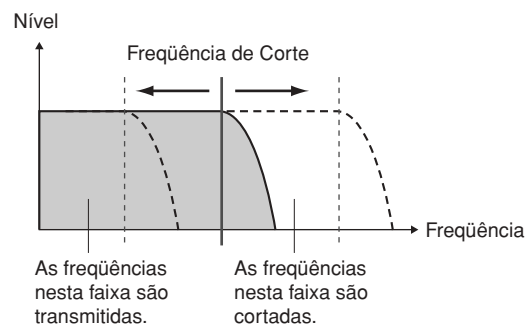

O Botão de Controle B ajusta a intensidade de ressonância aplicada à frequência de corte do filtro. O aumento da ressonância enfatiza as frequências no ponto de frequência de corte e, portanto, intensifica o efeito percebido do filtro.

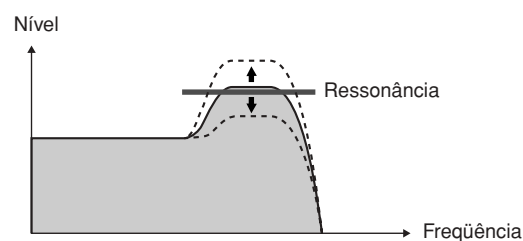

## 2 Effect

A reverberação reproduz o ambiente acústico de um clube ou uma sala de concertos, enquanto o coro produz um efeito de "vários instrumentos".

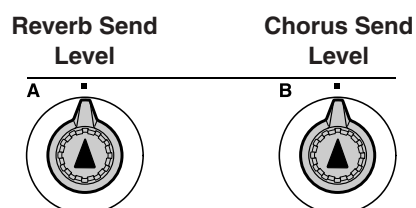

O Botão de Controle A ajusta a profundidade do efeito de reverberação, enquanto o Botão de Controle B ajusta a profundidade do efeito de coro.

### 3 EG (Envelope Generator – Gerador de Envelope)

Os efeitos EG determinam como o nível do som varia com o tempo. Você pode acelerar o ataque, para obter um som com mais percussão, ou pode desacelerá-lo para, por exemplo, simular um som de violino. Outra alternativa é aumentar ou reduzir o prolongamento de forma a adaptá-lo à música da melhor forma possível.

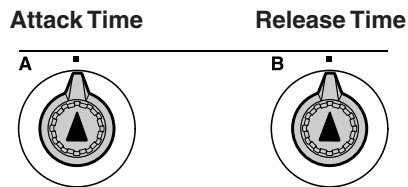

O Botão de Controle A ajusta "Attack Time" (Tempo de Ataque), que corresponde ao tempo necessário até que o som atinja o nível máximo quando uma tecla for tocada.

O Botão de Controle B ajusta "Release Time" (Tempo de Liberação), que corresponde ao tempo necessário para a desativação do som depois de uma tecla ser pressionada.

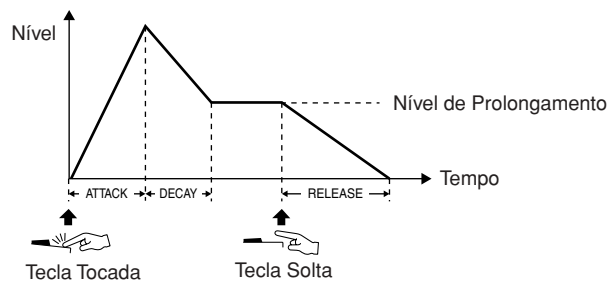

### 4 Style Filter

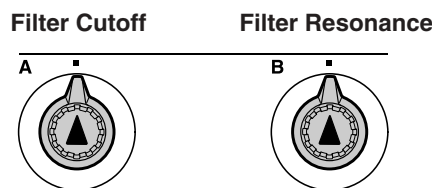

Neste caso, os botões de controle aplicam os efeitos de filtro ao estilo que está sendo tocado. Os Botões de Controle A e B têm as mesmas funções de "1 Filter", que estão descritas nas páginas anteriores.

### 5 Style Tempo

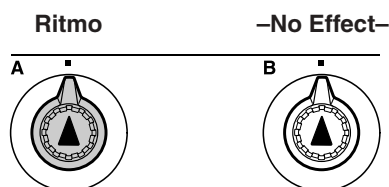

O Botão de Controle A ajusta o ritmo do estilo e dos arpejos. O ritmo aumentará se esse botão for girado em sentido horário, mas diminuirá se for girado em sentido anti-horário. A posição central do botão de controle estabelece o ritmo inicial padrão.

## Utilizar os Botões de Controle

### 1 Selecione a voz que você deseja reproduzir no teclado.

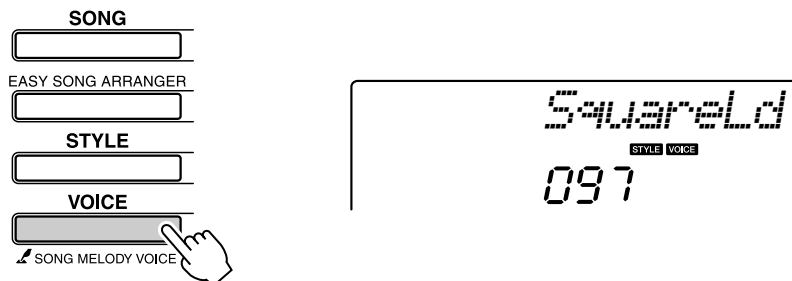

O nome da voz atualmente selecionada aparecerá no visor quando o botão [VOICE] (Voz) for pressionado. Utilize o mostrador para selecionar a voz desejada.

Neste exemplo, como queremos utilizar uma voz do tipo Synth Lead, selecione "97 SquareLd" (Direção de Ondas Quadradas).

### 2 Pressione várias vezes o botão [ASSIGN], conforme necessário, para selecionar "1 FILTER" ("1" aparecerá no visor).



Agora, o Botão de Controle A pode ser utilizado para ajustar a frequência de corte do filtro, enquanto o Botão de Controle B pode ser utilizado para ajustar a ressonância.

### 3 Gire o Botão de Controle B até a posição máxima (até a extremidade direita).

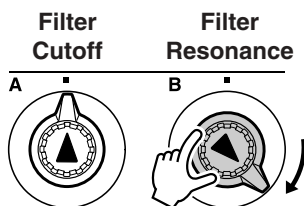

Poderá haver distorção se o botão de controle for girado para a direita enquanto o nível de volume estiver muito alto. Se isso acontecer, diminua o volume.

## 4 Toque com a mão direita enquanto opera o Botão de Controle A com a mão esquerda.

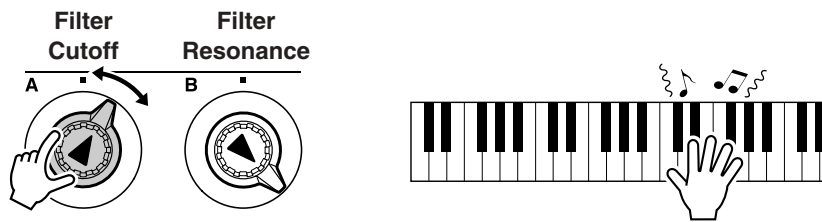

Se você selecionar uma voz de teclado diferente, os botões de controle serão redefinidos, e as configurações ideais para a voz selecionada serão automaticamente recuperadas. Da mesma forma, se o efeito "4 STYLE FILTER" estiver selecionado, esses botões de controle serão redefinidos caso um estilo diferente seja selecionado. Se você criar uma configuração original desejada, convém salvá-la na área "Registration Memory" (Memória de Registro) (página 80), para poder recuperar as mesmas configurações a qualquer momento. Também existe a opção de gravar performances que utilizem músicas originais de sua própria autoria (página 52).

O gráfico a seguir lista algumas maneiras interessantes de utilizar os efeitos variados que podem ser atribuídos aos botões de controle.

Modificar as configurações dos botões de controle não faz com que o som seja imediatamente alterado. Os efeitos recentemente atribuídos apenas modificarão o som quando os botões de controle forem inicialmente operados após a seleção do novo efeito.

### ● Algumas Sugestões para Uso dos Botões de Controle

Número/Efeito	Tente o Seguinte
1 FILTER	Selecione uma voz do tipo Synth Lead ou Synth Pad (página 106). Para aplicar alguns efeitos psicodélicos e empolgantes dos anos 80, gire o Botão de Controle B até a máxima posição superior e opere o Botão de Controle A enquanto estiver tocando.
2 EFFECT	Selecione uma voz que já pareça ter efeitos de reverberação e coro aplicados e gire os Botões de Controle A e B até a posição inferior mínima, para ouvir o som "claro" dessa voz. Assim, você poderá descobrir as configurações ideais dos Botões de Controle A e B para adicionar mais impacto e peculiaridades a essa voz.
3 EG	Selecione uma voz de piano, gire o Botão de Controle B até a posição superior máxima e gire o Botão de Controle A até 45°. Isso originará uma música de tom sublime em estilo de órgão. O tempo de ataque é bem longo; portanto, toque as teclas e as mantenha pressionadas para que a música inteira possa ser registrada. Isso é ideal para fragmentos musicais lentos.
4 STYLE FILTER	Selecione o estilo 31, Euro Trance. Ative o recurso de acompanhamento e inicie a reprodução de estilos (página 34). Gire o Botão de Controle B até 45° e o Botão de Controle A até 170°. O som geral do estilo ficará um pouco abafado, com percussões acentuadas para criar um impacto rítmico consistente.
5 STYLE TEMPO	Reproduza um estilo e/ou um arpejo (página 14) e utilize o Botão de Controle A para ajustar o ritmo.



# O Jeito Simples de Tocar Piano

Este instrumento inclui o recurso "performance assistant technology", que lhe permite tocar com acompanhamento musical e ainda ter a sensação de ser um grande pianista, mesmo tocando as notas incorretas e cometendo vários erros! De fato, você se sentirá um profissional tocando qualquer nota! Portanto, mesmo sem saber tocar piano e interpretar uma nota musical, você ainda poderá se divertir com a composição de músicas. Nunca é tarde demais para começar a aprender!

Consulte a página 25 para obter mais informações sobre o recurso "performance assistant technology", que o ajudará a tocar.

## Tocar com as Duas Mãos

### 1 Pressione o botão [PERFORMANCE ASSISTANT ON/OFF] (Ativar/Desativar Performance Assistant).

Esse botão ativará o recurso "performance assistant technology". O ícone P.A.T. será exibido depois de "PERFORMANCE ASSISTANT".

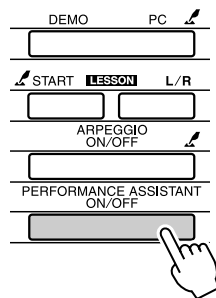

Pressione o botão [PERFORMANCE ASSISTANT ON/OFF] para ativar ou desativar o recurso.



**P.A.T.**

O ícone aparecerá quando o recurso "performance assistant technology" for ativado.

### 2 Selecione uma música.

Pressione o botão [SONG] (Música) para exibir o nome e o número da música. Você pode utilizar o mostrador ou outros controles de seleção para escolher uma música diferente. Neste exemplo, tente selecionar "010 AveMaria".

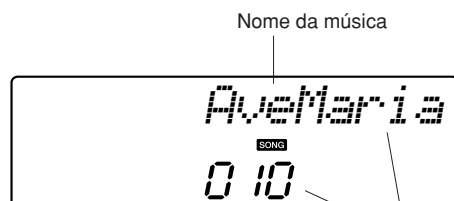
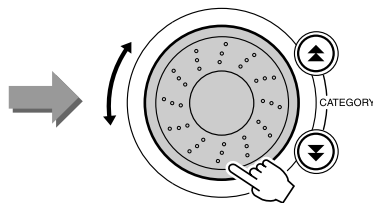

Número da música

A música exibida neste local será reproduzida.

● O que é "Música"?

É claro que você conhece o significado comum da palavra; porém, no caso deste instrumento, o termo "música" também se refere aos dados que compõem uma obra musical. Você pode ouvir músicas, utilizá-las como referência para lições e aplicá-las a uma grande variedade de outras funções (página 39).

### 3 Pressione o botão [START/STOP].

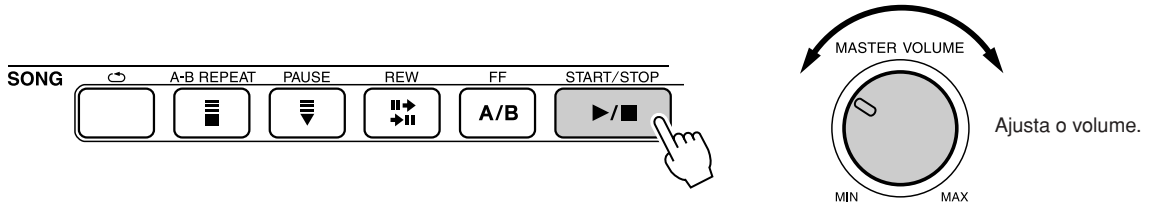

A música começará a tocar,  
O padrão básico será repetido. Ouça os quatro compassos enquanto memoriza esse padrão básico. Agora, chegou a sua vez de tocar a parte do quinto compasso.

### 4 Toque no teclado.

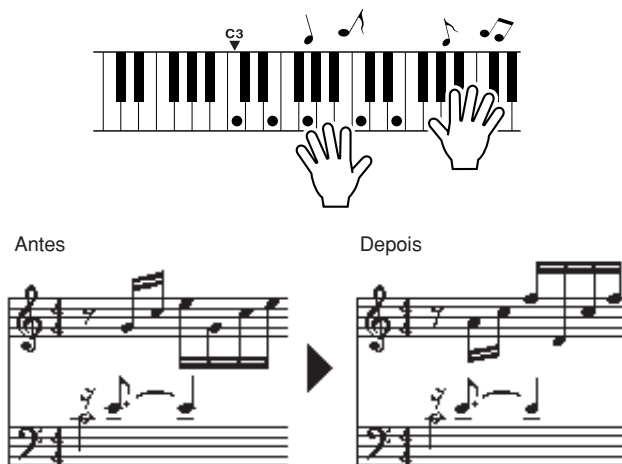

Utilizando ambas as mãos, toque a partitura à esquerda junto com o acompanhamento. Você pode tocar até mesmo as mesmas teclas repetidamente: C (dó), E (mi), G (sol), C, E, G, C, E. O recurso "performance assistant technology" garantirá que as notas soarão como se estivessem sendo tocadas com base na partitura à direita. Continue tocando para que esse recurso também possa continuar a corrigir as notas que você tocar.

Pressione o botão [START/STOP] para interromper a reprodução de uma música a qualquer momento.



## 5 Pressione o botão [PERFORMANCE ASSISTANT ON/OFF] para desativar o recurso "performance assistant technology".

A partitura completa de "Ave Maria" está disponível na página 102.

### Utilize o Performance Assistant para Tocar como um Músico Profissional!

Para começar, tente perceber o ritmo da música. Depois, com as mãos afastadas, como mostra a ilustração, basta tocar o teclado alternando entre a mão esquerda e a mão direita (qualquer nota pode ser utilizada).

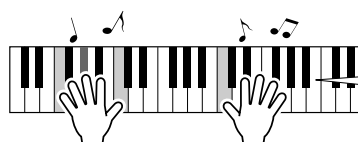

Você parece estar tocando as notas corretas!

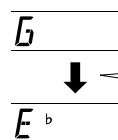

Você terá resultados ainda melhores se conseguir coordenar o ritmo da mão esquerda com o ritmo do indicador de acordes no visor.

Então, que tal? Tocando em qualquer lugar, você conquistará resultados aceitáveis graças ao recurso "performance assistant technology"!

Agora, tente tocar os métodos ilustrados a seguir. Cada jeito individual de tocar acaba gerando diferentes resultados.

- Toque com as mãos esquerda e direita, seguindo a mesma duração – tipo 1.

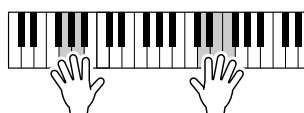

Toque 3 notas ao mesmo tempo com a mão direita.

- Toque com as mãos esquerda e direita, seguindo a mesma duração – tipo 2.

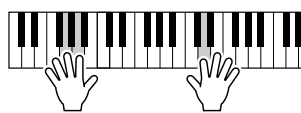

Toque 1 nota por vez com a mão direita (por exemplo: dedo indicador → dedo médio → dedo anular).

- Toque alternadamente com as mãos esquerda e direita – tipo 3.

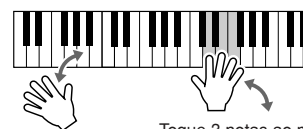

Toque 3 notas ao mesmo tempo com a mão direita.

Quando ficar acostumado, tente tocar acordes com a mão esquerda e uma melodia com a mão direita (ou qualquer outra combinação).

Para utilizar o recurso "performance assistant technology", é necessário tocar uma música que inclua dados de acordes ou um estilo com acompanhamento automático ativado.

Se uma música incluir os dados necessários, os acordes serão mostrados no lado direito do visor (página 59).

Em seguida, tente tocar "Chopin Nocturne".

- 1** O procedimento é idêntico ao descrito para tocar "Ave Maria", nas páginas 23–25. Selecione "011 Nocturne".

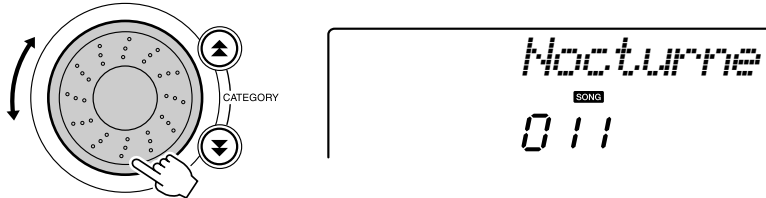

- 2** Ouça os oito compassos e comece a tocar a partir do nono compasso.

Toque as teclas mostradas na ilustração. Continue tocando F (fá), A (lá) e C com a mão esquerda para manter as notas corretas à medida que a música evolui. Quando você se acostumar a tocar na área da mão esquerda, consulte "O Jeito Simples de Tocar Piano", na página 23, e tente acrescentar a área da mão direita.

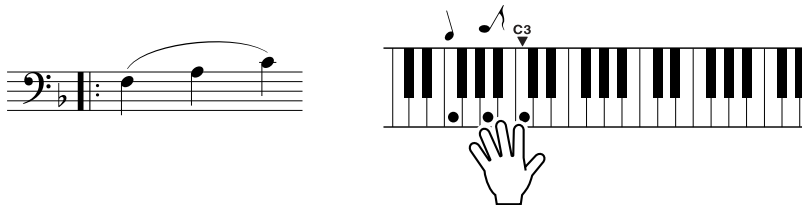

- 3** Pressione o botão [PERFORMANCE ASSISTANT ON/OFF] para desativar o recurso "performance assistant technology".

A partitura completa de "Nocturne" está disponível na página 104.

## Alterar o Ritmo da Música

Modifique o ritmo conforme necessário ao utilizar o recurso "performance assistant technology" ou em outras situações nas quais você considera o ritmo da música muito rápido ou muito lento. Pressione o botão [TEMPO/TAP] (Ritmo/Batida). O visor de andamento aparecerá, e você poderá utilizar o mostrador, os botões [+] e [-] ou os botões numéricos de [0] a [9] de forma a definir o compasso em qualquer ponto entre 011 e 280 semínima por minuto.

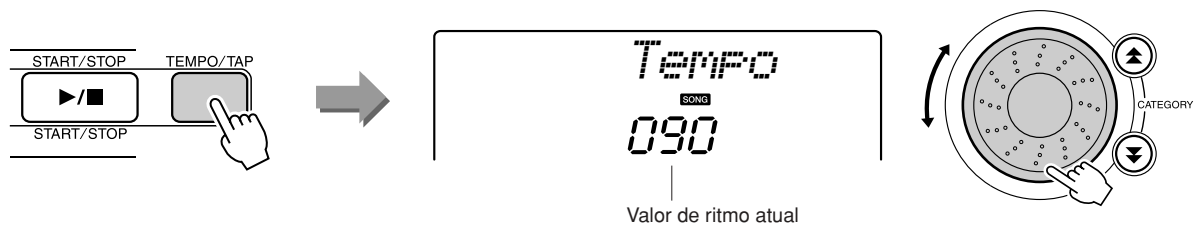

Você pode retornar ao ritmo original pressionando os botões [+] e [-] ao mesmo tempo.

### ● Sobre o Visor de Tempo

As marcas de seta no visor de tempo piscam no devido tempo de acorde com a música ou o estilo.

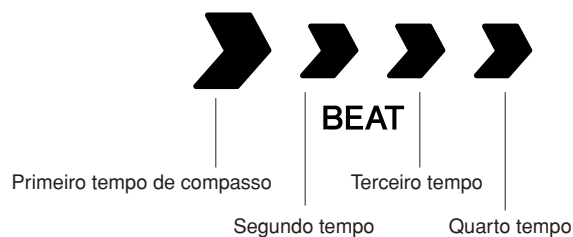



# Tentar Tocar Várias Vozes do Instrumento

Além de piano, órgão e outros instrumentos "padrão" de teclado, este instrumento apresenta uma ampla variedade de vozes, incluindo guitarra, baixo, instrumentos de corda, saxofone, trombeta, baterias e instrumentos de percussão, efeitos de som e diversos sons musicais.

## Selecionar e Reproduzir uma Voz — PRINCIPAL

Este procedimento seleciona a voz principal que será reproduzida no teclado.

### 1 Pressione o botão [VOICE].

O nome e o número da voz serão exibidos.

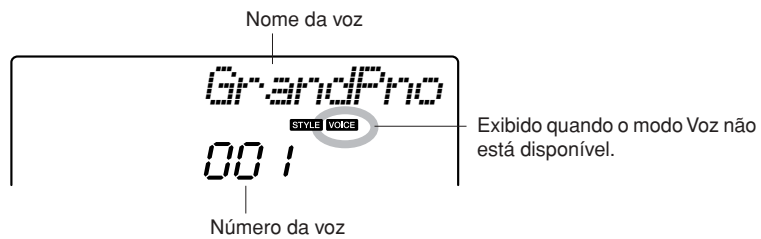
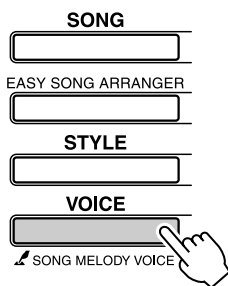

### 2 Selecione a voz a ser reproduzida.

Gire o mostrador ao observar o nome exibido da voz. As vozes disponíveis serão selecionadas e apresentadas em seqüência.

A voz selecionada aqui se tornará a voz principal.

Neste exemplo, selecione a voz "092 Flute".

#### **OBSERVAÇÃO**

- A voz também poderá ser selecionada com o uso dos botões CATEGORY [▲] e [▼] (Categoria) após a ativação do botão [VOICE]. (página 58)

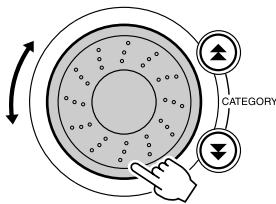

### 3 Toque o teclado.

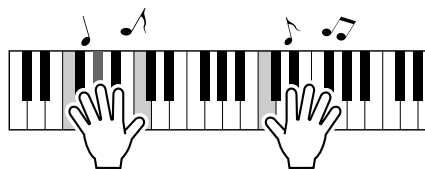

Tente selecionar e reproduzir várias vozes.

## Reproduzir Duas Vozes ao Mesmo Tempo — DUAL

Você poderá selecionar uma segunda voz que será reproduzida além da voz principal quando tocar o teclado. Essa segunda voz é chamada de voz "dupla".

### 1 Pressione o botão [DUAL ON/OFF] (Ativar/Desativar Dupla).

O botão [DUAL ON/OFF] ativa ou desativa a voz dupla. Quando ativado, o ícone de voz dupla aparecerá no visor. A voz dupla atualmente selecionada será acionada além da voz principal quando você tocar o teclado.

#### **OBSERVAÇÃO**

- O recurso de voz dupla não pode ser utilizado durante uma aula de música (página 43).

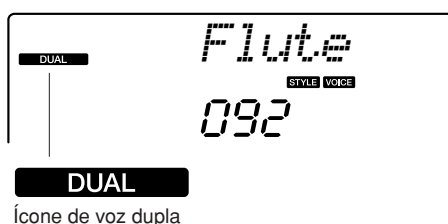
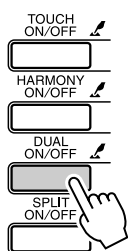

### 2 Pressione e segure o botão [DUAL ON/OFF] por mais de um segundo.

O item "D.VOICE" permanecerá no visor por alguns segundos e, em seguida, será exibida a voz dupla atualmente selecionada.

#### **OBSERVAÇÃO**

- Você também pode selecionar a exibição Dual Voice, pressionando o botão [FUNCTION] (Função) e utilizando os botões CATEGORY [▲] e [▼], para selecionar o item "D.Voice".

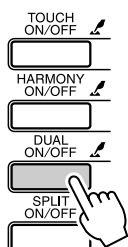

Mantenha pressionado por mais de um

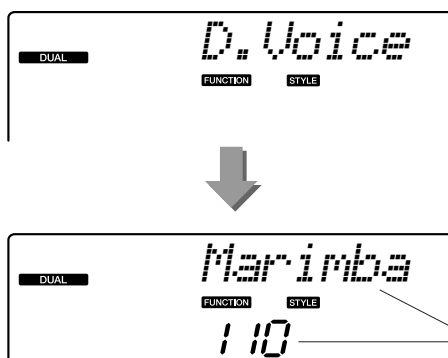

A voz dupla atualmente selecionada

### 3 Selecione a voz dupla desejada.

Observe a voz dupla exibida e gire o mostrador até selecionar a voz a ser utilizada. A voz selecionada aqui se tornará a voz dupla. Neste exemplo, tente selecionar a voz "109 Vibraphone".

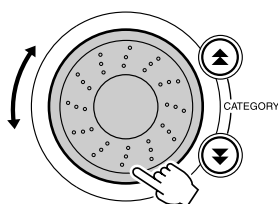

## 4 Toque o teclado.

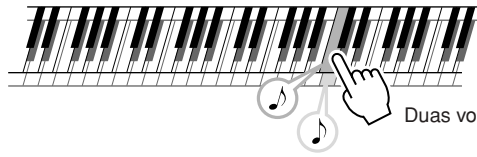

Duas vozes serão reproduzidas ao mesmo tempo.

Tente selecionar e reproduzir uma faixa de vozes duplas.

## Reproduzir Vozes Diferentes com a mão esquerda e a direita — SPLIT

No modo de divisão, é possível reproduzir diferentes vozes com as mãos esquerda e direita do "ponto de divisão" do teclado. A voz principal e a voz dupla podem ser reproduzidas à direita do ponto de divisão, enquanto a voz reproduzida à esquerda desse ponto é chamada de voz dividida. As configurações de ponto de divisão podem ser alteradas conforme necessário (página 72).

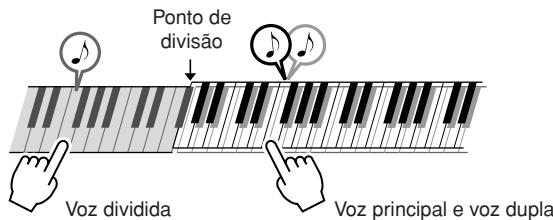

### 1 Pressione o botão [SPLIT ON/OFF] (Ativar/Desativar Divisão).

O botão [SPLIT ON/OFF] ativa ou desativa a voz dividida. Quando ela está ativada, o ícone de voz dividida aparece no visor. A voz dividida atualmente selecionada será tocada à esquerda do ponto de divisão do teclado.

**OBSERVAÇÃO**

• O recurso de voz dividida não pode ser utilizado durante uma aula de música (página 43).

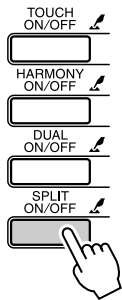

### 2 Pressione e segure o botão [SPLIT ON/OFF] por mais de um segundo.

O item "S.VOICE" permanecerá no visor por alguns segundos e, em seguida, será exibida a voz dividida atualmente selecionada.

**OBSERVAÇÃO**

• Você também pode selecionar a exibição Split Voice, pressionando o botão [FUNCTION] e utilizando os botões CATEGORY [▲] e [▼], para selecionar o item "S.Voice".

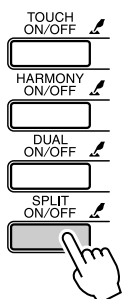

Mantenha pressionado por mais de um segundo

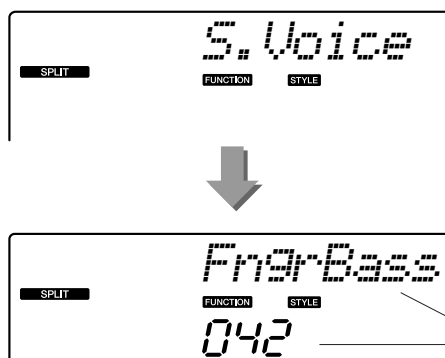

A voz SPLIT atualmente selecionada

### 3 Selecione a voz dividida desejada.

Observe a voz dividida exibida e gire o mostrador até selecionar a voz a ser utilizada. A voz selecionada se tornará a voz dividida com a qual você tocará à esquerda do ponto de divisão do teclado. Neste exemplo, tente selecionar a voz "033 Folk Guitar".

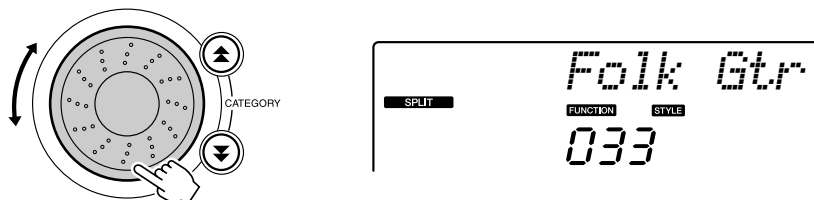

### 4 Toque o teclado.

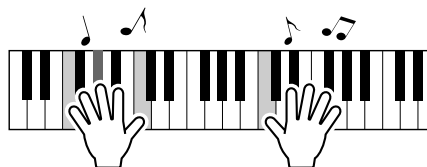

Tente selecionar e reproduzir uma faixa de vozes divididas.

## Tocar a Voz de Piano de Cauda

Se você apenas deseja tocar piano, basta pressionar um conveniente botão.

### Pressione o botão [PORTABLE GRAND].

A voz "001 Grand Piano" será selecionada.

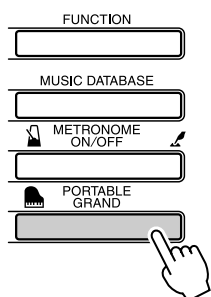

#### **[OBSERVAÇÃO]**

• Quando o botão [PORTABLE GRAND] for pressionado, todas as configurações (exceto a sensibilidade ao toque) ficarão desativadas. A voz dupla e a voz dividida também ficarão desativadas e, portanto, apenas a voz "Grand Piano" será tocada no teclado inteiro.



# Conjuntos de percussão

Este instrumento inclui diversos conjuntos de percussão e efeitos sonoros exclusivos que você pode usar para se divertir. Risadas, rumor de riacho, sobrevôos de aviões, efeitos misteriosos e muitos outros. Esses sons podem ser uma maneira divertida de animar festas.

## Selecione e toque o conjunto de percussão

Os conjuntos de percussão são conjuntos de bateria e instrumentos de percussão.

Quando conjuntos de percussão (números de voz 117-128) forem selecionados, você poderá reproduzir diferentes sons de percussão diretamente no teclado.

- 1 Pressione o botão [VOICE].**
- 2 Selecione o conjunto de percussão desejado.**  
Selecione um número de voz entre 117–128 girando o botão redondo (dial).

Exemplo: 117 Standard Kit 1 (117 Conjunto padrão 1)

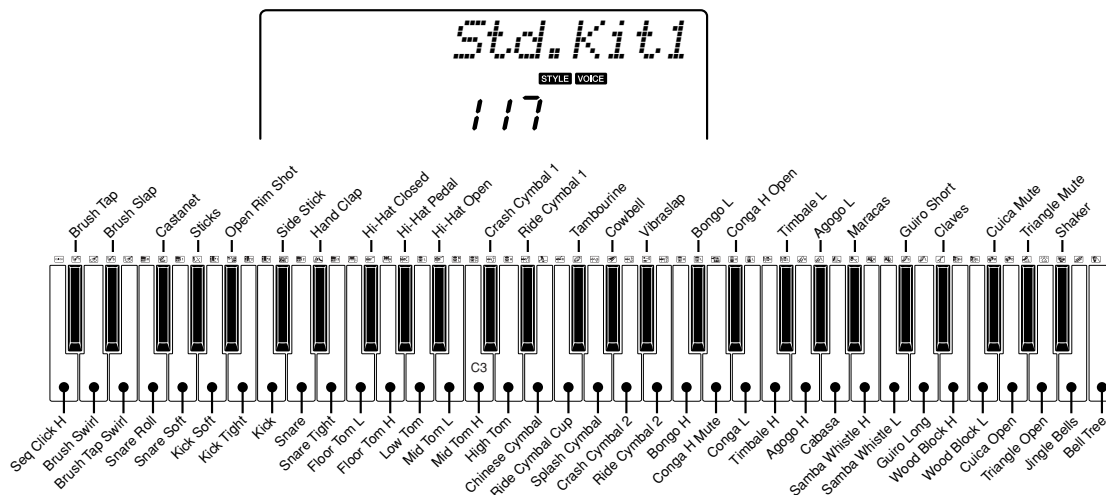

\* Quando o número de voz 117 estiver selecionado, os ícones impressos acima do teclado indicarão os instrumentos designados a cada tecla.

- 3 Experimente cada tecla.**

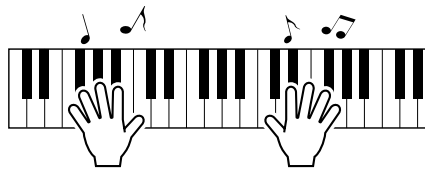

Você ouvirá sons de bongôs, congas, maracás e outros instrumentos de percussão — um conjunto completo de sons de bateria e percussão. Detalhes sobre os instrumentos e características principais de cada conjunto de percussão podem ser encontrados na Lista de Conjuntos de Percussão na página 110.

### ● Lista de conjuntos de percussão

117	Standard Kit 1	121	Electronic Kit	125	Brush Kit
118	Standard Kit 2	122	Analog Kit	126	Symphony Kit
119	Room Kit	123	Dance Kit	127	SFX Kit 1
120	Rock Kit	124	Jazz Kit	128	SFX Kit 2





# Reproduzindo Estilos

Este instrumento possui um recurso de acompanhamento automático que cria uma trilha (ritmo + baixo + acordes) no estilo que você escolher, para corresponder aos acordes tocados com a mão esquerda. É possível selecionar um dos 155 estilos diferentes, que abrangem uma grande variedade de gêneros musicais e indicações de compasso (veja a página 112 para obter uma lista completa dos estilos disponíveis). Nesta seção, aprenderemos a utilizar os recursos de acompanhamento automático.

## Selecionar um Ritmo de Estilo

A maioria dos estilos inclui uma parte rítmica. É possível selecionar um dos diversos tipos rítmicos, que incluem rock, blues, Euro trance e muito mais. Como ponto de partida, ouviremos apenas um ritmo básico. A parte rítmica é reproduzida apenas com o uso de instrumentos de percussão.

### 1 Pressione o botão [STYLE] (Estilo).

O número e o nome do estilo aparecerão no visor.

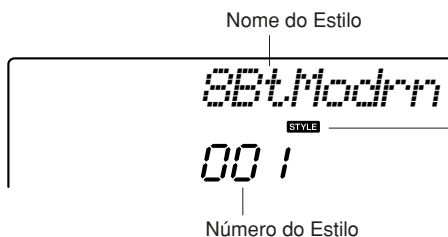
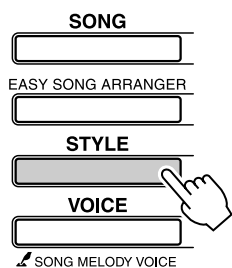

Este ícone aparecerá quando um número e nome de estilo for exibido.

### 2 Selecione um estilo.

Utilize o mostrador para selecionar o estilo desejado. Uma lista de todos os estilos disponíveis é apresentada na página 112.

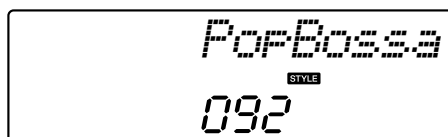
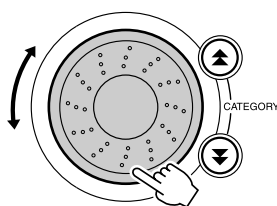

#### **OBSERVAÇÃO**

• Um arquivo de estilo externo carregado no número de estilo 156 pode ser selecionado e usado da mesma forma que os estilos internos. O arquivo de estilo deve ser carregado no número de estilo 156 depois de ser transferido de um computador para o instrumento. Para obter detalhes, consulte a seção "Carregar Arquivos de Estilo" na página 74.

### 3 Pressione o botão [START/STOP].

O ritmo do estilo será iniciado. Pressione novamente o botão [START/STOP] quando quiser interromper uma reprodução.

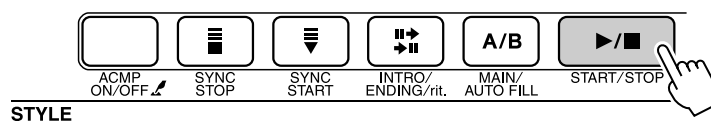

#### **OBSERVAÇÃO**

• Os números de estilo 131, e 143 a 155 não têm parte rítmica e, portanto, nenhum ritmo será reproduzido se esses números forem utilizados no exemplo anterior. Para esses estilos, ative primeiro o acompanhamento automático, conforme descrito na página 34, pressione o botão [START/STOP] e, em seguida, as partes de baixo e de acorde começarão a ser reproduzidas quando você tocar uma tecla à esquerda do ponto de divisão do teclado.

## Tocar com um Estilo

Você aprendeu a selecionar um ritmo de estilo na página anterior.

Aqui, aprenderemos a adicionar um acompanhamento de baixo e acorde ao ritmo básico de forma a criar um acompanhamento sofisticado e completo com o qual você pode tocar.

**1** Pressione o botão [STYLE] e selecione o estilo desejado.

**2** Ative o acompanhamento automático.

Pressione o botão [ACMP ON/OFF].

O acompanhamento automático será desativado se esse botão for pressionado pela segunda vez.

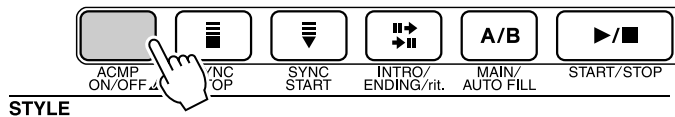

ACMP ON

Este ícone aparece quando o acompanhamento automático está ativado.

● Quando o acompanhamento automático está ativado ...

A área do teclado à esquerda do ponto de divisão (54 : F#2) se torna a "região de acompanhamento automático", sendo apenas utilizada para especificar os acordes de acompanhamento.

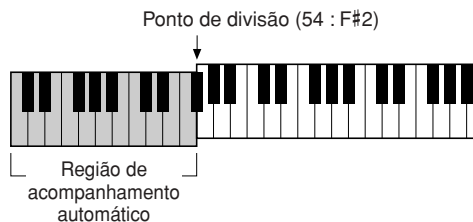

**[OBSERVAÇÃO]**

- O ponto de divisão do teclado pode ser modificado conforme necessário: consulte a página 72.

**3** Ative o início de sincronização.

Pressione o botão [SYNC START] (Iniciar Sincronização) para ativar a função de início de sincronização.

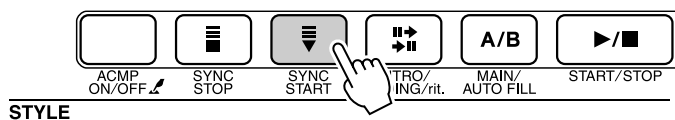

Pisca quando o início de sincronização está ativado.

Quando um início de sincronização estiver ativado, o acompanhamento de baixo e acordes incluído em um estilo começará a ser reproduzido assim que uma nota for tocada à esquerda do ponto de divisão do teclado. Pressione novamente o botão para desativar a função de início de sincronização.

## 4 Toque um acorde com a mão esquerda para ativar o estilo.

Mesmo sem conhecer nenhum acorde de fato, você ainda pode "tocá-los". Este instrumento reconhecerá até mesmo uma única nota como acorde. Tente tocar de uma a três notas ao mesmo tempo, à esquerda do ponto de divisão. O acompanhamento será alterado de acorde com as notas tocadas com a mão esquerda.

### Tente isto!

A página 36 inclui partituras para algumas progressões de acorde. Esses exemplos o ajudarão a desenvolver uma percepção de quais tipos de progressões de acordes parecem ter uma boa sonoridade com os estilos.

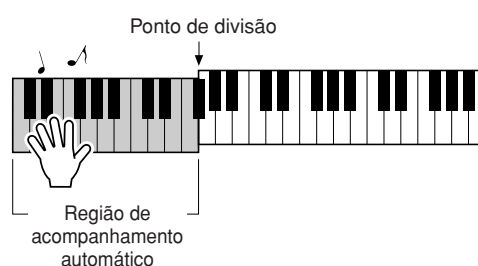

## 5 Toque vários acordes com a mão esquerda enquanto reproduz uma melodia com a mão direita.

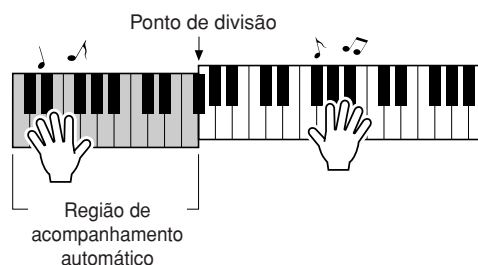

## 6 Quando terminar, pressione o botão [START/STOP] para interromper a reprodução do estilo.

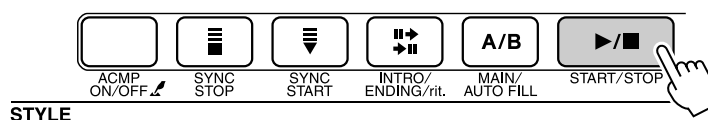

É possível habilitar o estilo de "seções" para diversificar ainda mais o acompanhamento. Consulte "Variações de Padrão (Seções)", na página 70.

## Estilos São Mais Divertidos com Noções Básicas de Acordes

Acordes, criados com o toque de várias notas ao mesmo tempo, são a base de um acompanhamento harmônico. Nesta seção, examinaremos seqüências de diferentes acordes tocados um após o outro; ou seja, "seqüências de acordes". Como cada acorde tem a sua própria "cor" exclusiva (mesmo sendo diferentes dedilhados do mesmo acorde), os acordes que você escolhe para uso em suas progressões de acordes exercem uma grande influência na percepção geral da música tocada.

Na página 34, você aprendeu a tocar acompanhamentos coloridos com o uso de estilos. Progressões de acordes são essenciais para a criação de acompanhamentos interessantes, e basta ter uma pequena noção sobre acordes para você aperfeiçoar seus acompanhamentos e progredir até um nível mais avançado. Nestas páginas, apresentaremos três progressões de acordes de fácil uso. Não se esqueça de treiná-las com os estilos de acompanhamento do instrumento. O estilo corresponderá à progressão de acordes tocadas, criando efetivamente uma música inteira.

### ■Tocar as Progressões de Acordes .....

Toque as partituras com a mão esquerda.

Antes de tocá-las, siga as etapas de 1 a 3 de "Tocar com um Estilo", na página 34.

\* As partituras aqui incluídas não são partituras de músicas padrão; em vez disso, são partituras simplificadas que indicam quais notas devem ser tocadas para criar as progressões de acordes.

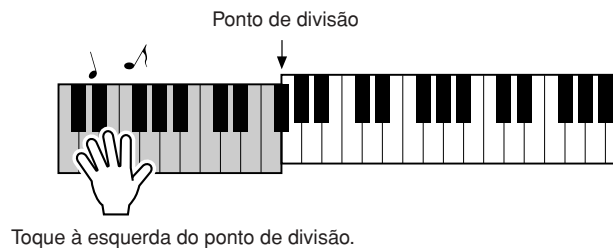

### Estilo Recomendado 031 Euro Trance

— "Dance Music" com acordes simples —

Pressione o botão [INTRO/ENDING/rit.]

F C G Am

Esta é uma progressão de acordes simples, mas eficaz. Quando toda a partitura for tocada, até final, o processo recomeçará do início. Quando estiver pronto para interromper a reprodução, pressione o botão [INTRO/ENDING/rit.], fazendo com que a função de acompanhamento automático crie uma finalização perfeita.

**Estilo Recomendado**      **148 Piano Boogie**

—"Boogie-woogie" com 3 acordes—

Pressione o botão [INTRO/ENDING/rit.]

Pressione o botão [INTRO/ENDING/rit.]

Essa progressão proporcionará acompanhamentos musicais harmônicos variados com apenas três acordes. Quando você se acostumar com a progressão na partitura, tente trocar a ordem dos acordes!

**Estilo Recomendado**      **091 Bossa Nova**

—Bossa nova com acordes em estilo de jazz—

Pressione o botão [INTRO/ENDING/rit.]

Pressione o botão [INTRO/ENDING/rit.]

Essa progressão inclui alterações de jazz na cadência de 2 a 5 (II a V). Tente tocá-la várias vezes. Quando estiver pronto, pare de tocar pressionando o botão [INTRO/ENDING/rit.].

## Tocar Acordes com Acompanhamento Automático

Há duas maneiras de tocar acordes de acompanhamento automático:

- **Acordes Simples**
- **Acordes Padrão**

O instrumento reconhecerá automaticamente os diferentes tipos de acorde. Essa função se chama "Multi Fingering" (Vários Dedilhados).

Pressione o botão [ACMP ON/OFF] para ativar a função de acompanhamento automático (página 34). A área do teclado à esquerda do ponto de divisão (padrão: 54/F#2) torna-se a "faixa de acompanhamento". Toque os acordes de acompanhamento nessa área do teclado.

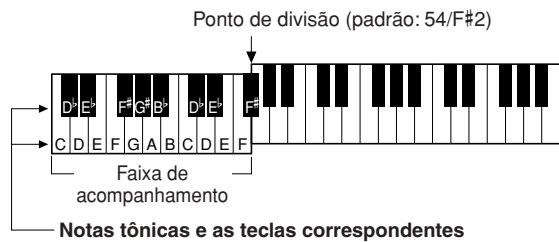

### ■ Acordes Simples .....

Esse método permite tocar acordes facilmente na faixa de acompanhamento do teclado, utilizando um, dois ou três dedos.

<p><b>C</b></p>	<ul style="list-style-type: none"> <li>• <b>Para tocar um acorde maior</b> Pressione a nota tônica do acorde.</li> </ul>
<p><b>C<sub>m</sub></b></p>	<ul style="list-style-type: none"> <li>• <b>Para tocar um acorde menor</b> Pressione a nota tônica junto com a tecla preta mais próxima à sua esquerda.</li> </ul>
<p><b>C<sub>7</sub></b></p>	<ul style="list-style-type: none"> <li>• <b>Para tocar um acorde em sétima</b> Pressione a nota tônica e a tecla branca mais próxima à sua esquerda.</li> </ul>
<p><b>C<sub>m7</sub></b></p>	<ul style="list-style-type: none"> <li>• <b>Para tocar um acorde em sétima menor</b> Pressione a nota tônica e as teclas branca e preta mais próximas à sua esquerda (três teclas ao todo).</li> </ul>

### ■ Acordes Padrão .....

Esse método permite criar um acompanhamento tocando os acordes com o uso de dedilhados comuns na faixa de acompanhamento do teclado.

● **Como tocar Acordes Padrão [Exemplo para acordes em "C"]**

\* As notas entre parênteses ( ) não opcionais; os acordes serão reconhecidos sem elas.

# Utilizar Músicas

Neste instrumento, o temo "música" está relacionado aos dados que compõem um obra musical. Você já pode começar a os recursos de áudio para 30 músicas internas ou utilizá-las agora mesmo com qualquer uma das várias funções oferecidas: o recurso "performance assistant technology", lições e muito mais. Essas músicas estão organizadas por categoria.

Nesta seção, aprenderemos a selecionar e reproduzir músicas e descreveremos resumidamente as 30 músicas fornecidas.

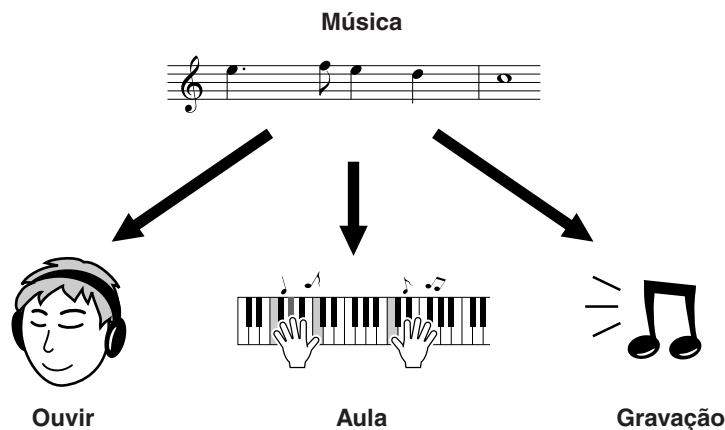

## Selecionar e Ouvir Músicas

### 1 Pressione o botão [SONG] (Música).

O nome e o número da música serão exibidos. Utilize o mostrador para selecionar uma música diferente.



A música e o número atualmente selecionados são exibidos

### 2 Selecione uma música.

Selecione uma música depois de consultar a lista de categorias de músicas predefinidas, na página 41. Utilize o mostrador para selecionar a música que você deseja ouvir.

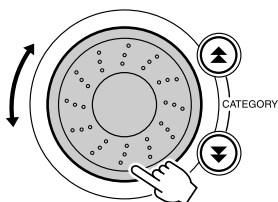

A música exibida neste local pode ser reproduzida

#### **OBSERVAÇÃO**

- Você também pode reproduzir músicas que você mesmo gravou (User Songs - Músicas do Usuário) ou músicas que foram transferidas ao instrumento a partir de um computador, como costuma reproduzir as músicas internas.

001–030	Músicas Internas (veja a próxima página)
031–035	Músicas do Usuário (Músicas gravadas pelo usuário)
036–	Músicas transferidas de um computador (páginas 89–91)

### 3 Ouça a música.

Pressione o botão [START/STOP] para iniciar a reprodução da música selecionada.

É possível interromper a reprodução a qualquer momento, pressionando novamente o botão [START/STOP].



#### ● Utilizar o botão [DEMO]

Pressione o botão [DEMO] para tocar as Músicas de 001 a 008 em seqüência. A reprodução será repetida continuamente, começando pela primeira (001).

Você pode selecionar uma música utilizando os botões [-] e [+] depois de pressionar o botão [DEMO].

Também é possível interromper a reprodução a qualquer momento, pressionando o botão [DEMO].

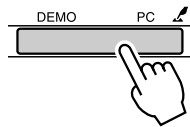

## Avanço Rápido, Retorno Rápido e Pausa de Músicas

Esses controles são idênticos aos controles de transporte em um fita cassete ou um CD player, permitindo operações de avanço rápido [FF], retorno [REW] e pausa [PAUSE] para a reprodução de uma música.

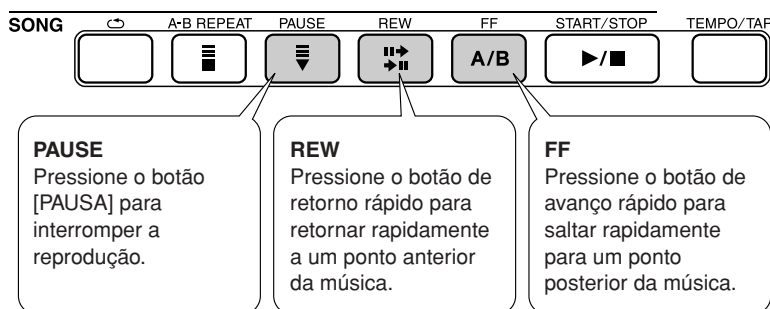

#### **OBSERVAÇÃO**

• Quando a faixa de repetição de A-B estiver especificada, as funções de retorno e avanço rápidos apenas funcionarão nessa faixa.



## ● Lista de Músicas

Estas 30 músicas incluem exemplos que comprovam a eficácia do recurso "easy song arranger" do instrumento, de músicas especialmente criadas para uso com o recurso "performance assistant technology" e muito mais. A coluna "Sugestões de Usos" inclui algumas idéias sobre como as músicas podem ser utilizadas com mais eficiência.

Categoria	N°	Nome	Sugestões de Uso
Main Demo	1 <b>CHORD</b>	Groove It	As músicas nessa categoria foram criadas para que você tenha uma visão geral dos recursos avançados deste instrumento. Elas são excelentes para escuta ou para uso com o recurso "performance assistant technology".
	2 <b>CHORD</b>	Winter Serenade	
	3 <b>CHORD</b>	Synth Zone	
Voice Demo	4 <b>CHORD</b>	Grand Piano Demo	Essas músicas apresentam algumas das diversas vozes úteis do instrumento e utilizam todas as características de cada voz, podendo servir como inspiração para as suas próprias composições.
	5 <b>CHORD</b>	Sweet! Tenor Sax Demo	
	6 <b>CHORD</b>	Cool! Rotor Organ Demo	
	7 <b>CHORD</b>	Cool! Galaxy Electric Piano Demo	
Function Demo	8 <b>CHORD</b>	Modern Harp & Sweet! Soprano Demo	Utilize essas músicas para testar alguns dos recursos avançados do instrumento: número de música 9 para o "easy song arranger" e as músicas 10 e 11 para o recurso "performance assistant technology".
	9 <b>CHORD</b>	Hallelujah Chorus	
	10 <b>CHORD</b>	Ave Maria	
Piano Solo	11 <b>CHORD</b>	Nocturne op.9-2	Esses fragmentos de piano sem acompanhamento são ideais para uso como músicas em aulas.
	12	For Elise	
	13	Maple Leaf Rag	
Piano Ensemble	14	The Last Rose of Summer	Uma seleção de músicas de piano com agrupamento que também são adequadas para uso como músicas em aulas.
	15 <b>CHORD</b>	Amazing Grace	
	16 <b>CHORD</b>	Die Lorelei	
	17	Piano Concerto No.21 2nd mov.	
	18 <b>CHORD</b>	Scarborough Fair	
Piano Accompaniment	19 <b>CHORD</b>	Old Folks at Home	Quando você precisa praticar padrões de suporte (acompanhamento), essas são as músicas mais indicadas. Essa habilidade será necessária se você for convidado para tocar com um banda. Essas músicas permitem praticar áreas de acompanhamento para cada uma das mãos, o que pode ser a melhor forma de dominar essa importante habilidade.
	20 <b>CHORD</b>	Ac Ballad (Against All Odds: Collins 0007403)	
	21 <b>CHORD</b>	Ep Ballad	
	22 <b>CHORD</b>	Boogie Woogie	
	23 <b>CHORD</b>	Rock Piano	
	24 <b>CHORD</b>	Salsa	
	25 <b>CHORD</b>	Country Piano	
	26 <b>CHORD</b>	Gospel R&B	
	27 <b>CHORD</b>	Medium Swing	
	28 <b>CHORD</b>	Jazz Waltz	
29 <b>CHORD</b>	Medium Bossa		
30 <b>CHORD</b>	SlowRock		

**CHORD** : Inclui dados de acordes.

A seção "Song Book" do CD-ROM contém as partituras das músicas internas, com exceção das músicas de 1 a 11 e da música 20, que está protegida por leis de direitos autorais. As partituras das músicas de 9 a 11 estão neste manual. Algumas músicas clássicas e/ou tradicionais foram editadas em razão de sua duração ou para facilitar o aprendizado, e podem não estar exatamente como as originais.

## Tipos de Músicas

Os três tipos de músicas a seguir podem ser utilizados pelo YPT-410.

### Músicas Predefinidas

(30 músicas internas no instrumento) ..... Números de música de 001 a 030.

Músicas do Usuário (gravações da sua performance) ..... Números de músicas de 031 a 035.

### Arquivos de Musica Externos (dados de músicas

transferidos de um computador\*) ..... Números de música a partir de 036.

\* O CD-ROM de Acessórios inclui uma seleção de 70 músicas MIDI. Veja a página 90 para obter instruções sobre como transferir as músicas ao instrumento.

O gráfico a seguir mostra o fluxo de processo básico do YPT-410 para uso das músicas predefinidas, das músicas do usuário e de arquivos de música externos, deste o armazenamento até a reprodução.

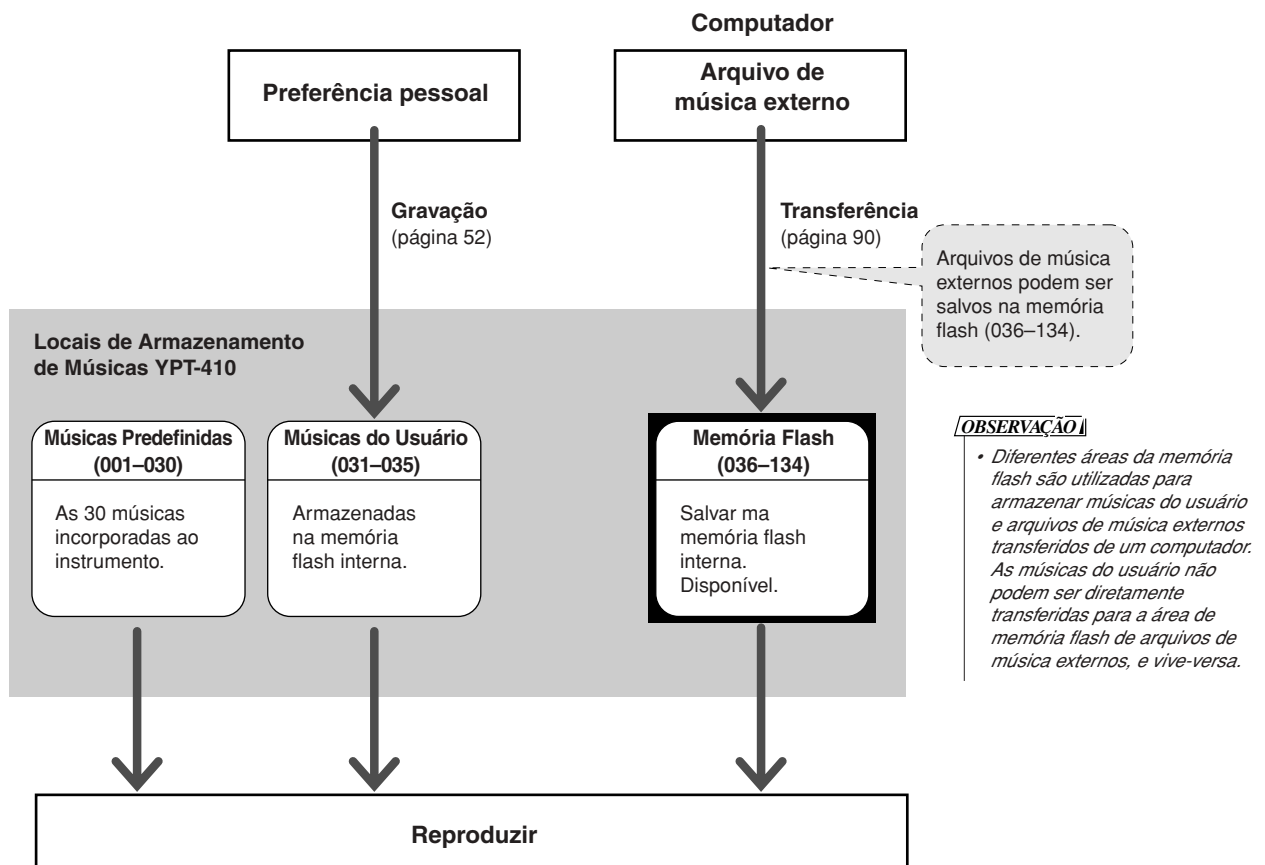

## Yamaha Education Suite

Você pode selecionar qualquer música desejada e utilizá-la em aulas para as duas mãos, ou lições para a mão direita ou mão esquerda. Também é possível utilizar músicas (apenas no formato SMF 0) transferidas por download na Internet e salvas na memória flash. (páginas 89–91) Durante a aula, você pode tocar da forma mais lenta que quiser, mesmo tocando as notas incorretas. A velocidade de reprodução das músicas diminuirá até um valor que possa controlar. Nunca é tarde demais para começar a aprender!

### Fluxo de Aulas:

Selecione uma música das categorias Piano Solo e Piano Ensemble!

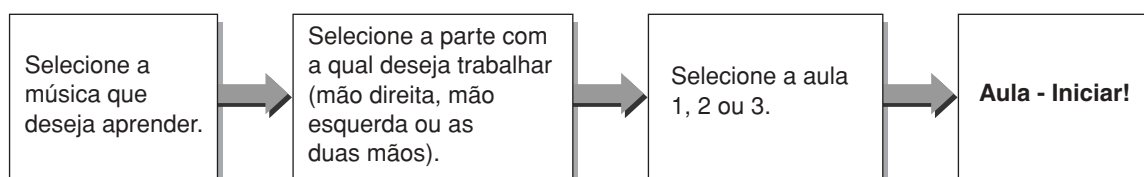

### Métodos de prática:

- **Aula 1** ..... Aprender a tocar as notas corretas.
- **Aula 2** ..... Aprender a tocar as notas certas na duração correta.
- **Aula 3** ..... Aprender a tocar as notas certas na duração correta, junto com a música.

## Aula 1 — Waiting

Nessa aula, tente tocar as notas corretas. Toque a nota indicada no visor. A música será interrompida até que você toque a nota certa.

### 1 Seleccione uma música para a aula.

Pressione o botão [SONG] e gire o mostrador para seleccionar a música a ser utilizada para a aula. A página 42 lista vários de tipos de músicas. Neste exemplo, tente seleccionar "012 ForElise".

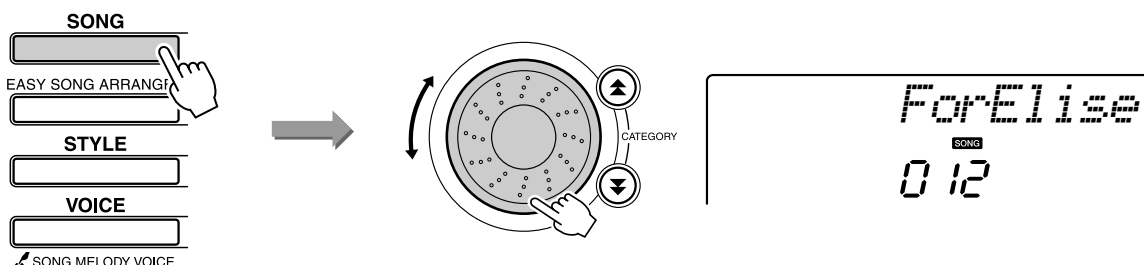

## 2 Selecione a parte que deseja praticar.

Sempre que você pressionar o botão LESSON [L/R] (Lição E/D), as partes serão selecionadas em seqüência: mão direita → mão esquerda → duas mãos → mão direita ....  
A parte atualmente selecionada aparece no visor.

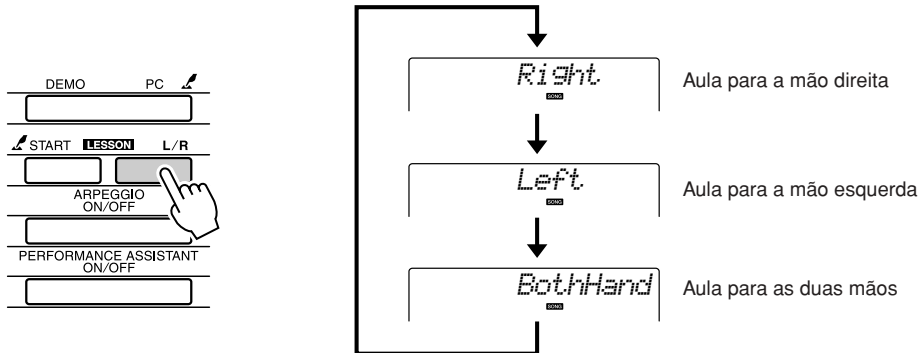

## 3 Inicie a Aula 1.

Pressione o botão LESSON [START] (Aula – Iniciar) para selecionar a Aula 1. Sempre que esse botão for pressionado, os módulos da aula serão selecionados em seqüência: Aula 1 → Aula 2 → Aula 3 → Desativada → Aula 1 .... O modo atualmente selecionado aparece no visor.

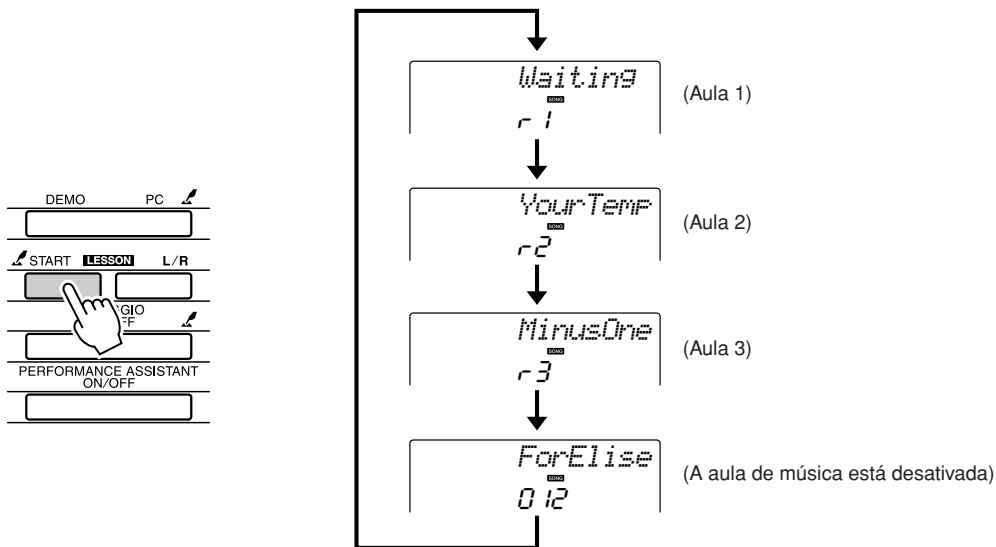

A reprodução da música começará logo depois que você selecionar a Aula 1.



Iniciar lição!

Toque a nota indicada no visor. Quando a nota correta for tocada, a nota seguinte que você deverá tocar será exibida. A música será interrompida até que você toque a nota certa.

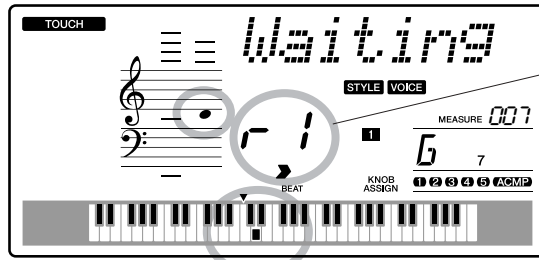

Nesse caso, "r" indica que a aula 1 com a mão direita foi selecionada.



## 4 Pare o modo de Aula.

Você pode interromper o modo de Aula a qualquer tempo pressionando o botão [START/STOP].

Depois de assimilar todo o conteúdo da Aula 1, vá para a Aula 2.

## ■Veja os Resultados .....

- Excellent
- Very Good
- Good
- OK

Após a reprodução total da música da aula, seu progresso e sua performance serão avaliados em 4 níveis: OK, Good, Very Good ou Excellent. "Excellent!" é a avaliação mais alta.

Após a visualização do visor de avaliação, a aula começará do início.

### **OBSERVAÇÃO**

• O recurso de avaliação pode ser desativado por meio do item Grau de FUNÇÃO (página 84).

## Aula 2 — Your Tempo

Aprender a tocar as notas certas na duração correta. O tempo de reprodução das músicas será variado para corresponder à sua velocidade de atualização. A velocidade da música diminuirá quando as notas incorretas forem tocadas e, portanto, você aprenderá em seu próprio ritmo.

### 1 Selecione a música e a parte a serem praticadas (etapas 1 e 2, nas páginas 43, 44).

### 2 Inicie a Aula 2.

Sempre que o botão LESSON [START] for pressionado, os modos de aula serão selecionados em seqüência: Aula 1 → Aula 2 → Aula 3 → Desativada → Aula 1 ...

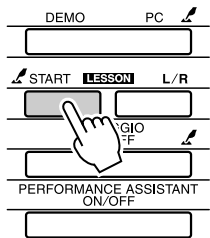

Nesse caso, "r-2" indica que a aula 2 com a mão direita foi selecionada.

A reprodução da música começará logo depois que você selecionar a Aula 2.



**Iniciar lição!**

Toque a nota indicada no visor. Tente tocar as notas na duração correta. O tempo aumentará progressivamente à medida que você aprender a tocar as notas certas na duração correta, até atingir o tempo original da música.



### 3 Pare o modo de Aula.

Você pode interromper o modo de Aula a qualquer tempo pressionando o botão [START/STOP].

Depois de assimilar todo o conteúdo da Aula 2, vá para a Aula 3.

## Aula 3 — Minus One

Nesta lição, você poderá aperfeiçoar suas técnicas.

A música será tocada no tempo normal, com exceção da parte que você optou por tocar. Toque enquanto ouve a música.

### 1 Selecione a música e a parte a serem praticadas (etapas 1 e 2, nas páginas 43, 44).

### 2 Inicie a Aula 3.

Sempre que o botão LESSON [START] for pressionado, os modos de aula serão selecionados em seqüência: Aula 1 → Aula 2 → Aula 3 → Desativada → Aula 1 ...

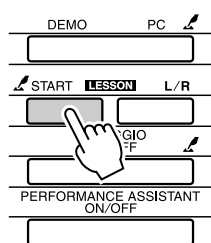

Nesse caso, "r 3" indica que a aula 3 com a mão direita foi selecionada.

A reprodução da música começará logo depois que você selecionar a Aula 3.



**Iniciar lição!**

Toque a nota indicada no visor.

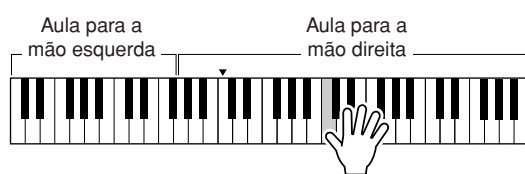

(No caso de aula para a mão direita)

### 3 Pare o modo de Aula.

Você pode interromper o modo de Aula a qualquer tempo pressionando o botão [START/STOP].

## A Prática Faz a Perfeição — Repetir e Aprender

Utilize esse recurso quando quiser recomeçar a partir de um ponto em que você cometeu um erro ou para praticar repetidamente uma seção que considerou difícil.

### Pressione o botão [ ↶ ] (REPETIR E APRENDER) durante uma aula.

O local da música recuará quatro compassos a partir do ponto em que o botão foi pressionado, e a reprodução começará após uma contagem. A reprodução continuará até o ponto em que o botão [ ↶ ] (REPETIR E APRENDER) foi pressionado e, em seguida, recuará quatro compassos, começando após uma contagem. Como esse processo será repetido, basta pressionar esse mesmo botão [ ↶ ], se você cometer um erro, para praticar essa novamente até concluí-la com êxito.

#### **OBSERVAÇÃO**

- É possível alterar o número de compassos retornados pela função Repetir e Aprender, pressionando um botão numérico de [1] a [9] durante a repetição de uma reprodução.

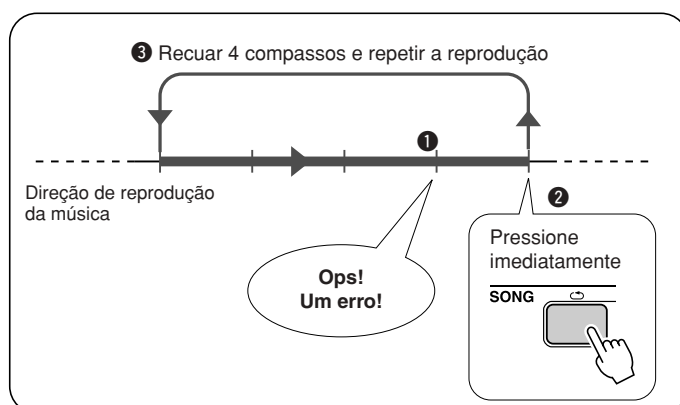
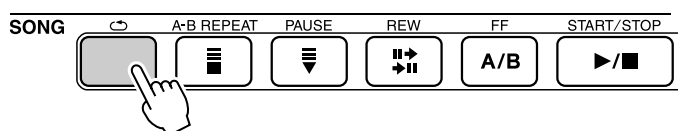





# Tocar com o Uso do Banco de Dados de Músicas

Se você deseja reproduzir uma música em seu estilo de formato preferencial, mas não sabe como selecionar a melhor voz e o melhor estilo para o tipo de música que deseja tocar, basta selecionar o estilo apropriado no Banco de Dados de Músicas. As configurações do painel serão automaticamente ajustadas de acordo com a combinação ideal de sons e estilos!

## 1 Pressione o botão [MUSIC DATABASE] (Banco de Dados de Músicas).

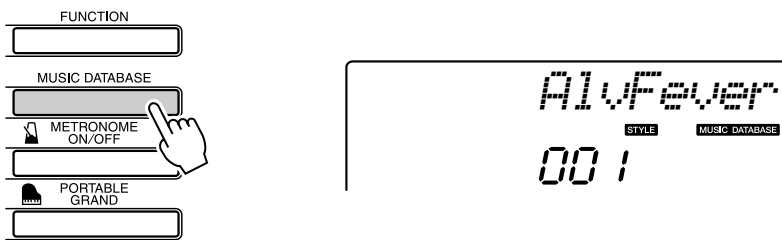

Um nome de Banco de Dados de Música aparecerá no visor.

## 2 Selecione um Banco de Dados de Músicas.

Consultando a lista no painel ou a Lista do Banco de Dados de Músicas, na página 114 do manual, utilize o mostrador para selecionar um banco de dados de músicas. Selecione uma que corresponda à imagem da música que você pretende tocar. Neste exemplo, selecione "124 DayOfW&R".

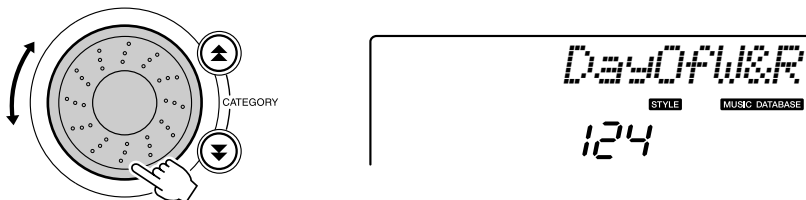

## 3 Toque os acordes com a mão esquerda e a melodia com a mão direita.

O estilo de jazz será ativado quando você tocar um acorde com a mão esquerda à esquerda do ponto de divisão (página 30). Consulte a página 38 para obter informações sobre como tocar acordes.

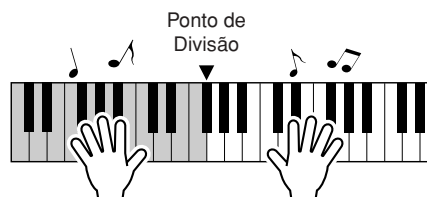

Pressione o botão [START/STOP] para interromper a reprodução.



# Alterar o Estilo de uma Música

Além do estilo padrão de cada música, você pode selecionar qualquer outro estilo para reproduzir a música com o recurso Easy Song Arranger. Isso significa que é possível tocar uma música em estilo romântico, por exemplo, utilizando outros estilos como bossa nova e hip-hop, entre outros. É possível criar disposições totalmente diferentes alterando o estilo de reprodução de uma música. Também é possível alterar a voz de melodia e a voz de teclado da música para uma completa mudança de imagem.

## Ouvir a DEMO de Música para o Easy Song Arranger

A composição "Hallelujah Chorus", nas músicas predefinidas, permite testar o recurso Easy Song Arranger. E, para fazer esse teste, você mesmo irá tocá-la.

**Pressione o botão [SONG] e utilize o mostrador para selecionar "009 Hallelujah Chorus". Pressione o botão [START/STOP] para tocá-la.**

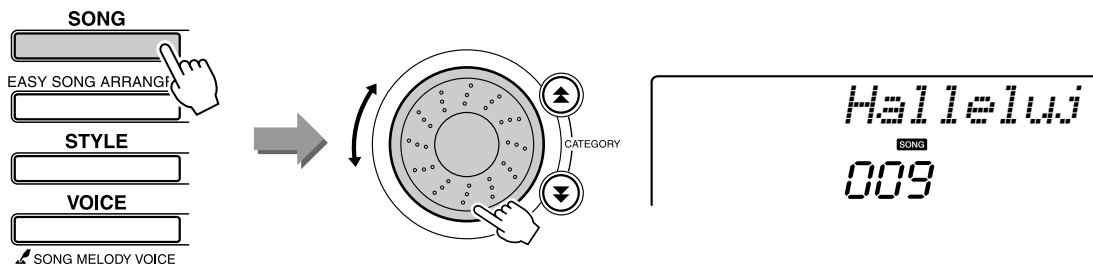

Durante a progressão da música, você apenas verá alterações de estilo, enquanto a música permanecerá inalterada.

Lembre-se de que também é possível aproveitar o Easy Song Arranger com qualquer outra música que inclua dados de acorde.

## Utilizar o Easy Song Arranger

### 1 Pressione o botão [EASY SONG ARRANGER].

O nome e o número da música serão exibidos. Utilize o mostrador para selecionar uma música diferente.



### 2 Selecione uma Música.

Utilize o mostrador para selecionar a música que você deseja organizar.

### 3 Ouça a música.

Pressione o botão [START/STOP] para iniciar a reprodução da música. Avance até a etapa seguinte enquanto a música está tocando.



**OBSERVAÇÃO**

- Se os números de música 010, 011 e de 020 a 030 forem reproduzidos enquanto o Easy Song Arranger é utilizado, o áudio das faixas de melodias será automaticamente desativado e nenhuma melodia será ouvida. Para ouvir as faixas de médias, pressione os botões de [3] a [5] em SONG MEMORY (Memória de Músicas).

### 4 Pressione o botão [EASY SONG ARRANGER].

O nome e o número do estilo serão exibidos. Utilize o mostrador para selecionar um estilo diferente.



### 5 Selecione um estilo.

Gire o mostrador e escolha diferentes estilos para avaliação com a mesma música escolhida. Ao selecionar diferentes estilos, você perceberá que a música continuará a mesma e que apenas os estilos mudarão. Depois de selecionar um estilo adequado, avance para a etapa seguinte enquanto a música ainda estiver tocando (se ela tiver sido interrompida, reinicie-a pressionando o botão [START/STOP]).

**OBSERVAÇÃO**

- Como o Easy Song Arranger utiliza dados de música, não é possível especificar acordes na faixa de acompanhamento do teclado. O botão [ACMP ON/OFF] não funcionará.
- Se a indicação de compasso do som e do estilo forem diferentes, a indicação de compasso da música será utilizada.

### 6 Selecione uma voz desejada para reprodução como melodia sonora.

Pressione o botão [VOICE]. O nome e o número da voz atualmente selecionada serão exibidos. Utilize o mostrador para selecionar uma voz diferente.

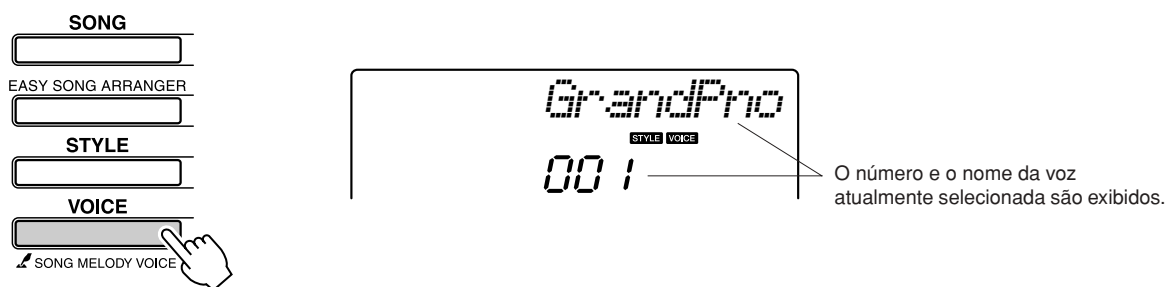

### 7 Altere a voz de melodia da música.

Pressione e segure o botão [VOICE] por mais de um segundo. Após a exibição do texto SONG MELODY VOICE (Voz de Melodia Musical) no visor, a voz selecionada na etapa 6 se tornará a voz de melodia da música.

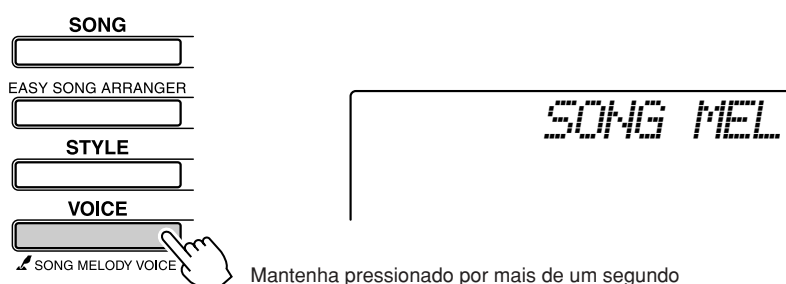



# Gravar sua Própria Performance

Você pode gravar até 5 de suas próprias performances e salvá-las como músicas do usuário de 031 a 035. A música gravada poderá ser reproduzida no instrumento.

## ■ Dados Graváveis

Ao todo, você pode gravar até 6 faixas: 5 faixas de melodia e 1 faixa de estilo (acorde).

Cada uma dessas faixas pode ser gravada individualmente.

- **Faixa de Melodia [1]–[5] ... Grava as partes de melodias.**
- **Faixa de Estilo [A]..... Grava a parte de acordes.**

### **OBSERVAÇÃO**

- Será possível gravar até 10.000 notas se a gravação for feita exclusivamente nas faixas de melodia. Será possível gravar até 5.500 mudanças de acorde se a gravação for feita exclusivamente na faixa de melodia.

## Configuração de Pastas

Para registrar a sua própria performance, utilize primeiro os botões SONG MEMORY [1]–[5] e [A] para especificar as faixas nas quais você deseja gravar. A faixa utilizada para gravação determina a parte que será reproduzida posteriormente.

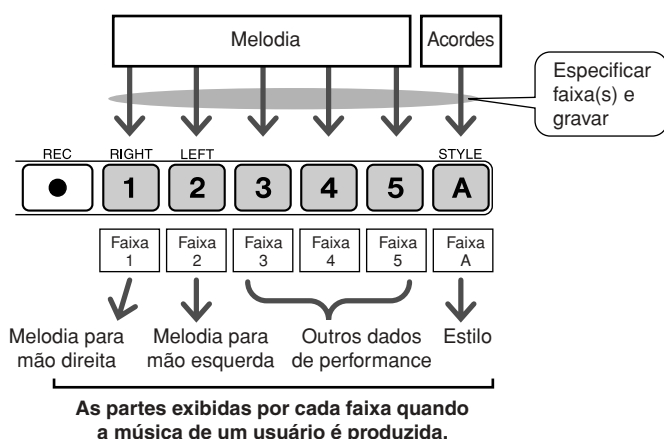

- **Faixa [1]**—Será reproduzida como a parte de melodia para mão direita (MELODY R)
- **Faixa [2]**—Será reproduzida como a parte de melodia para mão esquerda (MELODY L)
- **Faixas [3]–[5]**—Serão reproduzidas como "outros" dados de performance.
- **Faixa [A]**—Será reproduzida como a parte de Estilo (acompanhamento automático).

### **OBSERVAÇÃO**

- **A Diferença entre MELODY R e MELODY L ...**  
Músicas são uma combinação de melodia e estilo de acompanhamento automático. Em geral, "melodia" corresponde à mão direita; mas, neste instrumento, partes de "melodias" são fornecidas para ambas as mãos. MELODY R é a parte melódica tocada pela mão direita, enquanto MELODY L é a parte melódica tocada pela mão esquerda.

## Procedimento de Gravação

- 1 Pressione o botão [SONG] e utilize o mostrador para selecionar o número de músicas do usuário (031–035) no qual você deseja gravar.



Gire o mostrador para selecionar um número de música entre 031 e 035.

## 2 Selecione uma ou mais faixas a serem gravadas e confirme a seleção no visor.

### ◆ Gravar uma Faixa de Melodia junto com a Faixa de Acompanhamento

Pressione o botão de faixa de melodia, de [1] a [5], no qual você deseja gravar, e, ao mesmo tempo, mantenha o botão [REC] pressionado. Em seguida, pressione o botão [A] enquanto segura o botão [REC]. As faixas selecionadas piscarão no visor.



### ◆ Gravar uma Faixa de Melodia

Pressione o botão de faixa de melodia, de [1] a [5], no qual você deseja gravar, e, ao mesmo tempo, mantenha o botão [REC] pressionado. As faixas selecionadas piscarão no visor.



Para cancelar a gravação de uma faixa selecionada, pressione novamente o botão de faixa. O acompanhamento de estilo não poderá ser ativado ou desativado enquanto a gravação estiver em andamento.

#### ⚠ AVISOS

- Se você gravar em uma faixa que contenha dados pré-gravados, esses dados serão sobrescritos e perdidos.

#### 📌 OBSERVAÇÃO

- O acompanhamento de estilo é automaticamente ativado com a seleção da faixa de estilo [A] para gravação.
- O acompanhamento de estilo não poderá ser ativado ou desativado enquanto a gravação estiver em andamento.
- Se você utilizar m voz dividida para gravação, as notas tocadas à esquerda do ponto de divisão não serão gravadas.

#### 📌 OBSERVAÇÃO

- Se o acompanhamento de estilo estiver ativado e a faixa [A] ainda não tiver sido gravada, a faixa de estilo [A] será automaticamente selecionada para registro quando nenhuma faixa de melodia estiver selecionada. Se você apenas quiser gravar uma faixa de melodia, desative a faixa de estilo [A].

## 3 A gravação começará quando você tocar o teclado.

Também é possível iniciar a reprodução. Para isso, pressione o botão [START/STOP].

O compasso atual será indicado no visor durante a gravação.

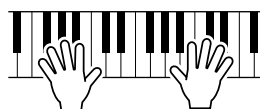

Gravação - Iniciar.



Compasso atual

#### 📌 OBSERVAÇÃO

- Se a memória ficar cheia durante a gravação, será exibida uma mensagem de aviso, e a gravação será automaticamente parada. Utilize a função de limpeza de músicas ou faixas (página 55) para excluir dados não desejados e para liberar espaço para a gravação. Em seguida, faça uma nova gravação.

## 4 Pare a gravação pressionando o botão [START/STOP] ou [REC].



Se você pressionar o botão [INTRO/ENDING/rit.] enquanto grava a faixa de estilo, um padrão de finalização apropriado será reproduzido, e a reprodução será interrompida. Quando a gravação for interrompida, o número de compasso atual retornará a 001, e os números de faixa registrados no visor ficarão iluminados.

### ● Para Gravar Outras Faixas

Repita as etapas de 2 a 4 para gravar qualquer faixa restante.

Com a seleção de uma faixa não gravada (botões SONG MEMORY [1]–[5], [A]), você poderá gravar a nova faixa enquanto ouve as já gravadas (as faixas de reprodução aparecerão no visor). Também é possível desativar o áudio de faixas já gravadas (que, nesse caso, não aparecerão no visor) durante a gravação de novas faixas.

### ● Para Regravar uma Faixa

Basta selecionar a faixa a ser regravada para gravação no modo normal. O novo material substituirá os dados anteriores.

## 5 Durante a gravação...

### ◆ Para Reproduzir uma Música do Usuário

Músicas do usuário são reproduzidas como músicas comuns (página 39).

- 1 Pressione o botão [SONG].
- 2 O número/nome da música atual serão exibidos. Utilize o mostrador para selecionar a música do usuário (de 031 a 035) que você deseja reproduzir.
- 3 Pressione o botão [START/STOP] para iniciar a reprodução.

### ● Limitações de Gravação de Dados

- A voz dividida não pode ser gravada.
- Os seguintes dados são gravados no início da faixa.  
Alterações feitas durante a música não serão gravados.  
reverb type, chorus type, time signature, style number, style volume, tempo

## Song Clear (Limpeza de Músicas) — Excluir Músicas do Usuário

Essa função apaga uma música inteira do usuário (todas as faixas).

**1** Pressione o botão [SONG] e selecione a música do usuário (031–035) que deseja apagar.

**2** Pressione e segure o botão SONG MEMORY [1] por mais de um segundo e, ao mesmo tempo, mantenha a botão SONG MEMORY [A] pressionado.

Uma mensagem de confirmação aparecerá no visor.

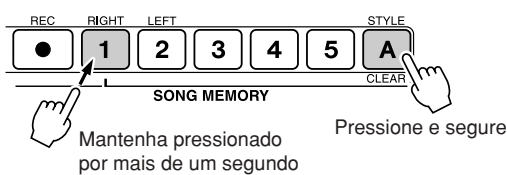

### OBSERVAÇÃO

- Se você apenas deseja apagar uma faixa específica da música de um usuário, utilize a função "Track Clear" (Limpeza de Faixas).

**3** Pressione o botão [+].

Uma mensagem de confirmação aparecerá no visor.

Você pode cancelar a operação de limpeza pressionando o botão [-].

**4** Pressione o botão [+] para apagar a música.

A mensagem de limpeza em andamento aparecerá rapidamente no visor enquanto a música estiver sendo apagada.

### OBSERVAÇÃO

- Para executar a função Song Clear, pressione o botão [+]. Pressione [-] para cancelar a operação Song Clear.

## Track Clear — Exclusão de uma Faixa Específica de uma Música do Usuário

Essa função permite excluir uma faixa especificada de uma música do usuário.

**1** Pressione o botão [SONG] e selecione a música do usuário (031–035) que deseja apagar.

**2** Pressione e segure por mais de um segundo o botão de faixa SONG MEMORY ([1]–[5], [A]) correspondente à faixa que você deseja apagar.

Uma mensagem de confirmação aparecerá no visor.

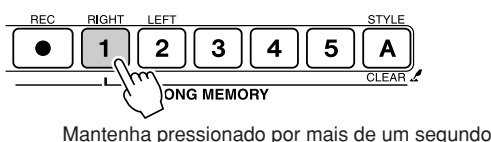

**3** Pressione o botão [+].

Uma mensagem de confirmação aparecerá no visor.

Você pode cancelar a operação de limpeza pressionando o botão [-].

**4** Pressione o botão [+] para apagar a faixa.

A mensagem de limpeza em andamento aparecerá rapidamente no visor enquanto a faixa estiver sendo apagada.

### OBSERVAÇÃO

- Para executar a função Track Clear, pressione o botão [+]. Pressione [-] para cancelar a operação Track Clear.



# Backup e Inicialização

## Backup

As configurações a seguir sempre são mantidas e copiadas para backup, mesmo quando o instrumento não está ligado.

Para inicializar essas configurações, use a operação Inicialize (Inicializar), explicada a seguir.

### ● Parâmetros de Backup

- Músicas do Usuário
- Arquivos de Estilo
- Resposta a toque ativada ou desativada
- Memória de Registro
- Configurações de FUNÇÕES: Tuning (Sintonia), Split Point (Ponto de Divisão), Touch Sensitivity (Sensibilidade ao Toque), Style Volume (Volume do Estilo), Song Volume (Volume da Música), Metronome Volume (Volume do metrônomo), Grade (Gradação), Demo Cancel (Cancelar DEMO), Master EQ type (Tipo de EQ Principal), Arpeggio Velocity (Velocidade de Arpejo)

## Inicialização

Essa função apaga todos os dados armazenados na memória flash do instrumento e restaura as configurações padrão iniciais. Estes são os procedimentos de inicialização fornecidos:

### ■ Backup Clear (Limpeza de Backup) .....

Para apagar os dados salvos em backup na memória flash interna (configuração de usuários do painel, memória de registro, músicas de usuários e arquivo de estilo), ligue o instrumento pressionando a chave [STANDBY/ON] enquanto mantém pressionada a tecla branca de nota mais alta do teclado. Os dados salvos em backup serão apagados e os valores padrão, restaurados.

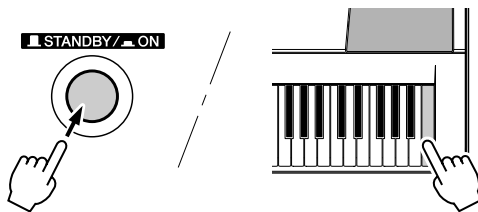

### ■ Flash Clear .....

Para apagar os dados de músicas transferidos de um computador para a memória flash interna, ligue o instrumento pressionando a chave [STANDBY/ON] e, ao mesmo tempo, segurando a tecla branca de nota mais alta e as três teclas pretas de nota mais alta.

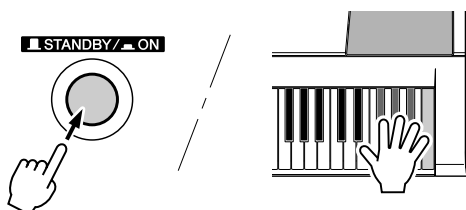

#### ⚠ AVISOS

- Ao executar a operação "Flash Clear" (Limpeza de Flash), os dados de músicas que você adquiriu, ou dos quais fez o download, também serão apagados. Lembre-se de salvar os dados que deseja manter no computador.





# Operação Básica e Exibições

## Operação Básica

O controle geral do YPT-410 está fundamentado nas seguintes operações simples.

**1** Pressionar um botão para selecionar uma função básica.

**2** Utilizar o mostrador para selecionar um item ou valor.

**3** Iniciar uma função.

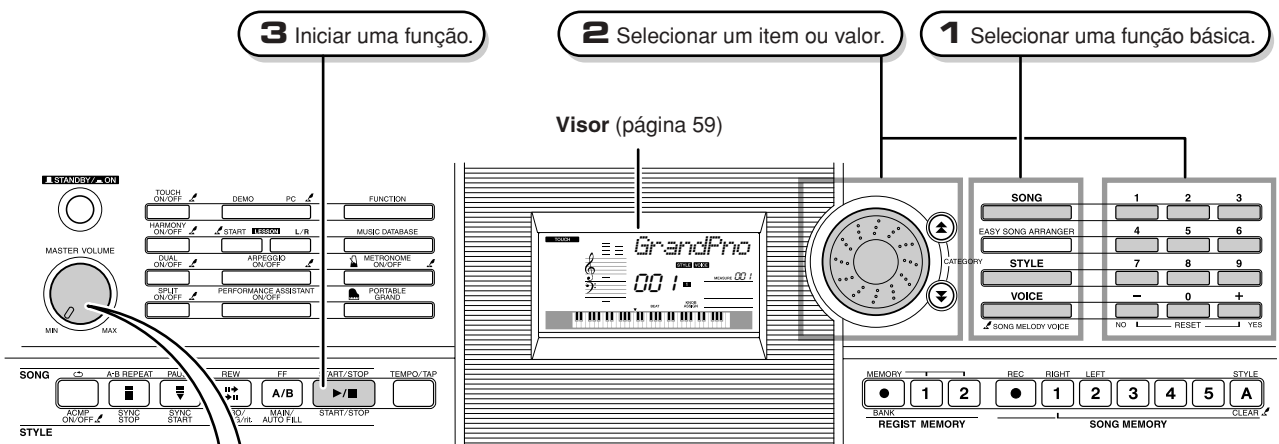

### ● Ajuste de Volume

Ajusta o volume da música ouvida com os alto-falantes do instrumento ou com um par de fones de ouvido conectados à saída PHONES (para Telefone).

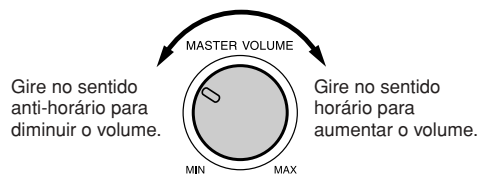



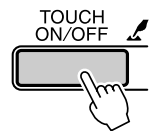

### Símbolo "Press & Hold" ("Pressionar e Segurar")

O símbolo "  ", que aparece ao lado de alguns botões, indica que o botão pode ficar pressionado por mais de um segundo para chamar uma função relacionada. Isso oferece acesso direto e conveniente a várias funções.

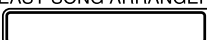

## 1 Pressionar um botão para selecionar uma função básica.

- SONG**  
 — Seleccione uma música que você deseja ouvir ou utilizar para uma aula.
- EASY SONG ARRANGER**  

- STYLE**  
 — Seleccione um estilo de acompanhamento automático.
- VOICE**  
 — Seleccione a voz a ser reproduzida no teclado.
-  SONG MELODY VOICE

## 2 Utilizar o mostrador para selecionar um item ou valor.

Quando uma função básica for selecionada, o item correspondente a essa função será exibido. Assim, você poderá utilizar o mostrador ou os botões numéricos de [0] a [9] para selecionar o item desejado.



Essa área do visor indica o nome e o número da música, da voz e do estilo atualmente selecionados. Ela também indica o nome e o valor/configuração atual de outras funções.

### ■ Alterando Valores

#### ● Mostrador

Gire o mostrador em sentido horário, para aumentar o valor do item selecionado, ou em sentido anti-horário para diminuir seu valor. Gire o mostrador sem parar de forma a aumentar ou diminuir seu valor continuamente.

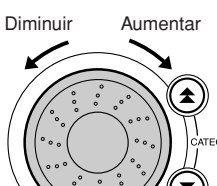

#### ● Botões [+] e [-]

Pressione rapidamente o botão [+] ou o botão [-] para aumentar ou diminuir o valor em 1. Como alternativa, pressione rapidamente um desses botões para continuar a aumentar ou diminuir o valor na direção correspondente.

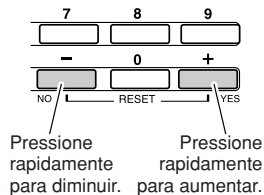

#### ● Botões numéricos de [0] a [9]

Os botões numéricos podem ser utilizados para inserir diretamente um número de música ou um valor de parâmetro. É possível omitir centenas ou dezenas de dígitos "0" (veja a seguir).

**Exemplo: O número de música "003" pode ser inserido de três maneiras.**

- [0] → [0] → [3]  
("003" aparecerá no visor depois de algum tempo)
- [0] → [3]  
("003" aparecerá no visor depois de algum tempo)
- [3]  
("003" aparecerá no visor depois de algum tempo)

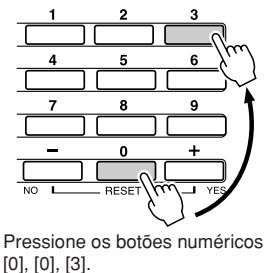

#### ● Botões CATEGORY [▲] e [▼]

Ao selecionar uma música, um estilo ou uma voz, você pode utilizar esses botões para ir ao primeiro item da categoria anterior ou seguinte.

Os botões CATEGORY [▲] e [▼] são úteis para a seleção de itens categorizados, como no exemplo a seguir.

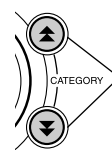

Ir para o primeiro item da categoria anterior ou seguinte.

#### Exemplo: VOICE SELECT (Seleção de Voz)

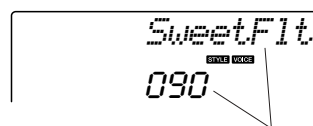

A primeira voz na categoria selecionada é selecionada.

Em um visor no qual uma categoria aparece, será fácil fazer a seleção se você utilizar primeiro os botões CATEGORY [▲] e [▼] para escolher a categoria que inclua o item desejado. Em seguida, utilize o mostrador ou os botões [+] e [-] para selecionar o item, o que poderá ser bastante prático quando for necessário selecionar uma das grandes variedades de voz.

Na maioria dos procedimentos descritos neste manual do proprietário, o mostrador é recomendado para simplificar a seleção, por ser o método mais fácil e intuitivo. Entretanto, observe que a maioria dos itens ou valores que pode ser selecionada com o uso do mostrador também pode ser selecionada com os botões [+] e [-].

## 3 Iniciar uma função.

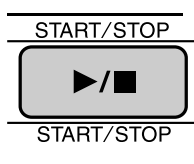

Este é o botão [START/STOP].

Pressione o botão [START/STOP] após o botão [SONG] ou [STYLE], para iniciar a reprodução da música ou do estilo selecionado (ritmo).

## Itens do Visor

O visor mostra todas as configurações básicas atuais: música, estilo, voz.

Ele também inclui vários indicadores que exibem o status de ativado/desativado de funções variadas.

### Notação

Mostra a melodia e as notas de acorde de uma música quando a função Song Lesson está em uso, ou as notas de acordes que você mesmo especificou quando a função "Dictionary" (Dicionário) está em uso. Em outras situações, as notas que você toca no teclado são exibidas.



#### **OBSERVAÇÃO**

- Qualquer uma das notas abaixo ou acima da equipe do grupo é indicada por "8va" na notação.
- Para algumas acordes específicos, nem todas as notas podem aparecer na seção de notação do visor. Isso é devido ao espaço limitado do visor.

### BEAT number and MEASURE (Número do Tempo e Compasso)

Indica o número de tempos em um compasso durante a função de metrônomo. Indica o compasso atual durante a reprodução de uma música ou um estilo e do valor de Andamento atualmente definido para a música ou o estilo. (veja a página 27)

MEASURE 001

### Chord Display (Visor de Acordes)

Indica o nome do acorde que está sendo reproduzido ou o nome do acorde que está tocado no teclado.

F

### Song Track Display (Visor de Faixas de Música)

Mostra informações relacionadas às faixas de música. (veja a páginas 52, 79)

1 2 3 4 5 ACMP

### TOUCH (Toque)

Indica que a resposta ao Toque está ativada. (veja a página 65)

TOUCH

### HARMONY (Harmonia)

Indica que o recurso Harmony está ativado. (veja a página 60)

HARMONY

### DUAL

Indica que o recurso Dual Voice (Voz Dupla) está ativado. (veja a página 29)

DUAL

### SPLIT

Indica que o recurso Split Voice (Voz Dividida) está ativado. (veja a página 30)

SPLIT

### ARPEGGIO

Indica que o recurso Arpeggio (Arpejo) está ativado. (veja a página 14)

ARPEGGIO

### Performance assistant technology

Indica que o recurso "performance assistant technology" está ativado. (consulte a página 23)

P. A. T.

### ACMP ON

Indica que o recurso Accompaniment (Acompanhamento) está ativado. (veja a página 34)

ACMP ON

### SYNC STOP

Indica que o recurso SYNC STOP (Fim da Sincronização) está ativado. (veja a página 71)

SYNC STOP

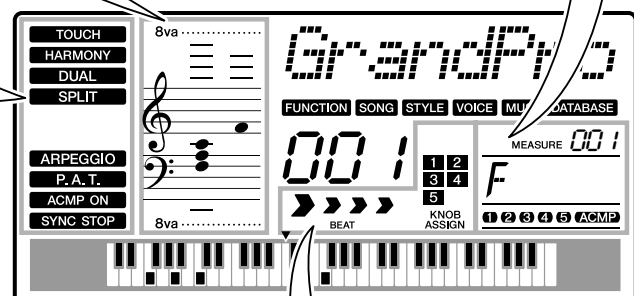

### Visor de Tempos

Identifica o tempo do estilo ou da música atual com setas que piscam. (veja a página 27)



BEAT

### Knob Assign Display (Visor de Atribuição de Botões de Controle)

Esse visor permite fazer a confirmação visual dos parâmetros atribuídos aos botões de controle. (veja a página 18)

1

KNOB ASSIGN

## Harmonia

Esse recurso adiciona notas harmônicas à voz principal.

### 1 Pressione o botão [HARMONY ON/OFF] (Ativar/Desativar Harmonia) para ativar a função de harmonia.

Para desativá-la, pressione novamente esse botão.

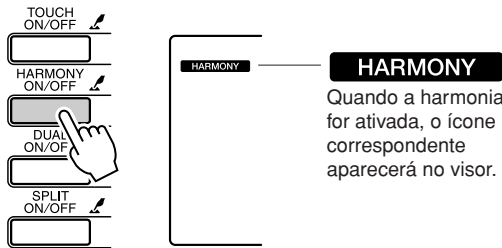

Quando você pressiona o botão [HARMONY ON/OFF] para ativar esse recurso, o tipo apropriado de harmonia para a voz principal é automaticamente selecionado.

### 2 Pressione e segure o botão [HARMONY ON/OFF] por mais de um segundo para exibir o item "Harmony Type" (Tipo de Harmonia).

"HarmType" permanecerá no visor por alguns segundos, e o tipo de harmonia atualmente selecionado será exibido. Utilize o mostrador para selecionar um tipo de harmonia diferente.

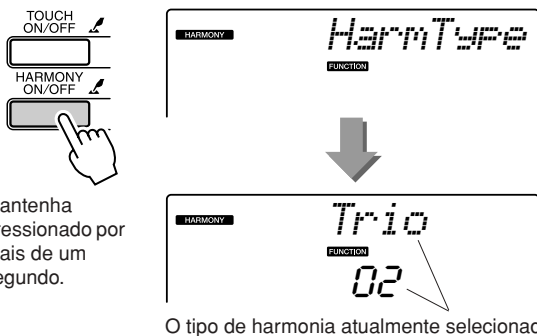

Mantenha pressionado por mais de um segundo.

### 3 Utilize o mostrador para selecionar um tipo de harmonia.

Consulte o tópico Lista de Tipos de Efeitos, na página 117, para obter informações sobre os tipos de harmonia disponíveis. Tente tocar o teclado com a função de harmonia. O efeito e a operação de cada tipo de harmonia são diferentes. Para obter detalhes, consulte a seção a seguir, "Como verificar cada Tipo de Harmonia", e a Lista de Tipos de Efeitos, na próxima página, bem como a lista de tipos de harmonia, para obter mais detalhes.

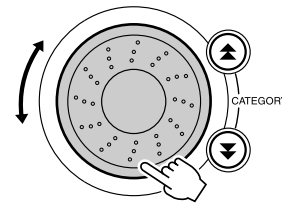

#### OBSERVAÇÃO

- As notas harmônicas podem ser adicionadas somente à voz principal, e não à voz dupla ou à voz dividida.
- As teclas à esquerda de Split Point no teclado não produzem notas harmônicas quando o acompanhamento automático está ativado (ACMP ON aceso).

#### ● Como verificar cada Tipo de Harmonia

- Tipo de harmonia de 01 a 05



Pressione as teclas com a mão direita enquanto toca acordes na faixa de acompanhamento automático do teclado, quando o recurso de acompanhamento automático estiver ativado (página 34).

- Tipo de harmonia de 06 a 12 (Trill)



Mantenha duas teclas pressionadas.

- Tipo de harmonia de 13 a 19 (Tremolo)



Mantenha as teclas pressionadas.

- Tipo de harmonia de 20 a 26 (Echo)



Mantenha as teclas pressionadas.

Você pode ajustar Harmony Volume (Volume da Harmonia) em Configurações de Funções (página 69).

## Adicionar Reverberação

A reverberação permite tocar com atmosfera semelhante a uma sofisticada sala de concertos. Quando você seleciona um estilo ou uma música, o tipo de reverberação ideal para a voz utilizada é automaticamente selecionado. Se quiser selecionar um tipo de reverberação diferente, utilize o procedimento descrito a seguir.

### 1 Pressione o botão [FUNCTION] (Função).

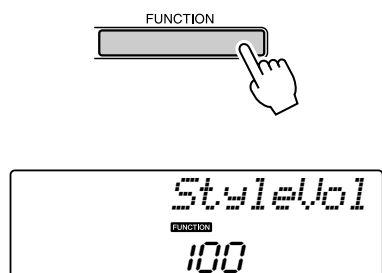

### 2 Utilize os botões CATEGORY [▲] e [▼] para selecionar o item "Reverb Type" (Tipo de Reverberação).

"Reverb" permanecerá no visor por alguns segundos, e o tipo de reverberação atualmente selecionado será exibido.

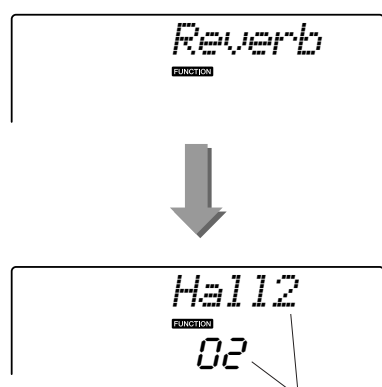
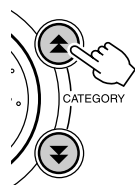

O tipo de reverberação atualmente selecionado

### 3 Utilize o mostrador para selecionar um tipo de reverberação.

Você pode verificar o efeito do tipo de reverberação selecionada tocando o teclado.

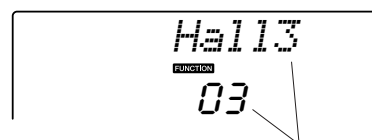
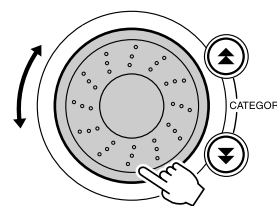

Tipo de reverberação selecionado

Consulte o tópico "Lista de Tipos de Efeitos", na página 117, para obter informações sobre os tipos de reverberação disponíveis.

### ● Ajustar Reverb Send Level (Nível de Difusão de Reverberação)

É possível fazer o ajuste individual da intensidade de reverberação aplicada à voz principal, à voz dupla e à voz dividida. (Veja a página 83.)

## Adicionar Coro

O efeito de coro cria um som denso semelhante a várias vozes reproduzidas em uníssono. Quando você seleciona um estilo ou uma música, o tipo de coro ideal para a voz utilizada é automaticamente selecionado. Se quiser selecionar um tipo de coro diferente, utilize o procedimento descrito a seguir.

### 1 Pressione o botão [FUNCTION].

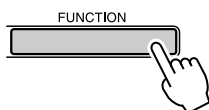

### 2 Utilize os botões CATEGORY [▲] e [▼] para selecionar o item "Chorus Type" (Tipo de Coro).

"Chorus" permanecerá no visor por alguns segundos, e o tipo de coro atualmente selecionado será exibido.

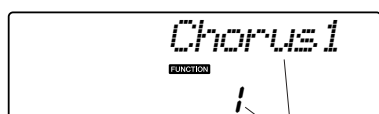
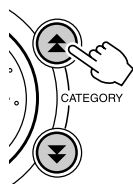

O tipo de coro atualmente selecionado

### 3 Utilize o mostrador para selecionar um tipo de coro.

Você pode verificar o efeito do tipo de coro selecionado tocando o teclado.

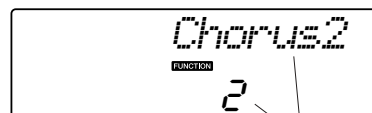
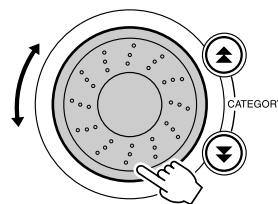

Tipo de coro selecionado

Consulte a "Lista de Tipos de Efeitos", na página 117, para obter informações sobre os tipos de coro disponíveis.

### ● Ajustar o Chorus Send Level (Nível de Difusão de Coro)

É possível fazer o ajuste individual da intensidade de coro aplicada à voz principal, à voz dupla e à voz dividida. (Veja a página 83).

## O Metrônomo

O instrumento inclui um metrônomo com velocidade e tempo ajustáveis. Utilize-o para definir o andamento mais confortável para você.

### ■ Iniciar o metrônomo .....

Ligue o metrônomo e inicie-o pressionando o botão [METRONOME ON/OFF] (Ativar/Desativar Metrônomo).

Para desativar o metrônomo, pressione novamente o botão [METRONOME ON/OFF].

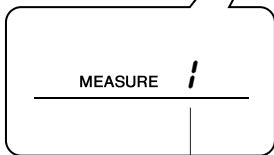
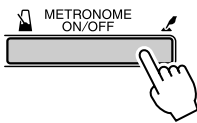

Indica o número de tempos no compasso

### ■ Ajustar o Metrônomo Andamento .....

**1** Pressione o botão [TEMPO/TAP] para ativar a configuração de andamento.

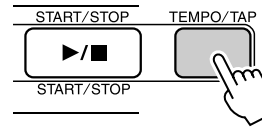

**2** Utilize o mostrador para selecionar um andamento de 11 a 280.

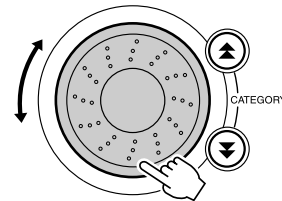

## Definir o Número de Tempos por Compasso e a Duração de Cada Tempo

Neste exemplo, configuraremos uma indicação de compasso de 5/8.

- 1 Pressione e segure o botão [METRONOME ON/OFF] por mais de um segundo, para selecionar a função "TimesigN" (Número de Tempos por Compasso).**

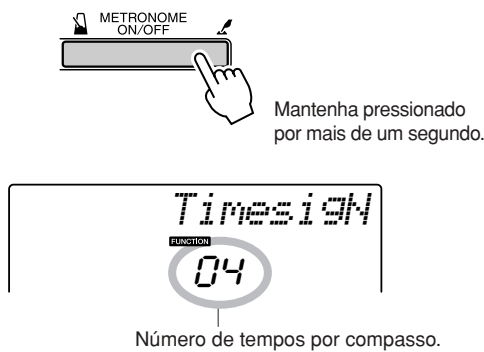

- 2 Utilize o mostrador para selecionar o número de tempos por escala.**

Um toque de sino será ouvido no primeiro tempo de cada compasso e um clique será ativado para os outros tempos. Todos os tempos simplesmente emitirão um clique, sem toques de sino no início de cada compasso, se esse parâmetro for definido como "00".

A faixa disponível varia de 0 a 60. Neste exemplo, selecione 5.

### **OBSERVAÇÃO**

- A indicação de compasso do metrônomo será sincronizada de acorde com um estilo ou uma música que esteja em execução no momento e, por isso, esses parâmetros não podem ser alterados durante a execução.

- 3 Pressione os botões CATEGORY [▲] e [▼], conforme necessário, para selecionar a função "TimesigD" (Duração do Tempo).**

A duração do tempo atualmente selecionada será exibida.

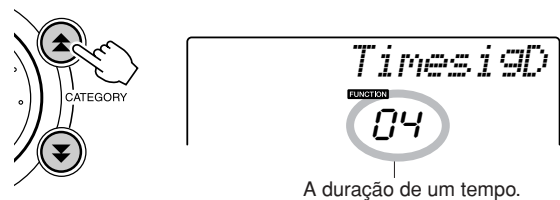

- 4 Utilize o mostrador para selecionar a duração do tempo.**

Selecione a duração necessária de cada tempo: 2, 4, 8 ou 16 (mínima, semínima, colcheia ou semibreve). Neste exemplo, selecione 8.

## Ajustar o Volume do Metrônomo

- 1 Pressione o botão [FUNCTION].**

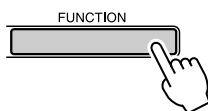

- 2 Utilize os botões CATEGORY [▲] e [▼] para selecionar o item "Metronome Volume" (Volume do Metrônomo).**

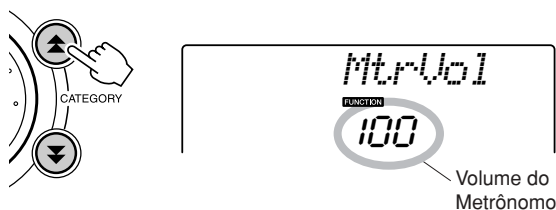

- 3 Utilize o mostrador para definir o volume do metrônomo, conforme necessário.**

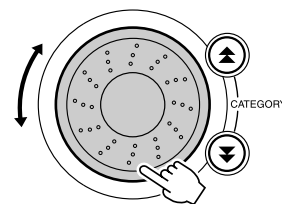



## Tap Start (Início da Batida)

Você pode incluir um contador para marcar o andamento desejado para início da reprodução. Basta tocar no botão [TEMPO/TAP], em qualquer andamento (4 vezes para indicações de compasso em 4; 3 vezes para indicações de compasso em 3), para iniciar a reprodução do estilo/música selecionado com base no andamento ritmado.

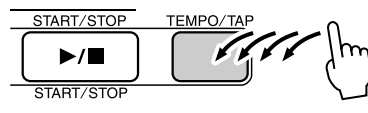

## Sensibilidade de Resposta ao Toque

Quando a resposta ao toque estiver ativada, você poderá ajustar em três etapas a sensibilidade do teclado a uma dinâmica.

### 1 Pressione o botão [TOUCH ON/OFF] (Ativar/Desativar Toque) para ativar a resposta ao toque.

O ícone de resposta ao toque aparecerá no visor quando esse recurso estiver ativado (página 59).



### 2 Pressione e segure o botão [TOUCH ON/OFF] por mais de um segundo para exibir o item "Touch Sensitivity" (Sensibilidade ao Toque).

"TouchSns" permanecerá no visor por alguns segundos, e a sensibilidade ao toque atualmente selecionado será exibida.

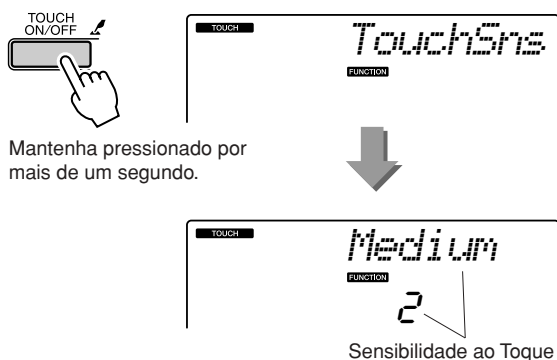

### 3 Utilize o mostrador em resposta à dinâmica do teclado, para selecionar uma configuração de sensibilidade ao toque entre 1 e 3. Valores mais altos podem provocar variações maiores (e mais variadas) de volume em resposta à dinâmica do teclado; ou seja, maior sensibilidade.

#### **OBSERVAÇÃO**

• A configuração inicial de sensibilidade de toque padrão é "2".

## Pitch Bend

O botão de rolagem para "Pitch Bend" pode ser utilizado para acrescentar pequenas variações nas notas tocadas no teclado. Gire esse botão para cima, para aumentar a altura, ou gire-o para baixo para diminuir a altura. Se você utilizar esse recurso com uma voz, por exemplo, com a voz de guitarra "040 Overdriven", poderá criar efeitos extraordinários e realistas de cordas esticadas ("bending").

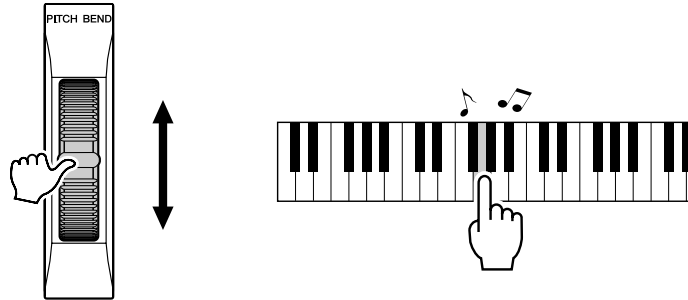

## Pitch Controls (Controles de Altura)

### ◆ Grandes Variações de Altura (Transpose - Transposição)

A altura geral do instrumento pode ser elevada ou diminuída em, no máximo, 1 oitava em acréscimos de semitons.

#### 1 Pressione o botão [FUNCTION].

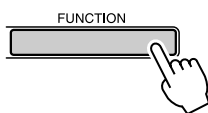

#### 2 Utilize os botões CATEGORY [▲] e [▼] para selecionar o item "Transpose" (Transposição).

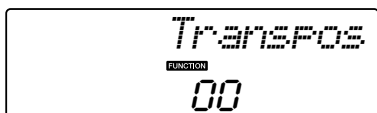

#### 3 Utilize o mostrador para definir o valor de transposição entre -12 e +12, conforme necessário.

**OBSERVAÇÃO**

• A altura de vozes de Conjuntos de Percussão não pode ser alterada.

### ◆ Pequenas Variações de Altura (Tuning - Sintonia)

A sintonia geral do instrumento pode ser ajustada em no máximo 100 centésimos, com acréscimos de 1 centésimo (100 centésimos equivalem a 1 semitom).

#### 1 Pressione o botão [FUNCTION].

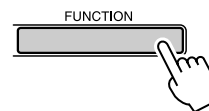

#### 2 Utilize os botões CATEGORY [▲] e [▼] para selecionar o item "Tuning" (Sintonia).



#### 3 Utilize o mostrador para definir o valor de sintonia entre -100 e +100, conforme necessário.

**OBSERVAÇÃO**

• A altura de vozes de Conjuntos de Percussão não pode ser alterada.

## Controlar o Volume de Arpejos com a Dinâmica do Teclado

**1** Pressione o botão [FUNCTION].

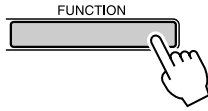

**2** Pressione os botões CATEGORY [▲] e [▼] conforme necessário para selecionar a função "ARP Velo" (Velocidade do Arpejo).

Essa função permanecerá no por alguns segundos e, em seguida, a configuração de velocidade de arpejo atualmente selecionada será exibida.

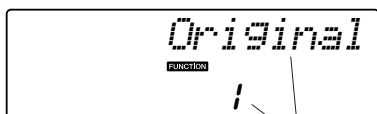

A velocidade de arpejo atualmente selecionada.

**3** Utilize o mostrador para selecionar "2 Thru".

Quando o item "1 Original" for selecionado, o volume do arpejo será sempre o mesmo, independentemente das mudanças de velocidade no teclado.

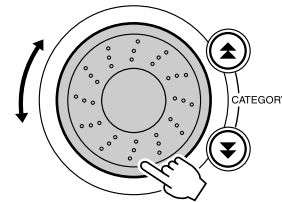

## One Touch Setting

Em alguns casos, pode ser difícil selecionar a voz ideal para tocar uma música ou um estilo. O recurso "One Touch Setting" seleciona automaticamente a voz mais adequada quando você escolhe um estilo ou uma música. Basta selecionar o número de voz "000" para ativar esse recurso.

- 1** Selecione o valor de voz "000" (etapas 1 e 2, na página 28).

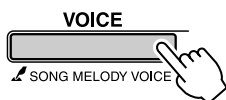

Utilize o mostrador para selecionar o número de voz 000.

- 2** Selecione e toque qualquer música (etapas de 1 a 3, na página 39).

- 3** Toque o teclado e memorize o som da voz.

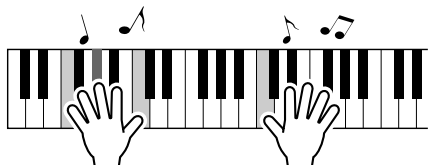

Se você tiver interrompido a reprodução em um certo ponto durante esse procedimento, pressione o botão [START/STOP] e reinicie a reprodução.

- 4** Utilize o mostrador para modificar músicas e, em seguida, toque o teclado para ouvir a voz.

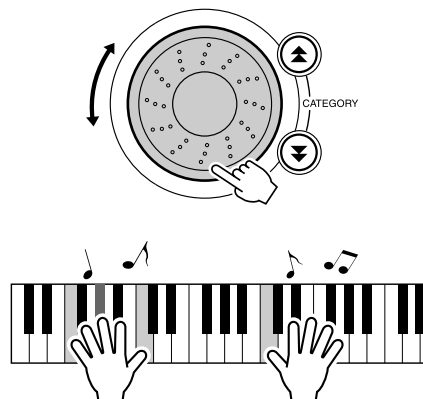

Você provavelmente ouvirá uma voz de teclado diferente da reproduzida na etapa 3. Pressione o botão [VOICE] depois de modificar as músicas para verificar o nome da voz em uso.

## Ajustar Harmony Volume (Volume da Harmonia)

**1** Pressione o botão [FUNCTION].

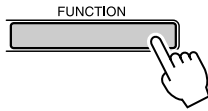

**2** Utilize os botões CATEGORY [▲] e [▼] para selecionar o item "Harmony Volume" (Volume da Harmonia).

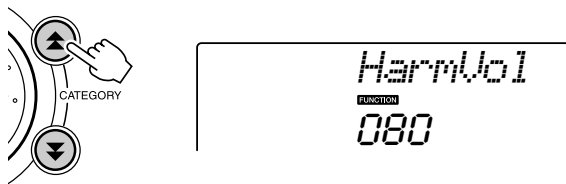

**3** Utilize o mostrador para definir o volume da harmonia entre 000 e 127.

## Selecionar uma Definição de EQ para Melhorar o Som

Existem cinco configurações diferentes no equalizador principal (EQ) para que você possa fazer o melhor ajuste de som possível enquanto utiliza diferentes sistemas de reprodução: os alto-falantes internos do instrumento, os fontes de ouvido ou um sistema externo de alto-falante.

**1** Pressione o botão [FUNCTION].

A função atualmente selecionada aparecerá no visor.

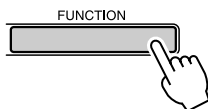

**2** Pressione os botões CATEGORY [▲] e [▼], conforme necessário, para selecionar a função "MasterEQ" (Tipo de EQ Principal).

Essa função permanecerá no visor por alguns segundos e, em seguida, o tipo de EQ atualmente selecionado será exibido.

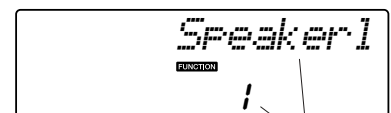
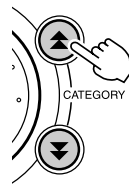

O tipo de EQ principal atualmente selecionado.

**3** Utilize o mostrador para selecionar a configuração do ED Principal.

Existem cinco configurações disponíveis: 1–5. As configurações 1 e 2 são ideais para escuta com alto-falantes internos do instrumento, a configuração 3, para fones de ouvido e as configurações 4 e 5, para escuta com alto-falantes externos.

A operação básica do recurso de estilo (acompanhamento automático) está descrita na página 33 do Guia Rápido.

Estas são algumas outras maneiras de reproduzir estilos, realizar procedimentos de ajuste de volume e descobrir como tocar acordes com o uso de estilos, entre outros.

## Variações de Padrão (Seções)

O YPT-410 apresenta várias "seções" de estilo que permitem diversificar a disposição do acompanhamento de forma a correspondê-lo à música que está sendo tocada.

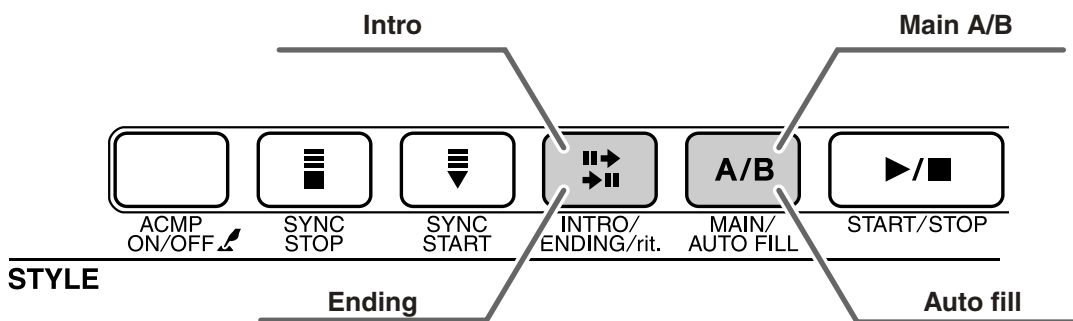

### ● Seção INTRO

É utilizada para o início da música. Quando a introdução interrompe a reprodução, o acompanhamento alterna para a seção MAIN (Principal). A duração da introdução (em compassos) varia conforme o estilo selecionado.

### ● Seção MAIN

É utilizada para reproduzir a parte principal da música. Um padrão de acompanhamento principal é reproduzido indefinidamente até que outro botão de seção seja pressionado. Existem duas variações de padrão básico (A e B) e o som de reprodução do Estilo muda harmonicamente com base nos acordes tocados com a mão esquerda.

### ● Seção Fill-in

Ela é automaticamente chamada antes da alteração entre a seção A ou B.

### ● Seção ENDING

É utilizada para a finalização da música. Quando a finalização é concluída, o acompanhamento automático pára automaticamente. A duração da finalização (em compassos) varia conforme o estilo selecionado.

**1** Pressione o botão [STYLE] e escolha um estilo.

**2** Pressione o botão [ACMP ON/OFF] para ativar a função de acompanhamento automático.

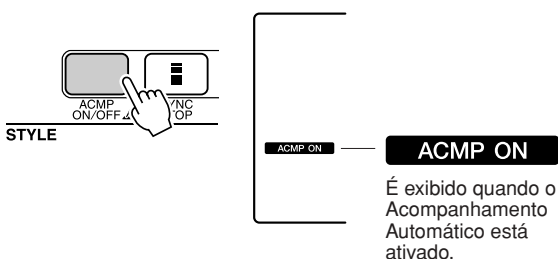

**3** Pressione o botão [SYNC START] para ativar o início de sincronização.

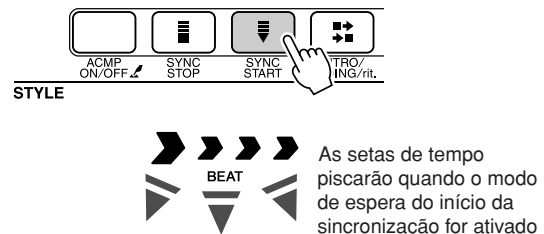

### ● Início Sincronizado

Quando o modo de espera de início sincronizado estiver ativado, a reprodução do estilo começa assim que você tocar um acorde na faixa de acompanhamento do teclado. É possível desativar esse modo pressionando novamente o botão [SYNC START].

#### 4 Pressione o botão [MAIN/AUTO FILL] (Principal/Autopreenchimento).

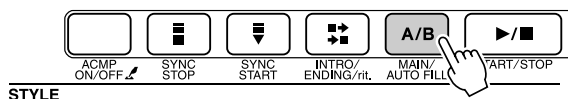

O nome da seção selecionada — MAIN A ou MAIN B — será exibida

#### 5 Pressione o botão [INTRO/ENDING/rit.].

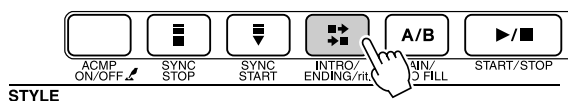

Você já está pronto para trocar a introdução.

#### 6 Ao tocar um acorde com a mão esquerda, a introdução do estilo selecionado será iniciada.

Neste exemplo, toque um acorde C maior (como mostra abaixo). Para obter informações sobre como tocar acordes, consulte "Tocar Acordes com Acompanhamento Automático", na página 38.

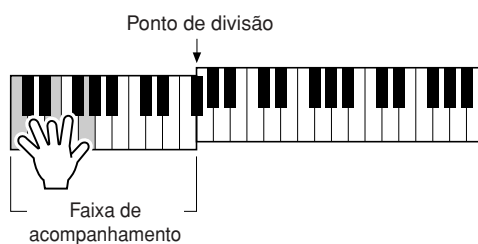

#### 7 Pressione o botão [MAIN/AUTO FILL].

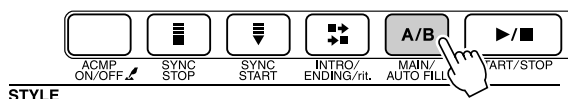

Quando processo de preenchimento for concluído, a seção A/B principal será suavemente iniciada.

#### 8 Pressione o botão [INTRO/ENDING/rit.].

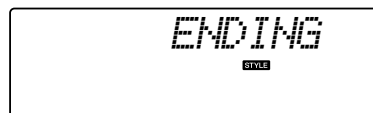
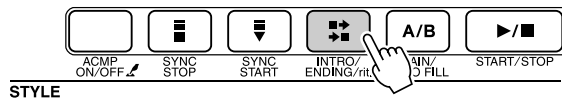

Isso alterna para a seção de finalização. Quando a finalização estiver concluída, o acompanhamento automático irá parar automaticamente. Você pode fazer com que a finalização diminua gradualmente (efeito ritardando), pressionando o botão [INTRO/ENDING/rit.] durante a reprodução da finalização.

#### ● Término Sincronizado

Quando essa função for selecionada, o acompanhamento apenas será reproduzido enquanto você estiver tocando acordes na faixa de acompanhamento do teclado. A reprodução de estilos apenas terminará quando as teclas forem soltas. Para ativar a função, pressione o botão [SYNC STOP] (Parar Sincronização).

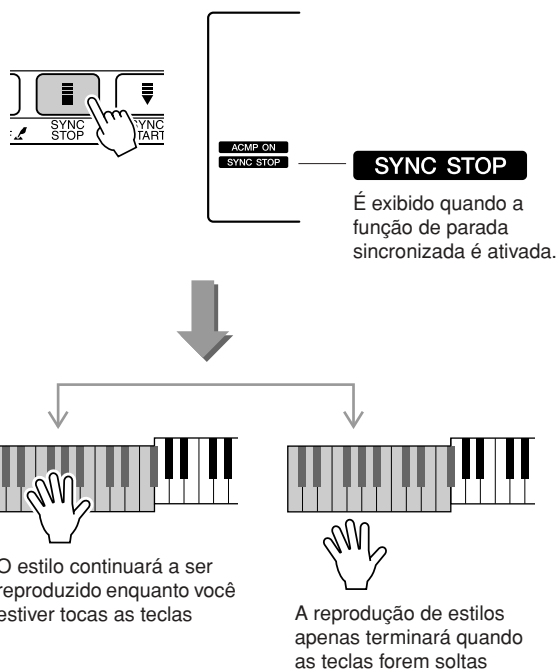

## Ajustar o Volume do Estilo

Pressione o botão [STYLE] para ativar a respectiva função.

**1** Pressione o botão [FUNCTION].

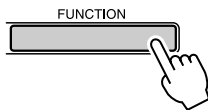

**2** Utilize os botões CATEGORY [▲] e [▼], para selecionar o item "Style Volume" (Volume do Estilo).

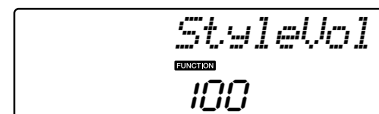
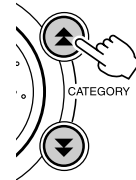

**3** Utilize o mostrador para definir o volume do estilo entre 000 e 127.

## Definir o Ponto de Divisão

O ponto de divisão padrão inicial é a tecla número 54 (tecla F#2); mas, você pode alterá-lo para outra tecla, utilizando o procedimento descrito a seguir.

**1** Pressione o botão [STYLE].

**2** Pressione e segure o botão [ACMP ON/OFF] por mais de um segundo para exibir o item "Split Point" (Ponto de Divisão).

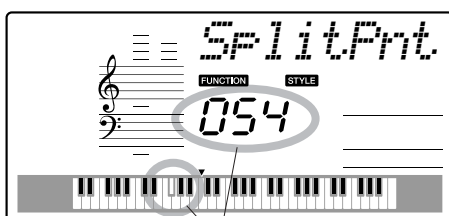
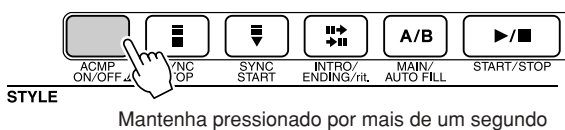

Ponto de Divisão

**3** Utilize o mostrador para definir o ponto de divisão como qualquer tecla entre 000 e 127.



### OBSERVAÇÃO

- Quando você altera o ponto de divisão, também altera sua faixa de acompanhamento automático.
- A faixa dividida não pode ser alterada durante uma aula muito longa.

### OBSERVAÇÃO

- Você também pode acessar o item Split Point, pressionando o botão [FUNCTION] e utilizando os botões CATEGORY [▲] e [▼] para localizar esse item (página 82).



## Tocar um Estilo com Acordes, mas sem Ritmo (Parar Acompanhamento)

Quando o acompanhamento automático estiver ativado (exibindo o ícone ACMP ON) e o Início Sincronizado está desativado, você poderá tocar acordes na faixa de acompanhamento da mão esquerda do teclado, enquanto este estiver parado, e os acordes de acompanhamento ainda serão ouvidos. É possível utilizar esse processo, chamado de "Stop Accompaniment" (Acompanhamento de Parada), e qualquer outro tipo de dedilhado de acorde reconhecido pelo instrumento (página 38).

**Pressione o botão [STYLE] para ativar a função de estilo e pressione o botão [ACMP ON/OFF] para ativar o acompanhamento automático.**

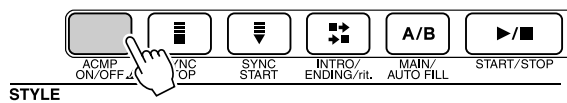

**ACMP ON**

É exibido quando o acompanhamento automático está ativado



## Carregar Arquivos de Estilo

Este instrumento inclui 155 estilos internos, permitindo ainda a transferência de outros estilos contidos no CD-ROM e na Internet (apenas se estiverem com o sufixo ".sty"), que podem ser carregados no número de estilo 156 e utilizados como estilos internos.

Para utilizar o a função de carregamento de arquivo de estilos, o arquivo em questão já deve ter sido transferido do computador para o instrumento. O procedimento de transferência de arquivos de um computador para o instrumento está descrito na página 89 ("Transferir Dados entre o Computador e o Instrumento").

O procedimento a seguir carrega um arquivo de estilo que já foi transferido de um computador para o instrumento, no número de estilo 156.

### 1 Pressione o botão [FUNCTION].

A função atualmente selecionada aparecerá no visor.

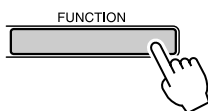

### 2 Pressione os botões CATEGORY [▲] e [▼] conforme necessário para selecionar o a função "Sff Load" (Carregamento de Arquivo de Estilos).

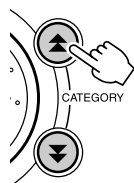

Depois de cerca de 2 segundos, o nome de um arquivo de estilo carregável aparecerá no visor. Se vários arquivos desse tipo tiverem sido transferidos ao instrumento, utilize o mostrador ou os botões [+] e [-] para selecionar os outros arquivos em seqüência.

### 3 Execute a operação de carregamento.

Com o nome do arquivo de estilo apresentado no visor, pressione o botão numérico [0].

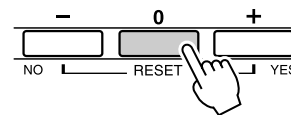

### 4 Será exibida uma mensagem de confirmação sobre a operação de carregamento. Pressione o botão [+ / YES] para carregar esse arquivo.

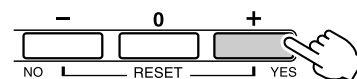

## Noções Básicas sobre Acordes

Um "acorde" é formado por duas ou mais notas tocadas simultaneamente.

O tipo mais básico de acorde é a "tríade", formada por três notas: as graduações tônica, terceira e quinta da escala correspondente. Por exemplo, a tríade C (dó) maiores, é formada pelas notas C (a tônica), E (mi – a terceira nota da escala em C) e G (a quinta nota da escala em C maior).

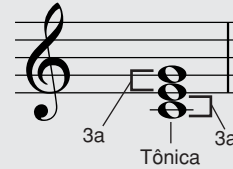

Na tríade apresentada anteriormente, a menor nota é a "tônica" do acorde (que consiste na "posição inicial" do acorde, com o uso de outras notas de acorde para os menores resultados de notas em "inversões"). A tônica é o som central do acorde, que suporta e pode ser combinado a outras notas de acorde.

A distância (intervalo) entre as notas adjacentes de uma tríade na posição tônica é uma terceira maior ou menor.

Terceira maior (quatro semitons)

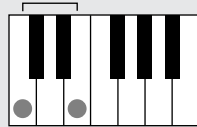

Terceira menor (dois semitons)

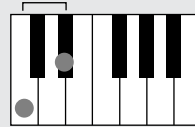

O menor intervalo da tríade na posição tônica (entre a tônica e a terceira) determina se essa tríade é um acorde maior ou menor e podemos mover a nota alta para cima ou para baixo em um semitom para gerar dois acordes adicionais, como mostra a seguir.

<p><b>Acorde maior</b> C<sub>M</sub></p> <p>3ª menor    3ª maior</p>	<p><b>Acorde menor</b> C<sub>m</sub></p> <p>3ª maior    3ª menor</p>	<p><b>Acorde aumentado</b> C<sub>aug</sub></p> <p>3ª maior    3ª maior</p>	<p><b>Acorde diminuto</b> C<sub>dim</sub></p> <p>3ª menor    3ª menor</p>
--	--	--	---

As características básicas do som do acorde permanecerão inalteradas, mesmo se alterarmos a ordem das notas para criar diferentes inversões. Acordes sucessivos em uma progressão de acordes podem ser uniformemente conectados, por exemplo, escolhendo as inversões apropriadas, ou arranjos ("voicings") de acordes.

### ● Interpretar Nomes de Acordes

Nomes de acordes indicam tudo o que você precisa saber sobre cada acorde (exceto pela inversão/sonorização). Um nome de acorde informa imediatamente qual é a tônica, se é um acorde maior, menor ou diminuto, se requer uma sétima maior ou diminuta, quais são as alterações ou tensões utilizadas.



### ● Alguns Tipos de Acordes (São apenas alguns dos tipos "padrão" de acorde reconhecidos pelo YPT-410.)

<p><b>4ª suspensa</b> C<sub>sus4</sub></p> <p>5ª justa    4ª justa</p>	<p><b>7ª</b> C<sub>7</sub></p> <p>7ª diminuta    Acorde maior</p>	<p><b>7ª menor</b> C<sub>m7</sub></p> <p>7ª diminuta    Acorde menor</p>	<p><b>7ª maior</b> C<sub>M7</sub></p> <p>7ª maior    Acorde maior</p>
<p><b>7ª menor/maior</b> C<sub>mM7</sub></p> <p>7ª maior    Acorde menor</p>	<p><b>7ª, 5ª diminuta</b> C<sub>7</sub><sup>(b5)</sup></p> <p>5ª diminuta    7ª acorde</p>	<p><b>7ª menor, 5ª diminuta</b> C<sub>m7</sub><sup>(b5)</sup></p> <p>5ª diminuta    Acorde em 7ª menor</p>	<p><b>7ª, 4ª suspensa</b> C<sub>7sus4</sub></p> <p>7ª diminuta    Acorde em 4ª suspensa</p>



## Procurar Acordes no Dicionário de Acordes

A função Dicionário é basicamente um "livro de acordes" integrado que mostra as notas individuais dos acordes. Ele é ideal quando você conhece o nome de um determinado acorde e deseja aprender a tocá-lo rapidamente.

- 1 Pressione e segure o botão LESSON [START] (Aula – Começar) por mais de um segundo.

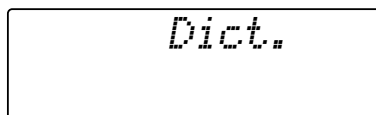
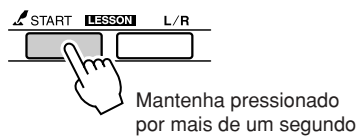

- 2 Como exemplo, aprenderemos a tocar um acorde GM7 (G maior com sétima). Pressione a tecla "G" (sol) na seção do teclado com a indicação "ROOT" (raiz). (Não é emitido nenhum som.) A tônica definida aparece no visor.

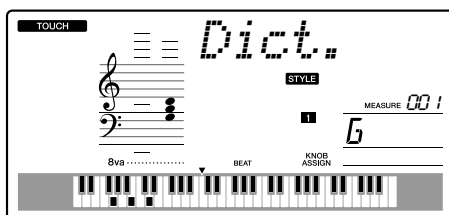
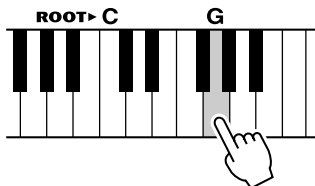

- 3 Pressione a tecla "M7" (sétima maior) na seção do teclado com a indicação "CHORD TYPE". (Não é emitido nenhum som.) As notas que você deve tocar para obter o acorde especificado (tônica e tipo de acorde) são exibidas no visor, tanto em notação como em diagrama de teclado.

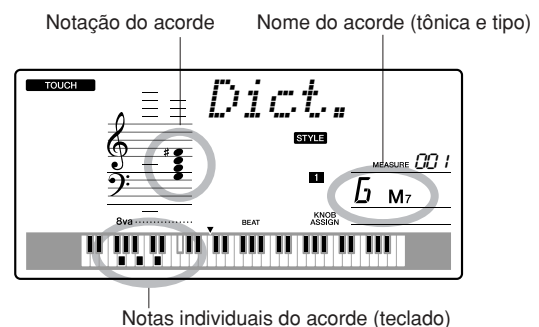
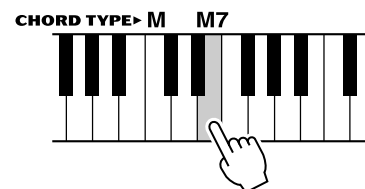

Para acessar possíveis inversões do acorde, pressione os botões [+]/[-].

### **[OBSERVAÇÃO]**

- Sobre os acordes maiores: os acordes maiores simples são geralmente indicados somente pelo nome da tônica. Por exemplo, "C" corresponde a C maior. Entretanto, ao especificar acordes maiores neste manual, certifique-se de selecionar "M" (maior) após a tônica.

- 4 Tente tocar um acorde na seção de acompanhamento automático, observando as indicações no visor. Quando você tocar corretamente um acorde, um som de sino indicará um sinal de sucesso e o nome do acorde piscará no visor.

## Song Volume

**1** Pressione o botão [FUNCTION].

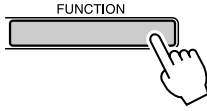

**2** Utilize os botões CATEGORY [▲] e [▼] para selecionar o item "Song Volume" (Volume da Música).

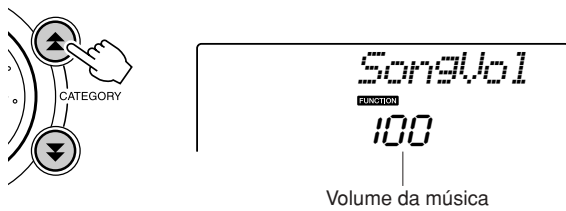

**3** Utilize o mostrador para definir o volume da música entre 000 e 127.

**OBSERVAÇÃO**

- O volume da música pode ser ajustado durante a seleção de uma música.

## A-B Repeat

É possível especificar uma seção de música, em que "A" é o ponto de origem "B", o ponto final.



**1** Reproduza a música (página 39) e pressione o botão [A-B REPEAT] no início da seção que você deseja repetir (ponto "A").

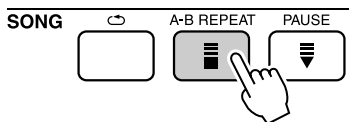

**2** Pressione novamente o botão [A-B REPEAT] no final da seção que você deseja repetir (ponto "B").

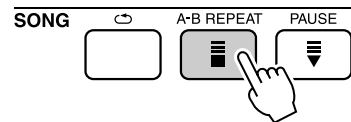

**3** A seção A-B especificada da música passará a tocar repetidamente.

Você pode interromper a repetição da reprodução, pressionando o botão [A-B REPEAT].

**OBSERVAÇÃO**

- Os pontos inicial e final da repetição podem ser especificados em acréscimos de um compasso.
- O número de compasso atual é indicado no visor durante a reprodução.
- Se quiser que o ponto inicial "A" esteja no início da música, pressione o botão [A-B REPEAT] antes de começar a reprodução da música.

## Desativar o Áudio de Partes de Músicas Independentes

Cada "trilha" de música toca uma parte diferente (melodia, percussão, acompanhamento, etc). Você pode desativar o áudio de fixas individuais e tocar a parte sem áudio no teclado ou simplesmente desativar as faixas além das que você deseja ouvir. Utilize os botões SONG MEMORY [1]–[5] e [A] para ativar ou desativar a áudio das faixas correspondentes. O número da faixa no visor desaparecerá quando essa faixa estiver sem áudio. Consulte a página 52 para obter informações sobre configuração de faixas de música.

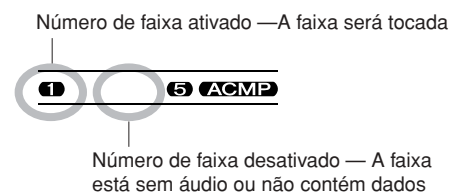

## Alterar a Voz da Melodia

Você pode alterar a voz da melodia de uma música para qualquer outra voz de sua preferência.

### OBSERVAÇÃO

• Não é possível alterar a voz da melodia de uma música do usuário.

- 1** Selecione a música e toque-a.
- 2** Gire o mostrador para selecionar a voz desejada depois de pressionar o botão [VOICE].



- 3** Pressione o botão [VOICE] por mais de um segundo.

A mensagem "SONG MELODY VOICE" (Voz da Melodia de Música) aparece no visor por alguns segundos, indicando que a voz selecionada na etapa 2 foi substituída pela voz da melodia original da música.

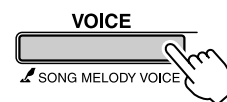

Mantenha pressionado por mais de um segundo

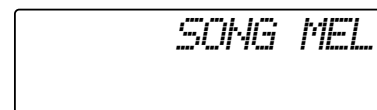

# Memorizar as Configurações Preferenciais do Painel

Este instrumento possui um recurso "Registration Memory" (Memória de Registros) que permite salvar as configurações preferenciais para rápido acesso sempre que necessário. É possível salvar até 16 configurações completas (8 bancos de duas configurações cada).

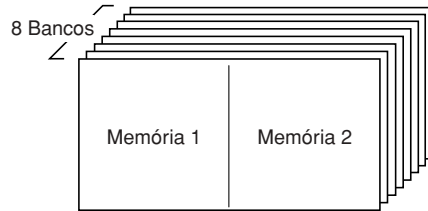

Até 16 predefinições (8 bancos de duas cada) podem ser memorizadas.

## Salvar em Registration Memory

**1** Defina os controles do painel conforme necessário; por exemplo, selecionando uma voz e um estilo de acompanhamento, entre outros.

**2** Pressione o botão [●] (MEMORY/BANK). Um número de banco aparecerá no visor quando o botão for solto.

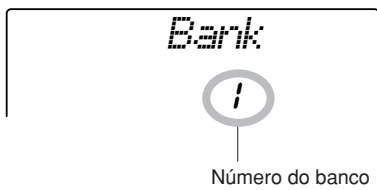
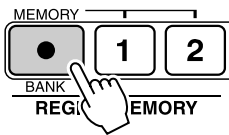

**3** Utilize o mostrador ou os botões numéricos de [1] a [8] para selecionar um número de banco de 1 a 8.

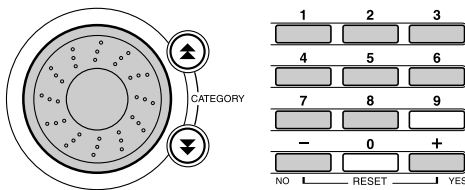

**OBSERVAÇÃO**

• Não é possível salvar dados na memória de registro durante a reprodução de uma música.

**4** Pressione o botão REGIST MEMORY [1] ou [2] enquanto mantém o botão [●] (MEMORY/BANK) pressionado para armazenar as configurações atuais do painel na memória de registro especificada.

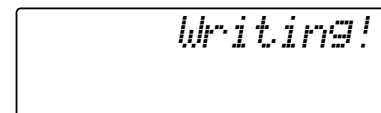
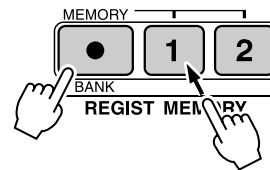

**OBSERVAÇÃO**

• Se você selecionar um número de memória de registro que já contém dados, os dados anteriores serão excluídos e substituídos pelos novos dados.

**AVISOS**

• Não desligue o instrumento ao salvar as configurações na memória do registro; caso contrário, os dados poderão se perder ou ficar danificados.



## Recuperar Registration Memory

**1** Pressione o botão [●] (MEMORY/BANK). Um número de banco aparecerá no visor quando o botão for solto.

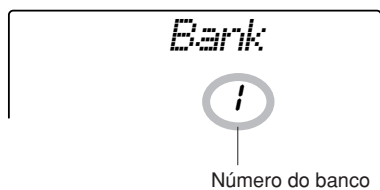
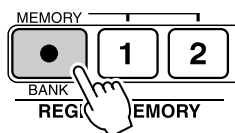

**2** Utilize o mostrador ou os botões numéricos de [1] a [8] para selecionar o bando a ser recuperado.

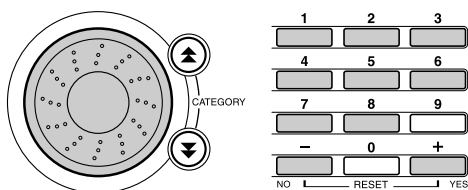

**3** Pressione o botão REGIST MEMORY, [1] ou [2], que contenha as configurações a serem recuperadas. O número recuperado de REGIST MEMORY aparecerá no visor por alguns segundos. Os controles do painel serão imediatamente definidos de acorde.

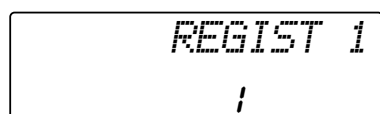
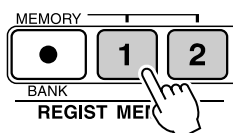

### ● Configurações que Podem ser Salvas em Registration Memory

#### • Configurações de estilo\*

Número do estilo Ativação/Desativação do Acompanhamento Automático, Ponto de Divisão, Configurações de estilo (MAIN A/B), Style Volume, Tempo

#### • Configurações de voz

Configuração de Voz Principal (Número da voz, Volume, Octave, Pan, Reverb Send Level, Attack Time, Release Time, Filter Cutoff, Filter Resonance, Chorus Send Level), Configurações de Voz Dupla (Dual ON/OFF, Número da voz, Volume, Octave, Pan, Reverb Send Level, Chorus Send Level, Attack Time, Release Time, Filter Cutoff, Filter Resonance), Configurações de Voz Dividida (Split ON/OFF, Número da voz, Volume, Octave, Pan, Reverb Send Level, Chorus Send Level)

#### • Configurações de efeitos

Reverb Type, Chorus Type

#### • Configurações de arpejo

Arpeggio Type, Arpeggio ON/OFF

#### • Configurações de harmonia

Harmony ON/OFF, Harmony Type, Harmony Volume

#### • Outras configurações

Transpose, Pitch Bend Range, Knob Assign

\* As configurações de estilo não estão disponíveis para Registration Memory quando recursos de Música são utilizados.

As "Funções" fornecem acesso a vários parâmetros detalhados do instrumento referentes à afinação, à definição do ponto de divisão e ao ajuste das vozes e dos efeitos. Observe a lista de funções, começando pela página oposta. Existem 54 parâmetros de função ao todo.

Ao localizar uma função que deseja configurar, basta selecionar seu respectivo nome para exibição (mostrado à direita do nome da função na lista) e faça ajustes conforme necessário.

## Selecionar e Definir Funções

**1** Localize a função a ser definida na lista que começa na página 83.

**2** Pressione o botão [FUNCTION].

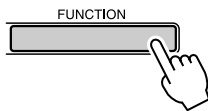

**3** Selecione uma função.

Pressione os botões CATEGORY [▲] e [▼] conforme necessário até que o nome para exibição da função apareça no visor.

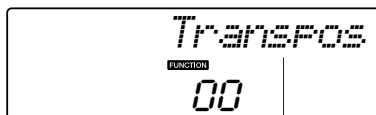
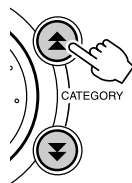

A função selecionada.

**4** Utilize o mostrador, os botões [+] e [-] ou os botões numéricos de [0] a [9] para definir a função selecionada conforme necessário.

Os botões [+] e [-] são utilizados para fazer configurações do tipo ON/OFF: [+] = ON, [-] = OFF.

Em alguns casos, o botão [+] iniciará a execução da função selecionada, enquanto o botão [-] cancelará essa seleção.

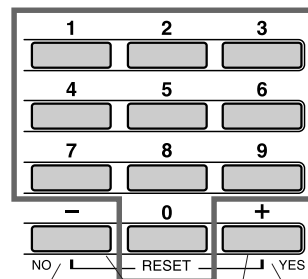
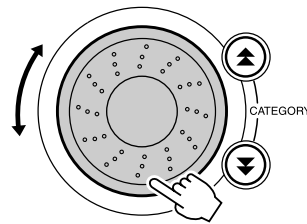

Entrada numérica direta.

- Reduzir o valor em 1.
- OFF
- Cancelar
- Aumentar o valor em 1.
- ON
- Executar

Pressione ao mesmo tempo para recuperar a configuração padrão.

As configurações das funções serão armazenadas na memória logo que forem alteradas. Para restaurar todas as configurações padrão de fábrica, realize o procedimento "Backup Clear (Limpeza de Backup)", descrito na seção "Inicialização" da página 56.

## ● Lista de Configurações de Funções

Configuração	Título do Item	Faixa/ Configurações	Descrição
Volume do Estilo	<i>StyleVol</i>	000–127	Determina o volume do Estilo.
Volume da Música	<i>SongVol</i>	000–127	Determina o volume da Música.
Transposição	<i>Transpos</i>	-12–12	Determina a altura do instrumento em acréscimos de semitons.
Sintonia	<i>Tuning</i>	-100–100	Define a altura do som do instrumento em acréscimos de 1 centésimo.
Faixa de Curva de Altura	<i>PBRange</i>	01–12	Define a faixa de curva de altura em acréscimos de semitons.
Ponto de Divisão	<i>SplitPnt</i>	000–127 (C-2–G8)	Determina a tecla mais alta para a voz Dividida e define o "Ponto" de Divisão; ou seja, a nota que separa a voz Dividida (inferior) e a voz Principal (superior). As configurações de Ponto de Divisão e do Ponto de Divisão do Acompanhamento são definidas automaticamente com o mesmo valor.
Sensibilidade ao Toque	<i>TouchSns</i>	1 (Suave), 2 (Média), 3 (Intensa)	Quando a função Resposta ao Toque está ativada, ela determina a sensibilidade desse recurso.
Volume da Voz Principal	<i>M. Volume</i>	000–127	Determina o volume da voz Principal.
Oitava da Voz Principal	<i>M. Octave</i>	-2–+2	Determina a faixa de oitavas da voz Principal.
Deslocamento da Voz Principal	<i>M. Pan</i>	000 (esquerda)– 64 (centro)– 127 (direita)	Determina a posição de deslocamento da voz Principal na imagem estéreo. O valor "0" faz com que o som seja deslocado totalmente à esquerda, enquanto o valor "127" faz com i o som seja deslocado totalmente à direita.
Nível de Reverberação da Voz Principal	<i>M. Reverb</i>	000–127	Determina o quanto do sinal da voz Principal é enviado ao efeito de Reverberação.
Nível de Dispersão de Coro da Voz Principal	<i>M. Chorus</i>	000–127	Determina o quanto do sinal da voz Principal é enviado ao efeito de Coro.
Tempo de Ataque da Voz Principal	<i>M. Attack</i>	000–127	Define o tempo de ataque da voz Principal.
Tempo de Liberação da Voz Principal	<i>M. Releas</i>	000–127	Define o tempo de liberação da voz Principal.
Corte de Filtro da Voz Principal	<i>M. Cutoff</i>	000–127	Define a frequência de corte de filtro da voz Principal.
Ressonância de Filtro da Voz Principal	<i>M. Reso.</i>	000–127	Define a ressonância de filtro da voz Principal.
Voz Dupla	<i>D. Voice</i>	001–504	Seleciona a voz Dupla.
Volume da Voz Dupla	<i>D. Volume</i>	000–127	Determina o volume da voz Dupla.
Oitava da Voz Dupla	<i>D. Octave</i>	-2–+2	Determina a faixa de oitavas da voz Dupla.
Deslocamento da Voz Dupla	<i>D. Pan</i>	000 (esquerda)– 64 (centro)– 127 (direita)	Determina a posição de deslocamento da voz Dupla na imagem estéreo. O valor "0" faz com que o som seja deslocado totalmente à esquerda, enquanto o valor "127" faz com i o som seja deslocado totalmente à direita.
Nível de Reverberação da Voz Dupla	<i>D. Reverb</i>	000–127	Determina o quanto do sinal da voz Dupla é enviado ao efeito de Reverberação.
Nível de Coro da Voz Dupla	<i>D. Chorus</i>	000–127	Determina o quanto do sinal da voz Dupla é enviado ao efeito de Coro.
Tempo de Ataque da Voz Dupla	<i>D. Attack</i>	000–127	Define o tempo de ataque da voz Dupla.
Tempo de Liberação da Voz Dupla	<i>D. Releas</i>	000–127	Define o tempo de liberação da voz Dupla.
Corte de Filtro da Voz Dupla	<i>D. Cutoff</i>	000–127	Define a frequência de corte de filtro da voz Dupla.
Ressonância de Filtro da Voz Dupla	<i>D. Reso.</i>	000–127	Define a ressonância de filtro da voz Dupla.
Voz Dividida	<i>S. Voice</i>	001–504	Seleciona a voz Dividida.
Volume da Voz Dividida	<i>S. Volume</i>	000–127	Determina o volume da voz Dividida.
Oitava da Voz Dividida	<i>S. Octave</i>	-2–+2	Determina a faixa de oitavas da voz Dividida.

Configuração	Título do Item	Faixa/ Configurações	Descrição
Deslocamento da Voz Dividida	<i>S. Pan</i>	000 (esquerda)– 64 (centro)– 127 (direita)	Determina a posição de deslocamento da voz Dividida na imagem estéreo. O valor "0" faz com que o som seja deslocado totalmente à esquerda, enquanto o valor "127" faz com i o som seja deslocado totalmente à direita.
Nível de Reverberação da Voz Dividida	<i>S. Reverb</i>	000–127	Determina o quanto do sinal da voz Dividida é enviado ao efeito de Reverberação.
Nível de Coro da Voz dividida	<i>S. Chorus</i>	000–127	Determina o quanto do sinal da voz Dividida é enviado ao efeito de Coro.
Tipo de Reverberação	<i>Reverb</i>	01–10	Determina o tipo de Reverberação ou sua desativação (10). (Veja a lista na página 117)
Tipo de Coro	<i>Chorus</i>	01–05	Determina o tipo de Coro ou sua desativação (05). (Veja a lista na página 117)
Tipo de EQ Principal	<i>MasterEQ</i>	Speaker1, Speaker2, Headphone, Line Out1, Line Out1,	Define o equalizador aplicado à saída de alto-falante para obter o som ideal em diferentes situações de escura.
Tipo de Harmonia	<i>HarmType</i>	01–26	Determina o tipo de Harmonia. (Veja a lista na página 117)
Volume da Harmonia	<i>HarmVol</i>	000–127	Determina o volume do efeito de Harmonia.
Tipo de Arpejo	<i>ARP Type</i>	01–50	Determina o tipo de Arpejo. (Veja a lista na página 14)
Velocidade do Arpejo	<i>ARP Velo</i>	1 (Original), 2 (Thru)	Define o modo de velocidade para reprodução de arpejos.
Carregamento de Arquivos de Estilos	<i>Sff Load</i>	001–nnn	Carrega um arquivo de Estilos.
Modo para PC	<i>PC mode</i>	PC1/PC2/OFF	Otimiza as configurações MIDI quando o instrumento está conectado a um computador (página 88).
Local Ativado/Desativado	<i>Local</i>	ON/OFF	Determina se o teclado do instrumento controla (ON) ou não (OFF) o gerador interno de tons. (página 87)
Relógio Externo	<i>ExtClock</i>	ON/OFF	Determina se o instrumento é sincronizado com o relógio interno (OFF) ou com um relógio externo (ON). (página 87)
Sem Teclado	<i>KbdOut</i>	ON/OFF	Determina se os dados de performance pelo teclado do instrumento são transmitidos (ON) ou não (OFF).
Sem Estilo	<i>StyleOut</i>	ON/OFF	Determina se os dados de Estilo são transmitidos (ON) ou não (OFF) via USB durante a reprodução de Estilos.
Sem Música	<i>SongOut</i>	ON/OFF	Determina se os dados de Músicas são transmitidos (ON) ou não (OFF) via USB durante a reprodução de Músicas.
Envio Inicial	<i>InitSend</i>	YES/NO	Permite que você envie os dados de configuração do painel para um computador. Pressione [+] para enviar ou [-] para cancelar.
Numerador de Indicação de Compasso	<i>Timesign</i>	00–60	Determina a indicação de compasso do Metrônomo.
Denominador de Indicação de Compasso	<i>TimesignD</i>	Mínima, Semínima, Colcheia, Semicolcheia	Define a duração de cada tempo do metrônomo.
Volume do Metrônomo	<i>MtrVol</i>	000–127	Determina o volume do Metrônomo.
Faixa da Aula (Direita)	<i>R-Part</i>	GuideTrack 1–16	Determina o número da faixa de guia para aula com a mão direita. Essa configuração só se aplica a músicas no formato SMF 0, transferidas de um computador.
Faixa de Aula (Esquerda)	<i>L-Part</i>	GuideTrack 1–16	Determina o número da faixa de guia para aula com a mão esquerda. Essa configuração só se aplica a músicas no formato SMF 0, transferidas de um computador.
Graduação	<i>Grade</i>	ON/OFF	Determina se a função de Graduação está ativada ou desativada.
Cancelar Demonstração	<i>D-Cancel</i>	ON/OFF	Determina se a função cancelar Demonstração está ativada ou não. Se essa configuração estiver definida como ON, a Música de Demonstração não será reproduzida, mesmo que o botão [DEMO] seja pressionado.

\* Todas essas configurações podem ser facilmente redefinidas para os valores padrão iniciais quando os botões [+] e [-] são pressionados ao mesmo tempo. (A única exceção é o Envio Inicial, que é uma operação e não uma configuração.)

Quase todos os instrumentos musicais eletrônicos mais modernos (principalmente sintetizadores, seqüenciadores e dispositivos relacionados a músicas para computador) utilizam o padrão mundial MIDI, que permite o envio e o recebimento de dados de configurações e performance nesses dispositivos. Como seria de esperar, este instrumento permite salvar ou enviar informações de performance do teclado como dados MIDI, além de músicas, estilos e configurações do painel.

A capacidade do MIDI no que diz respeito a performances ao vivo e criação/produção de músicas é enorme. Basta conectar este instrumento a um computador e transmitir esses dados MIDI. Nesta seção, você aprenderá as noções básicas do MIDI e suas funções específicas que estão inclusas neste instrumento.

## O que é MIDI?

Certamente, você já ouviu os termos "instrumento acústico" e "instrumento digital". Hoje em dia, essas são as duas principais categorias de instrumentos. Vamos considerar um piano de cauda e um violão clássico como instrumentos acústicos representativos. É fácil compreendê-los. Com o piano, você toca uma tecla e um martelo interno bate em algumas cordas e reproduz uma nota. Com o violão, você dedilha diretamente uma corda e o som da nota é emitido. Mas, como um instrumento digital consegue reproduzir uma nota?

### ● Produção de notas por um violão acústico



### ● Produção de notas por um instrumento digital

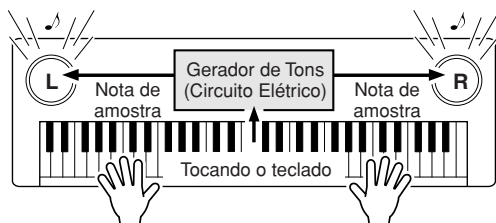

Com base nas informações sobre a reprodução provenientes do teclado, uma nota de amostra armazenada no gerador de tons é tocada por meio dos alto-falantes.

Como mostra a ilustração acima, em um instrumento eletrônico, a nota de amostra (nota gravada anteriormente), armazenada na seção geradora de tons (circuito eletrônico), é tocada com base nas informações recebidas do teclado. Assim, que informações fornecidas pelo teclado se tornam a base da produção de notas?

Por exemplo, digamos que você toque uma nota semínima "C" utilizando o som de piano do instrumento. Ao contrário dos instrumentos acústicos que geram uma nota ressonada, o instrumento eletrônico gera informações fornecidas pelo teclado, como "com que voz", "com que tecla", "com que intensidade", "quando foi pressionada" e "quando foi liberada". Em seguida, cada informação é transformada em um valor numérico e enviada para o gerador de tons. Com esses números como base, o gerador de tons reproduz a nota de amostra armazenada.

### Exemplo de informações do teclado

Número da voz (com que voz)	1 (piano de cauda)
Número da nota (com que tecla)	60 (C3)
Nota ativada (quando foi pressionada) e nota desativada (quando foi liberada)	Duração expressa numericamente (nota semínima)
Velocidade (com que intensidade)	120 (forte)

A performance do teclado e todas as operações do painel deste instrumento são processadas como dados MIDI. As músicas, o acompanhamento automático (estilos) e as músicas do Usuário também são formadas por dados MIDI.

O MIDI é a abreviação de Musical Instrument Digital Interface (Interface digital de instrumento musical) e permite que diferentes dispositivos e instrumentos musicais se comuniquem instantaneamente entre si via dados digitais.

O padrão MIDI é utilizado em nível mundial e foi projetado para transmitir dados de desempenho entre instrumentos musicais eletrônicos (ou computadores). Devido ao MIDI, você pode controlar um instrumento a partir de outro e transmitir dados de performance entre eles, ultrapassando ainda mais seus níveis de potencial criativo e performance.

As mensagens MIDI podem ser divididas em dois grupos: mensagens de canal e mensagens de sistema.

### ● Mensagens de Canal

Este instrumento é capaz de controlar 16 canais MIDI ao mesmo tempo; ou seja, ele pode reproduzir até 16 instrumentos diferentes ao mesmo tempo. As mensagens de canal transmitem informações como Note ON/OFF (Nota ativada/desativada), Program Change, para cada um dos 16 canais.

Nome da Mensagem	Configuração do Painel/ Operação do Instrumento
Note ON/OFF	Dados de performance do teclado (contém dados sobre número e velocidade de notas)
Program Change	Seleção de instrumento (incluindo seleção de banco MSB/LSB, se necessário)
Control Change	Configurações do instrumento (volume, deslocamento, etc.)

### ● Mensagens do Sistema

São os dados utilizados em comum por todo o sistema MIDI. As mensagens de sistema incluem Exclusive Messages (Mensagens exclusivas), que transmitem dados exclusivos de cada fabricante de instrumento, e Realtime Messages (Mensagens em tempo real), que controlam o dispositivo MIDI.

Nome da Mensagem	Configuração do Painel/ Operação do Instrumento
Exclusive Message	Configurações de reverberação/coro, etc.
Realtime Messages	Operação iniciar/parar

## Conectar-se a um PC

As funções a seguir ficam disponíveis quando este instrumento está conectado a um computador.

- Dados de performance podem ser transferidos entre o instrumento e o computador (página 87).
- Arquivos podem ser transferidos entre o instrumento e o computador (página 89).

Este é o procedimento de conexão:

### 1 Instale o driver USB MIDI no computador.

Esse driver está incluso no CD-ROM do produto. A instalação do driver USB MIDI está descrita na página 92.

### 2 Conecte o terminal USB do computador ao terminal USB do instrumento utilizando um cabo USB padrão (vendido separadamente).

O CD-ROM fornecido também inclui o aplicativo Musicsoft Downloader, que permite transferir arquivos de som a partir do computador para a memória flash do instrumento. Para obter instruções sobre como instalar o Musicsoft Downloader e transferir arquivos de som, veja a página 90.

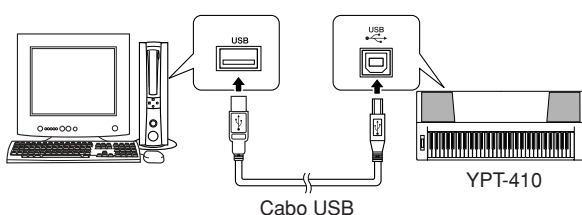

### ■ Precauções ao usar o terminal [USB]

Ao conectar o computador ao terminal [USB], verifique os pontos a seguir. Caso contrário, haverá risco de travamento do computador e danificação ou perda dos dados. Se o computador ou o instrumento travar, reinicie o software aplicativo ou o sistema operacional do computador, ou desligue e religue a alimentação elétrica do instrumento.

#### ⚠ AVISOS

- Use um cabo USB do tipo AB de menos de 3 metros.
- Antes de conectar o computador ao terminal [USB], saia de qualquer modo de economia de energia do computador (como suspensão, hibernação, espera).
- Antes de ligar o instrumento, conecte o computador ao terminal [USB].
- Execute o procedimento a seguir antes de ligar/desligar o instrumento ou conectar/desconectar o cabo USB ao/do terminal [USB].
  - Saia de qualquer software aplicativo aberto no computador.
  - Certifique-se de que os dados não estejam sendo transmitidos do instrumento. (Dados são transmitidos sempre que você toca notas no teclado ou reproduz uma música, etc.)
- Enquanto um dispositivo USB estiver conectado ao instrumento, aguarde seis segundos ou mais entre estas operações:
  - (1) ao desligar e ligar o instrumento ou, alternativamente,
  - (2) ao conectar/desconectar o cabo USB.

#### 📌 OBSERVAÇÃO

- O aplicativo Musicsoft Downloader pode não ser capaz de acessar o instrumento nos seguintes casos:
  - Durante a reprodução de um estilo.
  - Durante a reprodução de uma música.

## Transferir Dados de Performance entre um Computador

Quando o instrumento é conectado a um computador, seus dados de performance podem ser utilizados no computador, enquanto os dados de performance do computador podem ser executados no instrumento.

- Quando o instrumento está conectado ao computador, ele transmite/recebe dados de performance.

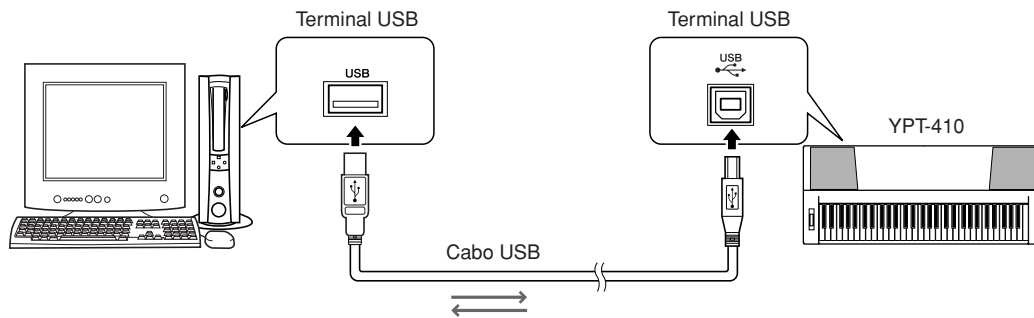

## ■ Configurações MIDI .....

Estas configurações estão relacionadas à transmissão e ao recebimento de dados de performance.

Item	Faixa/ Configurações	Descrição
Local	ON/OFF	O controle local determina se as notas tocadas no instrumento são emitidas ou não pelo sistema gerador de tons internos: esse gerador está ativo quando o controle local está ativado, ficando inativo quando esse controle é desativado.
External Clock	ON/OFF	Essas configurações determinam se o instrumento está sincronizado com seu próprio relógio interno (OFF) ou com um sinal de relógio de um dispositivo externo (ON).
Keyboard Out	ON/OFF	Essas configurações determinam se os dados de reprodução pelo teclado do instrumento são transmitidos (ON) ou não (OFF).
Style Out	ON/OFF	Essas configurações determinam se os dados de estilo são transmitidos (ON) ou não (OFF) durante a reprodução de estilos.
Song Out	ON/OFF	Essas configurações determinam se os dados de músicas são transmitidos (ON) ou não (OFF) durante a reprodução de músicas.

### ⚠ AVISOS

- Se o instrumento não estiver emitindo nenhum som, a causa mais provável é que o controle local esteja desligado.

### ⚠ AVISOS

- Se o relógio externo estiver definido como ON e não houver sinal de relógio vindo do dispositivo externo, as funções de música, estilo e metrônomo não funcionarão.

## 1 Pressione o botão [FUNCTION].

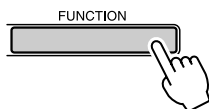

## 2 Utilize os botões CATEGORY [▲] e [▼] para selecionar o item cujo valor você deseja alterar.

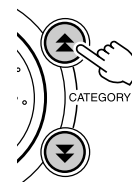

## 3 Utilize o mostrador para selecionar ON ou OFF.

## ■ Modo PC .....

Várias configurações MIDI devem ser feitas para a transferência de dados de performance entre o computador e o instrumento. O item de Modo PC pode fazer facilmente várias configurações em uma operação. Estas configurações estão disponíveis: PC1, PC2 e OFF.

Essa configuração não é necessária durante a transferência de músicas ou o backup de arquivos entre o computador e o instrumento.

\* Defina o modo PC para PC2 quando usar o Digital Music Notebook.

	PC1	PC2*	OFF
Local	OFF	OFF	ON
External Clock	ON	OFF	OFF
Song Out	OFF	OFF	OFF
Style Out	OFF	OFF	OFF
Keyboard Out	OFF	ON	ON

**1** Pressione e segure o botão [DEMO] por mais de um segundo para exibir o item "PC Mode".

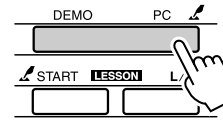

**2** Utilize o mostrador para selecionar PC1, PC2 ou OFF.

**OBSERVAÇÃO**

• Quando a configuração PC2 estiver selecionada, não será possível utilizar os recursos do instrumento para estilo, música, demonstração, gravação de músicas e aulas.

**OBSERVAÇÃO**

• Você também pode acessar o item Modo PC, pressionando o botão [FUNCTION] e utilizando os botões CATEGORY [▲] e [▼] para localizar esse item (página 82).

## Controle remoto de Dispositivos MIDI

Você também pode utilizar o instrumento como controle remoto para o aplicativo Digital Music Notebook no computador (via conexão USB), controlando as funções de reprodução, interrupção e transmissão a partir do painel.

## ■ Teclas do controle remoto .....

Para utilizar as funções de controle remoto, pressione simultaneamente as duas teclas localizadas na parte mais inferior do teclado (C1 e C#1) e pressione a tecla apropriada (como mostra a seguir).

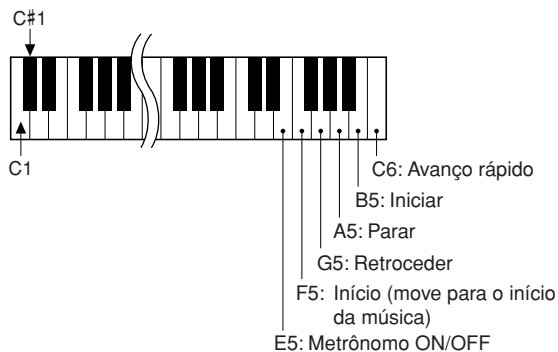

**OBSERVAÇÃO**

• O controle remoto dos dispositivos MIDI funcionará independentemente do modo PC2.



## Envio Inicial

Essa função permite enviar os dados de configuração do painel a um computador. Antes de gravar dados de performance a um aplicativo seqüenciador em execução no computador, convém enviar e gravar os dados de configuração do painel antes dos dados de performance reais.

### 1 Pressione o botão [FUNCTION].

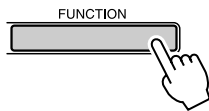

### 2 Utilize os botões CATEGORY [▲] e [▼] para selecionar o item "Initial Send".

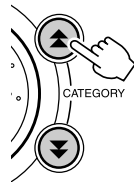

### 3 Pressione [+ / YES] para enviar ou [- / NO] para cancelar.

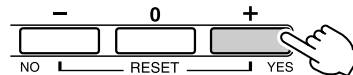

## Transferir Dados entre o Computador e o Instrumento

As músicas MIDI que residem em um computador, bem como as 70 músicas MIDI e os 5 arquivos de estilos fornecidos no CD-ROM, também podem ser transferidos ao instrumento. Os arquivos de backup também podem ser transferidos do instrumento ao computador e vice-versa. Músicas e estilos transferidos ao instrumento podem ser utilizados com as aulas do instrumento e outras funções. Para transferir músicas entre o computador e o instrumento, será necessário instalar no computador o aplicativo Musicsoft Downloader e o Driver USB MIDI, que acompanham o CD-ROM de Acessórios. Consulte o Guia de Instalação do CD-ROM de Acessórios, na página 92, para obter os detalhes da instalação.

#### ● Dados que podem ser transferidos de um computador para este instrumento.

- Capacidade de Música (máx.): Memory Flash para 99 músicas (Música 036–)
- Capacidade de Dados: Memory Flash de 373 KB
- Formato de Dados: Formato SMF 0, arquivo de estilos (extensão: .sty), Arquivo de Backup (06PK61.BUP)

#### ● O que é SMF (Arquivo MIDI Padrão)?

O formato SMF (Standard MIDI File) é um dos mais comuns e compatíveis formatos de seqüência usados para armazenar dados em seqüência. Existem duas variações: O Formato 0 e o Formato 1. Vários dispositivos MIDI são compatíveis com o Formato SMF 0 e a maioria dos dados de seqüência MIDI disponíveis no mercado é fornecida nesse mesmo formato.

#### ■ Com o Musicsoft Downloader, Você Pode:.....

- Transferir músicas MIDI transferidas por download da Internet ou criadas no computador. A transferência pode ser feita a partir do computador para a memória flash do instrumento. ⇒ **consulte o procedimento descrito na página 90.** O procedimento de transferência das músicas incluídas no CD-ROM de Acessórios do computador ao instrumento é especificado como exemplo.

- Arquivos de backup podem ser transferidos do instrumento ao computador e vice-versa.

⇒ consulte o procedimento descrito na página 91.

Utilize o aplicativo Musicsoft Downloader com o Internet Explorer 5.5 ou versão mais recente.

## ■ Utilizar o Musicsoft Downloader Para transferir músicas do CD-ROM de Acessórios à memória flash do instrumento...

### **OBSERVAÇÃO**

- Se uma música ou um estilo estiver sendo reproduzido, interrompa-o antes de continuar.

- 1** Instale o Musicsoft Downloader e o driver USB MIDI no computador e, em seguida, conecte o computador e o instrumento (página 94).
- 2** Insira o CD-ROM incluso na unidade de CD-ROM.  
Uma janela inicial aparecerá automaticamente.
- 3** Clique duas vezes no ícone de atalho do Musicsoft Downloader, criado na área de trabalho.  
Isso iniciará o aplicativo Musicsoft Downloader e ativará a janela principal.

### **OBSERVAÇÃO**

- O instrumento não poderá ser operado enquanto o Musicsoft Downloader estiver em execução.

- 4** Clique no botão "Add File" (Adicionar Arquivo), o que exibirá uma janela com o mesmo nome.
- 5** Clique no botão à direita de "Look in" (Examinar) e selecione a unidade de CD-ROM no menu suspenso exibido. Clique duas vezes na pasta "SampleData" (Dados de Amostra) dessa janela. Selecione o arquivo na pasta "SongData" (Dados de Música) específica que

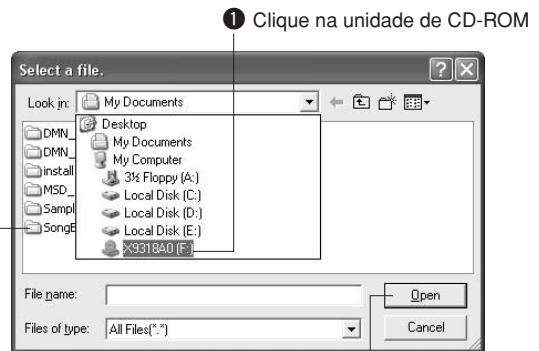

- 2 Clique duas vezes nas pastas "SampleData" → "SongData" e clique no arquivo de música desejado.
- 3 Clique em "Open" (Abrir)

## 6 Uma cópia do arquivo de músicas MIDI selecionado aparecerá em "List of files stored temporarily" (Lista de arquivos armazenamentos temporariamente), na topo da janela.

A mídia de memória também será exibida na parte inferior da janela, para especificar o destino da transferência. Clique em "Electronic Musical Instruments" (Instrumentos Musicais Eletrônicos) e em "Flash memory" (Memória Flash).

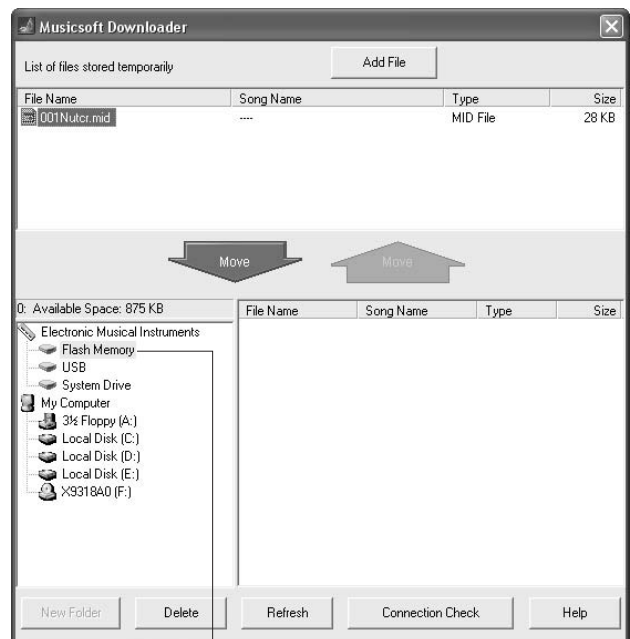

- 1 Clique em "Electronic Musical Instruments" (Instrumentos Musicais Eletrônicos) e em "Flash memory" (Memória Flash).

## 7 Depois de selecionar o arquivo em "List of files stored temporarily", clique no botão [Move] para baixo, o que exibirá uma mensagem de confirmação. Clique em [OK] para transferir a música de "List of files stored temporarily" para a memória do instrumento.

## 8 Feche a janela para encerrar o Musicsoft Downloader.

### **OBSERVAÇÃO**

- Encerre o Musicsoft Downloader para reproduzir as músicas transferidas do computador.

## 9 Para reproduzir uma música armazenada na memória flash, pressione o botão [SONG].

Utilize o mostrador para selecionar a música a ser tocada e pressione o botão [START/STOP] para iniciar a reprodução.

Arquivos de estilo (com extensão ".STY") podem ser transferidos à memória Flash com o mesmo procedimento descrito anteriormente. Os arquivos de estilos transferidos à Memória Flash podem ser carregados no número de estilo 156 e reproduzidos em seguida (página 74).

### **AVISOS**

- Não desconecte o cabo USB durante uma transferência de dados. Não só haverá erro na transmissão dos dados, mas a operação da memória de mídia poderá se tornar instável e seu conteúdo ser apagado completamente quando o instrumento for ligado ou desligado.

### **AVISOS**

- Dados armazenados podem ser perdidos devido a falhas no equipamento ou a uma operação incorreta. Por motivos de segurança, convém manter uma cópia de todos os dados importantes armazenada no computador.
- Convém usar um adaptador de energia em vez de pilhas ao transferir dados. Os dados podem ser corrompidos se as baterias descarregarem durante a transferência.

### ● Para Utilizar Músicas transferidas em Aulas...

Para utilizar músicas (somente formato SMF 0) transferidas do computador em aulas, é necessário especificar que canais devem ser reproduzidos como a parte da mão esquerda e a parte da mão direita.

- 1 Pressione o botão [SONG] e selecione a música (036-), localizada na memória flash, para a qual você deseja definir a faixa de orientação.
- 2 Pressione o botão [FUNCTION].
- 3 Utilize os botões CATEGORY [▲] e [▼] para selecionar o item "R-Part" ou "L-Part".
- 4 Utilize o mostrador para selecionar o canal a ser reproduzido como a área especificada para a mão direita ou esquerda.

Recomendamos que você selecione o canal 1 para a parte da mão direita e o canal 2 para a da mão esquerda.

## ■ Transferir um arquivo de backup do instrumento ao computador . .

É possível utilizar o Musicsoft Downloader para transferir ao computador "Arquivos de Backup" contendo dados de backup (página 56), inclusive as cinco Músicas do Usuário armazenadas no instrumento. Se você clicar em "Electronic Musical Instruments", na tela do Musicsoft Downloader, e selecionar "System Drive" (Unidade do Sistema), um arquivo nomeado "06PK61.BUP" aparecerá no canto inferior direito da tela do Musicsoft Downloader. Este é o arquivo de backup. Para obter detalhes sobre como transferir um arquivo de backup usando o aplicativo Musicsoft Downloader, consulte a ajuda On-line no aplicativo.

### **OBSERVAÇÃO**

- Dados de músicas predefinidas não podem ser transmitidos a partir do instrumento.

### **AVISOS**

- Os dados de backup, incluindo as cinco músicas de usuário, são transmitidos/recebidos como um único arquivo. Como consequência, todo os dados de backup serão substituídos em cada operação de transmissão ou recepção. Lembre-se disso ao transferir dados.

### **AVISOS**

- Não renomeie o arquivo de backup no computador. Se o fizer, ele não será reconhecido ao ser transferido para o instrumento.



# Guia de Instalação do CD-ROM de Acessórios

## OBSERVAÇÕES ESPECIAIS

- Os direitos autorais do software e deste manual são exclusivos da Yamaha Corporation.
- O uso do software e deste manual é regido pelo contrato de licença que o comprador aceita integralmente ao romper o lacre do pacote de software. (Leia atentamente o Contrato de Licenciamento de Software no final deste manual antes de instalar o aplicativo.)
- A cópia do software ou a reprodução deste manual, no todo ou em parte, por qualquer meio, são expressamente proibidas sem o consentimento por escrito do fabricante.
- A Yamaha não fornece declarações ou garantias quanto ao uso do software e da documentação. Ela não poderá ser responsabilizada pelos resultados do uso deste manual e do software.
- O disco que contém o software não é desenvolvido para sistema audiovisual (reprodutor de CD, DVD etc.). Não tente usar o disco em outro equipamento que não seja um computador.
- Futuras atualizações do aplicativo e do software de sistema, bem como quaisquer alterações nas especificações e funções, serão divulgadas separadamente.
- As imagens do visor mostradas nesse manual foram criadas para fins de instrução e podem apresentar diferenças em relação às exibidas no computador.

## Avisos Importantes sobre o CD-ROM

### ● Tipo de Dados

Este CD-ROM inclui um software de aplicativo. Consulte a página 94 para obter instruções de instalação do software.

#### **AVISOS**

- *Não tente reproduzir este CD-ROM em outro equipamento que não seja um computador. O ruído alto resultante pode causar problemas de audição ou danificar seu equipamento.*

### ● Sistema Operacional (OS)

Os aplicativos neste CD-ROM foram fornecidos em versões para sistemas operacionais Windows.

## Conteúdo do CD-ROM



Nome da pasta	Aplicativo / Nome dos dados	Conteúdo	
1 MSD_	Musicsoft Downloader	Este aplicativo pode ser usado para transferir dados de músicas por download da Internet e transferi-los do computador para a memória do instrumento.	
2 DMN_	Digital Music Notebook	Digital Music Notebook é uma combinação de programa de aprendizagem musical e serviço on-line que torna fácil e divertido praticar e dominar tecnicamente suas músicas favoritas. Instalando o Digital Music Notebook, você poderá usar suas excelentes e convenientes funções com a música de demonstração.	
DMN_FlashDemo	Digital Music Notebook Flash Demo	O software demonstrativo com animações apresenta todos os recursos do Digital Music Notebook.	
3 SongBook	Livro de músicas	Inclui dados de partitura para as 30 músicas internas fornecidas no instrumento, assim como 70 músicas MIDI fornecidas no CD-ROM. As exceções são as músicas de 1 a 11 e a música 20, que é protegida pela legislação de direitos autorais. As partituras das músicas de 9 a 11 são fornecidas neste manual, a partir da página 100.	
4 USBdrv2k_	Driver USB para MIDI (Windows 2000/XP)	Esse software de driver é necessário para conectar dispositivos MIDI ao computador via USB.	
USBdrvVista_	Driver USB para MIDI (Windows Vista/XP x64)		
SampleData	SongData	70 músicas MIDI	Estas músicas, estilos ou dados* podem ser transferidos para o instrumento e reproduzidos ou usados com as funções do instrumento. * O YPT-410 não tem suporte a dados de Banco de Dados de Músicas.
	StyleData	5 arquivos de estilo	
	MDB	5 dados de Banco de Dados de Músicas	

Para visualizar partituras em PDF, instale o Adobe Reader no computador.  
Para fazer o download do Reader, visite este URL: <http://www.adobe.com/>

### ■ Utilizar o CD-ROM .....

Leia o Acorde de Licença de Software, na página 124, antes de abrir o pacote do CD-ROM.

**1 Verifique os requisitos do sistema para ter certeza de que o software será executado no computador.**

**2 Insira o CD-ROM incluído na unidade de CD-ROM.**

A janela inicial aparecerá automaticamente.

**3 Instale o driver USB MIDI no computador.**

Consulte "Instalar o Driver USB MIDI", na página 94, para obter instruções de instalação e configuração.

**4 Conecte o instrumento ao computador.**

O procedimento de conexão está descrito na página 86.

**5 Instale o software.**

Musicsoft Downloader:  
Veja a página 96.

**6 Inicie o software.**

Para conhecer melhor as operações do software, consulte a ajuda on-line incluída nesse software.

Consulte "Solução de problemas", na página 97 em caso de dúvidas sobre a instalação da unidade.

## Requisitos do Sistema

Aplicativo/Dados	SO	CPU	Memória	Disco rígido	Visor
Musicsoft Downloader	Windows 2000/ XP Home Edition/ XP Professional/Vista * Suporte apenas a 32 bits.	233 MHz ou superior; família de processadores Intel® Pentium®/Celeron® (500 MHz ou superior é recomendado)	64 MB ou mais (256 MB ou mais é recomendado)	pelo menos 128 MB de espaço livre (um mínimo de 512 MB de espaço livre é recomendado)	800 x 600 HighColor (16 bits)
Driver USB para Windows 2000/XP	Windows 2000/ XP Home Edition/ XP Professional	166 MHz ou superior; família de processadores Intel® Pentium®/Celeron®	32 MB ou mais (64 MB ou mais é recomendado)	pelo menos 3 MB de espaço livre	—
Driver USB para Windows Vista/XP x64	Windows Vista/ XP Professional x64 Edition	800 MHz ou superior; família de processadores Intel® Pentium®/Celeron® ou processador compatível com Intel® 64	512 MB ou mais	pelo menos 3 MB de espaço livre	—
Digital Music Notebook	Windows XP Home/ Professional Edition, Service Pack 1a (SP1a) ou mais/Windows Vista * Suporte apenas a 32 bits.	400 MHz ou velocidade de clock de processador superior (família de processadores Intel® Pentium®/Celeron® ou processador compatível é recomendado)	128 MB ou mais (256 MB ou mais é recomendado)	pelo menos 150 MB de espaço livre	1024 x 768 HighColor (16 bits)
Digital Music Notebook (Requisitos para reproduzir conteúdo com vídeo incluso.)	Windows 2000/ XP Home Edition/ XP Professional/Vista * Suporte apenas a 32 bits.	1 GHz ou superior; família de processadores Intel® Pentium®/Celeron® (1.4 GHz ou superior é recomendado)	256 MB ou mais		

## Instalação do Software

### ● Desinstalar (Remover o Software)

O software instalado pode ser removido do computador desta forma:

No menu Iniciar do Windows, selecione Iniciar → Configurações → Painel de controle → Adicionar ou remover aplicativos → Instalar e Desinstalar. Selecione o item a ser removido e clique em [Adicionar ou Remover]. Siga as instruções na tela para remover o software selecionado.

#### **[OBSERVAÇÃO]**

- Os nomes reais dos itens de menu e dos botões dependerão da versão do SO em uso.

### ■ Instalar o Driver USB MIDI .....

Para poder se comunicar e utilizar dispositivos MIDI (como instrumentos musicais eletrônicos) conectados ao computador, o software de driver adequado deve estar corretamente instalado no computador.

O driver USB MIDI permite que software de seqüência e aplicativos semelhantes no computador transmitam e recebam dados MIDO entre dispositivos MIDI via cabo USB.

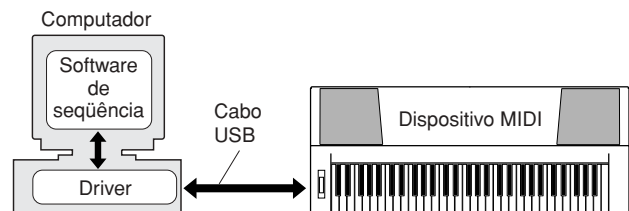

- Instalação do Windows 2000 → página 95.
- Instalação do Windows XP → página 95.
- Instalação do Windows Vista → página 96.

Verifique o nome da unidade de CD-ROM que será usado (D:, E:, Q: etc.) O nome da unidade aparece ao lado do ícone de CD-ROM na pasta "Meu Computador". O diretório raiz dessa unidade será D:\, E:\ ou Q:\, respectivamente.

## Como instalar o driver no Windows 2000

- 1** Inicie o computador e use a conta "Administrador" para fazer logon no Windows 2000.
- 2** Selecione [Meu Computador] → [Painel de Controle] → [Sistema] → [Hardware] → [Assinatura de Driver] → [Verificação de Assinatura de Arquivo], marque o botão de rádio à esquerda de "Ignorar—Instalar todos os arquivos, independentemente da assinatura" e clique em [OK].
- 3** Insira o CD-ROM incluso na unidade de CD-ROM.  
Uma janela inicial aparecerá automaticamente.
- 4** Em primeiro lugar, verifique se a chave POWER (Liga/Desliga) no dispositivo MIDI está na posição OFF (Desligada) e, em seguida, utilize um cabo USB para conectar o dispositivo ao computador. Depois de fazer as conexões, ligue o dispositivo MIDI. O sistema inicia automaticamente o Assistente para Adicionar Novo Hardware. Clique em [Avançar]. (Alguns computadores podem demorar um pouco para exibir a janela do Assistente.)  
Caso contrário, consulte a seção "Troubleshooting", no "Guia de Instalação do CD-ROM de Acessórios" do Manual do Proprietário.
- 5** Marque o botão de rádio para "Procurar um driver adequado para meu dispositivo [recomendado]" e clique em [Avançar].
- 6** Marque a caixa de seleção "Unidades de CD-ROM", desmarque todas as outras caixas e clique em [Avançar].

### **OBSERVAÇÃO**

• Se o sistema solicitar a inserção do CD-ROM do Windows durante a detecção dos drivers, aponte para a pasta "USBdrv2k\_" (ex: D:\USBdrv2k\_) e continue a instalação.

- 7** Desmarque "Instalar um dos outros drivers" e clique em [Avançar].

### **OBSERVAÇÃO**

• Se o painel do Assistente informar que o software que está prestes a ser instalado não contém uma assinatura digital da Microsoft, clique em [Sim].

- 8** Quando a instalação estiver concluída, o Assistente indicará a conclusão do assistente para Adicionar novo Hardware. Clique em [Concluir]. (Alguns computadores podem demorar um pouco para exibir a janela do Assistente.)
- 9** Reinicie o computador.  
A instalação do driver USB MIDI está concluída.

## Como instalar o driver no Windows XP

- 1** Inicie o computador e use a conta "Administrador" para fazer logon no Windows XP.
- 2** Selecione [Iniciar] → [Painel de Controle]. Se o painel de controle aparecer como "Escolha uma categoria", clique em "Mudar para o modo de exibição clássico", no canto superior esquerdo da janela.  
Todos os painéis de controle e ícones serão exibidos.
- 3** Vá para [Sistema] → [Hardware] → [Opções de Assinatura de Driver] e marque o botão de rádio à esquerda de "Ignorar". Clique em [OK].
- 4** Clique em [OK] para fechar Propriedades do Sistema e clique em "X", no canto superior direito da janela, para fechar o Painel de Controle.
- 5** Insira o CD-ROM incluso na unidade de CD-ROM.  
Uma janela inicial aparecerá automaticamente.
- 6** Em primeiro lugar, verifique se a chave POWER (Liga/Desliga) no dispositivo MIDI está na posição OFF (Desligada) e, em seguida, utilize um cabo USB para conectar o dispositivo ao computador. Depois de fazer as conexões, ligue o dispositivo MIDI. O sistema inicia automaticamente o Assistente para Adicionar Novo Hardware.  
Caso contrário, consulte a seção "Troubleshooting", no "Guia de Instalação do CD-ROM de Acessórios" do Manual do Proprietário. Se o sistema exibir "Novo Hardware Encontrado" no canto inferior direito, aguarde a exibição da janela do Assistente. (Alguns computadores podem demorar um pouco para exibir a janela.)  
Se a janela do Assistente não solicitar que você especifique se deseja se conectar ao Windows Update, marque o botão de rádio para "Não desta vez" e clique em [Avançar].
- 7** Marque o botão de rádio para "Instalar o software automaticamente (recomendado)" e clique em [Avançar].

### **OBSERVAÇÃO**

• Se, durante a instalação, o sistema exibir "...não passou no teste do logotipo do Windows que verifica sua compatibilidade com o Windows XP", clique em [Continuar Mesmo Assim].

- 8** Quando a instalação estiver concluída, o Assistente indicará a conclusão do assistente para Adicionar novo Hardware. Clique em [Concluir]. (Alguns computadores podem demorar um pouco para exibir a janela do Assistente.)
- 9** Reinicie o computador.  
Se o sistema exibir "Novo Hardware Encontrado" no canto inferior direito, aguarde a exibição da janela do Assistente. (Alguns computadores podem demorar um pouco para exibir a janela do Assistente.)

A instalação do driver USB MIDI está concluída.

**OBSERVAÇÃO**

- Esta janela do Assistente não aparecerá no caso do Windows XP Professional x64 Edition. Não é preciso reiniciar o computador.

## 10 No caso do Windows XP Professional x64 Edition, o Módulo de Suporte deve ser instalado.

Após instalar os drivers USB para MIDI de todos os dispositivos USB conectados, selecione "Meu Computador" no menu Iniciar. Clique com o botão direito no ícone de CD-ROM e selecione "Abrir" no menu suspenso. Selecione "USBdrvVista\_" → "XPx64SupportModule" → "Setup.exe" e inicialize "Setup.exe". Siga as instruções na tela.

**OBSERVAÇÃO**

- Instalado o Módulo de Suporte, esta etapa não será mais necessária, ainda que um novo dispositivo USB seja conectado ou que o driver USB para MIDI seja atualizado.

## Como instalar o driver no Windows Vista

**1** Inicie o computador e use a conta "Administrador" para fazer logon no Windows Vista.

**2** Insira o CD-ROM incluso na unidade de CD-ROM. Uma janela inicial aparecerá automaticamente.

**3** Em primeiro lugar, verifique se a chave POWER (Liga/Desliga) no dispositivo MIDI está na posição OFF (Desligada) e, em seguida, utilize um cabo USB para conectar o dispositivo ao computador. Depois de fazer as conexões, ligue o dispositivo MIDI. O sistema inicializará automaticamente a janela do Assistente para Adicionar Novo Hardware. Clique em "Localizar e instalar o software de driver (recomendado)".

Caso contrário, consulte a "Solução de problemas" na seção "Guia de Instalação do CD-ROM de Acessórios" do Manual do Proprietário. (Alguns computadores podem demorar um pouco para exibir a janela.)

**OBSERVAÇÃO**

- Se a janela "Controle de Conta de Usuário" aparecer, clique em [Continuar].

**4** Se aparecer uma mensagem permitindo ao Windows procurar o software de driver on-line, clique em "Não procurar on-line".

**5** Se aparecer uma mensagem solicitando que seja inserido o disco que acompanha o dispositivo, clique em [Avançar]. O sistema iniciará a instalação.

**OBSERVAÇÃO**

- Se aparecer a janela "Segurança do Windows", confirme que o software é de autoria da Yamaha Corporation e clique em [Instalar].

**6** Quando a instalação for concluída, o sistema exibirá a mensagem "O software deste dispositivo foi instalado com sucesso". Clique em [Fechar].

(Alguns computadores podem demorar um pouco para exibir a janela.)

A instalação do driver USB para MIDI está concluída.

## ■ Instalando os Aplicativos Musicsoft Downloader e Digital Music Notebook .....

**IMPORTANTE**

- Será necessário efetuar logon com privilégios de administrador (raiz) para instalar o Musicsoft Downloader em um computador que execute Windows 2000, XP ou Vista.
- Será necessário efetuar logon com privilégios de administrador (raiz) para instalar o Digital Music Notebook em um computador que execute Windows, XP ou Vista.

**IMPORTANTE**

- Ao instalar o Digital Music Notebook, verifique se o Internet Explorer 6.0 (com SP1) ou versão mais recente está instalado no computador.

**IMPORTANTE**

- Um pagamento por cartão de crédito será necessário para a compra de conteúdo do Digital Music Notebook. O processamento de cartões pode não ser possível em algumas áreas. Por isso, consulte as autoridades locais para verificar se o seu cartão pode ser usado.

**OBSERVAÇÃO**

- O uso do DMN (Digital Music Notebook) está regulado pelo ACORDE DE LICENÇA DA SIBELIUS SCORCH, com o qual o comprador concorda integralmente ao usar esse aplicativo. Leia atentamente o ACORDE no final deste manual antes de usar o aplicativo.

**1** Insira o CD-ROM de Acessórios na unidade de CD-ROM do computador.

Uma janela inicial será automaticamente exibida, mostrando os aplicativos de software.

**OBSERVAÇÃO**

- Se essa janela não aparecer automaticamente, clique duas vezes na pasta "Meu Computador" para abri-la. Clique com o botão direito no ícone de CD-ROM e selecione "Abrir" no menu suspenso. Clique duas vezes em "Start.exe" e continue até a etapa 2 a seguir.

**2** Clique em [Musicsoft Downloader] ou [Digital Music Notebook].

**3** Clique no botão [Install] (Instalar) e siga as instruções na tela para instalar o software. Para conhecer as instruções de operação do Digital Music Notebook, veja o menu Ajuda: inicie o aplicativo Digital Music Notebook e clique em "Ajuda".

Para conhecer as instruções de operação do Musicsoft Downloader, veja o menu Ajuda: inicie o aplicativo Musicsoft Downloader e clique em "Ajuda".

\* Para obter a versão mais recente do Musicsoft Downloader, visite o site a seguir.

<http://music.yamaha.com/download/>

**IMPORTANTE**

- Apenas o Musicsoft Downloader pode ser usado para transferir arquivos entre o instrumento e o computador. Nenhum outro aplicativo de transferência de arquivos pode ser usado.



## ■ Solução de problemas

### Não é possível instalar o driver.

- **O cabo USB foi conectado corretamente?**  
Verifique a conexão do cabo USB. Desconecte o cabo USB e reconecte-o.
- **A função USB está ativada no computador?**  
Quando o instrumento for conectado ao computador pela primeira vez, se o Assistente para Adicionar Novo Hardware ou sua janela não aparecer, pode ser que a função USB esteja desabilitada no computador. Siga estas etapas.

**1** Selecione [Painel de Controle]\* → [Sistema] → [Hardware] → [Gerenciador de Dispositivos] (no Windows 2000/XP) ou selecione [Painel de Controle] → [Gerenciador de Dispositivos] (no Windows Vista).

\* Modo de exibição clássico apenas no Windows XP.

**2** Verifique se nenhuma marca "!" ou "x" aparece ao lado de "Universal serial bus controller" ou "USB Root Hub". Se uma dessas marcas for exibida, significa que o controlador USB está desativado.

- **Existe um dispositivo desconhecido registrado?**  
Se a instalação falhar, o instrumento será marcado como "Dispositivo desconhecido" e não poderá instalar o driver. Exclua o "Dispositivo desconhecido" seguindo estas etapas.

**1** Selecione [Painel de Controle]\* → [Sistema] → [Hardware] → [Gerenciador de Dispositivos] (no Windows 2000/XP) ou selecione [Painel de Controle] → [Gerenciador de Dispositivos] (no Windows Vista).

\* Modo de exibição clássico apenas no Windows XP.

**2** Procure "Outros dispositivos" no menu "Exibir dispositivos por tipo".

**3** Se você encontrar "Outros dispositivos", clique duas vezes para estender a árvore e procure "Dispositivo desconhecido". Se esse indicador aparecer, selecione-o e clique no botão [Remover].

**4** Remova o cabo USB do instrumento e conecte-o novamente.

**5** Reinstale o driver.

- Usuários do Windows 2000  
..... veja a página 95
- Usuários do Windows XP  
..... veja a página 95
- Usuários do Windows Vista  
..... veja a página 96

### Ao controlar o instrumento a partir do computador via USB, o instrumento não opera corretamente ou nenhum som é ouvido.

- Você instalou o driver? (página 94)
- O cabo USB foi conectado corretamente?
- As configurações de volume do instrumento, do dispositivo de reprodução e do programa de aplicativo estão nos níveis adequados?
- Você selecionou uma porta adequada no software de seqüência?
- Você está usando o driver USB MIDI mais recente? O driver mais recente pode ser transferido por download no seguinte site da Web:

<http://music.yamaha.com/download/>

### A resposta de reprodução está atrasada.

- O computador atende aos requisitos do sistema?
- Existe outro aplicativo ou driver de dispositivo em execução?

### Não é possível suspender ou reiniciar o computador corretamente.

- Não suspenda o computador enquanto o aplicativo de MIDI estiver em execução. Se você estiver usando o Windows 2000, talvez não seja possível suspender/reiniciar normalmente, dependendo do ambiente específico (USB Host Controller, etc.). Mesmo assim, basta desconectar e conectar o cabo USB para poder utilizar novamente as funções do instrumento.

### Como faço para remover o driver?

[Windows 2000/XP/Vista]

- 1** Inicie o computador e use a conta "Administrador" para fazer logon no Windows.  
Feche todos os aplicativos e janelas que estiverem abertas.
- 2** Insira o CD-ROM incluso na unidade de CD-ROM.
- 3** Selecione "Meu Computador" no menu Iniciar.

**4** Clique com o botão direito do mouse no ícone de CD-ROM e selecione "Abrir" no menu suspenso.

**5** Selecione a pasta "USBdrvVista\_" ou "USBdrv2k\_" → pasta "uninstall" → arquivo "uninstall.exe" e inicialize o arquivo "uninstall.exe".

Siga as instruções na tela para desinstalar o driver.

**OBSERVAÇÃO**

- Se utilizar um sistema operacional de 64 bits, clique em "uninstall\_x64.exe" na pasta "USBdrvVista\_".
- Se a janela "Controle de Conta de Usuário" aparecer, clique em [Continuar].

**6** Aparecerá uma mensagem solicitando que você reinicie o computador para que o procedimento de desinstalação seja concluído.

A remoção do driver só estará completa quando o computador for reiniciado.



# Solução de Problemas

Problema	Possível Causa e Solução
Quando o instrumento é ligado ou desligado, um barulho de estalo é temporariamente ouvido.	Isso é normal e indica que o instrumento está recebendo energia elétrica.
Ao utilizar um celular, um ruído é produzido.	O uso de um celular próximo ao instrumento pode causar interferências. Para evitar isso, desligue o celular ou utilize-o longe do instrumento.
Não há som, mesmo quando o teclado está sendo tocado ou quando uma música ou um estilo está sendo reproduzido.	Verifique se não há nada conectado à saída PHONES/OUTPUT no painel traseiro. Nenhum som é emitido quando fones de ouvido estão conectados a essa saída. Verifique se o controle local está ativado ou desativado. (Veja a página 87.)
As teclas na área para a mão direita do teclado não emitem som.	Quando a função Dictionary (Dicionário) (página 77) é utilizada, as teclas na área para a mão direita são utilizadas apenas para inserir o tipo e a tônica do acorde.
<ul style="list-style-type: none"><li>• O volume está muito baixo.</li><li>• A qualidade do som é ruim.</li><li>• O ritmo é interrompido inesperadamente ou não é reproduzido.</li><li>• Os dados gravados de músicas etc. não são reproduzidos corretamente.</li><li>• O visor de cristal líquido escurece repentinamente, e todas as configurações do painel são redefinidas.</li></ul>	As pilhas estão com pouca carga ou descarregadas. Substitua todas as seis pilhas por novas ou utilize o adaptador CA opcional.
A reprodução do estilo ou da música não ocorre quando o botão [START/STOP] é pressionado.	A função External Clock (Relógio Externo) está definida como ON (Ativada)? Certifique-se de que a função External Clock esteja definida como OFF (Desativada); consulte "External Clock", na página 87.
O estilo não tem uma sonoridade apropriada.	Certifique-se de que a função Style Volume (Volume do Estilo) (página 83) esteja definida no nível apropriado. O ponto de divisão está definido em uma tecla adequada aos acordes que você está tocando? Defina o ponto de divisão em uma tecla adequada (página 72). O indicador "ACMP ON" é exibido no visor? Caso contrário, pressione o botão [ACMP ON/OFF] para exibi-lo.
Nenhum acompanhamento rítmico é reproduzido quando o botão [START/STOP] é pressionado após a seleção do número de estilo 131 ou de um estilo entre 143 e 155 (Pianista).	Não se trata de um defeito. O número de estilo 131 e os números de estilo de 143 a 155 (Pianista) não possuem partes rítmicas e, por isso, nenhum ritmo será reproduzido. As outras partes serão reproduzidas assim que você tocar um acorde na faixa de acompanhamento do teclado, se a reprodução de estilos estiver ativada.
Nem todas as vozes parecem estar funcionando ou o som parece estar mais curto.	O instrumento é polifônico para um máximo de 32 notas. Se a voz dupla ou a voz dividida estiver sendo utilizada e um estilo ou uma música for reproduzido ao mesmo tempo, alguns sons/notas poderão ser omitidos (ou "roubados") do acompanhamento ou da música.
Algumas notas não são emitidas durante a reprodução simultânea de várias notas no teclado ou algumas notas não serão emitidas durante a reprodução de arpejos.	Você ultrapassou o limite de 32 notas simultâneas, que corresponde à polifonia máxima (o número máximo de notas que podem ser tocadas ao mesmo tempo) do instrumento. O instrumento tocará normalmente, desde que no máximo 32 notas sejam tocadas ao mesmo tempo, tanto no teclado e por meio de qualquer função de reprodução automática.
O pedal (para prolongamento) parece produzir o efeito oposto. Por exemplo, quando o pedal é pressionado, o som é encurtado e, quando ele é solto, o som é prolongado.	A polaridade do pedal está invertida. Antes de ligar o instrumento, verifique se o plugue do pedal está corretamente conectado à saída SUSTAIN.
O som da voz varia em cada nota.	Isso é normal. O método de geração de sons AWM utiliza várias gravações (amostras) de um instrumento no teclado; portanto, o som real da voz pode parecer um pouco diferente dependendo da nota.
As notas incorretas são emitidas quando o teclado é tocado.	Talvez o recurso performance assistant technology esteja ativado. Pressione o botão [PERFORMANCE ASSISTANT] (Assistente de Performance) para desativá-lo.
O indicador ACMP ON não é exibido quando o botão [ACMP ON/OFF] é pressionado.	O botão [STYLE] está iluminado? Sempre pressione primeiro o botão [STYLE] quando for utilizar uma função relacionada a estilos.
Não há harmonia sonora.	Os efeitos de harmonia (01 a 26) apresentam comportamentos diferentes dependendo do tipo de cada um. Os tipos de 01 a 05 funcionam quando a reprodução de estilos está ativada, quando os acordes são tocados na faixa de acompanhamento do teclado e quando uma melodia é tocada na parte para a mão direita. Os tipos de 06 a 26 funcionarão com ou sem a reprodução de estilos ativada. Para os tipos de 06 a 12, é necessário tocar duas notas ao mesmo tempo.



# Partituras

Esta demonstração é um exemplo de como o Easy Song Arranger pode ser utilizado para modificar estilos em uma composição musical.

Song No. 9

♩ = 123

(Function Demo for Easy Song Arranger)

## Hallelujah Chorus

**Intro** **A** D G/D D

Melody

Style Progression <Clubdance> **Main** **Fill** 1st time **Main** 2nd time <Hard Rock> **Main**

D G/D D G/D D G/D D A7 D A D/A A

5/23

17/35

D D/C G/B Em7 A7sus4 A7 D G/D D G/D D

Main

<Tango> Main

Fill

<Fun 4/4> Main

21/39

G/D D G/D D C<sup>D</sup><sub>8va</sub> G/D D D G/D D

Fill

<Dream Dance> Main

42

G/D D G/D D A7 D D

(8va)

10

Fill

Ending

Esta partitura foi disponibilizada de forma a possibilitar que a altura seja corrigida pelo recurso "performance assistant technology". Se você tocar a parte "Play These Notes" (Toque estas Notas) utilizando esse recurso, a parte será corrigida e reproduzida de forma a se adaptar à parte de acompanhamento musical.

Song No. 10

♩ = 61

(Function Demo for performance assistant technology)

### Ave Maria

Melody

Play These Notes

P.A.T. Chord Symbols

These Notes Will Sound

Turn **P.A.T.** ON  
Type = CHORD

5

Your Turn.

Repeatedly Play the Same Key.

C + Dm7/C + G7/B + C

9

Am/C + D7/C + G/B + CM7/B

13

Am7 + D7 + G

Esta partitura foi disponibilizada de forma a possibilitar que a altura seja corrigida pelo recurso "performance assistant technology". Se você tocar a parte "Play These Notes" (Toque estas Notas) utilizando esse recurso, a parte será corrigida e reproduzida de forma a se adaptar à parte de acompanhamento musical.

Song No. 11

♩ = 108

(Function Demo for performance assistant technology)

### Nocturne op.9-2

Turn **(P.A.T.)** ON  
Type = CHORD  
2nd time only

Melody

Play These Notes

P.A.T. Chord Symbols

These Left-hand Notes Will Sound

9/25

You Can Even Play the Same Keys!

F + B<sup>b</sup>m/F + F + Am/E + D7

14/30

D7 + Am<sup>b5</sup>/G + Gm + C7 + A7/C#



19/35

Dm Bdim7 C7sus4 C7

23

1. 2.

F F F F F

42

*rit.*

F F F F F



N° Voz	Seleção do Banco		N° Alteração Programa MIDI (1-128)	Nome da Voz
	MSB (0-127)	LSB (0-127)		
098	000	112	082	Sawtooth Lead
099	000	115	082	Analogon
100	000	119	082	Fargo
101	000	112	099	Star Dust
102	000	112	086	Voice Lead
103	000	112	101	Brightness
<b>SYNTH PAD</b>				
104	000	112	092	Xenon Pad
105	000	112	095	Equinox
106	000	112	089	Fantasia
107	000	113	090	Dark Moon
108	000	113	101	Bell Pad
<b>PERCUSSION</b>				
109	000	112	012	Vibraphone
110	000	112	013	Marimba
111	000	112	014	Xylophone
112	000	112	115	Steel Drums
113	000	112	009	Celesta
114	000	112	011	Music Box
115	000	112	015	Tubular Bells
116	000	112	048	Timpani
<b>DRUM KITS</b>				
117	127	000	001	Standard Kit 1
118	127	000	002	Standard Kit 2
119	127	000	009	Room Kit
120	127	000	017	Rock Kit
121	127	000	025	Electronic Kit
122	127	000	026	Analog Kit
123	127	000	113	Dance Kit
124	127	000	033	Jazz Kit
125	127	000	041	Brush Kit
126	127	000	049	Symphony Kit
127	126	000	001	SFX Kit 1
128	126	000	002	SFX Kit 2
<b>ARPEGGIO</b>				
129	000	112	081	Synth Sequence
130	000	112	082	Sawtooth Lead Arpeggio
131	000	115	082	Analog Sequence
132	000	096	082	Chord Sequence
133	000	006	082	Sawtooth
134	000	000	081	Square Pulse
135	000	113	063	Trance
136	000	114	063	Synth Echo
137	000	112	001	Piano Arpeggio
138	000	114	005	Ballad Electric Piano
139	000	117	028	Guitar Chord
140	000	112	025	Guitar Arpeggio
141	000	113	039	Acid Synth
142	127	000	001	Arabic Loop
143	127	000	002	Massive Percussion

● Voz XGLite/Lista de Vozes\* Opcionais XGLite

N° Voz	Seleção do Banco		N° Alteração Programa MIDI (1-128)	Nome da Voz
	MSB (0-127)	LSB (0-127)		
<b>PIANO</b>				
144	000	000	001	Grand Piano
145	000	001	001	Grand Piano KSP
146	000	040	001	Piano Strings
147	000	041	001	Dream
148	000	000	002	Bright Piano
149	000	001	002	Bright Piano KSP
150	000	000	003	Electric Grand Piano
151	000	001	003	Electric Grand Piano KSP
152	000	032	003	Detuned CP80
153	000	000	004	Honky-tonk Piano
154	000	001	004	Honky-tonk Piano KSP
155	000	000	005	Electric Piano 1
156	000	001	005	Electric Piano 1 KSP
157	000	032	005	Chorus Electric Piano 1
158	000	000	006	Electric Piano 2

N° Voz	Seleção do Banco		N° Alteração Programa MIDI (1-128)	Nome da Voz
	MSB (0-127)	LSB (0-127)		
159	000	001	006	Electric Piano 2 KSP
*160	000	032	006	Chorus Electric Piano 2
161	000	041	006	DX + Analog Electric Piano
162	000	000	007	Harpsichord
163	000	001	007	Harpsichord KSP
164	000	035	007	Harpsichord 2
165	000	000	008	Clavi
166	000	001	008	Clavi KSP
<b>CHROMATIC</b>				
167	000	000	009	Celesta
168	000	000	010	Glockenspiel
169	000	000	011	Music Box
170	000	064	011	Orgel
171	000	000	012	Vibraphone
172	000	001	012	Vibraphone KSP
173	000	000	013	Marimba
174	000	001	013	Marimba KSP
175	000	064	013	Sine Marimba
176	000	097	013	Balimba
177	000	098	013	Log Drums
178	000	000	014	Xylophone
179	000	000	015	Tubular Bells
180	000	096	015	Church Bells
181	000	097	015	Carillon
182	000	000	016	Dulcimer
183	000	035	016	Dulcimer 2
184	000	096	016	Cimbalom
185	000	097	016	Santur
<b>ORGAN</b>				
186	000	000	017	Drawbar Organ
187	000	032	017	Detuned Drawbar Organ
188	000	033	017	60's Drawbar Organ 1
189	000	034	017	60's Drawbar Organ 2
190	000	035	017	70's Drawbar Organ 1
191	000	037	017	60's Drawbar Organ 3
192	000	040	017	16+2'2/3
193	000	064	017	Organ Bass
194	000	065	017	70's Drawbar Organ 2
195	000	066	017	Cheezy Organ
196	000	067	017	Drawbar Organ 2
197	000	000	018	Percussive Organ
198	000	024	018	70's Percussive Organ
199	000	032	018	Detuned Percussive Organ
200	000	033	018	Light Organ
201	000	037	018	Percussive Organ 2
202	000	000	019	Rock Organ
203	000	064	019	Rotary Organ
204	000	065	019	Slow Rotary
205	000	066	019	Fast Rotary
206	000	000	020	Church Organ
207	000	032	020	Church Organ 3
208	000	035	020	Church Organ 2
209	000	040	020	Notre Dame
210	000	064	020	Organ Flute
211	000	065	020	Tremolo Organ Flute
212	000	000	021	Reed Organ
213	000	040	021	Puff Organ
214	000	000	022	Accordion
215	000	000	023	Harmonica
216	000	032	023	Harmonica 2
217	000	000	024	Tango Accordion
218	000	064	024	Tango Accordion 2
<b>GUITAR</b>				
219	000	000	025	Nylon Guitar
220	000	043	025	Velocity Guitar Harmonics
221	000	096	025	Ukulele
222	000	000	026	Steel Guitar
223	000	035	026	12-string Guitar
224	000	040	026	Nylon & Steel Guitar
225	000	041	026	Steel Guitar with Body Sound
226	000	096	026	Mandolin
227	000	000	027	Jazz Guitar
228	000	032	027	Jazz Amp

# Lista de Vozes

N° Voz	Seleção do Banco		N° Alteração Programa MIDI (1-128)	Nome da Voz
	MSB (0-127)	LSB (0-127)		
229	000	000	028	Clean Guitar
230	000	032	028	Chorus Guitar
231	000	000	029	Muted Guitar
232	000	040	029	Funk Guitar
233	000	041	029	Muted Steel Guitar
234	000	045	029	Jazz Man
235	000	000	030	Overdriven Guitar
236	000	043	030	Guitar Pinch
237	000	000	031	Distortion Guitar
238	000	040	031	Feedback Guitar
239	000	041	031	Feedback Guitar 2
240	000	000	032	Guitar Harmonics
241	000	065	032	Guitar Feedback
242	000	066	032	Guitar Harmonics 2
<b>BASS</b>				
243	000	000	033	Acoustic Bass
244	000	040	033	Jazz Rhythm
245	000	045	033	Velocity Crossfade Upright Bass
246	000	000	034	Finger Bass
247	000	018	034	Finger Dark
248	000	040	034	Bass & Distorted Electric Guitar
249	000	043	034	Finger Slap Bass
250	000	045	034	Finger Bass 2
251	000	065	034	Modulated Bass
252	000	000	035	Pick Bass
253	000	028	035	Muted Pick Bass
254	000	000	036	Fretless Bass
255	000	032	036	Fretless Bass 2
256	000	033	036	Fretless Bass 3
257	000	034	036	Fretless Bass 4
258	000	000	037	Slap Bass 1
259	000	032	037	Punch Thumb Bass
260	000	000	038	Slap Bass 2
261	000	043	038	Velocity Switch Slap
262	000	000	039	Synth Bass 1
263	000	040	039	Techno Synth Bass
264	000	000	040	Synth Bass 2
265	000	006	040	Mellow Synth Bass
266	000	012	040	Sequenced Bass
267	000	018	040	Click Synth Bass
268	000	019	040	Synth Bass 2 Dark
*269	000	040	040	Modular Synth Bass
270	000	041	040	DX Bass
<b>STRINGS</b>				
271	000	000	041	Violin
272	000	008	041	Slow Violin
273	000	000	042	Viola
274	000	000	043	Cello
275	000	000	044	Contrabass
276	000	000	045	Tremolo Strings
277	000	008	045	Slow Tremolo Strings
278	000	040	045	Suspense Strings
279	000	000	046	Pizzicato Strings
280	000	000	047	Orchestral Harp
281	000	040	047	Yang Chin
282	000	000	048	Timpani
<b>ENSEMBLE</b>				
283	000	000	049	Strings 1
284	000	003	049	Stereo Strings
285	000	008	049	Slow Strings
286	000	035	049	60's Strings
287	000	040	049	Orchestra
288	000	041	049	Orchestra 2
289	000	042	049	Tremolo Orchestra
290	000	045	049	Velocity Strings
291	000	000	050	Strings 2
292	000	003	050	Stereo Slow Strings
293	000	008	050	Legato Strings
294	000	040	050	Warm Strings
295	000	041	050	Kingdom
296	000	000	051	Synth Strings 1
297	000	000	052	Synth Strings 2
298	000	000	053	Choir Aahs

N° Voz	Seleção do Banco		N° Alteração Programa MIDI (1-128)	Nome da Voz
	MSB (0-127)	LSB (0-127)		
299	000	003	053	Stereo Choir
300	000	032	053	Mellow Choir
301	000	040	053	Choir Strings
302	000	000	054	Voice Oohs
303	000	000	055	Synth Voice
304	000	040	055	Synth Voice 2
305	000	041	055	Choral
306	000	064	055	Analog Voice
307	000	000	056	Orchestra Hit
308	000	035	056	Orchestra Hit 2
309	000	064	056	Impact
<b>BRASS</b>				
310	000	000	057	Trumpet
311	000	032	057	Warm Trumpet
312	000	000	058	Trombone
313	000	018	058	Trombone 2
314	000	000	059	Tuba
315	000	000	060	Muted Trumpet
316	000	000	061	French Horn
317	000	006	061	French Horn Solo
318	000	032	061	French Horn 2
319	000	037	061	Horn Orchestra
320	000	000	062	Brass Section
321	000	035	062	Trumpet & Trombone Section
322	000	000	063	Synth Brass 1
323	000	020	063	Resonant Synth Brass
324	000	000	064	Synth Brass 2
325	000	018	064	Soft Brass
326	000	041	064	Choir Brass
<b>REED</b>				
327	000	000	065	Soprano Sax
328	000	000	066	Alto Sax
329	000	040	066	Sax Section
330	000	000	067	Tenor Sax
331	000	040	067	Breathy Tenor Sax
332	000	000	068	Baritone Sax
333	000	000	069	Oboe
334	000	000	070	English Horn
335	000	000	071	Bassoon
336	000	000	072	Clarinet
<b>PIPE</b>				
337	000	000	073	Piccolo
338	000	000	074	Flute
339	000	000	075	Recorder
340	000	000	076	Pan Flute
341	000	000	077	Blown Bottle
342	000	000	078	Shakuhachi
343	000	000	079	Whistle
344	000	000	080	Ocarina
<b>SYNTH LEAD</b>				
345	000	000	081	Square Lead
346	000	006	081	Square Lead 2
347	000	008	081	LM Square
348	000	018	081	Hollow
349	000	019	081	Shroud
350	000	064	081	Mellow
351	000	065	081	Solo Sine
352	000	066	081	Sine Lead
353	000	000	082	Sawtooth Lead
354	000	006	082	Sawtooth Lead 2
355	000	008	082	Thick Sawtooth
356	000	018	082	Dynamic Sawtooth
357	000	019	082	Digital Sawtooth
358	000	020	082	Big Lead
359	000	096	082	Sequenced Analog
360	000	000	083	Calliope Lead
361	000	065	083	Pure Lead
362	000	000	084	Chiff Lead
363	000	000	085	Charang Lead
364	000	064	085	Distorted Lead
365	000	000	086	Voice Lead
366	000	000	087	Fifths Lead
367	000	035	087	Big Five

N° Voz	Seleção do Banco		N° Alteração Programa MIDI (1-128)	Nome da Voz
	MSB (0-127)	LSB (0-127)		
368	000	000	088	Bass & Lead
369	000	016	088	Big & Low
370	000	064	088	Fat & Perky
371	000	065	088	Soft Whirl
<b>SYNTH PAD</b>				
372	000	000	089	New Age Pad
373	000	064	089	Fantasy
374	000	000	090	Warm Pad
375	000	000	091	Poly Synth Pad
376	000	000	092	Choir Pad
377	000	066	092	Itopia
378	000	000	093	Bowed Pad
379	000	000	094	Metallic Pad
380	000	000	095	Halo Pad
381	000	000	096	Sweep Pad
<b>SYNTH EFFECTS</b>				
382	000	000	097	Rain
383	000	065	097	African Wind
384	000	066	097	Carib
385	000	000	098	Sound Track
386	000	027	098	Prologue
387	000	000	099	Crystal
388	000	012	099	Synth Drum Comp
389	000	014	099	Popcorn
390	000	018	099	Tiny Bells
391	000	035	099	Round Glockenspiel
392	000	040	099	Glockenspiel Chimes
393	000	041	099	Clear Bells
394	000	042	099	Chorus Bells
395	000	065	099	Soft Crystal
396	000	070	099	Air Bells
397	000	071	099	Bell Harp
398	000	072	099	Gamelimba
399	000	000	100	Atmosphere
400	000	018	100	Warm Atmosphere
401	000	019	100	Hollow Release
402	000	040	100	Nylon Electric Piano
403	000	064	100	Nylon Harp
404	000	065	100	Harp Vox
405	000	066	100	Atmosphere Pad
406	000	000	101	Brightness
407	000	000	102	Goblins
408	000	064	102	Goblins Synth
409	000	065	102	Creeper
410	000	067	102	Ritual
411	000	068	102	To Heaven
412	000	070	102	Night
413	000	071	102	Glisten
414	000	096	102	Bell Choir
415	000	000	103	Echoes
416	000	000	104	Sci-Fi
<b>WORLD</b>				
417	000	000	105	Sitar
418	000	032	105	Detuned Sitar
419	000	035	105	Sitar 2
420	000	097	105	Tamboura
421	000	000	106	Banjo
422	000	028	106	Muted Banjo
423	000	096	106	Rabab
424	000	097	106	Gopichant
425	000	098	106	Oud
426	000	000	107	Shamisen
427	000	000	108	Koto
428	000	096	108	Taisho-kin
429	000	097	108	Kanoon
430	000	000	109	Kalimba
431	000	000	110	Bagpipe
432	000	000	111	Fiddle
433	000	000	112	Shanai
<b>PERCUSSIVE</b>				
434	000	000	113	Tinkle Bell
435	000	096	113	Bonang
436	000	097	113	Altair

N° Voz	Seleção do Banco		N° Alteração Programa MIDI (1-128)	Nome da Voz
	MSB (0-127)	LSB (0-127)		
437	000	098	113	Gamelan Gongs
438	000	099	113	Stereo Gamelan Gongs
439	000	100	113	Rama Cymbal
440	000	000	114	Agogo
441	000	000	115	Steel Drums
442	000	097	115	Glass Percussion
443	000	098	115	Thai Bells
444	000	000	116	Woodblock
445	000	096	116	Castanets
446	000	000	117	Taiko Drum
447	000	096	117	Gran Cassa
448	000	000	118	Melodic Tom
449	000	064	118	Melodic Tom 2
450	000	065	118	Real Tom
451	000	066	118	Rock Tom
452	000	000	119	Synth Drum
453	000	064	119	Analog Tom
454	000	065	119	Electronic Percussion
455	000	000	120	Reverse Cymbal
<b>SOUND EFFECTS</b>				
456	000	000	121	Fret Noise
457	000	000	122	Breath Noise
458	000	000	123	Seashore
459	000	000	124	Bird Tweet
460	000	000	125	Telephone Ring
461	000	000	126	Helicopter
462	000	000	127	Applause
463	000	000	128	Gunshot
464	064	000	001	Cutting Noise
465	064	000	002	Cutting Noise 2
466	064	000	004	String Slap
467	064	000	017	Flute Key Click
468	064	000	033	Shower
469	064	000	034	Thunder
470	064	000	035	Wind
471	064	000	036	Stream
472	064	000	037	Bubble
473	064	000	038	Feed
474	064	000	049	Dog
475	064	000	050	Horse
476	064	000	051	Bird Tweet 2
477	064	000	056	Maou
478	064	000	065	Phone Call
479	064	000	066	Door Squeak
480	064	000	067	Door Slam
481	064	000	068	Scratch Cut
482	064	000	069	Scratch Split
483	064	000	070	Wind Chime
484	064	000	071	Telephone Ring 2
485	064	000	081	Car Engine Ignition
486	064	000	082	Car Tires Squeal
487	064	000	083	Car Passing
488	064	000	084	Car Crash
489	064	000	085	Siren
490	064	000	086	Train
491	064	000	087	Jet Plane
492	064	000	088	Starship
493	064	000	089	Burst
494	064	000	090	Roller Coaster
495	064	000	091	Submarine
496	064	000	097	Laugh
497	064	000	098	Scream
498	064	000	099	Punch
499	064	000	100	Heartbeat
500	064	000	101	Footsteps
501	064	000	113	Machine Gun
502	064	000	114	Laser Gun
503	064	000	115	Explosion
504	064	000	116	Firework

O número de voz com asterisco (\*) é uma voz XGlite opcional.



# Lista de Conjuntos de Percussão

- " " indica que o som de bateria é igual ao de "Standard Kit 1".
- Cada voz de percussão utiliza uma nota.
- A nota MIDI e o número dessa nota estão, na verdade, uma oitava abaixo das do teclado.  
Por exemplo, em "117: Standard Kit 1", "Seq Click H" (Note# 36/Note C1) corresponde a (Note# 24/Note C0).
- Key Off (Tecla Desativada): as teclas marcadas com "O" param de emitir som no momento em que são soltas.
- Vozes com o mesmo Número de Nota Substituta (\*1 ... 4) não podem ser reproduzidas simultaneamente.  
(Elas foram projetadas para reprodução alternada umas com as outras.)

	Voice No.						117	118	119	120	121	122
	MSB (0-127) / LSB (0-127) / PC (1-128)						127/000/001	127/000/002	127/000/009	127/000/017	127/000/025	127/000/026
	Keyboard	MIDI	Key	Alternate			Standard Kit 1	Standard Kit 2	Room Kit	Rock Kit	Electronic Kit	Analog Kit
	Note#	Note	Note#	Note	Off	assign						
	25	C# 0	13	C# -1		3	Surdo Mute					
	26	D 0	14	D -1		3	Surdo Open					
	27	D# 0	15	D# -1			Hi Q					
	28	E 0	16	E -1			Whip Slap					
	29	F 0	17	F -1		4	Scratch H					
	30	F# 0	18	F# -1		4	Scratch L					
	31	G 0	19	G -1			Finger Snap					
	32	G# 0	20	G# -1			Click Noise					
	33	A 0	21	A -1			Metronome Click					
	34	A# 0	22	A# -1			Metronome Bell					
	35	B 0	23	B -1			Seq Click L					
	36	C 1	24	C 0			Seq Click H					
C1	C#1											
D1	D#1											
E1												
F1	F#1											
G1	G#1											
A1	A#1											
B1												
C2	C#2											
D2	D#2											
E2												
F2	F#2											
G2	G#2											
A2	A#2											
B2												
C3	C#3											
D3	D#3											
E3												
F3	F#3											
G3	G#3											
A3	A#3											
B3												
C4	C#4											
D4	D#4											
E4												
F4	F#4											
G4	G#4											
A4	A#4											
B4												
C5	C#5											
D5	D#5											
E5												
F5	F#5											
G5	G#5											
A5	A#5											
B5												
C6												
	97	C# 6	85	C# 5								
	98	D 6	86	D 5								
	99	D# 6	87	D# 5								
	100	E 6	88	E 5								
	101	F 6	89	F 5								
	102	F# 6	90	F# 5								
	103	G 6	91	G 5								

		Voice No.				117	123	124	125	126	127	128		
		MSB (0-127) / LSB (0-127) / PC (1-128)				127/000/001	127/000/113	127/000/033	127/000/041	127/000/049	126/000/001	126/000/002		
		Keyboard		MIDI		Key Off	Alternate assign	Standard Kit 1	Dance Kit	Jazz Kit	Brush Kit	Symphony Kit	SFX Kit 1	SFX Kit 2
		Note#	Note	Note#	Note									
		25	C# 0	13	C# -1		3	Surdo Mute						
		26	D 0	14	D -1		3	Surdo Open						
		27	D# 0	15	D# -1			Hi Q						
		28	E 0	16	E -1			Whip Slap						
		29	F 0	17	F -1		4	Scratch H						
		30	F# 0	18	F# -1		4	Scratch L						
		31	G 0	19	G -1			Finger Snap						
		32	G# 0	20	G# -1			Click Noise						
		33	A 0	21	A -1			Metronome Click						
		34	A# 0	22	A# -1			Metronome Bell						
		35	B 0	23	B -1			Seq Click L						
		36	C 1	24	C 0			Seq Click H						
C1	C#1	37	C# 1	25	C# 0			Brush Tap						
D1	D#1	38	D 1	26	D 0	O		Brush Swirl						
E1		39	D# 1	27	D# 0			Brush Slap						
F1	F#1	40	E 1	28	E 0	O		Brush Tap Swirl	Reverse Cymbal					
G1	G#1	41	F 1	29	F 0	O		Snare Roll						
A1	A#1	42	F# 1	30	F# 0			Castanet	Hi Q 2					
B1		43	G 1	31	G 0			Snare Soft	Snare Techno	Snare Jazz H	Brush Slap 2			
C2	C#2	44	G# 1	32	G# 0			Sticks						
D2	D#2	45	A 1	33	A 0			Kick Soft	Kick Techno Q			Kick Soft 2		
E2		46	A# 1	34	A# 0			Open Rim Shot	Rim Gate					
F2	F#2	47	B 1	35	B 0			Kick Tight	Kick Techno L			Gran Cassa		
G2	G#2	48	C 2	36	C 1			Kick	Kick Techno	Kick Jazz	Kick Small	Gran Cassa Mute	Cutting Noise	Phone Call
A2	A#2	49	C# 2	37	C# 1			Side Stick	Side Stick Analog				Cutting Noise 2	Door Squeak
B2		50	D 2	38	D 1			Snare	Snare Clap	Snare Jazz L	Brush Slap 3	Band Snare		Door Slam
C3	C#3	51	D# 2	39	D# 1			Hand Clap					String Slap	Scratch Cut
D3	D#3	52	E 2	40	E 1			Snare Tight	Snare Dry	Snare Jazz M	Brush Tap 2	Band Snare 2		Scratch H 3
E3		53	F 2	41	F 1			Floor Tom L	Floor Tom 1	Tom Jazz 1	Tom Brush 1	Tom Jazz 1		Wind Chime
F3	F#3	54	F# 2	42	F# 1		1	Hi-Hat Closed	Hi-Hat Closed Analog3					Telephone Ring 2
G3	G#3	55	G 2	43	G 1			Floor Tom H	Tom Analog 2	Tom Jazz 2	Tom Brush 2	Tom Jazz 2		
A3	A#3	56	G# 2	44	G# 1		1	Hi-Hat Pedal	Hi-Hat Closed Analog 4					
B3		57	A 2	45	A 1			Low Tom	Tom Analog 3	Tom Jazz 3	Tom Brush 3	Tom Jazz 3		
C4	C#4	58	A# 2	46	A# 1		1	Hi-Hat Open	Hi-Hat Open Analog 2					
D4	D#4	59	B 2	47	B 1			Mid Tom L	Tom Analog 4	Tom Jazz 4	Tom Brush 4	Tom Jazz 4		
E4		60	C 3	48	C 2			Mid Tom H	Tom Analog 5	Tom Jazz 5	Tom Brush 5	Tom Jazz 5		
F4	F#4	61	C# 3	49	C# 2			Crash Cymbal 1	Crash Analog				Hand Cymbal	
G4	G#4	62	D 3	50	D 2			High Tom	Tom Analog 6	Tom Jazz 6	Tom Brush 6	Tom Jazz 6		
A4	A#4	63	D# 3	51	D# 2			Ride Cymbal 1					Hand Cymbal Short	
B4		64	E 3	52	E 2			Chinese Cymbal					Flute Key Click	Car Engine Ignition
C5	C#5	65	F 3	53	F 2			Ride Cymbal Cup						Car Tires Squeal
D5	D#5	66	F# 3	54	F# 2			Tambourine						Car Passing
E5		67	G 3	55	G 2			Splash Cymbal						Car Crash
F5	F#5	68	G# 3	56	G# 2			Cowbell	Cowbell Analog					Siren
G5	G#5	69	A 3	57	A 2			Crash Cymbal 2				Hand Cymbal 2		Train
A5	A#5	70	A# 3	58	A# 2			Vibraslap						Jet Plane
B5		71	B 3	59	B 2			Ride Cymbal 2				Hand Cymbal 2 Short		Starship
C6		72	C 4	60	C 3			Bongo H						Burst
		73	C# 4	61	C# 3			Bongo L						Roller Coaster
		74	D 4	62	D 3			Conga H Mute	Conga Analog H					Submarine
		75	D# 4	63	D# 3			Conga H Open	Conga Analog M					
		76	E 4	64	E 3			Conga L	Conga Analog L					
		77	F 4	65	F 3			Timbale H						
		78	F# 4	66	F# 3			Timbale L						
		79	G 4	67	G 3			Agogo H						
		80	G# 4	68	G# 3			Agogo L						
		81	A 4	69	A 3			Cabasa					Shower	Laugh
		82	A# 4	70	A# 3			Maracas	Maracas 2				Thunder	Scream
		83	B 4	71	B 3	O		Samba Whistle H					Wind	Punch
		84	C 5	72	C 4	O		Samba Whistle L					Stream	Heartbeat
		85	C# 5	73	C# 4			Guiro Short					Bubble	Footsteps
		86	D 5	74	D 4	O		Guiro Long					Feed	
		87	D# 5	75	D# 4			Claves	Claves 2					
		88	E 5	76	E 4			Wood Block H						
		89	F 5	77	F 4			Wood Block L						
		90	F# 5	78	F# 4			Cuica Mute	Scratch H 2					
		91	G 5	79	G 4			Cuica Open	Scratch L 3					
		92	G# 5	80	G# 4		2	Triangle Mute						
		93	A 5	81	A 4		2	Triangle Open						
		94	A# 5	82	A# 4			Shaker						
		95	B 5	83	B 4			Jingle Bells						
		96	C 6	84	C 5			Bell Tree					Dog	Machine Gun
		97	C# 6	85	C# 5								Horse	Laser Gun
		98	D 6	86	D 5								Bird Tweet 2	Explosion
		99	D# 6	87	D# 5									Firework
		100	E 6	88	E 5									
		101	F 6	89	F 5									
		102	F# 6	90	F# 5									
		103	G 6	91	G 5								Maou	



# Lista de Estilos

N° do Estilo	Nome do Estilo
<b>8BEAT</b>	
001	8BeatModern
002	Cool8Beat
003	60'sGuitarPop
004	8BeatAdria
005	60's8Beat
006	BubblegumPop
007	BritPopSwing
008	8Beat
009	OffBeat
010	60'sRock
011	HardRock
012	RockShuffle
013	8BeatRock
<b>16BEAT</b>	
014	16Beat
015	PopShuffle1
016	PopShuffle2
017	GuitarPop
018	16BeatUptempo
019	KoolShuffle
020	JazzRock
021	HipHopLight
<b>BALLAD</b>	
022	PianoBallad
023	LoveSong
024	6/8ModernEP
025	6/8SlowRock
026	6/8OrchBallad
027	OrganBallad
028	PopBallad
029	16BeatBallad1
030	16BeatBallad2
<b>DANCE</b>	
031	EuroTrance
032	Ibiza
033	DreamDance
034	NewHipHop
035	PopR&B
036	TrancePop
037	ChartPop
038	HouseMusik
039	SwingHouse
040	TechnoPolis
041	Clubdance
042	ClubLatin
043	Garage1
044	Garage2
045	TechnoParty
046	UKPop
047	HipHopGroove
048	HipShuffle
049	HipHopPop
<b>DISCO</b>	
050	70'sDisco1
051	70'sDisco2
052	LatinDisco
053	DiscoPhilly
054	SaturdayNight
055	DiscoChocolate
056	DiscoHands

N° do Estilo	Nome do Estilo
<b>SWING&amp;JAZZ</b>	
057	BigBandFast
058	BigBandMedium
059	BigBandBallad
060	BigBandShuffle
061	JazzClub
062	Swing1
063	Swing2
064	OrchestraSwing
065	Five/Four
066	JazzBallad
067	Dixieland
068	Ragtime
069	AfroCuban
070	Charleston
<b>R&amp;B</b>	
071	Soul
072	DetroitPop1
073	60'sRock&Roll
074	6/8Soul
075	ModernR&B
076	CrocoTwist
077	Rock&Roll
078	DetroitPop2
079	BoogieWoogie
080	ComboBoogie
081	6/8Blues
<b>COUNTRY</b>	
082	Country8Beat
083	CountryPop
084	CountrySwing
085	CountryBallad
086	Country2/4
087	CowboyBoogie
088	CountryShuffle
089	Bluegrass
<b>LATIN</b>	
090	BrazilianSamba
091	BossaNova
092	PopBossa
093	Tijuana
094	DiscoLatin
095	Mambo
096	Salsa
097	Beguine
098	GuitarRumba
099	RumbaFlamenco
100	RumbaIsland
101	Reggae
<b>BALLROOM</b>	
102	VienneseWaltz
103	EnglishWaltz
104	Slowfox
105	Foxtrot
106	Quickstep
107	Tango
108	Pasodoble
109	Samba
110	ChaChaCha
111	Rumba
112	Jive

N° do Estilo	Nome do Estilo
<b>TRAD/WORLD</b>	
113	USMarch
114	6/8March
115	GermanMarch
116	PolkaPop
117	OberPolka
118	Tarantella
119	Showtune
120	ChristmasSwing
121	ChristmasWaltz
122	ScottishReel
123	Hawaiian
124	Indi Pop
125	Bhangra
126	Garba
127	Goa Pop
128	Bhajan
<b>WALTZ</b>	
129	ItalianWaltz
130	MariachiWaltz
131	GuitarSerenade
132	SwingWaltz
133	JazzWaltz1
134	JazzWaltz2
135	CountryWaltz
136	OberWaltzer
137	Musette
<b>CHILDREN</b>	
138	Learning2/4
139	Learning4/4
140	Learning6/8
141	Fun 3/4
142	Fun 4/4
<b>PIANIST</b>	
143	Stride
144	PianoBlues1
145	PianoBlues2
146	PianoRag
147	PianoRock&Roll
148	PianoBoogie
149	PianoJazzWaltz
150	PianoJazzBld
151	Arpeggio
152	Musical
153	SlowRock
154	8BtPianoBallad
155	PianoSwing





# Lista de Arpejos

N° Arpejo	Nome do Arpejo
01	UpOct1
02	DownOct1
03	UpDnOct2
04	SynArp1
05	SynArp2
06	SyncEcho
07	PulsLine
08	Random
09	Down&Up
10	SuperArp
11	AcidLine
12	TekEcho
13	VelGruv
14	Trance1
15	Trance2
16	SynChord
17	PfArp
18	PfBallad
19	PfChd8th
20	PfShfl
21	PfRock
22	Clavi
23	ChordUp
24	ChdDance
25	Salsa1
26	Salsa2
27	Reggae
28	Strum
29	GuitChd1
30	GuitChd2
31	GuitChd3
32	GuitArp
33	FngrPck1
34	FngrPck2
35	Samba
36	SlapBs
37	AcidBs
38	TranceBs
39	LatinBs
40	FunkyBs
41	PercArp
42	Perc1
43	Perc2
44	African
45	Tamb
46	R&B
47	Funk
48	HipHop
49	Latin
50	Arabic



# Lista do Banco de Dados de Músicas

No MDB	Nome do MDB
<b>POP</b>	
001	AlvFever
002	BoySumer
003	CoinLane
004	Croco Rk
005	DayPdise
006	DwnTown
007	EasySday
008	GoMyWay
009	HighTide
010	HoldDown
011	HowDeep!
012	HurryLuv
013	I breath
014	I'm Torn
015	Imagine
016	Infatuat
017	ISurvive
018	JustCall
019	JustWay
020	LeadPack
021	LoveFeel
022	LoveMeT
023	LveMeDo
024	Mi Shell
025	My Baby
026	NikitTrp
027	NoMatter
028	ProudGtr
029	RainOnMe
030	SaingSx
031	SeeAgain
032	Sept.Pop
033	SultanSw
034	Sure
035	SweetLrd
036	ThnkMsc
037	TitanicH
038	UNeedLv
039	UptnGrl
040	WantToBe
041	WatchGrl
042	WhatALoo
043	WhitePle
044	WhleAgn
045	Woman
046	YelowSub
047	YesterPf
<b>ROCK</b>	
048	DavAgain
049	JumpRock
050	OyComCha
051	PickUpPc
052	RdRiverR
053	SatsfyGt
054	Sheriff
055	SmokeWtr
056	TwistAgn
057	VenusPop
<b>DANCE</b>	
058	2 of Us
059	B Leave
060	Back St
061	Crockett
062	DialEmma
063	DsrtRose

No MDB	Nome do MDB
064	FunkyTwn
065	Kids
066	KillSoft
067	Nine PM
068	SingBack
069	StrandD
<b>BALLAD</b>	
070	AdelineB
071	ArgenCry
072	BeautBdy
073	Bl Bayou
074	CatMemry
075	CavaSolo
076	E Weiss
077	ElizSere
078	EivGhett
079	Feeling
080	Fly Away
081	Fnl Date
082	GreenSlv
083	GtCncert
084	HrdToSay
085	IBThere
086	LonlyPan
087	MBoxDnce
088	Mn Rivr
089	My Song
090	NorwWood
091	OnMyMnd
092	OverRbow
093	Red Lady
094	ReleseMe
095	SavingLv
096	Shore Cl
097	SierraMd
098	SilverMn
099	SmokyEye
100	SndOfSil
101	SumerPlc
102	TblWater
103	WhereLov
104	WhisprSx
105	WomanLov
<b>R &amp; B</b>	
106	AmazingG
107	BoogiePf
108	Clock Rk
109	CU later
110	GreenDor
111	HappyDay
112	JohnnyB
113	MercySax
114	OldHouse
115	RisingSn
116	S Preems
117	ShookUp
118	SuperStv
119	TeddyBer
120	Yeh Orgn
<b>SWING &amp; JAZZ</b>	
121	Alex Rag
122	Blue Set
123	ChooChoo
124	DayOfW&R
125	HighMoon
126	InMood

No MDB	Nome do MDB
127	MistySax
128	MoonLit
129	New York
130	PanthrSw
131	PetiteCl
132	RedRoses
133	SaintMch
134	SatinDll
135	SF Heart
136	ShearJz
137	SplinkyBr
138	SunnySde
139	TstHoney
140	Tunisia
141	TwoFoot5
142	USPatrol
143	WhatsNew
144	Wild Cat
145	WondrLnd
<b>EASY LISTENING</b>	
146	Arriva
147	BlackFst
148	ByeBlues
149	CaliBlue
150	CiaoCpri
151	Close2U
152	DAmorStr
153	DolanesM
154	EiCondor
155	Entrtain
156	Frippers
157	LoveLove
158	LuckySax
159	LuvStory
160	MyPrince
161	OSoleMio
162	PupetStr
163	Raindrop
164	RedMouln
165	R'ticGtr
166	Schiwago
167	ShadowGt
168	SingRain
169	SmallWld
170	SpkSoft
171	SpnishEy
172	StrangeN
173	TieRibbn
174	TimeGoes
175	WhteXmas
176	WishStar
177	WondrWld
<b>LATIN</b>	
178	BambaLa
179	BeHappy!
180	CopaLola
181	DayNight
182	Ipanema
183	JamboMbo
184	MarinaAc
185	MuchoTrp
186	SmoothLt
187	SunOfLif
188	Sunshine
189	Tico Org
190	TrbWave

No MDB	Nome do MDB
<b>COUNTRY</b>	
191	ABitMore
192	BlownWnd
193	Bonanza
194	BoxerFlt
195	CntryRds
196	GreenGrs
197	Jambala
198	LondonSt
199	LooseEL
200	TopWorld
201	YlwRose
<b>DISCO &amp; PARTY</b>	
202	AlhHwaii
203	Babylon
204	Barbados
205	DnceBird
206	FestaMex
207	HandsPty
208	LuvTheme
209	ModrnTlk
210	NxtAlice
211	PalomaFl
212	PubPiano
213	Tijuana
214	Why MCA?
<b>BALLROOM</b>	
215	BrazilBr
216	CherryTp
217	DanubeWv
218	MantoStr
219	SandmnFx
220	SpainTwn
221	SundyNvr
222	TangoAc
223	Tea4Two
224	TulipWtz
225	YesSirQk
<b>TRADITIONAL</b>	
226	AlpenTri
227	AnchorAw
228	Balalaik
229	BlkSheep
230	CampRace
231	Ceilidh
232	Cielito
233	CielPari
234	Cl Polka
235	Comrades
236	DAmorCl
237	FrogSong
238	Funiculi
239	GrndClok
240	HappyPlk
241	Herzlin
242	HornPipe
243	JacknJil
244	JinglBel
245	Kufstein
246	MexiHat
247	MickMrch
248	RkABaby
249	RlBarrel
250	Showbiz
251	SnowWtz
252	StarMrch

No MDB	Nome do MDB
253	WashPost
254	WdCuttrs
255	XmasWalz
256	YankDood



# Músicas que Acompanham o CD-ROM Fornecido

Nome do Arquivo	Nome da Música	Compositor
001Nutcr.mid	Danse des Mirlitons from "The Nutcracker"	P.I. Tchaikovsky
002Orphe.mid	"Orphée aux Enfers" Ouverture	J. Offenbach
003Slavo.mid	Slavonic Dances op.72-2	A. Dvořák
004Prima.mid	La Primavera (from Le Quattro Stagioni)	A. Vivaldi
005Medit.mid	Méditation (Thaïs)	J. Massenet
006Guill.mid	Guillaume Tell	G. Rossini
007Fruhl.mid	Frühlingslied	F. Mendelssohn
008Ungar.mid	Ungarische Tänze Nr.5	J. Brahms
009Fruhl.mid	Frühlingsstimmen	J. Strauss II
010Dolly.mid	Dolly's Dreaming and Awakening	T.Oesten
011Cande.mid	La Candeur	J.F.Burgmüller
012Arabe.mid	Arabesque	J.F.Burgmüller
013Pasto.mid	Pastorale	J.F.Burgmüller
014Petit.mid	Petite Réunion	J.F.Burgmüller
015Innoc.mid	Innocence	J.F.Burgmüller
016Progr.mid	Progrès	J.F.Burgmüller
017Taren.mid	Tarentelle	J.F.Burgmüller
018Cheva.mid	La Chevaleresque	J.F.Burgmüller
019Etude.mid	Etude op.10-3 "Chanson de l'adieu"	F.Chopin
020Marci.mid	Marcia alla Turca	L.v. Beethoven
021Turki.mid	Turkish March	W.A. Mozart
022Valse.mid	Valse op.64-1 "Petit Chien"	F.Chopin
023Menue.mid	Menuett	L. Boccherini
024Momen.mid	Moments Musicaux op.94-3	F. Schubert
025Enter.mid	The Entertainer	S. Joplin
026Prelu.mid	Prelude (Wohltemperierte Klavier 1-1)	J.S. Bach
027Violl.mid	La Violette	L.Streabbog
028Angel.mid	Angels Serenade	Traditional
029Saraf.mid	Krasnyj Sarafan	Traditional
030Ameri.mid	America the Beautiful	S.A. Ward
031Brown.mid	Little Brown Jug	Traditional
032Lomon.mid	Loch Lomond	Traditional
033Bonni.mid	My Bonnie	Traditional
034Londo.mid	Londonderry Air	Traditional
035Banjo.mid	Ring de Banjo	S.C. Foster
036Vogle.mid	Wenn ich ein Vöglein wär ?	Traditional
037Lorel.mid	Die Lorelei	F. Silcher
038Funic.mid	Funiculi Funicula	L. Denza
039Turke.mid	Turkey in the Straw	Traditional
040Camp.mid	Camptown Races	S.C. Foster
041Jingl.mid	Jingle Bells	J.S. Pierpont
042Muss.mid	Muss i denn	F. Silcher
043Liebe.mid	Liebesträume Nr.3	F. Liszt
044Jesu.mid	Jesu, Joy Of Man's Desiring	J.S. Bach
045Joy.mid	Ode to Joy	L.v. Beethoven
046Pearl.mid	Pearl Fisher	G. Bizet
047Gavot.mid	Gavotte	F.J. Gossec
048Seren.mid	Serenade/Haydn	F.J. Haydn
049Menue.mid	Menuett BWV. Anh.114	J.S. Bach
050Canon.mid	Canon in D	J. Pachelbel
051Vogel.mid	Der Vogelfänger Bin Ich Ja "Die Zauberflöte"	W.A Mozart
052Piano.mid	Piano Sonate No.14 op.27-2 "Mondschein"	L.v. Beethoven
053Surpr.mid	The "Surprise" Symphony No.94	F.J. Haydn
054WildR.mid	To a Wild Rose	E.A. MacDowell
055Chans.mid	Chanson du Toreador	G. Bizet
056Babbi.mid	O Mio Babbino Caro	G. Puccini
057RowRo.mid	Row Row Row Your Boat (DUET)	Traditional
058Smoky.mid	On Top of Old Smoky (DUET)	Traditional
059WeWis.mid	We Wish You A Merry Christmas (DUET)	Traditional
060ImMai.mid	Im Mai (DUET)	Traditional
061Chris.mid	O Christmas Tree (DUET)	Traditional
062MaryH.mid	Mary Had a Little Lamb (DUET)	Traditional
063TenLi.mid	Ten Little Indians (DUET)	Septimus Winner
064PopGo.mid	Pop Goes The Weasel (DUET)	Traditional
065Twink.mid	Twinkle Twinkle Little Star (DUET)	Traditional
066Close.mid	Close Your Hands, Open Your Hands (DUET)	J.J. Rousseau
067Cucko.mid	The Cuckoo (DUET)	Traditional
068Augus.mid	O du lieber Augustin (DUET)	Traditional
069Londo.mid	London Bridge (DUET)	Traditional
070Three.mid	Three Blind Mice (DUET)	Traditional

O Easy Song Arranger somente pode ser utilizado com músicas que incluem dados de acordes.



# Lista de Tipos de Efeitos

## ● Tipos de Harmonia

N°	Tipo de Harmonia	Descrição
01	Duet	Os tipos de harmonia de 01 a 05 estão fundamentados em timbres e adicionam harmonias de uma, duas ou três notas à melodia de nota única tocada com a mão direita. Esses tipos são reproduzidos quando os acordes são tocados na faixa de acompanhamento automático do teclado. Esses tipos de harmonia também funcionarão durante a reprodução de sons que contenham dados de acordes.
02	Trio	
03	Block	
04	Country	
05	Octave	
06	Trill 1/4 note	<p>Os tipos de 06 a 26 estão fundamentados em ritmos e acrescentam adornos ou repetições com atraso no devido momento com o acompanhamento automático. Esses tipos são tocados independentemente de o acompanhamento automático estar ativado ou não; entretanto, a velocidade real do efeito depende da configuração de Tempo (página 27). Os valores das notas individuais em cada tipo permitem sincronizar o efeito com o ritmo de forma precisa. Também estão disponíveis configurações de Triplet (Terceto): 1/6 = terceto de semínimas, 1/12 = tercetos de oitavas, 1/24 = tercetos de notas semicolcheias.</p> <ul style="list-style-type: none"> <li>Os tipos de efeito Trill (06 a 12) criam garganteios de duas notas (notas alternadas) quando duas notas são pressionadas.</li> <li>Os tipos de efeito Tremolo (13 a 19) repetem todas as notas pressionadas (até quatro).</li> <li>Os tipos de efeito Echo (20 a 26) criam repetições com atraso de cada nota tocada.</li> </ul>
07	Trill 1/6 note	
08	Trill 1/8 note	
09	Trill 1/12 note	
10	Trill 1/16 note	
11	Trill 1/24 note	
12	Trill 1/32 note	
13	Tremolo 1/4 note	
14	Tremolo 1/6 note	
15	Tremolo 1/8 note	
16	Tremolo 1/12 note	
17	Tremolo 1/16 note	
18	Tremolo 1/24 note	
19	Tremolo 1/32 note	
20	Echo 1/4 note	
21	Echo 1/6 note	
22	Echo 1/8 note	
23	Echo 1/12 note	
24	Echo 1/16 note	
25	Echo 1/24 note	
26	Echo 1/32 note	

## ● Tipos de Reverberação

N°	Tipo de Reverberação	Descrição
01–03	Hall 1–3	Reverberação de sala de concertos.
04–05	Room 1–2	Reverberação de sala pequena.
06–07	Stage 1–2	Reverberação para instrumentos de solo.
08–09	Plate 1–2	Reverberação simulada de pratos.
10	Off	Sem efeito.

## ● Tipos de Coro

N°	Tipo de Coro	Descrição
01–02	Chorus 1–2	Programa de coro convencional com coro rico e caloroso.
03–04	Flanger 1–2	Modulação pronunciada de três fases com um leve som metálico.
05	Off	Sem efeito.



# Tabela de execução de MIDI

YAMAHA [ Digital Keyboard ] Date:23-JUL-2007  
 Model YPT-410 MIDI Implementation Chart Version : 1.0

Function...	Transmitted	Recognized	Remarks
Basic Channel Default Changed	1 - 16 x	1 - 16 x	
Mode Default Messages Altered	3 x *****	3 x x	
Note Number : True voice	0 - 127 *****	0 - 127 0 - 127	
Velocity Note ON Note OFF	0 9nH, v=1-127 x 9nH, v=0	0 9nH, v=1-127 x	
After Touch Key's Ch's	x x	x x	
Pitch Bend	0 0-24 semi	0 0-24 semi	
Control Change	0,32 1,11,84 6,38 7,10 64 71-74 91,93 96-97 100-101	0 x 0 0 0 0 0 x 0 *1	Bank Select Data Entry Sustain Sound Controller Effect Depth RPN Inc,Dec RPN LSB,MSB

Prog Change : True #	o 0 - 127 *****	o 0 - 127
System Exclusive	o	o
: Song Pos.	x	x
: Song Sel.	x	x
: Tune	x	x
System : Clock	o	o
Real Time: Commands	o	o
Aux :All Sound OFF	x	o (120, 126, 127)
:Reset All Cntrl	x	o (121)
:Local ON/OFF	x	o (122)
:All Notes OFF	x	o (123-125)
Mes- :Active Sense	o	o
sages:Reset	x	x

\*1 Refer to #2 on page 120.

Mode 1 : OMNI ON , POLY

Mode 3 : OMNI OFF, POLY

Mode 2 : OMNI ON , MONO

Mode 4 : OMNI OFF, MONO

o : Yes

x : No



# Formato de dados MIDI

## OBSERVAÇÃO:

- 1 Por padrão (segundo as configurações de fábrica), o instrumento funciona normalmente como um gerador de tons de vários timbres de 16 canais, e os dados recebidos não afetam as vozes nem as configurações do painel. Entretanto, as mensagens MIDI listadas abaixo afetam as vozes do painel, o acompanhamento automático e as músicas.
  - MIDI Master Tuning (Sintonia Principal MIDI).
  - Mensagens exclusivas do sistema para alterar o tipo de reverberação e de coro.
- 2 As mensagens para esses números de alteração de controle não podem ser transmitidas a partir do próprio instrumento. No entanto, é possível transmiti-las durante a reprodução do acompanhamento ou da música, ou ao utilizar o efeito Harmony (Harmonia).
- 3 Exclusivo
  - <GM System ON> F0H, 7EH, 7FH, 09H, 01H, F7H
    - Essa mensagem restaura automaticamente todas as configurações padrão do instrumento, exceto o MIDI Master Tuning.
  - <MIDI Master Volume> F0H, 7FH, 7FH, 04H, 01H, II, mm, F7H
    - Essa mensagem permite alterar o volume de todos os canais simultaneamente (Universal System Exclusive).
    - Os valores de "mm" são utilizados para MIDI Master Volume. (Os valores de "II" são ignorados.)

- <MIDI Master Tuning> F0H, 43H, 1nH, 27H, 30H, 00H, 00H, mm, II, cc, F7H
  - Essa mensagem altera simultaneamente o valor de sintonia de todos os canais.
  - Os valores de "mm" e "II" são utilizados para MIDI Master Tuning.
  - Os valores padrão de "mm" e "II" são 08H e 00H, respectivamente. Pode-se utilizar qualquer valor para "n" e "cc".
- <Reverb Type> F0H, 43H, 1nH, 4CH, 02H, 01H, 00H, mmH, IIH, F7H
  - mm : Reverb Type MSB
  - II : Reverb Type LSB
  - Para obter detalhes, consulte a Lista de Efeitos (página 120).
- <Chorus Type> F0H, 43H, 1nH, 4CH, 02H, 01H, 20H, mmH, IIH, F7H
  - mm : Chorus Type MSB
  - II : Chorus Type LSB
  - Para obter detalhes, consulte a Lista de Efeitos (página 120).
- 4 Quando o acompanhamento é iniciado, é transmitida uma mensagem FAH. Quando o acompanhamento é parado, é transmitida uma mensagem FCH. Quando o relógio está definido como Externo, FAH (início do acompanhamento) e FCH (interrupção do acompanhamento) são reconhecidos.
- 5 Local ON/OFF
  - <Local ON> Bn, 7A, 7F
  - <Local OFF> Bn, 7A, 00
  - O valor de "n" é ignorado.

## Lista de Efeitos

- \* Quando um valor Type LSB é recebido e não corresponde a nenhum tipo de efeito, um valor correspondente ao tipo de efeito (mais aproximado ao valor especificado) é automaticamente definido.
- \* Os números entre parênteses antes dos nomes dos tipos de efeito correspondem ao número indicado no visor.

## REVERB

TYPE MSB	TYPE LSB								
	00	01	02	08	16	17	18	19	20
000	No Effect								
001	(01)Hall1				(02)Hall2	(03)Hall3			
002	Room					(04)Room1		(05)Room2	
003	Stage				(06)Stage1	(07)Stage2			
004	Plate				(08)Plate1	(09)Plate2			
005...127	No Effect								

## CHORUS

TYPE MSB	TYPE LSB								
	00	01	02	08	16	17	18	19	20
000...063	No Effect								
064	Thru								
065	Chorus		(02)Chorus2						
066	Celeste					(01)Chorus1			
067	Flanger			(03)Flanger1		(04)Flanger2			
068...127	No Effect								





# Especificações

## Teclados

- 61 teclas de tamanho padrão (C1–C6), com Resposta a Toque.

## Visor

- Visor LCD (backlit)

## Configurações

- STANDBY/ON
- MASTER VOLUME: MIN–MAX

## Controles do Painel

- SONG, VOICE, STYLE, EASY SONG ARRANGER, PERFORMANCE ASSISTANT ON/OFF, ARPEGGIO ON/OFF, LESSON L/R, LESSON START, METRONOME ON/OFF, PORTABLE GRAND, DEMO, FUNCTION, MUSIC DATABASE, TOUCH ON/OFF, HARMONY ON/OFF, DUAL ON/OFF, SPLIT ON/OFF, TEMPO/TAP, [0]–[9], [+], [-], CATEGORY, Mostrador, ASSIGN, (ACMP ON/OFF), A-B REPEAT (SYNC STOP), PAUSE (SYNC START), START/STOP, REW (INTRO/ENDING/rit.), FF (MAIN/AUTO FILL), REGIST MEMORY () (MEMORY/BANK), [1], [2]), SONG MEMORY (REC, [1]–[5], [A])

## Controle em Tempo Real

- Botão de Rolagem para Curva de Altura
- Botões de Controle A, B
  - A: Cutoff, Reverb, Attack, Style Cutoff, Style Tempo
  - B: Resonance, Chorus, Release, Style Resonance

## Voz

- 116 vozes no painel + 12 conjuntos de percussão/SFX + 361 vozes XGlite + 15 vozes de arpejo
- Polifonia: 32
- DUAL
- SPLIT

## Estilo

- 155 Estilos Predefinidos + 1 Arquivo de Estilos do Usuário
- Controle de Estilo: ACMP ON/OFF, SYNC STOP, SYNC START, START/STOP, INTRO/ENDING/rit., MAIN/AUTO FILL
- Dedilhado: Vários Dedos
- Volume do Estilo

## Banco de Dados de Músicas

- 256

## Recurso Educativo

- Dicionário
- Aula de 1 a 3, Repetir e Aprender

## Memória de Registro

- 8 bancos x 2 tipos

## Função

- VOLUME: Style Volume, Song Volume
- OVERALL: Tuning, Transpose, Split Point, Touch Sensitivity, Pitch Bend Range
- MAIN VOICE: Volume, Octave, Pan, Reverb Level, Chorus Level, Attack Time, Release Time, Filter Cutoff, Filter Resonance
- DUAL VOICE: Voice, Volume, Octave, Pan, Reverb Level, Chorus Level, Attack Time, Release Time, Filter Cutoff, Filter Resonance
- SPLIT VOICE: Voice, Volume, Octave, Pan, Reverb Level, Chorus Level, Attack Time, Release Time, Filter Cutoff, Filter Resonance
- EFFECT: Reverb Type, Chorus Type, Master EQ Type
- HARMONY: Harmony Type, Harmony Volume
- ARPEGGIO: Arpeggio Type, Arpeggio Velocity
- SFF Load: Style File Load
- PC: PC Mode
- MIDI: Local On/Off, External Clock, Initial Send, Keyboard Out, Style Out, Song Out
- METRONOME: Time Signature Numerator, Time Signature Denominator, Metronome Volume
- LESSON: Lesson Track (R), Lesson Track (L)
- UTILITY: Grade, Demo Cancel

## Efeitos

- Reverb: 9 tipos
- Chorus: 4 tipos
- Harmony: 26 tipos
- Arpeggio: 50 tipos

## Música

- 30 Músicas Predefinidas + 5 Músicas do Usuário + Músicas no CD-ROM de Acessórios (70)
- Song Clear, Track Clear
- Song Volume
- Song Control: , A-B REPEAT, PAUSE, REW, FF, START/STOP

## Performance assistant technology

### Gravação

- Música
  - Música do Usuário: 5 Músicas
  - Faixas de Gravação: 1, 2, 3, 4, 5, STYLE

### MIDI

- Local On/Off
- Initial Send
- External Clock
- Keyboard Out
- Style Out
- Song Out

### Saídas auxiliares

- PHONES/OUTPUT, DC IN 12V, USB, SUSTAIN

### Amplificador

- 2,5 W + 2,5 W

### Alto-falantes

- 12 cm x 2 + 3 cm x 2

### Consumo de Energia

- 10 W

### Alimentação Elétrica

- Adaptador: Yamaha PA-3C ou equivalente
- Pilhas: Seis de tamanho "D", R20P (LR20) ou equivalentes

### Dimensões (P x D x A)

- 952 x 388 x 146 mm (37-1/2" x 15-1/4" x 5-3/4")

### Peso

- 7,0 kg (15 lbs. 7 oz.) (sem incluir as pilhas)

### Acessórios Fornecidos

- Estante para Partitura
- CD-ROM de Acessórios
- Manual do Proprietário

### Acessórios Opcionais

- Adaptador de força CA: PA-3C ou equivalente
- Pedal: FC4/FC5
- Mesa para Teclado: L-2C/L-2L
- Fones de Ouvido: HPE-150

\* As especificações e as descrições contidas neste manual do proprietário têm apenas fins informativos. A Yamaha Corp. reserva-se o direito de alterar ou modificar produtos ou especificações a qualquer momento, sem notificação prévia. Como as especificações, os equipamentos ou as opções podem não ser iguais em todas as localidades, verifique esses itens com o revendedor Yamaha.



# Índice

## Controles e terminais do painel

+, -	12, 58
	57
0-9	12, 58
A-B REPEAT	12, 78
ACMP ON/OFF	12, 34
ARPEGGIO ON/OFF	12, 14
ASSIGN	12, 18
CATEGORY [▲] e [▼]	12, 58
DC IN 12V	10, 13
DEMO	12, 40
DUAL ON/OFF	12, 29
EASY SONG ARRANGER	12, 50
FF	13, 40
FUNCTION	12, 82
HARMONY ON/OFF	12, 60
INTRO/ENDING/rit.	13, 71
KNOB A, B	12, 18
LESSON L/R	12, 44
LESSON START	12, 44
MAIN/AUTO FILL	13, 71
MASTER VOLUME	12, 24
MEMORY/BANK, 1, 2	13, 80
METRONOME ON/OFF	12, 63
Mostrador	12, 58
MUSIC DATABASE	12, 49
PAUSE	13, 40
PERFORMANCE	
ASSISTANT ON/OFF	12, 23
PHONES/OUTPUT	11, 13
PITCH BEND, botão de rolagem	13, 66
PORTABLE GRAND	12, 31
REC, 1-5, A	13, 52
REGIST MEMORY	13, 80
	12, 48
REW	13, 40
SONG	12, 39
SONG MEMORY	13, 52
SPLIT ON/OFF	12, 30
STANDBY/ON	11-12
START/STOP	13, 58
STYLE	12, 33
SUSTAIN	11, 13
SYNC START	13, 70
SYNC STOP	12, 71
TEMPO/TAP	13, 27
TOUCH ON/OFF	12, 65
USB	13, 86
VOICE	12, 28

## Ordem alfabética

### A

A-B Repeat	78
Acessórios	7
ACMP	34
Acompanhamento Automático	34
Acorde	36, 38, 75-76
Acordes Padrão	38
Acordes Simples	38
Adaptador CA	10
Arpejo	14
Arquivo de Estilos	74
Arquivo do usuário	91
Attack	20
Aula	43
AWM	6

### B

Backup	56
Banco de Dados de Músicas	49

### C

Cancelar Demonstração	84
Carregar SFF	74
CD-ROM	92
CHORD ROOT	77
CHORD TYPE	77
Chorus	19, 62
Compasso	59
Computador	86
Configuração Padrão	82
Conjunto de percussão	32
Contrato de licenciamento	
de software	124
Controle remoto	88
Corte	19

### D

Delete (Faixa de Música)	55
Demo	40
Denominador de Tempo	64
Deslocamento da Voz Dividida	84
Deslocamento da Voz Dupla	83
Deslocamento da Voz Principal	83
Dicionário de Acordes	77
Driver USB MIDI	95
Driver USB para MIDI	95-96
Dual Voice	29

### E

Easy Song Arranger	50
Envio Inicial	84, 89
Especificações	121
Estante para Partitura	7
Estilo	33-37, 70
Excluir (Música do Usuário)	55

### F

Faixa	52-55
Faixa de Acompanhamento	
Automático	34
Faixa de Curva de Altura	83
Filter	19
Filtro (Estilo)	20
Fones de Ouvido	11
Formato de dados MIDI	120
Função	82-83

### G

Grade	45
Gravação	52

### H

Harmonia	60
----------	----

### I

Indicação de Compasso	63
Inicialização	56
Início Sincronizado	34, 36, 70

### K

Keyboard Out	87
--------------	----

### L

Lista de Arpejos	113
Lista de Conjuntos de Percussão	110
Lista de Efeitos	120
Lista de Estilos	112
Lista de Músicas	41, 116
Lista de Tipos de Efeitos	117
Lista de Vozes	106
Lista do Banco de Dados de Músicas	114
Local	87
L-Part	91

### M

Main Voice	28
Memória de Músicas	52
Memória de Registro	80
Memória Flash	42
Mensagem de Canal	86
Mensagem do Sistema	86
Metrônomo	63
MIDI	85
Modo PC	88
Música	39
Música de usuário	52
Música Externa	42
Música Predefinida	39, 41-42
Mute	79

**N**

Nível de Coro da Voz dividida .....	84
Nível de Coro da Voz Dupla .....	83
Nível de Dispersão de Coro da Voz Principal .....	83
Nível de Reverberação da Voz Dividida .....	84
Nível de Reverberação da Voz Dupla ....	83
Nível de Reverberação da Voz Principal .....	83
Notação .....	59
Numerador de Tempo .....	64

**O**

Oitava da Voz Dividida .....	83
Oitava da Voz Dupla .....	83
Oitava da Voz Principal .....	83
One Touch Setting .....	68

**P**

Partitura .....	100-105
Pedal .....	11
Performance assistant technology .....	23
Ponto de Divisão .....	30, 72

**R**

Release .....	20
Repetir .....	48
Resposta ao Toque .....	65
Ressonância .....	19
Reverb .....	19, 61
Ritmo .....	27
R-Part .....	91

**S**

Salvar (Arquivo do Usuário) .....	91
Save (Configuração do Painel) .....	80
Sensibilidade ao Toque .....	65
Sintonia .....	66
SMF (Arquivo MIDI padrão) .....	89
Solução de Problemas (instalação) .....	97
Solução de Problemas (Instrumento) ...	99
Song Clear .....	55
Song Out .....	87
Song Volume .....	78
Style Out .....	87
Style Tempo .....	20
Sustain (Pedal) .....	11

**T**

Tabela de execução de MIDI .....	118
Término Sincronizado .....	71
Tipo de Arpejo .....	15
Tipo de Coro .....	62, 117
Tipo de EQ Principal .....	69
Tipo de Harmonia .....	60
Tipo de Reverberação .....	117
Track Clear .....	55
Transferência .....	89-91
Transposição .....	66

**U**

USB .....	86
-----------	----

**V**

Velocidade do Arpejo .....	67
Visor .....	59
Volume da Harmonia .....	69
Volume da Voz Dividida .....	83
Volume da Voz Dupla .....	83
Volume da Voz Principal .....	83
Volume do Estilo .....	72
Voz .....	28
Voz da Melodia .....	51, 79
Voz Dividida .....	30

**X**

XGlite .....	6
--------------	---

## ATENÇÃO

### CONTRATO DE LICENCIAMENTO DE SOFTWARE

LEIA ESTE CONTRATO DE LICENCIAMENTO DE SOFTWARE ("CONTRATO") CUIDADOSAMENTE ANTES DE USAR ESTE SOFTWARE. VOCÊ TEM PERMISSÃO PARA USAR ESTE SOFTWARE APENAS DE ACORDE COM OS TERMOS E CONDIÇÕES DESTES CONTRATOS. ESTE CONTRATO É ESTABELECIDO ENTRE VOCÊ (COMO PESSOA FÍSICA OU JURÍDICA) E A YAMAHA CORPORATION ("YAMAHA"). AO ROMPER O SELO DESTES PACOTES, VOCÊ CONCORDA EM SUBMETTER-SE AOS TERMOS DESTA LICENÇA. CASO NÃO ESTEJA DE ACORDE COM OS TERMOS, NÃO INSTALE, COPIE NEM DE OUTRA FORMA UTILIZE ESTE SOFTWARE.

#### 1. CONCESSÃO DE LICENÇA E DIREITOS AUTORAIS

A Yamaha concede a você o direito de usar uma cópia do(s) programa(s) de software e os dados ("SOFTWARE") que acompanham este Contrato. O termo SOFTWARE abrange todas as atualizações do software e dos dados que o acompanham. O SOFTWARE é propriedade da Yamaha e/ou do(s) licenciante(s) da Yamaha, estando protegido pelas leis de direitos autorais relevantes e por todas as disposições de tratados aplicáveis. Embora seja concedido a você o direito de reivindicar a propriedade dos dados criados com o uso do SOFTWARE, o SOFTWARE continuará protegido pelos direitos autorais relevantes.

- É permitido usar o SOFTWARE em um único computador.
- É permitido fazer uma cópia do SOFTWARE em formato de leitura por máquina apenas com finalidades de backup e se o SOFTWARE estiver em uma mídia em que seja permitido fazer cópia de backup. Na cópia de backup, você deve reproduzir o aviso de direitos autorais da Yamaha e qualquer outro aviso de propriedade que esteja na versão original do SOFTWARE.
- É permitido transferir permanentemente seus direitos em relação ao SOFTWARE a terceiros, desde que você não mantenha nenhuma cópia e que o destinatário leia os termos deste Contrato e concorde com eles.

#### 2. RESTRIÇÕES

- Não é permitido realizar engenharia reversa, desmontagem, descompilação ou de alguma forma extrair um código-fonte do SOFTWARE por meio de qualquer método.
- Não é permitido realizar engenharia reversa, desmontagem, descompilação ou de alguma forma extrair um código-fonte do SOFTWARE por meio de qualquer método.
- Não é permitido transmitir eletronicamente o SOFTWARE de um computador para outro ou compartilhar o SOFTWARE em rede com outros computadores.
- Não é permitido usar o SOFTWARE para distribuir dados ilegais ou dados que violem diretivas públicas.
- Não é permitido iniciar serviços com base no uso do SOFTWARE sem permissão da Yamaha Corporation.

Dados protegidos por direitos autorais, inclusive, sem limitação a, dados MIDI de músicas, obtidos por meio do SOFTWARE, estão sujeitos às restrições a seguir, que você deve observar.

- Os dados recebidos por meio do SOFTWARE não podem ser usados para quaisquer fins comerciais sem permissão do proprietário dos direitos autorais.
- Os dados recebidos por meio do software não podem ser duplicados, transferidos, distribuídos, reproduzidos ou executados para ouvintes em público sem a permissão do proprietário dos direitos autorais.
- Não é permitido remover a criptografia dos dados recebidos por meio do SOFTWARE, nem modificar a marca d'água eletrônica sem permissão do proprietário dos direitos autorais.

#### 3. RESCISÃO

Este Contrato entra em vigor no dia do recebimento do SOFTWARE e permanece em vigor até sua rescisão. Em caso de violação de qualquer lei de direitos autorais ou disposição deste Contrato, o Contrato será rescindido automática e imediatamente sem notificação pela Yamaha. Em caso de tal rescisão, você deverá destruir imediatamente o SOFTWARE licenciado, todos os documentos escritos que o acompanham e todas as suas cópias.

#### 4. GARANTIA LIMITADA DE MÍDIA

Quanto a SOFTWARE vendido em mídia concreta, a Yamaha garante que a mídia concreta em que o software SOFTWARE é gravado será livre de defeitos em materiais ou mão-de-obra em uso normal por um período de quatorze (14) dias a partir da data do recebimento, conforme comprovado por meio de uma cópia do recibo. A responsabilidade integral da Yamaha e seu recurso exclusivo será a substituição de qualquer mídia devolvida para a Yamaha ou um revendedor autorizado da Yamaha dentro de 14 dias com uma cópia do recibo. A Yamaha não é responsável por substituir mídia danificada em caso de acidente, inabilidade no uso ou má utilização. SUJEITANDO-SE ÀS PERMISSÕES LEGAIS, A YAMAHA SE ISENTA EXPRESSAMENTE DE TODAS AS GARANTIAS IMPLÍCITAS EM RELAÇÃO A MÍDIA CONCRETA, INCLUSIVE DE GARANTIAS IMPLÍCITAS DE COMERCIALIZAÇÃO E ADEQUAÇÃO A UM PROPÓSITO ESPECÍFICO.

#### 5. ISENÇÃO DE RESPONSABILIDADE EM RELAÇÃO A SOFTWARE

Você reconhece expressamente que e concorda com o fato de que o uso do SOFTWARE será feito a seu próprio risco. O SOFTWARE e a documentação relacionada são fornecidos "no estado em que se encontram" e sem nenhuma garantia de qualquer tipo. NÃO OBSTANTE QUALQUER OUTRA DISPOSIÇÃO DESTES CONTRATOS, A YAMAHA SE ISENTA EXPRESSAMENTE DE TODAS AS GARANTIAS EM RELAÇÃO AO SOFTWARE, EXPRESSAS E IMPLÍCITAS, INCLUINDO, MAS SEM LIMITAÇÃO A, GARANTIAS DE COMERCIALIZAÇÃO, ADEQUAÇÃO A UM PROPÓSITO ESPECÍFICO E NÃO-VIOLAÇÃO DE DIREITOS DE TERCEIROS. ESPECIFICAMENTE, MAS SEM LIMITAÇÃO AO ANTERIORMENTE EXPRESSO, A YAMAHA NÃO GARANTE QUE ESTE SOFTWARE ATENDERÁ A SUAS NECESSIDADES, QUE O FUNCIONAMENTO DO SOFTWARE SERÁ ININTERRUPTO OU LIVRE DE ERRO, NEM QUE DEFEITOS DO SOFTWARE SERÃO CORRIGIDOS.

#### 6. LIMITAÇÃO DE RESPONSABILIDADE

A RESPONSABILIDADE INTEGRAL DA YAMAHA NESTE CONTRATO SERÁ PERMITIR O USO DO SOFTWARE DE ACORDE COM OS TERMOS AQUI EXPRESSOS. EM HIPÓTESE ALGUMA A YAMAHA TERÁ RESPONSABILIDADE, PERANTE VOCÊ OU QUALQUER OUTRA PESSOA, POR DANOS, INCLUINDO, SEM LIMITAÇÃO A, QUAISQUER DANOS DIRETOS, INDIRETOS, INCIDENTAIS OU CONSEQUENCIAIS, DESPESAS, LUCROS CESSANTES, PERDA DE DADOS OU QUAISQUER OUTROS DANOS PROVENIENTES DO USO, MAU-USO OU DA INCAPACIDADE DE USO DO SOFTWARE, MESMO QUE A YAMAHA OU UM REVENDEDOR AUTORIZADO DA YAMAHA TENHA SIDO ADVERTIDO SOBRE A POSSIBILIDADE DESSES DANOS. Em hipótese alguma a responsabilidade total da Yamaha por todos os danos, perdas e causas de ação (seja em contrato, falha ou de outra forma) excederá o valor pago pelo SOFTWARE.

#### 7. SOFTWARE DE TERCEIROS

Dados e software de terceiros ("SOFTWARE DE TERCEIROS") podem ser anexados ao SOFTWARE. Se a Yamaha identificar quaisquer dados e software como SOFTWARE DE TERCEIROS nos materiais escritos ou nos dados eletrônicos que acompanham o Software, você deverá reconhecer o fato e concordar em submeter-se às disposições de qualquer Contrato fornecido com o SOFTWARE DE TERCEIROS, assim como reconhecer que o fornecedor do SOFTWARE DE TERCEIROS é responsável por qualquer garantia ou responsabilidade relacionada ao ou advinda do SOFTWARE DE TERCEIROS. A Yamaha não se responsabiliza de nenhuma forma pelo SOFTWARE DE TERCEIROS ou por seu uso.

- A Yamaha não fornece garantias expressas em relação ao SOFTWARE DE TERCEIROS. ALÉM DISSO, A YAMAHA SE ISENTA EXPRESSAMENTE DE TODAS AS GARANTIAS IMPLÍCITAS, INCLUINDO, MAS SEM LIMITAÇÃO A, GARANTIAS IMPLÍCITAS DE COMERCIALIZAÇÃO E ADEQUAÇÃO A UM PROPÓSITO ESPECÍFICO, assim como relativas ao SOFTWARE DE TERCEIROS.
- A Yamaha não fornecerá a você nenhum serviço ou manutenção relativa ao SOFTWARE DE TERCEIROS.
- A Yamaha não terá responsabilidade, perante você ou qualquer outra pessoa, por danos, incluindo, sem limitação a, quaisquer danos diretos, indiretos, incidentais ou consequenciais, despesas, lucros cessantes, perda de dados ou outros danos provenientes do uso, mau-uso ou da incapacidade de usar o SOFTWARE DE TERCEIROS.

#### 8. GERAL

Este Contrato será interpretado de acordo com e regido pelas leis do Japão sem referência a seu conflito de princípios da lei. Qualquer controvérsia ou processo deverá ser julgado no foro do distrito de Tóquio, no Japão. Se, por qualquer motivo, um foro de jurisdição competente considerar qualquer parte deste Contrato ilegal, inválido ou ineficaz, o restante deste contrato deverá continuar com força e efeito total.

#### 9. INTEGRIDADE DO CONTRATO

Este Contrato constitui o contrato integral entre as partes relativamente ao uso do SOFTWARE, e todos os materiais escritos que o acompanham substituem quaisquer contratos e entendimentos anteriores ou concomitantes, escritos ou orais, em relação ao assunto deste Contrato. Nenhuma alteração ou revisão deste Contrato terá efeito a menos que seja feita por escrito e assinada por um representante da Yamaha totalmente autorizado.

# SIBELIUS SCORCH LICENSE AGREEMENT

---

By installing and/or using this Product you (an individual or legal entity) agree with the Licensor to be bound by the terms of this License which will govern your use of the Product. If you do not accept these terms, do not install or use this Product.

The Product is copyright © 1987-2007 Sibelius Software, a division of Avid Technology, Inc, and its licensors.

## 1. Definitions

---

In this License the following words and expressions have the following meanings:

“License”: this agreement between you and the Licensor and, if permitted by the context, the conditional license granted to you in this agreement.

“Licensor”: Avid Technology, Inc., of Avid Technology Park, One Park West, Tewksbury, MA 01876 USA, through its division Sibelius Software, of 20-23 City North, Fonthill Road, London N4 3HF, UK

“Product”: the Software and the Documentation.

“Software”: the Sibelius Scorch web browser plug-in, Opus, Helsinki, Inkpen2 and Reprise font families, any other programs or files supplied by the Licensor which are included in or with the Sibelius Scorch installer, and the Sibelius Scorch installer.

“Documentation”: any documentation in any form relating to the Software supplied to you with the Software or by the Licensor.

## 2. License

---

- 2.1 The Licensor grants to you a non-exclusive non-transferable license to use this Software in accordance with the Documentation on any number of computers. Title to the Product is not transferred to you. Ownership of the Product remains vested in the Licensor and its licensors, subject to the rights granted to you under this License. All other rights are reserved.
- 2.2 You may make one printout for your own use of any part of the Documentation provided in electronic form. You shall not make or permit any third party to make any further copies of any part of the Product whether in eye or machine-readable form.
- 2.3 You shall not, and shall not cause or permit any third party to,
  - (1) translate, enhance, modify, alter or adapt the Product or any part of it for any purpose (including without limitation for the purpose of error correction);
  - (2) create derivative works based on the Product, or cause the whole or any part of the Product to be combined with or incorporated into any other program, file or product, for any purpose; or
  - (3) use the Software to create files in any format (other than temporary files created and required by your computer’s operating system or web browser), including without limitation screen capture files, files generated from the Software’s playback, graphics files and print files, for any purpose, except for creating MIDI files (if permitted by the Software) for private non-commercial use.
- 2.4 You shall not, and shall not cause or permit any third party to, decompile, decode, disassemble or reverse engineer the Software in whole or in part for any purpose.
- 2.5 You shall not, and shall not cause any third party to, translate, convert, decode or reverse engineer any file capable of being read by any copy or version of the Software or any data transmitted to or from any copy or version of the Software, in whole or in part for any purpose.
- 2.6 The Product or any part of it must not be used to infringe any right of copyright or right of privacy, publicity or personality or any other right whatsoever of any other person or entity.

## 3. Copyright

---

- 3.1 You acknowledge that copyright in the Product as a whole and in the components of the Product as between you and the Licensor belongs to the Licensor or its licensors and is protected by copyright laws, national and international, and all other applicable laws.

## 4. Disclaimer of Liability

---

- 4.1 In consideration of the fact that the Product is licensed hereunder free of charge, (a) the Licensor disclaims any and all warranties with respect to the Product, whether expressed or implied, including without limitation any warranties that the Product is free from defects, will perform in accordance with the Documentation, is merchantable, or is fit for any particular purpose, and (b) the Licensor shall not have or incur any liability to you for any loss, cost, expense or claim (including without limitation any liability for loss or corruption of data and loss of profits, revenue or goodwill and any type of special, indirect or consequential loss) that may arise out of or in connection with your installation and use of the Product.

## 5. Termination

---

- 5.1 This License shall terminate automatically upon your destruction of the Product. In addition, the Licensor may elect to terminate this License in the event of a material breach by you of any condition of this License or of any of your representations, warranties, covenants or obligations hereunder. Upon notification of such termination by the Licensor, you will immediately delete the Software from your computer and destroy the Documentation.

## 6. Miscellaneous

---

- 6.1 No failure to exercise and no delay in exercising on the part of the Licensor of any right, power or privilege arising hereunder shall operate as a waiver thereof, nor shall any single or partial exercise of any right, power or privilege preclude any other or further exercise thereof or the exercise of any other right, power or privilege. The rights and remedies of the Licensor in connection herewith are not exclusive of any rights or remedies provided by law.
- 6.2 You may not distribute, loan, lease, sub-license, rent or otherwise transfer the Product to any third party.
- 6.3 You agree to the use of your personal data in accordance with the Licensor’s privacy policy (available from the Licensor or on [www.sibelius.com](http://www.sibelius.com)), which may change from time to time.
- 6.4 This License is intended by the parties hereto to be a final expression of their agreement with respect to the subject matter hereof and a complete and exclusive statement of the terms of such agreement. This License supercedes any and all prior understandings, whether written or oral, between you and the Licensor relating to the subject matter hereof.
- 6.5 (This section only applies if you are resident in the European Union:) This License shall be construed and governed by the laws of England, and both parties agree to submit to the exclusive jurisdiction of the English courts.
- 6.6 (This section only applies if you are not resident in the European Union:) This License shall be construed and enforced in accordance with and governed by the laws of the State of California. Any suit, action or proceeding arising out of or in any way related or connected to this License shall be brought and maintained only in the United States District Court for the Northern District of California, sitting in the City of San Francisco. Each party irrevocably submits to the jurisdiction of such federal court over any such suit, action or proceeding. Each party knowingly, voluntarily and irrevocably waives trial by jury in any suit, action or proceeding (including any counterclaim), whether at law or in equity, arising out of or in any way related or connected to this License or the subject matter hereof.

(License v5.0 (DMN), 30 July 2007)

# MEMO

For details of products, please contact your nearest Yamaha representative or the authorized distributor listed below.

Para obter detalhes de produtos, entre em contato com o representante mais próximo da Yamaha ou com o distribuidor autorizado relacionado a seguir.

## NORTH AMERICA

### CANADA

**Yamaha Canada Music Ltd.**  
135 Milner Avenue, Scarborough, Ontario,  
M1S 3R1, Canada  
Tel: 416-298-1311

### U.S.A.

**Yamaha Corporation of America**  
6600 Orangethorpe Ave., Buena Park, Calif. 90620,  
U.S.A.  
Tel: 714-522-9011

## CENTRAL & SOUTH AMERICA

### MEXICO

**Yamaha de México S.A. de C.V.**  
Calz. Javier Rojo Gómez #1149,  
Col. Guadalupe del Moral  
C.P. 09300, México, D.F., México  
Tel: 55-5804-0600

### BRAZIL

**Yamaha Musical do Brasil Ltda.**  
Rua Joaquim Floriano, 913 - 4º andar, Itaim Bibi,  
CEP 04534-013 Sao Paulo, SP. BRAZIL  
Tel: 011-3704-1377

### ARGENTINA

**Yamaha Music Latin America, S.A.**  
**Sucursal de Argentina**  
Viamonte 1145 Piso 2-B 1053,  
Buenos Aires, Argentina  
Tel: 1-4371-7021

### PANAMA AND OTHER LATIN AMERICAN COUNTRIES/ CARIBBEAN COUNTRIES

**Yamaha Music Latin America, S.A.**  
Torre Banco General, Piso 7, Urbanización Marbella,  
Calle 47 y Aquilino de la Guardia,  
Ciudad de Panamá, Panamá  
Tel: +507-269-5311

## EUROPE

### THE UNITED KINGDOM

**Yamaha Music U.K. Ltd.**  
Sherbourne Drive, Tilbrook, Milton Keynes,  
MK7 8BL, England  
Tel: 01908-366700

### IRELAND

**Danfay Ltd.**  
61D, Sallynoggin Road, Dun Laoghaire, Co. Dublin  
Tel: 01-2859177

### GERMANY

**Yamaha Music Central Europe GmbH**  
Siemensstraße 22-34, 25462 Rellingen, Germany  
Tel: 04101-3030

### SWITZERLAND/LIECHTENSTEIN

**Yamaha Music Central Europe GmbH,  
Branch Switzerland**  
Seefeldstrasse 94, 8008 Zürich, Switzerland  
Tel: 01-383 3990

### AUSTRIA

**Yamaha Music Central Europe GmbH,  
Branch Austria**  
Schleiergasse 20, A-1100 Wien, Austria  
Tel: 01-60203900

### CZECH REPUBLIC/SLOVAKIA/ HUNGARY/SLOVENIA

**Yamaha Music Central Europe GmbH,  
Branch Austria, CEE Department**  
Schleiergasse 20, A-1100 Wien, Austria  
Tel: 01-602039025

### POLAND

**Yamaha Music Central Europe GmbH  
Sp.z o.o. Oddział w Polsce**  
ul. 17 Stycznia 56, PL-02-146 Warszawa, Poland  
Tel: 022-868-07-57

### THE NETHERLANDS/ BELGIUM/LUXEMBOURG

**Yamaha Music Central Europe GmbH,  
Branch Benelux**  
Clarissenhof 5-b, 4133 AB Vianen, The Netherlands  
Tel: 0347-358 040

### FRANCE

**Yamaha Musique France**  
BP 70-77312 Marne-la-Vallée Cedex 2, France  
Tel: 01-64-61-4000

### ITALY

**Yamaha Musica Italia S.P.A.**  
Viale Italia 88, 20020 Lainate (Milano), Italy  
Tel: 02-935-771

### SPAIN/PORTUGAL

**Yamaha Música Ibérica, S.A.**  
Ctra. de la Coruna km. 17, 200, 28230  
Las Rozas (Madrid), Spain  
Tel: 91-639-8888

### GREECE

**Philippos Nakas S.A. The Music House**  
147 Skiathou Street, 112-55 Athens, Greece  
Tel: 01-228 2160

### SWEDEN

**Yamaha Scandinavia AB**  
J. A. Wettergrens Gata 1, Box 30053  
S-400 43 Göteborg, Sweden  
Tel: 031 89 34 00

### DENMARK

**YS Copenhagen Liaison Office**  
Generatorvej 6A, DK-2730 Herlev, Denmark  
Tel: 44 92 49 00

### FINLAND

**F-Musiikki Oy**  
Kluuvikatu 6, P.O. Box 260,  
SF-00101 Helsinki, Finland  
Tel: 09 618511

### NORWAY

**Norsk filial av Yamaha Scandinavia AB**  
Grini Næringspark 1, N-1345 Østerås, Norway  
Tel: 67 16 77 70

### ICELAND

**Skifan HF**  
Skeifan 17 P.O. Box 8120, IS-128 Reykjavik, Ice-  
land  
Tel: 525 5000

### RUSSIA

**Yamaha Music (Russia)**  
Office 4015, entrance 2, 21/5 Kuznetskii  
Most street, Moscow, 107996, Russia  
Tel: 495 626 0660

### OTHER EUROPEAN COUNTRIES

**Yamaha Music Central Europe GmbH**  
Siemensstraße 22-34, 25462 Rellingen, Germany  
Tel: +49-4101-3030

## AFRICA

**Yamaha Corporation,  
Asia-Pacific Music Marketing Group**  
Nakazawa-cho 10-1, Naka-ku, Hamamatsu,  
Japan 430-8650  
Tel: +81-53-460-2312

## MIDDLE EAST

### TURKEY/CYPRUS

**Yamaha Music Central Europe GmbH**  
Siemensstraße 22-34, 25462 Rellingen, Germany  
Tel: 04101-3030

### OTHER COUNTRIES

**Yamaha Music Gulf FZE**  
LOB 16-513, P.O.Box 17328, Jubel Ali,  
Dubai, United Arab Emirates  
Tel: +971-4-881-5868

## ASIA

### THE PEOPLE'S REPUBLIC OF CHINA

**Yamaha Music & Electronics (China) Co.,Ltd.**  
25/F., United Plaza, 1468 Nanjing Road (West),  
Jingan, Shanghai, China  
Tel: 021-6247-2211

### HONG KONG

**Tom Lee Music Co., Ltd.**  
11/F., Silvercord Tower 1, 30 Canton Road,  
Tsimshatsui, Kowloon, Hong Kong  
Tel: 2737-7688

### INDONESIA

**PT. Yamaha Music Indonesia (Distributor)  
PT. Nusantik**  
Gedung Yamaha Music Center, Jalan Jend. Gatot  
Subroto Kav. 4, Jakarta 12930, Indonesia  
Tel: 21-520-2577

### KOREA

**Yamaha Music Korea Ltd.**  
8F, 9F, Dongsung Bldg. 158-9 Samsung-Dong,  
Kangnam-Gu, Seoul, Korea  
Tel: 080-004-0022

### MALAYSIA

**Yamaha Music Malaysia, Sdn., Bhd.**  
Lot 8, Jalan Perbandaran, 47301 Kelana Jaya,  
Petaling Jaya, Selangor, Malaysia  
Tel: 3-78030900

### PHILIPPINES

**Yupangco Music Corporation**  
339 Gil J. Puyat Avenue, P.O. Box 885 MCPO,  
Makati, Metro Manila, Philippines  
Tel: 819-7551

### SINGAPORE

**Yamaha Music Asia Pte., Ltd.**  
#03-11 A-Z Building  
140 Paya Lebor Road, Singapore 409015  
Tel: 747-4374

### TAIWAN

**Yamaha KHS Music Co., Ltd.**  
3F, #6, Sec.2, Nan Jing E. Rd. Taipei.  
Taiwan 104, R.O.C.  
Tel: 02-2511-8688

### THAILAND

**Siam Music Yamaha Co., Ltd.**  
891/1 Siam Motors Building, 15-16 floor  
Rama 1 road, Wangmai, Pathumwan  
Bangkok 10330, Thailand  
Tel: 02-215-2626

### OTHER ASIAN COUNTRIES

**Yamaha Corporation,  
Asia-Pacific Music Marketing Group**  
Nakazawa-cho 10-1, Naka-ku, Hamamatsu,  
Japan 430-8650  
Tel: +81-53-460-2317

## OCEANIA

### AUSTRALIA

**Yamaha Music Australia Pty. Ltd.**  
Level 1, 99 Queensbridge Street, Southbank,  
Victoria 3006, Australia  
Tel: 3-9693-5111

### NEW ZEALAND

**Music Houses of N.Z. Ltd.**  
146/148 Captain Springs Road, Te Papapa,  
Auckland, New Zealand  
Tel: 9-634-0099

### COUNTRIES AND TRUST TERRITORIES IN PACIFIC OCEAN

**Yamaha Corporation,  
Asia-Pacific Music Marketing Group**  
Nakazawa-cho 10-1, Naka-ku, Hamamatsu,  
Japan 430-8650  
Tel: +81-53-460-2312

**HEAD OFFICE** Yamaha Corporation, Pro Audio & Digital Musical Instrument Division  
Nakazawa-cho 10-1, Naka-ku, Hamamatsu, Japan 430-8650  
Tel: +81-53-460-3273