

AVANT GRAND

N3X

Gebruikershandleiding
Brugervejledning
Bruksanvisning

BELANGRIJK – Controleer uw spanningsvoorziening –

Controleer of de netspanning overeenkomt met het voltage dat op het naamplaatje staat dat u kunt vinden op het onderpaneel. In sommige gebieden is het instrument voorzien van een voltageschakelaar aan de onderkant, bij de netsnoeraansluiting. Zorg ervoor dat de voltageschakelaar is ingesteld op het juiste voltage. De voltageschakelaar staat bij verzending vanuit de fabriek op 240 V. U kunt de instelling wijzigen met een platkopschroevendraaier. Hiervoor draait u de schakelaar totdat het juiste voltage bij het pijltje verschijnt.

Lees de 'VOORZORGSMAATREGELEN' op pagina 5 en 6 voordat u dit instrument in gebruik neemt.

Neem contact op met een officiële AvantGrand-dealer wanneer u het instrument monteert. (Raadpleeg de montage-instructies aan het eind van deze handleiding.)

VIGTIGT – Kontrollér din strømforsyning –

Kontrollér, at den lokale netspænding svarer til den spænding, der er angivet på typeskiltet på bundpladen. I nogle områder kan instrumentet være leveret med en spændingsomskifter, der er placeret i bunden af hovedklaviaturenheden tæt på strømforsyningsledningen. Kontrollér, at spændingsomskifteren er indstillet til netspændingen i dit område. Omskifteren er indstillet til 240 V, når enheden leveres. Foretag indstillingen med en flad skruetrækker ved at dreje omskifteren, til den korrekte spænding står ud for pilen på panelet.

Læs "SIKKERHEDSFORSKRIFTER", side 5-6, før du tager instrumentet i brug.

Søg vejledning hos en kvalificeret AvantGrand-forhandler, når du samler enheden. (Se monteringsinstruktionen i slutningen af denne vejledning.)

VIKTIGT – Kontrollera strömförsörjningen –

Kontrollera att nätspänningen överensstämmer med det voltall som finns angivet på namnplåten på undersidan. I en del länder kan instrumentet vara försett med en spänningsomkopplare på undersidan av klaviaturdelen nära nätkabeln. Kontrollera att spänningsomkopplaren är inställd på det voltall som gäller i ditt område. Enheten levereras med spänningsomkopplaren inställd på 240 V. Om du måste ändra inställningen vrider du fingerskivan med hjälp av en spårskruvmejsel tills korrekt spänning visas bredvid pekaren på panelen.

Läs "FÖRSIKTIGHETSÅTGÄRDER" på sid. 5-6 innan du börjar använda instrumentet.

Kontakta en auktoriserad AvantGrand-återförsäljare när du behöver montera eller transportera enheten (se monteringsanvisningen i slutet av den här bruksanvisningen).

NEDERLANDS

DANSK

SVENSKA

NL
DA
SV

Important Notice: Guarantee Information for customers in European Economic Area (EEA) and Switzerland

Important Notice: Guarantee Information for customers in EEA* and Switzerland For detailed guarantee information about this Yamaha product, and Pan-EEA* and Switzerland warranty service, please either visit the website address below (Printable file is available at our website) or contact the Yamaha representative office for your country. * EEA: European Economic Area	English
Wichtiger Hinweis: Garantie-Information für Kunden in der EWR* und der Schweiz Für nähere Garantie-Information über dieses Produkt von Yamaha, sowie über den Pan-EWR*- und Schweizer Garantieservice, besuchen Sie bitte entweder die folgende angegebene Internetadresse (eine druckfähige Version befindet sich auch auf unserer Webseite), oder wenden Sie sich an den für Ihr Land zuständigen Yamaha-Vertrieb. *EWR: Europäischer Wirtschaftsraum	Deutsch
Remarque importante: informations de garantie pour les clients de l'EEE et la Suisse Pour des informations plus détaillées sur la garantie de ce produit Yamaha et sur le service de garantie applicable dans l'ensemble de l'EEE ainsi qu'en Suisse, consultez notre site Web à l'adresse ci-dessous (le fichier imprimable est disponible sur notre site Web) ou contactez directement Yamaha dans votre pays de résidence. * EEE : Espace Economique Européen	Français
Belangrijke mededeling: Garantie-informatie voor klanten in de EER* en Zwitserland Voor gedetailleerde garantie-informatie over dit Yamaha-product en de garantieservice in heel de EER* en Zwitserland, gaat u naar de onderstaande website (u vindt een afdrukbaar bestand op onze website) of neemt u contact op met de vertegenwoordiging naar Yamaha in uw land. * EER: Europese Economische Ruimte	Nederlands
Aviso importante: información sobre la garantía para los clientes del EEE* y Suiza Para una información detallada sobre este producto Yamaha y sobre el soporte de garantía en la zona EEE* y Suiza, visite la dirección web que se incluye más abajo (la versión del archivo para imprimir está disponible en nuestro sitio web) o póngase en contacto con el representante de Yamaha en su país. * EEE: Espacio Económico Europeo	Español
Aviso importante: informazioni sulla garanzia per i clienti residenti nell'EEA* e in Svizzera Per informazioni dettagliate sulla garanzia relativa a questo prodotto Yamaha e l'assistenza in garanzia nei paesi EEA* e in Svizzera, potete consultare il sito Web all'indirizzo riportato di seguito (è disponibile il file in formato stampabile) oppure contattate l'ufficio di rappresentanza locale della Yamaha. * EEA: Area Economica Europea	Italiano
Aviso importante: informações sobre as garantias para clientes da AEE* e da Suíça Para obter uma informação pormenorizada sobre este produto da Yamaha e sobre o serviço de garantia na AEE* e na Suíça, visite o site a seguir (o arquivo para impressão está disponível no nosso site) ou entre em contato com o escritório de representação da Yamaha no seu país. * AEE: Área Económica Europeia	Português
Σημαντική σημείωση: Πληροφορίες εγγύησης για τους πελάτες στον ΕΟΧ* και Ελλάδα Για λεπτομερείς πληροφορίες εγγύησης σχετικά με το παρόν προϊόν της Yamaha και την κάλυψη εγγύησης σε όλο το χώρο του ΕΟΧ* και την Ελλάδα, επισκεφτείτε την παρακάτω ιστοσελίδα (εκτυπώσιμη μορφή είναι διαθέσιμη στην ιστοσελίδα μας) ή απευθυνθείτε στην αντιπροσωπεία της Yamaha στη χώρα σας. * ΕΟΧ: Ευρωπαϊκό Οικονομικό Χώρο	Ελληνικά
Viktig: Garantierinformation för kunder i EES-området* och Schweiz För detaljerad information om denna Yamaha-produkt samt garantier i hela EES-området* och Schweiz kan du antingen besöka nedanstående webbadress (en utskriftsvärdig fil finns på webbplatsen) eller kontakta Yamahas officiella representant i ditt land. * EES: Europeiska Ekonomiska Samarbetsområdet	Svenska
Viktig merknad: Garantierinformation for kunder i EØS* og Sveits Detaljeret informasjon om dette Yamaha-produktet og garantier i hele EØS-området* og Sveits kan fås enten ved å besøke nettstedene nedenfor (utskriftsversjon finnes på våre nettsider) eller kontakte kontakke Yamaha-kontoret i landet der du bor. *EØS: Det europeiske økonomiske samarbeidsområdet	Norsk
Viktig oplysning: Garantierplysninger til kunder i EØO* og Schweiz De kan finne detaljerte garantierplysninger om dette Yamaha-produkt og den fælles garantierkoordinering for EØO* (og Schweiz) ved at besøge det websted, der er angivet nedenfor (der findes en fil, som kan udskrives, på vores websted), eller ved at kontakte Yamahas nationale repræsentationskontor i det land, hvor De bor. * EØO: Det Europæiske Økonomiske Område	Dansk

Tärkeä ilmoitus: Takuutiedot Euroopan talousalueen (ETA)* ja Sveitsin asiakkaille Tämän Yamaha-tuotteen sekä ETA-alueen ja Sveitsin takuuta koskevat yksityiskohtaiset tiedot saatte alla olevasta netiosoitteesta. (Tulostettava tiedosto saatavissa sivustollamme.) Voitte myös ottaa yhteyttä paikalliseen Yamaha-edustajaan. *ETA: Euroopan talousalue	Suomi
Ważne: Warunki gwarancji dotyczące obowiązujące w EOG* i Szwajcarii Aby dowiedzieć się więcej na temat warunków gwarancyjnych tego produktu firmy Yamaha i serwisu gwarancyjnego w całym EOG* i Szwajcarii, należy odwiedzić wskazaną poniżej stronę internetową (plik gotowy do wydruku znajduje się na naszej stronie internetowej) lub skontaktować się z przedstawicielstwem firmy Yamaha w swoim kraju. * EOG — Europejski Obszar Gospodarczy	Polski
Důležité oznámení: Zaruční informace pro zákazníky v EHS* a ve Švýcarsku Podrobné zaruční informace o tomto produktu Yamaha a zaručením servisu v celém EHS* a ve Švýcarsku naleznete na níže uvedené webové adrese (soubor k tisku je dostupný na našich webových stránkách) nebo se můžete obrátit na zástupce firmy Yamaha ve své zemi. * EHS: Evropský hospodářský prostor	Česky
Fontos figyelmeztetés: Garancia-információk az EGT* területén és Svájcban élő vásárlók számára A jelen Yamaha termékre vonatkozó részletes garancia-információk, valamint az EGT*-re és Svájcra kiterjedő garanciális szolgáltatás tekintetében keressék fel webhelyünket az alábbi címen (a webhelyen nyomtatható fájl is talál), vagy pedig lépjen kapcsolatba az országában működő Yamaha képviselői szolgálattal. * EGT: Európai Gazdasági Térség	Magyar
Ouline märkus: Garantiteave Euroopa Majanduspiirkonna (EMP)* ja Šveitsi Klientidele Täpsemat teabete saamiseks selle Yamaha toote garantii ning kogu Euroopa Majanduspiirkonna ja Šveitsi garantiteeninduse kohta, külastage palun veebisaiti alljärgneval aadressil (meie saidil on saadaval printitav fail) või pöörduge Teie regiooni Yamaha esinduse poole. * EMP: Euroopa Majanduspiirkond	Eesti keel
Svarīgs paziņojums: garantijas informācija klientiem EEZ* ir Šveicē Lai saņemtu detalizētu garantijas informāciju par šo Yamaha produktu, kā arī garantijas apkalpošanu EEZ* ir Šveicē, lūdzam apmeklētiet zemāk norādīto tīmekļa vietnes adresi (tīmekļa vietnē ir pieejams drukājams fails) vai sazināties ar jūsu valsti apkalpojošo Yamaha pārstāvniecību. * EEZ: Eiropas Ekonomikas zona	Latviešu
Dēmiņo: informācija dēl garantijas pirkējiem EEE* ir Šveicarijō Jei reikita īsāmioms informācijas apie šī „Yamaha” produktu, lūdzam ierīcināt tehniskajam servīzū „visoje EEE” ir „Šveicarijōje”, aplūskāniet mūsu svetainēje tālāu norādītu adresi (svetainēje yra spausdināmas failas) arba kreipīties i „Yamaha” atšovybē savo šālāi. *EEE — Europos ekonomine erdvė	Lietuvių kalba
Dôležité upozornenie: Informácie o záruke pre zákazníkov v EHP* a Švajčiarsku Podrobné informácie o záruke týkajúcej sa tohto produktu od spoločnosti Yamaha a garantnom servise v EHP* a Švajčiarsku nájdete na webovej stránke uvedenej nižšie (na našej webovej stránke je k dispozícii súbor na tlač) alebo sa obráťte na zástupcu spoločnosti Yamaha vo svojej krajine. * EHP: Európsky hospodársky priestor	Slovenčina
Pomembno obvestilo: Informacije o garanciji za kupce v EGP* in Šviciji Za podrobne informacije o tem Yamahinem izdelku ter garancijskem servisu v celotnem EGP in Šviciji, obiščite spletno mesto, ki je navedeno spodaj (našljiva datoteka je na voljo na našem spletnem mestu), ali se obrnite na Yamahinega predstavnika v svoji državi. * EGP: Evropski gospodarski prostor	Slovenščina
Важно съобщение: Информация за гаранцията за клиенти в ЕИП* и Швейцария За подробна информация за гаранцията за този продукт на Yamaha и гаранционното обслужване в панаевропейската зона на ЕИП* и Швейцария или посетете посочения по-долу уеб сайт (на нашия уеб сайт има файл за печат), или се свържете с представителния офис на Yamaha във вашата страна. * ЕИП: Европейско икономическо пространство	Български език
Notificare importantă: Informații despre garanție pentru clienții din SEE* și Elveția Pentru informații detaliate privind acest produs Yamaha și serviciul de garanție Pan-SEE* și Elveția, vizitați site-ul la adresa de mai jos (fișierul imprimabil este disponibil pe site-ul nostru) sau contactați biroul reprezentanței Yamaha din țara dumneavoastră. * SEE: Spațiul Economic European	Limba română

<http://europe.yamaha.com/warranty/>

Informatie over ophalen en weggooien van oude apparatuur



Dit symbool op de apparaten, verpakking en/of meegeleverde documenten betekent dat gebruikte elektrische en elektronische apparaten niet met het gewone huishoudelijke afval mogen worden gemengd. Voor juist behandelen, hergebruik of recyclen van oude apparatuur brengt u deze naar de desbetreffende ophaalpunten in overeenstemming met de nationale wetgeving.

Door deze apparatuur op de juiste manier weg te gooien, helpt u waardevolle bronnen te sparen en mogelijk negatieve effecten op de gezondheid van de mens en op het milieu te voorkomen, die het gevolg kunnen zijn van niet-aangepaste afvalverwerking.

Voor meer informatie over ophalen en recyclen van oude apparatuur neemt u contact op met de lokale overheid, uw afvalophaalmaatschappij of het verkooppunt waar u de items hebt gekocht.

Voor zakelijke gebruikers in de Europese Unie:

Als u elektrische en elektronische apparatuur wilt weggooien, neemt u voor meer informatie contact op met uw dealer of leverancier.

Informatie over weggooien in landen buiten de Europese Unie:

Dit symbool is alleen geldig in de Europese Unie. Als u deze items wilt weggooien, neemt u contact op met de lokale overheid of een lokale dealer en vraagt u om instructies voor het correct weggooien.

(weee_eu_nl_02)

VOORZICHTIG

LEES DIT ZORGVULDIG DOOR VOORDAT U VERDERGAAT

Bewaar deze gebruikershandleiding op een veilige en handige plaats voor eventuele toekomstige raadpleging.



WAARSCHUWING

Volg altijd de hierna vermelde algemene voorzorgsmaatregelen op om ernstig of zelfs dodelijk letsel als gevolg van elektrische schokken, kortsluiting, beschadiging, brand of andere gevaren te voorkomen. Deze maatregelen houden in, maar zijn niet beperkt tot:

Spanningsvoorziening/netsnoer

- Plaats het netsnoer niet in de buurt van warmtebronnen zoals verwarming en kachels. Verbuig of beschadig het snoer ook niet en plaats geen zware voorwerpen op het snoer.
- Gebruik het instrument uitsluitend op de voorgeschreven elektrische spanning. De vereiste spanning wordt vermeld op het naamplaatje van het instrument.
- Gebruik uitsluitend het meegeleverde netsnoer met stekker.
- Controleer de elektrische stekker regelmatig en verwijder vuil of stof dat zich erop heeft verzameld.

Niet openen

- Dit instrument bevat geen door de gebruiker te repareren onderdelen. Maak het instrument nooit open en probeer niet de inwendige onderdelen te demonteren of te wijzigen. Als het instrument defect lijkt, stopt u onmiddellijk met het gebruik ervan en laat u het instrument nakijken door bevoegd Yamaha-servicepersoneel.

Waarschuwing tegen water

- Stel het instrument niet bloot aan regen en gebruik het niet in de buurt van water of in een vochtige omgeving. Plaats nooit voorwerpen (zoals vazen, flessen of glazen) die vloeistoffen bevatten op het instrument. Wanneer een vloeistof, zoals water, in het instrument lekt, schakelt u het instrument onmiddellijk uit en verwijdert u de stekker uit het stopcontact. Laat het instrument vervolgens nakijken door bevoegd Yamaha-servicepersoneel.
- Steek/verwijder nooit een stekker in/uit het stopcontact wanneer u natte handen hebt.

Waarschuwing tegen brand

- Plaats geen brandende voorwerpen, zoals kaarsen, op het apparaat. Een brandend voorwerp kan omvallen en brand veroorzaken.

Als u onregelmatigheden opmerkt

- Als een van de volgende storingen optreedt, schakelt u de POWER-schakelaar onmiddellijk uit en verwijdert u de stekker uit het stopcontact. Laat het instrument vervolgens nakijken door bevoegd Yamaha-servicepersoneel.
 - Het netsnoer of de stekker raakt verstenen of beschadigd.
 - Het instrument verspreidt een ongebruikelijke geur of er komt rook uit het instrument.
 - Er is een voorwerp gevallen in het instrument.
 - Het geluid valt plotseling weg tijdens het gebruik van het instrument.



Voorzichtig

Volg altijd de hierna vermelde algemene voorzorgsmaatregelen op om lichamelijk letsel bij uzelf en anderen of beschadiging van het instrument en andere eigendommen te voorkomen. Deze maatregelen houden in, maar zijn niet beperkt tot:

Spanningsvoorziening/netsnoer

- Sluit het instrument niet via een verdeelstekker aan op het stopcontact. Dit kan leiden tot een verminderde geluidskwaliteit of oververhitting in het stopcontact.
- Trek altijd aan de stekker en nooit aan het snoer wanneer u de stekker verwijdert uit het instrument of het stopcontact. Het snoer kan beschadigd raken als u eraan trekt.
- Verwijder de stekker uit het stopcontact tijdens onweer of als u het instrument gedurende langere tijd niet gebruikt.

Montage

- Lees zorgvuldig de meegeleverde montagevoorschriften. Als u het instrument niet in de juiste volgorde monteert, kan dit schade aan het instrument of zelfs persoonlijk letsel veroorzaken.

Locatie

- Plaats het instrument niet op een onstabiele plek waar het per ongeluk kan omvallen.
- Omdat het product zeer zwaar is, moet u ervoor zorgen dat er voldoende personen aanwezig zijn om u te helpen het instrument veilig en probleemloos op te heffen en te verplaatsen. Als u het instrument zelf probeert op te heffen of te verplaatsen, kan dat leiden tot rugpijn, andere letsel of beschadiging van het instrument zelf.
- Verwijder voordat u het instrument verplaatst alle aangesloten snoeren, om beschadiging van de kabels te voorkomen en letsel bij personen die erover zouden kunnen struikelen.
- Let erop tijdens het opstellen van het instrument dat het te gebruiken stopcontact gemakkelijk bereikbaar is. Als er een storing optreedt of het instrument niet correct werkt, schakelt u de POWER-schakelaar onmiddellijk uit en verwijdert u de stekker uit het stopcontact. Ook wanneer de POWER-schakelaar is uitgeschakeld, loopt er nog een minimale hoeveelheid stroom naar het instrument. Verwijder de stekker uit het stopcontact als u het instrument gedurende langere tijd niet gebruikt.

- Hoewel de houten onderdelen van dit instrument zijn ontworpen en geproduceerd rekening houdende met het milieu en de gezondheid van de mens, kunnen klanten in uitzonderlijke gevallen een ongewone geur ruiken of geïrriteerde ogen krijgen door de gebruikte coating en lijm.

Om dit te vermijden houdt u best rekening met het volgende:

1. Verlucht de ruimte goed gedurende enkele dagen nadat u het instrument uitgepakt en geïnstalleerd hebt, omdat dit luchtdicht verpakt werd om de kwaliteit tijdens het vervoer te behouden.
2. Als de ruimte waarin het instrument zich bevindt klein is, moet u deze dagelijks of regelmatig normaal blijven verluchten.
3. Als het instrument te lang bij een hoge temperatuur in een gesloten ruimte heeft gestaan, moet u de ruimte verluchten en indien mogelijk de temperatuur doen dalen voordat u het instrument gebruikt.

Aansluitingen

- Schakel de stroomtoevoer naar alle onderdelen uit voordat u het instrument aansluit op andere elektronische componenten. Stel alle volumenniveaus in op het laagste niveau voordat u de stroomtoevoer naar alle onderdelen in- of uitschakelt.
- Zorg dat het volume van alle componenten is ingesteld op het laagste niveau en voer het volume tijdens het bespelen van het instrument geleidelijk op tot het gewenste niveau.

Zorgvuldig behandelen

- Steek geen vinger of hand in de openingen van de toetsenklep of het instrument. Let er ook op dat uw vingers niet bekneld raken onder de toetsenklep.
- Oefen geen te grote druk uit bij het sluiten van de toetsenklep. Een toetsenklep die is uitgerust met het SOFT-CLOSE™-mechanisme sluit traag. Als u te grote druk op de toetsenklep uitoefent tijdens het sluiten, kan dit het SOFT-CLOSE™-mechanisme beschadigen en letsel aan uw handen en vingers veroorzaken doordat deze bekneld raken onder de sluitende toetsenklep.

Yamaha is noch aansprakelijk voor ontstane schade door oneigenlijk gebruik of modificatie van het instrument, noch voor verlies of beschadiging van gegevens.

Schakel het instrument altijd uit als u het niet gebruikt.

LET OP

Houd u aan de onderstaande waarschuwingen om storingen/schade aan het apparaat en schade aan de data of andere eigendommen te voorkomen.

■ Behandeling

- Gebruik het instrument niet in de nabijheid van een tv, radio, stereoapparatuur, mobiele telefoon of andere elektrische apparaten. Het instrument, de tv of de radio kunnen ruis genereren. Als u het instrument samen met een toepassing op uw iPad, iPhone of iPod touch gebruikt, adviseren we u om de vliegtuigmodus op dat apparaat aan te zetten, om bijgeluiden als gevolg van communicatie te vermijden.
- Stel het instrument niet bloot aan grote hoeveelheden stof of trillingen, of aan extreme koude of hitte (zoals in direct zonlicht, bij een verwarming of overdag in een auto), om eventuele vervorming van het bedieningspaneel, beschadiging van de interne componenten of instabiele werking te voorkomen. (Gecontroleerd bedrijfstemperatuurbereik: 5° – 40 °C (41° – 104 °F)).
- Plaats geen vinyl, plastic of rubberen voorwerpen op het instrument, aangezien dit verkleuring van het paneel of het toetsenbord tot gevolg kan hebben.
- Stoten met metalen, porseleinen of andere harde voorwerpen tegen het oppervlak van het instrument kan ertoe leiden dat de afwerking barst of afschilfert. Wees voorzichtig.

■ Onderhoud

- Gebruik bij het schoonmaken van het instrument een zachte en droge of licht bevochtigde doek. Gebruik geen verfverduunners, oplosmiddelen, alcohol, schoonmaakmiddelen of met chemicaliën geïmpregneerde schoonmaakdoekjes.
- Verwijder stof en vuil voorzichtig met een zachte doek. Wrijf niet te hard, aangezien ook kleine vuildeeltjes krassen kunnen veroorzaken in de afwerking van het instrument.
- Bij extreme veranderingen in temperatuur of vochtigheid kan condensatie ontstaan en kan zich water verzamelen op het oppervlak van het instrument. Als er water achterblijft, kan het worden geabsorbeerd door houten onderdelen, die daardoor beschadigd kunnen raken. Veeg water altijd onmiddellijk weg met een zachte doek.

■ Data opslaan

- Sommige data op dit instrument (pagina 40) blijven bewaard als het instrument wordt uitgeschakeld. De opgeslagen data kunnen echter verloren gaan door een storing, een verkeerde handeling etc.
- De songdata die zijn opgeslagen in het interne geheugen van dit instrument (pagina 34), blijven behouden als het instrument wordt uitgezet. De opgeslagen data kunnen echter verloren gaan door een storing, foutieve bediening, enzovoort. Sla belangrijke data op een USB-flashstation of een extern apparaat zoals een computer op (pagina 38, 43). Lees pagina 36 voordat u een USB-flashstation gebruikt.
- Om te voorkomen dat data verloren gaan door een beschadigd USB-flashstation, raden we u aan om een back-up van belangrijke data op te slaan op een apart USB-flashstation of een extern apparaat zoals een computer.

- Steek nooit papieren, metalen of andere voorwerpen in de openingen van de toetsenklep, het paneel of het toetsenbord. Dit kan lichamelijk letsel bij u of anderen, schade aan het instrument of andere eigendommen of een verstoring van de werking veroorzaken.
- Leun niet op het instrument, plaats er geen zware voorwerpen op en ga voorzichtig om met de knoppen, schakelaars en aansluitingen.
- Gebruik het instrument/apparaat of een hoofdtelefoon niet te lang op een hoog of oncomfortabel geluidsniveau, aangezien dit permanent gehoorverlies kan veroorzaken. Consulteer een KNO-arts als u ruis in uw oren of gehoorverlies constateert.

Bank gebruiken (indien meegeleverd)

- Plaats het instrument niet in een onstabiele positie waarin het per ongeluk kan omvallen.
- Ga niet onzorgvuldig om met de bank en ga nooit op de bank staan. Gebruik van de bank als opstapje of voor enig ander onjuist doel kan leiden tot ongevallen en letsel.
- Ter voorkoming van ongevallen en letsel mag er slechts één persoon tegelijk op de bank zitten.
- Voor banken die kunnen worden ingesteld, probeert u de bankhoogte niet aan te passen terwijl u op de bank zit. Dit kan ertoe leiden dat te grote krachten op het stelmechanisme worden uitgeoefend, waardoor het mechanisme beschadigd kan raken en zelfs persoonlijk letsel kan ontstaan.
- Als de schroeven van de bank door langdurig gebruik losraken, draait u de schroeven op gezette tijden opnieuw aan met het meegeleverde gereedschap om mogelijke ongevallen of persoonlijk letsel te voorkomen.
- Let goed op kleine kinderen, zodat ze niet achterover van de bank vallen. De bank heeft geen rugleuning, dus gebruik zonder toezicht kan ongelukken of letsel tot gevolg hebben.

Informatie

■ Auteursrechten

- Het kopiëren van commercieel verkrijgbare muziekgegevens, inclusief maar niet beperkt tot MIDI-data en/of audiogegevens, is strikt verboden, behalve voor persoonlijk gebruik.
- Dit product bevat en gaat vergezeld van inhoud waarvan Yamaha alle auteursrechten heeft of waarvoor Yamaha over de licenties beschikt om gebruik te mogen maken van de auteursrechten van derden. Vanwege de wetgeving inzake auteursrechten en andere relevante wetgeving is het NIET toegestaan media te verdelen waarop deze inhoud is opgeslagen of opgenomen en waarop de inhoud helemaal of vrijwel identiek is aan die in het product.
 - * De hierboven beschreven inhoud omvat computerprogramma's, data van begeleidingsstijlen, MIDI-data, WAVE-data, spraakopnamedata, bladmuziek, muzieknotaties enz.
 - * U mag wel media verdelen waarop uw performance of muziekproductie op basis van deze inhoud is opgenomen. In dat geval hebt u geen toestemming van Yamaha Corporation nodig.

■ Functies/data die bij het instrument zijn meegeleverd

- Sommige vooraf ingestelde songs zijn ingekort of bewerkt en zijn daarom niet precies hetzelfde als het origineel.

■ Deze handleiding

- De afbeeldingen en displays zoals deze in deze handleiding te zien zijn, zijn uitsluitend bedoeld voor instructiedoeleinden en kunnen dus enigszins afwijken van de werkelijkheid.
- iPad, iPhone of iPod Touch zijn handelsmerken van Apple Inc., geregistreerd in de Verenigde Staten en andere landen.
- De namen van bedrijven en producten in deze handleiding zijn de (geregistreerde) handelsmerken van hun respectieve eigenaars.

■ Stemmen

- In tegenstelling tot een akoestische piano hoeft dit instrument niet te worden gestemd door een expert (hoewel de toonhoogte door de gebruiker kan worden aangepast zodat deze bij andere instrumenten past). De reden hiervoor is dat de toonhoogte van digitale instrumenten altijd perfect behouden blijft. Als u echter denkt dat er iets mis is met de toetsaanslag, moet u contact opnemen met uw Yamaha-leverancier.

Transporteren / plaatsen

Als u verhuist, moet u het instrument horizontaal transporteren. Zet het toetsenbord niet tegen een wand of ondersteboven. Stel het instrument niet bloot aan overmatige trillingen of schokken.

⚠ VOORZICHTIG

Als u het instrument wilt verplaatsen, til het dan altijd aan de onderkant van het hoofdapparaat op. Houd het instrument niet vast bij het bedieningspaneel onderaan links. Als u het instrument niet goed vasthoudt, kan het beschadigd raken of kunt u persoonlijk letsel oplopen.

Om de veiligheid te verbeteren en de vloer te beschermen, raden we u aan om het instrument op meubelschotels (voor een vleugel) te zetten.

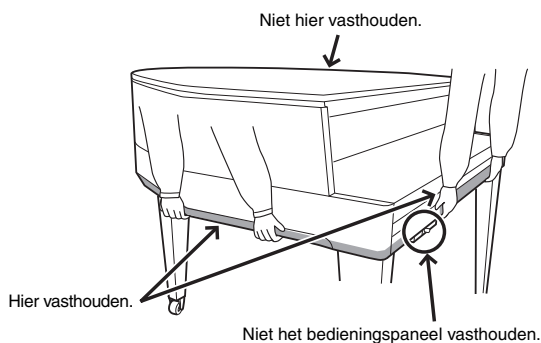

Het modelnummer, het serienummer, de stroomvereisten, enz. worden vermeld op of in de nabijheid van het naamplaatje, dat zich aan de onderzijde van het toestel bevindt. Het is raadzaam dit serienummer in de hieronder gereserveerde ruimte te noteren. Bewaar ook deze handleiding als permanent aankoopbewijs om identificatie in geval van diefstal te vergemakkelijken.

Modelnummer

Serienummer



De naamplaat bevindt zich aan de onderzijde van het apparaat.

(bottom_nl_01)



Hybride piano

AVANT GRAND N3X

Door meer dan honderd jaar ervaring met het bouwen van superieure piano's te combineren met de meest recente geavanceerde technologieën, kan Yamaha u met trots een instrument bieden dat meer dan ooit lijkt op een echte akoestische vleugel – uitgerust met alle essentiële elementen die pianisten nodig hebben.

Authentieke aanslag van akoestische piano met speciale vleugelactie en pianotoetsenbord

Een echte akoestische vleugel heeft een onmiskenbare volle, expressieve kwaliteit dankzij zijn fijne aanslag nuances en uitzonderlijke respons. De opmerkelijke AvantGrand N3X is het hoogtepunt van onze jarenlange ervaring in het bouwen van vleugels en biedt scherpzinnige spelers een piano met speciaal ontwikkelde vleugelactie en een configuratie die identiek is aan de actie van een echte vleugel. De houten constructie van het toetsenbord is vergelijkbaar met die van een vleugel en gebruikt het materiaal 'ivoriet' voor de witte toetsen, waardoor ze bijna hetzelfde aanvoelen als toetsen uit natuurlijk ivoor. Het resultaat is een bijzonder expressief toetsenbord met een authentiek gevoel. Naast een hamersensor is dit instrument uitgerust met een contactloze toetssensor die geen effect heeft op de beweging van de toetsen, maar nauwkeurig de druk meet die de speler uitoefent op het toetsenbord, alsook de timing en andere verfijnde nuances die een invloed hebben op muzikale expressie. Het TRS (Tactile Response System; pagina 25) reproduceert bovendien op een realistische manier de resonantie van het instrument, of de fysieke vibratie van de toetsen of pedalen die u voelt wanneer u op een echte vleugel speelt.

Unieke akoestische samptechniek en uniek luidsprekersysteem

Een van de belangrijkste factoren bij de resonantie van een echte vleugel is de klankbodem. Om die resonantie op een effectieve manier te reproduceren, hebben we de voices van een vleugel gesampled met behulp van ruimtelijke akoestische sampling, waarbij niet alleen de linker- en rechter-, maar ook de middelste en achterste posities worden gesampled. Daarnaast bootsen de luidsprekers de posities in de vleugel na van waaruit de originele samples werden opgenomen, en elk van de luidsprekers is uitgerust met zijn eigen versterker. Dit ruimtelijke akoestische luidsprekersysteem zorgt voor een optimaal geluid op de positie van de pianist en geeft bij elke noot een meer natuurlijke expressie in de verfijnde nuances. Bovendien versterkt een klankbodem, die is geïnstalleerd op de plaats waar de muziekstandaard wordt neergeklapt, de expressieve respons van het geluid, waardoor een realistische respons ontstaat – vooral bij de hoge noten.

Het geluid van verschillende beroemde vleugels in een enkel instrument ➤➤ Pagina 20

De AvantGrand N3X brengt het geluid van verschillende bekende vleugels binnen handbereik, waaronder de concertvleugel CFX, het vlaggenschip van Yamaha, een Bösendorfer* Imperial, een instrument dat pianisten altijd al hebben weten te waarderen, en nog meer – elk met zijn eigen aantrekkingskracht en geluidskenmerken. U hoeft enkel het gewenste pianogeluid te selecteren, afgestemd op de muziek die u wilt spelen of uw persoonlijke voorkeuren.

* Bösendorfer is een dochteronderneming van Yamaha.

Natuurlijke geluidsafstand voor spelen met een hoofdtelefoon ➤➤ Pagina 18

Dit instrument beschikt over een binauraal samplegeluid dat speciaal werd ontwikkeld voor gebruik met een hoofdtelefoon. Binauraal samplen is een methode waarbij het pianogeluid wordt opgenomen met twee microfoons op de plaats waar de oren van een performer zich normaal zouden bevinden. Als u het opgenomen geluid beluistert met een hoofdtelefoon, lijkt het alsof u wordt ondergedompeld in het geluid, alsof het werkelijk uit de piano komt.

Inhoudsopgave

VOORZICHTIG 5

Configuratie

Aan de slag met uw nieuwe Avant Grand!

Bedieningspaneel en aansluitingen 10

Het toetsenbord bespelen 12

De toetsenklep openen/sluiten	12
De muziekstandaard gebruiken	12
De klep openen/sluiten	13
Spanningsvoorziening	14
Het instrument aan-/uitzetten	15
Het mastervolume aanpassen	17
Een hoofdtelefoon gebruiken	18
De pedalen gebruiken	19

Algemene bediening

In dit gedeelte wordt gedetailleerd uitgelegd hoe u de veelzijdige functies van het instrument kunt instellen.

Basisbediening en meer 20

Een voice selecteren	20
Luisteren naar de voicedemosongs	21
De metronoom gebruiken	22
Het tempo aanpassen	23
De aanslaggevoeligheid wijzigen	24
De sterkte van vibratie aanpassen (TRS)	25
VRM-voices verbeterd met realistische resonantie spelen	26
Het geluid verbeteren met reverb	27
De helderheid van de klank instellen	27
De toonhoogte transponeren met halve noten	28
De toonhoogte nauwkeurig afstemmen	29
De stemming instellen	30

Songs afspelen 31

Songs die compatibel zijn met dit instrument	31
Songs afspelen	32

Uw performance opnemen 34

Gebruik van USB-flashstations 36

USB-flashstations	36
USB-flashstation formatteren	37
Gebruikerssongs in het instrument kopiëren naar een USB-flashstation	38
Een songbestand verwijderen	39
Bestanden beheren op een USB-flashstation	39

Een back-up maken van data en initialiseren 40

Een back-up maken van de data in het interne geheugen	40
De back-updata initialiseren	40

Aansluitingen 41

Audioapparaten aansluiten ([AUX IN]-aansluiting, AUX OUT [L/L+R] [R]-aansluitingen)	41
Aansluiten op een mixer – OUTPUT [L] [R]-aansluitingen (gebalanceerd)	42
Aansluiten op een computer ([USB TO HOST]-aansluiting)	43
Een iPhone/iPad aansluiten (MIDI [IN] [OUT]-aansluitingen, [USB TO HOST]-aansluiting)	43
Externe MIDI-apparaten aansluiten (MIDI [IN] [OUT]-aansluitingen)	44

Appendix

Dit gedeelte bevat een lijst van displayberichten, de Beknopte handleiding en andere informatie.

Berichtenlijst 46

Problemen oplossen 47

Lijst met vooraf ingestelde songs 48

Het instrument monteren 49

Specificaties 52

Index 53

Beknopte handleiding* 54

* Dit is een handig overzicht voor de bediening van de functies die aan de knoppen en het toetsenbord zijn toegewezen.

De handleidingen

Voor dit instrument bestaan de volgende documenten en instructiehandleidingen.

■ Meegeleverde documenten



Gebruikershandleiding (dit boek)

Deze handleiding beschrijft hoe u dit instrument kunt gebruiken.

■ Online materialen (van Yamaha Downloads)



iPhone/iPad Connection Manual (Handleiding voor het aansluiten van een iPhone/iPad) (alleen beschikbaar in het Engels, Frans, Duits en Spaans)

In dit document wordt uitgelegd hoe u het instrument aansluit op 'slimme' apparaten, zoals een iPhone, iPad, enzovoort.



Computer-related Operations (Computergerelateerde handelingen)

Bevat instructies om dit instrument op een computer aan te sluiten en handelingen voor het overbrengen van bestanden en MIDI-data.



MIDI Reference (MIDI-naslaginformatie)

Bevat MIDI-gerelateerde informatie zoals de indeling van MIDI-data en het MIDI-implementatie-overzicht.



MIDI Basics (MIDI-basiskennis) (alleen beschikbaar in het Engels, Frans, Duits en Spaans)

Bevat basisuitleg over MIDI.

Als u deze handleidingen wilt downloaden, gaat u naar Yamaha Downloads en voert u de modelnaam in om naar de gewenste bestanden te zoeken.

Yamaha Downloads <http://download.yamaha.com/>

Meegeleverde accessoires

- Gebruikershandleiding (dit boek)
- Online Member Product Registration (Online productregistratie)
U hebt de 'PRODUCT ID' op dit blad nodig bij het invullen van het gebruikersregistratieformulier.
- Garantie*

- Viltten toetsenklep
- Netsnoer
- Bank*

* Wordt mogelijk niet meegeleverd in uw regio. Neem hiervoor contact op met uw Yamaha-dealer.

Bedieningspaneel en aansluitingen

Overzicht

De aansluitingen aan de onderkant van het instrument worden hier mogelijk omgekeerd weergegeven. Controleer altijd de naam op het paneel voordat u aansluitingen aansluit.

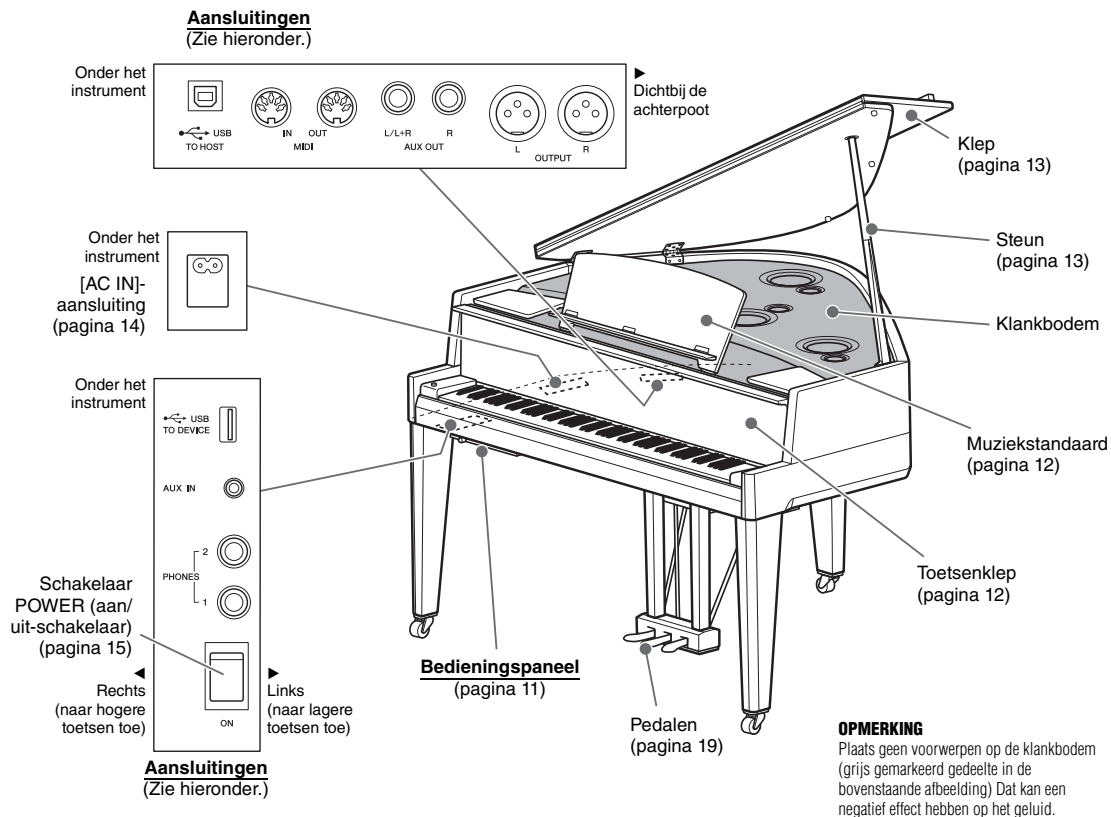

Aansluitingen

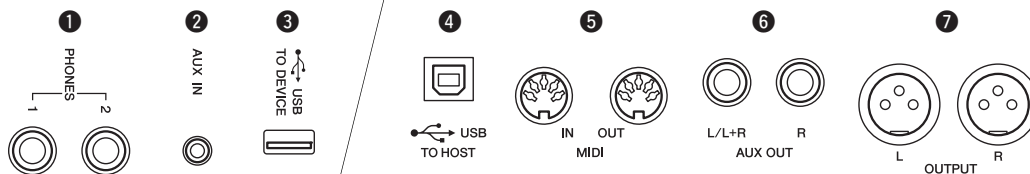

- 1 [PHONES]-aansluitingenpagina 18
- 2 [AUX IN]-aansluiting pagina 41
- 3 [USB TO DEVICE]-aansluiting..... pagina 36

- 4 [USB TO HOST]-aansluiting..... pagina 43
- 5 MIDI [IN] [OUT]-aansluitingen pagina 43, 44
- 6 AUX OUT [L/L+R] [R]-aansluitingen pagina 42
- 7 OUTPUT [L] [R]-aansluitingen pagina 42

Bedieningspaneel

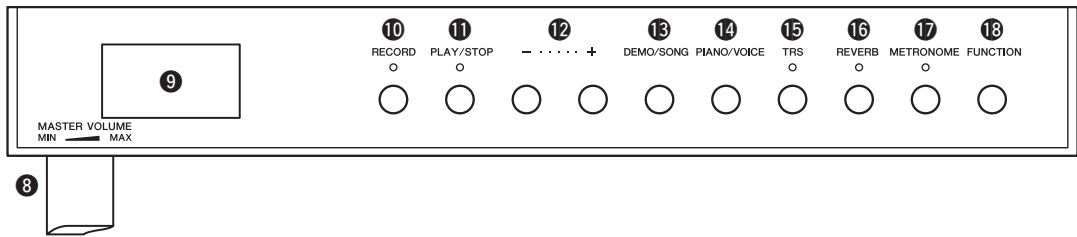

- 8 [MASTER VOLUME]-regelaarpagina 17
- 9 Display Zie hieronder.
- 10 [RECORD]-knop pagina 35
- 11 [PLAY/STOP]-knop pagina 32, 35
- 12 [+]/[-]-knop
- 13 [DEMO/SONG]-knop pagina 21, 32, 34
- 14 [PIANO/VOICE]-knop pagina 20
- 15 [TRS]-knop..... pagina 25
- 16 [REVERB]-knop..... pagina 27
- 17 [METRONOME]-knop pagina 22, 23
- 18 [FUNCTION]-knoppagina 16, 27, 28, 29

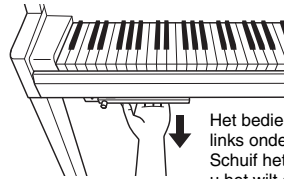

Het bedieningspaneel bevindt zich links onder aan het instrument. Schuif het paneel naar buiten als u het wilt gebruiken.

LET OP

Trek niet aan de regelaar [MASTER VOLUME] om het bedieningspaneel naar buiten te schuiven.

Display

Geeft verschillende waarden zoals het songnummer en de parameterwaarde aan. De display wordt donker en is niet zichtbaar nadat de waarde is ingesteld.

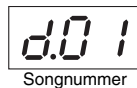

Songnummer



Parameterwaarde

Deze display geeft ook verschillende berichten met drie tekens weer. Zie pagina 46 voor meer informatie.

Het toetsenbord bespelen

De toetsenklep openen/sluiten

Om de toetsenklep te openen, houdt u de handgreep met beide handen vast, tilt u de toetsenklep lichtjes op en duwt u deze omhoog en naar achteren. Om de toetsenklep te sluiten, laat u de toetsenklep voorzichtig op zijn plaats zakken met beide handen.



⚠ VOORZICHTIG
Let op dat uw vingers niet bekneld raken tijdens het openen en sluiten van de toetsenklep.

De toetsenklep is uitgerust met het speciale SOFT-CLOSE™-mechanisme dat de klep traag sluit.

⚠ VOORZICHTIG

- Houd de toetsenklep met beide handen vast als u deze opent of sluit. Laat de klep pas los als deze volledig geopend of gesloten is. Let op dat er geen vingers (van u of van anderen, vooral die van kinderen) klem komen te zitten tussen de toetsenklep en de kast.
- Oefen geen te grote druk uit bij het sluiten van de toetsenklep. Als u te grote druk op de toetsenklep uitoefent tijdens het sluiten, kan dit het SOFT-CLOSE™-mechanisme beschadigen en letsel aan uw handen en vingers veroorzaken doordat deze bekneld raken onder de sluitende toetsenklep.
- Plaats geen voorwerpen (zoals metalen objecten of papier) op de toetsenklep. Kleine voorwerpen die op de toetsenklep geplaatst worden, kunnen mogelijk in de kast vallen als de toetsenklep wordt geopend en kunnen er mogelijk niet meer worden uitgehaald. Deze kunnen aan de binnenkant elektrische schokken, kortsluiting, brand of ernstige schade aan het instrument veroorzaken.

De muziekstandaard gebruiken

⚠ VOORZICHTIG

Als u de muziekstandaard opzet of neerlaat, laat deze dan pas los wanneer deze helemaal omhoog of neer is.

De muziekstandaard opzetten:

1 Open het voorste deel van de klep voorzichtig.

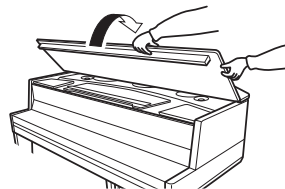

2 Trek de muziekstandaard naar boven en naar u toe tot u de gewenste hoek hebt bereikt. De muziekstandaard heeft klikpunten in een hoek van 35 graden en 70 graden.

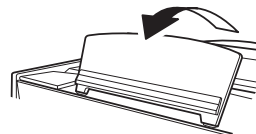

3 Open de muzieksteun.

⚠ VOORZICHTIG

Oefen geen te grote druk uit op de muzieksteun. Hierdoor kan de stop van de muziekstandaard worden ontgrendeld en kan de muziekstandaard plots naar beneden klappen, wat kan leiden tot letsel aan uw handen en vingers doordat deze bekneld raken onder de muziekstandaard.

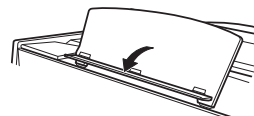

De muziekstandaard neerklappen:

- 1 Sluit de muzieksteun.
- 2 Haal de muziekstandaard zo ver mogelijk naar u toe. Als de muziekstandaard zich in een hoek van 35 graden bevindt, trekt u deze omhoog tot een hoek van 70 graden en trekt u deze vervolgens naar u toe.
- 3 Laat de muziekstandaard nu langzaam helemaal naar beneden zakken.
- 4 Sluit het voorste deel van de klep voorzichtig.

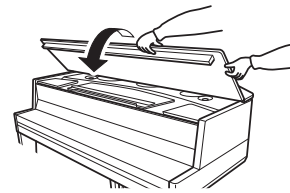
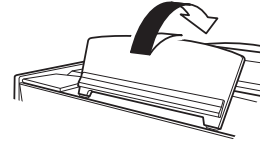
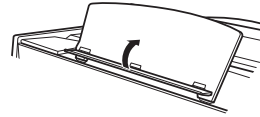

De klep openen/sluiten

⚠ WAARSCHUWING

Laat de vleugelklep niet door kinderen openen of sluiten. Let op dat er geen vingers (uw eigen vingers of vooral die van kinderen) onder de vleugelklep beklemd raken als deze wordt geopend of gesloten.

De klep openen

- 1 Open het voorste deel van de klep voorzichtig.
- 2 Houd de rechterzijde van de klep vast en duw deze omhoog.
- 3 Zet de klepsteun op en laat de klep langzaam zo zakken dat het eind van de steun in de uitsparing in de klep past.

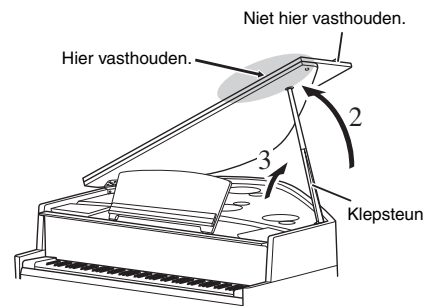
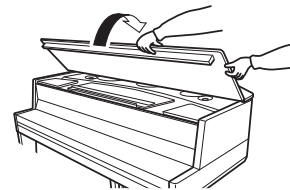

⚠ WAARSCHUWING

- Zorg ervoor dat het eind van de steun goed in de uitsparing in de klep past. Als de steun niet goed in de uitsparing rust, kan de klep dichtvallen, waardoor beschadiging of verwonding kan ontstaan.
- Wanneer de klep open is, mag u uw hoofd of andere lichaamsdelen niet onder de klep plaatsen. Dit kan tot ernstige letsels leiden als de klep naar beneden valt.
- Let erop dat u of anderen niet tegen de steun stoten terwijl de klep openstaat. Sluit de klep altijd wanneer u het instrument verplaatst. De steun kan uit de uitsparing worden gestoten, waardoor de vleugelklep omlaag valt.

De klep sluiten

- 1 Houd de klepsteun vast en til de klep iets omhoog.
- 2 Houd de klep omhoog en klap de steun neer.
- 3 Laat de klep langzaam zakken.
Als u de muziekstandaard gebruikt, laat u de muziekstandaard (pagina 13) zakken voordat u naar de volgende stap gaat.
- 4 Sluit het voorste deel van de klep voorzichtig.

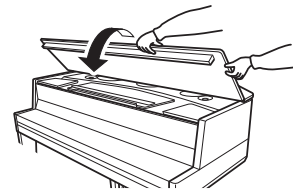
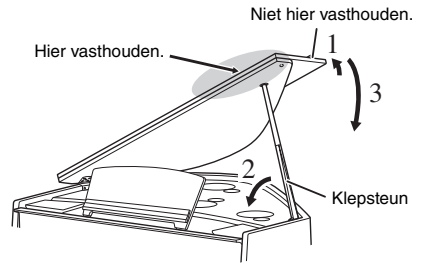

Spanningsvoorziening

- 1 Zorg ervoor dat de schakelaar POWER (aan/uit-schakelaar) op het instrument op 'Off' (uit) staat.

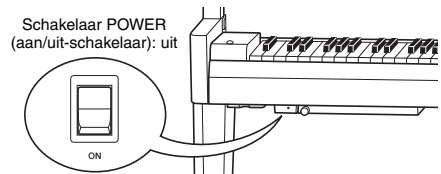

- 2 Het netsnoer aansluiten

- 2-1 Stel de voltageschakelaar in en steek de netsnoerstekker in de [AC IN]-aansluiting van de piano. Raadpleeg 'Bedieningspaneel en aansluitingen' op pagina 10 voor informatie over de locatie van de [AC IN]-aansluiting.

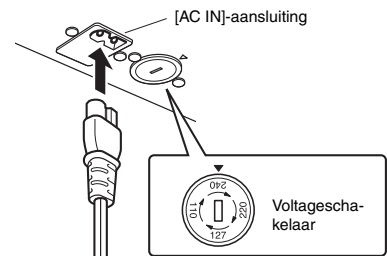

Voltageschakelaar

Controleer de instelling van de voltageschakelaar (indien aanwezig) voordat u het netsnoer aansluit. Gebruik een platkopschroevendraaier om de schakelaar op het juiste voltage (110, 127, 220 of 240 V) voor uw land te zetten door de schakelaar te draaien totdat het juiste voltage bij het pijltje verschijnt. De voltageschakelaar staat bij verzending vanuit de fabriek op 240 V. Steek, nadat het juiste voltage is geselecteerd, het netsnoer in de AC IN-aansluiting en in het stopcontact. In sommige landen wordt mogelijk een stekkeradapter meegeleverd zodat de stekker op uw stopcontact kan worden aangesloten.

⚠ WAARSCHUWING

Controleer of het instrument geschikt is voor de netspanning van het land waar u woont. (De vereiste spanning wordt vermeld op het naamplaatje op het onderpaneel.) Als het instrument op een verkeerde netspanning wordt aangesloten, kan dit ernstige beschadiging van de interne elektronica tot gevolg hebben en zelfs schokken veroorzaken!

- 2-2 Steek de stekker aan het andere uiteinde van het netsnoer in een standaardstopcontact.

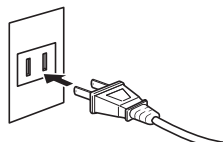

(De vorm van de stekker kan per land verschillen.)

⚠ WAARSCHUWING

Gebruik uitsluitend het netsnoer dat bij het instrument wordt geleverd. Als het bijgeleverde netsnoer is zoekgeraakt of is beschadigd en moet worden vervangen, neemt u contact op met uw Yamaha-dealer. Het gebruik van een ongeschikt vervangend netsnoer kan brand of schokken veroorzaken!

⚠ WAARSCHUWING

Het type netsnoer dat bij het instrument wordt geleverd, is afhankelijk van het land waarin het instrument is aangeschaft. (In sommige gebieden kan het zijn dat er een verloopstekker wordt meegeleverd om ervoor te zorgen dat de stekker in het stopcontact past.) Verander de stekker die bij het instrument wordt geleverd NIET. Als de stekker niet in het stopcontact past, laat dan een juist stopcontact plaatsen door een erkende installateur.

⚠ VOORZICHTIG

Zorg er bij het opstellen van het product voor dat het gebruikte stopcontact makkelijk toegankelijk is. Schakel de schakelaar POWER (aan/uit-schakelaar) bij storingen of een slechte werking onmiddellijk uit en trek de stekker uit het stopcontact.

OPMERKING

Wanneer u het netsnoer loskoppelt, schakelt u eerst het instrument uit en daarna volgt u deze procedure in omgekeerde volgorde.

Het instrument aan-/uitzetten

- 1 **Neem het bedieningspaneel links onder aan het instrument vast en schuif het naar buiten.**

LET OP

Trek niet aan de regelaar [MASTER VOLUME] om het bedieningspaneel naar buiten te schuiven.

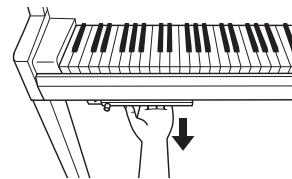

- 2 **Draai de regelaar [MASTER VOLUME] op 'MIN'.**

- 3 **Draai aan de schakelaar links onder het toetsenbord om het instrument aan te zetten.**

Het [POWER]-lampje links onder het toetsenbord licht op. De indicatoren op de display knipperen in een patroon om aan te geven dat het instrument wordt opgestart. Ze stoppen met knipperen wanneer het opstarten voltooid is.

LET OP

Druk op geen enkele toets tot het instrument volledig is opgestart (ongeveer tien seconden na het inschakelen van de schakelaar). Als u dat toch doet, klinken bepaalde toetsen mogelijk niet normaal.

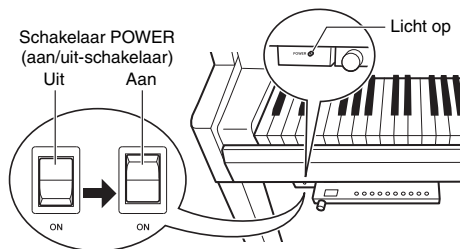
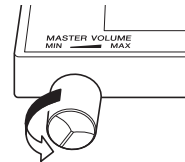

- 4 **Het toetsenbord bespelen.**

Terwijl u het toetsenbord bespeelt, kunt u het volumeniveau aanpassen met de regelaar [MASTER VOLUME] aan de linkerkant van het paneel.

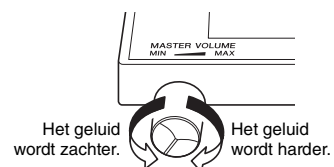
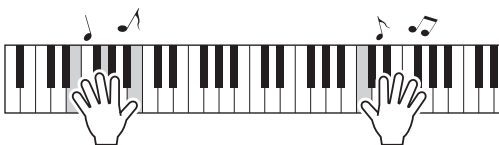

5 Zet de schakelaar uit om het instrument uit te schakelen.

De [POWER]-indicator gaat uit. Schuif het bedieningspaneel terug in de onderzijde van het toetsenbord na gebruik.

⚠ VOORZICHTIG

Zelfs nadat de netschakelaar is uitgeschakeld, loopt er nog een minimale hoeveelheid stroom naar het instrument. Haal de stekker uit het stopcontact als u het instrument lange tijd niet gebruikt, of tijdens elektrische stormen, zoals onweer.

LET OP

Druk alleen op de schakelaar POWER (aan/uit-schakelaar) om het instrument aan te zetten. Andere handelingen, zoals op toetsen, knoppen of pedalen drukken, kunnen ervoor zorgen dat het instrument niet goed functioneert.

Automatische uitschakelfunctie

Om onnodig stroomverbruik te voorkomen, heeft dit instrument een automatische uitschakelfunctie waarmee de stroom automatisch wordt uitgeschakeld als het instrument ongeveer 30 minuten niet wordt gebruikt.

De automatische uitschakelfunctie uitzetten (eenvoudige manier)

Zet het instrument aan terwijl u de laagste toets op het toetsenbord ingedrukt houdt.

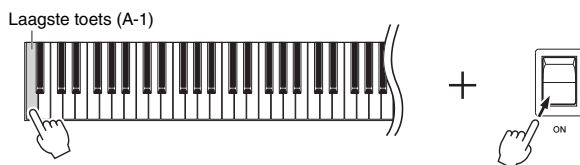

De aanduiding 'POF' verschijnt kort op de display en de automatische uitschakelfunctie wordt uitgezeten.



De automatische uitschakelfunctie uitschakelen of inschakelen

Als het instrument is ingeschakeld, houdt u de [FUNCTION]-knop ingedrukt en drukt u gelijktijdig op de toets A5.

Als u in dit geval herhaaldelijk op de toets A5 drukt, wisselt u tussen 'OFF' (uitgeschakeld) en 'ON' (ingeschakeld). De instelling wordt op de display weergegeven.

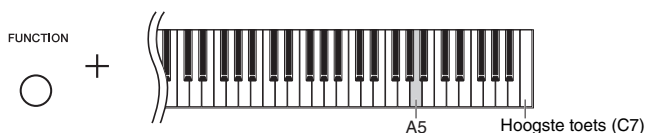

OPMERKING

Om het instrument opnieuw in te schakelen nadat de automatische uitschakelfunctie is ingeschakeld, draait u de schakelaar POWER (aan/uit-schakelaar) op 'OFF' (uit) en daarna opnieuw op 'ON' (aan).

Het mastervolume aanpassen

U kunt het volumeniveau aanpassen met de regelaar [MASTER VOLUME] aan de linkerkant van het paneel terwijl u het toetsenbord bespeelt.

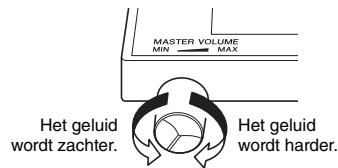

⚠ VOORZICHTIG

Gebruik dit instrument niet gedurende een langere periode op een hoog volumeniveau, aangezien dit uw gehoor kan beschadigen.

Intelligente akoestische regeling (IAC)

Deze functie past automatisch de geluidskwaliteit aan en stelt deze in overeenkomstig het totaalvolume van het instrument. Zelfs bij een laag volume zijn zowel hoge als lage geluiden goed hoorbaar dankzij deze functie. IAC werkt alleen bij geluidsuitvoer via luidsprekers van het instrument.

● IAC in-/uitschakelen:

Houd [FUNCTION] ingedrukt en druk herhaaldelijk (indien nodig) op de toets C0.

Standaardinstelling: Aan

● De diepte van IAC aanpassen:

Houd [FUNCTION] ingedrukt en druk op een van de toetsen tussen A0–D#1.

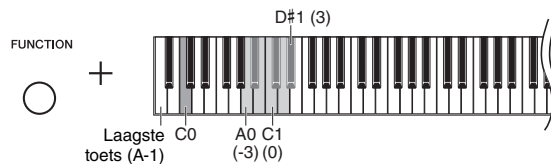

Instelbereik: -3 (A0) – 0 (C1) – 3 (D#1)
Standaardinstelling: 0 (C1)

Hoe hoger de waarde, des te duidelijker hoge en lage tonen hoorbaar zijn als het volume laag staat.

Een hoofdtelefoon gebruiken

Omdat het instrument is uitgerust met twee [PHONES]-aansluitingen, kunt u twee standaard stereoheadsetofoons aansluiten. Als u slechts één hoofdtelefoon gebruikt, steekt u een plug in een van de aansluitingen, waardoor de luidsprekers automatisch worden uitgeschakeld.

⚠ VOORZICHTIG

Luister niet gedurende een langere periode op een hoog volumeniveau met een hoofdtelefoon naar dit instrument omdat dit uw gehoor kan beschadigen.

OPMERKING

Het TRS wordt uitgezet als u een hoofdtelefoon aansluit. Druk op de [TRS]-knop om de functie aan te zetten (pagina 25).

OPMERKING

Als het TRS (pagina 25) is ingeschakeld, kan er geluid hoorbaar zijn, zelfs als de hoofdtelefoon is aangesloten.

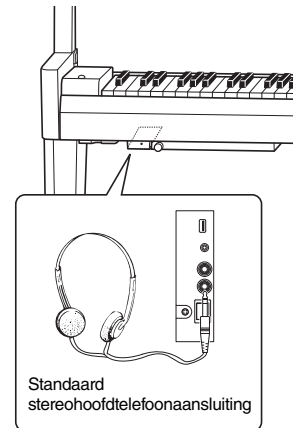

De natuurlijke afstand van geluid nabootsen (bij gebruik van hoofdtelefoon) – Binauraal samplen en stereofonische optimizer

Dit instrument is uitgerust met twee geavanceerde technologieën die ervoor zorgen dat u bijzonder realistische, natuurlijke klanken kunt beluisteren, zelfs met een hoofdtelefoon.

● Binauraal samplen (alleen voice 'CFX Grand')

Binauraal samplen is een methode waarbij het geluid van een piano wordt opgenomen met behulp van twee speciale microfoons die op oorhoogte van een performer worden geplaatst. Als u het geluid met dit effect beluistert via een hoofdtelefoon, krijgt u de indruk dat u wordt ondergedompeld in het geluid, alsof het werkelijk uit de piano komt. Bovendien kunt u langer op een natuurlijke manier van het geluid genieten zonder uw oren te overbelasten. Als de standaardvoice 'CFX Grand' (pagina 20) is geselecteerd, wordt het binauraal gesampled geluid automatisch ingeschakeld als u de hoofdtelefoon aansluit.

● Stereofonische optimizer (andere voices dan 'CFX Grand')

De stereofonische optimizer is een effect dat de natuurlijke geluidsafstand nabootst zoals het geluid van binauraal samplen, zelfs via een hoofdtelefoon. Als een andere voice dan 'CFX Grand' (pagina 20) is geselecteerd, wordt de stereofonische optimizer ingeschakeld als u een hoofdtelefoon aansluit.

Binauraal samplen en de stereofonische optimizer in-/uitschakelen

Als een hoofdtelefoon wordt aangesloten, verandert het geluid van dit instrument in het geluid van binauraal samplen of het geluid dat wordt verbeterd met de stereofonische optimizer. Omdat deze geluiden zijn geoptimaliseerd voor het beluisteren met een hoofdtelefoon, raden we u aan om deze functie in te stellen op 'OFF' (uit) (zoals hieronder beschreven).

U kunt deze functies het best uitschakelen:

- Als u het geluid van dit instrument afspeelt met een externe luidspreker of mixer, en tegelijk het geluid van dit instrument aflostert via een hoofdtelefoon.
- Als u een audio-opname maakt (pagina 34) en de opgenomen audiosong afspeelt via de luidsprekers.
(Zorg ervoor dat deze functies zijn uitgeschakeld voordat u een audio-opname maakt.)

OPMERKING

Lees 'Een extern stereosysteem gebruiken voor afspelen – AUX OUT [L/L+R] [R]-aansluitingen (onbalanceerd)' (pagina 42) of 'Aansluiten op een mixer – OUTPUT [L] [R]-aansluitingen (gebalanceerd)' (pagina 42) voordat u een externe luidspreker of mixer aansluit.

Houd de [PIANO/VOICE]-knop ingedrukt en druk herhaaldelijk op de toets C6 (indien nodig) om deze functie in/uit te schakelen. De aangegeven waarde wordt op de display weergegeven zolang beide regelaars ingedrukt blijven.

Standaardinstelling: On (aan)

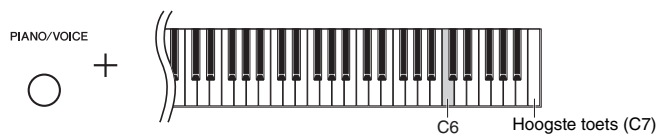

De pedalen gebruiken

Het instrument heeft drie pedalen die een verscheidenheid aan expressieve effecten mogelijk maken, zoals die ook door de pedalen van een akoestische piano worden geproduceerd.

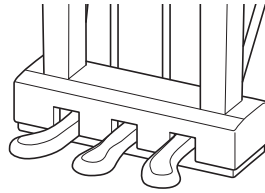

Demperpedaal (rechts)

Als u op dit pedaal drukt, klinken de noten langer door. Als u dit pedaal loslaat, worden alle sustainnoten onmiddellijk gestopt (gedempt). Het demperpedaal heeft ook een half-pedaalfunctie.

● Half-pedaalfunctie

Met deze functie kunt u de lengte van de sustain variëren afhankelijk van hoe ver u het pedaal indrukt. Hoe verder u het pedaal indrukt, hoe langer het geluid wordt aangehouden. Als bij het indrukken van het demperpedaal bijvoorbeeld alle noten die u speelt wat donker en hard met te veel sustain klinken, kunt u het pedaal half loslaten om de sustain te verminderen.



Als u het demperpedaal hier ingedrukt houdt, blijven alle weergegeven noten doorklinken.

Sostenutopedaal (midden)

Als u op dit pedaal drukt terwijl u de noten ingedrukt houdt, blijven de gespeelde noten klinken (alsof het demperpedaal werd ingedrukt), maar alle daarna gespeelde noten klinken niet door. Hierdoor is het mogelijk om een akkoord te laten doorklinken, terwijl andere noten staccato worden gespeeld.



Als u het sostenutopedaal hier ingedrukt houdt, blijven alle noten die op dat moment vastgehouden worden klinken.

Softpedaal (links)

Als u dit pedaal indrukt, daalt het volume en wijzigt de klankkleur van de noten enigszins. Dit heeft geen invloed op de noten die worden gespeeld voordat dit pedaal wordt ingedrukt.

Basisbediening en meer

Een voice selecteren

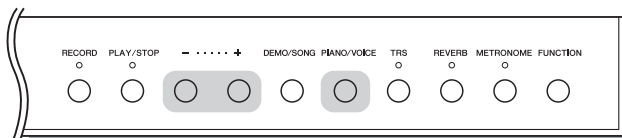

● De voice CFX Grand selecteren:

Druk gewoon op [PIANO/VOICE].

● Een andere voice selecteren:

Houd [PIANO/VOICE] ingedrukt en druk op [+] of [-].

Voicelijst

Display	Voicenaam	Beschrijving	VRM*
	CFX Grand	Vierkanaals voice met meerdere samples van de klanken van de concertvleugel CFX, het vlaggenschip van Yamaha, met een breed dynamisch bereik voor maximale expressieve controle. Deze is geschikt voor het spelen in alle muziekgenres en stijlen. Wanneer een hoofdtelefoon wordt aangesloten, verandert deze voice automatisch in 'Binaural CFX Grand' (zie verder).	○
<i>i</i>	Binaural CFX Grand	De klanken van de concertvleugel CFX, het vlaggenschip van Yamaha, gesampled met binaurale sampling, een methode die geoptimaliseerd is voor gebruik met een hoofdtelefoon. Het geluid beluisteren met een hoofdtelefoon geeft de indruk dat u wordt ondergedompeld in het geluid, alsof het werkelijk uit de piano komt. Deze voice wordt automatisch geselecteerd wanneer een hoofdtelefoon wordt aangesloten. Zie pagina 18 voor meer informatie. (Deze voice kan niet worden geselecteerd volgens de procedure beschreven onder 'Een voice selecteren' hierboven.)	○
<i>2</i>	Bösendorfer Imperial	De klanken van de beroemde in Wenen gemaakte Bösendorfer-vleugel, met behulp van vierkanaals sampling. Deze voice heeft een rijk en boeiend geluid, ideaal voor de expressie van de meest delicate en tedere muziekpassages.	○
<i>3</i>	Bright Grand	Heldere pianoklank. Geschikt voor heldere expressie en goede hoorbaarheid bij samenspel met andere instrumenten in een ensemble.	○
<i>4</i>	Bösendorfer Grand	De klanken van een Bösendorfer-vleugel met een levendige aanslag en heldere aanwezigheid.	○
<i>5</i>	Pop Grand	Een helder, vol metaalachtig geluid, ideaal voor popmuziek en spelen in ensembles.	○
<i>6</i>	Stage E.Piano	Het geluid van een elektronische piano die gebruikmaakt van hamertjes die op metalen 'staafjes' slaan. Zachte klank wanneer er licht wordt gespeeld en een agressieve klank wanneer er hard wordt gespeeld.	-
<i>7</i>	DX E.Piano	Een elektronisch pianogeluid geproduceerd door een FM-synthesizer. De klank verandert als u uw toetsaanslag verandert. Ideaal voor popmuziek.	-
<i>8</i>	Vintage E.Piano	Een ander type elektronisch pianogeluid dan Stage E.piano. Veel gebruikt in rock- en popmuziek.	-
<i>9</i>	Harpsichord 8'	Het geluid van het instrument dat vaak in barokmuziek wordt gebruikt. Variaties in de toetsaanslag hebben geen invloed op het volume en er klinkt een karakteristiek geluid als u de toets loslaat.	-
<i>i0</i>	Harpsichord 8'+4'	Een klavecimbel met een toegevoegd hoger octaaf. Geeft een helderder geluid. Variaties in de aanslagsterkte hebben geen invloed op het volume.	-

*VRM: Gesimuleerd geluid met snaarresonantie met fysiek model wanneer het demperpedaal wordt ingedrukt of toetsen worden ingedrukt. Zie pagina 26 voor meer informatie.

OPMERKING

Luister naar de demosongs voor elke voice (pagina 21) om de kenmerken van de voices te leren kennen.

Luisteren naar de voicedemosongs

Demosongs demonstreren op een effectieve manier elk van de voices van dit instrument.

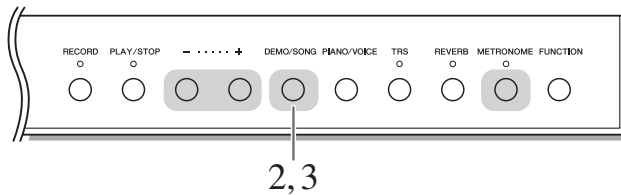

1 Selecteer de voice voor de demosong die u wilt beluisteren.

2 Druk op [DEMO/SONG].

De demosong voor de voice geselecteerd in stap 1 begint.

De demosong wijzigen tijdens het afspelen:

Druk op [+] of [-].

Het afspeltempo aanpassen:

Houd [METRONOME] ingedrukt en druk op [+] of [-].

3 Druk opnieuw op [DEMO/SONG] om het afspelen te stoppen.

Lijst met demosongs

Display	Voicenaam	Songmodus	Componist
d01	CFX Grand Binaural CFX Grand	Prelude, Suite bergamasque	C.A.Debussy
d02	Bösendorfer Imperial	Consolation No.3	F.Liszt
d03	Bright Grand	Italienisches Konzert, BWV.971-1 1st mov.	J.S.Bach
d04	Bösendorfer Grand	-	-
d05	Pop Grand	-	-
d06	Stage E.Piano	-	-
d07	DX E.Piano	-	-
d08	Vintage E.Piano	-	-
d09	Harpsichord 8'	Concerto a cembalo obbligato, 2 violini, viola e continuo No.7, BWV.1058	J.S.Bach
d10	Harpsichord 8'+4'	Gigue, Französische Suiten No.5, BWV.816	J.S.Bach

De songs d04, d05, d06, d07 en d08 zijn originele stukken van Yamaha (©2016 Yamaha Corporation).

OPMERKING

U kunt op het toetsenbord meespelen met de demosong.

OPMERKING

Er worden geen MIDI-data uitgevoerd tijdens het afspelen van een voicedemosong.

De metronoom gebruiken

De metronoomfunctie is handig als u wilt oefenen met een exact tempo.

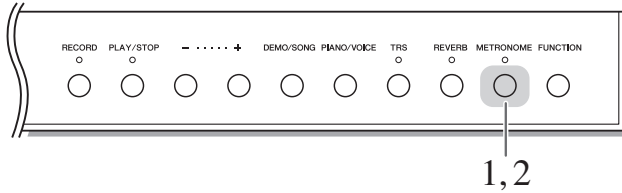

1 Druk op [METRONOME] als u de metronoom wilt starten.

Terwijl de metronoom klinkt, knipperen een stipje aan de rechterkant van de LED-display en het lampje op de metronoomknop volgens het tempo van de metronoom.

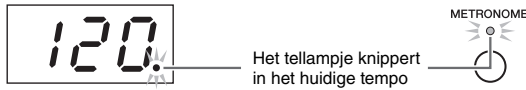

2 Druk opnieuw op [METRONOME] als u de metronoom wilt stoppen.

De tel selecteren

Houd [METRONOME] ingedrukt en druk op een van de toetsen C3–F3. De geselecteerde waarde wordt op de display weergegeven zolang beide regelaars ingedrukt blijven.

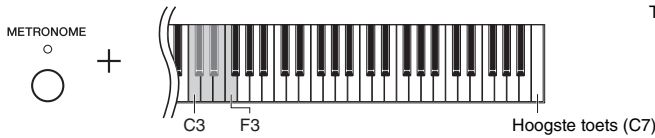

Standaardinstelling: 0 (geen accent bij 1e tel)

OPMERKING

De tel van de metronoom wordt teruggezet naar de standaardinstelling wanneer het instrument wordt uitgezet.

Display	Toets	Tel	Display	Toets	Tel
0	C3	0 (geen accent bij 1e tel)	4	D#3	4
2	C#3	2	5	E3	5
3	D3	3	6	F3	6

Enkel de eerste tel wordt geaccentueerd door een belgeluid wanneer deze is ingesteld op een andere waarde dan 0.

Het metronoomvolume aanpassen

Houd [METRONOME] ingedrukt en druk op een van de toetsen C1–G2 om het volume in te stellen. De aangegeven waarde wordt op de display weergegeven zolang beide regelaars ingedrukt blijven.

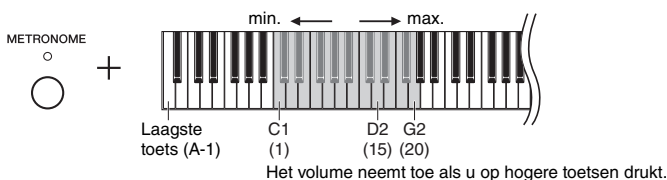

Instelbereik: 1–20
Standaardinstelling: 15

OPMERKING

De metronoomvolume-instelling blijft behouden wanneer het instrument wordt uitgezet.

Het tempo aanpassen

Het afspeeltempo van de metronoom kan worden aangepast. U kunt ook het afspeeltempo van een MIDI-song (pagina 31) en de afspeelsnelheid van een audiosong (pagina 31) aanpassen terwijl deze worden afgespeeld.

● De waarde met 1 verhogen of verlagen:

Houd [METRONOME] ingedrukt en druk op [+] (of de toets C#5) om het tempo te verhogen of op [-] (of de toets B4) om het tempo te verlagen. Als alleen de metronoom speelt, drukt u gewoon op [+] of [-] om het tempo van de metronoom te wijzigen.

● De waarde met 10 verhogen of verlagen:

Houd [METRONOME] ingedrukt en druk op de toets D5 om de waarde te verhogen of de toets A#4 om de waarde te verlagen.

● De standaardinstellingen herstellen:

Houd [METRONOME] ingedrukt en druk op de toets C5 of druk gelijktijdig op [+] en [-]. Als alleen de metronoom speelt, drukt u gelijktijdig op [+] en [-] om het standaardtempo van de metronoom te herstellen.

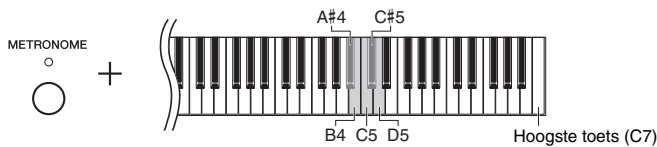

OPMERKING

Het afspeeltempo van de metronoom kan niet worden aangepast tijdens het afspelen van audiosongs (pagina 31).

Metronoom

Instelbereik: 5 tot 500 tellen per minuut
Standaardinstelling: 120

MIDI-song

Instelbereik: 5 tot 500 tellen per minuut
Normale instelling: Afhankelijk van de geselecteerde song

Audiosong

Instelbereik: 75% tot 125%
Normale instelling: 100%

OPMERKING

Het tempo van de metronoom wordt teruggezet naar de standaardinstelling wanneer het instrument wordt uitgezet.

De aanslaggevoeligheid wijzigen

U kunt de aanslaggevoeligheid opgeven. De aanslaggevoeligheid is de manier waarop het geluid reageert op de manier waarop u op de toetsen indrukt.

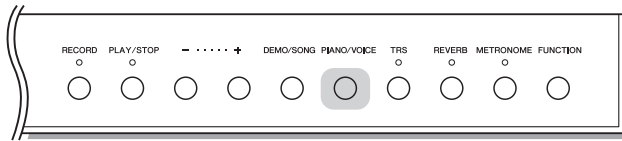

Houd [PIANO/VOICE] ingedrukt en druk op een van de toetsen A6–C7. De geselecteerde aanslaggevoeligheid wordt op de display weergegeven zolang beide regelaars ingedrukt blijven.

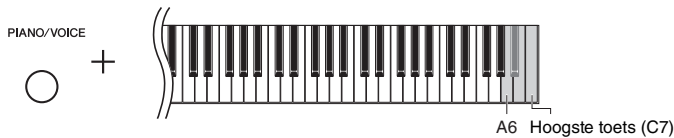

Display	Toets	Aanslaggevoeligheid	Beschrijving
OFF	A6	Fixed (vast)	Het volumeniveau verandert niet als u de toetsen harder of zachter aanslaat.
1	A#6	Soft (zacht)	Het volumeniveau wijzigt licht als u de toetsen harder of zachter aanslaat.
2	B6	Medium (gemiddeld)	Dit is de standaard aanslagrespons van een piano.
3	C7	Hard	Het volumeniveau verandert heel sterk van pianissimo tot fortissimo om dynamische en dramatische expressie te vergemakkelijken. U moet de toetsen hard aanslaan om een hard geluid te verkrijgen.

Standaardinstelling: 2 (gemiddeld)

OPMERKING

Het aanslaggevoeligheidstype wordt teruggezet naar de standaardinstelling wanneer het instrument wordt uitgezet.

OPMERKING

Deze instelling heeft geen invloed op het speelgewicht van het toetsenbord, enkel op de reactie.

De sterkte van vibratie aanpassen (TRS)

Het instrument is uitgerust met een speciaal TRS-systeem (Tactile Response System), waardoor u de natuurlijke vibratie of resonantie van het instrument kunt voelen terwijl u op het toetsenbord speelt, net zoals bij een echte akoestische piano. U kunt de sterkte van de vibratie afstemmen op uw smaak.

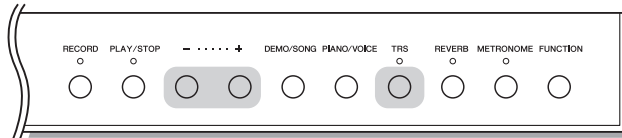

De TRS-functie in- of uitschakelen

Druk op de [TRS]-knop om de TRS-functie in of uit te schakelen.

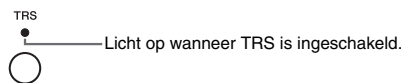

De sterkte van vibratie aanpassen

Houd de [TRS]-knop ingedrukt en druk op [+] of [-] om de sterkte van de vibratie aan te passen. De huidige sterkte wordt op de display weergegeven zolang beide regelaars ingedrukt blijven.

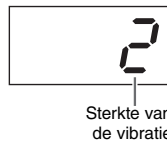
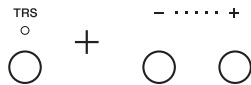

Instelbereik: 1 (zwak) – 3 (sterk)
Normale instelling: 2

OPMERKING

De vibratiesterkte die u daadwerkelijk voelt, is afhankelijk van de geselecteerde voice, zelfs wanneer de TRS-waarde op de display identiek is.

OPMERKING

Druk op de [TRS]-knop om de TRS-waarde weer te geven.

OPMERKING

De TRS-functie wordt uitgezet als u een hoofdtelefoon aansluit. Druk op de [TRS]-knop om de functie aan te zetten. Als een hoofdtelefoon wordt aangesloten, wordt de vibratie zwakker, zelfs als de instelwaarde ongewijzigd blijft.

VRM-voices verbeterd met realistische resonantie spelen

Als u op een akoestische piano het demperpedaal indrukt en een toets bespeelt, trilt niet alleen de snaar van de ingedrukte toets, maar trillen ook de andere snaren en de klankbodem. Deze beïnvloeden elkaar en zorgen zo voor een rijke en heldere resonantie die blijft klinken en uitbreidt. De VRM-technologie (Virtual Resonance Modeling) die in de N3X wordt gebruikt, bootst de complexe interactie tussen de resonantie van de snaren en de klankbodem op een getrouwe manier na met behulp van een virtueel muziekinstrument (fysiek model) en laat het geluid meer zoals dat van een akoestische piano klinken. Omdat er directe interactie ontstaat naargelang de toestand van het toetsenbord of pedaal, kunt u het geluid expressief laten variëren door de timing waarmee u de toetsen bespeelt en de timing en diepte waarmee u het pedaal indrukt aan te passen.

Deze functie is standaard ingeschakeld. Om van het VRM-effect te kunnen genieten, hoeft u enkel een VRM-voice (pagina 20) te selecteren. U kunt de VRM-functie in- of uitschakelen en de diepte aanpassen.

De VRM-functie in- of uitschakelen

Houd [PIANO/VOICE] ingedrukt en druk herhaaldelijk (indien nodig) op de toets C0.

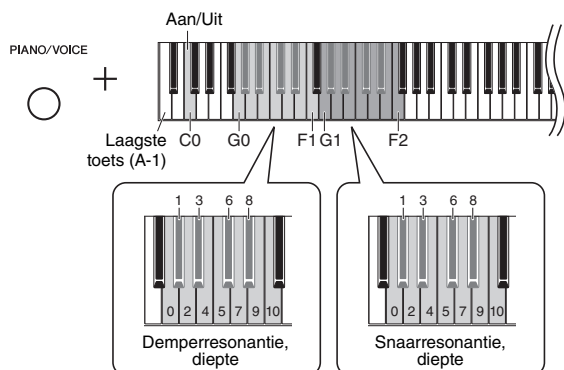

De diepte van het VRM-effect instellen

Houd [PIANO/VOICE] ingedrukt en druk op een van de toetsen in het bereik G0–F1 en G1–F2. Tijdens de bewerking wordt de aangegeven waarde op de display weergegeven.

Display	Toets	Waarde	Beschrijving
0–10	G0–F1	Demperresonantie, diepte	Past de diepte van het VRM-effect aan wanneer het demperpedaal wordt ingedrukt.
0–10	G1–F2	Snaarresonantie, diepte	Past de diepte van het VRM-effect aan wanneer het toetsenbord wordt bespeeld.

Instelbereik: 0–10
Standaardinstelling: 5

Instelbereik: 0–10
Standaardinstelling: 5

Het geluid verbeteren met reverb

Het Reverb-effect boost de natuurlijke akoestiek van een concertzaal na.

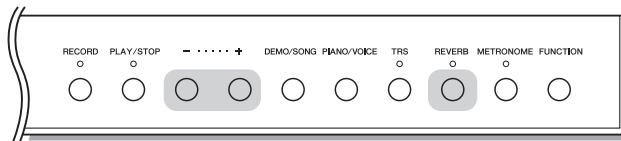

Reverb in- of uitschakelen

Druk herhaaldelijk op [REVERB] (indien nodig).



De reverbdiepte aanpassen

Houd [REVERB] ingedrukt en druk op [+] of [-]. De huidige waarde wordt op de display weergegeven zolang beide regelaars ingedrukt blijven.

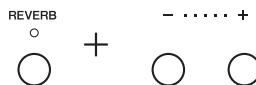

Houd [REVERB] ingedrukt en druk gelijktijdig op [+] en [-] om de standaardwaarde te herstellen.

Instelbereik: 1–20
Standaardinstelling: 5

OPMERKING

De reverbdiepte wordt teruggezet naar de standaardinstelling wanneer het instrument wordt uitgezet.

OPMERKING

Wanneer u [REVERB] ingedrukt houdt, wordt de waarde voor de reverbdiepte weergegeven op de display.

De helderheid van de klank instellen

Om de helderheid van de klank in te stellen, houdt u [FUNCTION] ingedrukt en drukt u tegelijk op een van de toetsen A#1–D2. Tijdens de bewerking wordt de aangegeven waarde op de display weergegeven.

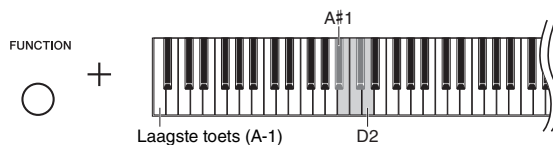

Display	Toets	Helderheid	Beschrijving
1	A#1	Mellow 2 (warm 2)	Zachte en warme klankkleur. Het geluid wordt warmer en ronder.
2	B1	Mellow 1 (warm 1)	Een warme klankkleur tussen Normaal en Warm 2.
3	C2	Normal (normaal)	Standaardklankkleur.
4	C#2	Bright 1 (helder 1)	Een heldere klankkleur tussen Normaal en Helder 1.
5	D2	Bright 2 (helder 2)	Heldere klank. Het geluid wordt helderder.

Standaardinstelling: 3 (normaal)

De toonhoogte transponeren met halve noten

U kunt de toonhoogte van het volledige toetsenbord omhoog of omlaag verschuiven in stappen van halve noten, zodat het spelen in moeilijke toonsoorten wordt vergemakkelijkt en u eenvoudig de toonhoogte van het toetsenbord kunt aanpassen aan het bereik van een zanger of andere instrumenten. Als u bijvoorbeeld '+5' selecteert, krijgt u bij het bespelen van de toets C de toonhoogte F, waardoor u een song kunt spelen in F-majeur alsof deze in C-majeur was. De transponeerinstelling heeft niet alleen effect op de toonhoogte van het toetsenbord, maar ook op de toonhoogte van de MIDI-song (pagina 31) en audiosong (pagina 31).

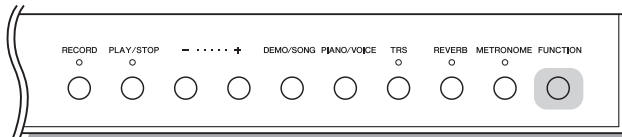

● **De toonhoogte omlaag transponeren:**

Houd [FUNCTION] ingedrukt en druk op een toets tussen F#2 (-6) en B2 (-1).

● **De toonhoogte omhoog transponeren:**

Houd [FUNCTION] ingedrukt en druk op een toets tussen C#3 (+1) en F#3 (+6).

● **De oorspronkelijke toonhoogte herstellen:**

Houd [FUNCTION] ingedrukt en druk op de toets C3.

Standaardinstelling: 0 (normale toonhoogte)
Instelbereik: -6 – +6

OPMERKING

De transponeerwaarde wordt teruggezet naar de standaardinstelling wanneer het instrument wordt uitgezet.

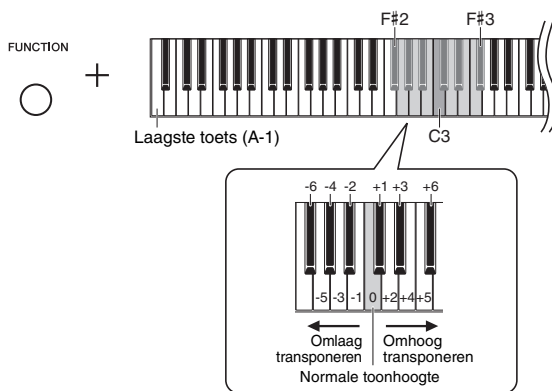

De aangegeven waarde wordt op de display weergegeven.

De toonhoogte nauwkeurig afstemmen

U kunt de toonhoogte van het gehele instrument fijnregelen. Deze functie is handig als u op dit instrument met andere instrumenten of opgenomen muziek wilt meespelen.

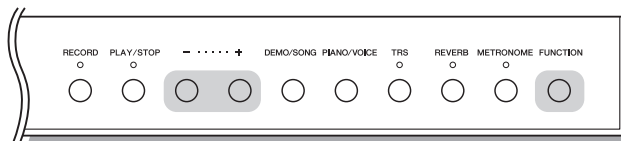

Tijdens de onderstaande bewerking kunt u de waarde van de toonhoogte op de display controleren. (De waarde van de honderdsten wordt weggelaten.)

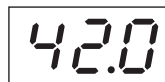

Voorbeeld: 442,0 Hz

- **De stemming verhogen (in stappen van ongeveer 0,2 Hz):**

Houd [FUNCTION] ingedrukt en druk op [+]. Als u beide knoppen ingedrukt houdt, verschijnt de huidige toonhoogte-instelling (Hz).

- **De stemming verlagen (in stappen van ongeveer 0,2 Hz):**

Houd [FUNCTION] ingedrukt en druk op [-]. Als u beide knoppen ingedrukt houdt, verschijnt de huidige toonhoogte-instelling (Hz).

- **De standaardtoonhoogte herstellen:**

Houd [FUNCTION] ingedrukt en druk gelijktijdig op [+] en [-]. Als u de drie knoppen ingedrukt houdt, verschijnt de huidige toonhoogte-instelling (Hz).

OPMERKING

De stemmingswaarde blijft behouden wanneer het instrument wordt uitgezet.

Hz (Hertz):

Deze eenheid heeft betrekking op de frequentie van geluid en duidt het aantal trillingen van een geluidsgolf per seconde aan.

Instelbereik: 414,8–466,8 Hz (=A3)
Standaardinstelling: 440,0 Hz (=A3)

De stemming instellen

U kunt verschillende stemschalen selecteren voor het instrument. Equal Temperament (gelijkzwevende temperatuur) is de algemeen gebruikelijke, hedendaagse stemschaal voor piano's. De geschiedenis heeft echter nog veel meer stemschalen voortgebracht, waarvan er vele als basis dienen voor een bepaald muziekgenre. Met deze functie kunt u de stemschalen van deze genres ervaren.

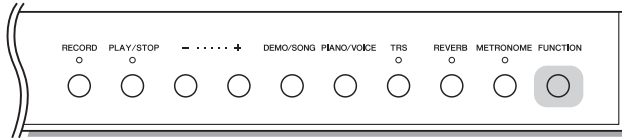

Een stemschaal selecteren

Houd [FUNCTION] ingedrukt en druk op een van de toetsen C5–F#5. Als u beide regelaars ingedrukt houdt, wordt de huidige waarde weergegeven op de display.

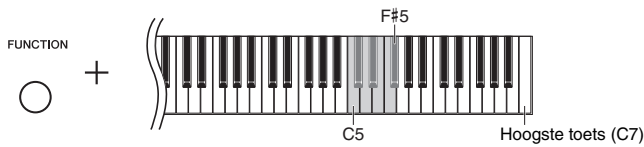

Standaardinstelling: 1 (gelijkzwevend)

OPMERKING

De stemschaal wordt teruggezet naar de standaardinstelling wanneer het instrument wordt uitgezet.

Display	Toets	Stemschaal	Beschrijving
1	C5	Gelijkzwevend	Het toonhoogtebereik van elk octaaf is gelijk onderverdeeld in twaalf delen, waarbij de toonhoogte tussen elke halve toon gelijkmatig is verdeeld. Dit is de meest gebruikte stemming in de hedendaagse muziek.
2	C#5	Reine majeur	Deze stemmingen houden de zuivere wiskundige intervallen van elke toonschaal in stand, vooral voor drieklanken (grondtoon, terts, kwint). U kunt dit het beste horen met echte vocale harmonieën, zoals bij koren en a-capellazang.
3	D5	Reine mineur	
4	D#5	Pythagoreans	Deze stemschaal is uitgevonden door de beroemde Griekse filosoof en wordt samengesteld door een serie reine kwinten, die zijn samengebracht in een enkel octaaf. De tertsen in deze stemming zijn lichtelijk onstabiel, maar de kwarten en kwinten zijn prachtig en geschikt voor bepaalde solo's.
5	E5	Middentoon	Deze stemming is gemaakt als een verbetering van de Pythagoreaanse stemming, door het majeur tertsinterval meer 'in stemming' te brengen. Deze stemming was vooral populair van de 16e tot de 18e eeuw. Händel, onder andere, gebruikte deze toonschaal.
6	F5	Werckmeister	Deze samengestelde stemschaal combineert de systemen van Werckmeister en Kirnberger, die op zich verbeteringen van de middentoon- en Pythagoreaanse toonschalen waren. De belangrijkste eigenschap van deze stemschaal is dat elke toets zijn eigen unieke karakter heeft. De stemming werd op grote schaal gebruikt in de tijd van Bach en Beethoven, en wordt zelfs nu nog vaak gebruikt als er muziek uit een bepaald tijdperk wordt gespeeld op een klavecimbel.
7	F#5	Kirnberger	

De grondtoon selecteren

Voor stemschalen 2 en 3 moet u de toets opgeven die u wilt spelen (grondtoon). Houd [FUNCTION] ingedrukt en druk op een van de toetsen C4–B4. Als u beide regelaars ingedrukt houdt, wordt de huidige waarde weergegeven op de display.

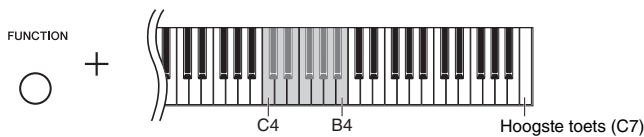

Standaardinstelling: C

OPMERKING

De grondtoon wordt teruggezet naar de standaardinstelling wanneer het instrument wordt uitgezet.

Toets	Grondtoon	Toets	Grondtoon	Toets	Grondtoon	Toets	Grondtoon
C4	C	D#4	E ^b	F#4	F#	A4	A
C#4	C#	E4	E	G4	G	A#4	B ^b
D4	D	F4	F	G#4	A ^b	B4	B

Voorbeeld:

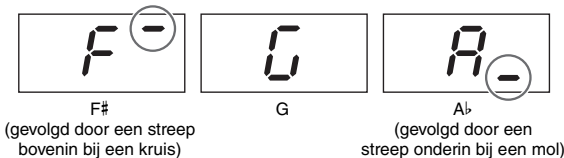

Songs afspelen

Dit instrument kan songs afspelen die zijn opgeslagen in het interne geheugen of het USB-geheugen aangesloten op de [USB TO DEVICE]-aansluiting. Er kunnen twee soorten songs worden afgespeeld: MIDI-songs en audiosongs.

● Songdata-indelingen die kunnen worden afgespeeld

Songs	MIDI-songs Een MIDI-song bevat data van uw toetsenspel (zoals welke toetsen u bespeelde en hoe hard u deze bespeelde) en is geen opname van het geluid zelf. De spellinformatie betreft welke toetsen worden bespeeld met welke timing en welke sterkte, net als in bladmuziek. Op basis van de opgenomen spellinformatie laat de toongenerator (van de digitale piano enz.) het corresponderende geluid horen. Een MIDI-song maakt gebruik van een kleine hoeveelheid datacapaciteit in vergelijking met een audio-opname.	Audiosongs Een audiosong is een opname van het gespeelde geluid zelf. Deze data worden op dezelfde manier opgenomen als bij het opnemen van cassettebanden of voicerecorders enz. Deze data kunnen worden afgespeeld op een draagbare muziekspeeler enz., waardoor u anderen gemakkelijk uw spel kunt laten horen.
Data-indelingen	SMF-indeling (standard-MIDI-bestand) 0 en 1 Een van de meest voorkomende en compatibele MIDI-indelingen voor het opslaan van sequencedata. MIDI-songs opgenomen op dit instrument worden opgeslagen in SMF-indeling 0.	WAV-indeling (.wav) Audiobestandsindeling die gewoonlijk door computers wordt gebruikt. Dit instrument kan 44,1 kHz/16 bits WAV-stereobestanden afspelen. Audiosongs die op dit instrument worden opgenomen, worden in deze indeling opgeslagen.
Extensie	.MID	.WAV

OPMERKING

Als u MIDI-songs afspeelt met voices die incompatibel zijn met dit instrument, zoals XG- en GM-songs, klinken de voices misschien niet zoals in de oorspronkelijke versie. Bovendien kunnen de songdata van MIDI-kanalen 3–16 niet worden afgespeeld omdat dit instrument enkel MIDI-kanalen 1 en 2 kan herkennen. Daarom speelt u best alleen songs af die enkel data van MIDI-kanalen 1 en 2 bevatten, waaraan het pianospel is toegewezen.

Songs die compatibel zijn met dit instrument

Lijst met songcategorieën ((xx) zijn cijfers.)

Songcategorie		Song Nummer	Beschrijving
<i>d</i> xx	Voicedemosong (MIDI-song)	<i>d</i> 00– <i>d</i> 10	Elke song demonstreert op een effectieve manier elk van de voices van dit instrument (pagina 21).
<i>P</i> xx	Vooraf ingestelde song (MIDI-song)	<i>P</i> 00– <i>P</i> 10	10 vooraf ingestelde pianosongs in het instrument. Zie de lijst met vooraf ingestelde songs op pagina 48.
<i>R</i> xx*	Audiosong op USB-flashstation	<i>R</i> 00– <i>R</i> 99 <i>C</i> 00– <i>C</i> 99**	Gebruikerssongs die zijn opgenomen met dit instrument (pagina 34) Externe songs, in de handel verkrijgbaar of opgenomen op een computer enz.
<i>S</i> xx*	MIDI-song op USB-flashstation	<i>S</i> 00– <i>S</i> 99 <i>F</i> 00– <i>F</i> 99**	Gebruikerssongs die zijn opgenomen met dit instrument (pagina 34) Externe songs, in de handel verkrijgbaar of opgenomen op een computer enz.
<i>U</i> xx	MIDI-song op dit instrument	<i>U</i> 00– <i>U</i> 10 <i>L</i> 00– <i>L</i> 99**	Gebruikerssongs die zijn opgenomen op dit instrument (pagina 34) Externe songs (in de handel verkrijgbaar of opgenomen op een computer enz.) overgezet vanaf een computer naar dit instrument.

* Alleen weergegeven als een USB-flashstation is aangesloten.

** Wanneer er geen data bestaan, wordt het songnummer niet weergegeven.

● Gebruikerssongs en externe songs

Songs die door dit instrument worden opgenomen, worden 'gebruikerssongs' genoemd, terwijl songs die op andere manieren of op andere instrumenten zijn gemaakt 'externe songs' worden genoemd. Op een USB-flashstation worden songs in de map USER FILES verwerkt als gebruikerssongs, terwijl songs op een andere locatie dan de map USER FILES worden verwerkt als externe songs. Wanneer u een song opneemt op een USB-flashstation, wordt de map USER FILES automatisch aangemaakt en wordt de resulterende gebruikerssong opgeslagen in deze map.

Songs afspelen

Een song op een USB-flashstation afspelen:

Lees 'USB-flashstations' (pagina 36), sluit het USB-flashstation aan op de [USB TO DEVICE]-aansluiting en volg de onderstaande instructies.

1 Houd [DEMO/SONG] ingedrukt en druk op [+] of [-] tot de gewenste songcategorie (pagina 31) op de display wordt weergegeven.

De songcategorieën verschijnen op de display in de onderstaande volgorde: P.xx → (R.xx) → (S.xx) → U.xx → d.xx → P.xx → etc. Als u een song 'L.xx', 'F.xx' of 'L.xx' wilt afspelen, selecteert u de songcategorie 'R.xx', 'S.xx' of 'U.xx'.

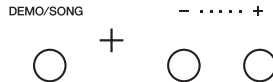

OPMERKING
'R.xx' en 'S.xx' worden alleen weergegeven wanneer een USB-flashstation is aangesloten.

OPMERKING
Songaanduidingen zoals 'F.00' en 'L.00' verschijnen mogelijk niet onmiddellijk afhankelijk van het aantal mappen in het USB-flashstation.

OPMERKING
Tijdens het afspelen kan de metronoom worden gebruikt. Hij stopt automatisch wanneer het afspelen wordt gestopt.

2 Druk op [+] of [-] om het gewenste songnummer te selecteren of druk op '*r d' (willekeurig) of '*RL' (alle).

Als u 'L.xx', 'F.xx' of 'L.xx' wilt selecteren, houdt u [+] ingedrukt tot deze wordt weergegeven of drukt u herhaaldelijk op [-]. 'L.xx' verschijnt na 'R.RR', 'F.xx' verschijnt na 'S.SS', en 'L.xx' verschijnt na 'U.UU' op de display. (Wanneer er geen data bestaan, wordt het songnummer niet weergegeven.)

● **Wanneer een specifiek songnummer (zoals P.01 en U.01) is geselecteerd:**

Alleen de geselecteerde song wordt afgespeeld.

● **Wanneer '*r d' of '*RL' is geselecteerd:**

*r d Speelt de songs van dit type continu in willekeurige volgorde af.

*RL Speelt alle songs van dit type continu na elkaar af.

Het sterretje (*) wijst de aanduidingen 'P', 'R', 'S' of 'U' op de display aan.

Zie pagina 31 voor meer informatie.

3 Druk op [PLAY/STOP] om het afspelen te starten.

Tijdens het afspelen wordt het huidige maatnummer (voor MIDI-songs) of de speelduur (voor audiosongs) weergegeven op de display.



OPMERKING
U kunt tijdens het afspelen van een song het toetsenbord bespelen.

OPMERKING
De voice van de MIDI-song kan worden gewijzigd tijdens het afspelen. De voice van de MIDI-song die wordt afgespeeld, wordt automatisch toegewezen aan de voice die op het toetsenbord wordt gespeeld.

Het tempo (MIDI-songs) of de afspeelsnelheid (audiosongs) aanpassen

U kunt het afspeeltempo van de MIDI-song wijzigen. U kunt ook de afspeelsnelheid van een audiosong wijzigen tijdens het afspelen.

Houd [METRONOME] ingedrukt en druk op [+] of [-] om de waarde te verhogen of te verlagen. Houd [METRONOME] ingedrukt en druk gelijktijdig op [+] en [-] om de waarde in te stellen op de standaardwaarde. Zie pagina 23 voor meer informatie.

MIDI-song
Instelbereik: 5 tot 500 tellen per minuut
Normale instelling: Afhangelijk van de geselecteerde song

Audiosong
Instelbereik: 75% tot 125%
Normale instelling: 100%

Het volume aanpassen (alleen voor audiosongs)

Het volumeniveau van dit instrument kan opvallend anders zijn dan dat van een in de handel verkrijgbare audiosong of een audiosong opgenomen op een ander apparaat. Houd [DEMO/SONG] ingedrukt en druk op een van de toetsen C1–G2 als u het volume van de audiosong wilt aanpassen.

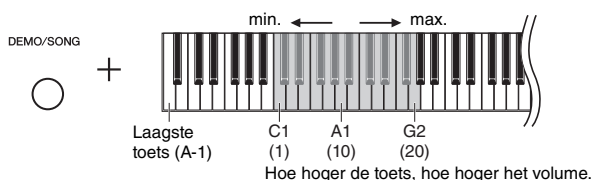

Terugspoelen/Snel vooruitspoelen

Druk tijdens het afspelen op [-] of [+] om te wisselen tussen de maten. Eén keer op een van deze knoppen drukken verplaatst de afspeelpositie één maat achteruit/vooruit voor MIDI-songs, of een seconde voor audiosongs.

Terugkeren naar het begin van een song

Druk tijdens het afspelen gelijktijdig op [-] en [+] als u naar het begin van de song wilt gaan.

4 Druk opnieuw op [PLAY/STOP] om het afspelen te stoppen.

Als een specifiek songnummer werd geselecteerd in stap 2, stopt het afspelen automatisch wanneer het einde van de song wordt bereikt.

De tekencode instellen

Als de song niet kan worden opgeroepen, moet u mogelijk de juiste tekencode selecteren uit de volgende twee instellingen.

● Internationaal

Voor het afspelen van songs met namen bestaande uit West-Europese tekens (inclusief umlaut en diakritische tekens). Om deze instelling te selecteren, schakelt u het instrument in terwijl u de toetsen A-1 en A#-1 ingedrukt houdt.

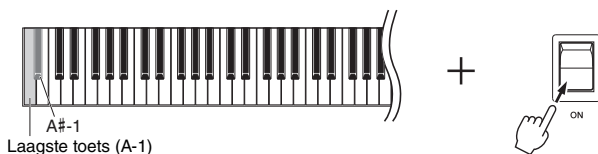

● Japans

Voor het afspelen van songs met namen bestaande uit Japanse tekens. Om deze instelling te selecteren, schakelt u het instrument in terwijl u de toetsen A-1 en B-1 ingedrukt houdt.

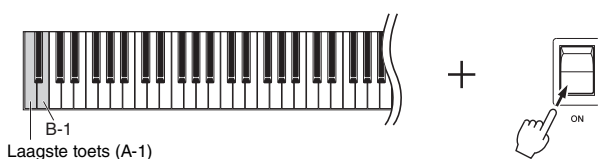

Instelbereik: 1–20
Standaardinstelling: 16

OPMERKING

Bij het afspelen van audiosongs wordt er enkel geluid uitgevoerd via de rechter en linker luidspreker, en niet via de luidsprekers in het midden en achteraan.

OPMERKING

Tijdens het afspelen van demosongs kunt u niet terugspoelen of snel vooruitspoelen, of terugkeren naar het begin van de song.

Instelbereik: JA (Japans) / Int
(Internationaal)

Standaardinstelling: Int

Uw performance opnemen

Met dit instrument kunt u uw spel op de volgende twee manieren opnemen. Het opgenomen spel kan worden afgespeeld als een gebruikerssong.

● MIDI-opname

Met deze methode wordt uw toetsenspel opgenomen en opgeslagen op het instrument of USB-flashstation als een MIDI-song (via de SMF-indeling 0). Er kunnen maximaal 10 songs worden opgenomen op het instrument, maar er kunnen meer songs worden opgenomen op een USB-flashstation (zie hieronder).

● Audio-opname

Met deze methode wordt uw toetsenspel opgenomen en opgeslagen op een USB-flashstation als een audiosong in WAV-stereo-indeling met een resolutie van normale cd-kwaliteit. De opgeslagen audiosong kan worden overgezet naar en afgespeeld met draagbare muziekspelers. De opnametijd verschilt naargelang de capaciteit van het USB-flashstation.

1 Sluit een USB-flashstation aan op de [USB TO DEVICE]-aansluiting.

Wanneer is een USB-flashstation nodig?

MIDI-songs kunnen worden opgeslagen in het interne geheugen van dit instrument of op een USB-flashstation, terwijl audiosongs enkel kunnen worden opgeslagen op een USB-flashstation.

Maak indien nodig een USB-flashstation klaar zoals beschreven in 'USB-flashstations' (pagina 36).

2 Selecteer de opnamemethode.

● Een MIDI-opname maken:

Houd [DEMO/SONG] ingedrukt en druk op [+] of [-] tot 'U.**' (voor het opslaan van data op het instrument) of 'S.**' (voor het opslaan van data op het USB-flashstation) op de display wordt weergegeven.

● Een audio-opname maken:

Houd [DEMO/SONG] ingedrukt en druk op [+] of [-] tot 'R.**' (voor het opslaan van data op het USB-flashstation) op de display wordt weergegeven.

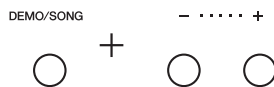

3 Druk op [+] of [-] om een songnummer te selecteren.

- *U0 1-U 10* Gebruikerssong op dit instrument (MIDI-song)
- *S00-S99* Gebruikerssong op USB-flashstation (MIDI-song)
- *R00-R99* Gebruikerssong op USB-flashstation (Audiosong)

● Wanneer de geselecteerde song al opgenomen data bevat:

U kunt dit bevestigen door de display te controleren.

Wanneer de song data bevat:



Drie stipjes lichten op.

Wanneer de song geen data bevat:



Enkel de stipjes uiterst links lichten op.

LET OP

Wanneer de geselecteerde song data bevat, worden de bestaande data overschreven door de nieuwe opgenomen data.

OPMERKING

Als u uw opname enkel op het instrument zelf wilt afspelen, raden we u aan om MIDI-opname te gebruiken. Songs die worden opgenomen met de MIDI-opnamemethode, worden via de vier luidsprekers van het instrument afgespeeld, net zoals wanneer u ze speelt/opneemt. Songs die werden opgenomen via audio-opname zijn enkel hoorbaar via de linker en rechter luidsprekers en maken geen gebruik van de luidsprekers in het midden en achteraan.

OPMERKING

Als u een audio-opname maakt wanneer u een hoofdtelefoon gebruikt en daarna de opgenomen audiosong afspeelt via de luidsprekers, moet u 'Binauraal samplen/Stereofonische optimizer' op 'OFF' (uit) zetten. Zie pagina 18 voor meer informatie.

OPMERKING

De opnamemodus kan in de volgende situaties niet worden opgeroepen.

- Tijdens het afspelen van een song (pagina 31)
- Tijdens bewerkingen voor bestandsbeheer zoals kopiëren (pagina 38), verwijderen (pagina 39) en formatteren (pagina 37).

Bij het overslaan van stappen 1 t/m 4 wanneer een onopneembare song is geselecteerd:

Door op [RECORD] te drukken, selecteert u de song met het laagste nummer (van de songs die geen data bevatten) als het opnamedoel.

- Als 'U.**' is geselecteerd, selecteert u 'R.**' (audiosong in het USB-flashstation) door op [RECORD] te drukken.
- Als 'F.**', 'L.**', 'P.**' of 'd.**' is geselecteerd, selecteert u 'U.**' (MIDI-song in intern geheugen) door op [RECORD] te drukken. Als er geen lege gebruikerssong is, wordt 'U0 1' geselecteerd als opnamedoel.

4 Selecteer een voice (pagina 20) en andere parameters zoals Beat (pagina 22) voor de opname.

5 Druk op [RECORD] om de opnamemodus te activeren.

Het lampje [RECORD] licht op en het lampje [PLAY/STOP] knippert in het huidige tempo.

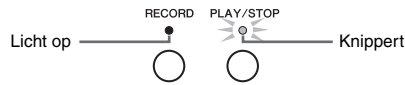

Druk opnieuw op [RECORD] om de opnamemodus af te sluiten.

6 Start de opname.

Speel een noot op het toetsenbord of druk op [PLAY/STOP] om de opname te starten.

● Bij MIDI-opname:

Tijdens de opname wordt het huidige maatnummer op de display weergegeven.

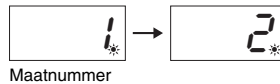

● Bij audio-opname:

Tijdens de opname wordt de verstreken tijd op de display weergegeven.

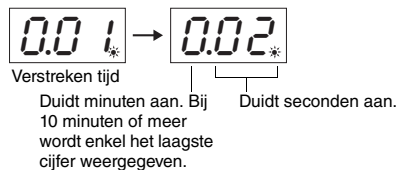

7 Druk op [RECORD] of [PLAY/STOP] om de opname te stoppen.

Op de display verschijnen knipperende streepjes om aan te geven dat de opgenomen data worden opgeslagen. Nadat de data zijn opgeslagen, verschijnt het bericht 'END' gedurende drie seconden, wat erop wijst dat de opnamemodus wordt uitgeschakeld.

LET OP

Wanneer knipperende streepjes op de display worden weergegeven, mag u nooit het instrument uitschakelen of het USB-flashstation loskoppelen. Hierdoor worden mogelijk alle songdata op het instrument verwijderd, ook externe songs (pagina 31).

8 Druk op [PLAY/STOP] om de opgenomen song te beluisteren.

Druk opnieuw op [PLAY/STOP] om het afspelen te stoppen.

Een songbestand verwijderen

Zie pagina 39 als u de opgenomen song wilt verwijderen.

De metronoom gebruiken

U kunt tijdens de opname de metronoom gebruiken, maar het geluid van de metronoom wordt niet opgenomen.

Als er weinig opslagruimte beschikbaar is:

Het bericht 'END' of 'FULL' wordt op de display weergegeven nadat u op [RECORD] hebt gedrukt. Als 'END' wordt weergegeven, kunt u beginnen met opnemen, maar tijdens de opname kan het geheugen vol raken. Als 'FULL' wordt weergegeven, kunt u niet beginnen met opnemen. We raden u aan eerst overbodige bestanden te verwijderen (pagina 39) om te zorgen voor voldoende geheugencapaciteit.

OPMERKING

Als het geheugen vol raakt of als de opnamedata of -tijd de maximumlimiet voor één song tijdens de opname overschrijdt, wordt 'FULL' weergegeven op de display en stopt de opname automatisch. In dit geval drukt u op een willekeurige knop om de aanduiding 'FULL' te wissen. Houd er rekening mee dat uw speeldata mogelijk niet correct zijn opgeslagen.

OPMERKING

Bij audio-opnamen wordt de geluidsinvoer van de [AUX IN]-aansluiting eveneens opgenomen.

OPMERKING

De gebruikerssongdata die u op dit instrument hebt opgenomen, kunnen op een USB-flashstation worden opgeslagen. Zie pagina 38.

Gebruik van USB-flashstations

Als u een USB-flashstation hebt aangesloten, kunt u dit instrument gebruiken voor de volgende taken.

- Een USB-flashstation formatteren pagina 37
- Songs opgeslagen op het USB-flashstation beluisteren pagina 31
- Uw performance opnemen op het USB-flashstation pagina 34
- Gebruikerssongs die werden opgenomen op het instrument kopiëren naar het USB-flashstation pagina 38
- Songs verwijderen van het USB-flashstation pagina 39

OPMERKING

In de volgende gevallen kunt u de bewerkingen formatteren, kopiëren en verwijderen niet uitvoeren.

- Tijdens het afspelen van een song (pagina 31)
- Opnamemodus (pagina 35)

USB-flashstations

Vorzorgsmaatregelen bij het gebruik van de [USB TO DEVICE]-aansluiting

Dit instrument heeft een ingebouwde [USB TO DEVICE]-aansluiting. Ga voorzichtig om met het USB-apparaat als u dit op de aansluiting aansluit. Volg de onderstaande belangrijke voorzorgsmaatregelen.

OPMERKING

Raadpleeg de gebruikershandleiding bij het USB-apparaat voor meer informatie over het omgaan met USB-apparaten.

■ Compatibele USB-apparaten

- USB-flashstation

Andere USB-apparaten, zoals een USB-hub, computertoetsenbord of muis, kunnen niet worden gebruikt.

Het instrument ondersteunt niet noodzakelijkerwijs alle in de handel verkrijgbare USB-apparaten. Yamaha kan de werking niet garanderen van USB-apparaten die u aanschaft. Ga voordat u een USB-apparaat aanschaft voor gebruik met dit instrument naar de volgende webpagina: <http://download.yamaha.com/>

Hoewel u USB-apparaten 1.1 tot 3.0 op dit instrument kunt gebruiken, kan de hoeveelheid tijd nodig om data op te slaan op of te laden van een USB-apparaat verschillen afhankelijk van het type data of de status van het instrument.

OPMERKING

De [USB TO DEVICE]-aansluiting heeft een maximaal nominaal vermogen van 5 V/500 mA. Sluit geen USB-apparaten met een hogere spanning op het instrument aan, want dat kan het instrument zelf beschadigen.

■ Een USB-flashstation aansluiten

Zorg als u een USB-flashstation aansluit op de [USB TO DEVICE]-aansluiting dat u de juiste aansluiting op het station gebruikt en het station in de juiste richting aansluit.

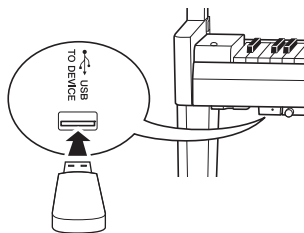

LET OP

- Zorg ervoor dat u geen USB-flashstation aansluit of loskoppelt tijdens afspelen/opnemen, bestandsbeheer (bewerkingen zoals opslaan, kopiëren, verwijderen en formatteren) of wanneer u toegang hebt tot het USB-apparaat. Als dit wel gebeurt kan dit resulteren in 'vastlopen' van de bewerking of het instrument, of beschadiging van het USB-flashstation en de data.
- Als u het USB-flashstation aansluit en weer loskoppelt (of omgekeerd), moet u enkele seconden wachten tussen de twee handelingen.

OPMERKING

Gebruik geen verlengsnoer als u een USB-flashstation aansluit.

■ Een USB-flashstation gebruiken

Als u het instrument aansluit op een USB-flashstation, kunt u het aangesloten apparaat gebruiken voor zowel het opslaan van de door u gemaakte data als het lezen van opgeslagen data.

● Aantal USB-flashstations dat u kunt gebruiken

Er kan slechts één USB-flashstation worden aangesloten op de [USB TO DEVICE]-aansluiting.

● Een USB-flashstation formatteren

U mag het USB-flashstation enkel formatteren met dit instrument (pagina 37). Een op een ander apparaat geformateerd USB-flashstation werkt mogelijk niet goed.

LET OP

Met de formatterbewerking worden alle reeds bestaande data overschreven. Zorg ervoor dat het USB-flashstation dat u formateert geen belangrijke data bevat.

● Uw data beveiligen (schrijfbeveiliging)

Gebruik de schrijfbeveiliging van elk USB-flashstation om te voorkomen dat belangrijke data onopzettelijk worden gewist. Als u data op het USB-flashstation wilt opslaan, moet de schrijfbeveiliging zijn uitgeschakeld.

● Het instrument uitschakelen

Controleer bij het uitschakelen van het instrument of het instrument GEEN gebruik maakt van het USB-flashstation door afspelen/opnemen of bestandsbeheer (zoals opslaan, kopiëren, verwijderen en formatteren). Anders kunnen het USB-flashstation en de data beschadigd raken.

USB-flashstation formatteren

LET OP

Formatteren verwijdert alle gegevens op het USB-flashstation. Sla voor het formatteren belangrijke data op een computer of op een ander opslagapparaat op.

- 1 Sluit het USB-flashstation aan op de [USB TO DEVICE]-aansluiting.
- 2 Houd [FUNCTION] en [PLAY/STOP] ingedrukt en druk op [RECORD].
'F O R' wordt enige tijd op de display weergegeven en vervolgens wordt 'n 3' weergegeven. Druk op [-] als u deze bewerking wilt annuleren.

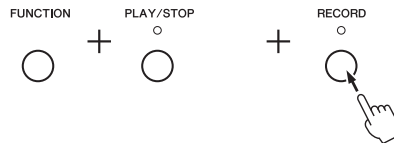

- 3 Druk op [+] om de formatteerbewerking uit te voeren.

Op de display worden knipperende streepjes weergegeven, wat erop wijst dat het formatteren wordt uitgevoerd. Als de bewerking voltooid is, verschijnt 'E n d' op de display.

LET OP

Wanneer knipperende streepjes op de display worden weergegeven, mag u nooit het instrument uitschakelen of het USB-flashstation loskoppelen.

OPMERKING

Wanneer u een song opneemt (pagina 35), kopieert (pagina 38) of verwijdert (pagina 39), kan het bericht 'U n F' op de display worden weergegeven, wat erop wijst dat het USB-flashstation nog niet is geformatteerd. Voer in dit geval de formatteerbewerking uit vanaf stap 2 zoals beschreven aan de linkerkant.

Gebruikerssongs in het instrument kopiëren naar een USB-flashstation

U kunt de gebruikerssong in het instrument kopiëren naar het USB-flashstation. De gekopieerde song wordt als SMF-indeling 0 opgeslagen in de map USER FILES op het USB-flashstation en het bestand krijgt automatisch de naam USERSONG***.MID (**: cijfers).

- 1 Sluit het USB-flashstation aan op de [USB TO DEVICE]-aansluiting.
- 2 Voor de bron van de kopie selecteer u een gebruikerssong in dit instrument.
Zie pagina 31 voor meer informatie.
- 3 Houd [FUNCTION] ingedrukt en druk op [PLAY/STOP].

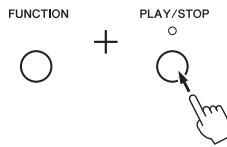

'SRU' wordt enige tijd op de display weergegeven, gevolgd door het songnummer (bijvoorbeeld '5.00') als bestemming van de kopie.

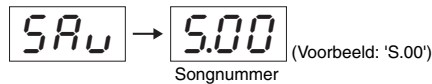

Druk hier op een andere knop dan [PLAY/STOP] om de kopieerbewerking te annuleren voordat deze begint.

- 4 Druk op [PLAY/STOP] om de kopieerbewerking uit te voeren.
Op de display worden knipperende streepjes weergegeven, wat erop wijst dat de kopieerbewerking wordt uitgevoerd. Als het kopiëren voltooid is, verschijnt 'END' op de display.

LET OP

Wanneer knipperende streepjes op de display worden weergegeven, mag u nooit het instrument uitschakelen of het USB-flashstation loskoppelen.

OPMERKING

Als een andere song dan een van de gebruikerssongs is geselecteerd in stap 2, verschijnt 'P-r-o' in stap 3. Keer in dat geval terug naar stap 2.

OPMERKING

Als er onvoldoende vrije geheugencapaciteit op het USB-flashstation aanwezig is, kan de gekopieerde song niet worden opgeslagen. Als u wilt zorgen voor voldoende geheugen, kunt u proberen overbodige bestanden te wissen (pagina 39).

Een songbestand verwijderen

Een gebruikerssong kan worden verwijderd.

- 1 **Sluit het USB-flashstation indien nodig aan op de [USB TO DEVICE]-aansluiting.**
- 2 **Selecteer de song die u wilt verwijderen.**
Zie pagina 32 voor meer informatie over het selecteren van een songbestand.
- 3 **Houd [FUNCTION] ingedrukt en druk op [RECORD].**

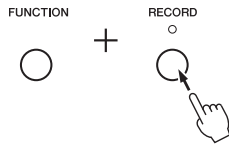

'DEL' wordt enige tijd op de display weergegeven, gevolgd door 'n 3'. Druk op [-] als u deze bewerking wilt annuleren.

- 4 **Druk op [+] om de verwijderbewerking uit te voeren.**
Op de display verschijnen knipperende streepjes om aan te geven dat het verwijderen wordt uitgevoerd. Als de bewerking voltooid is, verschijnt 'END' op de display.

LET OP

Wanneer knipperende streepjes op de display worden weergegeven, mag u nooit het instrument uitschakelen of het USB-flashstation loskoppelen.

OPMERKING

U kunt geen song afspelen nadat u stap 3 hebt uitgevoerd. Bevestig de song die u wilt verwijderen voordat u stap 3 uitvoert.

OPMERKING

Deze bewerking is niet van toepassing op songs overgedragen van de computer naar het interne geheugen van het instrument. Gebruik een computer als u een dergelijke song wilt verwijderen.

Bestanden beheren op een USB-flashstation

Als u bestanden op een USB-flashstation wilt organiseren met behulp van een computer of ander apparaat, mag u externe songs alleen op het eerste, tweede of derde hiërarchische mapniveau plaatsen. Dit instrument kan geen songs van een lager niveau selecteren of afspelen.

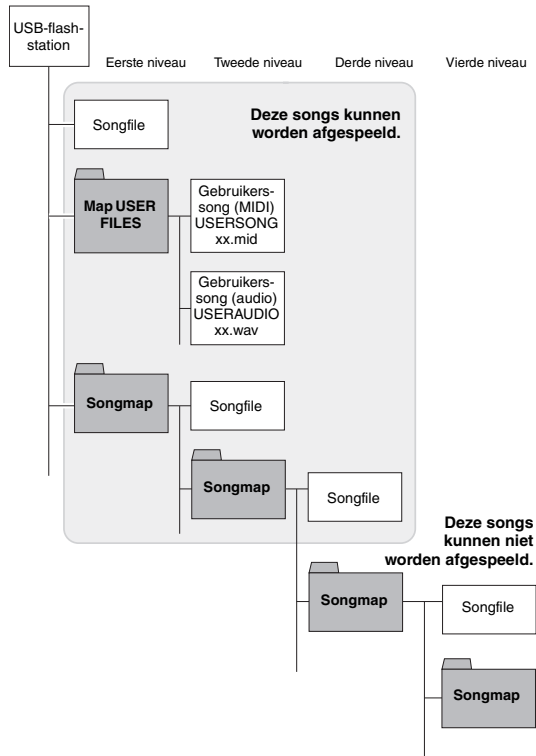

Een back-up maken van data en initialiseren

Een back-up maken van de data in het interne geheugen

De volgende data, back-updata genoemd, gebruikerssongdata en externe songdata blijven zelfs behouden als de stroom uitvalt.

- Tekencode..... pagina 33
- Stemmen..... pagina 29
- IAC aan/uit pagina 17
- IAC-diepte pagina 17
- Automatisch uitschakelen aan/uit..... pagina 16
- Metronoomvolume pagina 22
- Audiosongvolume pagina 33
- AUX IN noisegate aan/uit pagina 41
- AUX OUT/OUTPUT volume vast aan/uit pagina 43

De back-updata initialiseren

Houd de toets C7 ingedrukt en schakel het instrument in. De back-updata (uitgezonderd 'Tekencode') worden geïnitieerd. Gebruikerssongs en externe songs worden niet gewist.

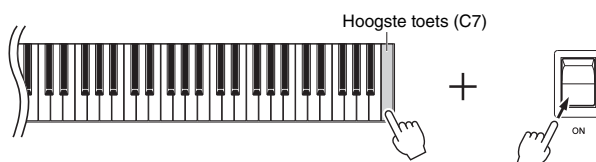

De indicatoren op de display knipperen in een patroon om aan te geven dat de initialisatie wordt uitgevoerd. Als de bewerking voltooid is, verschijnt de aanduiding 'E L r'.

LET OP

Schakel het instrument nooit uit als op de display indicatoren in een patroon knipperen (d.w.z. data worden geïnitieerd).

OPMERKING

Als dit instrument vastloopt of niet juist functioneert, zet u het instrument uit en voert u vervolgens de initialisatieprocedure uit.

Aansluitingen

⚠ **VOORZICHTIG**

Als u het instrument aansluit op andere elektronische componenten, zorg dan dat alle componenten zijn uitgeschakeld. Zet alle volumeneaus op het minimum (0) voordat u componenten aan- of uitzet. Anders kunnen de onderdelen beschadigd raken of kan zich een elektrische schok of zelfs blijvend gehoorverlies voordoen.

Raadpleeg 'Bedieningspaneel en aansluitingen' op pagina 10 voor informatie over de locatie van de aansluitingen.

Audioapparaten aansluiten ([AUX IN]-aansluiting, AUX OUT [L/L+R] [R]-aansluitingen)

Draagbare audiospeler via de ingebouwde luidsprekers weergeven – [AUX IN]-aansluiting

U kunt de hoofdtelefoonuitgang van een draagbare audiospeler aansluiten op de [AUX IN]-aansluiting van het instrument, zodat u het geluid van de draagbare audiospeler kunt horen via de ingebouwde luidsprekers van het instrument.

LET OP

Om eventuele schade aan de apparaten te voorkomen, dient u eerst het externe apparaat en daarna pas het instrument in te schakelen. Als u de stroom wilt uitschakelen, dient u eerst het instrument en daarna pas het externe apparaat uit te schakelen.

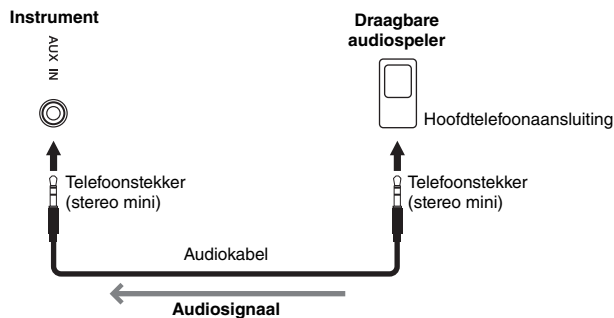

OPMERKING

Gebruik audiokabels en adapterpluggen zonder weerstandswaarde.

OPMERKING

Het geluid via de [AUX IN]-aansluiting wordt enkel uitgevoerd via de rechter en linker luidspreker, en niet via de luidspreker in het midden en achteraan.

Standaardinstelling: ON (aan)

● **Ruis van het ingangsgeluid minimaliseren via noisegate**

Dit instrument verwijdert standaard ongewenste ruis uit het ingangsgeluid. Hierdoor kunnen echter ook noodzakelijke geluiden worden verwijderd, zoals het zachte uitstervende geluid van een piano of gitaar. Om dit te vermijden schakelt u de noisegate uit via de volgende bewerking.

Houd [FUNCTION] ingedrukt en druk herhaaldelijk op de toets C#6 om noisegate desgewenst in en uit te schakelen.

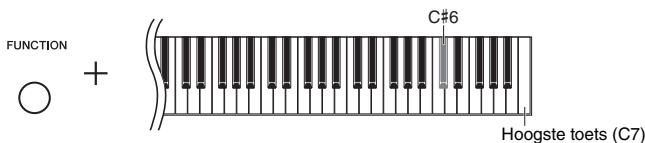

Een extern stereosysteem gebruiken voor afspelen – AUX OUT [L/L+R] [R]-aansluitingen (ongebalanceerd)

Via deze aansluitingen kunt u het instrument aansluiten op externe versterkersystemen voor gebruik in grotere ruimten en met een hoger volume.

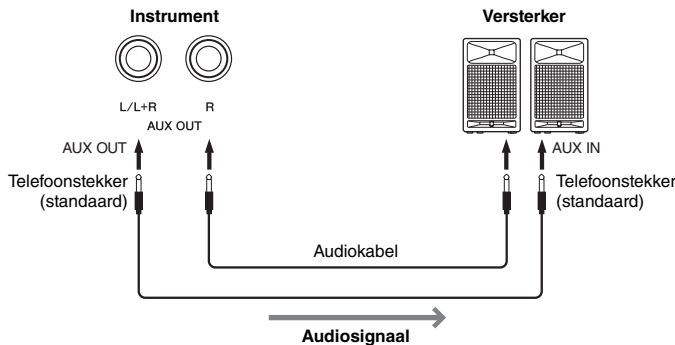

OPMERKING

Gebruik audiokabels en adapterpluggen zonder weerstandswaarde.

OPMERKING

Gebruik alleen de AUX OUT [L/L+R]-aansluiting voor het verbinden met een monoapparaat.

OPMERKING

Als u het geluid dat wordt uitgevoerd via de AUX OUT [L/L+R] [R]-aansluitingen beluistert met een hoofdtelefoon die op het instrument is aangesloten, moet u 'Binauraal sampler/Stereofonische optimizer' op 'OFF' (uit) zetten. Zie pagina 18 voor meer informatie.

LET OP

- Om eventuele schade aan de apparaten te voorkomen, dient u eerst het instrument en daarna pas het externe apparaat in te schakelen. Als u de stroom wilt uitschakelen, dient u eerst het externe apparaat en daarna pas het instrument uit te schakelen. Omdat dit instrument automatisch kan worden uitgeschakeld via de automatische uitschakelfunctie (pagina 16), moet u het externe apparaat uitschakelen of de automatische uitschakelfunctie uitzetten als u het instrument enige tijd niet gaat gebruiken. Als dit instrument automatisch kan worden uitgeschakeld via de automatische uitschakelfunctie, moet u eerst het externe apparaat uitschakelen. Vervolgens moet u het instrument en daarna pas het externe apparaat weer inschakelen.
- Als de AUX OUT-aansluitingen zijn aangesloten op een extern apparaat, mag u de [AUX IN]-aansluitingen nooit aansluiten op de uitgangen van het externe apparaat. Dat kan resulteren in feedback (oscillatie) die beide apparaten kan beschadigen.

Aansluiten op een mixer – OUTPUT [L] [R]-aansluitingen (gebalanceerd)

Bij opnames en live optredens worden muziekinstrumenten meestal aangesloten op een mixer. Voor deze toepassingen is dit instrument uitgerust met enkele professionele, gebalanceerde XLR-aansluitingen die ongewenste ruis in de uitgevoerde signalen voorkomen. Bij het aansluiten op een mixer raden we aan om deze OUTPUT [L] [R]-aansluitingen te gebruiken.

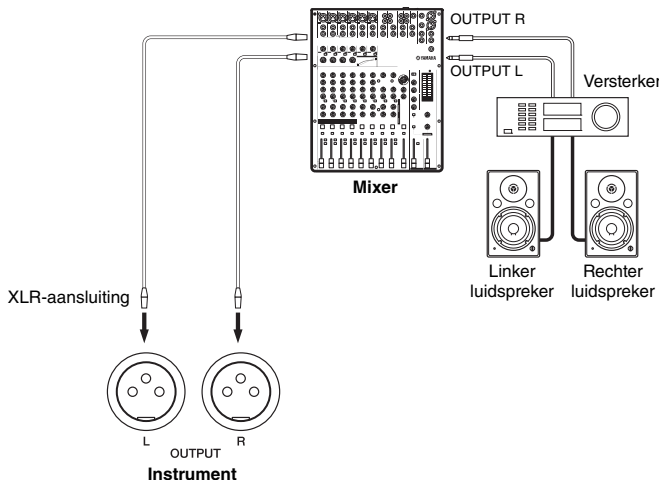

OPMERKING

Als u het geluid dat wordt uitgevoerd via de OUTPUT [L] [R]-aansluitingen beluistert met een hoofdtelefoon die op het instrument is aangesloten, moet u 'Binauraal sampler/Stereofonische optimizer' op 'OFF' (uit) zetten. Zie pagina 18 voor meer informatie.

LET OP

- Om eventuele schade aan de apparaten te voorkomen, dient u eerst het instrument en daarna pas het externe apparaat in te schakelen. Als u de stroom wilt uitschakelen, dient u eerst het externe apparaat en daarna pas het instrument uit te schakelen. Omdat dit instrument automatisch kan worden uitgeschakeld via de automatische uitschakelfunctie (pagina 16), moet u het externe apparaat uitschakelen of de automatische uitschakelfunctie uitzetten als u het instrument enige tijd niet gaat gebruiken. Als dit instrument automatisch kan worden uitgeschakeld via de automatische uitschakelfunctie, moet u eerst het externe apparaat uitschakelen. Vervolgens moet u het instrument en daarna pas het externe apparaat weer inschakelen.
- Als de OUTPUT-aansluitingen zijn aangesloten op een extern apparaat, mag u de [AUX IN]-aansluitingen nooit aansluiten op de uitgangen van het externe apparaat. Dat kan resulteren in feedback (oscillatie) die beide apparaten kan beschadigen.

● Vast AUX OUT/OUTPUT-volume – AUX OUT [L/L+R] [R]-aansluitingen en OUTPUT [L] [R]-aansluitingen

Door deze parameter op 'OFF' in te stellen, kunt u het volume vastzetten van de audio die wordt uitgevoerd via de AUX OUT [L/L+R] [R]-aansluitingen en de OUTPUT [L] [R]-aansluitingen.

Houd de [FUNCTION]-knop ingedrukt en druk herhaaldelijk op de toets D6 (indien nodig) om het vaste AUX OUT/OUTPUT-volume in/uit te schakelen.

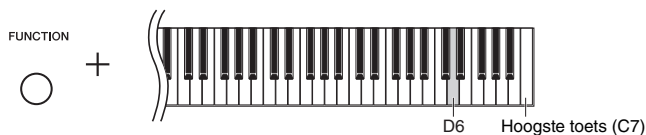

Display	Beschrijving
OFF	Het volume van de audio-uitgang is vast en de regelaar [MASTER VOLUME] heeft geen effect.
OFF	Het volume van de audio-uitgang kan worden aangepast met de regelaar [MASTER VOLUME].

Standaardinstelling: OFF (uit)

Aansluiten op een computer ([USB TO HOST]-aansluiting)

Als u een computer aansluit op de [USB TO HOST]-aansluiting, kunt u songdata overzetten tussen het instrument en de computer via MIDI, en gebruikmaken van geavanceerde muzieksoftware. Zie het gedeelte 'Computer-related Operations' (Computergerelateerde handelingen) op de website (pagina 9) voor meer informatie.

Bestanden die kunnen worden overgedragen van een computer naar dit instrument (en omgekeerd)

- Songfile: .mid (SMF-indeling 0, 1)

OPMERKING

Gebruik een USB-kabel van het type AB van minder dan 3 meter. U kunt geen USB 3.0-kabel gebruiken.

Een iPhone/iPad aansluiten (MIDI [IN] [OUT]-aansluitingen, [USB TO HOST]-aansluiting)

U kunt een slim apparaat, zoals een iPhone of iPad, met het instrument gebruiken voor diverse muzikale doeleinden door het op het instrument aan te sluiten. Met de handige functies in de toepassingsprogramma's op uw slimme apparaat kunt u nog meer plezier hebben van uw instrument.

U kunt op de volgende manieren verbindingen maken.

- Maak verbinding met de MIDI [IN] [OUT]-aansluitingen via de draadloze MIDI-adaptor (MD-BT01, apart verkrijgbaar).
- Maak verbinding met de [USB TO HOST]-aansluiting via de draadloze MIDI-adaptor (UD-BT01, apart verkrijgbaar).

Raadpleeg de 'iPhone/iPad Connection Manual' (Handleiding voor het aansluiten van een iPhone/iPad) op de website voor meer informatie over aansluitingen (pagina 9). Ga naar de volgende pagina voor informatie over compatibel smart apparaten en applicaties: <http://www.yamaha.com/kbdapps/>

LET OP

Plaats de iPhone/iPad niet in een onstabiele positie. Het apparaat zou kunnen omvallen, wat tot schade kan leiden.

OPMERKING

Als u het instrument samen met een toepassing op uw iPhone of iPad gebruikt, adviseren we u om de vliegtuigmodus op dat apparaat aan te zetten, om bijgeluiden als gevolg van communicatie te vermijden.

OPMERKING

Deze accessoires zijn mogelijk niet verkrijgbaar in uw regio.

Externe MIDI-apparaten aansluiten (MIDI [IN] [OUT]-aansluitingen)

MIDI (Musical Instrument Digital Interface) is een indelingsstandaard die overal ter wereld wordt gebruikt om speeldata via verzending en ontvangst uit te wisselen tussen elektronische muziekinstrumenten. Als u muziekinstrumenten die MIDI ondersteunen aansluit via MIDI-kabels, kunt u speel- en instellingsdata overbrengen tussen meerdere muziekinstrumenten. Als u MIDI gebruikt, kunt u bovendien geavanceerdere performances verkrijgen dan bij het gebruik van één muziekinstrument.

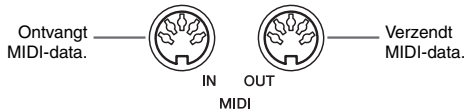

OPMERKING

U hebt een speciale MIDI-kabel nodig voor een MIDI-verbinding.

OPMERKING

De verwerkte MIDI-berichten verschillen naargelang het MIDI-instrument. Dat betekent dat bepaalde MIDI-berichten verzonden vanaf dit instrument mogelijk niet worden herkend door een ander MIDI-instrument. Voor meer informatie raadpleegt u het MIDI-implementatie-overzicht van elk MIDI-instrument. Het MIDI-implementatie-overzicht van dit instrument wordt beschreven in de 'MIDI Reference' (MIDI-naslaginformatie) op de website (pagina 9).

OPMERKING

Tijdens het afspelen van een song worden enkel data van MIDI-kanalen 3–16 uitgevoerd via MIDI.

OPMERKING

Data van voicedemosongs en vooraf ingestelde songs worden niet verzonden via MIDI.

Voorbeeld van MIDI-aansluiting

Voorbeeld 1:

Via de onderstaande aansluiting kunt u de geluiden van een externe MIDI-toongenerator afspelen via het toetsenbord van dit instrument.

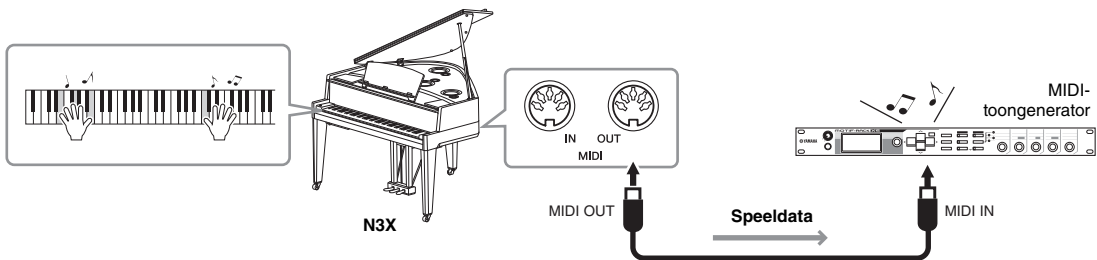

Stel het MIDI-ontvangstkanaal van de externe MIDI-toongenerator in op '1', omdat het MIDI-zendkanaal van dit instrument is ingesteld op '1'.

Voorbeeld 2:

Via de onderstaande aansluiting kunt u de geluiden van dit instrument afspelen door een song af te spelen op een externe sequencer.

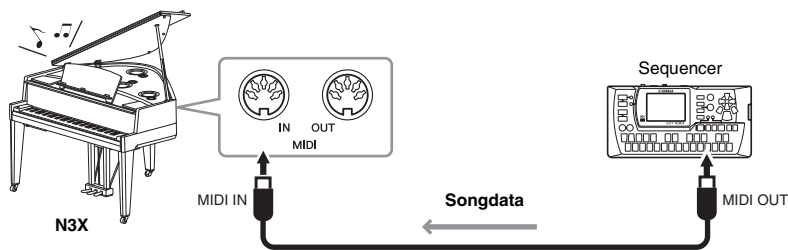

De MIDI-ontvangstkanalen van dit instrument kunnen enkel worden ingesteld op 1 en 2. Daarom moeten de data voor de pianopartij worden toegewezen aan MIDI-kanalen 1 en 2 van de song.

Lokale besturing aan/uit

Normaal bestuurt het bespelen van het toetsenbord de interne toongenerator. Deze situatie heet 'Lokale besturing AAN'. Als u het toetsenbord alleen wilt gebruiken om een extern MIDI-instrument te besturen, schakelt u de lokale besturing uit. Bij deze instelling produceert dit instrument geen geluid, zelfs als u het toetsenbord bespeelt.

● De lokale besturing in- of uitschakelen:

Houd [FUNCTION] ingedrukt en druk herhaaldelijk (indien nodig) op de toets C6.

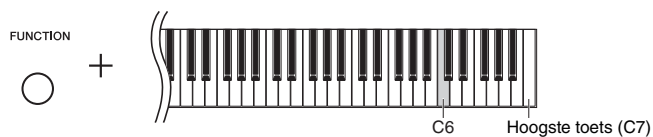

Standaardinstelling: ON (aan)

Berichtenlijst

Bericht	Beschrijving
<i>CLR</i>	Dit bericht wordt weergegeven als de initialisatie (pagina 40) is voltooid.
<i>CON</i>	Dit bericht wordt weergegeven als Musicsoft Downloader wordt gestart op een computer die is aangesloten op het instrument. Als u dit bericht ziet, kunt u het instrument niet bedienen.
<i>EO1</i>	Dit bericht wordt weergegeven als de tekencode (pagina 33) niet geschikt is voor de bestandsnaam van de song die u selecteert. Kies een andere tekencode.
	Dit bericht wordt weergegeven als de data-indeling niet geschikt is voor dit instrument of als er andere problemen met de data zijn. Deze song kan niet worden geselecteerd.
	Dit bericht wordt weergegeven als geen USB-flashstation is gevonden of als er een probleem is met het USB-flashstation. Koppel het apparaat los, sluit het opnieuw aan op het instrument en probeer de bewerking nogmaals uit te voeren. Als dit bericht blijft verschijnen en er geen andere problemen lijken te zijn, is het USB-flashstation mogelijk beschadigd.
<i>EO2</i>	Dit bericht geeft aan dat het USB-flashstation beveiligd is.
<i>EO3</i>	Dit bericht wordt weergegeven als het geheugen van het USB-flashstation vol raakt of als het aantal bestanden en mappen de systeemlimiet overschrijdt.
<i>EO4</i>	Dit bericht wordt weergegeven als het afspelen van een audiosong of de opname mislukt is. Als u een USB-flashstation gebruikt waarop al eerder data zijn opgeslagen of verwijderd, controleert u of het apparaat geen belangrijke data bevat en formateert u het apparaat opnieuw (pagina 37). Sluit het apparaat hierna weer aan op het instrument.
<i>EE1</i>	Er heeft zich een probleem voorgedaan in het instrument. Neem contact op met uw Yamaha-leverancier of een erkende Yamaha-distributeur.
<i>EEE</i>	Er heeft zich een probleem voorgedaan in het instrument. Neem contact op met uw Yamaha-leverancier of een erkende Yamaha-distributeur.
<i>END</i>	Dit bericht wordt weergegeven als de huidige bewerking is voltooid.
<i>ENP</i>	Het geheugen van het instrument of het USB-flashstation is bijna vol. Verwijder overbodige bestanden (pagina 39) om ruimte vrij te maken voordat u begint met opnemen.
<i>FUL</i>	De bewerking kan niet worden voltooid omdat het interne geheugen van het instrument of het USB-flashstation bijna vol is. Als dit bericht wordt weergegeven tijdens een opname, wordt het spel mogelijk niet goed opgenomen.
<i>NY</i>	Dit bericht wordt gebruikt om te bevestigen of een bewerking moet worden uitgevoerd.
<i>PRO</i>	Dit bericht wordt weergegeven als u probeert een beveiligde song of een alleen-lezen bestand te overschrijven of te verwijderen. Verwijder de alleen-lezen markering van het bestand en probeer het opnieuw.
<i>UNF</i>	Dit bericht wordt weergegeven als het USB-flashstation dat is aangesloten niet geformateerd is. Controleer eerst of het apparaat geen belangrijke data bevat en formateer het (pagina 37).
<i>UOC</i>	Communicatie met het USB-flashstation is afgebroken omdat er te veel spanning op het USB-flashstation staat. Haal het USB-flashstation uit de [USB TO DEVICE]-aansluiting en zet het instrument weer aan.
<i>UU1</i>	Communicatie met het USB-flashstation is mislukt. Koppel het USB-flashstation los van het instrument en sluit het opnieuw aan. Als het bericht blijft verschijnen terwijl het USB-flashstation goed is aangesloten, is het USB-flashstation mogelijk beschadigd.
<i>UU2</i>	Dit USB-flashstation is niet geschikt voor dit instrument of er zijn te veel USB-flashstations aangesloten. Zie 'USB-flashstations' (pagina 36) voor meer informatie over het aansluiten van een USB-flashstation.

* Tijdens het uitvoeren van een handeling (zoals het opslaan of overbrengen van data) verschijnen knipperende streepjes op de display.

* Druk op een willekeurige knop om deze berichtdisplays te verlaten.

Problemen oplossen

Probleem	Mogelijke oorzaak en oplossing
Het instrument gaat niet aan.	Het instrument is niet goed aangesloten. Steek de steker van het netsnoer stevig in de aansluiting van het instrument en de stekker in het stopcontact (pagina 14).
Er is een klik of plof te horen als het instrument wordt aan- of uitgezet.	Het instrument wordt voorzien van elektrische stroom. Dit is normaal.
Het instrument wordt automatisch uitgeschakeld.	Dit is normaal en is het gevolg van de automatische uitschakelfunctie. Stel indien nodig de parameter van de automatische uitschakelfunctie in (pagina 16).
Er is ruis te horen via de luidsprekers of hoofdtelefoon.	De bijgeluiden kunnen het gevolg zijn van interferentie die wordt veroorzaakt door het gebruik van een mobiele telefoon in de onmiddellijke nabijheid van het instrument. Zet de mobiele telefoon uit, of gebruik deze verder bij het instrument vandaan.
Er komt ruis uit de luidsprekers van het instrument of de hoofdtelefoon wanneer u het instrument samen met de toepassing op uw iPhone/iPad gebruikt.	Als u het instrument samen met de toepassing op uw iPhone/iPad gebruikt, adviseren we u om de vliegtuigmodus op uw iPhone/iPad in te schakelen, om bijgeluiden als gevolg van communicatie te vermijden.
Het totale volume is laag of er is geen geluid te horen.	<ul style="list-style-type: none"> • Het volume is te laag ingesteld. Stel het mastervolume in op een geschikt niveau met de regelaar [MASTER VOLUME] (pagina 17). • Zorg ervoor dat er geen hoofdtelefoon is aangesloten op de hoofdtelefoonaansluiting (pagina 18). • Zorg ervoor dat de lokale besturing (pagina 45) is ingeschakeld.
Er komt nog steeds geluid uit het instrument, hoewel een hoofdtelefoon is aangesloten.	Als de TRS is ingeschakeld, kan er een zacht geluid hoorbaar zijn, zelfs als een hoofdtelefoon is aangesloten. Schakel de TRS uit om alle geluid behalve dat van de hoofdtelefoon te dempen (pagina 25).
In bepaalde bereiken klinkt de toonhoogte en/of toon van de pianovoices niet goed.	De pianovoices proberen zo goed mogelijk echte pianogeluiden na te bootsen. Vanwege het gebruik van samplingalgoritmen kunnen de boventonen in bepaalde bereiken echter te veel worden benadrukt, wat leidt tot een enigszins andere toonhoogte of toon. Dit is normaal en duidt niet op een probleem.
Er is geen geluid hoorbaar bij het indrukken van een bepaalde toets.	Mogelijk werkt het toetsenbord niet goed omdat de toets was ingedrukt tijdens het aanzetten van het instrument. Zet het instrument uit en weer aan om de functie terug te zetten. Raak de toetsen niet aan tijdens het aanzetten van het instrument (pagina 15).
Geluidinvoer in de [AUX IN]-aansluitingen wordt onderbroken.	<p>Het uitvoervolume van het externe apparaat dat is aangesloten op dit instrument is te laag, waardoor het geluid wordt afgekapt via de noisegate nadat het in het instrument is ingevoerd.</p> <ul style="list-style-type: none"> • Verhoog het uitvoervolume van het externe apparaat. Het volumeniveau dat via de luidsprekers van dit instrument wordt gereproduceerd, kunt u aanpassen met de [MASTER VOLUME]-regelaar. • Schakel de noisegate uit (pagina 41).
Het demperpedaal werkt niet.	Het pedaalsnoer is mogelijk niet goed aangesloten. Zorg ervoor dat het pedaalsnoer stevig en correct in de pedaal aansluiting is gestoken (pagina 51).
Het USB-flashstation reageert niet meer (is gestopt).	<ul style="list-style-type: none"> • Koppel het USB-flashstation los en sluit het opnieuw op het instrument aan. • Het USB-flashstation is niet compatibel met het instrument. Gebruik alleen USB-flashstations waarvan de compatibiliteit door Yamaha is bevestigd (pagina 36).
Er is mechanische ruis te horen tijdens het spelen.	Het toetsenbordmechanisme van dit instrument simuleert het toetsenbordmechanisme van een echte piano. Op een piano is ook mechanische ruis te horen.

* U kunt ook de berichtenlijst (pagina 46) raadplegen.

Lijst met vooraf ingestelde songs

Display	Songmodus	Componist
<i>P.01</i>	Prelude op.3-2, Morceaux de fantaisie	S.Rakhmaninov
<i>P.02</i>	Mädchens Wunsch, 6 Chants polonaise	F.Liszt
<i>P.03</i>	Sonate für Klavier Nr.14 "Mondschein", op.27-2	L.v.Beethoven
<i>P.04</i>	Sonate für Klavier Nr.5, K.283	W.A.Mozart
<i>P.05</i>	Nocturne, op.9-1	F.F.Chopin
<i>P.06</i>	Sonate, K.380, L.23	D.Scarlatti
<i>P.07</i>	Valse, op.69-2	F.F.Chopin
<i>P.08</i>	Aria, Goldberg-Variationen, BWV.988	J.S.Bach
<i>P.09</i>	Fantaisie-Impromptu	F.F.Chopin
<i>P.10</i>	Clair de lune	C.A.Debussy

Het instrument monteren

Neem contact op met een officiële AvantGrand-dealer wanneer u het instrument monteert.

⚠ **VOORZICHTIG**

- Let erop dat u geen onderdelen door elkaar haalt en zorg ervoor dat alle onderdelen in de juiste richting worden geplaatst. Houd bij de montage de onderstaande volgorde aan.
- De montage moet door ten minste drie personen worden uitgevoerd.
- Zorg ervoor dat u de juiste maat schroeven gebruikt, zoals hieronder aangegeven. Gebruik van verkeerde schroeven kan het instrument beschadigen.
- Zorg ervoor dat u alle schroeven stevig vastdraait bij het voltooien van de montage van elk onderdeel.
- Voor de demontage draait u de onderstaande volgorde om.

Zorg dat u een kruiskopschroevendraaier (+) van het juiste formaat bij de hand hebt.

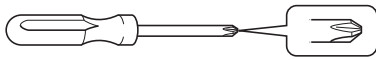

⚠ **VOORZICHTIG**

Leg het instrument niet ondersteboven op de vloer.

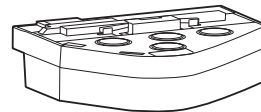

Fout

1 Verwijder de onderdelen en verzamel ze voor de montage.

1-1 Haal de hieronder weergegeven onderdelen uit de kleine doos.

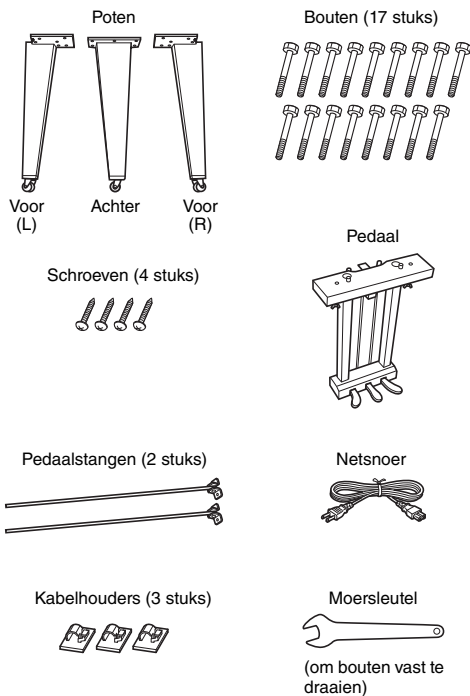

1-2 Zet de grote doos rechtop met de juiste zijde naar boven.

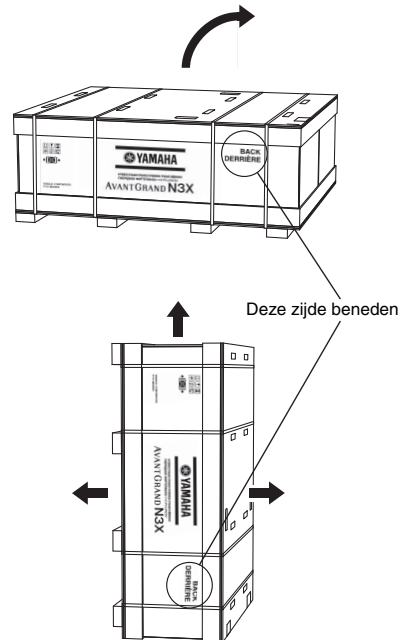

1-3 Snijd de riemen door.

1-4 Verwijder de wanden.

2 Bevestig en draai de rechter voorpoot en de achterpoot goed vast met de bouten.

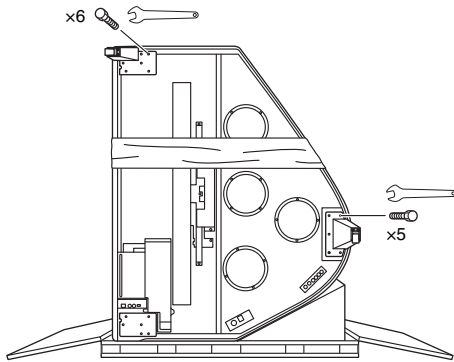

⚠ VOORZICHTIG
Als het instrument rechtop staat (zoals in de bovenstaande afbeelding), moet u ervoor zorgen dat het instrument niet omvalt, omdat het onstabiel is in deze positie.

3 Leg een deken ter hoogte van de linkerhoek.

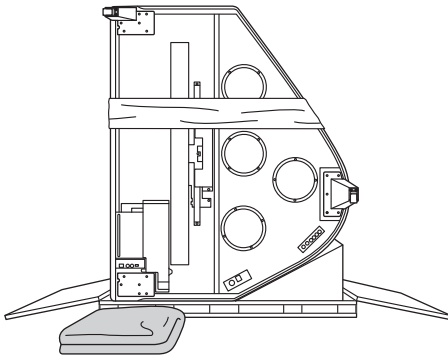

4 Zet de piano rechtop.

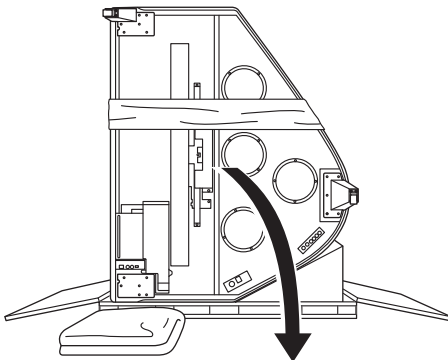

5 Bevestig en draai de linker voorpoot goed vast met de bouten terwijl u de piano stevig vasthoudt.

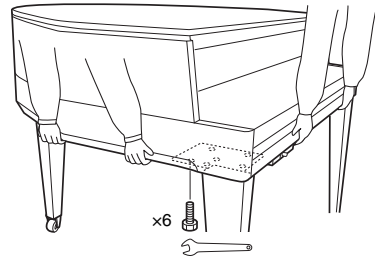

⚠ VOORZICHTIG
Houd niet het bedieningspaneel vast. Als u te grote krachten uitoefent op het paneel, kan dat tot beschadiging van het instrument leiden.

6 Bevestig de pedaalstangen.

Zoek de boorgaten met schroefdraad aan de onderkant van het instrument en draai de schroeven goed vast om de stangen te bevestigen.

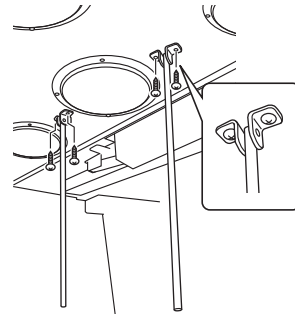

7 Bevestig het pedaal.

Steek de pedaalstangen in de uitsparingen in de pedalenconsole en zorg ervoor dat ze goed passen. Draai vervolgens de schroeven vast om het pedaal te bevestigen.

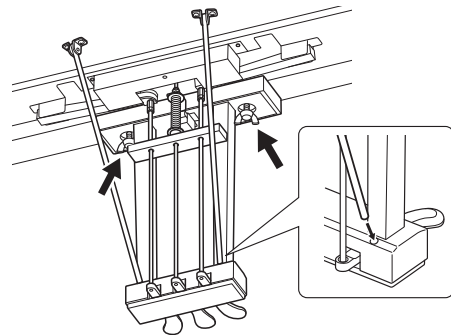

8 Sluit het pedaalsnoer aan.

- 8-1 Zorg ervoor dat het pedaalsnoer in de kabelhouder is geklikt.
- 8-2 Steek de stekker van het pedaalsnoer in de pedalaansluiting.

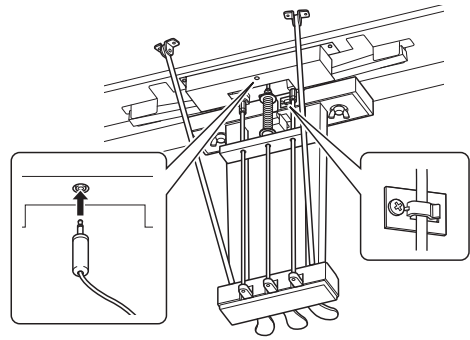

9 Sluit het netsnoer aan.

- 9-1 Stel de voltageschakelaar in en steek de netsnoerstekker in de [AC IN]-aansluiting van de piano.
- 9-2 Bevestig de kabelhouders op het instrument en klik het netsnoer vast in de houder.

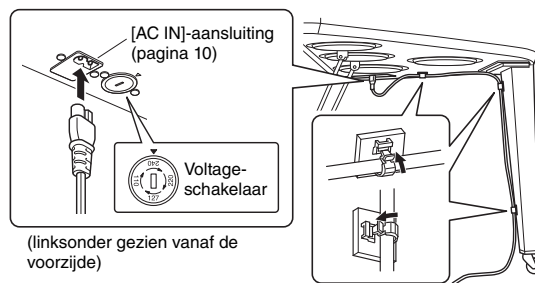

Voltageschakelaar

Controleer de instelling van de voltageschakelaar (indien aanwezig) voordat u het netsnoer aansluit. Gebruik een platkopschroevendraaier om de schakelaar op het juiste voltage (110, 127, 220 of 240 V) voor uw land te zetten door de schakelaar te draaien totdat het juiste voltage bij het pijltje verschijnt. De voltageschakelaar staat bij verzending vanuit de fabriek op 240 V. Steek, nadat het juiste voltage is geselecteerd, het netsnoer in de AC IN-aansluiting en in het stopcontact. In sommige landen wordt mogelijk een stekkeradapter meegeleverd zodat de stekker op uw stopcontact kan worden aangesloten.



WAARSCHUWING

Een foutief ingestelde netspanning kan ernstige schade toebrengen aan het instrument of resulteren in een onjuiste werking van het instrument.



VOORZICHTIG

Als het hoofdapparaat een krakend geluid maakt of wankel aanvoelt als u op het toetsenbord speelt, raadpleeg dan de montageschema's en draai alle schroeven steviger aan.

Controleer na het monteren de onderstaande punten.

- Zijn er onderdelen overgebleven?
→ Loop de montage-instructies nog eens door en herstel eventuele fouten.
- Staat het instrument niet in de weg van deuren en/of andere beweegbare voorwerpen?
→ Verplaats het instrument naar een geschikte locatie.
- Maakt het instrument een rammelend geluid als u het beweegt?
→ Draai alle schroeven stevig vast.
- Is het netsnoer correct aangesloten?
→ Controleer de verbindingen.
- Is het pedaal onstabiel?
→ Draai de schroeven van de pedaalstangen los en draai de schroeven daarna opnieuw vast terwijl u de stangen in de richting van het pedaal duwt.

Specificaties

Productnaam		Hybride piano		
Grootte/gewicht	Breedte	1481 mm		
	Hoogte [vleugelklep omhoog]	1014 mm (1734 mm)		
	Diepte	1195 mm		
	Gewicht	199 kg		
Bedieningsinterface	Toetsenbord	Aantal toetsen	88 (A-1 – C7)	
		Wit	Ivoriet	
		Zwart	Fenolhars	
		Aanslaggevoeligheid	Hard/Medium/Soft/Fixed	
	Sensorsysteem	Hamersensoren	Contactloze glasvezel	
		Toetssensoren	Contactloze glasvezel	
	Pedaal	Aantal pedalen	3	
		Functies	Demper (met half-pedaaleffect), sostenuto, soft	
		Type	Gespecialiseerd vleugelpedaal voor AvantGrand	
	Tactile Response System (TRS)		Ja	
Kast	Toetsenklep	Ja		
	Muziekstandaard	Ja (instelbare hoek)		
	Toongeneratie	Ruimtelijke akoestische sampling		
Voices	Binauraal samplen	Ja (alleen voice CFX Grand)		
		VRM	Ja	
	Piano-effect	Toets-los-samples	Ja	
		Smooth Release	Ja	
		Polyfonie	Aantal polyfonie (max.)	256
	Voorinstelling	Aantal voices	10	
Effecten	Typen	Reverb	Ja	
		Helderheid	5	
		Intelligente akoestische regeling (IAC)	Ja	
		Stereofonische optimizer	Ja	
Songs (MIDI)	Voorinstelling	Aantal vooraf ingestelde songs	10 vooraf ingestelde songs, 10 voicedemosongs	
	Opnemen	Aantal songs	10	
		Aantal tracks	1	
		Datacapaciteit	ca. 550 kB/song	
	Indeling	Afspelen	SMF (indeling 0, 1)	
		Opnemen	SMF (indeling 0)	
Opnemen/afspelen (audio)	Opnametijd (max.)		80 minuten/song	
	Indeling	Afspelen	WAV (44,1 kHz, 16 bits, stereo)	
		Opnemen	WAV (44,1 kHz, 16 bits, stereo)	
Functies	Algemene functies	Metronoom	Ja	
		Tempobereik	5 – 500	
		Transponeren	-6 – 0 – +6	
		Stemmen	414,8 – 440,0 – 466,8 Hz	
		Toonladdertypen	7 typen	
		Opslag	Intern geheugen	ca. 1,4 MB
Opslag en aansluitingen	Aansluitingen	Externe stations	USB-flashstation	
		Hoofdtelefoon	Standaard stereo hoofdtelefoonaansluiting (x 2)	
		MIDI	IN/OUT	
		AUX IN	Stereo mini	
		AUX OUT	[L/L+R] [R] (standaardtelefoonaansluiting, ongebalanceerd)	
		OUTPUT	[L] [R] (XLR-aansluiting, gebalanceerd)	
		USB TO DEVICE	Ja	
		USB TO HOST	Ja	
Geluidssysteem	Ruimtelijk akoestisch luidsprekersysteem		Ja	
	Versterkers	80 W x 2 + 45 W x 4 + 35 W x 5 + 25 W x 4		
	Luidsprekers	(16 cm + 13 cm + 2,5 cm) x 4		
	Akoestische optimizer	Ja		
	Klankbodem	Ja		
Spanningsvoorziening	Automatisch uitschakelen		Ja	
Meegeleverde accessoires		Gebruikershandleiding (dit boek) Netsnoer Garantie* Vilten toetsenklep Bank* Online Member Product Registration (Online productregistratie) *Wordt mogelijk niet meegeleverd in uw regio. Neem hiervoor contact op met uw Yamaha-dealer.		
Afzonderlijk verkrijgbare accessoires (Mogelijk niet verkrijgbaar in uw regio.)		Hoofdtelefoon (HPH-50/HPH-100/HPH-150) Draadloze MIDI-adapter (MD-BT01/UD-BT01)		

* De inhoud van deze handleiding geldt voor de meest recente specificaties op de datum dat de handleiding werd gepubliceerd. Voor de meest recente handleiding gaat u naar de website van Yamaha, waar u het bestand met de handleiding kunt downloaden. Aangezien specificaties, apparatuur en afzonderlijk verkochte accessoires kunnen verschillen per gebied, kunt u het beste contact opnemen met uw Yamaha-leverancier.

Index

A	Hoofdtelefoon18	R	Reverb 27
Aanslaggevoeligheid24	Hz (Hertz)29	S	Snaarresonantie, diepte 26
Aansluitingen41	I	Snel vooruitspoelen 33	
AC IN10, 14	Initialisatie40	Song 31	
Accessoires9	Intelligente akoestische regeling (IAC)17	Spanning 14–15	
Afspelen (alle)32	iPhone/iPad43	Specificaties 52	
Afspelen (audiosong)32	iPhone/iPad Connection Manual (Handleiding voor het aansluiten van een iPhone/iPad)9	Stemmen 29	
Afspelen (demosong)21	K	Stemschaal 30	
Afspelen (MIDI-song)32	Klep13	Stereofonische optimizer 18	
Afspelen (vooraf ingestelde song)32	Klepsteun13	T	Tactile Response System 25
Afspelen (willekeurig)32	Kopiëren38	Tekencode 33	
Audio-opname34	L	Tel 22	
Audiosong31	Lijst met demosongs21	Tempo 23	
Automatisch uitschakelen16	Lijst met songcategorieën31	Terugspoelen 33	
AUX IN41	Lijst met vooraf ingestelde songs48	Toetsenklep 12	
AUX OUT42	Lokale besturing45	Toonhoogte 28	
B	M	Transponeren 28	
Back-up40	Mastervolume17	TRS 25	
Beknopte handleiding54	Metronoom22	U	USB TO DEVICE 36
Berichtenlijst46	MIDI44	USB TO HOST 43	
Binauraal samplen18	MIDI Basics (MIDI- basiskennis)9	USB-flashstation 36	
C	MIDI Reference (MIDI- naslaginformatie)9	V	Verwijderen 39
Computer43	MIDI-opname34	Vibratie 25	
Computer-related Operations (Computergerelateerde handelingen)9	MIDI-song31	Virtual Resonance Modeling 26	
D	Montage49	Voice 20	
Data-indeling31	Muziekstandaard12	Voicedemosong 21	
Demosong21	N	Voicelijst 20	
Demperresonantie, diepte26	Noisegate41	Volume (audiosongs) 33	
Display11	O	Volume (AUX OUT/ OUTPUT) 43	
E	Opnemen34	Volume (mastervolume) 17	
Externe song31	OUTPUT42	Volume (Metronoomvolume) ... 22	
F	P	VRM 26	
Formatteren (USB-flashstation) 37	Pedaal19		
G	Problemen oplossen47		
Gebruikerssong31			
Grondtoon30			
H			
Half-pedaal19			
Helderheid27			

Beknopte handleiding

Houd de knop op het bedieningspaneel ingedrukt en druk op een van de overeenkomstige toetsen hieronder om parameters in te stellen.

- | | | | |
|---|-------------|--|-------------|
| 1 Audiosongvolume | (pagina 33) | 10 IAC | (pagina 17) |
| 2 VRM | (pagina 26) | 11 IAC-diepte | (pagina 17) |
| 3 Diepte demperresonantie | (pagina 26) | 12 Helderheid van het geluid | (pagina 27) |
| 4 Diepte snaarresonantie | (pagina 26) | 13 Transponeren | (pagina 28) |
| 5 Binauraal samplen/
Stereofonische optimizer | (pagina 18) | 14 Grondtoon | (pagina 30) |
| 6 Aanslaggevoeligheid | (pagina 24) | 15 Stemschaal | (pagina 30) |
| 7 Metronoomvolume | (pagina 22) | 16 Automatische uitschakelfunctie | (pagina 16) |
| 8 Metronoomtel | (pagina 22) | 17 Lokale besturing | (pagina 45) |
| 9 Tempo | (pagina 23) | 18 AUX IN Noisegate | (pagina 41) |
| | | 19 AUX OUT/OUTPUT volume vast | (pagina 43) |

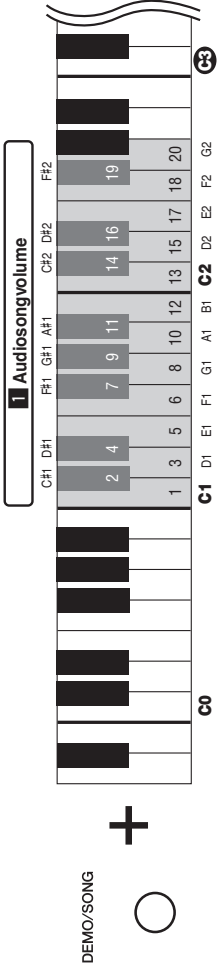

DEMO/SONG

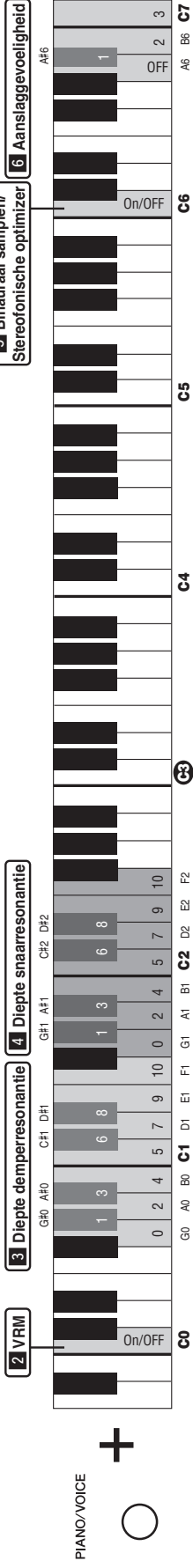

PIANO/VOICE

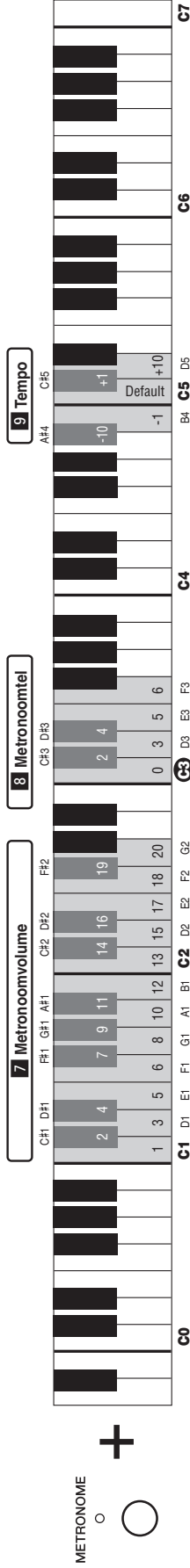

METRONOME

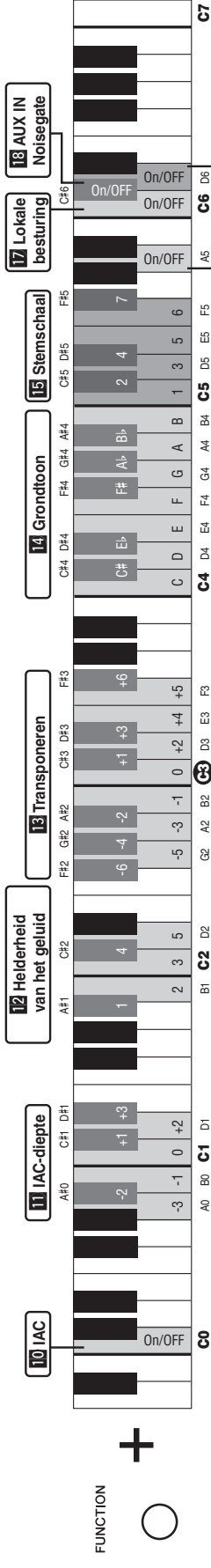

FUNCTION



MEMO



Kontaktla nærmaste Yamaha-representant eller auktoriserade distributör i listan nedan om du vill ha mer information om produkterna.

NORTH AMERICA

CANADA

Yamaha Canada Music Ltd.
135 Milner Avenue, Toronto, Ontario M1S 3R1,
Canada
Tel: +1-416-298-1311

U.S.A.

Yamaha Corporation of America
6600 Orangethorpe Avenue, Buena Park, CA 90620,
U.S.A.
Tel: +1-714-522-9011

CENTRAL & SOUTH AMERICA

MEXICO

Yamaha de México, S.A. de C.V.
Av. Insurgentes Sur 1647 Piso 9, Col. San José
Insurgentes, Delegación Benito Juárez, México,
D.F., C.P. 03900
Tel: +52-55-5804-0600

BRAZIL

Yamaha Musical do Brasil Ltda.
Rua Fidêncio Ramos, 302 – Cj 52 e 54 – Torre B –
Vila Olímpia – CEP 04551-010 – São Paulo/SP,
Brazil
Tel: +55-11-3704-1377

ARGENTINA

**Yamaha Music Latin America, S.A.,
Sucursal Argentina**
Olga Cossettini 1553, Piso 4 Norte,
Madero Este-C1107CEK,
Buenos Aires, Argentina
Tel: +54-11-4119-7000

VENEZUELA

Yamaha Music de Venezuela, C.A.
AV. Manzanares, C.C. Manzanares Plaza,
Piso 4, Oficina 0401, Baruta, Caracas, Venezuela
Tel: +58-212-943-1877

PANAMA AND OTHER LATIN

AMERICAN COUNTRIES/ CARIBBEAN COUNTRIES

Yamaha Music Latin America, S.A.
Edif. Torre Banco General, F7, Urb. Marbella,
Calle 47 y Aquilino de la Guardia, Panama,
P.O.Box 0823-05863, Panama, Rep.de Panama
Tel: +507-269-5311

EUROPE

THE UNITED KINGDOM/IRELAND

Yamaha Music Europe GmbH (UK)
Sherbourne Drive, Tilbrook, Milton Keynes,
MK7 8BL, U.K.
Tel: +44-1908-366700

GERMANY

Yamaha Music Europe GmbH
Siemensstrasse 22-34, 25462 Rellingen, Germany
Tel: +49-4101-303-0

SWITZERLAND/LIECHTENSTEIN

**Yamaha Music Europe GmbH, Branch
Switzerland in Thalwil**
Seestrasse 18a, 8800 Thalwil, Switzerland
Tel: +41-44-3878080

AUSTRIA

Yamaha Music Europe GmbH, Branch Austria
Schleiergasse 20, 1100 Wien, Austria
Tel: +43-1-60203900

CZECH REPUBLIC/HUNGARY/ ROMANIA/SLOVAKIA/SLOVENIA

Yamaha Music Europe GmbH, Branch Austria
Schleiergasse 20, 1100 Wien, Austria
Tel: +43-1-60203900

POLAND/LITHUANIA/LATVIA/ ESTONIA

Yamaha Music Europe GmbH
Sp.z o.o. Oddział w Polsce
ul. Wrotkowa 14, 02-553 Warsaw, Poland
Tel: +48-22-880-08-88

BULGARIA

Dinacord Bulgaria LTD.
Bul.Iskarsko Schose 7 Targowski Zentar Ewropa
1528 Sofia, Bulgaria
Tel: +359-2-978-20-25

MALTA

Olimpus Music Ltd.
Valletta Road, Mosta MST9010, Malta
Tel: +356-2133-2093

NETHERLANDS/BELGIUM/ LUXEMBOURG

Yamaha Music Europe, Branch Benelux
Clarissenhof 5b, 4133 AB Vianen, The Netherlands
Tel: +31-347-358040

FRANCE

Yamaha Music Europe
7 rue Ambroise Croizat, Zone d'activités de Pariest,
77183 Croissy-Beaubourg, France
Tel: +33-1-6461-4000

ITALY

Yamaha Music Europe GmbH, Branch Italy
Viale Italia 88, 20020, Lainate (Milano), Italy
Tel: +39-02-93577-1

SPAIN/PORTUGAL

**Yamaha Music Europe GmbH Ibérica, Sucursal
en España**
Ctra. de la Corona km. 17,200, 28231
Las Rozas de Madrid, Spain
Tel: +34-91-639-88-88

GREECE

Philippos Nakas S.A. The Music House
19th km. Leof. Lavriou 190 02 Peania – Attiki,
Greece
Tel: +30-210-6686260

SWEDEN

**Yamaha Music Europe GmbH Germany filial
Scandinavia**
JA Wettergrensgata 1, 400 43 Göteborg, Sweden
Tel: +46-31-89-34-00

DENMARK

**Yamaha Music Denmark,
Fillial of Yamaha Music Europe GmbH, Tyskland**
Generatorvej 8C, ST. TH., 2860 Søborg, Denmark
Tel: +45-44-92-49-00

FINLAND

F-Musiikki Oy
Antaksentie 4
FI-01510 Vantaa, Finland
Tel: +358 (0)96185111

NORWAY

**Yamaha Music Europe GmbH Germany -
Norwegian Branch**
Grini Næringspark 1, 1332 Østerås, Norway
Tel: +47-6716-7800

ICELAND

Hljóðfaerahusid Ehf.
Sidumula 20
IS-108 Reykjavik, Iceland
Tel: +354-525-5050

CROATIA

Euro Unit D.O.O.
Slakovec 73
40305 Nedelisce
Tel: +38540829400

RUSSIA

Yamaha Music (Russia) LLC.
Room 37, entrance 7, bld. 7, Kievskaya street,
Moscow, 121059, Russia
Tel: +7-495-626-5005

OTHER EUROPEAN COUNTRIES

Yamaha Music Europe GmbH
Siemensstrasse 22-34, 25462 Rellingen, Germany
Tel: +49-4101-303-0

AFRICA

Yamaha Music Gulf FZE
JAFZA-16, Office 512, P.O.Box 17328,
Jebel Ali FZE, Dubai, UAE
Tel: +971-4-801-1500

MIDDLE EAST

TURKEY

Yamaha Music Europe GmbH
Merkezi Almanya Türkiye Istanbul Şubesi
Maslak Meydanı Sokak, Spring City Plaza Bagimsiz
Böl. No:3, Sarıyer Istanbul, Turkey
Tel: +90-212-999-8010

CYPRUS

Nakas Music Cyprus Ltd.
Nikis Ave 2k
1086 Nicosia
Tel: +357-22-511080
Major Music Center
21 Ali Riza Ave, Ortakoy
P.O.Box 475 Nicosia, Cyprus
Tel: (392) 227 9213

OTHER COUNTRIES

Yamaha Music Gulf FZE
JAFZA-16, Office 512, P.O.Box 17328,
Jebel Ali FZE, Dubai, UAE
Tel: +971-4-801-1500

ASIA

THE PEOPLE'S REPUBLIC OF CHINA

Yamaha Music & Electronics (China) Co., Ltd.
2F, Yunhedasha, 1818 Xinxin-lu, Jingan-qu,
Shanghai, China
Tel: +86-400-051-7700

HONG KONG

Tom Lee Music Co., Ltd.
11/F., Silvercord Tower 1, 30 Canton Road,
Tsimshatsui, Kowloon, Hong Kong
Tel: +852-2737-7688

INDIA

Yamaha Music India Private Limited
Spazedge Building, Ground Floor, Tower A,
Sector-47, Gurgaon-Sohna Road, Gurgaon-122002,
Haryana, India
Tel: +91-124-485-3300

INDONESIA

PT. Yamaha Musik Indonesia (Distributor)
Yamaha Music Center Bldg. Jalan Jend. Gatot
Subroto Kav. 4, Jakarta 12930, Indonesia
Tel: +62-21-520-2577

KOREA

Yamaha Music Korea Ltd.
8F, Dongsung Bldg. 21, Teheran-ro 87-gil,
Gangnam-gu, Seoul, 135-880, Korea
Tel: +82-2-3467-3300

MALAYSIA

Yamaha Music (Malaysia) Sdn. Bhd.
No.8, Jalan Perbandaran, Kelana Jaya, 47301
Petaling Jaya, Selangor, Malaysia
Tel: +60-3-78030900

SINGAPORE

Yamaha Music (Asia) Private Limited
Block 202 Hougang Street 21, #02-00,
Singapore 530202, Singapore
Tel: +65-6740-9200

TAIWAN

Yamaha Music & Electronics Taiwan Co., Ltd.
2F., No.1, Yuanfong Rd. Banqiao Dist.
New Taipei City 22063, Taiwan, R.O.C.
Tel: +886-2-7741-8888

THAILAND

Siam Music Yamaha Co., Ltd.
3, 4, 15, 16th Fl., Siam Motors Building,
891/1 Rama 1 Road, Wangmai,
Pathumwan, Bangkok 10330, Thailand
Tel: +66-2215-2622

VIETNAM

Yamaha Music Vietnam Company Limited
15th Floor, Nam A Bank Tower, 201-203 Cach
Mang Thang Tam St., Ward 4, Dist.3,
Ho Chi Minh City, Vietnam
Tel: +84-8-3818-1122

OTHER ASIAN COUNTRIES

<http://asia.yamaha.com>

OCEANIA

AUSTRALIA

Yamaha Music Australia Pty. Ltd.
Level 1, 99 Queensbridge Street, Southbank,
VIC 3006, Australia
Tel: +61-3-9693-5111

NEW ZEALAND

Music Works LTD
P.O.BOX 6246 Wellesley, Auckland 4680,
New Zealand
Tel: +64-9-634-0099

COUNTRIES AND TRUST

TERRITORIES IN PACIFIC OCEAN
<http://asia.yamaha.com>

