



DTX drums

ELECTRONIC DRUM KIT

DTX402K DTX432K DTX452K

사용설명서

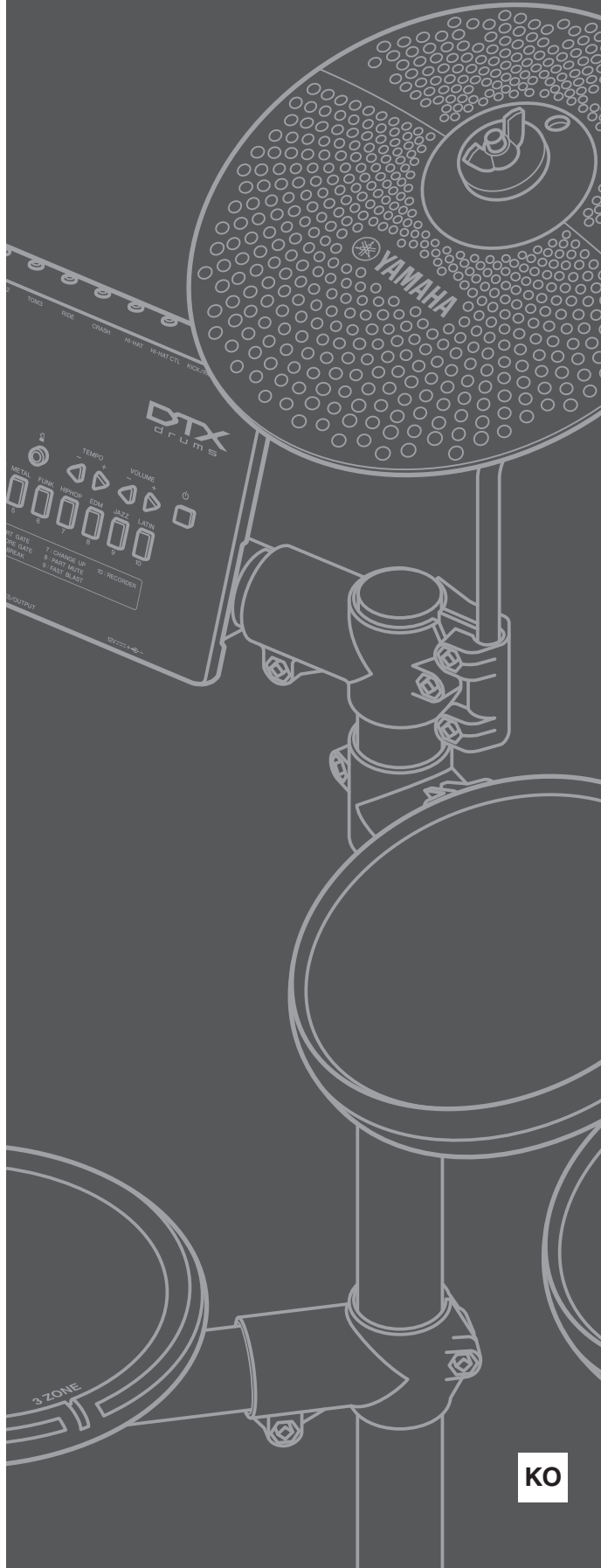

이 기기는 가정용(B급) 전자파적합기기로서 주로 가정에서 사용하는 것을 목적으로 하며, 모든 지역에서 사용할 수 있습니다.

(class b korea)

목차

안전 주의사항.....	4
감사합니다!.....	7
설명서 정보.....	7
인쇄 책자.....	7
디지털 책자(PDF).....	7

설치

처음 단계.....	8
패키지 구성.....	9
조립 지침.....	12
음향 설정.....	21
전원 연결.....	21
헤드폰 또는 스피커 연결.....	21
뮤직 플레이어 연결.....	21
드럼 모듈 켜기.....	22
드럼 모듈 끄기.....	22
오토 파워 오프.....	22
기본 설정으로 복구(출고 시 설정 복구).....	22
각 부분의 명칭.....	23
컨트롤 패널.....	23
하단 패널.....	24
상단 패널.....	24

기본 기법

연주 기법.....	25
스네어 패드.....	25
하이햇 심벌즈.....	25
크라시 심벌즈.....	25
선택한 음악 카테고리에 맞춰 연주.....	26
음악 카테고리 선택.....	26
키트 감도 조절.....	26
곡에 맞춰 연주.....	27
곡 음량 조절.....	27
음소거된 드럼 파트의 음량 조절.....	28
MIDI 곡 가져오기.....	28
메트로놈 사용.....	29
메트로놈 시작 및 정지.....	29
메트로놈 음량 조절.....	29
템포 확인.....	29
템포 조절.....	30
기타 설정.....	30

교육 모드로 연습.....	31
교육 전.....	31
교육 세부 설정.....	31
교육 후.....	31
다른 연습으로 전환.....	31
1. 리듬 게이트.....	32
2. 리듬 게이트.....	32
3. 다이내믹 게이트.....	33
4. 곡 파트 게이트.....	34
5. 곡 악보 게이트.....	35
6. 소절 쉬어가기.....	36
7. 체인지 업.....	37
8. 파트 음소거.....	38
9. 패스트 블라스트.....	39
10. 레코더.....	40

고급 기법

메뉴 모드를 사용하여 파라미터 설정.....	41
기본 메뉴 모드 절차.....	41
1 메트로놈 설정.....	42
2 키트 설정.....	43
3 MIDI 설정.....	45
4 하이햇 설정.....	46
5 트리거 설정.....	48
6 교육 설정.....	51
7 기타 설정.....	53
별도 판매되는 부속 품목의 사용.....	57
DTX402K 사용자 지침.....	57
DTX432K 및 DTX452K 사용자 지침.....	57
컴퓨터에 연결.....	58
Yamaha Steinberg USB 드라이버 설치.....	58
MIDI 관련 참조.....	58

참고

문제 해결.....	59
데이터 목록.....	62
사양.....	64
색인.....	65

안전 주의사항

사용 전에 반드시 “안전 주의사항”을 읽어 주십시오.

본 사용설명서를 찾기 쉬운 안전한 곳에 보관하여 향후에 참조하도록 하십시오.

AC 어댑터

경고

- 본 AC 어댑터는 Yamaha 전자 제품 전용으로 설계되었습니다. 다른 목적으로 사용하지 마십시오.
- 실내에서만 사용할 수 있습니다. 습한 환경에서는 사용하지 마십시오.

주의

- 제품을 설치할 때 AC 콘센트가 가까이 있는지 확인하십시오. 고장 또는 오작동이 발생할 경우 즉시 약기의 전원 스위치를 끄고 콘센트에서 AC 어댑터를 뽑으십시오. AC 어댑터가 AC 콘센트에 연결되어 있을 때는 전원 스위치를 끄지 않아도 최소한의 전류가 흐릅니다. 약기를 장시간 사용하지 않을 때에는 반드시 콘센트에서 전원 코드를 뽑아놓으십시오.

약기

경고

아래에 열거되어 있는 기본 주의사항을 반드시 준수하여 감전, 누전, 손상, 화재 및 기타 위험으로 인해 부상 및 사망이 발생할 가능성을 줄이시기 바랍니다. 다음과 같은 주의사항들이 있으나 이 사항들에 국한되는 것은 아닙니다.

전원/AC 전원 어댑터

- 전원 코드를 히터나 라디에이터 등의 열기구와 가까운 곳에 두지 마십시오. 또한 코드가 손상될 수 있으므로 코드를 과도하게 구부리거나 코드 위에 무거운 물건을 놓지 마십시오.
- 본 약기에 알맞은 것으로 지정된 전압만 사용하십시오. 전압 조건은 약기 명판에 인쇄되어 있습니다.
- 지정된 어댑터(64 페이지)만 사용하십시오. 다른 전원 어댑터를 사용할 경우 고장, 발열, 화재 등의 원인이 될 수 있습니다.
- 전원 플러그를 정기적으로 점검하고, 오물이나 먼지가 쌓인 경우에는 이를 제거하십시오.

분해 금지

- 이 제품의 내부를 열거나 내부 부품을 분해, 개조하지 마십시오. 감전이나 화재, 부상 또는 고장의 원인이 될 수 있습니다.

침수 경고

- 비에 젖지 않도록 하고, 물 또는 습기가 많은 장소에서 사용하거나 쏟아질 우려가 있는 액체가 담긴 용기(예: 화병, 병 또는 유리컵)를 본 제품에 올려놓지 않도록 하십시오. 물과 같은 액체가 제품 안으로 새어 들어가는 경우, 즉시 전원을 끄고 AC 콘센트에서 전원 코드를 뺐 다음 Yamaha 공식 AS 센터에 약기 점검을 의뢰하십시오.
- 절대로 젖은 손으로 플러그를 꽂거나 빼지 마십시오. 감전의 위험이 있습니다.

화재 경고

- 양초 등 연소성 물품을 본체 위에 놓지 마십시오. 연소성 물품이 떨어져 화재를 일으킬 수 있습니다.

이상 징후 발견 시

- 다음과 같은 문제가 발생할 경우 즉시 전원 스위치를 끄고 콘센트에서 전원 플러그를 뽑은 다음 Yamaha 공식 AS 센터에 기기 점검을 의뢰하여 주시기 바랍니다.
 - 전원 코드 또는 플러그가 마모되거나 손상된 경우
 - 이상한 냄새나 연기가 나는 경우
 - 제품 내부에 이물질이 들어간 경우
 - 약기 사용 중 갑자기 소리가 나지 않는 경우



주의

아래에 열거되어 있는 기본 주의사항을 반드시 준수하여 본인이나 타인의 신체적 부상 또는 본 악기나 기타 재산의 손상을 방지하시기 바랍니다. 다음과 같은 주의사항들이 있으나 이 사항들에 국한되는 것은 아닙니다.

전원/AC 전원 어댑터

- 멀티탭을 사용하여 연결하지 마십시오. 음질이 저하되거나 콘센트가 과열되어 화재의 원인이 될 수 있습니다.
- 전원 플러그를 뽑을 때에는 반드시 코드가 아닌 플러그 손잡이 부분을 잡으십시오. 코드를 당기면 전원 플러그가 손상될 수 있습니다.
- 본 악기를 장시간 동안 사용하지 않을 경우 또는 뇌우 발생 시에는 전기 플러그를 콘센트에서 뽑아놓으십시오.

조립

- 조립 과정을 설명하는 첨부 문서를 주의 깊게 읽으십시오. 본 악기를 올바른 순서로 조립하지 않으면 악기가 손상되거나 사용자가 상해를 입을 수 있으므로 주의하십시오.
- 풋 스위치나 풋 페달 아래에 손이나 발을 넣지 마십시오. 부상을 입을 수 있습니다.
- 전자 드럼 키트 랙으로 어쿠스틱 드럼을 고정시키지 마십시오. 클램프가 부서지고 드럼이 떨어져나가 부상이 발생할 수 있습니다.
- 클램프 조절 시에는 손가락을 조심하십시오. 이 작업 중 주의하지 않으면 쉽게 손가락이 끼어 눌릴 수 있습니다.
- 지시대, 팔, 나사 등의 끝부분을 주의하십시오. 이 부품들을 조심스럽게 취급하지 않으면 날카로운 끝에 쉽게 부상을 입을 수 있습니다.
- 랙 위에 앉거나 올라서지 마십시오. 랙이 떨어져 부서질 수 있고 부상을 입을 수도 있습니다.
- 심벌즈와 톰 패드 홀더는 끝이 날카로우므로 주의하십시오. 따라서 부상을 피할 수 있도록 이 부품들을 취급할 때에는 반드시 특별한 주의를 기울이시기 바랍니다.
- 킥 패드의 미끄럼 방지 스톱퍼와 풋 페달 끝은 날카로우므로 주의하십시오. 따라서 부상을 피할 수 있도록 이 부품들을 취급할 때에는 반드시 특별한 주의를 기울이시기 바랍니다.
- 고정 너트와 기타 패스너를 확실히 조이십시오. 또한, 너트가 느슨해지면 반드시 즉시 조이십시오. 이 지침을 지키지 않을 경우 패드가 떨어져나가거나 랙이 무너지거나 떨어져 부상을 일으킬 수 있습니다.
- 케이블 설치 시 주의하십시오. 사람이 케이블에 걸려 넘어질 경우 악기가 넘어져서 부상이 발생할 수 있습니다.

설치

- 불안정한 장소에는 본 악기를 설치하지 마십시오. 본체가 떨어져서 고장이 나거나 사용자 혹은 다른 사람이 다칠 수 있습니다.
- 악기를 바닥에 직접 놓으면 바닥 소재(예: 마루 바닥)가 손상될 수 있습니다. 카펫 등에 놓는 것이 좋습니다.
- 본체를 옮길 경우에는 케이블이 손상되거나 다른 사람이 발에 걸려 넘어져 다치지 않도록 연결된 모든 케이블을 분리한 후 이동하십시오.
- 본 악기를 AC 콘센트 가까이 설치하십시오. 전원 플러그가 손이 닿기 쉬운 곳에 설치하여 고장 또는 오작동이 발생할 경우 즉시 전원 스위치를 끄고 콘센트에서 플러그를 뽑으십시오. 제품의 전원을 끄더라도 내부에는 최소한의 전류가 흐르고 있습니다. 악기를 장시간 사용하지 않을 때에는 반드시 콘센트에서 전원 플러그를 뽑아놓으십시오.
- 지정된 스탠드/랙만을 사용하십시오. 스탠드나 랙에 설치할 때에는 제공된 나사만 사용하십시오. 이와 같이 하지 않을 경우 내장 부품이 손상되거나 본 악기가 스탠드에서 떨어질 수 있습니다.

연결

- 본 악기를 다른 전자 기기에 연결할 때는 먼저 모든 기계의 전원을 끈 다음 연결하십시오. 또한, 전원을 켜거나 끄기 전에는 음량을 최소로 낮추십시오.
- 연주를 시작하기 전에 악기의 음량이 최소로 설정되어 있는지 확인하고 연주 중 단계적으로 음량을 올려 원하는 음량 수준으로 맞추십시오.

취급상 주의

- 그리스와의 접촉을 피하십시오. 그리스는 페달에 윤활제로 발라져 있어, 악기를 옮기거나 설치할 때 옷에 묻을 수 있습니다.
- 악기의 틈새에 손가락이나 손을 넣지 마십시오.
- 패널의 틈새에 종이나 금속 물질 등의 물건을 끼워넣거나, 떨어뜨리지 않도록 주의하십시오. 본인이나 타인의 신체적 부상, 본 악기나 기타 재산의 손상 또는 운영 오작동의 원인이 될 수 있습니다.
- 악기에 올라가거나 무거운 물체를 올려놓지 마십시오. 버튼, 스위치, 입출력 단자 등에 무리하게 힘을 가하지 마십시오.
- 높은 음량 또는 귀에 거슬리는 수준의 음량으로 장시간 작동시키지 않도록 하십시오. 이로 인해 영구 청각 장애가 나타날 수 있습니다. 청각 장애가 나타나거나 귀 울림 현상이 발생한 경우 이비인후과 전문의의 진찰을 받으십시오.

Yamaha는 부적절하게 기기를 사용하거나 개조하여 발생한 고장 또는 데이터 손실이나 파손 에 대해 책임지지 않습니다.

악기를 사용하지 않을 때에는 항상 전원을 끄십시오.

[O] (대기/켜짐) 스위치가 대기 상태(전원 램프 꺼짐)에 놓여 있더라도 악기에는 최소한의 전류가 흐릅니다.

악기를 장시간 사용하지 않을 때에는 반드시 콘센트에서 전원 코드를 뽑아놓으십시오.

주의사항

제품의 오작동/손상, 데이터 손상 또는 기타 재산의 손상을 방지하기 위해 다음 주의사항을 준수하십시오.

■ 취급 및 유지보수

- TV, 라디오, 스테레오 음향 장비, 휴대 전화 또는 기타 전기 장치 부근에서는 본 악기를 사용하지 마십시오. 본 악기, TV 또는 라디오에서 잡음이 생길 수 있습니다. 스마트폰, 태블릿 등 마트 기기에 설치된 애플리케이션과 악기를 함께 사용할 경우, 통신에 의한 잡음이 생기지 않도록 해당 기기에서 “에어플레인 모드”를 “켜짐”으로 설정할 것을 권장합니다.
- 먼지, 진동이 많은 곳, 극한 혹은 고온의 장소(예: 직사광선, 히터 주변, 대낮 중 차량의 실내)에 본 악기를 노출시키지 마십시오. 이로 인해 패널의 외관 변형, 내장 부품의 손상, 불안정한 작동이 유발될 수 있습니다.
- 비닐, 플라스틱 또는 고무로 된 물체는 올려 놓지 않도록 하십시오. 이로 인해 패널이 변색될 수 있습니다.

■ 유지보수

- 드럼 모듈을 청소할 때는 부드럽고 마른 천 또는 살짝 젖은 천을 사용하십시오. 도료희석제, 용제, 알코올, 세정액 또는 화학약품 처리된 걸레는 사용하지 마십시오.
- 패드 청소 시 유기 용제, 페인트 시너, 알코올이 함유된 청소 제품은 탈색 및 뒤틀림을 일으킬 수 있으므로 사용하지 마십시오. 대신에 부드럽고 마른 천으로 먼지를 제거하거나 물에 적서 짝 짝 천으로 깨끗하게 닦아내는 방법을 권장합니다. 패드가 매우 더러워진 경우에는 중성 세제 용액에 적서 짝 짝 천으로 더러운 부분을 닦아내십시오. 그 다음에는 물에 적서 짝 짝 천으로 세제 용액을 닦아내십시오.

정보

■ 저작권

- MIDI 데이터 및 오디오 데이터 등의 상용 음악 데이터를 복사하는 것은 엄격하게 금지되어 있습니다. 단, 개인적인 용도로 사용하는 경우는 예외입니다.
- 본 제품에는 Yamaha가 저작권을 보유한 콘텐츠 또는 타인의 저작권을 사용하기 위해 Yamaha가 라이선스를 획득한 콘텐츠가 통합되어 번들로 제공됩니다. 저작권법 및 기타 관련법에 따라 저작권 관련 콘텐츠가 저장 또는 기록되고 제품 콘텐츠와 사실상 동일하거나 매우 유사한 매체는 배포할 수 없습니다.
 - * 위 콘텐츠에는 컴퓨터 프로그램, 반주 스타일 데이터, MIDI 데이터, WAVE 데이터, 음색 녹음 데이터, 악보, 악보 데이터 등이 포함됩니다.
 - * 본 콘텐츠를 이용한 자신의 연주나 음악 작품이 녹음된 매체는 배포할 수 있습니다. 이 경우 Yamaha Corporation의 허가가 필요하지 않습니다.

■ 본 사용설명서

- 본 사용설명서에 표시된 그림 및 LCD 화면은 설명용으로만 제공되기 때문에 실제 악기에서 나타나는 것과 다소 다르게 표시될 수 있습니다.
- Apple, iTunes, Mac, Macintosh, iPhone, iPad, iPod touch 및 Lightning은 미국 및 기타 국가에 등록된 Apple Inc.의 등록 상표입니다.
- IOS는 미국 및 기타 국가에서 Cisco의 상표 또는 등록 상표이며 라이선스 계약에 따라 사용됩니다.
- 본 사용설명서에 기재된 회사명과 제품명은 각 회사의 상표 또는 등록 상표입니다.

본 제품의 모델 번호, 일련 번호, 전원 규격 등은 기기 밑면에 있는 명판이나 명판 주위에서 확인할 수 있습니다. 도난 시 확인할 수 있도록 일련 번호를 아래 공란에 기입하고 본 사용설명서를 구매 기록으로 영구 보관해야 합니다.

모델 번호

일련 번호

(bottom_ko_01)

감사합니다!

Yamaha 제품을 구매해 주셔서 감사합니다.

본 사용설명서를 자세히 읽으셔서 DTX402 시리즈 전자 드럼 키트의 모든 기능을 활용하십시오. 본 설명서를 읽으신 후에는 찾기 쉬운 장소에 보관하여 추후에 다시 참고하시기 바랍니다.

설명서 정보

다음 설명서는 DTX402K, DTX432K, DTX452K의 사용을 위해 제공됩니다. 이 설명서들은 DTX402K, DTX432K, DTX452K의 사용자를 위한 것입니다.

인쇄 책자



사용설명서(본 책자)

설치 페이지

전자 드럼 키트 조립 및 설치와 연주에 대한 방법을 설명합니다.

기본 기법 페이지

전자 드럼 키트 작동 및 연주 시 사용되는 기본 기법을 설명합니다.

고급 기법 페이지

파라미터 설정 및 기타 고급 사용 모드를 설명합니다.

참고 페이지

문제 해결 기법을 설명하며 기타 참고 자료가 포함되어 있습니다.

디지털 책자(PDF)



MIDI 참고 설명서

MIDI 관련 참고 자료를 제공합니다.



드럼 악보

드럼 모듈 내장곡의 드럼 악보를 제공합니다.



iPhone/iPad Connection Manual(iPhone/iPad 연결 설명서)

iPhone 및 iPad와 같은 스마트 기기 연결 방법을 설명합니다.

위에 나열된 디지털 형식의 설명서는 Yamaha Downloads 웹페이지에서 다운로드할 수 있습니다. 다음 URL의 웹페이지로 이동하여 "Model Name" 필드에 드럼 키트 이름을 입력한 후 "Search"를 클릭합니다.

Yamaha Downloads: <https://download.yamaha.com/>

Support 웹사이트에 접속하여 "Manual Library"를 클릭한 다음 해당 모델 이름을 입력하십시오.

처음 단계

1

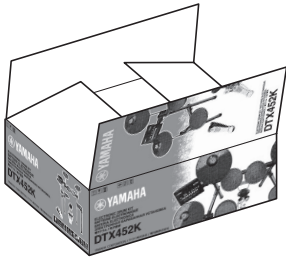

박스를 열고 모든 부품이 제대로 들어있는지 확인합니다.

2

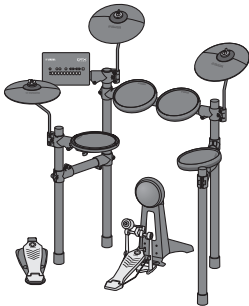

부품을 조립합니다.

- 조립 과정은 9~20페이지에 상세히 설명되어 있습니다.

3

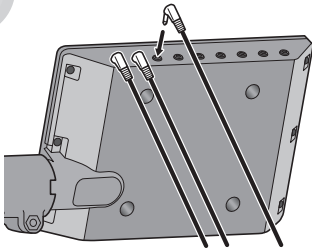

필요한 연결을 합니다.

- 제공된 케이블로 패드를 드럼 모듈에 연결합니다.
→ 20페이지를 참조하십시오.
- AC 어댑터를 드럼 모듈에 연결하고 모듈을 켭니다.
→ 21페이지를 참조하십시오.

4

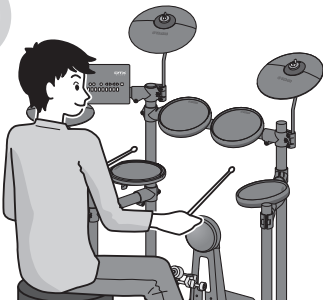

전자 드럼 키트를 연주합니다.

- 전자 드럼 키트 작동 및 연주 시 사용되는 기본 기법은 기본 기법 부분(25~40페이지 참조)에 설명되어 있습니다.
- 더욱 복잡한 방식은 고급 기법 부분(41~56페이지)에 설명되어 있습니다.

패키지 구성

전자 드럼 키트가 들어있는 패키지를 연 후 다음의 모든 부품이 들어있는지 확인하십시오.

DTX402K

□ 랙(대형)

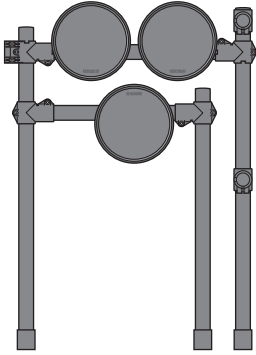

□ 랙(소형)

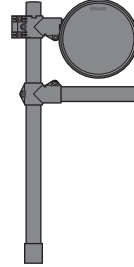

□ 하이햇 홀더

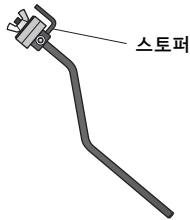

□ 심벌즈 홀더(2개)

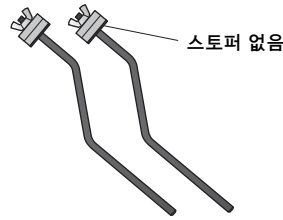

□ 심벌즈/하이햇 패드(2개)

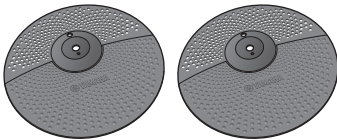

□ 크래시 심벌즈 패드

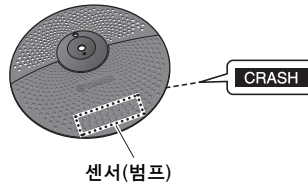

□ 드럼 모듈



□ HH40 하이햇 컨트롤러



□ KU100 킥 유닛



□ 9채널 스테이크 케이블

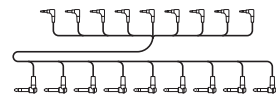

□ 드럼 키

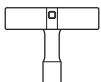

□ 케이블 밴드(2개)



□ AC 어댑터

* 지역에 따라 포함되지 않을 수도 있습니다. Yamaha 구입처에 문의하십시오.

□ 사용설명서(본 책자)

DTX432K

□ 랙(대형)

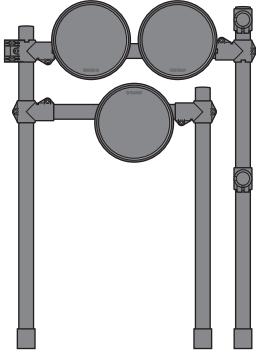

□ 랙(소형)

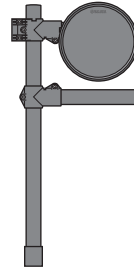

□ 하이햇 홀더

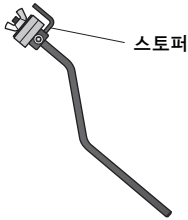

□ 심벌즈 홀더(2개)

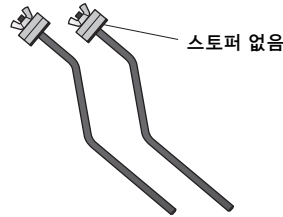

□ 심벌즈/하이햇 패드(2개)

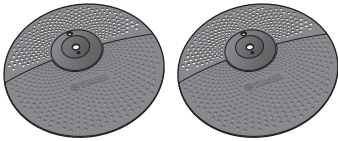

□ 크래시 심벌즈 패드

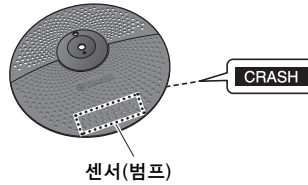

□ 드럼 모듈



□ HH65
하이햇 컨트롤러



□ KP65
킥 패드



□ FP6110A
풋 페달

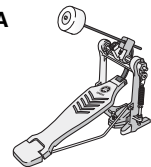

□ 9채널 스네이크 케이블

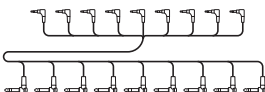

□ 드럼 키

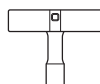

□ 케이블 밴드(2개)



□ AC 어댑터

* 지역에 따라 포함되지 않을 수도 있습니다. Yamaha 구입처에 문의하십시오.

□ 사용설명서
(본 책자)

DTX452K

□ 랙(대형)

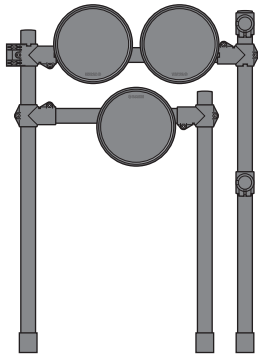

□ 랙(소형)

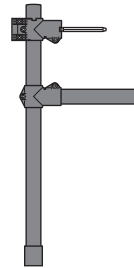

□ TP70S 스네어 패드



□ 하이햇 홀더

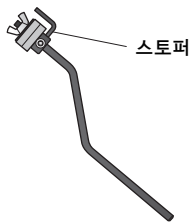

□ 심벌즈 홀더(2개)

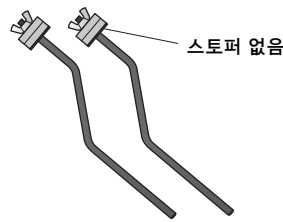

□ S 링 볼트



□ 심벌즈/하이햇 패드(2개)

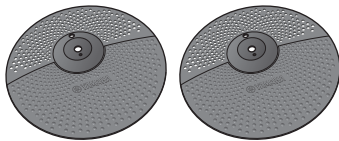

□ 크래시 심벌즈 패드

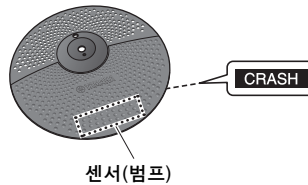

□ 드럼 모듈



□ HH65
하이햇 컨트롤러



□ KP65
킥 패드



□ FP6110A
풋 페달

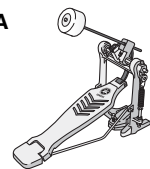

□ 9채널 스네이크 케이블

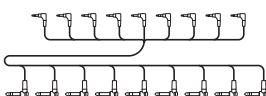

□ 드럼 키

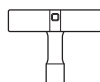

□ 케이블 밴드(2개)



□ AC 어댑터

* 지역에 따라 포함되지 않을 수도 있습니다. Yamaha 구입처에 문의하십시오.

□ 사용설명서
(본 책자)

조립 지침

완전히 조립된 드럼 키트(DTX452K가 표시되어 있음)

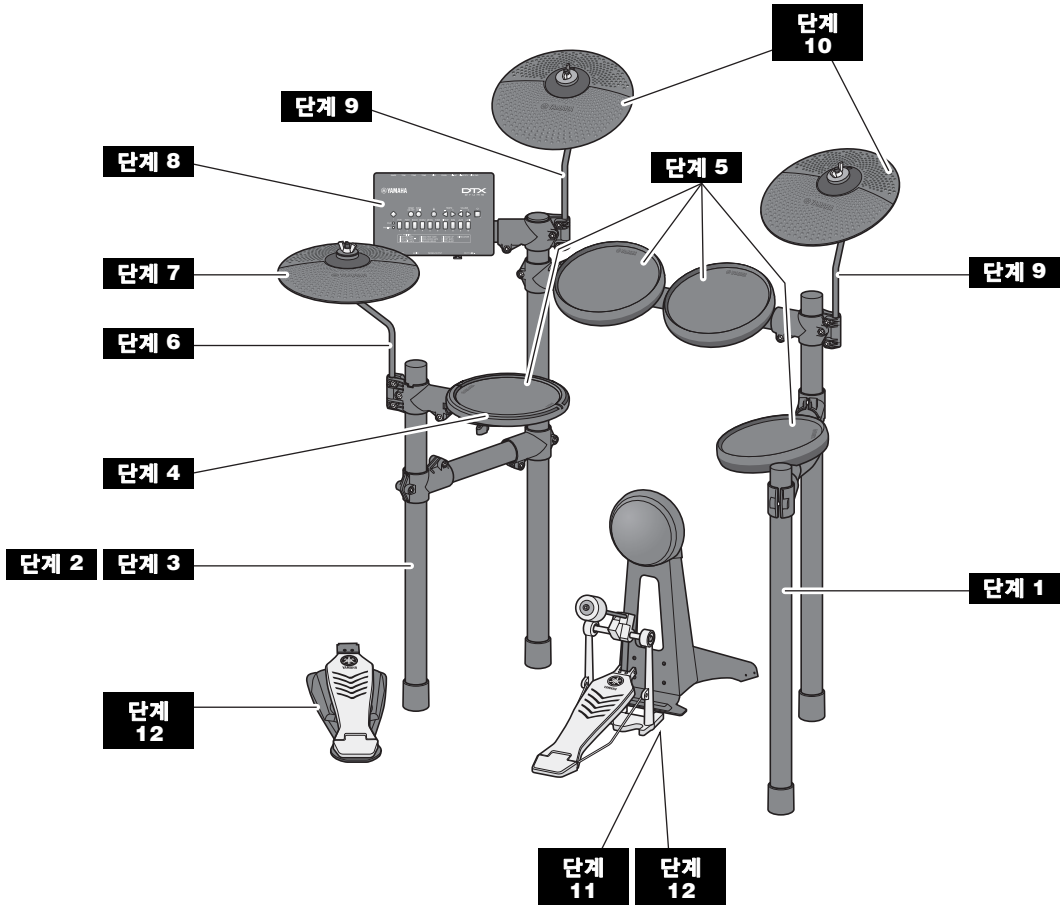

⚠ 주의

- 평평하고 단단한 표면 위에서 전자 드럼 키트를 조립하십시오.
- 부품을 섞어놓거나 잘못된 방향으로 조립하지 않도록 주의하십시오. 또한, 조립 단계는 설명된 순서대로 한 번에 하나씩 완료해야 합니다.
- 전자 드럼 키트 조립 시에는 1명 이상의 도움이 필요합니다.
- 장치를 조립하고 나면 반드시 해당 키 볼트를 조이십시오.
- 전자 드럼 키트를 분해하려면 조립 순서를 반대로 실시하십시오.

단계 1 대형 랙 세우기

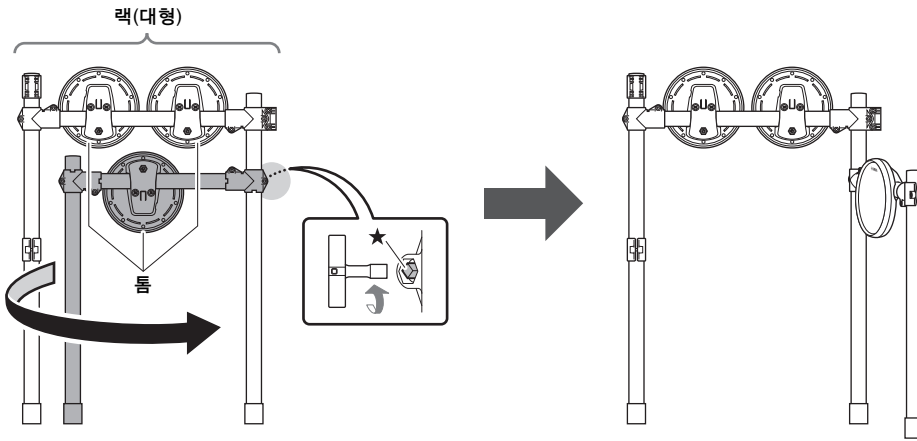

1. 그림과 같이 틈 패드의 뒷면이 사용자 쪽을 향하도록 하여 대형 랙을 세웁니다.
2. 드럼 키로 ★ 키 볼트를 풀니다.
3. 짧은 다리를 사용자 쪽으로 당깁니다.

단계 2 소형 랙 세우기

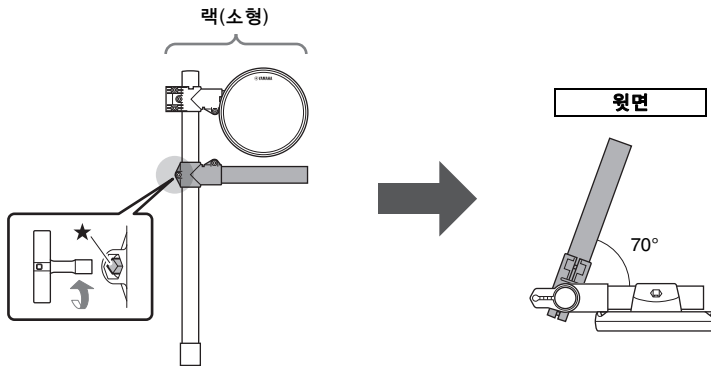

1. 그림과 같이 소형 랙을 세우고 손으로 지지합니다.

DTX452K의 경우, 다음 단계에서 스네어 패드가 소형 랙에 부착됩니다.

2. ★ 키 볼트를 풀니다.
3. 윗면 그림에 표시된 것과 같이 하부 파이프를 약 70° 벌립니다.

단계 3 랙 조립

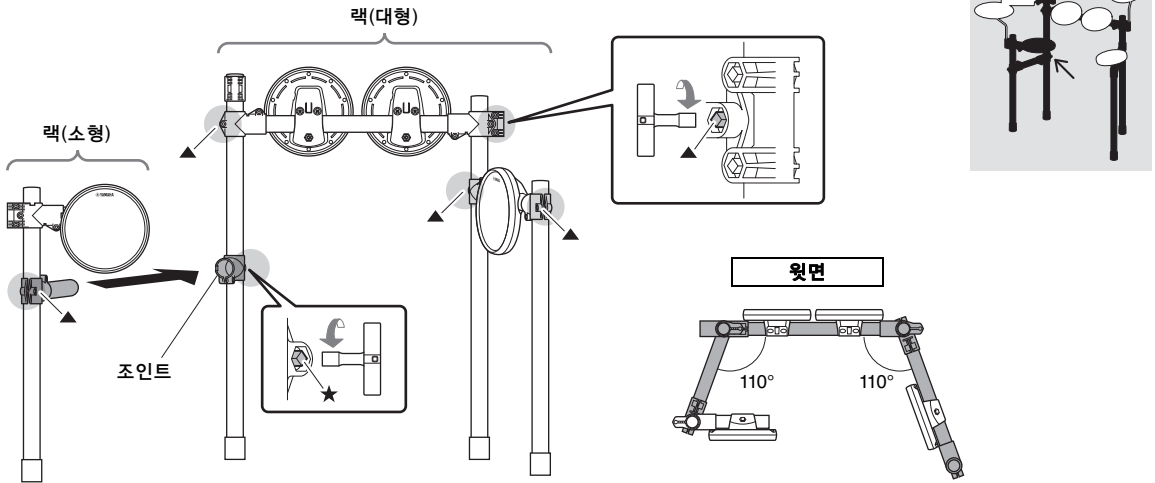

1. 다음 단계에서 소형 랙을 밀어넣기 전에, 랙(대형)의 ★ 키 볼트를 풀고 조인트를 돌립니다.
2. 소형 랙을 순서 1의 조인트로 완전히 다시 밀어넣습니다.

DTX452K의 경우, 다음 단계에서 스네어 패드가 소형 랙에 부착됩니다.

3. 윗면 그림에 표시된 것과 같이 왼쪽 및 오른쪽 다리를 벌립니다.

⚠ 주의
왼쪽 및 오른쪽 다리를 너무 넓게 벌리면 랙이 넘어져서 부상이 발생할 수 있습니다.

4. ★ 키 볼트 1개와 ▲ 키 볼트 5개를 조여 전체 랙을 고정시킵니다.

주

이후 단계에서 패드를 돌려 제자리에 장착하십시오.

단계 4 DTX452K의 경우 스네어 패드 부착

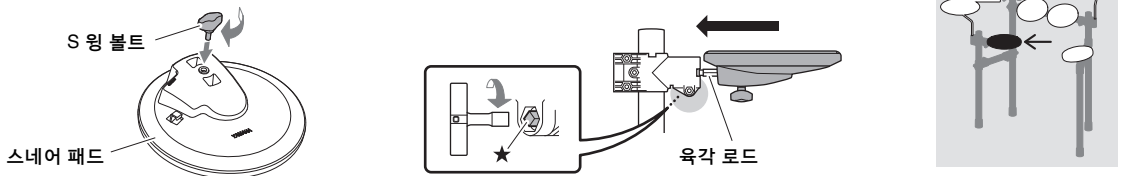

1. 스네어 패드와 S 윙 볼트를 꺼내 S 윙 볼트를 가볍게 조입니다. (5회 또는 6회만 돌려도 충분합니다.)
2. 스네어 패드를 육각 로드 위에 놓고 완전히 뒤로 밀습니다. 그런 다음 S 윙 볼트를 조여 스네어 패드를 제자리에 고정시킵니다.
3. ★ 키 볼트를 풀고 스네어 패드의 각도를 조절합니다. 완료되면 ★ 키 볼트를 다시 조여 스네어 패드를 제자리에 고정시킵니다.

단계 5 패드를 돌려 제자리에 고정

DTX402K와 DTX432K의 경우

단계 5가 패드 4개 각각에 적용됩니다.

DTX452K의 경우

단계 5가 톱 패드 3개 각각에 적용됩니다. 스네어 패드 조정은 **단계 4**를 참조하십시오.

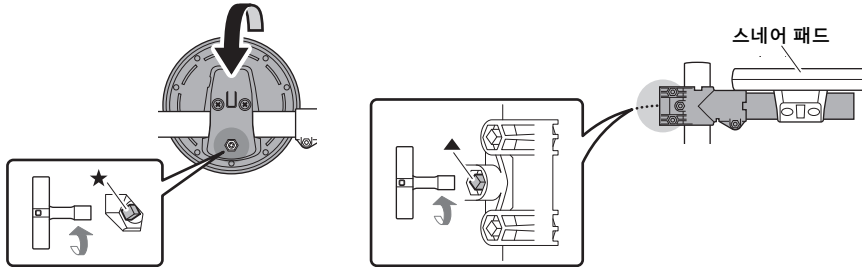
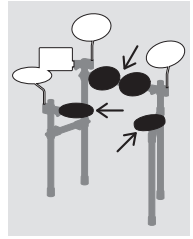

1. 각 패드의 ★ 키 볼트를 풀니다.
2. 패드를 연주가 편리한 위치로 돌립니다 (필요 시 12페이지의 올바른 조립된 키트의 그림을 참조합니다).

주

스네어 패드의 경우 ▲ 키 볼트를 풀어 스네어 패드를 지지하는 조인트의 각도를 조정할 수도 있습니다.

3. 각 키 볼트를 조여 패드를 제자리에 고정시킵니다.

단계 6 하이햇 홀더 부착

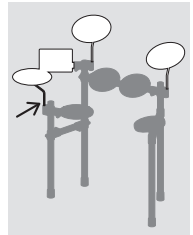
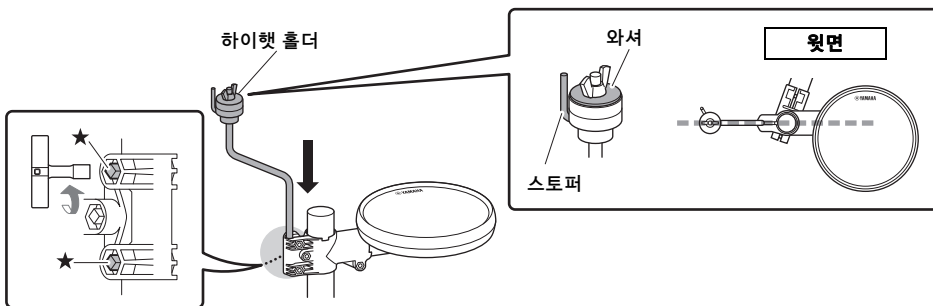

1. 스네어 부품 뒷면의 ★ 키 볼트 2개를 풀니다.
2. 그림과 같이 스네어 부품 뒷면에 하이햇 홀더를 삽입합니다.

하이햇 홀더와 다른 심벌즈 홀더 2개는 비슷해 보이지만 실제로는 다릅니다.
하이햇 홀더만이 와셔와 스토퍼가 있습니다.

- 올바르게 삽입하면 하이햇 홀더의 끝부분이 스네어 부품의 아래에서 약간 돌출됩니다.
- 올바르게 삽입하면 하이햇 홀더가 뒷면 그림과 같이 스네어 부품에 수평이 됩니다.

3. ★ 키 볼트 2개를 조여 하이햇 홀더를 제자리에 고정시킵니다.

단계 7 하이햇 패드 부착

● 하이햇 스토퍼 위치 조절

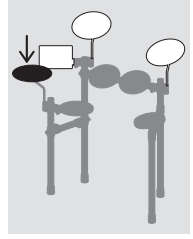
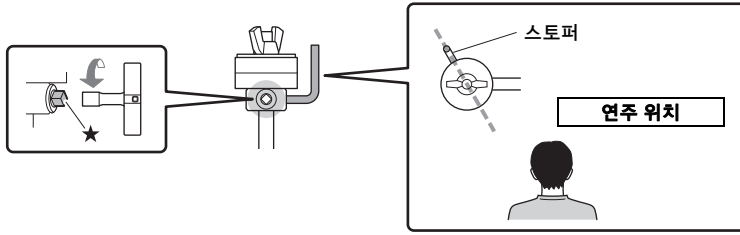

1. 하이햇 홀더의 상부에 있는 스토퍼의 ★ 키 볼트를 풉니다.
2. 그림과 같이 연주 위치에서 뒤로 직선이 될 때까지 스토퍼의 위치를 조정합니다.
3. ★ 키 볼트를 조여 스토퍼를 고정시킵니다.

● 하이햇 패드 조립

1. 하이햇 홀더에서 워셔, 와셔, 상부 펠트 패드를 분리합니다. (하부 펠트 패드는 분리하지 않습니다.)
2. “CRASH” 라벨 스티커가 부착되지 않은 하이햇 패드를 스토퍼가 만들어져 있는 구멍도 통과하게 하여 하이햇 홀더에 놓습니다.
3. 하이햇 패드 위에 있는, **순서 1**에서 분리한 펠트 패드를 교체합니다.
4. 펠트 패드 위에 있는, **순서 1**에서 분리한 와셔를 교체합니다.
5. 워셔를 조여 하이햇 패드를 제자리에 고정시킵니다.

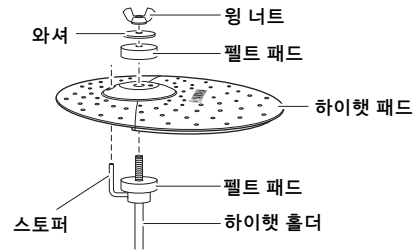

단계 8 드럼 모듈 부착

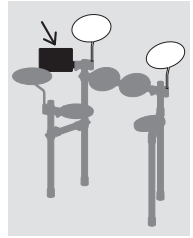
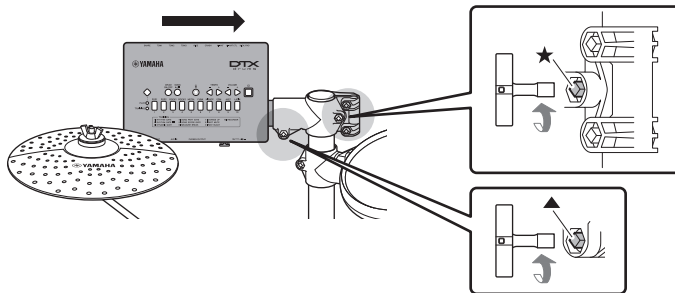

1. 다음 순서에서 드럼 모듈을 밀어넣기 전에, 랙 후면 좌측의 ★ 키 볼트를 풀고 조인트를 돌립니다.
2. ▲ 키 볼트를 풀고 드럼 모듈을 **순서 1**의 조인트로 완전히 다시 밀어넣습니다.
3. ★ 및 ▲ 키 볼트를 조여 드럼 모듈을 제자리에 고정시킵니다.

단계 9 심벌즈 홀더 부착

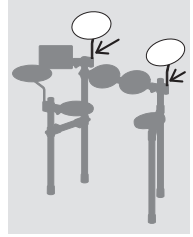
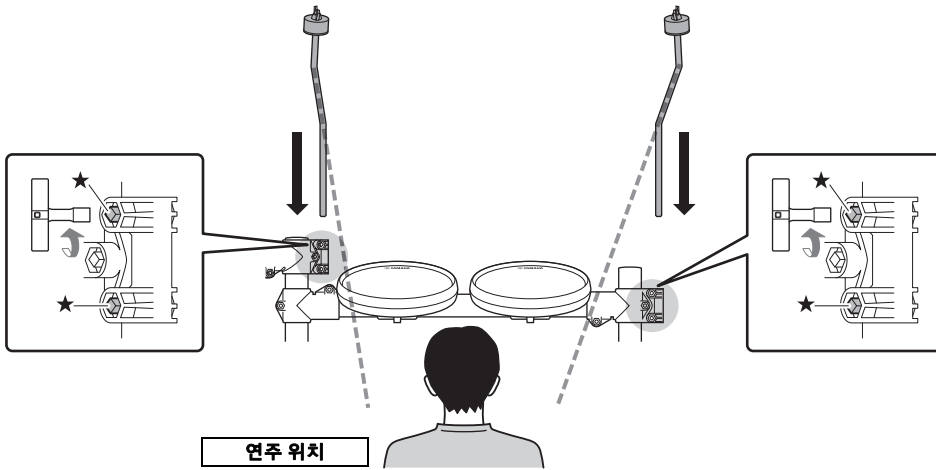

- 1차/2차 톰 부품의 끝에 있는 ★ 키 볼트 4개를 풀습니다.
2. 심벌즈 홀더를 상단 1차/2차 톰 부품의 끝 부분 안에 삽입합니다. 그런 다음 심벌즈 홀더가 그림에 표시된 방향이 될 때까지 각도를 조절합니다.

주

심벌즈 홀더 2개는 똑같습니다.

- 올바르게 삽입하면 심벌즈 홀더의 끝부분이 톰 부품의 아래에서 약간 돌출됩니다.
- 올바른 방향이 되면 심벌즈 홀더가 연주 위치의 뒤쪽에서 구부러집니다.

3. ★ 키 볼트 4개를 조여 심벌즈 홀더를 제자리에 고정시킵니다.

단계 10 심벌즈 패드 조립

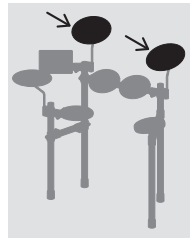
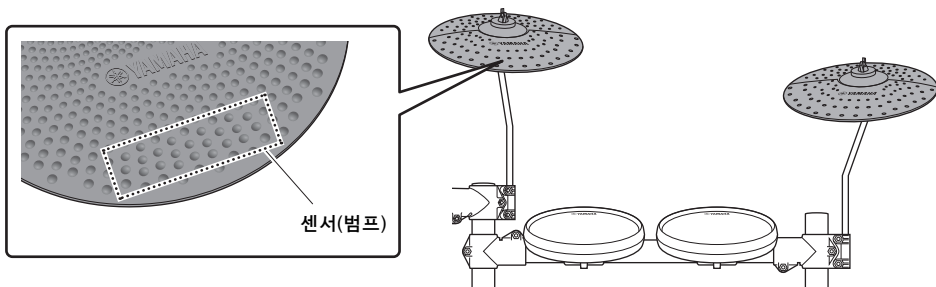

뒷면에 “CRASH” 라벨 스티커가 부착되고 전면에 범프가 있는 크래시 심벌즈가 왼쪽용이며, 하이햇 심벌즈와 동일한 일반 심벌즈가 오른쪽용입니다.

1. 심벌즈 홀더에서 링 너트와 상부 펠트 패드를 분리합니다. (하부 펠트 패드는 분리하지 않습니다.)
2. 심벌즈 홀더에 심벌즈 패드를 홀더가 중앙 구멍을 통과하도록 놓습니다.
3. 심벌즈 패드 위에 있는, 순서 1에서 분리한 펠트 패드를 교체합니다.
4. 링 너트를 조여 심벌즈 패드를 제자리에 고정시킵니다.

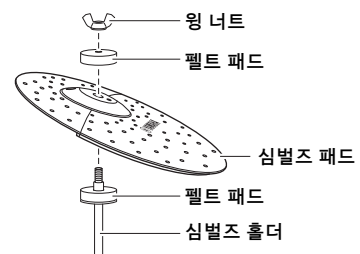

단계 11 DTX432K와 DTX452K의 경우 킥패드 조립

1. 킥패드에서 워싱 볼트 4개, 스프링 와셔, 플랫 와셔를 분리하고, 각 세트를 분해된 상태로 준비합니다.
2. 아래에서처럼 킥패드에 베이스를 조립한 다음, 베이스 쪽부터 **순서 1**에서 분리한 워싱 볼트, 스프링 와셔, 플랫 와셔를 조립하여 제자리에 고정시킵니다.

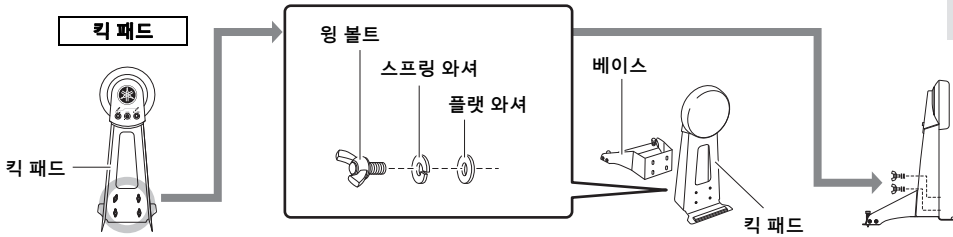

3. 아래와 같이 커넥팅 로드를 풋 페달의 홀더 구멍으로 삽입합니다.
4. 비터를 끝부분이 뒤에서 약 15mm 돌출될 때까지 구멍 안으로 민 다음 드럼 키를 사용하여 비터 볼트를 조입니다.

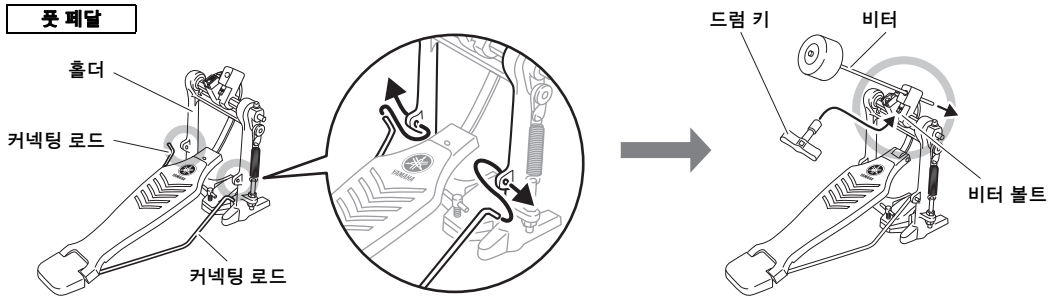

5. 풋 페달의 T볼트를 시계 반대 방향으로 돌려 풋니다.

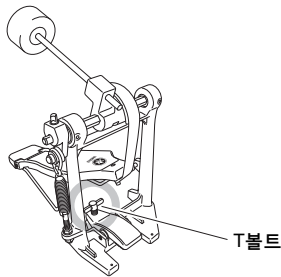

6. 킥패드 홀더의 전면에 솟아있는 부분을 풋 페달의 조립 브래킷 안에 장착합니다.
7. 풋 페달의 T볼트를 시계 방향으로 돌려 부품을 함께 고정시킵니다.
8. 페달을 작동하고 비터 헤드 가 중앙 근처의 킥 패드를 치는지 확인합니다. 치지 않는다면 비터의 길이를 조절하거나 필요 시 왼쪽이나 오른쪽으로 옮깁니다.

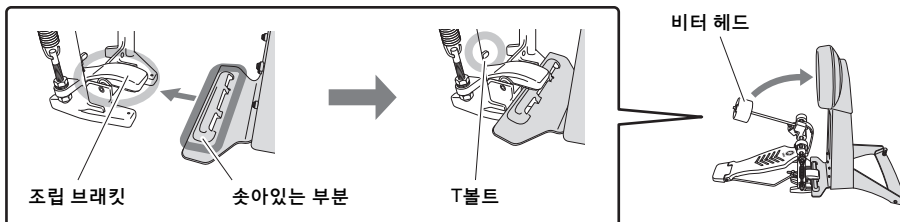

단계 12 하이햇 컨트롤러와 킥 드럼 위치 지정

그림과 같이 하이햇 컨트롤러와 킥 드럼 부품 또는 킥 유닛을 배열합니다.

중요

DTX402K의 하이햇 컨트롤러와 킥 유닛은 외형이 거의 동일합니다. 이들은 베이스 섹션에 부착되어 있는 스티커로 구분할 수 있습니다.

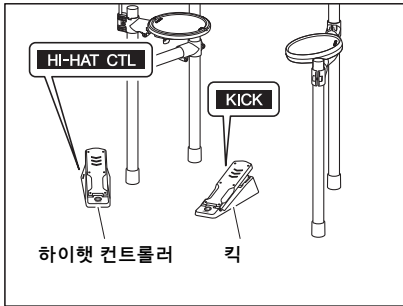

DTX402K

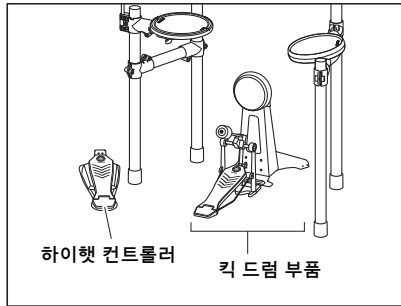

DTX432K, DTX452K

단계 13 패드와 드럼 모듈의 위치 미세 튜닝

의자(별도 판매)에 앉아 패드와 드럼 모듈의 위치를 원하는 대로 조절합니다.

⚠ 주의

- 해당 부품의 조절을 완료한 후에는 반드시 모든 키 볼트를 다시 조이십시오.
- 다음 단계로 이동하기 전에 모든 키 볼트가 조여졌는지 확인하십시오.

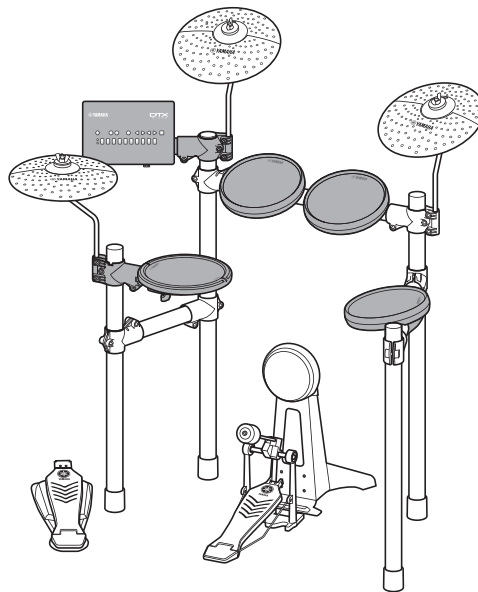

단계 14 드럼 모듈에 패드 연결

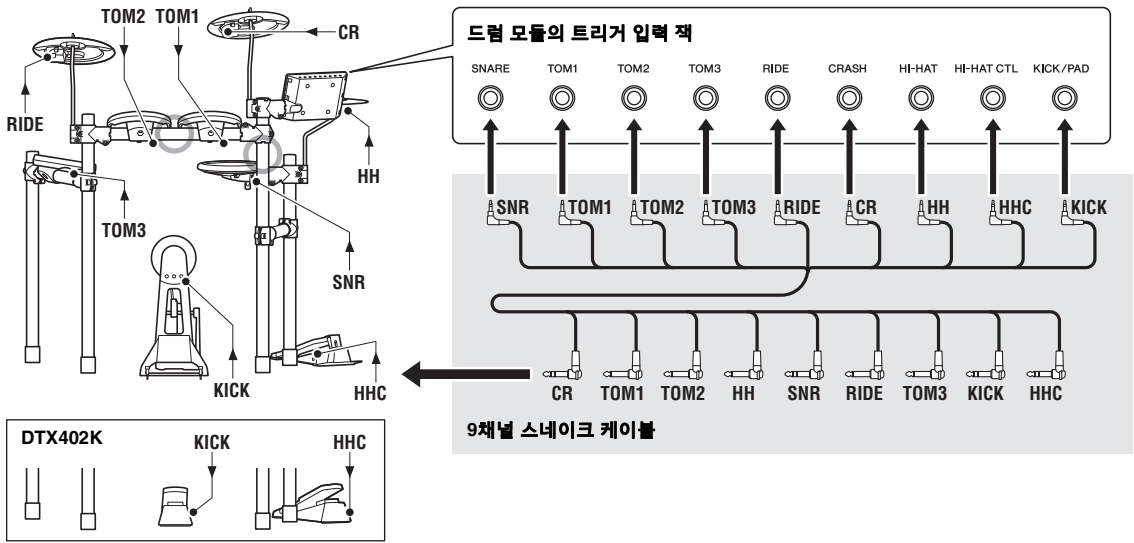

1. 9채널 스네이크 케이블의 한쪽 끝에 있는 미니 플러그*를 드럼 모듈에 있는 올바른 트리거 입력 잭(SNARE - KICK/PAD) 안으로 삽입합니다. (*: 작은 플러그 세트)

주

스네이크 케이블의 각 플러그에 부착되어 있는 스티커는 해당 패드의 이름을 표시합니다.

2. 9채널 스네이크 케이블의 표준 플러그*를 해당 패드의 잭 안으로 삽입합니다. (*: 큰 플러그 세트)

주

DTX432K와 DTX452K의 킥 패드 KP65에는 OUT▶DTX 잭을 사용하십시오. PAD▶IN 잭을 사용하면 음향이 생성되지 않습니다.

3. 스네어 패드, 톰 패드, 심벌즈/하이햇 패드의 케이블을 코드 클립에 감아 당겨져 빠지지 않도록 합니다.

주의사항

과도하게 구부릴 경우 케이블이 손상될 수 있습니다. 따라서, 케이블을 코드 클립에 감을 때는 케이블이 너무 심하게 구부러지지 않도록 주의하십시오.

4. 케이블 밴드를 사용하여 케이블을 키트 랙에서 위 그림의 ○ 위치에 고정시킵니다.

축하합니다. 전자 드럼 키트의 조립이 완료되었습니다.

왼손잡이 드럼 연주자용 설치

안전히 조립된 드럼 키트(DTX452K가 표시되어 있음)

그림을 참조해서 드럼 키트를 조립하십시오. 오른손잡이 드럼 연주자용과 다른 방식으로 조인트 2개를 설치하십시오.

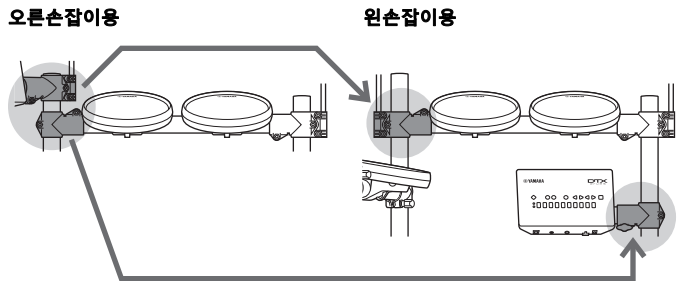
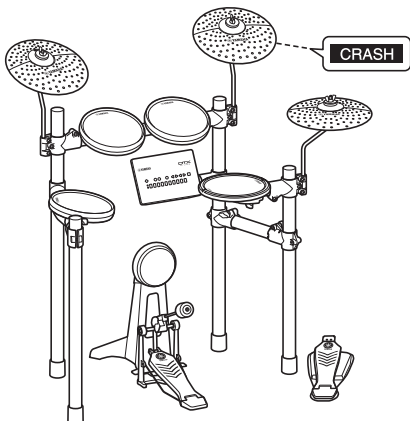

음향 설정

전원 연결

1. 드럼 모듈이 꺼져 있는지 확인합니다(즉, 버튼이 모두 꺼져 있음).
2. AC 어댑터의 DC 플러그를 모듈 하단 패널의 [12V \equiv + \ominus -] 커넥터에 삽입합니다.
3. AC 어댑터 코드를 코드 클립에 걸어 실수로 당겨져 빠지는 것을 방지합니다.

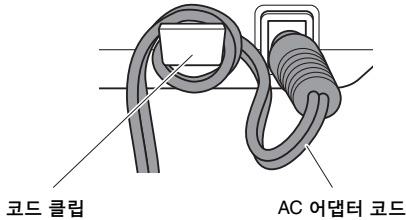

⚠ 주의

지나치게 구부릴 경우 AC 어댑터 코드가 손상되어 화재가 발생할 수 있습니다. 따라서 전원 코드를 클립에 감을 때는 코드가 너무 심하게 구부러지지 않도록 주의하십시오.

4. 어댑터의 AC 전원 코드 플러그를 AC 벽 소켓이나 다른 전기 콘센트에 꽂습니다.

⚠ 경고

- 지정된 AC 어댑터(64페이지)만 사용하십시오. 잘못된 AC 어댑터를 사용하면 악기가 손상되거나 과열의 원인이 될 수 있습니다.
- 탈착식 플러그가 있는 AC 어댑터를 사용하는 경우, AC 어댑터에 플러그가 부착되어 있도록 하십시오. 플러그만 사용할 경우 감전이나 화재 위험이 있을 수 있습니다.
- 플러그를 끼울 때 절대로 금속 부분을 만지지 마십시오. AC 어댑터와 플러그 사이의 먼지를 제거하여 감전, 단락 또는 손상을 방지하십시오.



헤드폰 또는 스피커 연결

이 드럼 모듈에는 스피커가 내장되어 있지 않습니다. 따라서, 소리를 들으려면 [PHONES/OUTPUT] 표준 스테레오 오디오 잭을 통해 헤드폰 또는 모니터 스피커를 연결해야 합니다. 컨트롤 패널의 [VOLUME] 버튼을 사용하여 출력 음량을 조절할 수 있습니다.

주

[PHONES/OUTPUT] 잭은 스테레오 커넥터입니다. 1/4" 모노-오디오 잭을 연결할 수 있지만, 이런 경우에는 반드시 메뉴 모드(55페이지)의 스테레오/모노 파라미터를 사용하여 출력을 설정해야 합니다.

⚠ 주의

청력 손실을 방지하려면 헤드폰을 높은 음량으로 장시간 사용하는 것은 피하십시오.

뮤직 플레이어 연결

[AUX IN](보조 입력) 스테레오 미니 잭을 통해 휴대용 뮤직 플레이어나 이와 유사한 오디오 소스를 드럼 모듈에 연결할 수 있습니다. 이로써 원하는 곡에 맞춰 연주할 수 있습니다.

주의사항

- 다른 장치를 연결할 때는 반드시 이러한 장치의 입력 또는 출력 커넥터에 맞는 플러그가 장착된 케이블을 사용해야 합니다.
- 또한, 연결하기 전에 나머지 장치의 음량을 완전히 내려야 합니다.
- 모든 연결을 마친 후에는 각 장치의 음량 조절기를 사용하여 장치 출력과 드럼 모듈 출력의 균형을 조절해야 합니다.

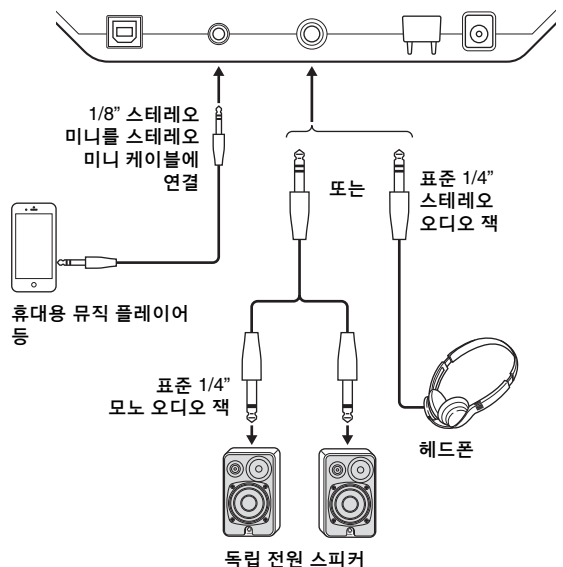

드럼 모듈 켜기

1. 드럼 모듈을 전원 스위치 등 다른 오디오 장치에 연결했을 경우에는 그 외 모든 장치의 음량을 끝까지 내려야 합니다.
2. [ON](대기/켜짐) 버튼을 누릅니다.
드럼 모듈이 켜지고 버튼이 켜집니다.

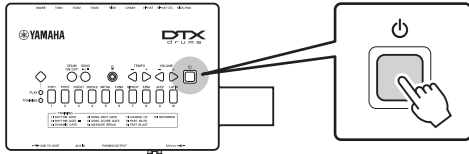

주

드럼 모듈을 켜기 전에 하이햇 컨트롤러를 연결하십시오. 하이햇 컨트롤러를 밝은 상태에서 드럼 모듈을 켜지 마십시오. 드럼 모듈이 페달 유형을 제대로 인식하지 못해 킥 음향이 예상보다 훨씬 작아질 수 있습니다.

드럼 모듈 끄기

1. 드럼 모듈을 다른 오디오 장비에 연결했을 경우에는 그 외 모든 장치의 음량을 끝까지 내려야 합니다.
2. [ON](대기/켜짐) 버튼을 누릅니다.
드럼 모듈이 꺼지고 모든 버튼의 등이 꺼집니다.



주의사항

드럼 모듈은 꺼지기 전에 자동으로 현재 설정을 모두 저장합니다. 따라서, 모든 버튼의 등이 꺼질 때까지는 AC 어댑터의 플러그를 뽑지 마십시오.

오토 파워 오프

오토 파워 오프 기능은 일정 시간의 작동 정지 상태 후 드럼 모듈을 자동으로 끕니다. 이렇게 하면 직접 끄는 것을 잊어버렸더라도 에너지를 절약할 수 있습니다.

주

드럼 모듈은 꺼지기 전에 자동으로 현재 설정을 모두 저장합니다.

● 오토 파워 오프 기능 설정

드럼 모듈을 끄기 전에 오토 파워 오프 기능의 대기 시간을 설정할 수 있습니다. 자세한 내용은 메뉴 모드(54페이지)의 오토 파워 오프 시간 파라미터에 대한 설명을 참조하십시오.

주의사항

- 특정 작동 모드에서는 오토 파워 오프 기능을 통해 설정 시간 경과 시 드럼 모듈을 끌 수 없습니다. 따라서, 모두 사용한 후에는 드럼 모듈을 반드시 수동으로 끌 것을 권장합니다.
- 드럼 모듈이 다른 오디오 장비에 연결된 상태에서 일정 시간 동안 작동 정지할 것이 예상된다면 다른 장비의 음량을 끝까지 내릴 것을 권장합니다. 또는 오토 파워 오프 기능을 작동 해제시켜 드럼 모듈이 계속 켜 있도록 하십시오.

주

- 오토 파워 오프 기능 설정은 정확한 시간을 표시하지 않으므로 약간의 차이가 있을 수 있습니다.
- 오토 파워 오프 시간은 기본 30분으로 설정되어 있습니다.

● 오토 파워 오프의 빠른 기능 해제

오토 파워 오프 기능을 빠르게 해제하려면 번호 버튼 [1]을 누른 상태에서 드럼 모듈을 켭니다. 오토 파워 오프 시간을 새로 설정할 때까지 이 기능은 계속 켜져 있습니다.

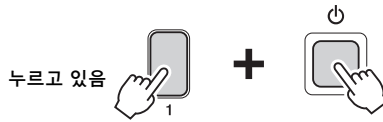

기본 설정으로 복구(출고 시 설정 복구)

드럼 모듈은 다양한 드럼 키트 및 곡이 사전 프로그램된 상태로 출고됩니다. 기본 설정을 실수로 덮어썼거나 나만의 설정을 모두 삭제하고 싶을 때는 이러한 기본 설정을 언저라도 간편하게 복구할 수 있습니다(집합적으로 출고 시 설정 복구라 함). 다음 절차를 수행하여 출고 시 설정 복구 기능을 사용합니다.

주의사항

아래 설명과 같이 출고 시 설정을 복구하면 파라미터의 모든 변경 사항은 손실됩니다. 따라서, 진행하기 전에 교체 불가능한 설정이 들어있지 않도록 해야 합니다.

1. [ON](대기/켜짐) 버튼을 누르고 드럼 모듈이 꺼지는지 확인합니다.
2. [VOLUME+] 버튼과 [VOLUME-] 버튼을 누른 상태에서 드럼 모듈을 켭니다.

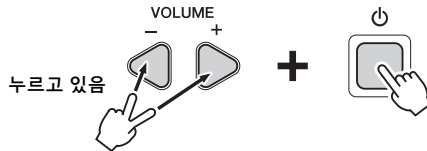

드럼 모듈의 등이 깜박이고 출고 시 설정이 복구됩니다.

각 부분의 명칭

컨트롤 패널

■ 드럼 모듈

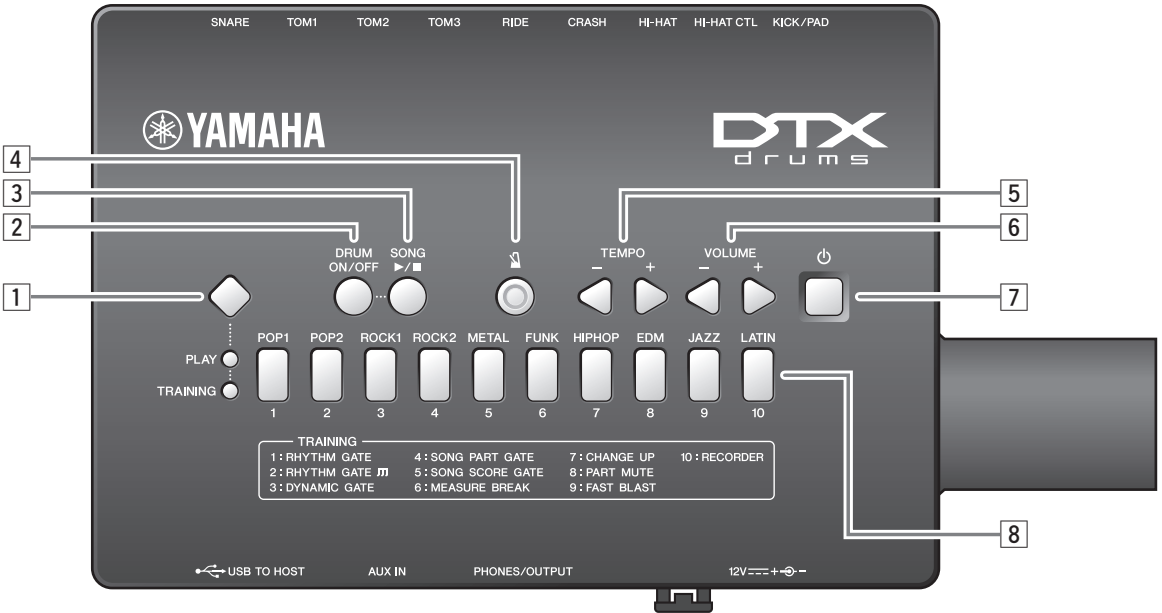

- 1 [모드 스위치]**
 - 이 스위치를 눌러 재생 모드와 교육 모드를 전환합니다. (26, 31페이지)
 - 이 스위치를 길게 눌러 메뉴 모드를 선택합니다. (41페이지)
- 2 [DRUM ON/OFF] 버튼(28페이지)**

이 버튼을 사용하여 연습 드럼 패턴의 드럼 파트를 음소거 설정 및 음소거 해제합니다.
- 3 [▶/■] 버튼**
 - 이 버튼을 사용하여 곡을 시작 및 정지합니다. (27페이지)
 - 교육 모드에서는 교육 세션을 시작 및 정지하는 데도 사용됩니다. (31페이지)
- 4 [M] (메트로놈) 버튼(29페이지)**
 - 이 버튼을 사용하여 내장 메트로놈을 시작 및 정지합니다.
 - 교육 모드에서는 교육 세션을 시작 및 정지하는 데도 사용됩니다.

- 5 [TEMPO] 버튼(30페이지)**

이 버튼들을 사용하여 1BPM 단위로 템포를 증가 또는 감소시킵니다.

*: 메뉴 모드에서는 설정을 증가 또는 감소시킬 때도 사용됩니다.
- 6 [VOLUME] 버튼(26페이지)**

이 버튼들을 사용하여 드럼 모듈의 전체 음량을 조절합니다. [+ 버튼]을 누르면 증가, [- 버튼]을 누르면 감소합니다.
- 7 [⏻] (대기/켜짐) 버튼(22페이지)**

이 버튼을 사용하여 드럼 모듈을 켜고 끕니다.
- 8 숫자 버튼**
 - 이 버튼들을 사용하여 음악 카테고리 및 교육 유형을 선택합니다. (27, 31페이지)
 - 템포를 직접 입력하는 데에도 사용할 수 있습니다. (30페이지)
 - 메뉴 모드에서는 설정을 선택하는 데 사용됩니다. (41페이지)
 - 메뉴 모드에서 설정 값을 직접 입력하는 데도 사용할 수 있습니다. (41페이지)

하단 패널

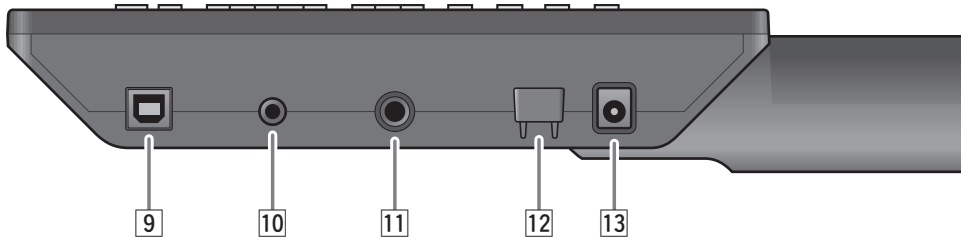

9 [USB TO HOST] 단자(58페이지)

컴퓨터나 iPhone 또는 iPad와 같은 스마트 기기를 연결하여 디지털 신호(오디오 및 MIDI)를 전송 및 수신합니다.

iPhone 또는 iPad 연결 시 추가 부품이 필요합니다. 자세한 정보는 "iPhone/iPad Connection Manual(iPhone/iPad 연결 설명서)"(PDF)을 참조하십시오.

10 [AUX IN] 잭(21페이지)

보조 입력 스테레오 미니 잭은 외부 소스에서 오디오를 입력할 때 사용합니다. 예를 들어, 이 잭을 사용하여 휴대용 뮤직 플레이어 또는 이와 유사한 장치를 연결하여 즐겨 듣는 곡에 맞춰 연주할 수 있습니다.

11 [PHONES/OUTPUT] 잭(21페이지)

이 표준 스테레오 오디오 잭은 헤드폰, 앰프, 믹서 또는 그 외 비슷한 장비를 연결할 때 사용합니다.

12 코드 클립(21페이지)

AC 어댑터 코드를 이 클립에 감아두어 사용 중 우발적인 플러그 분리를 방지합니다.

13 [12V \equiv + \ominus -] 커넥터(21페이지)

이 커넥터를 드럼 모듈과 함께 제공되는 AC 어댑터에 사용합니다.

상단 패널

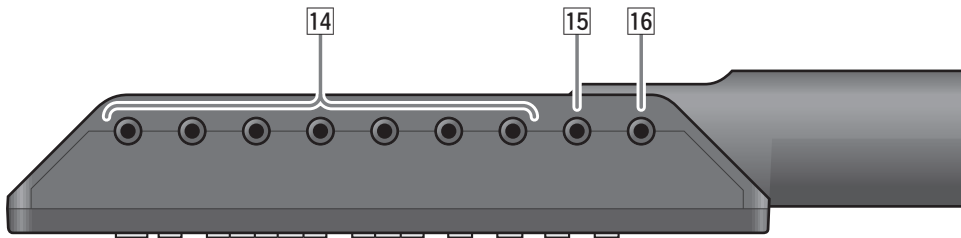

14 트리거 입력 잭(20페이지)

이 잭들은 스네어, 톰, 심벌즈 패드를 연결하는 데 사용됩니다.

15 [HI-HAT CTL] 잭(20페이지)

하이햇 컨트롤 잭은 하이햇 컨트롤러를 연결하는 데 사용합니다.

16 [KICK/PAD] 잭(20페이지)

이 잭은 킥 패드 또는 페달을 연결하는 데 사용합니다. KP65와 연결하여 KP65의 PAD ▶ IN 잭을 사용하여 패드를 추가할 수 있습니다(57페이지).

연주 기법

스네어 패드

TP70S 스네어 패드를 DTX452K와 함께 사용할 경우에는 어쿠스틱 스네어를 연주하는 것처럼 치는 부분에 따라 3가지 음향(예: 헤드, 오픈 림, 클로즈드 림)을 출력할 수 있습니다.

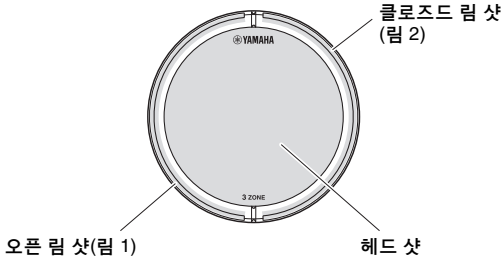

● 헤드 샷

패드의 가운데 면을 치면 헤드 샷 음향이 출력됩니다.

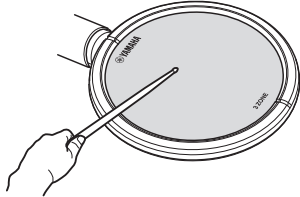

● 오픈 림 샷

오픈 림 존을 치면 오픈 림 샷 음향이 출력됩니다.

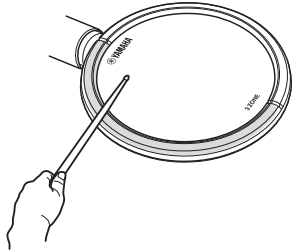

● 클로즈드 림 샷(크로스 스틱킹)

클로즈드 림 존을 치면 클로즈드 림 샷 음향이 출력됩니다.

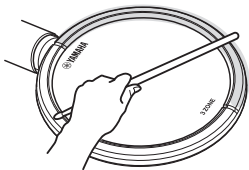

하이햇 심벌즈

● 엽림/달힙

- 하이햇 컨트롤러 페달을 밟지 않은 상태에서 하이햇 패드를 치면 오픈 하이햇 음향이 출력됩니다.
- 하이햇 컨트롤러 페달을 밟은 상태에서 하이햇 패드를 치면 클로즈드 하이햇 음향이 출력됩니다.
- HH65 하이햇 컨트롤러를 DTX432K 및 DTX452K와 함께 사용할 경우 페달을 작동하면 클로즈드 하이햇의 음향이 다시 출력됩니다.

● 풋 클로즈

하이햇 컨트롤러 페달을 밟으면 하이햇 패드를 칠 필요 없이 풋 클로즈 음향이 출력됩니다.

주

HH40 하이햇 컨트롤러를 DTX402K와 함께 사용할 경우 하이햇 컨트롤러의 페달을 밟는 강도에 관계없이 고정된 속도를 냅니다. 고정 속도값을 조절하려면 메뉴 모드의 풋 클로즈 속도 파라미터에 대한 설명을 참조하십시오(47페이지).

● 하이햇 스플래시

하이햇 컨트롤러 페달을 밟았다 바로 발을 떼면 하이햇 스플래시 음향이 출력됩니다.

크래시 심벌즈

● 초크

심벌즈를 친 후 즉시 심벌즈의 가장자리를 초크하여(집어) 음을 소거할 수 있습니다. 초크 기능은 센서 영역을 잡았을 때만 작동합니다.

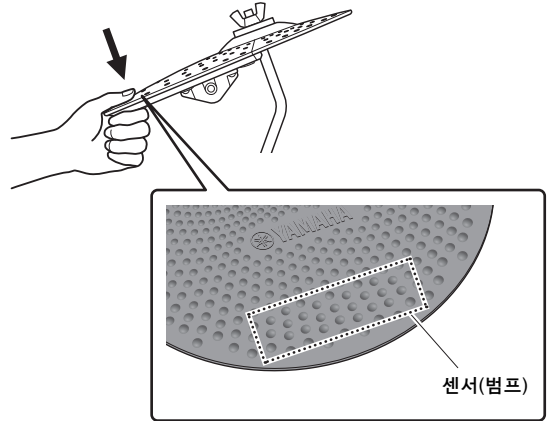

선택한 음악 카테고리에 맞춰 연주

드럼 모듈에는 10가지 음악 카테고리가 제공됩니다. 음악 카테고리를 선택하면 해당 “키트”(모든 패드에 지정되어 있는 드럼 음향의 전체 세트를 의미)와 곡이 자동으로 선택됩니다.

음악 카테고리 선택

1. 모드 스위치를 눌러 “PLAY” 등을 켭니다(재생 모드).
2. 해당 숫자 버튼 [1]~[10]을 눌러 음악 카테고리를 선택합니다.
선택한 숫자 버튼이 점등되고 해당 드럼 또는 퍼커션 키트가 자동으로 선택됩니다.

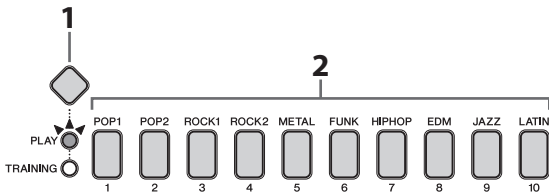

3. 패드를 연주하고 키트에서 어떤 음향이 나는지 확인합니다.

주

10가지 내장 음악 카테고리에 대한 자세한 내용은 데이터 목록 부분(62페이지)을 참조하십시오.

키트 감도 조절

다음 절차를 사용하여 키트의 감도, 즉 패드를 강하게 치는 정도에 따라 드럼의 음향이 어떻게 바뀌는지를 변경할 수 있습니다. 감도는 10단으로 조절할 수 있습니다.

모드 스위치를 누른 상태에서 **VOLUME[+]** 또는 **VOLUME[-]** 버튼 중 하나를 누릅니다.

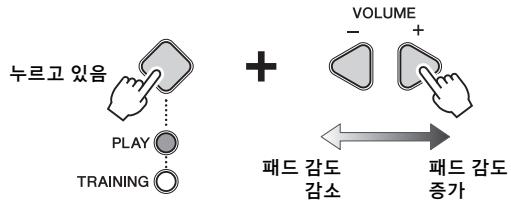

- **VOLUME[+]** 버튼을 누를 때마다 감도가 1단씩 올라갑니다. 즉, 드럼을 부드럽게 치더라도 더 쉽게 큰 소리가 출력됩니다.
- **VOLUME[-]** 버튼을 누를 때마다 감도가 1단씩 내려갑니다. 즉, 드럼을 강하게 쳐야만 큰 소리가 출력됩니다.

패드 감도 증가

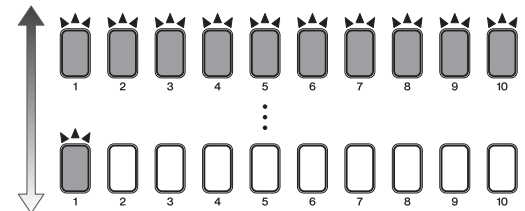

패드 감도 감소

주

- 선택한 감도는 드럼 모듈의 10가지 키트에 공통됩니다.
- 패드의 감도를 개별적으로 설정하려면 메뉴 모드에서 트리거 설정 파라미터 설명(48페이지)을 참조하십시오.

곡에 맞춰 연주

1. 모드 스위치를 눌러 “PLAY” 등을 켭니다.
2. 해당 숫자 버튼 [1]~[10]을 눌러 음악 카테고리를 선택합니다.
선택한 숫자 버튼이 점등되고 해당 곡이 자동으로 선택됩니다.

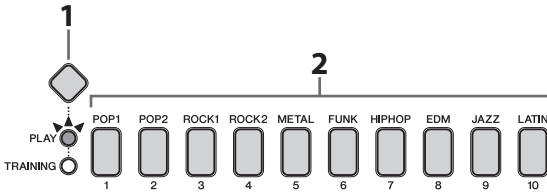

주

악보(PDF)는 Yamaha 웹 사이트(<https://download.yamaha.com/>)에서 사용할 수 있습니다.

Support 웹사이트에 접속하여 "Manual Library"를 클릭한 다음 해당 모델 이름을 입력하십시오.

3. [▶/■] 버튼을 눌러 곡을 시작합니다.
4. 곡에 맞춰 패드를 연주합니다.

주

프로그래밍된 드럼 파트를 음소거하고 곡 파트만 들으려면 [DRUM ON/OFF] 버튼을 누릅니다. 드럼 파트의 음소거를 해제하려면 [DRUM ON/OFF] 버튼을 한 번 더 누릅니다.

5. 곡 연주를 멈추려면 [▶/■] 버튼을 한 번 더 누릅니다.

곡 음량 조절

[▶/■] 버튼을 누른 상태에서 VOLUME[+] 또는 VOLUME[-] 버튼 중 하나를 누릅니다.

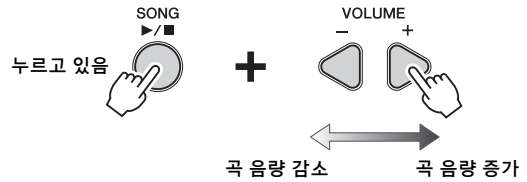

- VOLUME[+] 버튼을 누를 때마다 곡 음량이 하나씩 올라갑니다.
- VOLUME[-] 버튼을 누를 때마다 곡 음량이 하나씩 내려갑니다.

주

설정된 음량은 드럼 모듈의 10가지 곡에 공통됩니다.

음소거된 드럼 파트의 음량 조절

곡을 연주하는 동안 [DRUM ON/OFF] 버튼을 누르면 곡의 드럼 파트가 음소거됩니다. 즉, 음량이 0으로 줄어 듭니다. 하지만 이런 상황에서 드럼 파트가 약간 들리게 하려면 아래 설명과 같이 음소거 음량을 조절할 수 있습니다.

1. [▶/■] 버튼을 눌러 곡을 시작합니다.



2. [DRUM ON/OFF] 버튼을 눌러 드럼 파트를 음소거 합니다.

버튼은 드럼 파트가 음소거되면 꺼지고 드럼 파트가 재생되면(음소거되지 않으면) 켜집니다.



3. [DRUM ON/OFF] 버튼을 누른 상태에서 [VOLUME+] 또는 [VOLUME-] 버튼 중 하나를 누릅니다.

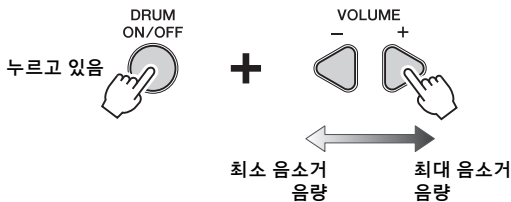

- -[VOLUME+] 버튼을 누를 때마다 음소거된 드럼 음량이 하나씩 올라갑니다.
- [VOLUME-] 버튼을 누를 때마다 음소거된 드럼 음량이 하나씩 내려갑니다.

[DRUM ON/OFF] 버튼을 한 번 더 누르면 드럼 파트의 음소거를 해제하고 일반 음량을 복구할 수 있습니다.

MIDI 곡 가져오기

드럼 모듈과 호환되는 앱을 사용해 드럼 모듈의 MIDI 곡을 가져올 수 있습니다.

호환되는 스마트 기기 및 애플리케이션에 관한 자세한 내용은 아래 웹사이트를 참조하십시오.

연결 방법에 관한 자세한 내용은 아래 웹 페이지의 “iPhone/iPad 연결 설명서”(PDF)를 참조하십시오.

<https://download.yamaha.com/>

Support 웹사이트에 접속하여 "Manual Library"를 클릭한 다음 해당 모델 이름을 입력하십시오.

주

- 가져오기한 MIDI 곡을 삭제하려면 메뉴 모드의 곡 삭제 파라미터에 대한 설명을 참조하십시오(55페이지).
- 드럼 모듈과 함께 사용 시 스마트 기기에 의한 잡음으로 발생하는 간섭 위험이 없도록, 에어플레이인 모드를 켜 다음 Wi-Fi를 켜십시오.

주의사항

떨어져서 손상되는 일이 없도록 스마트 기기를 안정된 표면 위에 올려놓으십시오.

메트로놈 사용

내장된 메트로놈에 맞춰 전자 드럼 키트를 연주하면 리듬을 완벽하게 만들 수 있습니다.

메트로놈 시작 및 정지



- [M] 버튼을 눌러 메트로놈을 켭니다.
- [M] 버튼을 한 번 더 눌러 메트로놈을 끕니다.

메트로놈 음량 조절

메트로놈 음량을 조절하려면 [M] 버튼을 누른 상태에서 VOLUME[+] 또는 VOLUME[-] 버튼을 누릅니다.

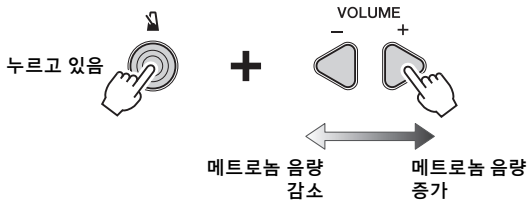

- VOLUME[+] 버튼을 누를 때마다 메트로놈 음량이 하나씩 올라갑니다.
- VOLUME[-] 버튼을 누를 때마다 메트로놈 음량이 하나씩 내려갑니다.

템포 확인

필요한 경우 숫자 버튼 등의 점멸 패턴과 음성 안내로 드럼 모듈의 현재 템포를 확인할 수 있습니다.
값이 클수록 템포가 빨라집니다.

TEMPO[+] 또는 TEMPO[-] 버튼을 한 번 누릅니다.

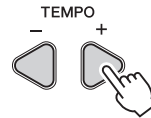

또는

[M] 버튼을 길게 누릅니다.



템포의 각 자릿수가 순서대로 깜박입니다.

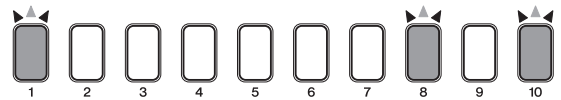

예:

템포가 108BPM일 경우, 숫자 버튼 등 [1]→[0]→[8]이 깜박입니다.

주

음성 안내 기능을 끄려면 7-1. 음성 안내 음량(53페이지)을 참조하십시오.

템포 조절

템포를 변경하고자 할 경우 다음 3가지 방법이 있습니다.

- TEMPO[+] 또는 TEMPO[-] 버튼을 사용하여 증가 또는 감소
- 숫자 버튼을 사용하여 BPM 직접 입력
- 패드에서 템포 태핑

주

- 드럼 모듈은 30~300BPM 범위의 템포를 지원합니다.
- 템포를 조절한 후에 다른 곡을 선택하면(27페이지) 선택한 곡의 템포가 메트로놈에 사용됩니다.

TEMPO[+] 또는 TEMPO[-] 버튼을 사용하여 증가 또는 감소

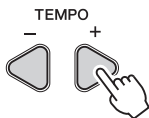

- TEMPO[+] 버튼을 누를 때마다 메트로놈 BPM이 하나씩 올라갑니다.
- TEMPO[-] 버튼을 누를 때마다 메트로놈 BPM이 하나씩 내려갑니다.

숫자 버튼을 사용하여 BPM 직접 입력

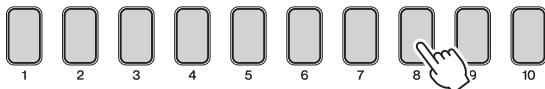

1. [M] 버튼을 누른 상태에서 숫자 버튼을 사용하여 BPM을 입력합니다.
드럼 모듈은 입력 템포를 음성으로 알려줍니다(영어).
예: 템포를 138BPM으로 설정
숫자 버튼을 [1]→[3]→[8]의 순서대로 누릅니다.

2. 필요한 모든 자릿수를 입력한 후 [M] 버튼에서 손을 뗍니다.
드럼 모듈은 새로운 템포를 음성으로 알려줍니다(영어).

주

- 숫자 버튼 [10]은 0의 값을 입력하는 데 사용됩니다. 숫자 10을 입력하는 데는 사용할 수 없습니다.
예: 템포를 110BPM으로 설정
숫자 버튼을 [1]→[1]→[10]의 순서대로 누릅니다.
[1]→[10]을 눌러서는 이 작업을 실행할 수 없습니다.
- 2자리수의 템포를 설정하기 위해 0을 먼저 입력할 필요가 없습니다.
예:
템포를 72BPM으로 설정하려면 숫자 버튼 [7]→[2]를 순서대로 누르기만 하면 됩니다. [10]→[7]→[2]를 누를 필요가 없습니다.
- 드럼 모듈이 템포를 음성으로 알릴 경우 반드시 숫자 버튼을 사용하여 새로운 템포를 직접 입력합니다. [M] 버튼을 누르고 있을 필요는 없습니다.

패드에서 템포 태핑

1. [M] 버튼을 누른 상태에서 원하는 템포로 3회 이상 패드를 칩니다.

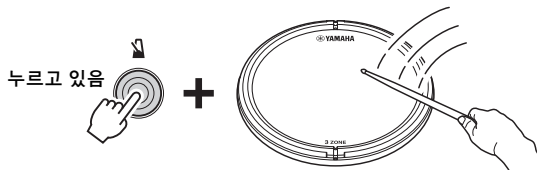

2. [M] 버튼에서 손가락을 뗍니다.
드럼 모듈은 새로운 템포를 음성으로 알려줍니다(영어).

주

- 패드를 사용하는 대신 TEMPO[+] 또는 TEMPO[-] 버튼을 3번 이상 눌러서도 템포를 태핑할 수 있습니다.

기타 설정

다음 메트로놈 관련 작업을 메뉴 모드에서 설정할 수 있습니다. 자세한 내용은 메뉴 모드(42페이지)에서 메트로놈 설정 파라미터 그룹에 대한 설명을 참조하십시오.

- 메트로놈 패턴
- 비트 단위의 메트로놈 길이
- 메트로놈 음향
- 메트로놈 사용 시 숫자 버튼 점등 패턴

교육 모드로 연습

제공되는 10가지의 교육으로 드럼 연주 방법을 즐겁게 배우고 마스터할 수 있습니다.

기본 교육	
리듬감 습득	
리듬 게이트(2가지 유형)	32페이지
소절 쉬어가기	36페이지
체인지 업	37페이지
다이내믹(강약)에 맞춰 연주	
다이내믹 게이트	33페이지
최대한 빠르게 연주	
패스트 블라스트	39페이지
파트별 연습	
파트 음소거	38페이지
연주 녹음	
레코더	40페이지

고급 교육	
— 기본 교육 후 숙달하십시오! —	
곡에 맞춰 연주	
곡 파트 게이트	34페이지
곡 악보 게이트	35페이지



교육 전

시작하기 전에 원하는 음악 카테고리를 선택하십시오.

1. 모드 스위치를 눌러 “PLAY” 등을 켭니다.
2. 해당 숫자 버튼을 눌러 음악 카테고리를 선택합니다.

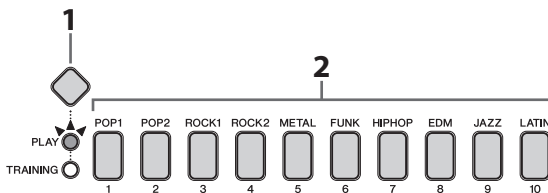

교육 세부 설정

메뉴 모드에서 연습 타이머, 난이도 등의 교육 세부 설정을 할 수 있습니다(41페이지).

교육 후

다음 교육 연습의 경우, 드럼 모듈이 1에서 10까지의 등급으로 능력을 평가하고 숫자 버튼을 사용하여 결과를 표시합니다.

- 리듬 게이트
- 다이내믹 게이트
- 곡 악보 게이트
- 체인지 업

숫자 버튼 [10] 은 가장 높은 점수를 나타냅니다. 숫자 버튼 [1]이 가장 낮은 점수입니다. 또한, 음성 안내는 아래와 같은 5단계를 사용하여 채점 결과를 알려줍니다. 좋은 점수를 받을 수 있도록 최선을 다하십시오.

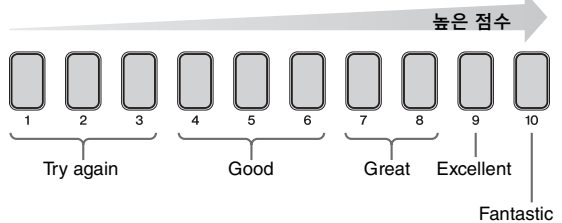

다른 연습으로 전환

다른 연습을 시작하려면 교육 모드로 다시 들어가야 합니다.

1. 모드 스위치를 눌러 “PLAY” 등을 켭니다(재생 모드).
2. 모드 스위치를 눌러 “TRAINING” 등을 켭니다(교육 모드).

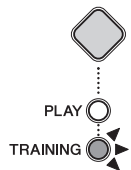

리듬감 습득

1. 리듬 게이트, 2. 리듬 게이트 ³

리듬 게이트는 곡이나 메트로놈에 맞춰 타이밍을 개선하기 위한 연습입니다. 완벽한 타이밍으로 치면 숫자 버튼 [5]와 [6]이 함께 깜박입니다. 너무 빠르거나 늦게 치면 음향이 생성되지 않습니다. 리듬 게이트를 사용하면 리듬감 개선에 크게 도움이 됩니다!

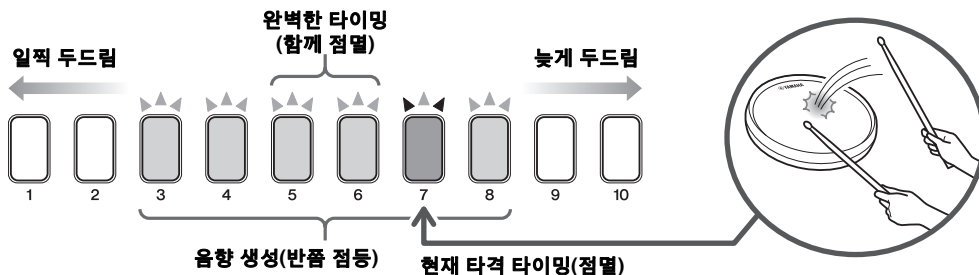

절차

1. 모드 스위치를 눌러 “TRAINING” 등을 켭니다(교육 모드).

주

“TRAINING” 등이 켜져 있으면 모드 스위치를 눌러 “PLAY” 버튼을 켜 후 모드 스위치를 다시 눌러 “TRAINING” 등을 켜십시오.

2. 숫자 버튼 [1] 또는 [2]를 눌러 리듬 게이트를 선택합니다. [1]은 16분음표 리듬 연습, [2]는 셋잇단음표 리듬 연습용입니다.

[▶/■] 버튼 및 [▶/■] 버튼이 깜박여 연습이 대기 상태임을 나타냅니다.

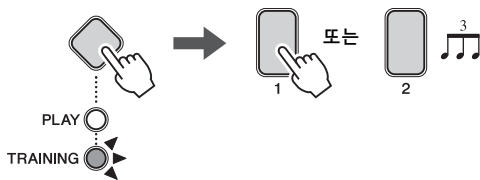

3. [▶/■] 버튼을 누르면 현재 곡이 연습에 사용됩니다. [▶/■] 버튼을 누르면 메트로놈이 사용됩니다.

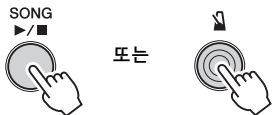

주

필요에 따라 메트로놈의 비트를 변경하십시오.

4. 곡이나 메트로놈에 맞춰 패드를 최대한 “정확한” 리듬으로 연주합니다.

5. 연습을 종료하려면 위의 3단계에서 시작 시 사용한 버튼을 누릅니다. 점수가 표시됩니다. (자세한 내용은 31페이지 참조)

팁

- 연습이 대기 상태이거나 연습 중일 때 숫자 버튼 [2]~[9]를 누르면 패드 타격 또는 음 생성 시 박자의 정확도에 맞춰 감도를 조절할 수 있습니다. 범위가 좁을수록 난이도가 높습니다.

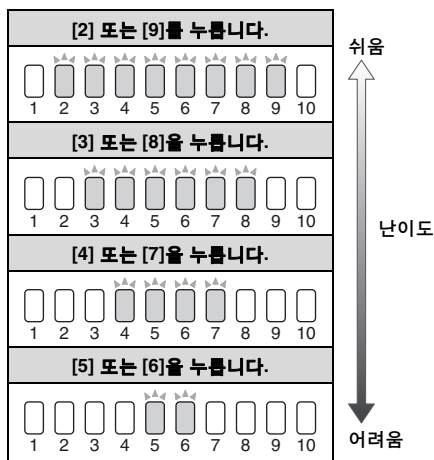

- “너무 느림”에서 “너무 빠름”을 나타내는 타이밍 표시 등의 방향은 반전시킬 수 있습니다. (메뉴 모드 “리듬 게이트 표시등 역전” 52페이지)
- 연습 시간은 조절할 수 있습니다. (메뉴 모드 “타이머” 51페이지)
- 패드를 치면 언제나 음향이 생성되도록 설정하거나 패드를 제 때 칠 경우에만 음향이 생성되도록 설정할 수 있습니다. (메뉴 모드 “타이밍 무시” 51페이지)

다이나믹(강약)에 맞춰 연주

3. 다이나믹 게이트

다이나믹 게이트는 적절한 강약에 맞춰 연주를 하기 위한 연습입니다. 이 연습의 목적은 약하게, 보통, 세게의 3가지 수준으로 조절을 하는 것입니다. 잘못된 다이나믹으로 치면 음향이 생성되지 않습니다. 연습의 마지막에 적절한 다이나믹에 맞춰 얼마나 정확하게 쳤는지가 평가됩니다. 다이나믹 게이트를 마스터하면 상황에 따라 다이나믹을 조절할 수 있는 숙련된 드러머가 될 것입니다.

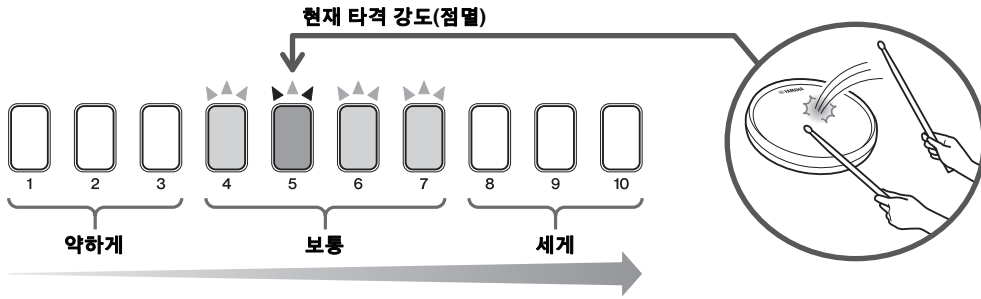

절차

1. 모드 스위치를 눌러 “TRAINING” 등을 켭니다.

주

“TRAINING” 등이 켜져 있으면 모드 스위치를 눌러 “PLAY” 버튼을 켜 후 모드 스위치를 다시 눌러 “TRAINING” 등을 켜십시오.

2. 숫자 버튼 [3]을 눌러 다이나믹 게이트를 선택합니다. [▶/■] 버튼이 깜박여 연습이 대기 상태임을 나타냅니다.

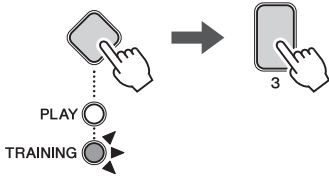

3. 원하는 패드를 쳐서 연습을 합니다.
4. 숫자 버튼 [1] 또는 [10]을 눌러 레벨을 선택합니다. [1]~[3]은 “약하게”, [4]~[7]은 “보통”, [8]~[10]은 “세게”입니다. 선택한 레벨의 숫자 버튼이 반쯤 점등됩니다.

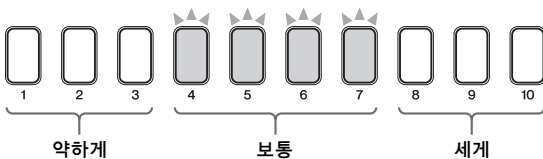

5. [▶/■] 버튼을 눌러 연습을 시작합니다.



6. 4단계에서 선택한 패드를 적절한 다이나믹에 맞춰 칩니다.
7. 연습을 종료하려면 [▶/■] 버튼을 누릅니다. 점수가 표시됩니다. (자세한 내용은 31페이지 참조)

팁

- 다이나믹의 범위는 조절할 수 있습니다. (메뉴 모드 “다이나믹 게이트 하한” 및 “다이나믹 게이트 상한”, 52페이지)
- 연습 시간은 조절할 수 있습니다. (메뉴 모드 “타이머”, 51페이지)

곡에 맞춰 연주

4. 곡 파트 게이트

곡 파트 게이트는 곡의 파트에 맞춰 실제 드럼 패턴을 연주하는 고급 연습입니다. 예를 들어 곡의 펄 인 파트만을 연습하거나 곡의 기본 드럼 패턴의 손 파트만을 연습할 수 있습니다. 곡 파트 게이트를 연습하기 전에 다른 기본 교육 프로그램을 숙달하는 것이 좋습니다. 곡 파트 게이트를 익히면 자신감을 가지고 전체 곡을 연주하기 위해 곡 악보 게이트를 연습할 수 있습니다 (35페이지).

주

악보(PDF)는 Yamaha 웹 사이트(<https://download.yamaha.com/>)에서 사용할 수 있습니다.

Support 웹사이트에 접속하여 "Manual Library"를 클릭한 다음 해당 모델 이름을 입력하십시오.



절차

1. 모드 스위치를 눌러 "TRAINING" 등을 켭니다.

주

"TRAINING" 등이 켜져 있으면 모드 스위치를 눌러 "PLAY" 버튼을 켜 후 모드 스위치를 다시 눌러 "TRAINING" 등을 켜십시오.

2. 숫자 버튼 [4]를 눌러 곡 파트 게이트를 선택합니다. [▶/■] 버튼이 깜박여 연습이 대기 상태임을 나타냅니다.

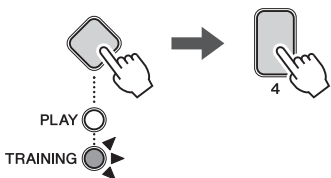

3. 해당 번호 버튼을 눌러서 연습 방법을 선택합니다.

주

이용 가능한 연습은 현재의 음악 카테고리에 따라 달라질 수 있습니다. 자세한 내용은 악보(PDF)를 참조하십시오.

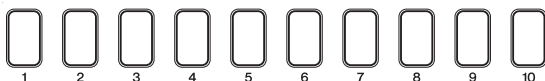

4. [▶/■] 버튼을 눌러 연습을 시작합니다. 곡이 연주됩니다.



5. 패드에서 연습 드럼 패턴을 연주합니다.

6. 연습을 종료하려면 [▶/■] 버튼을 누릅니다.

채점

연습 드럼 패턴을 반복할 때마다 음성 안내를 통해 점수가 발표됩니다. 연습 종료 후 총점은 평가되지 않습니다.

팁

- 음악 카테고리는 (해당 숫자 버튼을 계속 눌러) 변경할 수 있습니다.
- 연습 패턴의 음량은 조절할 수 있습니다. ([▶/■] 버튼을 누른 상태에서 VOLUME+[]/[] 버튼을 누릅니다.)
- 연습 드럼 패턴의 특정 파트를 음소거할 수 있습니다.
 - 음소거 설정은 [DRUM ON/OFF] 버튼이 반쯤 점등되어 있는 동안 유효합니다.
 - 곡이 연주될 때 음소거하려는 파트에 해당하는 패드를 칩니다. 선택한 파트가 음소거됩니다.
 - 음소거된 드럼 파트에 해당하는 패드를 일정 시간 동안 치지 않으면 자동으로 음소거가 해제됩니다.
 - 음소거 설정을 종료하려면 [DRUM ON/OFF] 버튼을 완전히 켜지도록 누릅니다.
- 연습 시간은 조절할 수 있습니다. (메뉴 모드 "타이머", 51페이지)
- 연습의 난이도는 조절할 수 있습니다. (메뉴 모드 "난이도", 51페이지)
- 패드를 치면 언제나 음향이 생성되도록 설정하거나 패드를 제 때 칠 경우에만 음향이 생성되도록 설정할 수 있습니다. (메뉴 모드 "타이밍 무시", 51페이지)

곡에 맞춰 연주

5. 곡 악보 게이트

곡 악보 게이트는 곡 전체에 맞춰 실제 드럼 패턴을 연주하기 위한 최종적인 연습입니다. 곡 악보 게이트를 연습하기 전에 우선 곡 파트 게이트(34페이지)를 가능한 한 완전히 익혀서 멋진 드러머가 되는 방법을 익히십시오.

주

악보(PDF)는 Yamaha 웹 사이트(<https://download.yamaha.com/>)에서 사용할 수 있습니다.

Support 웹사이트에 접속하여 "Manual Library"를 클릭한 다음 해당 모델 이름을 입력하십시오.



절차

1. 모드 스위치를 눌러 "TRAINING" 등을 켭니다.

주

"TRAINING" 등이 켜져 있으면 모드 스위치를 눌러 "PLAY" 버튼을 켜 후 모드 스위치를 다시 눌러 "TRAINING" 등을 켜십시오.

2. 숫자 버튼 [5]를 눌러 곡 악보 게이트를 선택합니다. [▶/■] 버튼이 깜박여 연습이 대기 상태임을 나타냅니다.

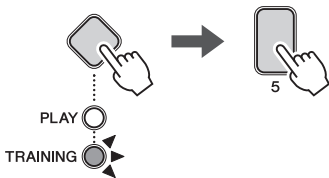

3. [▶/■] 버튼을 눌러 연습을 시작합니다.



- 4. 패드에서 드럼 패턴을 연주합니다. 전곡을 연주하고 나면 점수가 표시됩니다. (자세한 내용은 31페이지 참조)
- 5. 연습을 멈추려면 [▶/■] 버튼을 누릅니다. 곡이 끝나기 전에 연습을 멈추면 연습의 점수가 표시되지 않습니다.

팁

- (해당 숫자 키를 눌러) 음악 카테고리를 변경할 수 있습니다.
- 곡의 음량을 조절할 수 있습니다. ([▶/■] 버튼을 누른 상태에서 VOLUME[+]/[-] 버튼을 누릅니다.)
- 연습 드럼 패턴의 특정 파트를 음소거할 수 있습니다.
 - 음소거 설정은 [DRUM ON/OFF] 버튼이 반쯤 점등되어 있는 동안 유효합니다.
 - 곡이 연주될 때 음소거하려는 파트에 해당하는 패드를 치십시오. 선택한 파트가 음소거됩니다.
 - 음소거된 드럼 파트에 해당하는 패드를 일정 시간 동안 치지 않으면 자동으로 음소거가 해제됩니다.
 - 음소거 설정을 종료하려면 [DRUM ON/OFF] 버튼이 완전히 켜지도록 누릅니다.
- 연습의 난이도는 조절할 수 있습니다. (메뉴 모드 "난이도" 51페이지)
- 패드를 치면 언제나 음향이 생성되도록 설정하거나 패드를 제 때 칠 경우에만 음향이 생성되도록 설정할 수 있습니다. (메뉴 모드 "타이밍 무시" 51페이지)

리듬감 습득

6. 소절 쉬어가기

소절 쉬어가는 메트로놈 없이 일정한 템포를 유지하기 위한 연습입니다. 쉬어가기 후 소절의 첫 번째 비트를 얼마나 정확히 치는지가 평가됩니다. 소절 쉬어가기를 완전히 익히면 쉬어가기나 필요 후에도 일정한 템포를 유지할 수 있습니다.

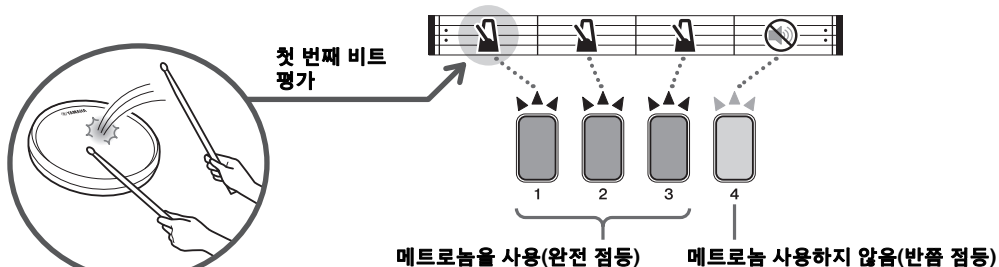

절차

1. 모드 스위치를 눌러 “TRAINING” 등을 켭니다.

주

“TRAINING” 등이 켜져 있으면 모드 스위치를 눌러 “PLAY” 버튼을 켜 후 모드 스위치를 다시 눌러 “TRAINING” 등을 켜십시오.

2. 숫자 버튼 [6]을 눌러 소절 쉬어가기를 선택합니다.
[M] 버튼이 깜박여 연습이 대기 상태를 나타냅니다.

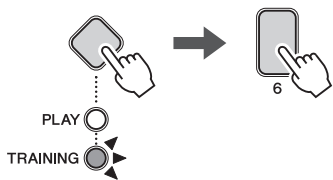

3. [M] 버튼을 눌러 연습을 시작합니다.
네 소절이 반복 재생됩니다. (첫 번째부터 세 번째 소절은 메트로놈을 사용해 그리고 네 번째 소절은 메트로놈 없이 반복) 해당 소절의 반복 재생에 맞춰 숫자 버튼이 깜박입니다.



4. 패드를 연주합니다.
5. 연습을 종료하려면 [M] 버튼을 누릅니다.

채점

쉬어가기 후 소절의 첫 번째 비트를 얼마나 정확히 치는지가 반복되는 네 소절마다 음성 안내를 통해 발표됩니다. 연습 종료 후 총점은 평가되지 않습니다.

팁

- 총 소절 수는 2에서 10까지 변경할 수 있습니다. 연습이 대기 상태이거나 연습 중일 때, 키가 반쯤 점등될 때까지 숫자 버튼을 길게 누릅니다. 예를 들어, 10개 소절을 반복하려면 숫자 버튼 [10]이 반쯤 점등될 때까지 숫자 버튼 [10]을 길게 누릅니다.
- 연습이 대기 상태이거나 연습 중일 때 소절 수에 해당하는 숫자 버튼을 누릅니다. 그러나 이 연습의 마지막 소절에는 언제나 메트로놈이 사용되지 않는다는 점을 유념하십시오. 예를 들어, 총 소절 수가 10으로 설정된 상태에서 숫자 버튼 [6]을 누르면 소절 1부터 6까지는 메트로놈으로 카운트되고, 소절 7부터 10까지는 메트로놈이 사용되지 않습니다.
- 연습 시간은 조절할 수 있습니다. (메뉴 모드 “타이머” 51페이지)

리듬감 습득

7. 체인지 업

체인지 업은 두 소절마다 바뀌는 7가지의 리듬을 연주하는 연습입니다. 리듬에 따라 얼마나 타이밍을 잘 유지하는지가 평가됩니다. 리듬이 바뀌어도 일정한 템포를 유지하도록 최선을 다하십시오.

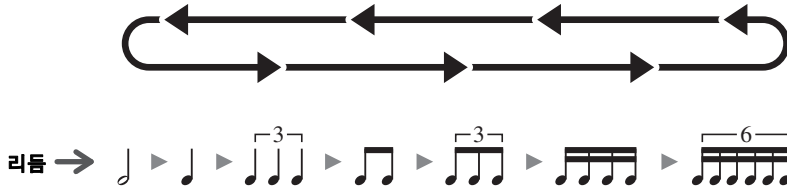

절차

1. 모드 스위치를 눌러 “TRAINING” 등을 켭니다.

주

“TRAINING” 등이 켜져 있으면 모드 스위치를 눌러 “PLAY” 버튼을 켜면 후 모드 스위치를 다시 눌러 “TRAINING” 등을 켜십시오.

2. 숫자 버튼 [7]을 눌러 체인지 업을 선택합니다. [▶/■] 버튼이 깜박여 연습이 대기 상태임을 나타냅니다.

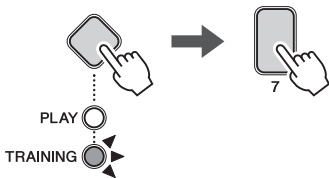

3. [▶/■] 버튼을 눌러 연습을 시작합니다. 연습 리듬과 메트로놈이 연주를 시작하고 리듬은 두 소절마다 바뀝니다.



4. 패드에서 연습 리듬을 연주합니다.
5. 연습을 종료하려면 [▶/■] 버튼을 누릅니다. 점수가 표시됩니다. (자세한 내용은 31페이지 참조)

팁

- 연습 리듬의 음량은 조절할 수 있습니다. ([▶/■] 버튼을 누른 상태에서 VOLUME+[]/[] 버튼을 누릅니다.)
- 연습 리듬은 음소거할 수 있습니다. [DRUM ON/OFF] 버튼을 누릅니다. 음소거를 해제하려면 다시 누릅니다.)
- 연습이 대기 상태이거나 연습 중일 때 아래와 같이 숫자 버튼을 눌러 7가지 리듬 중 일부를 건너 뛸 수 있습니다. 건너 뛸 리듬에 해당하는 숫자 버튼이 반쯤 점등됩니다.

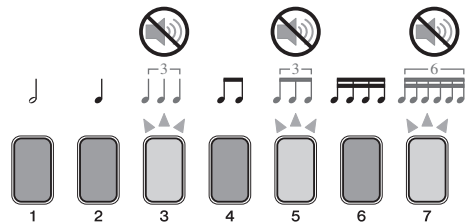

- 기본적으로 각 리듬은 두 소절마다 바뀝니다. 소절 수는 [10]을 몇 차례 눌러 변경할 수 있습니다. ([10]이 반쯤 점등되어 있을 경우 4개 소절, [10]이 완전히 점등되어 있을 경우 1개 소절, [10]이 완전히 꺼져 있을 경우 2개 소절(기본))
- 연습 시간은 조절할 수 있습니다. (메뉴 모드 “타이머” 51페이지)
- 연습의 난이도는 조절할 수 있습니다. (메뉴 모드 “난이도” 51페이지)
- 패드를 치면 언제나 음향이 생성되도록 설정하거나 패드를 제 때 칠 경우에만 음향이 생성되도록 설정할 수 있습니다. (메뉴 모드 “타이밍 무시” 51페이지)

파트별 연습

8. 파트 음소거

파트 음소거는 곡의 일부 또는 전체 드럼 파트(스네어, 킥 등) 및 드럼이 아닌 악기 파트를 음소거할 수 있는 연습입니다. 해당 숫자 번호를 눌러 음소거할 드럼 파트/악기 파트를 선택할 수 있습니다. 파트 음소거는 많은 면에서 유용합니다. 예를 들어 리듬의 스네어 파트만 연습하거나 베이스 기타 음향만으로 연습을 해서 리듬 섹션 기술을 강화할 수 있습니다. 이 연습은 채점이 되지 않는다는 점에 유의하십시오.

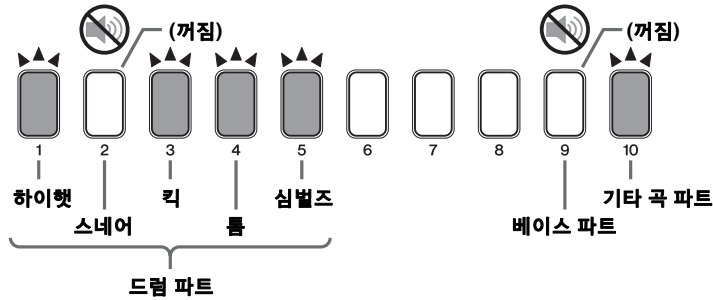

절차

1. 모드 스위치를 눌러 "TRAINING" 등을 켭니다.

주

"TRAINING" 등이 켜져 있으면 모드 스위치를 눌러 "PLAY" 버튼을 킁 후 모드 스위치를 다시 눌러 "TRAINING" 등을 켜십시오.

2. 숫자 버튼 [8]을 눌러 파트 음소거를 선택합니다. [▶/■] 버튼이 깜박여 연습이 대기 상태를 나타냅니다.

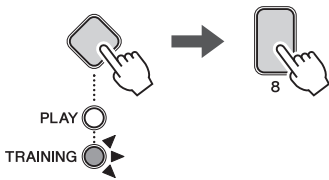

3. 드럼 파트/악기 파트를 음소거하려면 해당숫자 버튼 [1]~[5] 또는 [9]~[10]을 누릅니다. 음소거 파트의 숫자 버튼이 꺼집니다(위 그림 참조). 음소거를 해제하려면 숫자 버튼을 다시 누릅니다. 숫자 버튼이 켜집니다.

4. [▶/■] 버튼을 눌러 연습을 시작합니다.



5. 패드에서 곡에 맞춰 연주합니다.

6. 연습을 종료하려면 [▶/■] 버튼을 누릅니다.

팁

드럼 파트는 패드를 쳐서 음소거할 수 있습니다.

- [DRUM ON/OFF] 버튼을 (반쯤 접등되도록) 누릅니다.
- 연습 드럼 패턴에서 음소거하려는 파트에 해당하는 패드를 칩니다. 선택한 파트가 음소거되고 해당 숫자 버튼이 반쯤 꺼집니다.
- 음소거된 드럼 파트에 해당하는 패드를 일정 시간 동안 치지 않으면 자동으로 음소거가 해제되고 해당 숫자 버튼이 켜집니다.
- 음소거 설정을 종료하려면 [DRUM ON/OFF] 버튼이 완전히 켜지도록 누릅니다.

주

파트가 이미 음소거 되었다면(해당 숫자 버튼이 꺼짐) 패드는 계속 음소거 상태를 유지합니다.

최대한 빠르게 연주

9. 패스트 블라스트

패스트 블라스트는 60초 시간 제한 내에서 패드를 가능한 한 빠르게 치는 연습입니다. 반쯤 점등된 숫자 버튼은 남은 시간을 나타냅니다. 숫자 버튼이 모두 꺼지면 연습이 종료됩니다. 패드를 친 횟수가 숫자 버튼으로 표시되고 음성 안내를 통해 발표됩니다. 게임을 하듯이 빠른 드러밍 기술을 연습하십시오.

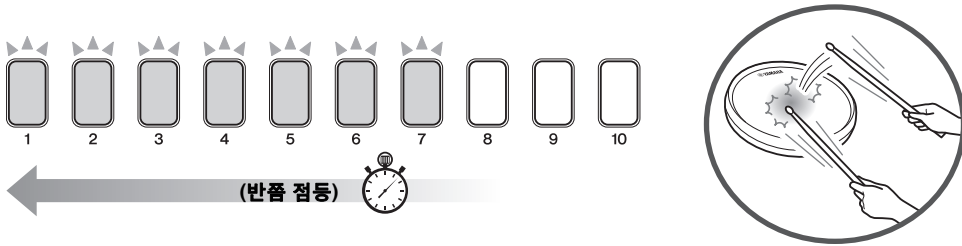

절차

1. 모드 스위치를 눌러 "TRAINING" 등을 켭니다.

주

"TRAINING" 등이 켜져 있으면 모드 스위치를 눌러 "PLAY" 버튼을 켜 후 모드 스위치를 다시 눌러 "TRAINING" 등을 켜십시오.

2. 숫자 버튼 [9]를 눌러 패스트 블라스트를 선택합니다.

[▶/■] 버튼이 깜박여 연습이 대기 상태임을 나타냅니다.

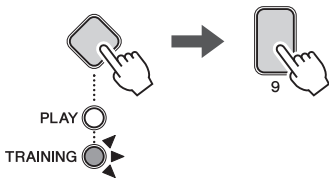

3. [▶/■] 버튼을 눌러 연습을 시작합니다.

첫 번째 패드를 치면 타이머가 시작됩니다.



4. 패드를 가능한 한 빠르게 칩니다.

교육이 종료되면 점수가 표시됩니다.

5. 연습을 멈추려면 [▶/■] 버튼을 누릅니다.

채점

예를 들어 점수가 480점이라면 숫자 버튼이 [4] - [8] - [10]으로 깜박일 것입니다.

- 점수는 음성 안내(영어)로도 발표됩니다.
- 자신의 점수를 다시 한 번 확인하려면 숫자 버튼 [1]~[10/0] 중 아무 번호나 누릅니다.

팁
시간 제한은 조절할 수 있습니다. (메뉴 모드 '패스트 블라스트 타이머' 53페이지).

연주 녹음

10. 레코더

레코더를 통해 연주를 쉽게 녹음할 수 있습니다. 이 녹음을 다시 재생하고 진행 정도를 점검하는 것뿐만 아니라 자신의 녹음에 맞춰 연주하는 데 사용할 수 있습니다. 이 교육은 채점이 되지 않는다는 점에 유의하십시오.

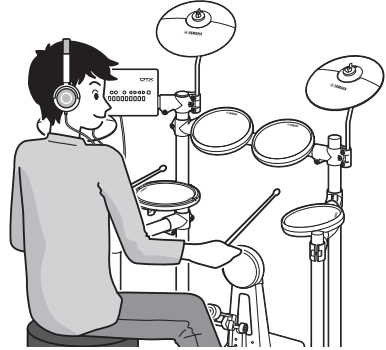

절차

1. 모드 스위치를 눌러 “TRAINING” 등을 켭니다.

주

“TRAINING” 등이 켜져 있으면 모드 스위치를 눌러 “PLAY” 버튼을 켜면 모드 스위치를 다시 눌러 “TRAINING” 등을 켜십시오.

2. 숫자 버튼 [10]을 눌러 레코더를 선택합니다. [▶/■] 버튼이 깜박여 연습이 대기 상태임을 나타냅니다.

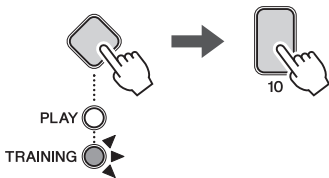

- 3. 패드를 연주하면 녹음이 자동으로 시작됩니다.
- 4. 연주가 끝나면 일정 시간 모든 패드를 치지 않고 놓아둡니다. 녹음이 자동으로 멈추고 녹음된 연주가 재생됩니다.
- 5. 연습을 종료하려면 모드 스위치를 누릅니다.

팁

- 곡에 맞춰 연주를 녹음할 수 있습니다. (녹음이 대기로 설정되어 있을 때 [▶/■] 버튼을 누릅니다.)
- 연주를 녹음하는 동안 메트로놈 소리를 들을 수 있습니다. (녹음이 대기로 설정되어 있을 때 [M] 버튼을 누릅니다.)
- 임의의 숫자 버튼을 눌러 녹음 재생을 멈출 수 있습니다. 임의의 숫자 버튼을 다시 누르면 녹음이 처음부터 다시 재생됩니다.
- 교육 모드를 종료하면 녹음된 연주는 삭제됩니다.
- 녹음은 “4 비트”로 비트가 설정되어 있으며 변경할 수 없습니다.

메뉴 모드를 사용하여 파라미터 설정

메뉴 모드를 사용하여 다음과 같은 7가지 그룹으로 구성되어 있는 드럼 모듈 파라미터와 기능을 설정할 수 있습니다.

1 메트로놈 설정

- 1-1. 패턴..... 42페이지
- 1-2. 비트..... 42페이지
- 1-3. 음향..... 42페이지
- 1-4. 숫자 버튼 점등 패턴..... 43페이지

2 키트 설정

- 2-1. 패드 사운드..... 43페이지
- 2-2. 패드 음량..... 43페이지
- 2-3. 패드 튜닝..... 44페이지
- 2-4. 더블 베이스 드럼..... 44페이지
- 2-5. 리버브..... 44페이지

3 MIDI 설정

- 3-1. 로컬 컨트롤..... 45페이지
- 3-2. 음표 번호..... 45페이지

4 하이햇 설정

- 4-1. 클러치 위치..... 46페이지
- 4-2. 스플래시 감도..... 46페이지
- 4-3. 풋 클로즈 위치..... 46페이지
- 4-4. 풋 클로즈 벨로시티..... 47페이지
- 4-5. 킥 벨로시티..... 47페이지

5 트리거 설정

- 5-1. 패드 벨로시티 곡선..... 48페이지
- 5-2. 크로스토크..... 49페이지
- 5-3. 스네어 패드 유형..... 49페이지
- 5-4. 페달 유형..... 50페이지
- 5-5. 게인..... 50페이지
- 5-6. 최소 레벨..... 50페이지

6 교육 설정

- 6-1. 타이머..... 51페이지
- 6-2. 난이도..... 51페이지
- 6-3. 타이밍 무시..... 51페이지
- 6-4. 리듬 게이트 표시등 역전..... 52페이지
- 6-5. 다이내믹 게이트 하한..... 52페이지
- 6-6. 다이내믹 게이트 상한..... 52페이지
- 6-7. 패스트 블라스트 타이머..... 53페이지

7 기타 설정

- 7-1. 음성 안내 음량..... 53페이지
- 7-2. 작동음 음량..... 53페이지
- 7-3. USB 오디오 출력 설정..... 54페이지
- 7-4. USB 오디오 출력 게인..... 54페이지
- 7-5. 오토 파워 오프 시간..... 54페이지
- 7-6. 스테레오/모노..... 55페이지
- 7-7. 키트 초기화..... 55페이지
- 7-8. 곡 삭제..... 55페이지
- 7-9. 마지막 전원을 켜 시점으로 되돌리기..... 56페이지
- 7-10. 출고 시 설정 복구..... 56페이지

기본 메뉴 모드 절차

1. 모드 스위치를 눌러 “PLAY” 및 “TRAINING”을 켭니다 (메뉴 모드).

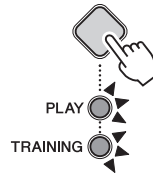

2. 설정하려는 파라미터가 들어있는 그룹에 해당하는 숫자 버튼을 누릅니다. (파라미터 그룹은 왼쪽의 계층 목록에 표시되어 있습니다.) 예를 들어 “1-2. 비트”를 선택하려면 숫자 버튼을 [1]→[2]의 순서대로 누릅니다.

• 설정값이 10 미만일 경우

현재 설정의 숫자 버튼은 완전히 켜지고 선택 가능한 숫자 버튼은 반쯤 켜집니다.

선택 가능한 설정



현재 설정

• 설정값이 10 이상일 경우

숫자 버튼이 계속 깜박이며 현재 설정을 나타냅니다. 예를 들어 현재 설정이 40일 때 숫자 버튼 등은 [4]→[10]으로 켜집니다.

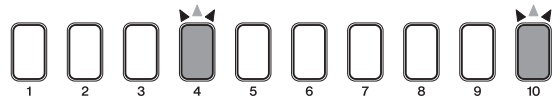

3. 새로운 설정을 입력합니다.

• 설정값이 10 미만일 경우

해당 숫자 버튼을 사용해 새 설정을 선택합니다.

• 설정값이 10 이상일 경우

TEMPO[+]/[-] 버튼을 눌러 설정값을 올리거나 내립니다. 얼마 동안 아무런 행동도 취하지 않으면 설정이 자동으로 복구됩니다.

주

설정값이 10 이상일 경우 숫자 버튼을 사용해 숫자값으로 파라미터를 직접 설정할 수 있습니다. 예를 들어, 105를 입력하려면 [1]→[10]→[5] 숫자 버튼을 순서대로 누릅니다. [10]은 0의 값을 입력하는 데 사용됩니다. 숫자 10을 입력하는 데는 [10]을 사용할 수 없습니다.

1 메트로놈 설정

1-1. 패턴

단계:

모드 스위치 길게 누르기 → [1] → [1] → 설정

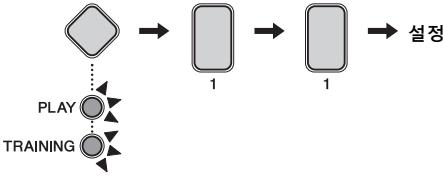

드럼 모듈의 메트로놈에 대한 8가지 패턴 중 하나를 선택할 수 있습니다.

1. 모드 스위치를 길게 눌러 메뉴 모드를 작동시킵니다.
2. 숫자 버튼 [1]을 눌러 메트로놈 설정 파라미터 그룹을 선택합니다.
3. 숫자 버튼 [1]을 눌러 패턴 파라미터를 선택합니다.
4. 해당 숫자 버튼 [1]~[8]을 사용하여 새로운 메트로놈 패턴을 선택합니다.

숫자 버튼	설정
[1]	♪ ♪ ♪ ♪
[2]	♪♪ ♪♪ ♪♪ ♪♪
[3]	♪♪♪♪ ♪♪♪♪ ♪♪♪♪ ♪♪♪♪
[4]	♪♪♪ ♪♪♪ ♪♪♪ ♪♪♪ └─┬─┘ └─┬─┘ └─┬─┘ └─┬─┘
[5]	3-2 Son Clave
[6]	2-3 Son Clave
[7]	3-2 Rumba Clave
[8]	2-3 Rumba Clave

1-2. 비트

단계:

모드 스위치 길게 누르기 → [1] → [2] → 설정

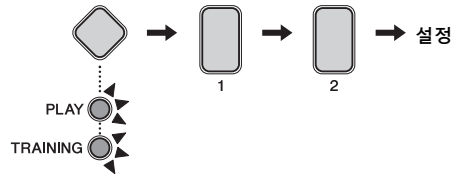

1~9 비트의 길이로 메트로놈을 설정할 수 있습니다.

1. 모드 스위치를 길게 눌러 메뉴 모드를 작동시킵니다.
2. 숫자 버튼 [1]을 눌러 메트로놈 설정 파라미터 그룹을 선택합니다.
3. 숫자 버튼 [2]를 눌러 비트 파라미터를 선택합니다.
4. 해당 숫자 버튼 [1]~[9]를 사용하여 새로운 메트로놈 비트 길이를 선택합니다.

숫자 버튼	설정
[1]	1비트
[2]	2비트
[3]	3비트
[4]	4비트
[5]	5비트
[6]	6비트
[7]	7비트
[8]	8비트
[9]	9비트

1-3. 음향

단계:

모드 스위치 길게 누르기 → [1] → [3] → 설정

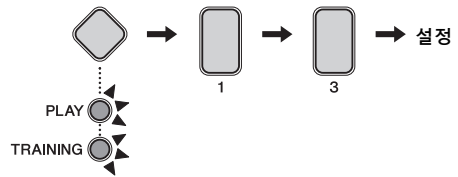

메트로놈 작동 음향을 표준 '틱' 소리, 카우벨, 드럼스틱, 음성 카운팅 등으로 설정할 수 있습니다.

1. 모드 스위치를 길게 눌러 메뉴 모드를 작동시킵니다.
2. 숫자 버튼 [1]을 눌러 메트로놈 설정 파라미터 그룹을 선택합니다.
3. 숫자 버튼 [3]을 눌러 음향 파라미터를 선택합니다.

4. 해당 숫자 버튼 [1]~[7]을 사용하여 새로운 메트로놈 음향을 선택합니다.

숫자 버튼	설정
[1]	메트로놈 톱 1
[2]	메트로놈 톱 2
[3]	카운벨
[4]	드럼스틱
[5]	클라베스
[6]	음성 카운팅 1
[7]	음성 카운팅 2(소절 수 포함)

1-4. 숫자 버튼 점등 패턴

단계:
모드 스위치 길게 누르기 → [1] → [4] → 설정

숫자 버튼 [1]~[10]은 재생 모드에서 메트로놈을 작동할 때 켜집니다. 다음 절차를 사용하여 버튼의 점등 패턴을 설정합니다.

1. 모드 스위치를 길게 눌러 메뉴 모드를 작동시킵니다.
2. 숫자 버튼 [1]을 눌러 메트로놈 설정 파라미터 그룹을 선택합니다.
3. 숫자 버튼 [4]를 눌러 숫자 버튼 점등 패턴 파라미터를 선택합니다.
4. 해당 숫자 버튼 [1]~[3]을 사용하여 새로운 점등 패턴을 선택합니다.

숫자 버튼	설정
[1]	꺼짐(미점등)
[2]	패턴 1
[3]	패턴 2

2. 키트 설정

2-1. 패드 사운드

단계:
모드 스위치 길게 누르기 → [2] → [1] → 설정

현재 키트의 패드에 지정된 사운드를 변경할 수 있습니다. 그렇게 하면 나만의 독창적인 키트를 만들기가 쉬워집니다.

1. 모드 스위치를 길게 눌러 메뉴 모드를 작동시킵니다.
2. 숫자 버튼 [2]를 눌러 키트 설정 파라미터 그룹을 선택합니다.
3. 숫자 버튼 [1]을 눌러 패드 사운드 파라미터를 선택합니다.
4. 패드를 쳐서 선택합니다.
5. TEMPO[+]/[-] 버튼을 사용하여 새로운 드럼 사운드 번호를 입력합니다. 사운드와 번호의 목록은 음색 목록(62페이지)을 참조하십시오.

설정
1~287

2-2. 패드 음량

단계:
모드 스위치 길게 누르기 → [2] → [2] → 설정

키트의 패드 음량을 조절할 수 있습니다.

1. 모드 스위치를 길게 눌러 메뉴 모드를 작동시킵니다.
2. 숫자 버튼 [2]를 눌러 키트 설정 파라미터 그룹을 선택합니다.
3. 숫자 버튼 [2]를 눌러 패드 음량 파라미터를 선택합니다.
4. 패드를 쳐서 선택합니다.
5. TEMPO[+]/[-] 버튼을 사용하여 새로운 음량을 입력합니다.

설정
0~127

2-3. 패드 튜닝

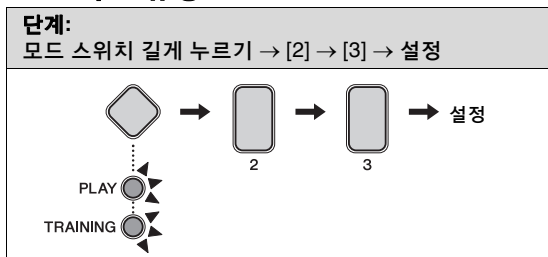

현재 키트 패드의 패닝을 조절할 수 있습니다.

1. 모드 스위치를 길게 눌러 메뉴 모드를 작동시킵니다.
2. 숫자 버튼 [2]를 눌러 키트 설정 파라미터 그룹을 선택합니다.
3. 숫자 버튼 [3]을 눌러 패드 패닝 파라미터를 선택합니다.
4. 패드를 쳐서 선택합니다.
5. TEMPO[+]/[-] 버튼을 사용하여 25센트 단위로 새로운 튜닝 설정을 입력합니다. “센트”는 음역에 대한 측정 단위입니다. 100센트는 1반음입니다. 64의 값은 일반 피치에 해당합니다(0센트).

설정
16(-1200센트)~64(0센트)~112(+1200센트)

2-4. 더블 베이스 드럼

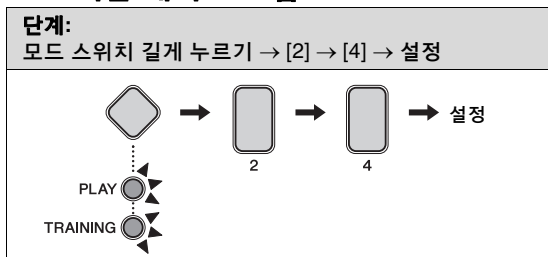

[HI-HAT CONTROL] 트리거 입력 잭에 연결된 페달을 작동할 때 드럼 모듈을 쉽게 구성함으로써 킥 드럼 음향을 출력할 수 있습니다. 이 편리한 기능은 더블 베이스 드럼 기법을 지원합니다.

1. 모드 스위치를 길게 눌러 메뉴 모드를 작동시킵니다.
2. 숫자 버튼 [2]를 눌러 키트 설정 파라미터 그룹을 선택합니다.
3. 숫자 버튼 [4]를 눌러 더블 베이스 드럼 파라미터를 선택합니다.

4. 숫자 버튼 [1] 또는 [2]를 사용하여 파라미터를 설정합니다. 사용 가능한 설정은 다음과 같습니다.

숫자 버튼	설정
[1]	꺼짐
[2]	켜짐

주

- 더블 베이스 드럼 기능이 작동되는 동안에는 [HI-HAT CONTROL] 트리거 입력 잭에 연결된 하이햇 컨트롤러를 사용하여 하이햇 열기 및 닫기를 시뮬레이션하지 못합니다.
- HH40 하이햇 컨트롤러를 사용할 경우 킥 속도를 조절할 수 있습니다. 자세한 내용은 4-5. 킥 벨로시티(47페이지)를 참조하십시오.

2-5. 리버브

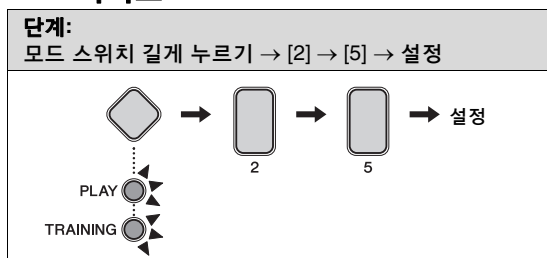

리버브 이펙트는 콘서트 홀이나 작은 클럽 등과 같은 실제 연주 공간의 복잡한 반향을 시뮬레이션하여 음향에 따뜻한 분위기를 더합니다. 다음 절차를 사용하여 현재 키트의 리버브 이펙트를 선택합니다.

1. 모드 스위치를 길게 눌러 메뉴 모드를 작동시킵니다.
2. 숫자 버튼 [2]를 눌러 키트 설정 파라미터 그룹을 선택합니다.
3. 숫자 버튼 [5]를 눌러 리버브 파라미터를 선택합니다.
4. 해당 숫자 버튼 [1]~[10]을 사용하여 새로운 리버브 이펙트를 선택합니다.

숫자 버튼	설정
[1]	꺼짐
[2]	홀
[3]	스튜디오
[4]	실내 1
[5]	실내 2
[6]	무대
[7]	작은 무대
[8]	플레이트
[9]	초기 반사음
[10]	게이트 리버브

3 MIDI 설정

3-1. 로컬 컨트롤

단계:
모드 스위치 길게 누르기 → [3] → [1] → 설정

로컬 컨트롤 파라미터는 드럼 모듈의 내부 톤 제너레이터가 패드 또는 곡 연주에 반응하여 음향을 출력하는지의 여부를 결정합니다. 보통, 이 파라미터는 "꺼짐"으로 설정되어 있는데, 이는 패드와 곡으로 음향이 출력된다는 의미입니다. "꺼짐"을 선택하면 톤 제너레이터는 기본적으로 패드와 곡에서 분리되며, 이 경우 어떠한 음향도 출력할 수 없습니다. "꺼짐" 설정은 드럼 연주를 시퀀서나 DAW 소프트웨어에서 MIDI 데이터로 녹음할 때 매우 유용합니다.

1. 모드 스위치를 길게 눌러 메뉴 모드를 작동시킵니다.
2. 숫자 버튼 [3]을 눌러 MIDI 설정 파라미터 그룹을 선택합니다.
3. 숫자 버튼 [1]을 눌러 로컬 컨트롤 파라미터를 선택합니다.
4. 숫자 버튼 [1] 또는 [2]를 사용하여 파라미터를 설정합니다. 사용 가능한 설정은 다음과 같습니다.

숫자 버튼	설정	설명
[1]	꺼짐	내부 톤 제너레이터가 패드와 곡에 반응하지 않습니다.
[2]	켜짐	내부 톤 제너레이터가 패드와 곡에 반응합니다.

주

- 드럼 모듈의 내부 톤 제너레이터는 로컬 컨트롤이 꺼져 있을 때 수신된 MIDI 데이터에 계속 응답합니다.
- 드럼 모듈은 로컬 컨트롤이 꺼져 있을 때 드럼 연주를 MIDI 데이터로 계속 출력합니다.

3-2. 음표 번호

단계:
모드 스위치 길게 누르기 → [3] → [2] → 설정

각 패드를 연주할 때 출력되는 MIDI 음표 번호를 설정할 수 있습니다.

1. 모드 스위치를 길게 눌러 메뉴 모드를 작동시킵니다.
2. 숫자 버튼 [3]을 눌러 MIDI 설정 파라미터 그룹을 선택합니다.
3. 숫자 버튼 [2]를 눌러 음표 번호 파라미터를 선택합니다.
4. 패드를 쳐서 선택합니다.
5. TEMPO[+]/[-] 버튼을 사용하여 새로운 음표 번호를 입력합니다.

설정
0~127

주

음표 번호 설정은 드럼 모듈을 컴퓨터에 연결한 상태에서만 해당됩니다. 자세한 내용은 MIDI 참고 설명서(PDF)를 참조하십시오.

4 하이햇 설정

4-1. 클러치 위치

단계:

모드 스위치 길게 누르기 → [4] → [1] → 설정

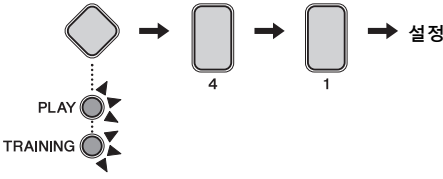

하이햇의 클러치 위치를 변경하는 이펙트를 시뮬레이션할 수 있습니다. 설정이 작을수록 오픈 하이햇 음향이 빨리 감쇄됩니다.

1. 모드 스위치를 길게 눌러 메뉴 모드를 작동시킵니다.
2. 숫자 버튼 [4]를 눌러 하이햇 설정 파라미터 그룹을 선택합니다.
3. 숫자 버튼 [1]을 눌러 클러치 위치 파라미터를 선택합니다.
4. TEMPO[+]/[-] 버튼을 사용하여 새로운 클러치 위치를 입력합니다.

설정
0-64

4-2. 스플래시 감도

단계:

모드 스위치 길게 누르기 → [4] → [2] → 설정

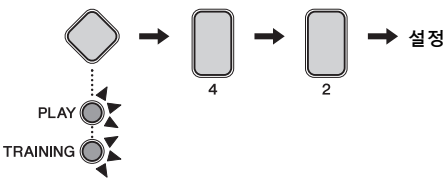

하이햇 풋 스플래시를 감지하는 감도의 정도를 설정할 수 있습니다. 값이 높을수록 하이햇 컨트롤러로 풋 스플래시 음향을 생성하기 쉬워집니다. 그러나 값이 높으면, 예를 들어 하이햇 컨트롤러를 살짝 작동시켜 박자를 맞추는 경우에 본의 아니게 스플래시 음향이 생성될 수 있습니다. 따라서 풋 스플래시를 연주하지 않으려면 이 파라미터를 "꺼짐"으로 설정하는 것이 좋습니다.

1. 모드 스위치를 길게 눌러 메뉴 모드를 작동시킵니다.
2. 숫자 버튼 [4]를 눌러 하이햇 설정 파라미터 그룹을 선택합니다.
3. 숫자 버튼 [2]를 눌러 스플래시 감도 파라미터를 선택합니다.

4. TEMPO[+]/[-] 버튼을 사용하여 새로운 스플래시 감도를 입력합니다.

설정
0-127

주

풋 스플래시를 끄려면 이 파라미터를 [0]으로 설정하십시오.

4-3. 풋 클로즈 위치

단계:

모드 스위치 길게 누르기 → [4] → [3] → 설정

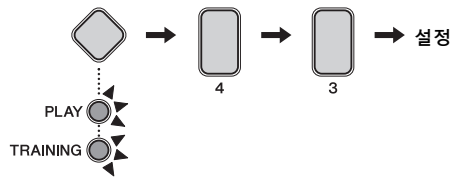

하이햇 컨트롤러를 작동시킬 때 하이햇 스위치가 열림에서 닫힘으로 전환되는 위치를 조절할 수 있습니다. 값이 낮을수록 상단 하이햇과 하단 하이햇 사이의 실제 열림이 작아집니다. 값을 크게 설정하면 상단 심벌즈와 하단 심벌즈 사이의 간격이 커지고, 페달을 밟을 때 풋 클로즈 또는 풋 스플래시가 발생하는 것을 방지할 수 있습니다.

이 파라미터의 경우 HH65 하이햇 컨트롤러 사용할 경우에만 효과가 있습니다.

1. 모드 스위치를 길게 눌러 메뉴 모드를 작동시킵니다.
2. 숫자 버튼 [4]를 눌러 하이햇 설정 파라미터 그룹을 선택합니다.
3. 숫자 버튼 [3]을 눌러 풋 클로즈 위치 파라미터를 선택합니다.
4. TEMPO[+]/[-] 버튼을 사용하여 새로운 풋 클로즈 위치를 입력합니다.

설정
0-32

4-4. 풋 클로즈 벨로시티

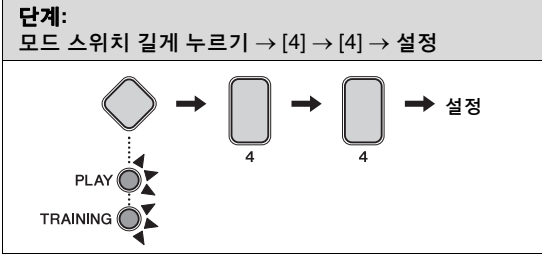

하이햇 컨트롤러로 출력되는 풋 클로즈 음향의 벨로시티(또는 강도)를 조절할 수 있습니다.

이 파라미터의 경우 HH40 하이햇 컨트롤러 사용할 경우에만 효과가 있습니다.

1. 모드 스위치를 길게 눌러 메뉴 모드를 작동시킵니다.
2. 숫자 버튼 [4]를 눌러 하이햇 설정 파라미터 그룹을 선택합니다.
3. 숫자 버튼 [4]를 눌러 풋 클로즈 벨로시티 파라미터를 선택합니다.
4. TEMPO[+]/[-] 버튼을 사용하여 새로운 벨로시티를 입력합니다.

설정
1~127

4-5. 킥 벨로시티

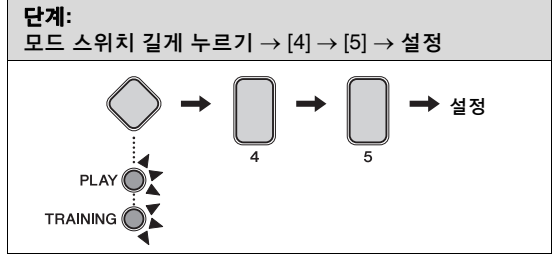

하이햇 컨트롤러로 출력되는 킥 음향의 벨로시티(또는 강도)를 조절할 수 있습니다. 킥 벨로시티 파라미터에 효과가 있으려면 더블 베이스 드럼을 현재 키트에 대해 "켜짐"으로 설정해야 합니다(44페이지).

이 파라미터의 경우 HH40 하이햇 컨트롤러 사용할 경우에만 효과가 있습니다.

1. 모드 스위치를 길게 눌러 메뉴 모드를 작동시킵니다.
2. 숫자 버튼 [4]를 눌러 하이햇 설정 파라미터 그룹을 선택합니다.
3. 숫자 버튼 [5]를 눌러 킥 벨로시티 파라미터를 선택합니다.
4. TEMPO[+]/[-] 버튼을 사용하여 새로운 벨로시티를 입력합니다.

설정
1~127

5 트리거 설정

5-1. 패드 벨로시티 곡선

단계:

모드 스위치 길게 누르기 → [5] → [1] → 설정

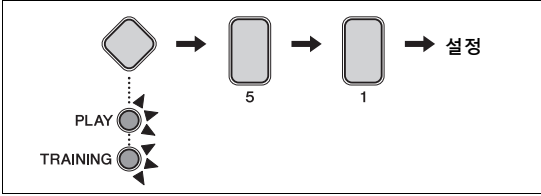

개별 패드에 대한 벨로시티 곡선을 선택할 수 있습니다. 벨로시티 곡선은 음향의 벨로시티(또는 강도)가 패드를 치는 강도에 얼마나 영향을 받을지를 결정합니다.

1. 모드 스위치를 길게 눌러 메뉴 모드를 작동시킵니다.
2. 숫자 버튼 [5]를 눌러 트리거 설정 파라미터 그룹을 선택합니다.
3. 숫자 버튼 [1]을 눌러 패드 벨로시티 곡선 파라미터를 선택합니다.
4. 패드를 쳐서 선택합니다.
5. TEMPO[+]/[-] 버튼을 사용하여 새로운 벨로시티 곡선 설정을 입력합니다.

설정
1~25

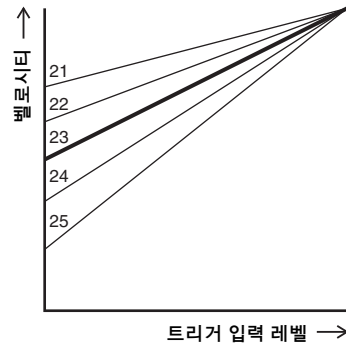
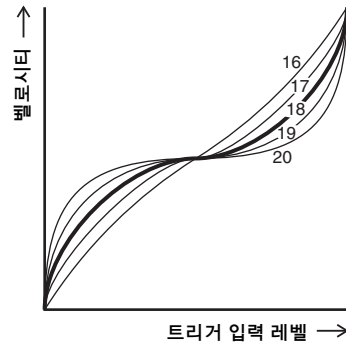
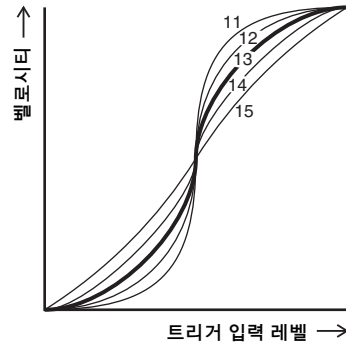
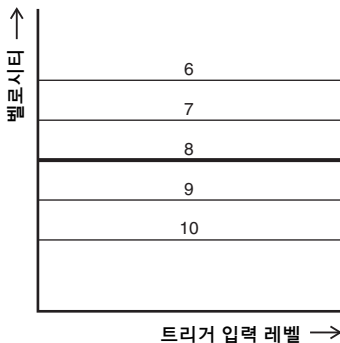
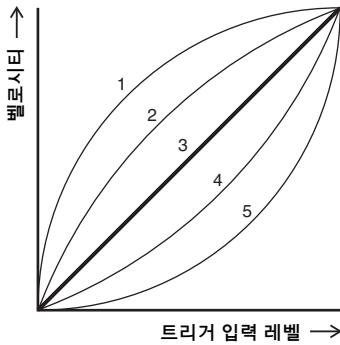

5-2. 크로스토크

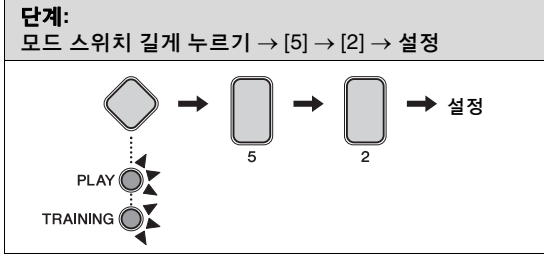

"크로스토크"는 패드 사이의 간섭 또는 진동으로 인해 두드린 패드 이외의 패드에서 출력되는 헛된 트리거 신호 출력을 나타내는 용어입니다. 개별 패드의 크로스토크 파라미터를 조절하여 이 현상이 발생하는 것을 방지할 수 있습니다.

1. 모드 스위치를 길게 눌러 메뉴 모드를 작동시킵니다.
2. 숫자 버튼 [5]를 눌러 트리거 설정 파라미터 그룹을 선택합니다.
3. 숫자 버튼 [2]를 눌러 크로스토크 파라미터를 선택합니다.
4. 패드를 쳐서 선택합니다.
5. TEMPO+|/[-] 버튼을 사용하여 새로운 설정(%)을 입력합니다. 값이 클수록 크로스토크 방지 효과가 높습니다. 단, 가벼운 드럼 연주 중에 패드를 동시에 연주하기가 어려워질 수 있습니다.

설정
0-99

5-3. 스네어 패드 유형

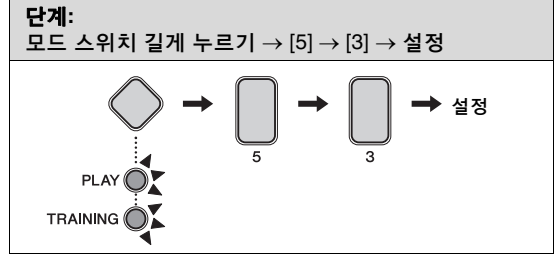

드럼 모듈에 연결되는 스네어 패드의 유형을 지정할 수 있습니다.

1. 모드 스위치를 길게 눌러 메뉴 모드를 작동시킵니다.
2. 숫자 버튼 [5]를 눌러 트리거 설정 파라미터 그룹을 선택합니다.
3. 숫자 버튼 [3]를 눌러 스네어 패드 유형 파라미터를 선택합니다.
4. 해당 숫자 버튼 [1]~[6]을 사용하여 새로운 스네어 패드 유형을 선택합니다.

숫자 버튼	설정
[1]	자동 식별 ([2]와 [3]에만 해당)
[2]	TP70S
[3]	DX402K/DTX432K에 포함된 스네어 패드
[4]	XP 시리즈 패드
[5]	TP70S 반전
[6]	XP 시리즈 패드 반전

주

- [1]로 설정하는 경우 드럼 모듈이 켜지면 전자 드럼 키트에 포함된 스네어 패드의 유형을 자동으로 식별합니다. 그 다음 숫자 버튼 [1]을 길게 누르면 드럼 모듈이 숫자 버튼 [2] 또는 [3]을 깜박여 자동 식별 결과를 표시합니다.
- 드럼 모듈에 연결되는 스네어의 유형을 변경할 때마다 해당 숫자 버튼([2]~[4])을 사용하여 이 설정을 업데이트하십시오. 예를 들어, XP 시리즈 패드를 사용할 경우 [4]를 선택하십시오.
- 설정 [5] 또는 [6]을 사용하여 림 1과 림 2에 지정된 드럼 음향을 전환(또는 반전)할 수 있습니다. 그렇게 하면 왼손잡이 드럼연주자가 자신의 전자 드럼 키트를 구성하기가 쉬워집니다.

5-4. 페달 유형

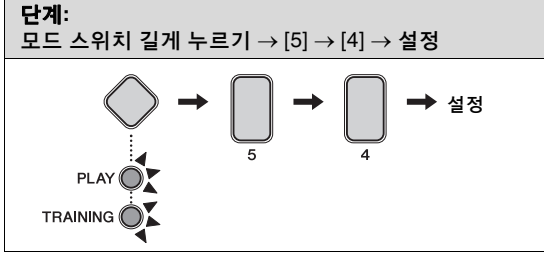

다음 파라미터를 사용하여 드럼 모듈에 연결되는 페달의 유형(하이햇 컨트롤러 및 킥)을 지정합니다.

1. 모드 스위치를 길게 눌러 메뉴 모드를 작동시킵니다.
2. 숫자 버튼 [5]를 눌러 트리거 설정 파라미터 그룹을 선택합니다.
3. 숫자 버튼 [4]를 눌러 페달 유형 파라미터를 선택합니다.
4. 해당 숫자 버튼 [1]~[5]를 사용하여 새로운 페달 유형을 선택합니다.

숫자 버튼	설정	
	하이햇 컨트롤러	킥 페달
[1]	자동 식별([2]와 [3]만 해당)	
[2]	HH65	KP65
[3]	HH40	KU100
[4]	HH40	KP65
[5]	HH65	KU100

주

- 이 파라미터는 보통 [1](자동 식별)로 설정할 수 있습니다.
- [1]로 설정하는 경우 드럼 모듈이 켜지면 전자 드럼 키트에 포함된 페달의 유형을 자동으로 식별합니다. 그 다음 숫자 버튼 [1]을 길게 누르면 드럼 모듈이 숫자 버튼 [2] 또는 [3]을 깜박여 자동 식별 결과를 표시합니다.
- 드럼 모듈을 켜기 전에 하이햇 컨트롤러를 연결하십시오. 하이햇 컨트롤러를 밟은 상태에서 드럼 모듈을 켜지 마십시오. 드럼 모듈이 페달 유형을 제대로 인식하지 못해 킥 음향이 예상보다 훨씬 작아질 수 있습니다.
- 드럼 모듈에 연결되는 하이햇 컨트롤러 또는 킥 페달 유형을 변경할 때마다 해당 숫자 버튼 [2]~[5]를 사용하여 이 설정을 업데이트 하십시오.

5-5. 게인

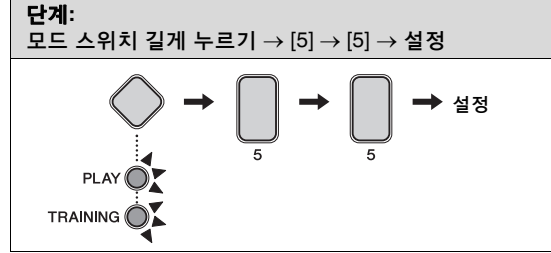

개별 패드의 트리거 신호 출력에 대한 게인 레벨을 설정할 수 있습니다. 게인 설정이 높을수록 가벼운 드럼 연주로 큰 음향이 출력될 수 있습니다.

1. 모드 스위치를 길게 눌러 메뉴 모드를 작동시킵니다.
2. 숫자 버튼 [5]를 눌러 트리거 설정 파라미터 그룹을 선택합니다.
3. 숫자 버튼 [5]를 눌러 게인 파라미터를 선택합니다.
4. 패드를 쳐서 선택합니다.
5. TEMPO[+]/[-] 버튼을 사용하여 새로운 게인 레벨을 입력합니다.

설정
1~127

5-6. 최소 레벨

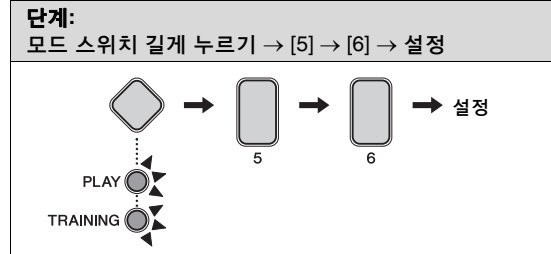

패드를 치는 강도가 이 레벨을 초과하지 않을 경우 패드는 응답으로 트리거 신호를 출력하지 않으며 아무런 음향도 출력되지 않습니다.

1. 모드 스위치를 길게 눌러 메뉴 모드를 작동시킵니다.
2. 숫자 버튼 [5]를 눌러 트리거 설정 파라미터 그룹을 선택합니다.
3. 숫자 버튼 [6]을 눌러 최소 레벨 파라미터를 선택합니다.
4. 패드를 쳐서 선택합니다.
5. TEMPO[+]/[-] 버튼을 사용하여 새로운 설정(%)을 입력합니다.

설정
0~99(%)

6 교육 설정

6-1. 타이머

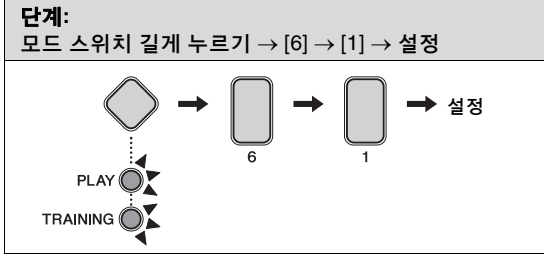

교육 모드에서 다음과 같은 연습에 대한 연습 시간을 설정할 수 있습니다.

- 리듬 게이트
- 다이내믹 게이트
- 곡 파트 게이트
- 소절 쉬어가기
- 체인지 업

타이머는 연습 시작 시 카운팅을 시작하고, 설정 시간에 도달하면 자동으로 연습이 종료됩니다.

1. 모드 스위치를 길게 눌러 메뉴 모드를 작동시킵니다.
2. 숫자 버튼 [6]을 눌러 교육 설정을 선택합니다.
3. 숫자 버튼 [1]을 눌러 타이머를 선택합니다.
4. 숫자 버튼 [1]~[10]을 사용하여 선호하는 연습 시간을 선택합니다.

숫자 버튼	설정
[1]	꺼짐
[2]	30초
[3]	60초
[4]	90초
[5]	120초
[6]	150초
[7]	180초
[8]	300초
[9]	480초
[10]	600초

6-2. 난이도

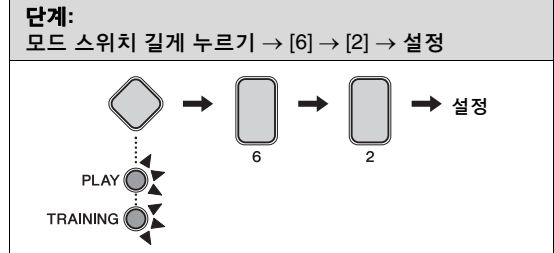

다음과 같은 연습의 교육 난이도를 설정할 수 있습니다.

- 곡 파트 게이트
- 곡 악보 게이트
- 체인지 업

1. 모드 스위치를 길게 눌러 메뉴 모드를 작동시킵니다.
2. 숫자 버튼 [6]을 눌러 교육 설정을 선택합니다.
3. 숫자 버튼 [2]를 눌러 난이도를 선택합니다.
4. 숫자 버튼 [1]~[5]를 사용하여 선호하는 난이도를 선택합니다. 난이도가 높을수록 교육이 어려워집니다.

설정
1-5

6-3. 타이밍 무시

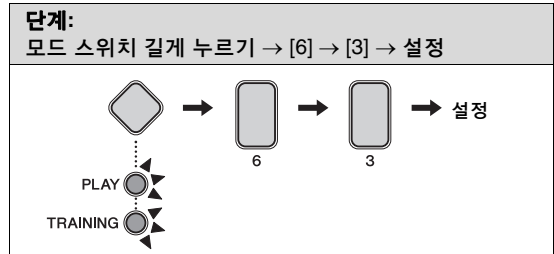

다음과 같은 교육의 경우, 패드를 치면 언제나 음향이 생성되도록 설정하거나 패드를 제 때 칠 경우에만 음향이 생성되도록 설정할 수 있습니다.

- 리듬 게이트
- 곡 파트 게이트
- 곡 악보 게이트
- 체인지 업

1. 모드 스위치를 길게 눌러 메뉴 모드를 작동시킵니다.
2. 숫자 버튼 [6]을 눌러 교육 설정을 선택합니다.
3. 숫자 버튼 [3]을 눌러 타이밍 무시를 선택합니다.

4. 개별 드럼 패드의 설정을 숫자 버튼 [1]~[5]를 사용해 선택합니다. 음향을 생성하도록 설정된 경우 패드를 치면 음향이 생성됩니다. 음향을 생성하지 않도록 설정된 경우 제 때 울바로 연주한 패드만이 음향을 생성합니다.

숫자 버튼	설정
[1] 하이햇	음향 생성(완전 점등)
[2] 스네어	
[3] 킁	
[4] 톰	
[5] 심벌즈	음향 생성하지 않음(반쯤 점등)

6-4. 리듬 게이트 표시등 역전

단계:
모드 스위치 길게 누르기 → [6] → [4] → 설정

리듬 게이트의 경우(32페이지), 숫자 버튼을 사용하는 시간 표시등을 선호도에 따라 역전할 수 있습니다. 일반 모드에서는 “빠르게”가 왼쪽에 있습니다. 역전 모드에서는 “빠르게”가 오른쪽에 있습니다.

1. 모드 스위치를 길게 눌러 메뉴 모드를 작동시킵니다.
2. 숫자 버튼 [6]을 눌러 교육 설정을 선택합니다.
3. 숫자 버튼 [4]를 눌러 리듬 게이트 표시등 역전을 선택합니다.
4. 숫자 버튼 [1] 또는 [2]를 사용하여 모드를 선택합니다.

숫자 버튼	설정	설명
[1]	일반 모드	← 빠르게 느리게 → 1 2 3 4 5 6 7 8 9 10
[2]	역전 모드	← 느리게 빠르게 → 1 2 3 4 5 6 7 8 9 10

6-5. 다이내믹 게이트 하한

단계:
모드 스위치 길게 누르기 → [6] → [5] → 설정

다이내믹 게이트의 경우(33페이지), 하한(“약하게”와 “보통” 사이의 한계값)을 설정할 수 있습니다.

1. 모드 스위치를 길게 눌러 메뉴 모드를 작동시킵니다.
2. 숫자 버튼 [6]을 눌러 교육 설정을 선택합니다.
3. 숫자 버튼 [5]를 눌러 다이내믹 게이트 하한을 선택합니다.
4. TEMPO[+]/[-] 버튼을 사용하여 한계값을 설정합니다.

설정
2-99

주

이 설정은 다이내믹 게이트 상한의 설정값을 초과하지 않도록 자동으로 고정될 수 있습니다.

6-6. 다이내믹 게이트 상한

단계:
모드 스위치 길게 누르기 → [6] → [6] → 설정

다이내믹 게이트의 경우(33페이지), 상한(“보통”과 “세게” 사이의 한계값)을 설정할 수 있습니다.

1. 모드 스위치를 길게 눌러 메뉴 모드를 작동시킵니다.
2. 숫자 버튼 [6]을 눌러 교육 설정을 선택합니다.
3. 숫자 버튼 [6]을 눌러 다이내믹 게이트 상한을 선택합니다.
4. TEMPO[+]/[-] 버튼을 사용하여 한계값을 설정합니다.

설정
2-99

주

이 설정은 다이내믹 게이트 하한의 설정값 미만이 되지 않도록 자동으로 고정될 수 있습니다.

6-7. 패스트 블라스트 타이머

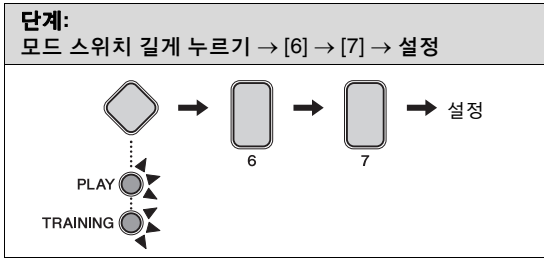

패스트 블라스트의 연습 타이머를 설정할 수 있습니다 (39페이지). 타이머는 연습 시작 시 카운팅을 시작하고, 설정 시간에 도달하면 자동으로 연습이 종료됩니다.

1. 모드 스위치를 길게 눌러 메뉴 모드를 작동시킵니다.
2. 숫자 버튼 [6]을 눌러 교육 설정을 선택합니다.
3. 숫자 버튼 [7]을 눌러 패스트 블라스트 타이머를 선택합니다.
4. 숫자 버튼 [1]~[10]을 사용하여 선호하는 연습 시간을 선택합니다.

숫자 버튼	설정
[1]	꺼짐
[2]	10초
[3]	30초
[4]	60초
[5]	90초
[6]	120초
[7]	180초
[8]	300초
[9]	480초
[10]	600초

7 기타 설정

7-1. 음성 안내 음량

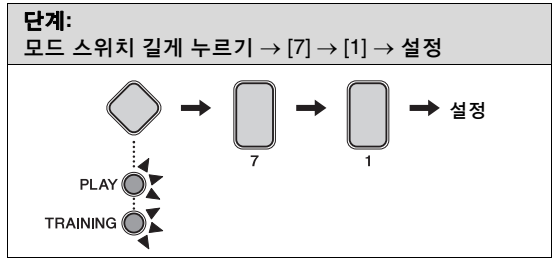

1. 모드 스위치를 길게 눌러 메뉴 모드를 작동시킵니다.
2. 숫자 버튼 [7]을 눌러 기타 설정을 선택합니다.
3. 숫자 버튼 [1]을 눌러 음성 안내 음량을 선택합니다.
4. 숫자 버튼 [1]~[10]을 사용하여 선호하는 음량을 선택합니다.

설정
1~10

주

이 파라미터를 [1]로 설정하면 음성 안내가 꺼집니다.

7-2. 작동음 음량

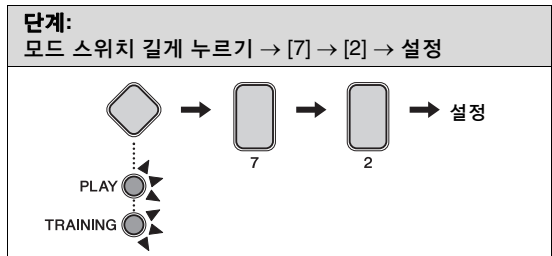

1. 모드 스위치를 길게 눌러 메뉴 모드를 작동시킵니다.
2. 숫자 버튼 [7]을 눌러 기타 설정을 선택합니다.
3. 숫자 버튼 [2]를 눌러 작동음 음량을 선택합니다.
4. 숫자 버튼 [1]~[10]을 사용하여 선호하는 음량을 선택합니다.

설정
1~10

주

이 파라미터를 [1]로 설정하면 작동음이 꺼집니다.

7-3. USB 오디오 출력 설정

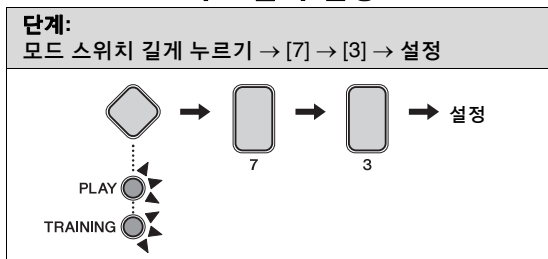

USB 오디오 입력을 USB OUT에 전송할지 여부를 설정할 수 있습니다. “출력”으로 설정되면, (예를 들어) PC의 오디오 데이터 인풋은 패드 연주와 섞여 USB OUT으로 함께 전송됩니다. “출력 없음”으로 설정되면, 오디오 데이터가 입력되고 PC에서 연주되어도 패드 연주만이 USB OUT으로 전송됩니다.

1. 모드 스위치를 길게 눌러 메뉴 모드를 작동시킵니다.
2. 숫자 버튼 [7]을 눌러 기타 설정을 선택합니다.
3. 숫자 버튼 [3]을 눌러 USB 오디오 출력 설정을 선택합니다.
4. 숫자 버튼 [1] 또는 [2]를 사용하여 파라미터를 선택합니다.

숫자 버튼	설정
[1]	출력 없음
[2]	출력

7-4. USB 오디오 출력 게인

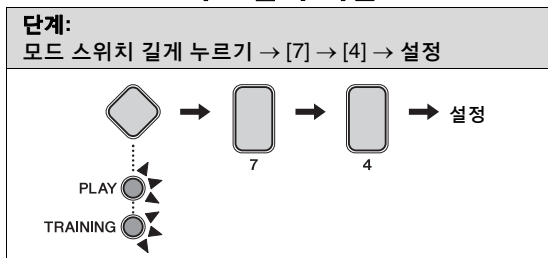

USB 오디오 출력 설정이 “출력”으로 설정되면 출력 게인 레벨을 설정할 수 있습니다.

1. 모드 스위치를 길게 눌러 메뉴 모드를 작동시킵니다.
2. 숫자 버튼 [7]을 눌러 기타 설정을 선택합니다.
3. 숫자 버튼 [4]를 눌러 USB 오디오 출력 게인을 선택합니다.
4. 숫자 버튼 [1]~[5]를 사용하여 선호하는 게인 레벨을 선택합니다.

숫자 버튼	설정
[1]	-12dB
[2]	-6dB
[3]	0dB
[4]	+6dB
[5]	+12dB

7-5. 오토 파워 오프 시간

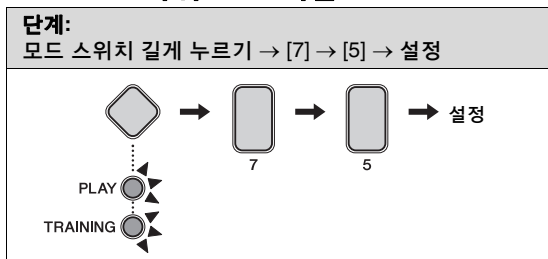

오토 파워 오프 기능(22페이지)이 작동하거나 작동 해제할 때까지의 시간을 설정할 수 있습니다.

1. 모드 스위치를 길게 눌러 메뉴 모드를 작동시킵니다.
2. 숫자 버튼 [7]을 눌러 기타 설정을 선택합니다.
3. 숫자 버튼 [5]를 눌러 오토 파워 오프 시간을 선택합니다.
4. 숫자 버튼 [1]~[7]을 사용하여 시간을 설정하거나 이 기능을 작동 해제합니다.

숫자 버튼	설정
[1]	오토 파워 오프 작동 해제
[2]	5분
[3]	10분
[4]	15분
[5]	30분(기본)
[6]	60분
[7]	120분

7-6. 스테레오/모노

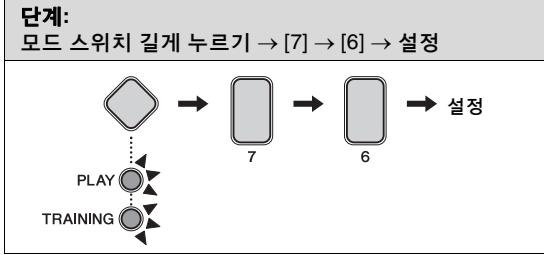

[PHONES/OUTPUT] 잭을 모노 또는 스테레오 음향 출력에 맞게 설정할 수 있습니다. 드럼 모듈을 외부 스피커, 믹서 또는 다른 유사한 장비와 사용하기 위해 이 잭에 표준 모노 오디오 케이블을 연결할 경우에는 모노 설정을 선택할 것을 권장합니다.

1. 모드 스위치를 길게 눌러 메뉴 모드를 작동시킵니다.
2. 숫자 버튼 [7]을 눌러 기타 설정을 선택합니다.
3. 숫자 버튼 [6]을 눌러 스테레오/모노를 선택합니다.
4. 숫자 버튼 [1] 또는 [2]를 사용하여 스테레오/모노를 선택합니다.

숫자 버튼	설정
[1]	스테레오
[2]	모노

7-7. 키트 초기화

특정 음악 카테고리에서 사용되는 드럼 키트의 기본 설정을 복구할 수 있습니다.

주의사항

키트를 초기화할 경우 모든 변경 사항이 손실됩니다. 따라서, 진행하기 전에 키트에 교체 불가능한 설정이 들어있지 않도록 해야 합니다.

1. 모드 스위치를 눌러 “PLAY” 등을 켭니다.
2. 해당 숫자 버튼 [1]~[10]을 눌러 초기화할 음악 카테고리를 선택합니다.

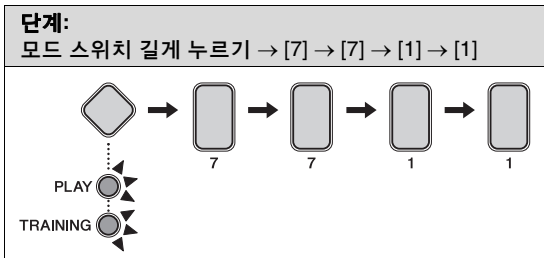

3. 모드 스위치를 길게 눌러 메뉴 모드를 작동시킵니다.
4. 숫자 버튼 [7]을 눌러 기타 설정을 선택합니다.

5. 숫자 버튼 [7]을 눌러 키트 초기화를 선택합니다.
 - 숫자 버튼 [1]이 켜집니다.
6. 숫자 버튼 [1]을 누릅니다.
 - 숫자 버튼이 깜박이기 시작합니다.
 - 초기화 진행을 원하지 않을 경우 바로 모드 스위치를 눌러 메뉴 모드를 종료합니다.
7. 숫자 버튼 [1]을 누릅니다.
 - 키트가 초기화됩니다.

7-8. 곡 삭제

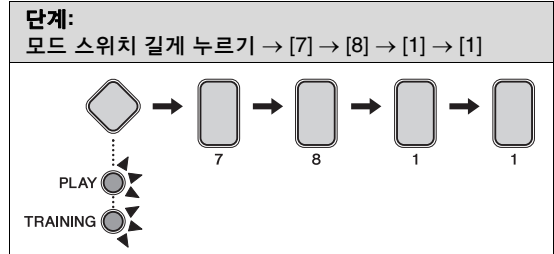

드럼 모듈에서 가져오기한 MIDI 곡을 삭제할 수 있습니다.

주의사항

삭제된 곡은 복구할 수 없습니다. 따라서, 진행하기 전에 곡에 교체 불가능한 데이터가 들어있지 않도록 해야 합니다.

1. 모드 스위치를 길게 눌러 메뉴 모드를 작동시킵니다.
2. 숫자 버튼 [7]을 눌러 기타 설정을 선택합니다.
3. 숫자 버튼 [8]을 눌러 곡 삭제를 선택합니다.
 - 숫자 버튼 [1]이 켜집니다.
4. 숫자 버튼 [1]을 누릅니다.
 - 숫자 버튼이 깜박이기 시작합니다.
 - 삭제 진행을 원하지 않을 경우 바로 모드 스위치를 눌러 메뉴 모드를 종료합니다.
5. 숫자 버튼 [1]을 누릅니다.
 - 곡이 삭제됩니다.

7-9. 마지막 전원을 켜 시점으로 되돌리기

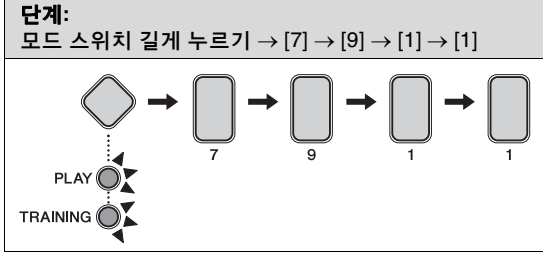

키트 모드, 곡 모드, 메뉴 모드의 모든 설정을 드럼 모듈의 마지막 전원을 켰을 때의 설정으로 되돌릴 수 있습니다.

주의사항

- 아래 설명된 설정을 재설정하면 마지막으로 드럼 모듈의 전원을 켜 시점 이후에 한 모든 변경 사항이 손실됩니다. 따라서, 진행하기 전에 교체 불가능한 설정이 들어있지 않도록 해야 합니다.
- 곡을 가져오거나 삭제한 후 설정을 변경하고 “마지막 전원을 켜 시점으로 되돌리기” 절차를 사용하면 마지막으로 드럼 모듈의 전원을 켜 시점의 설정을 되돌릴 수 없습니다. 곡을 가져오거나 삭제하기 전의 상태로만 되돌아갑니다.

1. 모드 스위치를 길게 눌러 메뉴 모드를 작동시킵니다.
2. 숫자 버튼 [7]을 눌러 기타 설정을 선택합니다.
3. 숫자 버튼 [9]을 눌러 마지막 전원을 켜 시점으로 되돌리기를 선택합니다.
 - 숫자 버튼 [1]이 켜집니다.
4. 숫자 버튼 [1]을 누릅니다.
 - 숫자 버튼이 깜박이기 시작합니다.
 - 초기화 진행을 원하지 않을 경우 바로 모드 스위치를 눌러 메뉴 모드를 종료합니다.
5. 숫자 버튼 [1]을 누릅니다.
 - 설정이 초기화됩니다.

7-10. 출고 시 설정 복구

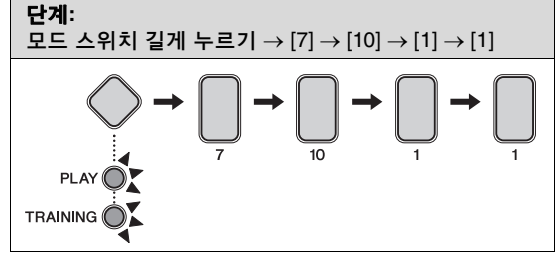

드럼 키트, 곡, 메뉴 모드의 모든 설정을 기본 설정으로 되돌립니다.

주의사항

아래 설명되어 있는 설정을 재설정할 경우 설정에 한 변경 사항이 손실됩니다. 따라서, 진행하기 전에 교체 불가능한 설정이 들어있지 않도록 해야 합니다.

1. 모드 스위치를 길게 눌러 메뉴 모드를 작동시킵니다.
2. 숫자 버튼 [7]을 눌러 기타 설정을 선택합니다.
3. 숫자 버튼 [10]을 눌러 출고 시 설정 복구를 선택합니다.
 - 숫자 버튼 [1]이 켜집니다.
4. 숫자 버튼 [1]을 누릅니다.
 - 숫자 버튼이 깜박이기 시작합니다.
 - 초기화 진행을 원하지 않을 경우 바로 모드 스위치를 눌러 메뉴 모드를 종료합니다.
5. 숫자 버튼 [1]을 누릅니다.
 - 설정이 초기화됩니다.

VOLUME[+]와 [-] 버튼을 모두 누른 상태에서 드럼 모듈을 켜도 출고 시 설정을 복구할 수 있습니다(22페이지).

별도 판매되는 부속 품목의 사용

아래의 절차에 따라 전자 드럼 키트에 다양한 부속 품목*을 추가하면 훨씬 더 즐겁게 드럼 연주를 할 수 있습니다.
(*: 별도 판매)

이 외부 패드(선택 사양)는 본 설명서 발행 시점을 기준으로 최신 모델입니다. 이후 출시 모델에 대한 자세한 내용은 아래 웹사이트를 통해 제공됩니다.

<https://www.yamaha.com/dtx/>

DTX402K 사용자 지침

DTX402K의 일부분으로 포함된 KU100 킥 유닛 및 하이햇 컨트롤러를 업그레이드하면 전자 드럼 키트를 실제와 훨씬 가까운 느낌이 들게 만들 수 있습니다.

KU100을 KP65로 업그레이드하면 풋 페달이 있어야 새로운 킥 패드를 연주할 수 있습니다.

KP65를 사용하면 PCY95AT 심벌즈 패드와 같은 패드를 추가할 수 있습니다. (자세한 내용은 “DTX432K 및 DTX452K 사용자 지침”의 “PCY95AT 심벌즈 패드 추가”를 참조하십시오.)

■ KU100 킥 유닛을 KP65 킥 패드로 교체

1. KP65 킥 패드를 조립합니다. 자세한 내용은 18페이지의 단계 11을 참조하십시오.
2. 드럼 모듈을 끕니다.
KP65 킥 패드는 드럼 모듈을 끈 상태에서 연결해야 합니다.
3. KU100에서 케이블을 분리하여 KP65의 뒤에 있는 [OUT ▶ DTX] 잭에 꽂습니다.

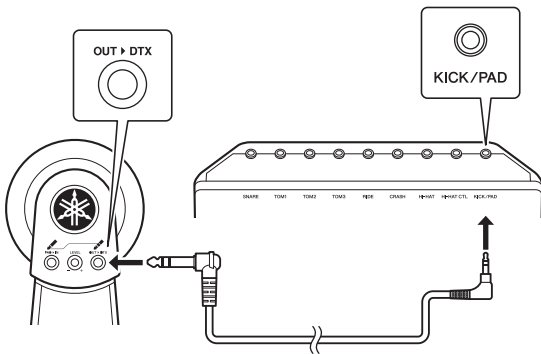

4. 드럼 모듈을 켭니다.
5. 킥 유형을 “KP65”로 설정합니다. 자세한 내용은 메뉴 모드(50페이지)에서 페달 유형 파라미터에 대한 설명을 참조하십시오.
6. KP65 킥 패드를 연주합니다.

■ 번들로 제공된 하이햇 컨트롤러를 HH65 하이햇 컨트롤러로 교체

1. 드럼 모듈을 끕니다.
드럼 모듈의 전원을 끈 상태에서 HH65 하이햇 컨트롤러를 연결해야 합니다.
2. 번들로 제공된 하이햇 컨트롤러에서 케이블을 분리하여 HH65의 [OUTPUT] 잭에 꽂습니다.
3. 드럼 모듈을 켭니다.
4. 하이햇 컨트롤러 유형을 “HH65”로 설정합니다. 자세한 내용은 메뉴 모드(50페이지)에서 페달 유형 파라미터에 대한 설명을 참조하십시오.
5. HH65 하이햇 컨트롤러를 연주합니다.

DTX432K 및 DTX452K 사용자 지침

■ PCY95AT 심벌즈 패드 추가

1. 드럼 모듈을 끕니다.
PCY95AT 심벌즈 패드는 드럼 모듈을 끈 상태에서 연결해야 합니다.
2. 심벌즈 패드에 포함된 케이블을 사용하여 KP65 킥 패드의 [PAD ▶ IN] 잭에 연결합니다.

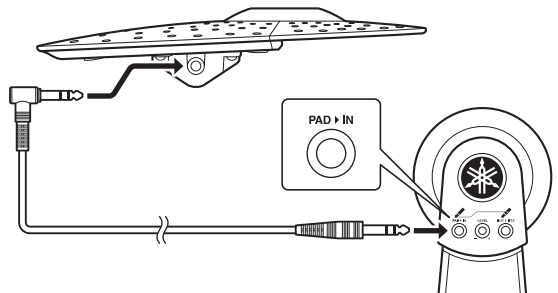

3. 드럼 모듈을 켭니다.
4. 새로 추가한 심벌즈 패드를 연주합니다.

컴퓨터에 연결

USB 케이블을 사용하여 드럼 모듈을 컴퓨터나 iPhone/iPad와 같은 스마트 기기에 연결하면 오디오 또는 MIDI 데이터를 전송하고 수신할 수 있습니다. 이 부분에서는 드럼 모듈과 컴퓨터의 연결 방법을 설명합니다.

주

USB 케이블은 포함되지 않습니다.

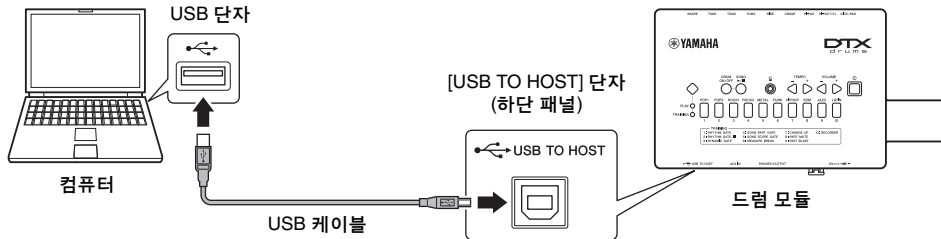

■ [USB TO HOST] 단자 사용 시 주의 사항

[USB TO HOST] 단자에 컴퓨터를 연결할 때 다음 사항을 반드시 준수하십시오. 그렇지 않을 경우 컴퓨터 작동이 멈춰 데이터가 훼손되거나 유실될 수 있습니다. 컴퓨터나 드럼 모듈이 작동을 멈추면 응용프로그램 소프트웨어 또는 컴퓨터 OS를 다시 시작하거나 드럼 모듈 전원을 껐다가 다시 켜십시오.

주의사항

- A-B형 USB 케이블을 사용하십시오. 또한 케이블이 3m 미만인지도 확인하십시오. USB 3.0 케이블은 사용할 수 없습니다.
- 컴퓨터를 [USB TO HOST] 단자에 연결하기 전에 컴퓨터의 절전 모드(예: 중지, 슬립 또는 대기 모드)를 모두 비활성화하십시오.
- 드럼 모듈의 전원을 켜고 끄거나 [USB TO HOST] 단자에 USB 케이블을 꽂거나 빼기 전에 컴퓨터에서 실행 중인 응용 프로그램을 모두 종료하십시오.
- 드럼 모듈을 켜거나 끈 후 USB 케이블을 연결하거나 분리할 때까지 6초 이상 기다리십시오.

Yamaha Steinberg USB 드라이버 설치

Windows 컴퓨터와 함께 오디오 데이터를 사용하려면 Yamaha Steinberg USB 드라이버를 설치해야 합니다.

주

macOS 컴퓨터를 사용할 때나 MIDI 데이터 처리만을 위해 Windows 컴퓨터를 사용할 때는 Yamaha Steinberg USB 드라이버를 설치할 필요가 없습니다.

1. 다음 URL에서 최신 Yamaha Steinberg USB 드라이버를 다운로드합니다.

<https://download.yamaha.com/>

Support 웹사이트에 접속하여 "Firmware/Software"를 클릭한 다음 해당 모델 이름을 입력합니다.

[↓ (드라이버 이름) 버튼]을 누르고 파일을 다운로드한 후 엽니다.

주

- 위의 웹페이지에는 시스템 요건에 대한 정보가 제공되어 있습니다.
- 개선을 위해 아무런 통보 없이 Yamaha Steinberg USB 드라이버가 업그레이드될 수 있습니다. 자세한 내용과 최신 정보는 위의 웹사이트를 참조하십시오.

2. Yamaha Steinberg USB 드라이버를 컴퓨터에 설치합니다.

자세한 내용은 Yamaha Steinberg USB 드라이버 설치 설명서를 참조하십시오.

MIDI 관련 참조

MIDI 및 컴퓨터를 통한 음악 생성 관련 정보는 MIDI 참고 설명서에 수록되어 있습니다. MIDI 참고 설명서(PDF)는 다음 웹페이지에서 다운로드할 수 있습니다.

<https://download.yamaha.com/>

Support 웹사이트에 접속하여 "Manual Library"를 클릭한 다음 해당 모델 이름을 입력합니다.

문제 해결

일부 문제는 기본 설정을 복구함으로써 해결할 수 있습니다(출고 시 설정 복구). 다음 지침이 효과가 없을 경우 출고 시 설정 복구를 권장합니다(22페이지 참조).

패드를 쳐도 음향이 생성되지 않거나 음량이 예상보다 낮습니다.

■ 다음과 같이 연결 상태를 확인합니다.

- 패드가 드럼 모듈의 트리거 입력 잭에 제대로 연결되었는지 확인합니다.
- 헤드폰이나 스피커가 [AUX IN] 잭이 아닌 [PHONES/OUTPUT] 잭에 제대로 연결되었는지 확인합니다.
- 드럼 모듈에 연결된 앰프 및 스피커가 켜져 있으나 최저 음량으로 설정되지는 않았는지 확인합니다.
- KP65 킥 패드를 사용하는 경우 레벨 다이얼을 조절해봅니다.
- 사용 중인 케이블의 연결 상태가 양호한지 확인합니다.

• DTX452K의 경우

드럼 모듈에서 HH40 하이햇 컨트롤러가 [HI-HAT CTL] 잭에 제대로 연결되고 KU100 킥 유닛이 [KICK/PAD] 잭에 연결되었는지 확인합니다(57페이지).

■ 다음과 같이 드럼 모듈의 설정을 확인합니다.

- 드럼 모듈의 음량이 완전히 내려가 있지 않은지 확인합니다. 숫자 버튼을 사용하여 숫자값으로 음량을 직접 입력하는 경우, 숫자를 연속적으로 빨리 눌러보십시오. (41페이지 참조)
- 메뉴 모드에서 다음 파라미터를 조절합니다.
 - 패드 음량(43페이지 참조)
 - 게인(50페이지 참조)
 - 패드 벨로시티 곡선(48페이지 참조)
 - 크로스토크(49페이지 참조)
 - 스네어 패드 유형(49페이지 참조)
 - 페달 유형(50페이지 참조)
 - 로컬 컨트롤(45페이지 참조)

■ 킥 음향이 예상대로 생성되지 않을 경우에는 다음과 같이 실행해 봅니다.

- 사용 중인 헤드폰에 따라 저음이 생성되지 않을 수 있습니다. 필요하다면 다른 헤드폰을 사용해 보십시오.

• DTX452K의 경우

KU100 킥 유닛을 사용할 경우 드럼 모듈을 켜기 전에 HH40 하이햇 컨트롤러를 연결합니다. HH40을 밟은 상태에서 드럼 모듈을 켜지 마십시오. 드럼 모듈이 페달 유형을 제대로 인식하지 못해 킥 음향이 예상보다 훨씬 작아질 수 있습니다.

■ 풋 클로즈드 하이햇 음향이 재생되지 않을 경우에는 다음과 같이 실행해 봅니다.

- 하이햇 컨트롤러가 확실하게 작동하고 있는지 확인합니다.
- 메뉴 모드의 더블 베이스 드럼 파라미터가 "Off"로 설정되어 있는지 확인합니다. (44페이지 참조)
- HH65 하이햇 컨트롤러를 사용하는 경우 메뉴 모드의 풋 클로즈 위치 파라미터를 작은 값으로 설정합니다. (46페이지 참조)

음향 또는 음량이 예상과 다르게 출력됩니다.

- 하이햇 스플래시 음향이 예상대로 생성되지 않을 경우에는 다음과 같이 실행해 봅니다.
 - 메뉴 모드에서 스플래시 감도 파라미터를 조절합니다. (46페이지 참조)
- HH65 하이햇 컨트롤러로 클로즈드 하이햇 음향을 출력하기 어려울 경우 다음과 같이 실행해 봅니다.
 - 메뉴 모드에서 풋 클로즈 위치 파라미터를 조절합니다. (46페이지 참조)
- 더 크고 작은 풋 클로즈드 하이햇 음향을 출력하기가 어려울 경우 다음과 같이 실행해 봅니다.
 - 메뉴 모드의 페달 유형 파라미터가 올바르게 설정되어 있는지 확인합니다. (50페이지 참조)
 - **DTX452K의 경우**
HH40 하이햇 컨트롤러를 사용하는 경우, HH40을 밟는 강도에 관계없이 벨로시티가 고정됩니다. 메뉴 모드에서 풋 클로즈 벨로시티 파라미터를 조절합니다. (47페이지 참조)
- 패드 사운드가 매우 높은 음량(즉, 높은 벨로시티)으로 출력되지 않을 경우에는 다음과 같이 실행해 봅니다.
 - 드럼 키트의 감도를 조절합니다. (26페이지 참조)
 - 메뉴 모드에서 게인 파라미터를 조절합니다. 설정이 높으면 드럼 음향도 커집니다. (50페이지 참조)
 - 메뉴 모드에서 패드 벨로시티 곡선 파라미터를 조절합니다. (48페이지 참조)
 - 권장하는 Yamaha 패드만을 사용하고 있는지 확인합니다. (Yamaha 이외의 제조업체 제품을 사용하면 과도하게 많은 신호가 출력될 수 있습니다.)
- 다른 패드에서 생성되는 드럼 음량의 균형이 맞지 않을 경우에는 다음과 같이 진행합니다.
 - 각 패드에 대해 메뉴 모드에서 패드 음량 파라미터를 조절합니다. (43페이지 참조)
 - 메뉴 모드의 스테레오/모노 파라미터가 올바르게 설정되어 있는지 확인합니다. (55페이지 참조)
- 드럼 모듈의 음량이 [AUX IN] 잭에 연결된 장치(휴대용 뮤직 플레이어 등)와 균형이 잘 맞지 않을 경우 다음과 같이 진행합니다.
 - 연결된 장치의 음량이 적합한 레벨로 설정되어 있는지 확인합니다. (21페이지 참조)
- 드럼 연주 음량이 드럼 모듈 곡과 균형이 잘 맞지 않을 경우 다음과 같이 진행합니다.
 - 곡 음량을 조절합니다. (27페이지 참조)

더블 트리거링, 크로스토크 또는 음향 건너뛰기(아래에서 설명) 현상이 나타나면 다음과 같이 진행합니다.

- **더블 트리거링, 즉 한 번 두드렸는데 여러 음향이 들리는 현상**
 - 해당 패드 또는 드럼 트리거에 출력이나 감도를 조절하는 컨트롤러가 있는 경우 아래로 들립니다.
 - 메뉴 모드에서 패드 유형 파라미터가 올바르게 설정되어 있는지 확인합니다. (49페이지 참조)
 - 메뉴 모드에서 게인 파라미터가 너무 높게 설정되어 있지는 않은지 확인합니다. (50페이지 참조)
- **크로스토크, 즉 두드린 패드가 아닌 패드에서 음향이 출력되는 현상**
 - 메뉴 모드에서 다음 파라미터를 조절합니다.
 - 게인(50페이지 참조)
 - 최소 레벨(50페이지 참조)
 - 크로스토크(49페이지 참조)
- **음향 건너뛰기, 즉 패드가 음향을 출력하지 못하는 현상(일반적으로 롤 또는 채워넣기 중)**
 - 영향을 받는 각 패드에 대해 메뉴 모드에서 크로스토크 파라미터를 적합한 레벨로 조절합니다. (49페이지 참조)

기타 일반적인 질문

- **드럼 모듈에서 설정을 저장하려면 어떻게 해야 하나요?**
 - 드럼 모듈은 [C](대기/켜짐) 버튼을 사용하여 끝 때마다 설정을 자동으로 저장합니다. (22페이지 참조)
- **모든 드럼 모듈 파라미터를 기본 설정으로 재설정하는 방법은 무엇인가요?**
 - 출고 시 설정 복구 기능을 사용하여 기본 설정을 복구할 수 있습니다. (22페이지 참조)
- **드럼 모듈의 파라미터를 드럼 모듈을 마지막으로 켜올 때의 설정으로 재설정하는 방법은 무엇인가요?**
 - 마지막 전원을 켜 시점으로 되돌리기 기능을 사용하여 할 수 있습니다. (56페이지 참조)
- **원하는 드럼 키트만을 기본 설정으로 재설정하는 방법은 무엇인가요?**
 - 메뉴 모드에서 키트를 초기화합니다. (55페이지 참조)
- **드럼 모듈을 사용하는 동안 꺼지지 않도록 하는 방법은 무엇인가요?**
 - 오토 파워 오프 기능을 작동 해제합니다. (22페이지 참조)
- **음성 안내나 작동음을 끄는 방법은 무엇인가요?**
 - 음성 안내 음량 파라미터(53페이지) 또는 작동음(53페이지)을 [1]로 조절합니다.
- **초크 기능이 작동하지 않을 경우 다음과 같이 실행해 봅니다.**
 - 센서가 있는 크래시 심벌즈를 사용하고 있는지 확인합니다. (17페이지 참조)

* MIDI 참고 설명서(PDF)에서도 문제해결 팁을 확인할 수 있습니다. (58페이지 참조)

데이터 목록

■ 음악 카테고리 목록

번호	음악 카테고리	곡 설명	키트 설명
1	POP1	8비트 팝	팝에 적합한 다양성 있는 키트
2	POP2	16비트 팝	게이트 리버브 드럼 음향을 시뮬레이션하는 키트
3	ROCK1	8비트 락	락 음악에 적합한 강력한 음향을 갖춘 키트
4	ROCK2	스윙 리듬이 있는 락 장르 곡	락 음악에 적합한 다양한 성격을 지닌 키트
5	METAL	베이스 드럼 2개를 사용하는 헤비 메탈 곡	하이햇 컨트롤러에 배정된 베이스 드럼이 있는 키트. 더블 베이스 설정에 유용
6	FUNK	업템포 펑크	고유한 높은 피치의 스네어 드럼이 있는 키트
7	HIPHOP	모던 힙합	모던 힙합을 위한 일반적인 설정이 있는 키트
8	EDM	일렉트로닉 댄스곡	일렉트로닉 댄스곡을 위한 일반적인 설정이 있는 키트
9	JAZZ	4비트 재즈	드럼 직경이 작은 키트. 재즈에 적합
10	LATIN	라틴 뮤직의 일종인 살사	다양한 라틴 퍼커션이 있는 키트

■ 음색 목록

키	스네어	툼	심벌즈
1 MapleC 22	31 MapleCustm	71 MapleC H	113 DarkRd20-1
2 Big Gate	32 Big Gate	72 MapleC M	114 DarkRd20-2
3 Rock	33 Rock	73 MapleC L	115 VtgRd 22
4 Vtg50s 22	34 Vintage50s	74 Big Gate H	116 WarmRd 20
5 Vtg70s 24	35 Vintage70s	75 Big Gate M	117 JazzRd 22
6 Metal	36 Metal	76 Big Gate L	118 SzRide 20
7 BirchC 22	37 BirchCustm	77 Rock H	119 Brilliant16
8 Jazz	38 Jazz	78 Rock M	120 Brilliant18
9 HipHop 1	39 HipHop 1	79 Rock L	121 Vivid 17
10 HipHop 2	40 HipHop 2	80 Vintg50s H	122 Bright 18
11 HipHop 3	41 EDM	81 Vintg50s M	123 Dark 18
12 HipHop 4	42 T8	82 Vintg50s L	124 Vintage 16
13 HipHop 5	43 T9	83 Vintg70s H	125 Vintage 18
14 HipHop 6	44 Analog	84 Vintg70s M	126 Jazz 18
15 HipHop 7	45 Gate 1	85 Vintg70s L	127 SzCrash 20
16 HipHop 8	46 Gate 2	86 Metal H	128 Splash 1
17 HipHop 9	47 Gate 3	87 Metal M	129 Splash 2
18 EDM	48 Electro 1	88 Metal L	130 China
19 T8-1	49 Electro 2	89 BirchC H	131 Trash
20 T8-2	50 Electro 3	90 BirchC M	132 ElecRide 1
21 T8-3	51 Electro 4	91 BirchC L	133 ElecRide 2
22 T8-4	52 Break	92 Jazz H	134 ElecRide 3
23 T9-1	53 DNB	93 Jazz M	135 ElecShaker
24 T9-2	54 Clap 1	94 Jazz L	136 T8 Ride
25 T9 Hard	55 Clap 2	95 Gate H	137 T9 Ride
26 ElecComp	56 Clap 3	96 Gate M	138 ElecCym 1
27 Break 1	57 Clap 4	97 Gate L	139 ElecCym 2
28 Break 2	58 Clap 5	98 Electro H	140 ElecCym 3
29 DNB 1	59 Clap 6	99 Electro M	141 ElecCym 4
30 DNB 2	60 Clap 7	100 Electro L	142 T8 Crash
	61 Clap 8	101 T8-1 H	143 T9 Crash
	62 Clap 9	102 T8-1 M	144 SynCrash 1
	63 Clap 10	103 T8-1 L	145 SynCrash 2
	64 Clap 11	104 T8-2 H	146 HipHopCr 1
	65 Clap 12	105 T8-2 M	147 HipHopCr 2
	66 Clap 13	106 T8-2 L	148 HipHopCr 3
	67 Clap 14	107 T9-1 H	149 HipHopCr 4
	68 Snap 1	108 T9-1 M	150 HipHopCr 5
	69 Snap 2	109 T9-1 L	151 RevCym 1
	70 Snap 3	110 Syn H	152 RevCym 2
		111 Syn M	
		112 Syn L	

하이햇

153 Brilliant14
 154 Dark 14
 155 Vintage 14
 156 Bright 14
 157 Jazz 14
 158 R&B 1
 159 R&B 2
 160 Electro 1
 161 Electro 2
 162 Electro 3
 163 Electro 4
 164 T8
 165 T9
 166 HipHop 1
 167 HipHop 2
 168 DNB

퍼커션

169 Cajon Mt
 170 Cajon Slp
 171 Cajon Lo
 172 Cajon Ft
 173 PndeiroTap
 174 PndeiroOp
 175 PndeiroShk
 176 PndeiroSld
 177 Claves
 178 Conga H Sw
 179 Conga L Sw
 180 BongoH Sw
 181 BongoL Sw
 182 Cowbell1Sw
 183 Cowbell 2
 184 Cowbell 3
 185 Shaker Op
 186 Shaker Cl
 187 Timbales H
 188 Timbales L
 189 Vibraslap
 190 Surdo Sw
 191 Tambarin 1
 192 Tambarin 2
 193 Maracas
 194 TriangleOp
 195 TriangleMt
 196 GuiroShort
 197 GuiroLong
 198 Agogo H
 199 Agogo L
 200 WoodBlockH
 201 WoodBlockL
 202 Caxixi Hit
 203 Whistle S
 204 Whistle L
 205 Djambe Lo
 206 Djambe Op
 207 Djambe Slp
 208 Djambe Mt
 209 TalkDr Op
 210 PotDrum Op
 211 Dundun Op
 212 Dundun Cl
 213 Darbuka Op
 214 Darbuka Sl
 215 Darbuka Mt
 216 Sangban Op
 217 Kenkeni Op
 218 AfricanBIH
 219 AfricanBIL
 220 Tombak Op
 221 Daf Open
 222 Daf Slap
 223 Daf Mute
 224 Riq Open
 225 Riq Slap
 226 Riq Shake
 227 Riq Hit
 228 Sagat Op
 229 Sagat Cl
 230 Sagat Sw
 231 Tabla Na
 232 Bayan Ge
 233 Dhol RH Op
 234 Dhol RH Cl
 235 Dhol LH Op
 236 Dhol LH Cl
 237 KanjiraHit
 238 KanjiraSlp
 239 KanjiraShk
 240 ZangGu
 241 ZangGu Rim
 242 BianGu
 243 BianGu Rim
 244 BianGuHand
 245 TangGu
 246 TangGu Rim
 247 PaiGu 1
 248 PaiGu 2
 249 PaiGu 3
 250 XiaoBo Opn
 251 XiaoBo Cls
 252 DaBo Opn
 253 DaBo Cls
 254 XiaoLuo
 255 ZhongLuo
 256 FengLuo
 257 ShangNao 1
 258 ShangNao 2
 259 Qing H
 260 Qing L
 261 Taiko Don
 262 Taiko Ka
 263 KoTaik1Ten
 264 KoTaik1Tsu
 265 KoTaik2Ten
 266 KoTaik2Tsu
 267 TsuzumiPon
 268 TsuzumiBnd
 269 OokawaChon
 270 Temple Blk

271 KontikiKon
 272 Kontiki Ki
 273 Atari Kon
 274 Atari Chi
 275 Ainote 1
 276 Ainote 2
 277 GranCasaOp
 278 Castanet
 279 SleighBel
 280 WindChime
 281 HandCym Op
 282 HandCym Mt
 283 FingrCymOp
 284 RibonCrash
 285 Timpani
 286 Tamtam
 287 Latin HH

사양

■ 드럼 모듈

톤 제너레이터	유형	AWM2
	최대 동시발음수	64음
	음색	드럼 및 퍼커션: 287 건반: 128
	드럼 키트	10 (모두 편집 및 덮어쓰기 가능)
	곡	10
	리버브	9가지 형식
메트로놈	템포	30~300BPM(탭 템포 및 음성 안내 기능)
	비트	1/4~9/4
기타	잭 및 단자	SNARE(미니 스테레오 오디오) TOM1(미니 모노 오디오) TOM2(미니 모노 오디오) TOM3(미니 모노 오디오) RIDE(미니 모노 오디오) CRASH(미니 스테레오 오디오) HI-HAT(미니 모노 오디오) HI-HAT CTL(미니 스테레오 오디오) KICK/PAD(미니 스테레오 오디오) USB TO HOST(B형) AUX IN(미니 스테레오 오디오) PHONES/OUTPUT(표준 스테레오 오디오) DC IN
	전력 소비	5W
	AC 어댑터	PA-130B(또는 이에 준하는 Yamaha 권장 제품)
	크기 및 중량	269 (W) × 147 (D) × 39 (H) mm, 0.5kg

* 본 설명서의 내용은 발행일 현재 최신 사양을 기준으로 하고 있습니다.
최신 설명서를 가져오려면 Yamaha 웹사이트에 접속 후 해당 설명서 파일을 다운로드 받으십시오.
제품 사양, 장비 또는 별도로 판매되는 선택 품목은 지역에 따라 변경될 수 있으므로, 해당 지역의 Yamaha 구입처에 문의하시기 바랍니다.

색인

기호

[12V] 커넥터 24
 [M] (메트로놈) 버튼 23
 [▶/■] 버튼 23
 [⏸] (대기/켜짐) 버튼 23
 [AUX IN] 잭 24
 [DRUM ON/OFF] 버튼 23
 [HI-HAT CTL] 잭 24
 [KICK/PAD] 잭 24
 [PHONES/OUTPUT] 잭 24
 [TEMPO] 버튼 23
 [USB TO HOST] 단자 24, 58
 [VOLUME] 버튼 23

숫자

9채널 스테이크 케이블 9, 10, 11

A

AC 어댑터 9, 10, 11, 21

F

FP6110A 10, 11

H

HH40 하이햇 컨트롤러 9
 HH65 하이햇 컨트롤러 10, 11, 25, 57

K

KP65 10, 11, 57
 KU100 킥 유닛 9

M

MIDI Reference(MIDI 참조) 58
 MIDI 설정 45
 MIDI 참고 설명서 7

P

PCY95AT 57

S

S 링 볼트 11

T

TP70S 스네어 패드 11, 25

Y

Yamaha Steinberg USB 드라이버 58

ㄱ

감도 26
 게인 50
 곡 27
 곡 삭제 55
 곡 약보 게이트 35

곡 파트 게이트 34
 교육 모드 23, 31

ㄴ

난이도 51

ㄷ

다이내믹 게이트 33
 달핼 25
 더블 베이스 드럼 44
 드럼 모듈 9, 10, 11
 드럼 키 9, 10, 11

ㄹ

레코더 40
 리듬 게이트 32
 림 25

ㅁ

마지막 전원을 켜 시점으로
 되돌리기 56
 메뉴 모드 23, 41
 메트로놈 29
 모드 스위치 23
 뮤직 플레이어 21

ㅂ

별도 판매되는 부속 품목 57
 비트 42

ㅅ

상단 패널 24
 소절 쉬어가기 36
 숫자 버튼 23
 스네어 패드 25
 스피커 21
 심벌즈 홀더 9, 10, 11
 심벌즈/하이햇 패드 9, 10, 11

ㅇ

열림 25
 오토 파워 오프 22
 오픈 림 샷 25
 음색 목록 62
 음성 안내 29, 53
 음소거 28
 음악 카테고리 목록 62

ㅈ

재생 모드 23, 26
 점수 31

ㅊ

체인지 업 37
 초크 25
 출고 시 설정 복구 22, 56

ㅋ

컨트롤 패널 23
 컴퓨터 58
 케이블 밴드 9, 10, 11, 20
 코드 클립 21
 크래시 심벌즈 패드 9, 10, 11
 크로스토크 49
 클로즈드 림 샷 25
 클릭 29
 키트 26
 킥 유닛 57

ㅌ

탬 템포 30
 템포 29
 톨 13
 트리거 입력 잭 24

ㅍ

파트 음소거 38
 패스트 블라스트 39
 패턴 42
 풋 클로즈 25

ㅎ

하단 패널 24
 하이햇 스플래시 25
 하이햇 홀더 9, 10, 11
 헤드 샷 25
 헤드폰 21

MEMO

MEMO

야마하뮤직코리아(주)

야마하 서비스 센터

 고객지원센터
(수신자 부담) | 080-004-0022

용산 (02) 790-0617, 080-904-6601

구로 (02) 892-0661

두림 (02) 702-0664~5

안산 (031) 411-6689

청주 (043) 268-6631

대전 (042) 221-6681

홍성 (041) 634-7827

전주 (063) 282-0661

광주 (062) 225-0661

대구 (053) 653-0662

포항 (054) 282-8523

울산 (052) 293-9228

부산 (051) 554-6610

강릉 (033) 655-0663

제주 (064) 724-0660

YAMAHA MUSIC KOREA LTD.

kr.yamaha.com

Yamaha web site

<https://www.yamaha.com/>

Yamaha Downloads

<https://download.yamaha.com/>

Manual Development Group
©2018 Yamaha Corporation
Published 11/2018 PLMA*.*- **B0

ZZ03370