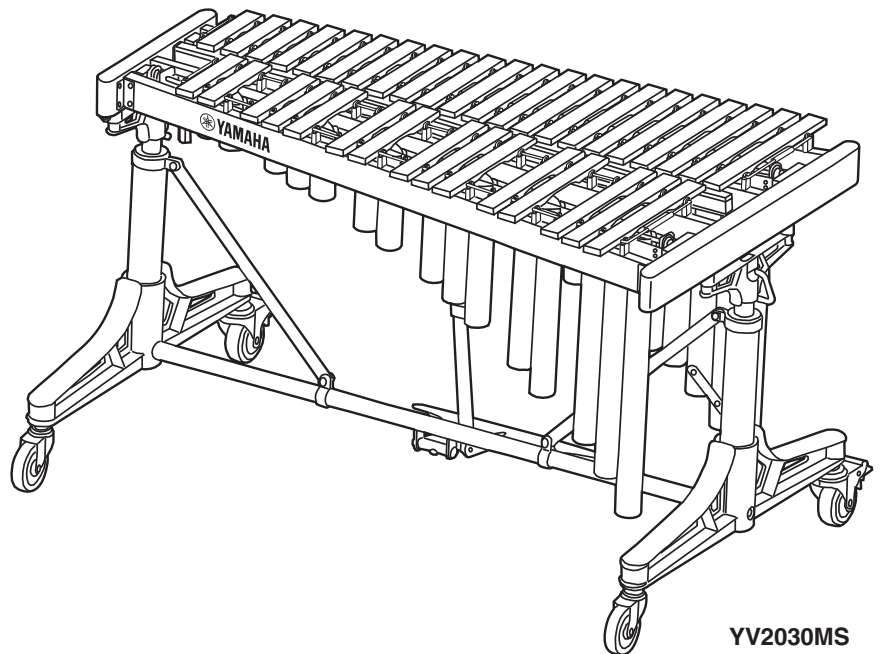

**VIBRAPHONE
YV2030MS****METALLOPHONE
YT2030MS****取扱説明書****Owner's Manual****Benutzerhandbuch****Mode d'emploi****Manual de instrucciones****Manual do Proprietário****Руководство пользователя****使用说明书****사용설명서****YV2030MS**

『安全上のご注意』（2 ページ）を必ずお読みください。

Make sure to read the "PRECAUTIONS" on page 2.

Lesen Sie unbedingt die "VORSICHTSMASSNAHMEN" auf Seite 2.

Assurez-vous de lire "PRÉCAUTIONS D'USAGE" à la page 2.

Asegúrese de leer "PRECAUCIONES" en la página 2.

Certifique-se de ler "PRECAUÇÕES" na página 2.

Обязательно прочтите разделы «ПРАВИЛА ТЕХНИКИ БЕЗОПАСНОСТИ» на стр. 2.

务请阅读第2页“注意事项”。

2 페이지의 “안전 주의사항” 을 반드시 읽어 주십시오.

안전 주의사항

사용 전에 반드시 “안전 주의사항”을 읽어 주십시오.
본 설명서를 찾기 쉬운 안전한 곳에 보관하여 향후에 참조하도록 하십시오.



주의

아래에 열거되어 있는 기본 주의사항을 반드시 준수하여 본인이나 타인의 신체적 부상 또는 본 제품이나 기타 재산의 손상을 방지하시기 바랍니다. 다음과 같은 주의사항들이 있으나 이 사항들에 국한되는 것은 아닙니다.

분해 금지

- 매뉴얼에 지침이 제공된 경우가 아니라면 수리 또는 부품 교체를 시도해선 안 됩니다.
- 가스 스프링을 분해하지 마십시오. 고압 가스가 가스 스프링 안에 밀봉되어 있으므로 분해를 시도하면 매우 위험하며 부상을 입을 수도 있습니다.

조립

- 본 설명서의 조립 지침에 따라 올바른 순서대로 제품을 조립하십시오. 또한 정기적으로 나사 또는 볼트를 조이십시오. 그렇지 않을 경우 제품에 손상이 가거나 제품이 뒤집어져 사용자가 부상을 입을 수 있습니다.

운반 및 설치

- 약기를 조립하거나 운반할 때 언제나 두 명 이상이 해야 합니다. 그렇지 않을 경우 제품에 손상이 가거나 제품이 뒤집어져 사용자가 부상을 입을 수 있습니다.
- 불안정한 장소에는 본 제품을 설치하지 마십시오. 본체가 떨어져서 고장이 나거나 사용자 혹은 다른 사람이 다칠 수 있습니다.
- 약기를 옮기거나 운반할 때 외에는 오른쪽과 왼쪽 다리 바퀴를 잠그십시오. 그렇지 않을 경우 약기가 움직이거나 뒤집혀 사용자가 부상을 입을 수 있습니다.
- 약기를 들어올려 운반할 때는 두 사람 이상이 측면 프레임을 받치십시오.
- 약기는 다리 바퀴를 사용할 때 매끄럽고 평평한 표면을 통해 이동해야 합니다. 경사가 있거나, 불안정하거나, 울퉁불퉁한 표면에서는 약기가 뒤집히거나 통제되지 않아서 부상을 입을 수 있습니다.
- 다리 바퀴를 사용해서 약기를 이동하거나 운반할 때는 절대 뛰지 마십시오. 이 경우 약기가 통제를 벗어나서 장애물이나 벽에 부딪혀 심각한 부상을 입을 수 있습니다.
- 지진 발생 시 제품 근처에 가지 마십시오. 지진 중 강한 흔들림으로 인해 제품이 움직이거나 넘어져 제품 또는 구성 부품이 손상되거나 사용자가 부상을 입을 수 있습니다.

취급

- 약기가 덜컹거리거나, 약기에서 소음이나 진동이 발생하면 즉시 사용을 중단하고 모든 나사를 다시 조이십시오. 그렇지 않을 경우 약기가 뒤집혀 부상을 입을 수 있습니다.
- (YV2030MS만 해당) 회전 풀리를 절대 만지지 마십시오. 손가락 등이 장치에 낄 수 있습니다.
- 손이나 발을 다리 바퀴나 페달의 움직이는 부분에 넣지 마십시오. 이 경우 손이나 발이 끼어서 사용자가 부상을 입을 수 있습니다.
- 약기 주변에서 장난 치지 마십시오. 이 경우 약기에 부딪혀 부상을 입을 수 있습니다. 또한, 약기가 뒤집힐 위험이 있습니다. 어린이가 약기 주변에서 장난을 치지 못하게 하십시오.
- 제품에 기대거나 올라가거나 무거운 물체를 올려놓지 마십시오. 이 경우 약기가 뒤집혀 툰 바나 프레임이 손상되거나 사용자 또는 다른 사람이 부상을 입을 수 있습니다.
- 약기를 연주하는 용도 외에 다른 곳에 말렛을 사용하지 마십시오. 이 경우 부상을 입거나 사고가 일어날 수 있습니다. 어린이가 자신이나 다른 사람에게 위험한 방식으로 말렛을 사용하게 하지 마십시오.
- 작은 부품들은 어린이의 손이 닿지 않는 곳에 보관하십시오. 어린이가 사고로 삼킬 수도 있습니다.

Yamaha는 부적절하게 제품을 사용하거나 개조하여 발생한 고장이나 파손에 대해 책임지 지 않습니다.

주의사항

제품 손상을 예방하려면 아래의 주의사항을 따르십시오.

■ 취급

- 글로켄슈피엘 말렛이나 다른 단단한 물체로 톤 바를 치지 마십시오. 이 경우 톤 바가 움푹 파이거나 톤 바에 굽힘이 생기거나 음색이 변할 수 있습니다.
- 환기가 잘 되지 않는 곳에서는 악기를 사용하지 마십시오.
- 악기를 옮길 때는 모든 다리 바퀴 스톱퍼가 풀려 있는지 확인하십시오. 매끄럽거나 평평하지 않은 표면 위에서는 항상 악기를 살짝 들어서 옮기십시오.
- 악기를 운반할 때는 충격이 가해지지 않도록 주의해서 옮기십시오. 악기가 충격에 민감해 손상될 수 있습니다.
- 악기를 자주 옮기면 나사, 부품 등이 느슨해질 수 있습니다. 악기를 이동한 후에는 모든 나사, 부품 등이 단단히 조여져 있는지 확인하십시오. 모든 느슨해진 부품을 단단히 조이십시오.
- 다리에서 가스 스프링이 빠져 나올 수 있으므로 프레임 끝을 들 때 과도하게 힘을 주지 마십시오.
- 악기를 비, 물, 과도한 먼지/진동, 극심한 추위나 더위(예: 직사광선, 난로 근처, 낮에 차량 내부)에 닿지 않도록 주의하여 악기가 변형되거나 오작동하지 않도록 예방하십시오.
- 악기에 비닐, 플라스틱 또는 고무 재질의 물체를 올려놓지 마십시오. 악기가 변색될 수 있습니다.

■ 유지관리

- 톤 바를 세척할 때는 부드럽고 마른 천으로 닦으십시오. 눈에 띄는 얼룩은 소량의 에틸 알코올을 부드러운 천에 묻혀 닦으십시오. 페인트 희석제, 용제 또는 젖은 천을 사용하지 마십시오.

정보

■ 다리 바퀴

악기를 연주하기 전에 다리 바퀴와 다리가 평행한지 확인하십시오. 다리와 다리 바퀴 사이의 각도가 직각에 가까우면 연주 중에 다리 바퀴에서 덜컹이는 소리가 날 가능성이 큼니다.

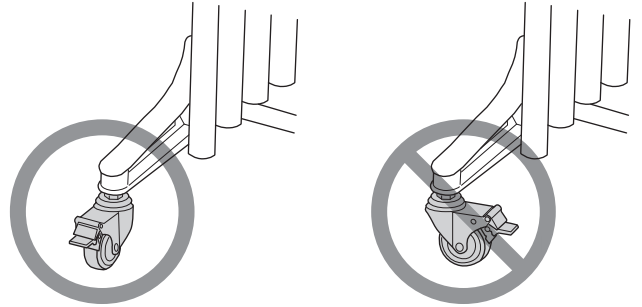

■ 본 매뉴얼 안내

- 본 매뉴얼에 제시된 그림은 설명을 위한 것으로 실제 장치와는 다를 수 있습니다.
- 본 매뉴얼에 기재된 회사 이름 및 제품명은 각 회사의 상표 또는 등록 상표입니다.

소개

Yamaha 비브라폰 YV2030MS 또는 메탈로폰 YT2030MS를 구매해 주셔서 감사합니다.

이 비브라폰 또는 메탈로폰은 학교 공연이나 취미 연주에 사용할 수 있습니다.

이 악기를 최대한 활용하고 경험하려면 악기를 사용하기 전에 본 사용설명서를 주의 깊게 읽어보십시오. 매뉴얼을 읽으신 후에는 추후 참조를 위해 안전하고 가까운 곳에 보관하십시오. 이 매뉴얼의 그림은 YV2030MS를 나타내지만 정보는 YT2030MS에 적용됩니다(별도의 표시가 있는 경우 예외). 비브라폰 드라이브를 다루는 방법은 비브라폰 드라이브에 함께 제공되는 매뉴얼을 참조하십시오.

구성품 확인

YV2030MS/YT2030MS의 배송 패키지 안에는 아래의 부품이 포함되어 있어야 합니다.

장치를 조립하기 전에 아래 명시된 부품이 모두 들어 있는지 확인하십시오.

* 부품이 누락된 경우 판매자나 자격을 갖춘 Yamaha 서비스 담당자에 연락하십시오.

① 사용설명서 (본 문서)



② 본체 × 1(톤 바, 프레임, 댐퍼, 드라이버 부착, YV2030MS만 해당)

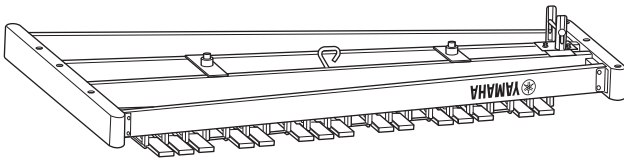

주

비브라폰 드라이브 YVD10(별매)와 AC 어댑터(별매)는 YV2030MS의 팬을 회전시킬 때 필요합니다.

③ 다리 2개

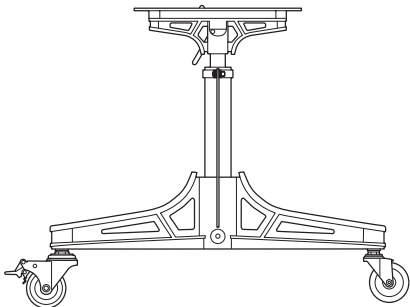

④ 페달 스테이 1개

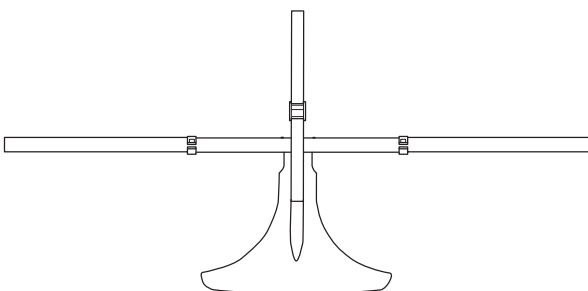

⑤ 올림통(내추럴 톤 측면) 1개

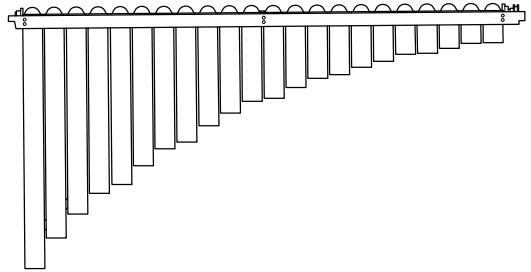

⑥ 올림통(엑시덴털 톤 측면) 1개

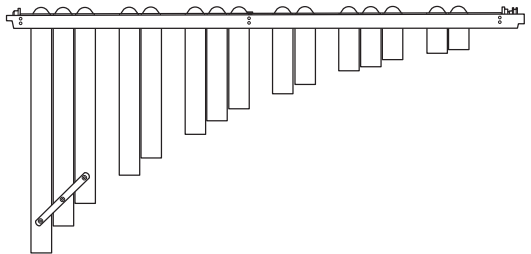

⑦ 말렛 2개

⑧ 드롭 커버 × 1

⑨ M8 소켓 나사 × 2, M6 소켓 나사 × 7, 둥근머리 사각목 볼트 × 1, 워 너트 × 1 (YV2030MS)

M8 소켓 나사 × 2, M6 소켓 나사 × 6 (YT2030MS)

* 이 부품(M6 소켓 나사 × 1, 둥근머리 사각목 볼트, 워 너트)은 YV2030MS용으로 비브라폰 드라이브 YVD10(별도 구매)을 조립하는 데 사용됩니다. 분실하지 않도록 조심하십시오.

⑩ 6각 키 1개

⑪ Yamaha 판매 대리인/공인 유통사 목록 1부

부품명

이 그림은 YV2030MS를 나타냅니다.

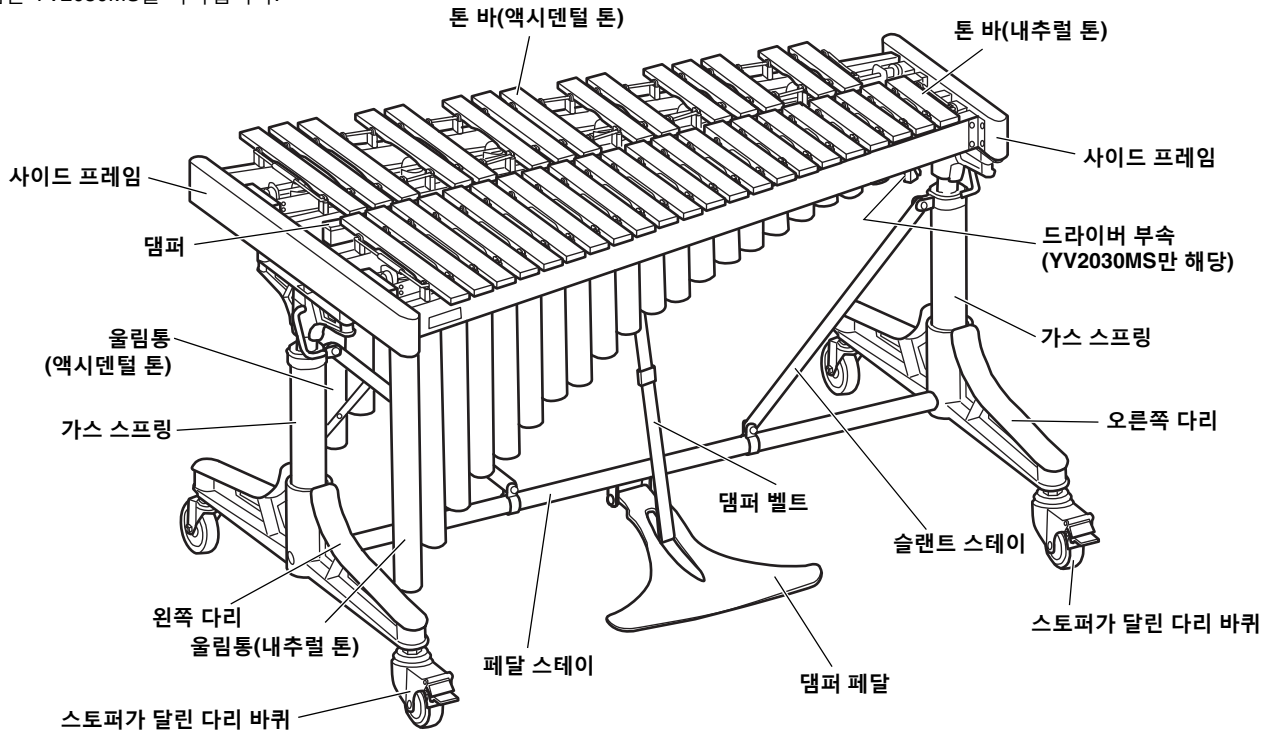

조립



악기를 조립할 때 언제나 두 명 이상이 해야 합니다.

주의

충분한 공간에서 악기를 조립하십시오.

1. 왼쪽 다리와 페달 스테이의 흰색 마크를 맞춘 다음, 왼쪽 다리, 페달 스테이, 오른쪽 다리를 연결하십시오.

이 단계에서는 슬랜트 스테이 연결 장치를 위로 돌리고 댐퍼 페달을 사용자 쪽으로 돌리십시오.

2. 함께 제공되는 6각 키로 나사 4개를 잠시 조이십시오.

큰 나사를 사용해 페달 스테이를 고정하십시오.

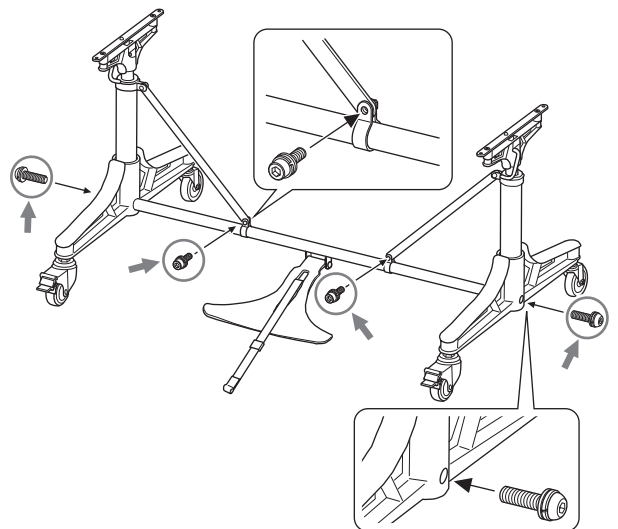
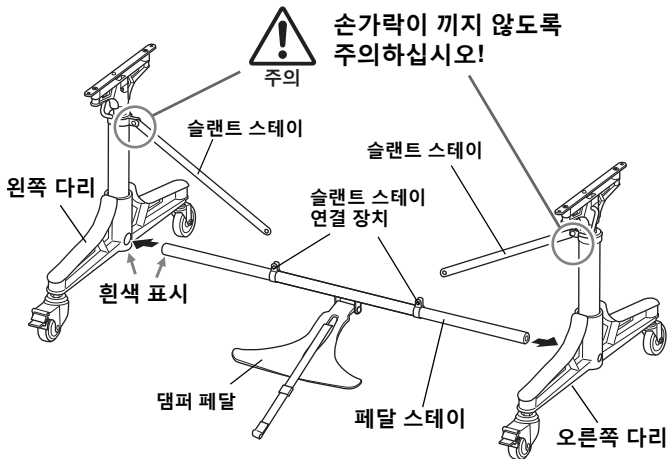

조립

3. ① 슬랜드 스테이와 ② 페달 스테이 순서로 나사를 조이십시오.

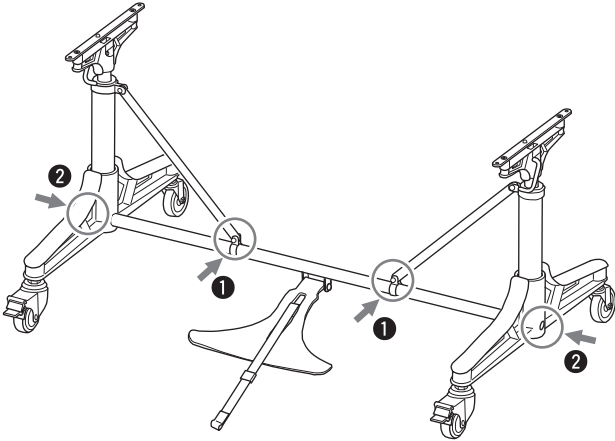

4. 본체를 뒤집습니다.

바닥과 본체의 손상을 방지하기 위해 본체는 배송 포장 안에 그대로 두거나 본체를 놓을 바닥에 카페트 또는 부드러운 천을 까십시오.

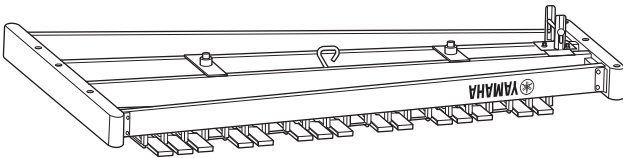

5. 다리 조립부를 거꾸로 뒤집어서 본체에 넣은 다음, 나사 4개로 고정하십시오.

주

다리와 본체 방향이 올바르지 않을 경우, 위치 핀과 구멍이 일치하지 않아 악기가 제대로 조립되지 않을 수 있습니다.

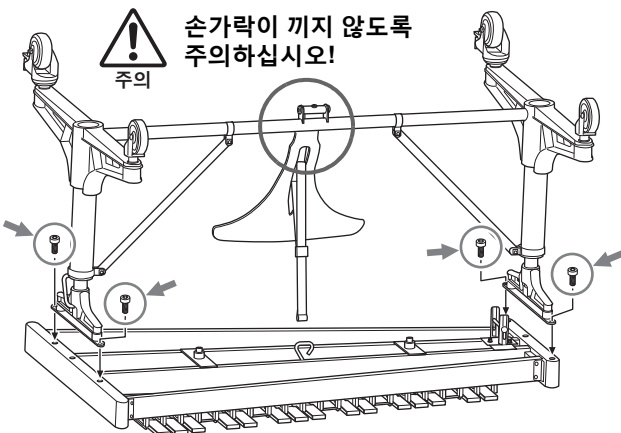

6. 페달이 제멋대로 움직이지 않도록 댐퍼 벨트 끝을 본체 고리에 걸어서 댐퍼를 고정하십시오.

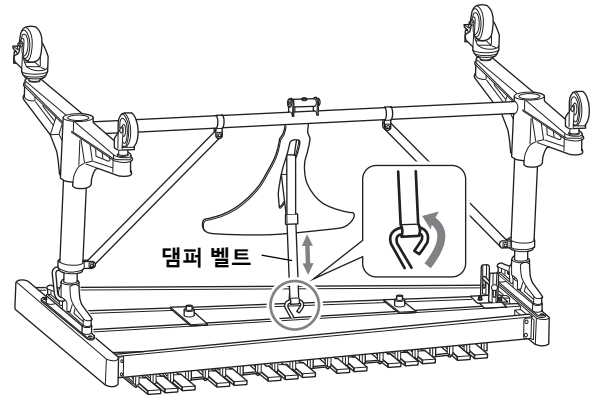

7. 악기를 똑바로 세우되, 악기를 과하게 회전시키거나 떨어뜨리지 않도록 주의하십시오.

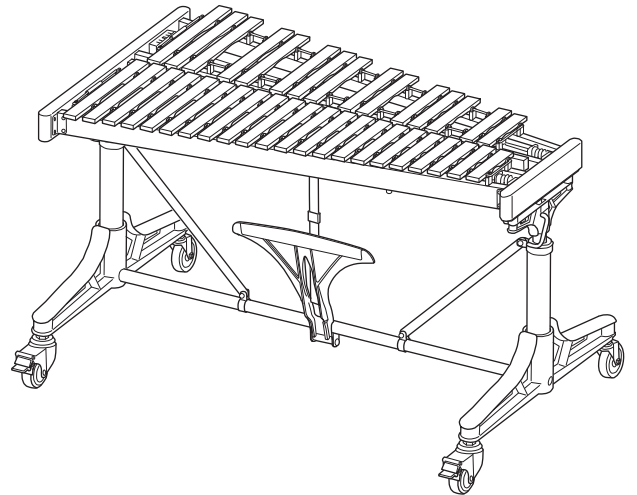

8. 왼쪽과 오른쪽 다리 바퀴의 스토퍼를 눌러서 잠그십시오.

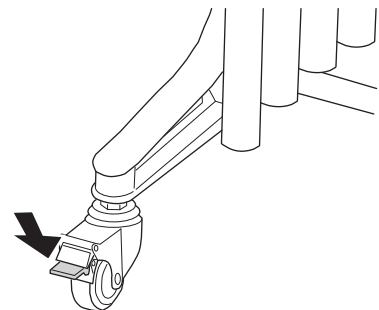

9. 댐퍼 페달을 내리십시오.

11단계에서 악기 높이의 위치를 올릴 때 벨트가 과하게 당겨지지 않도록 댐퍼 벨트를 푸십시오.

10. 울림통을 높은 음역 측의 사이드 프레임에 있는 홈에 끼우십시오.

울림통의 낮은 음 쪽을 연결할 때는 울림통의 가장자리를 아래에서부터 울림통 홀더 중앙에 있는 홈을 통과시키십시오. 온도가 23°C 이상일 경우에는 얇은 홈 **A**를 사용합니다. 온도가 23°C 미만일 경우에는 깊은 홈 **B**를 사용하여 공명을 최적으로 설정합니다.

주

- 이 악기의 구조상 울림통(내추럴 톤과 액시덴탈 톤 모두)은 올바른 위치에서만 설치가 가능합니다.

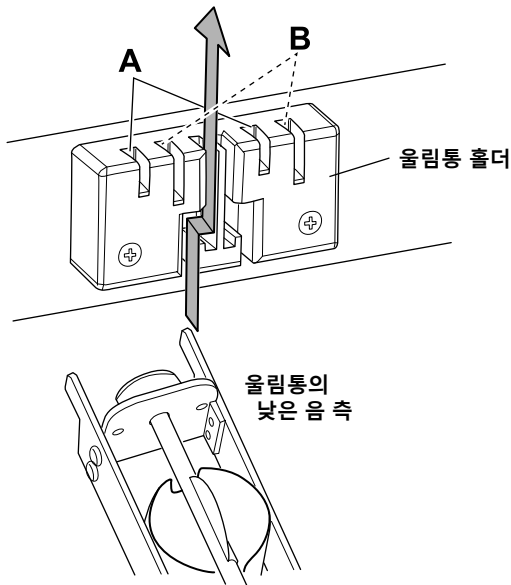
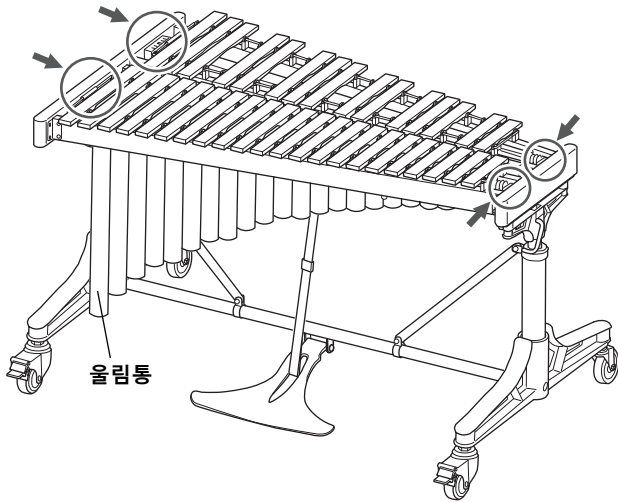

11. 악기 높이를 조정합니다.

왼쪽과 오른쪽 다리에 있는 레버를 올리면 바닥에서 높이가 올라가고 레버를 당기면서 위에서부터 악기를 강하게 누르면 바닥 쪽으로 낮아집니다. 레버를 놓으면 악기 높이가 그 상태로 고정됩니다.

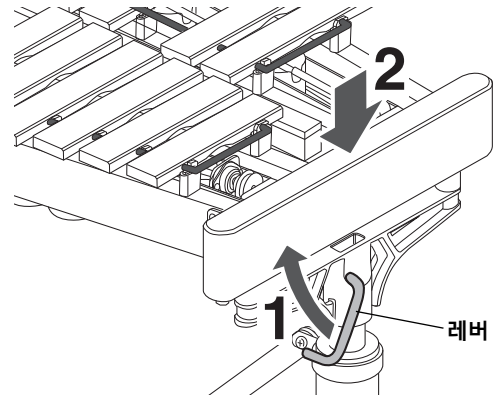

주

- 다리에는 높이 조절 가이드 역할을 하는 눈금이 있습니다.
- 높이를 원하는 수준보다 다소 낮게 설정한 다음, 조금씩 올리면서 미세하게 조정하는 것이 좋습니다.
- 톤 바 높이가 일정해지도록 오른쪽과 왼쪽 높이를 동시에 조정하십시오.
- 악기 높이를 매끄럽게 바꾸려면 다리 실린더에 윤활유를 바르십시오. 윤활유가 손에 묻으면 흐르는 물에 손을 씻으십시오.
- 악기 높이를 다시 조정할 때는 댐퍼 벨트를 다시 푸십시오.

12. 페달을 누르는 깊이를 조정합니다.

댐퍼 벨트를 풀고, 페달 위치를 조정한 다음, 벨트를 다시 채워 고정합니다.

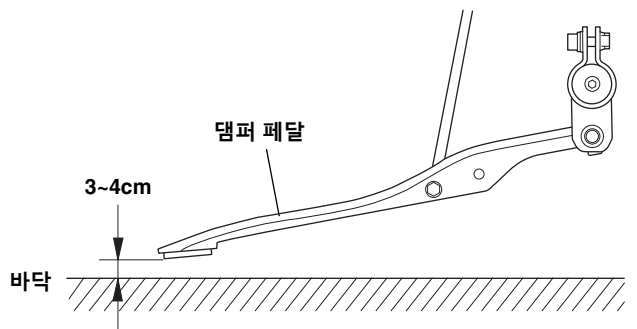

13. 각 부품의 모든 나사가 단단히 고정되었는지 확인하십시오.

조립이 완료되었습니다.

사양

범위	YV2030MS: 옥타브 3개, F33-F69 YT2030MS: 옥타브 3개, C40-C76
바	알루미늄 합금
높이 조절식	66~85cm
크기(W×D)	110cm × 74cm
무게	YV2030MS: 31kg YT2030MS: 28kg
내장된 액세서리	드롭 커버, 말렛(ME-303), 육각 키
별매 액세서리	비브라폰 드라이브(YVD10)

* 이 매뉴얼의 내용은 발행일 기준 최신 사양에 적용됩니다. 가장 최근의 설명서는 Yamaha 웹사이트를 방문하여 설명서 파일을 다운로드하십시오. 사양, 장비 또는 별매 액세서리가 일부 지역에서는 동일하지 않을 수 있으므로 Yamaha 판매자에게 확인하십시오.

● 피아노 키보드와의 비교

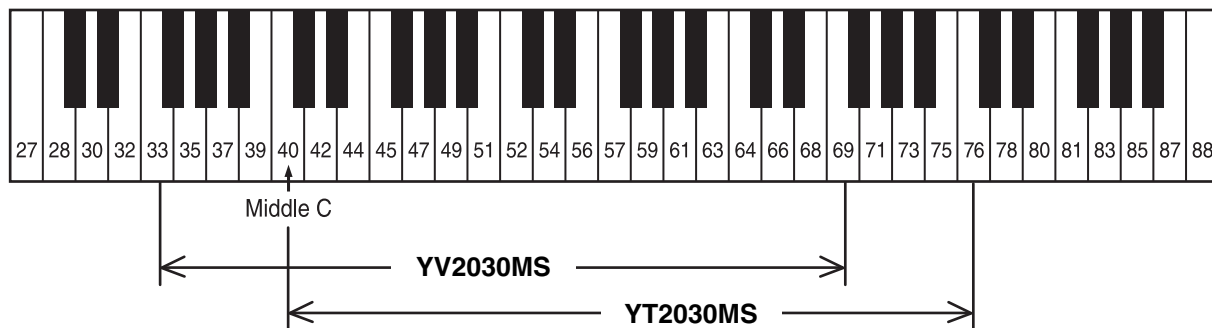

MEMO

雅马哈乐器音响（中国）投资有限公司

上海市静安区新闻路1818号云和大厦2楼

客户服务热线：4000517700

公司网址：<http://www.yamaha.com.cn>

制造商：雅马哈株式会社

制造商地址：日本静冈县滨松市中区中泽町10-1

进口商：雅马哈乐器音响（中国）投资有限公司

进口商地址：上海市静安区新闻路1818号云和大厦2楼

原产地：日本

Manual Development Group

©2019 Yamaha Corporation

Published 3/2021

2021年3月发行

POTO-B0

VAX4970