



STAGE KEYBOARD

**YC61**

**GEBRUIKERSHANDLEIDING**



# Important Notice: Guarantee Information for customers in European Economic Area (EEA) and Switzerland

<b>Important Notice: Guarantee Information for customers in EEA* and Switzerland</b> For detailed guarantee information about this Yamaha product, and Pan-EEA* and Switzerland warranty service, please either visit the website address below (Printable file is available at our website) or contact the Yamaha representative office for your country. * EEA: European Economic Area	<b>English</b>
<b>Wichtiger Hinweis: Garantie-Information für Kunden in der EWR* und der Schweiz</b> Für nähere Garantie-Information über dieses Produkt von Yamaha, sowie über den Pan-EWR*- und Schweizer Garantieservice, besuchen Sie bitte entweder die folgend angegebene Internetadresse (eine druckfähige Version befindet sich auch auf unserer Webseite), oder wenden Sie sich an den für Ihr Land zuständigen Yamaha-Vertrieb. *EWR: Europäischer Wirtschaftsraum	<b>Deutsch</b>
<b>Remarque importante: informations de garantie pour les clients de l'EEE et la Suisse</b> Pour des informations plus détaillées sur la garantie de ce produit Yamaha et sur le service de garantie applicable dans l'ensemble de l'EEE ainsi qu'en Suisse, consultez notre site Web à l'adresse ci-dessous (le fichier imprimable est disponible sur notre site Web) ou contactez directement Yamaha dans votre pays de résidence. * EEE : Espace Economique Européen	<b>Français</b>
<b>Belangrijke mededeling: Garantie-informatie voor klanten in de EER* en Zwitserland</b> Voor gedetailleerde garantie-informatie over dit Yamaha-product en de garantieservice in heel de EER* en Zwitserland, gaat u naar de onderstaande website (u vindt een afdrukbaar bestand op onze website) of neemt u contact op met de vertegenwoordiging van Yamaha in uw land. * EER: Europese Economische Ruimte	<b>Nederlands</b>
<b>Aviso importante: información sobre la garantía para los clientes del EEE* y Suiza</b> Para una información detallada sobre este producto Yamaha y sobre el soporte de garantía en la zona EEE* y Suiza, visite la dirección web que se incluye más abajo (la versión del archivo para imprimir esta disponible en nuestro sitio web) o póngase en contacto con el representante de Yamaha en su país. * EEE: Espacio Económico Europeo	<b>Español</b>
<b>Avviso importante: informazioni sulla garanzia per i clienti residenti nell'EEA* e in Svizzera</b> Per informazioni dettagliate sulla garanzia relativa a questo prodotto Yamaha e l'assistenza in garanzia nei paesi EEA* e in Svizzera, potete consultare il sito Web all'indirizzo riportato di seguito (è disponibile il file in formato stampabile) oppure contattare l'ufficio di rappresentanza locale della Yamaha. * EEA: Area Economica Europea	<b>Italiano</b>
<b>Aviso importante: informações sobre as garantias para clientes da AEE* e da Suíça</b> Para obter uma informação pormenorizada sobre este produto da Yamaha e sobre o serviço de garantia na AEE* e na Suíça, visite o site a seguir (o arquivo para impressão está disponível no nosso site) ou entre em contato com o escritório de representação da Yamaha no seu país. * AEE: Área Económica Europeia	<b>Português</b>
<b>Σημαντική σημείωση: Πληροφορίες εγγύησης για τους πελάτες στον ΕΟΧ* και Ελλάδα</b> Για λεπτομερείς πληροφορίες εγγύησης σχετικά με το παρόν προϊόν της Yamaha και την κάλυψη εγγύησης σε όλες τις χώρες του ΕΟΧ και την Ελλάδα, επισκεφτείτε την παρακάτω ιστοσελίδα (Εκτυπώσιμη μορφή είναι διαθέσιμη στην ιστοσελίδα μας) ή απευθυνθείτε στην αντιπροσωπεία της Yamaha στη χώρα σας. * ΕΟΧ: Ευρωπαϊκός Οικονομικός Χώρος	<b>Ελληνικά</b>
<b>Viktigt: Garantiinformation för kunder i EES-området* och Schweiz</b> För detaljerad information om denna Yamaha-produkt samt garantiservice i hela EES-området* och Schweiz kan du antingen besöka nedanstående webbadress (en utskriftsvänlig fil finns på webbplatsen) eller kontakta Yamahas officiella representant i ditt land. * EES: Europeiska Ekonomiska Samarbetsområdet	<b>Svenska</b>
<b>Viktig merknad: Garantiinformasjon for kunder i EØS* og Sveits</b> Detaljert garantiinformasjon om dette Yamaha-produktet og garantiservice for hele EØS-området* og Sveits kan fås enten ved å besøke nettstedene nedenfor (utskriftsversjon finnes på våre nettsider) eller kontakte Yamahas kontoret i landet der du bor. *EØS: Det europeiske økonomiske samarbeidsområdet	<b>Norsk</b>
<b>Vigtig oplysning: Garantioplysninger til kunder i EØ* og Schweiz</b> De kan finde detaljerede garantioplysninger om dette Yamaha-produkt og den fælles garantiserviceordning for EØ* (og Schweiz) ved at besøge det websted, der er angivet nedenfor (der findes en fil, som kan udskrives, på vores websted), eller ved at kontakte Yamahas nationale repræsentationskontor i det land, hvor De bor. * EØ: Det Europæiske Økonomiske Område	<b>Dansk</b>
<b>Tärkeä ilmoitus: Takuutiedot Euroopan talousalueen (ETA)* ja Sveitsin asiakkaille</b> Tämän Yamaha-tuotteen sekä ETA-alueen ja Sveitsin takuuta koskevat yksityiskohtaiset tiedot saatte alla olevasta nettiosoitteesta. (Tulostettava tiedosto saatavissa sivustollamme.) Voitte myös ottaa yhteyttä paikalliseen Yamaha-edustajaan. *ETA: Euroopan talousalue	<b>Suomi</b>
<b>Ważne: Warunki gwarancyjne obowiązujące w EOG* i Szwajcarii</b> Aby dowiedzieć się więcej na temat warunków gwarancyjnych tego produktu firmy Yamaha i serwisu gwarancyjnego w całym EOG* i Szwajcarii, należy odwiedzić wskazaną poniżej stronę internetową (Plik gotowy do wydruku znajduje się na naszej stronie internetowej) lub skontaktować się z przedstawicielstwem firmy Yamaha w swoim kraju. * EOG — Europejski Obszar Gospodarczy	<b>Polski</b>
<b>Důležité oznámení: Záruční informace pro zákazníky v EHS* a ve Švýcarsku</b> Podrobné záruční informace o tomto produktu Yamaha a záručním servisu v celém EHS* a ve Švýcarsku naleznete na níže uvedené webové adrese (soubor k tisku je dostupný na našich webových stránkách) nebo se můžete obrátit na zástupce firmy Yamaha ve své zemi. * EHS: Evropský hospodářský prostor	<b>Česky</b>
<b>Fontos figyelemzetés: Garancia-információk az EGT* területén és Svájcban élő vásárlók számára</b> A jelen Yamaha termékre vonatkozó részletes garancia-információk, valamint az EGT*-re és Svájcra kiterjedő garanciális szolgáltatás tekintetében keresse fel webhelyünket az alábbi címen (a webhelyen nyomtatható fájl is található), vagy pedig lépjen kapcsolatba az országában működő Yamaha képviselői irodával. * EGT: Európai Gazdasági Térség	<b>Magyar</b>
<b>Oluline märkus: Garantiiteave Euroopa Majanduspiirkonna (EMP)* ja Šveitsi klientidele</b> Täpsemat teabes saamiseks selle Yamaha toote garantii ning kogu Euroopa Majanduspiirkonna ja Šveitsi garantiiteeninduse kohta, külastage palun veebisaiti alljärgneval aadressil (meie saidil on saadaval printitav fail) või pöörduge Teie regiooni Yamaha esinduse poole. * EMP: Euroopa Majanduspiirkond	<b>Eesti keel</b>
<b>Svarīgs paziņojums: garantijas informācija klientiem EEZ* un Šveicē</b> Lai saņemtu detalizētu garantijas informāciju par šo Yamaha produktu, kā arī garantijas apkalpošanu EEZ* un Šveicē, lūdzmu, apmeklējiet zemāk norādīto tīmekļa vietnes adresi (tīmekļa vietnē ir pieejams drukājams fails) vai sazinieties ar jūsu valsti apkalpojošo Yamaha pārstāvniecību. * EEZ: Eiropas Ekonomikas zona	<b>Latviešu</b>
<b>Dėmesio: informacija dėl garantijos pirkėjams EEE* ir Šveicarijoje</b> Jei reikia išsamios informacijos apie šį „Yamaha“ produktą ir jo techninę priežiūrą visoje EEE* ir Šveicarijoje, apsilankykite mūsų svetainėje toliau nurodytu adresu (svetainėje yra spausdintinas failas) arba kreipkitės į „Yamaha“ atstovybę savo šaliai. *EEE – Europos ekonominė erdvė	<b>Lietuvių kalba</b>
<b>Dôležité upozornenie: Informácie o záruke pre zákazníkov v EHP* a Švajčiarsku</b> Podrobné informácie o záruke týkajúce sa tohto produktu od spoločnosti Yamaha a garančnom servise v EHP* a Švajčiarsku nájdete na webovej stránke uvedenej nižšie (na našej webovej stránke je k dispozícii súbor na tlač) alebo sa obráťte na zástupcu spoločnosti Yamaha vo svojej krajine. * EHP: Európsky hospodársky priestor	<b>Slovenčina</b>
<b>Pomembno obvestilo: Informacije o garanciji za kupce v EGP* in Švici</b> Za podrobnejše informacije o tem Yamahinem izdelku ter garancijskem servisu v celotnem EGP in Švici, obiščite spletno mesto, ki je navedeno spodaj (natisljiva datoteka je na voljo na našem spletnem mestu), ali se obrnite na Yamahinega predstavnika v svoji državi. * EGP: Evropski gospodarski prostor	<b>Slovenščina</b>
<b>Важно съобщение: Информация за гаранцията за клиенти в ЕИП* и Швейцария</b> За подробна информация за гаранцията за този продукт на Yamaha и гаранционното обслужване в паневропейската зона на ЕИП* и Швейцария или посетете посочения по-долу уеб сайт (на нашия уеб сайт има файл за печат), или се свържете с представителния офис на Yamaha във вашата страна. * ЕИП: Европейско икономическо пространство	<b>Български език</b>
<b>Notificare importantă: Informații despre garanție pentru clienții din SEE* și Elveția</b> Pentru informații detaliate privind acest produs Yamaha și serviciul de garanție Pan-SEE* și Elveția, vizitați site-ul la adresa de mai jos (fișierul imprimabil este disponibil pe site-ul nostru) sau contactați biroul reprezentanței Yamaha din țara dumneavoastră. * SEE: Spațiul Economic European	<b>Limba română</b>
<b>Važna obavijest: Informacije o jamstvu za države EGP-a i Švicarske</b> Za detaljne informacije o jamstvu za ovaj Yamahin proizvod te jamstvenom servisu za cijeli EGP i Švicarsku, molimo Vas da posjetite web-stranicu navedenu u nastavku ili kontaktirate ovlaštenog Yamahinog dobavljača u svojoj zemlji. * EGP: Europski gospodarski prostor	<b>Hrvatski</b>

<https://europe.yamaha.com/warranty/>

## Informatie over ophalen en weggooien van oude apparatuur



Dit symbool op de apparaten, verpakking en/of meegeleverde documenten betekent dat gebruikte elektrische en elektronische apparaten niet met het gewone huishoudelijke afval mogen worden gemengd. Voor juist behandelen, hergebruik of recyclen van oude apparatuur brengt u deze naar de desbetreffende ophaalpunten in overeenstemming met de nationale wetgeving.

Door deze apparatuur op de juiste manier weg te gooien, helpt u waardevolle bronnen te sparen en mogelijk negatieve effecten op de gezondheid van de mens en op het milieu te voorkomen, die het gevolg kunnen zijn van niet-aangepaste afvalverwerking.

Voor meer informatie over ophalen en recyclen van oude apparatuur neemt u contact op met de lokale overheid, uw afvalophaalmaatschappij of het verkooppunt waar u de items hebt gekocht.

### **Voor zakelijke gebruikers in de Europese Unie:**

Als u elektrische en elektronische apparatuur wilt weggooien, neemt u voor meer informatie contact op met uw dealer of leverancier.

### **Informatie over weggooien in landen buiten de Europese Unie:**

Dit symbool is alleen geldig in de Europese Unie. Als u deze items wilt weggooien, neemt u contact op met de lokale overheid of een lokale dealer en vraagt u om instructies voor het correct weggooien.

(weee\_eu\_nl\_02)

# VOORZICHTIG

## LEES DIT ZORGVULDIG DOOR VOORDAT U VERDERGAAT

Bewaar deze gebruikershandleiding op een veilige en handige plaats voor eventuele toekomstige raadpleging.



## WAARSCHUWING

**Volg altijd de algemene voorzorgsmaatregelen op die hieronder worden opgesomd om te voorkomen dat u gewond raakt of zelfs sterft als gevolg van elektrische schokken, kortsluiting, schade, brand of andere gevaren. Deze maatregelen houden in, maar zijn niet beperkt tot:**

### Spanningsvoorziening/netsnoer

- Plaats het netsnoer niet in de buurt van warmtebronnen zoals verwarming en kachels. Verbuig of beschadig het snoer ook niet en plaats geen zware voorwerpen op het snoer.
- Gebruik alleen het voltage dat als juist wordt aangegeven voor het instrument. Het vereiste voltage wordt genoemd op het naamplaatje van het instrument.
- Gebruik alleen het bijgeleverde netsnoer of de bijgeleverde stekker.
- Controleer de stekker regelmatig en verwijder al het vuil of stof dat zich erop heeft verzameld.
- Zorg ervoor dat u het apparaat aansluit op een geschikt stopcontact met randaarde. Onjuiste aarding kan elektrische schokken tot gevolg hebben.

### Niet openen

- Dit instrument bevat geen door de gebruiker te repareren onderdelen. Maak het instrument nooit open en probeer niet de inwendige onderdelen te demonteren of te wijzigen. Als het instrument stuk lijkt te zijn, stop dan met het gebruik ervan en laat het nakijken door gekwalificeerd Yamaha-servicepersoneel.

### Waarschuwing tegen water

- Stel het instrument niet bloot aan regen en gebruik het niet in de buurt van water of in een vochtige omgeving. Plaats nooit voorwerpen (zoals vazen, flessen of glazen) die vloeistof bevatten op het instrument. Als er een vloeistof, zoals water, in het instrument terechtkomt, zet dan onmiddellijk het instrument uit en trek de stekker uit het stopcontact. Laat vervolgens uw instrument nakijken door gekwalificeerd Yamaha-servicepersoneel.
- Haal nooit een stekker uit en steek nooit een stekker in het stopcontact als u natte handen hebt.

### Waarschuwing tegen brand

- Plaats geen brandende voorwerpen, zoals kaarsen, op het apparaat. Een brandend voorwerp kan omvallen en brand veroorzaken.

### Als u onregelmatigheden opmerkt

- Schakel de POWER-schakelaar onmiddellijk uit en trek de stekker uit het stopcontact als een van de volgende problemen optreedt. Laat vervolgens het apparaat nakijken door servicemedewerkers van Yamaha.
  - Het netsnoer of de stekker raakt beschadigd of gaat stuk.
  - Het instrument verspreidt een ongebruikelijke geur of er komt rook uit het instrument.
  - In het instrument is een voorwerp gevallen.
  - Het geluid valt plotseling weg tijdens het gebruik van het instrument.
  - Het instrument vertoont barsten of andere zichtbare schade.



## VOORZICHTIG

**Volg altijd de algemene voorzorgsmaatregelen op die hieronder worden opgesomd om te voorkomen dat u of iemand anders gewond raakt of dat het instrument of andere eigendommen beschadigd raken. Deze maatregelen houden in, maar zijn niet beperkt tot:**

### Spanningsvoorziening/netsnoer

- Sluit het instrument niet aan op een stopcontact met een verdeelstekker. Dit kan resulteren in een verminderde geluidskwaliteit en kan het stopcontact oververhitten.
- Als u de stekker uit het instrument of het stopcontact haalt, moet u altijd aan de stekker trekken, nooit aan het snoer. Het snoer kan beschadigd raken als u eraan trekt.
- Haal de stekker uit het stopcontact als u het instrument lange tijd niet gebruikt, of tijdens onweer.

### Locatie

- Plaats het instrument niet in een onstabiele positie waardoor het per ongeluk kan omvallen.
- Verwijder voordat u het instrument verplaatst alle aangesloten snoeren, om beschadiging van de kabels te voorkomen en letsel bij personen die erover zouden kunnen struikelen.
- Zorg er bij het opstellen van het product voor dat het gebruikte stopcontact makkelijk toegankelijk is. Schakel de aan/uit-schakelaar bij storingen of een slechte werking onmiddellijk uit en trek de stekker uit het stopcontact. Zelfs als de schakelaar POWER (aan/uit-schakelaar) is uitgeschakeld, loopt er nog een minimale hoeveelheid stroom naar het product. Verwijder de stekker uit het stopcontact als u het instrument gedurende langere tijd niet gebruikt.

### Aansluitingen

- Schakel, voordat u het instrument aansluit op andere elektronische componenten, de stroom van alle componenten uit. Voordat u alle componenten aan- of uitzet, moet u alle volumes op het minimum zetten.
- Voer de volumes van alle componenten, na het aanzetten, geleidelijk op tot het gewenste luisterniveau, terwijl u het instrument bespeelt.

### Zorgvuldig behandelen

- Steek geen vinger of hand in de openingen van het instrument.
- Steek nooit papieren, metalen of andere voorwerpen in de openingen van het paneel of het keyboard en laat dergelijke voorwerpen er niet in vallen. Dit kan lichamelijk letsel bij u of anderen, schade aan het instrument of andere eigendommen of een verstoring van de werking veroorzaken.
- Leun niet en plaats geen zware voorwerpen op het instrument en ga voorzichtig om met de knoppen, schakelaars en aansluitingen.
- Gebruik het instrument/apparaat of een hoofdtelefoon niet te lang op een hoog of oncomfortabel geluidsniveau, aangezien dit permanent gehoorverlies kan veroorzaken. Consulteer een KNO-arts als u ruis in uw oren of gehoorverlies constateert.

Yamaha kan niet verantwoordelijk worden gesteld voor schade die is veroorzaakt door oneigenlijk gebruik of modificaties aan het instrument, of gegevens die verloren zijn gegaan of zijn beschadigd.

Schakel het instrument altijd uit als u het niet gebruikt.

Zelfs als de [STANDBY/ON]-schakelaar op stand-by staat (display is uit), loopt er nog een minimale hoeveelheid stroom door het instrument.

Als u het instrument gedurende een lange tijd niet gebruikt, zorg er dan voor dat u het netsnoer uit het stopcontact haalt.

# LET OP

Houd u aan onderstaande waarschuwingen om storingen/schade aan het product en schade aan gegevens of andere eigendommen te voorkomen.

## ■ Behandeling

- Gebruik het instrument niet in de nabijheid van een tv, radio, stereoapparatuur, mobiele telefoon of andere elektrische apparaten. Het instrument, de tv of de radio kunnen bijgeluid genereren. Als u het instrument gebruikt in combinatie met een toepassing op uw smart apparaat, zoals een smartphone of tablet, adviseren we u om de vliegtuigmodus op dat apparaat aan te zetten, om bijgeluiden als gevolg van communicatie te vermijden.
- Stel het instrument niet bloot aan grote hoeveelheden stof of trillingen of aan extreme koude of hitte (zoals in direct zonlicht, bij een verwarming of overdag in een auto), om eventuele vervorming van het bedieningspaneel, beschadiging van de interne componenten of instabiele werking te voorkomen.
- Plaats geen vinyl, plastic of rubberen voorwerpen op het instrument, aangezien dit verkleuring van het paneel of het keyboard tot gevolg kan hebben.

## ■ Onderhoud

- Gebruik bij het schoonmaken van het instrument een zachte en droge (of licht bevochtigde) doek. Als het paneel (voorkant, zijkant en onderkant, met uitzondering van de regelaars en het keyboard) vuil is, kunt u het vuil wegvegen met een vochtige, goed uitgewrongen doek met een neutraal schoonmaakmiddel. Veeg vervolgens de reinigingsmiddeloplossing weg met een in water ondergedompelde, goed uitgewrongen doek. Gebruik geen ververdunders, oplosmiddelen, alcohol, of chemisch geïmpregneerde schoonmaakdoekjes.
- Bij extreme veranderingen in temperatuur of vochtigheid kan condensatie ontstaan en kan zich water verzamelen op het oppervlak van het instrument. Als er water achterblijft, kan het worden geabsorbeerd door houten onderdelen, die daardoor beschadigd kunnen raken. Veeg water altijd onmiddellijk weg met een zachte doek.

## ■ Gegevens opslaan

- Bewerkte Live Set Sounds (inclusief instellingen van de SETTINGS-schermen) en instellingen van MENU-schermen gaan verloren als u het instrument uitschakelt. Dit gebeurt ook wanneer de spanning wordt uitgeschakeld met de automatische uitschakelfunctie (pagina 23). Sla de gegevens op in het instrument of op een USB-flashstation/een extern apparaat zoals een computer (pagina 25). De gegevens die op het instrument zijn opgeslagen kunnen echter verloren gaan als gevolg van een storing of bedieningsfout enzovoort. Sla belangrijke gegevens daarom op een USB-flashstation/een extern apparaat zoals een computer op (pagina 25). Zorg dat u pagina 26 hebt gelezen voordat u een USB-flashstation gebruikt.
- Om te voorkomen dat u gegevens kwijtraakt als gevolg van een beschadigd USB-flashstation, adviseren wij u een back-up van belangrijke gegevens op te slaan op een extra USB-flashstation of een extern apparaat, bijvoorbeeld een computer.

# Informatie

## ■ Auteursrechten

- Het kopiëren van commercieel verkrijgbare muziekgegevens, inclusief maar niet beperkt tot MIDI-gegevens en/of audiogegevens, is strikt verboden, uitgezonderd voor persoonlijk gebruik.
- Dit product bevat en gaat vergezeld van inhoud waarvan Yamaha alle auteursrechten heeft of waarvoor Yamaha over de licenties beschikt om gebruik te mogen maken van de auteursrechten van derden. Vanwege auteursrechtwetten en andere relevante wetten is het NIET toegestaan om media te distribueren waarop deze inhoud is opgeslagen of opgenomen indien deze nagenoeg niet verschillen van die in het product.
  - \* Onder de hierboven beschreven inhoud vallen computerprogramma's, begeleidingsstijlgegevens, MIDI-gegevens, WAVE-gegevens, voice-opnamegegevens, muzieknotaties, muzieknotatiegegevens enzovoort.
  - \* U mag media distribueren waarop uw spel of muziekproductie is opgenomen die met deze inhoud is gemaakt. In dergelijke gevallen hebt u geen toestemming nodig van Yamaha Corporation.

## ■ Over deze handleiding

- De afbeeldingen en lcd-displays zoals deze in deze handleiding te zien zijn, zijn uitsluitend bedoeld voor instructiedoeleinden en kunnen dus enigszins afwijken van de werkelijkheid.
- iPhone en iPad zijn handelsmerken van Apple Inc., gedeponeerd in de V.S. en andere landen.
- IOS is een handelsmerk of geregistreerd handelsmerk van Cisco in de V.S. en andere landen en wordt onder licentie gebruikt.
- De namen van bedrijven en producten die in deze handleiding worden genoemd, zijn handelsmerken of gedeponeerde handelsmerken van hun respectieve eigenaars.

Het modelnummer, het serienummer, de stroomvereisten, enz. worden vermeld op of in de nabijheid van het naamplaatje, dat zich aan de onderzijde van het toestel bevindt. Het is raadzaam dit serienummer in de hieronder gereserveerde ruimte te noteren. Bewaar ook deze handleiding als permanent aankoopbewijs om identificatie in geval van diefstal te vergemakkelijken.

**Modelnummer**

---

**Serienummer**

---

(bottom\_nl\_01)

# Welkom

Dank u voor de aanschaf van de Yamaha YC61.

Dit instrument is een stage keyboard dat vooral is ontworpen voor live optredens.

Lees deze gebruikershandleiding zorgvuldig door voordat u het instrument gebruikt, om volledig gebruik te kunnen maken van de vele kenmerken. Als u de handleiding hebt gelezen, bewaart u deze op een veilige en handige plaats. U kunt de handleiding dan raadplegen wanneer u meer uitleg over een bewerking of functie nodig hebt.

## Accessoires

- Gebruikershandleiding (dit boek)
- Netsnoer

## Belangrijkste eigenschappen

### ■ Opmerkelijk authentieke orgelgeluiden met waterfall-keyboard – voor benadering van het ultieme realisme

De YC61 is uitgerust met een VCM-orgeltoongenerator en VCM Rotary Speaker-simulator die nieuw zijn ontwikkeld op basis van Yamaha VCM (Virtual Circuitry Modeling)-technologie. Deze reproduceren op authentieke wijze de natuurlijke verzadiging en warmte van geluid die uniek zijn voor toonwielorgels en roterende luidsprekers – dankzij de uiterst nauwkeurige modellering van analoge circuits. Daarnaast is de YC61 uitgerust met een nieuw ontwikkeld semi-verzwaard waterfall-keyboard – het ideale keyboard voor het spelen van orgelgeluiden, met technieken zoals glissando enz.

### ■ Pianogeluiden van ongeëvenaarde kwaliteit en FM-geluid voor dynamische uitvoeringen

De YC61 is uitgerust met hoogwaardige akoestische piano- en elektrische-pianogeluiden die zijn geperfectioneerd in en afgeleid van de Yamaha CP-serie. Het instrument beschikt ook over een FM-toongenerator met 128-noten polyfonie voor soepele, dynamische prestaties.

### ■ Design weerspiegelt klasse-uitstraling en draagbaarheid

Het verfijnde ontwerp en de aluminium buitenkant van de YC61 zorgen voor een strak, professioneel uiterlijk in een lichtgewicht (7,1 kg), zeer draagbaar instrument - perfect voor gebruik op het podium.

### ■ Gebruikersinterface voor volledige intuïtieve besturing – essentieel voor live optredens

Alle bedieningselementen die nodig zijn op het podium worden in de speciale secties op het paneel geplaatst, zoals Organ en Keys. Dit geeft u op elk gewenst moment direct toegang tot de parameters die u nodig hebt zodat u onmiddellijk geluidswisselingen kunt improviseren. Bovendien beschikt de Organ-sectie over nieuw ontwikkelde fysieke drawbars, die van nature een uitzonderlijk hoge bespeelbaarheid bieden, en waarmee u zelfs de huidige instellingen van de drawbars (met LED-indicatoren) meteen kunt controleren bij het schakelen tussen verschillende geluiden (Live Set Sounds) – zodat u zich volledig kunt concentreren op uw prestaties.

### ■ Sluit andere apparaten aan en voor nog meer speelmogelijkheden

Dankzij een uitgebreide MIDI-regelaarfunctie en een krachtige Master Keyboard-functie kunt u dit instrument gemakkelijker aansluiten op en gebruiken met softwaresynthesizers en externe MIDI-apparaten. Bovendien heeft het instrument een geïntegreerde Class Compliant USB Audio/MIDI-interface die opnemen thuis en in professionele studio's gemakkelijker maakt en podiumoptredens beter maakt.



# Inhoudsopgave

VOORZICHTIG.....	5
LET OP .....	7
Informatie.....	7
Welkom .....	8
Accessoires .....	8
Belangrijkste eigenschappen.....	8

## **Regelaars en functies** **10**

Voorpaneel.....	10
Instellingen van het lcd-scherm en de lampen.....	10
Live Set.....	12
Een Live Set Sound opslaan.....	12
Live Set Sounds verwisselen/kopiëren .....	13
De Live Set Sound initialiseren .....	13
Organ-sectie.....	14
Keys (Key A/Key B)-sectie.....	16
EFFECT-sectie.....	17
SPEAKER/AMP-sectie.....	18
REVERB-sectie.....	19
Master EQ .....	19
Achterpaneel.....	20

## **Instelling** **22**

Spanningsvoorziening .....	22
Luidsprekers of een hoofdtelefoon aansluiten .....	22
Aan- en uitzetten .....	22
Automatische uitschakelfunctie.....	23
De standaardfabrieksinstellingen terugzetten (Factory Reset).....	23

## **Basisstructuur en inhoud van de display** **23**

Startschermconfiguratie .....	23
Voicesecties selecteren.....	23
Het huidige scherm afsluiten.....	24
Bestandsnamen/Live Set Sound-namen bewerken.....	24

## **Gegevens opslaan/laden** **25**

De instellingen opslaan op een USB-flashstation .....	25
De instellingen laden van een USB-flashstation .....	25

## **Gebruiken met externe apparaten** **27**

De MIDI-verzend- en ontvangskanalen instellen.....	28
De interne toongenerator instellen om geen geluid te produceren wanneer het ingebouwde keyboard wordt bespeeld .....	28
Instellen hoe de MIDI [IN]/[OUT]-aansluitingen worden gebruikt (MIDI-poortinstellingen) .....	28
Aansluiten op een computer .....	29
Een iPhone of iPad aansluiten.....	29
USB-audio .....	29
MIDI.....	30

## **Lijst met speciale handelingen** **31**

## **Lijst met invoegeffecttypen** **32**

## **Lijst met EG/Filter-besturingstypen** **34**

## **MENU LIST (MENU-lijst)** **36**

## **SETTINGS LIST (SETTINGS-lijst)** **42**

## **Appendix** **51**

Displayberichten.....	51
Problemen oplossen.....	52
Specificaties .....	54
Index.....	55

## **DATA LIST** **56**

Live Set Sound List .....	56
Voice List .....	58
Control Change Number List.....	60
MIDI Data Format .....	62
MIDI Data Table .....	64
MIDI Implementation Chart.....	69

# Regelaars en functies

## Voorpaneel

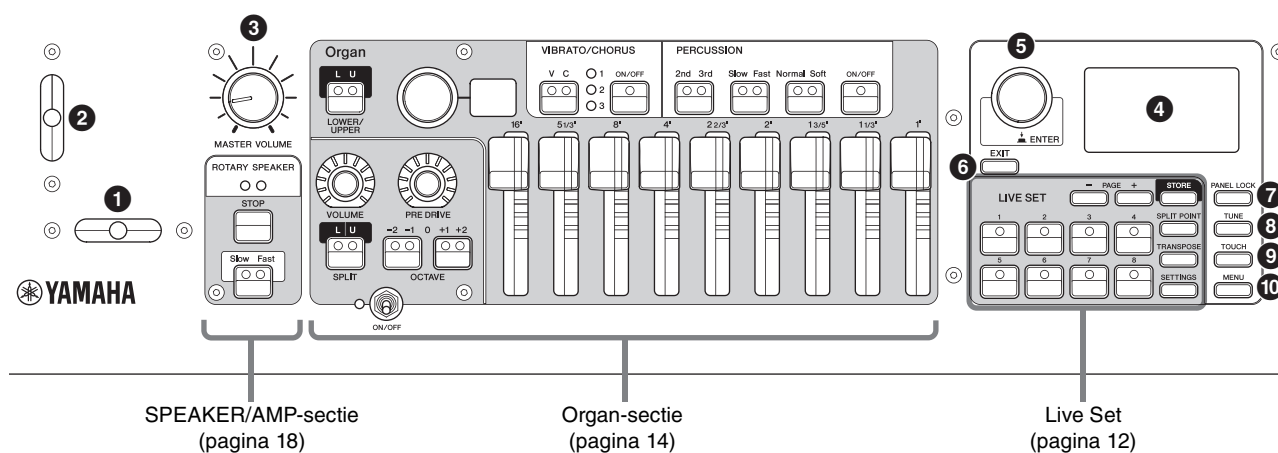

### 1 Bendhommel

Voor gebruik als pitchbendcontroller of voor het wijzigen van de rotatiesnelheid van de roterende luidspreker op de SPEAKER/AMP-sectie. Welke van de twee functies door de bendhendel wordt gebruikt, kan worden ingesteld via [SETTINGS]-knop → 'Controllers' → 'Bend Lever' → 'Mode' (pagina 49). In de standaardinstellingen is dit ingesteld op 'Pitch Bend'.

#### OPMERKING

Het pitchbendbereik kan voor elke sectie worden ingesteld met de knop [SETTINGS] → 'Controllers' → 'Bend Lever' → 'Pitch Bend Range' (pagina 49).

### 2 Modulatiehommel (toewijsbaar)

Voor het toepassen van vibrato op het geluid. Aan deze hendel kan een ander besturingswijzigingsnummer worden toegewezen. De toewijzing van het besturingswijzigingsnummer kan worden ingesteld met de knop [SETTINGS] → 'Controllers' → 'Modulation Lever' → 'Assign' (pagina 49).

#### OPMERKING

- De vibratodiepte en -snelheid kunnen voor elke sectie worden ingesteld met de knop [SETTINGS] → 'Controllers' → 'Modulation Lever' → 'P.Mod Depth' / 'P.Mod Speed' (pagina 49).
- Het modulatie-effect (CC#1) wordt niet toegepast op de Organ-sectie wanneer het type VCM-orgel (H1 tot H3) is geselecteerd. Als u het vibrato-effect wilt toepassen op het VCM-orgeltype, gebruikt u VIBRATO/CHORUS voor de Organ-sectie (pagina 15).

### 3 [MASTER VOLUME]-knop

Hiermee kunt u het totaalvolume van het instrument aanpassen.

### 4 Lcd-scherm

Hierop worden systeemberichten, parameterinstellingen en een groot aantal andere gegevens weergegeven, afhankelijk van welke functie wordt gebruikt.

### 5 Instellingen van het lcd-scherm en de lampen

Voor de volgende instellingen drukt u op de knop [MENU] → 'Control Panel' → 'Display Lights'.

Section	Hiermee stelt u in of de indicatielampjes van elke sectie altijd branden ('On'), ongeacht de status van de [ON/OFF]-schakelaar van de overeenkomstige sectie.
Ins Effect	Hiermee stelt u in of de lampjes in de EFFECT 1- en 2-gebieden van de secties Key A/Key B altijd branden ('On'), ongeacht de status van elk van de EFFECT 1/2 [ON/OFF]-knoppen.
LCD SW	Hiermee stelt u in of het startscherm op het lcd-scherm moet worden weergegeven ('On') of niet ('Off'). De verschillende instellingsschermen, zoals de MENU-schermen en de SETTINGS-schermen, worden altijd weergegeven, ongeacht deze instelling.
LCD Contrast	Voor het aanpassen van het contrast van het lcd-scherm.

### 5 Draaiknop Encoder/[ENTER]-knop

Voor het weergeven van de Live Set View (pagina 12) op het lcd-scherm en om de momenteel geselecteerde parameter te bewerken. Gebruik in de schermen MENU en SETTINGS deze draaiknop om de cursor (gemarkeerd) omhoog of omlaag te verplaatsen. Drukken op de draaiknop Encoder komt overeen met drukken op de knop [ENTER]. Gebruik deze knop om de geselecteerde parameter vast te stellen of om een handeling uit te voeren.

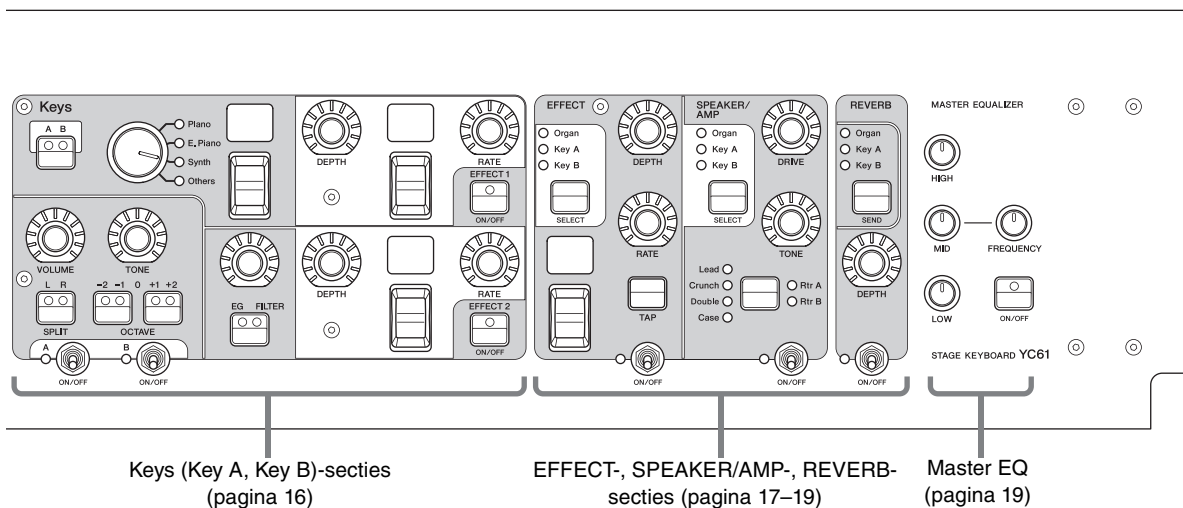

Keys (Key A, Key B)-secties (pagina 16)

EFFECT-, SPEAKER/AMP-, REVERB- secties (pagina 17–19)

Master EQ (pagina 19)

### 6 [EXIT]-knop

De MENU-schermen en de SETTINGS-schermen hebben een hiërarchische structuur. Druk op deze knop om het huidige scherm te sluiten en terug te gaan naar het vorige niveau. Als u deze knop ingedrukt houdt en op andere specifieke knoppen drukt, krijgt u ook toegang tot een aantal handige snelkoppelingen en snelle handelingen (speciale handelingen pagina 31).

### 7 [PANEL LOCK]-knop

Als dit is ingesteld op 'On', worden handelingen via het bedieningspaneel uitgeschakeld. Zo zorgt u ervoor dat de instellingen niet per ongeluk kunnen worden gewijzigd. Als de paneelvergrendeling is ingeschakeld, wordt  weergegeven in de linkerbovenhoek van de lcd-display.

#### OPMERKING

Paneelvergrendelingsinstellingen kunnen individueel worden uitgevoerd voor de volgende gebieden, met de knop [MENU] → 'Control Panel' → 'Panel Lock Settings' (pagina 39).

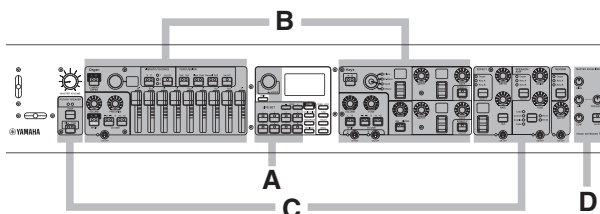

- A. Live Set
- B. Organ/Keys
- C. Effect/Sp Amp/Reverb
- D. Master EQ

### 8 [TUNE]-knop

Voor het instellen van de stemming voor het gehele instrument (414,72–466,78 Hz, de standaardwaarde is 440,00 Hz). Druk op de knop [TUNE] en wijzig vervolgens de waarde met de draaiknop Encoder.

### 9 [TOUCH]-knop

Voor het selecteren van curven die bepalen hoe de werkelijke aanslagsnelheden afhankelijk van de kracht van uw spel worden gegenereerd. De volgende vijf instellingstypen zijn beschikbaar. De instelling kan ook worden gewijzigd met de knop [MENU] → 'General' → 'Keyboard/Pedal' → 'Touch Curve' (pagina 38).

Instellingen	Karakteristieken
Normal	Deze curve produceert aanslagsnelheden die evenredig zijn met de kracht van uw keyboardspel. Dit is de meest gangbare type curve.
Soft	Met deze curve is het gemakkelijker om hoge aanslagsnelheden te produceren op het gehele keyboard.
Hard	Met deze curve is het moeilijker om hoge aanslagsnelheden te produceren op het gehele keyboard.
Wide	Deze curve accentueert uw speelsterkte door lagere aanslagsnelheden te produceren wanneer u zachter speelt en hogere (luidere) aanslagsnelheden wanneer u harder speelt. U kunt deze instelling gebruiken om het dynamische bereik van uw spel uit te breiden.
Fixed	Deze curve zorgt voor dezelfde hoeveelheid geluidswijziging, ongeacht hoe hard of zacht u op het keyboard speelt. De vaste aanslagsterkte kan via de knop [MENU] → 'General' → 'Keyboard/Pedal' → 'Fixed Velocity' worden ingesteld.

#### OPMERKING

Gewoonlijk reageren orgels niet op speelsterkte (toetsaanslag). Hierdoor produceert de Organ-sectie alleen een geluid met vaste snelheid, ongeacht de speelsterkte, en hebben de instellingen van de [TOUCH]-knop geen invloed op de Organ-sectie.

### 10 [MENU]-knop

Voor het oproepen van de schermen waarin u algemene systeeminstellingen kunt aanbrengen (pagina 36).

## Live Set

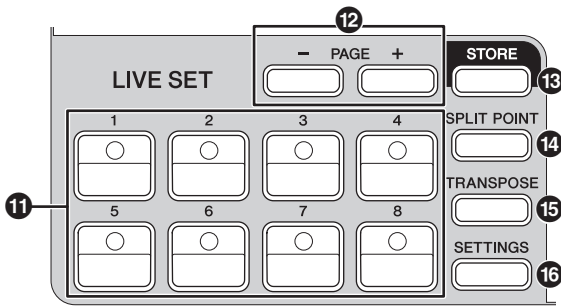

### 11 Live Set Sound [1]–[8]-knoppen

Voor het oproepen van de opgeslagen Live Set Sounds.

### Live Set Sound

De naam 'Live Set Sound' verwijst naar geluidsinstellingen die de voices omvatten van de Organsectie (pagina 14) en Keys-sections (Key A/Key B; pagina 16), de effecten van de EFFECT-sectie (pagina 17) en SPEAKER/AMP-sectie (pagina 18) en REVERB-sectie (pagina 19). U kunt stemmen en invoegeffecten vrij combineren om een aangepaste Live Set Sound te maken en op te slaan, waarna u dat geluid gemakkelijk kunt oproepen. Dit instrument heeft een SSS-functie (Seamless Sound Switching), waarmee het geluid niet wordt afgesneden, zelfs niet als de Live Set Sound wordt geschakeld, wat resulteert in een meer natuurlijk spel.

#### OPMERKING

Als u het geluid dat voortklinkt door SSS wilt dempen, drukt u nogmaals op de knop van de momenteel geselecteerde Live Set Sound.

### 12 PAGE [-]/[+]-knoppen

Voor het schakelen van de Live Set Page. De Live Set Sound verandert mee.

### Live Set

Een Live Set combineert Live Set Sounds [1]–[8] in een enkele Live Set Page. Er kunnen in totaal 20 pagina's worden opgeslagen. Met de standaardinstellingen (fabrieksinstellingen), zijn de preset Live Set Sounds geïnstalleerd in de Live Set Pages 1–10.

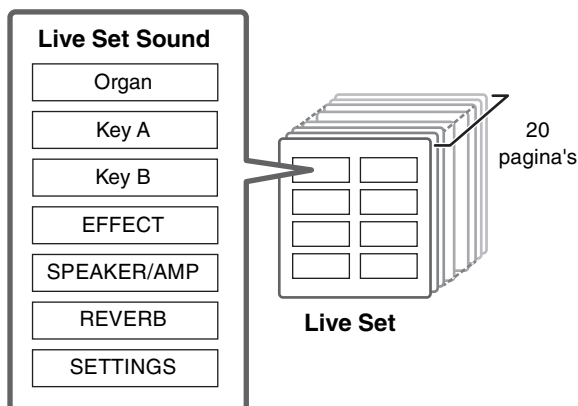

### Live Set View

Draai in het startscherm aan de draaiknop Encoder om de Live Set View te openen. In de Live Set View worden de namen van de Live Set Sounds [1]–[8] voor één Live Set Page in een scherm weergegeven. Links naast de momenteel geselecteerde Live Set Sound wordt de indicatie  weergegeven. Als u de Live Set Sound wilt wijzigen in de Live Set View, draait u aan de draaiknop Encoder om een Live Set Sound te selecteren en drukt u op de knop [ENTER]. Nadat de wijziging is aangebracht, keert u automatisch terug naar het startscherm. Om ervoor te zorgen dat de Live Set View zichtbaar blijft tijdens uitvoeringen, stelt u 'Live Set View Mode' in op 'Keep' (pagina 39).



Live Set View Mode

### 13 [STORE]-knop

Voor het opslaan van de bewerkte Live Set Sound. De volgende inhoud wordt opgeslagen. Opgeslagen instellingen blijven behouden als dit instrument wordt uitgezet.

- Instellingen van de Organ-sectie
- Instellingen van de secties Key A en Key B
- Instellingen van de EFFECT-sectie
- Instellingen van de SPEAKER/AMP-sectie
- Instellingen van de REVERB-sectie
- Instellingen in SETTINGS (inclusief SPLIT POINT en TRANSPOSE)

#### OPMERKING

Instellingen van de Master EQ kunnen niet worden opgeslagen in Live Set Sound.

### ■ Een Live Set Sound opslaan

#### 1. Druk op de knop [STORE].

Er wordt een scherm weergegeven waarin u de Live Set Sound kunt selecteren die moet worden opgeslagen.



#### 2. Druk op de knop [ENTER] om de gegevens op te slaan.

Het bericht 'Completed' wordt op het scherm weergegeven en u keert terug naar het startscherm.

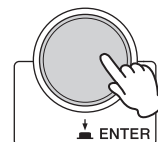

**OPMERKING**

Als u de momenteel bewerkte instellingen wilt opslaan naar een andere Live Set Sound, gebruikt u de draaiknop Encoder om te selecteren in welke Live Set Sound de gegevens moeten worden opgeslagen. U kunt controleren welk geluid al is opgeslagen in de bestemming door vóór stap 2 het keyboard te bespelen.

**LET OP**

- De instellingen worden overschreven als u de instellingen van een bestaande Live Set Sound wijzigt (inclusief een van de preset Live Set Sounds) en die wijzigingen vervolgens opslaat. Ga voorzichtig te werk, omdat de oorspronkelijke instellingen verloren gaan.
- De instellingen die momenteel worden bewerkt, gaan verloren als u een andere Live Set Sound selecteert of het instrument uitschakelt voordat u de instellingen hebt opgeslagen.

**OPMERKING**

- Als u een andere Live Set Sound hebt geselecteerd waardoor uw bewerkingen verloren zijn gegaan, kunt u de functie 'Edit Recall' gebruiken om de meest recent bewerkte status op te roepen (pagina 41).
- U kunt de preset Live Set Sounds downloaden van Soundmondo. Soundmondo is een service voor het beheren en delen van de geluidsinstellingen op een iOS-applicatie of met de Google Chrome-browser op een Mac of pc. Zie onderstaande website voor meer informatie.  
<http://www.yamaha.com/2/soundmondo>

**■ Live Set Sounds verwisselen/kopiëren**

1. Roep de Live Set Sound op die u wilt wisselen of kopiëren.
2. Open het bedieningsscherm.

Knop [MENU] → 'Job' → 'Live Set Manager' → 'Swap'/'Copy'.



3. Selecteer de Live Set Sound waarnaar u wilt wisselen of kopiëren.

Gebruik de draaiknop Encoder om de gewenste Live Set Sound te selecteren. Druk op de knop [ENTER]. De berichten 'Executing..' → 'Completed.' worden op het scherm weergegeven en u keert automatisch terug naar het startscherm.

**■ De Live Set Sound initialiseren**

1. Roep de Live Set Sound op die u wilt initialiseren.
2. Open het initialiatiescherm.  
Knop [MENU] → 'Job' → 'Live Set Manager' → 'Initialize'.
3. Voer het initialiseren uit.

Gebruik de draaiknop Encoder om 'Live Set Sound Init' te selecteren en druk op de knop [ENTER]. De berichten 'Initializing..' → 'Completed.' worden op het scherm weergegeven en u keert automatisch terug naar het startscherm.

**OPMERKING**

Als u de geluidsinstellingen die momenteel worden bewerkt, wilt resetten naar de standaardstatus, drukt u tegelijkertijd op de knoppen [EXIT] en [SETTINGS]. Met deze bewerking wordt de opgeslagen Live Set Sound niet overschreven.

**14 [SPLIT POINT]-knop**

Voor het wijzigen van het splitpunt. Draai aan de draaiknop Encoder of druk op de toets die u wilt aanwijzen als splitpunt. De instelling wordt opgeslagen in de huidige Live Set Sound.

**Split**

Met de functie Split kunt u verschillende voices spelen met uw rechter- en linkerhand. Het punt op het keyboard dat het gedeelte voor de rechterhand en het gedeelte voor de linkerhand scheidt, wordt het 'splitpunt' genoemd.

**OPMERKING**

- U kunt het ook instellen door de gewenste toets in te drukken terwijl u de knop [SPLIT POINT] ingedrukt houdt.
- De noot die is ingesteld als het splitpunt, wordt de laagste noot van het rechterhandgedeelte.
- Het splitpunt kan ook worden gewijzigd met de knop [SETTINGS] → 'Function' → 'Split Point' (pagina 44).

**15 [TRANSCOPE]-knop**

Voor het aanpassen van de toonhoogte in stappen van een halve toon. De instellingen kunnen worden opgeslagen in de Live Set Sound. De instellingen kunnen ook worden gewijzigd met de knop [SETTINGS] → 'Sound' → 'Function' → 'Transpose' (pagina 44).

**16 [SETTINGS]-knop**

Voor het oproepen van de schermen voor het aanbrengen van gedetailleerde instellingen voor de momenteel geselecteerde Live Set Sound (pagina 42). U kunt verschillende instellingen aanbrengen, waaronder de orgelaanpassing en Mono/Poly-instellingen voor Key A en Key B. De hier aangebrachte instellingen worden opgeslagen in de Live Set Sound.

## Organ-sectie

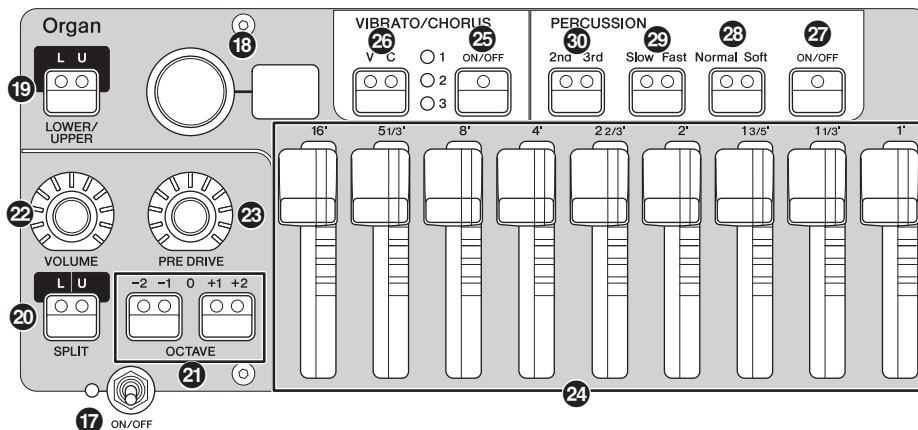

In de Organ-sectie van de YC61 kunt u een orgeltype selecteren uit de VCM-orgeltoongenerator die getrouw een vintage orgel van het toonwieltype of een FM-toongenerator reproduceert die een orgel van het transistortype reproduceert en fysieke drawbars gebruikt, waarmee u kunt spelen terwijl u het orgelgeluid in real-time verandert. U kunt ook de gedetailleerde parameters aanpassen om een orgelgeluid te creëren dat verschillen tussen individuele instrumenten enz. bevat.

### VCM-orgeltoongenerator



De VCM-orgeltoongenerator is ontwikkeld om het geluid van een vintage orgel van het toonwieltype getrouw weer te geven.

VCM betekent 'Virtual Circuitry Modeling™' en is technologie die DSP gebruikt om de functies van een analoge elektrisch circuit te emuleren. Met deze technologie kan het instrument geluid reproduceren met een analoge diepte, die niet kan worden gereproduceerd met een eenvoudig digitaal geluid.

Door deze technologie toe te passen, reproduceert de VCM-orgeltoongenerator de volgende kenmerken van een vintage orgel volledig.

- Natuurlijke, organische harmonieën bij het spelen van akkoorden – dankzij een matrixcircuit dat het keyboard, de toonwielen en de drawbars verbindt
- Percussiegeluid met opmerkelijke aanwezigheid – gebaseerd op analyse van vacuümbuiscircuits
- Toetsklikken en lekgeluiden – gebaseerd op analyse van elektrische circuits
- Natuurlijke geluidsvervorming – simulatie van vintage vacuümbuisvoorversterkers
- Vibrato-/choruseffect – van scannergebaseerde vibratocircuits
- Veranderingen in frequentiekenmerken en hoeveelheid drive die dynamisch reageert op de bediening van het expressiepedaal

Door aanpassing van deze gedetailleerde parameters kunnen de onderscheidende kenmerken van de originele instrumenten nauwkeurig worden nagebootst – inclusief al hun bijzonder aantrekkelijke imperfecties, fouten en zelfs verslechtering.

#### 17 [ON/OFF]-schakelaar voor sectie

Om deze sectie in te schakelen of uit te schakelen. Wanneer deze sectie is ingeschakeld (On), gaat het lampje branden en wordt een geluid gegenereerd als er op een toets wordt gedrukt.

#### 18 Selector/display voor orgeltype

Draai aan de draaiknop Encoder om het te gebruiken orgeltype te selecteren. Het geselecteerde type (H1–H3, F1–F3) wordt op de display weergegeven. H1–H3 geven de VCM-orgeltypen aan, terwijl F1–F3 de typen aangeven die de FM-toongenerator gebruiken.

H1	Dit type reproduceert getrouw een standaard vintage orgel. Het is geschikt voor orgelsolo's en muziek waarin het orgel het belangrijkste instrument is.
H2	Dit type wordt gekenmerkt door zijn diepe geluid met nadruk in de middentonen tot lage tonen. Ideaal voor wanneer u met het instrument duidelijk aanwezig wilt zijn ten opzichte van de rest van de band of het ensemble.
H3	Dit type heeft een uniek percussiegeluid. Dit type werkt goed met de drive-effecten en is geschikt voor het spelen van snelle passages.
F1	Dit orgel genereert eenvoudige sinusgolven.
F2	Dit type bootst een beroemd Brits transistorcombo-orgel na.
F3	Dit type bootst een beroemd Italiaans transistorcombo-orgel na.

De type-instelling is gemeenschappelijk voor de LOWER- en de UPPER-partij.

#### OPMERKING

De karakteristieken van het orgelgeluid (zoals het lekniveau van het toonwiel en het volume van het toetsklikgeluid) kunnen worden ingesteld met de knop [SETTINGS] → 'Sound' → 'Organ Settings' (pagina 42). Deze instellingen worden opgeslagen in de Live Set Sound.

**19 LOWER/UPPER [L U]-knop**

De Organ-sectie is verdeeld in twee delen: LOWER en UPPER. Gebruik deze knop om te selecteren van welke van die twee delen u de instellingen wilt weergeven/wijzigen.

**20 SPLIT [L U]-knop**

Voor het selecteren van de instelling of elk onderdeel van het orgel klinkt of niet wanneer u elk keyboardgedeelte ten opzichte van het splitpunt speelt. Door op de knop te drukken wisselt u achtereenvolgens tussen de vier instellingen.

Off	Het gedeelte dat is geselecteerd met de knop LOWER/UPPER [L U] klinkt altijd, ongeacht welke toets u bespeelt.
L+U	Het LOWER-gedeelte klinkt als u het linkergedeelte van het keyboard bespeelt en het UPPER-gedeelte genereert geluiden als u het rechtergedeelte van het keyboard bespeelt.
U	Het gedeelte dat is geselecteerd met de knop LOWER/UPPER [L U] klinkt alleen als u het rechtergedeelte van het keyboard bespeelt. De LOWER/UPPER [L U] wordt automatisch gewijzigd in 'U'.
L	Het gedeelte dat is geselecteerd met de knop LOWER/UPPER [L U] klinkt alleen als u het linkergedeelte van het keyboard bespeelt. De LOWER/UPPER [L U] wordt automatisch gewijzigd in 'L'.

**OPMERKING**

Zie pagina 13 voor meer informatie over het splitpunt.

**21 OCTAVE [-2 -1]/[+1 +2]-knoppen**

Om het bereik van het keyboard in te stellen in stappen van een octaaf.

Druk de knoppen [-2 -1] en [+1 +2] gelijktijdig in om de waarde te herstellen naar '0'. Dit kan afzonderlijk worden ingesteld voor de gedeelten LOWER en UPPER.

**22 [VOLUME]-knop**

Voor het aanpassen van het volume van deze sectie. Voor de Organ-sectie is deze parameter gemeenschappelijk voor de gedeelten LOWER en UPPER.

**23 [PRE DRIVE]-knop**

Voor het wijzigen van de versterking van de orgelvoorversterker. Dit modelleert de veranderingen in vervorming die worden veroorzaakt door een stelschroef van de voorversterker in het orgellichaam. Deze parameter is gemeenschappelijk voor de LOWER- en de UPPER-partij.

**24 Drawbars**

Voor het aanpassen van de samenstelling van de harmonischen van het orgel en het bepalen van het karakter van het geluid. Wanneer u een drawbar verplaatst, gaat de LED branden op basis van de huidige instelling en verandert het geluid – alsof u een drawbar op een vintage orgel uittrekt.

**OPMERKING**

- In situaties zoals wanneer u instellingen uit de Live Set oproept, komen de werkelijke positie van de drawbars en de LED-displays (momenteel ingestelde waarden) niet overeen. Als u een drawbar verplaatst, wordt die positie weerspiegeld in de instellingen. Of, als u op LOWER/UPPER [L U]-knop

drukt terwijl u de [EXIT]-knop ingedrukt houdt, worden de waarden voor de werkelijke posities van alle drawbars onmiddellijk weerspiegeld in de instellingen zonder dat u de drawbars hoeft te verplaatsen.

- U kunt het gedrag voor het matchen van de werkelijke posities en de LED-displays bij het verplaatsen van drawbars wijzigen met de [MENU]-knop → 'Control Panel' → 'Advanced Settings' → 'Drawbar Mode' (pagina 39).
- Voor orgeltypen F1–F3 is de 1'-drawbar uitgeschakeld.
- U kunt de kleur van de drawbar-LED's afzonderlijk instellen voor de LOWER- en UPPER-gedeelten met de knop [SETTINGS] → 'Drawbar Color' → 'Upper' / 'Lower' (pagina 50). Deze instellingen worden opgeslagen in de Live Set Sound.

**25 VIBRATO/CHORUS [ON/OFF]-knop**

Schakelt de vibrato-/choruseffecten in (lampje brandt wanneer ingeschakeld). Deze effecten zijn alleen beschikbaar voor de VCM-orgeltypen (H1–H3) en kunnen afzonderlijk worden ingesteld voor de UPPER- en LOWER-gedeelten.

**26 Selectieknop voor VIBRATO/CHORUS-type**

Voor het selecteren van het type VIBRATO/CHORUS. Door op de knop te drukken wisselt u achtereenvolgens tussen V (vibrato) 1-3 en C (chorus) 1-3. Deze instelling is gemeenschappelijk voor de LOWER- en de UPPER-partij.

**27 PERCUSSION [ON/OFF]-knop**

Bepaalt of een percussiegeluid wordt gegenereerd of niet wanneer een toets wordt ingedrukt. Percussie kan alleen worden gebruikt met het UPPER-gedeelte met het VCM-orgeltype (H1–H3).

**OPMERKING**

U kunt instellen of het percussiegeluid en de [1']-drawbar worden gekoppeld en slechts één van de twee geluid genereert met de knop [SETTINGS] → 'Sound' → 'Organ Settings' → 'Perc. Link to 1feet' (pagina 42). Met standaardinstellingen is dit ingesteld op 'On'. Deze instellingen worden opgeslagen in de Live Set Sound.

**28 PERCUSSION [Normal Soft]-knop**

Voor het omschakelen van het niveau van het percussiegeluid.

**29 PERCUSSION [Slow Fast]-knop**

Voor het omschakelen van de wegsterfsnelheid van het percussiegeluid.

**30 PERCUSSION [2nd 3rd]-knop**

Voor het omschakelen van de toonhoogte (harmonisch) van het percussiegeluid.

- Als dit is ingesteld op [2nd], genereert het indrukken van een toets een percussiegeluid op dezelfde toonhoogte als de [4']-drawbar (2e harmonische).
- Als dit is ingesteld op [3rd], genereert het indrukken van een toets een percussiegeluid op dezelfde toonhoogte als de [2 2/3']-drawbar (3e harmonische).

## Keys (Key A/Key B)-sectie

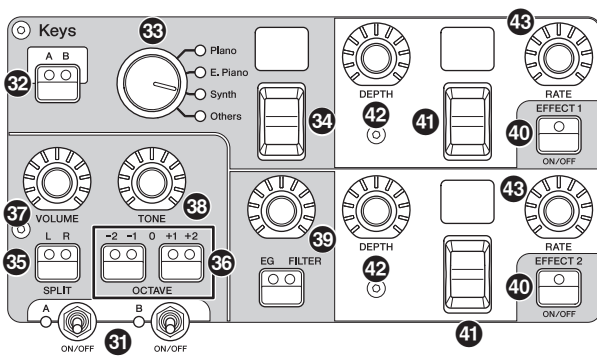

Met de YC61 Keys-secties (Key A/Key B) kunt u voor elke Key een voice selecteren uit de vier categorieën Piano, Electric Piano, Synth en Other. Bovendien kunnen EG, FILTER en twee invoegeffecten (EFFECT 1, EFFECT 2) individueel worden ingesteld van elk van de Key A- en Key B-secties. U kunt ook geluidslagen of splitsingen maken met beide Key A- en Key B-secties tegelijkertijd.

### 31 [ON/OFF]-schakelaar voor sectie

Voor het inschakelen of uitschakelen van respectievelijk de Key A- en Key B-sectie.

### 32 Keys [A B]-knop

Voor het selecteren van de Key A- en Key B-secties waarvoor u de instellingen wilt weergeven/wijzigen.

#### OPMERKING

- U kunt de instellingen van de Key A- en Key B-secties schakelen door op de knoppen [EXIT] + Keys [A B] te drukken (pagina 31).
- Als de Key A- en Key B-secties allebei zijn uitgeschakeld, wordt er niets weergegeven als op deze knop wordt gedrukt. U kunt ook instellen dat de instellingen worden weergegeven, zelfs wanneer deze secties zijn uitgeschakeld. Stel de waarde met de knop [MENU] → 'Control Panel' → 'Display Lights' → 'Section' in op 'On' (pagina 39).

### 33 Selectieknop voor voicecategorie

Voor het selecteren van de voicecategorie die moet worden gebruikt in de momenteel geselecteerde sectie.

### 34 Schakelaar/display voor voiceselectie

Voor het selecteren van een van de voices die u hebt geselecteerd met de selectieknop voor voicecategorieën. Het momenteel geselecteerde voicenummer wordt weergegeven. Als u deze schakelaar gebruikt terwijl u de knop [EXIT] ingedrukt houdt, gaat u naar het begin van de volgende/vorige voicesubcategorie (pagina 31). Voor een lijst van beschikbare voices voor de secties Key A en Key B raadpleegt u pagina 58.

### 35 SPLIT [L R]-knop

Bepaalt waar de momenteel geselecteerde sectie op het keyboard kan worden gespeeld, met het splitpunt als basis. Door op de knop te drukken wisselt u achtereenvolgens tussen de drie instellingen.

L+R	De sectie klinkt ongeacht waar op het keyboard u speelt.
L	De sectie klinkt alleen als u het linkergedeelte van het keyboard bespeelt.
R	De sectie klinkt alleen als u het rechtergedeelte van het keyboard bespeelt.

### 36 OCTAVE [-2 -1]/[+1 +2]-knoppen

Bepaalt het octaafbereik van het keyboard voor de momenteel geselecteerde sectie in eenheden van één octaaf.

Druk de knoppen [-2 -1] en [+1 +2] tegelijkertijd in om de waarde te herstellen naar '0'.

### 37 [VOLUME]-knop

Voor het aanpassen van het volume van de momenteel geselecteerde sectie.

### 38 [TONE]-knop

Voor het aanpassen van de toon van de momenteel geselecteerde sectie. Als de knop in het midden staat, is de toon vlak. Draai de knop naar rechts om het hogere en lagere bereik te vergroten, of draai hem naar links om ze te verminderen.

### 39 [EG FILTER]-knop

Met de knop hier kunt u (met een handige, enkele regelaar) de EG of FILTER van de momenteel geselecteerde sectie, terwijl u op de knop drukt, selecteert u de specifieke parameter voor knopregeling (EG of FILTER).

#### OPMERKING

De EG- en FILTER-besturingstypen voor elke Key A- en Key B- sectie kunnen worden geselecteerd uit verschillende soorten wijzigingen. Wijzig de typen met de knop [EXIT] + [EG FILTER]-knop, of met de knop [SETTINGS] → 'Sound' → 'Key A Settings' / 'Key B Settings' → 'EG Control' / 'Filter Control'. Zie voor meer informatie over de EG/Filter-besturingstypen pagina 34.

### 40 EFFECT 1/2 [ON/OFF]-knop

Voor het in- of uitschakelen van de invoegeffecten. Stel dit in op ON om de effecten te gebruiken.

#### OPMERKING

Om de effectinstellingen te controleren terwijl de invoegeffecten zijn uitgeschakeld, stelt u de waarde via de knop [MENU] → 'Control Panel' → 'Display Lights' → 'Ins Effect' in op 'On' (pagina 39).



#### 41 Schakelaar/display voor de selectie van effecttypen

Gebruik deze schakelaar om het type invoegeffecten te selecteren. De typenaam die momenteel is geselecteerd, wordt weergegeven met twee tekens.

De effecttypen die kunnen worden geselecteerd in EFFECT 1/2 en de EFFECT-sectie zijn verschillend.

Voor een lijst met de beschikbare effecttypen raadpleegt u pagina 32.

Als u deze schakelaar gebruikt terwijl u de knop [EXIT] ingedrukt houdt, gaat u naar het begin van de volgende/vorige effectcategorie (pagina 31).

#### 42 [DEPTH]-knop

Voor het aanpassen van de diepte of andere parameters van de invoegeffecten.

#### 43 [RATE]-knop

Voor het aanpassen van de snelheid of andere parameters van de invoegeffecten. De aan te passen parameter verschilt voor elk effecttype. Zie pagina 32 voor details.

### Effect

De YC61 beschikt over invoegeffecten die voor elke Key A- en Key B-sectie afzonderlijk kunnen worden ingesteld, invoegeffecten die kunnen worden ingesteld voor beide voicesecties en een reverb-effect en master-EQ die tegelijkertijd voor alle voicesecties kunnen worden ingesteld. In de afbeelding hieronder ziet u het audiosignaalpad

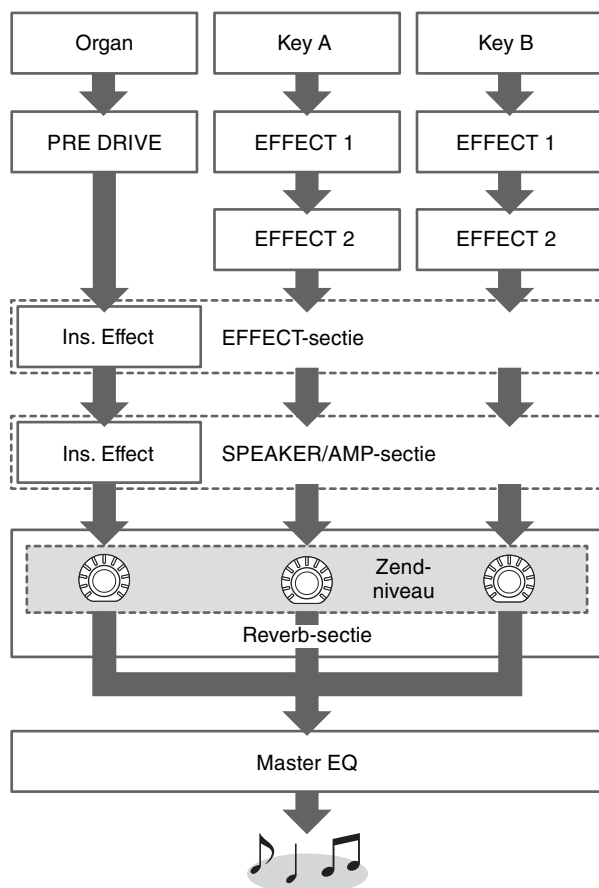

### EFFECT-sectie

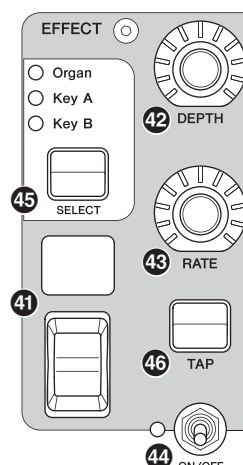

Met de EFFECT-sectie kunt u een invoegeffect toepassen op de Organ-, Key A- of Key B-sectie. Er zijn ook twee soorten exclusief voor deze sectie: Tempo Delay en Looper Delay. Voor een lijst met de beschikbare effecttypen raadpleegt u pagina 32.

#### 44 [ON/OFF]-schakelaar voor sectie

Voor het inschakelen of uitschakelen van de EFFECT-sectie. De lamp brandt wanneer effecten worden toegepast.

#### 45 [SELECT]-knop

Voor het selecteren van de sectie waarop de invoegeffecten worden toegepast.

### Over Looper Delay

Wanneer het type Looper Delay (pagina 33) is geselecteerd, gedraagt de EFFECT-sectie zich anders dan normaal:

- Het Looper Delay-effect wordt toegepast na de SPEAKER/AMP-sectie. Bovendien wordt het effect van de REVERB-sectie niet op het vertragingsgeluid toegepast.
- De status van de lampjes van de [SELECT]-knop heeft een andere betekenis dan normaal. Als u op de knop [SELECT] drukt, worden de twee statussen (zie onder) afgewisseld.

**Alles brandt:** Het vertragingseffect wordt toegepast op alle Organ-, Key A- en Key B-secties en het geluid dat u speelt, wordt toegevoegd aan de Looper.

**Alles uit:** Het vertragingseffect wordt niet toegepast op een van de secties en het geluid dat u speelt, heeft geen Looper-effect. Hiermee kunt u tijdens het spelen een ritmische 'vertragingloop' creëren en vervolgens stoppen met toevoegen, zodat u er frasen over kunt spelen terwijl de loop doorgaat.

### 46 [TAP]-knop

Gebruik deze knop om de snelheid (het tempo) te regelen wanneer het type 'Tempo Delay' is geselecteerd. Tik drie of meer keer op deze knop om het tempo te wijzigen.

U kunt de 'Tempo Delay Time' (pagina 45) ook wijzigen door aan de [RATE]-knop te draaien terwijl u de [EXIT]-knop ingedrukt houdt.

## SPEAKER/AMP-sectie

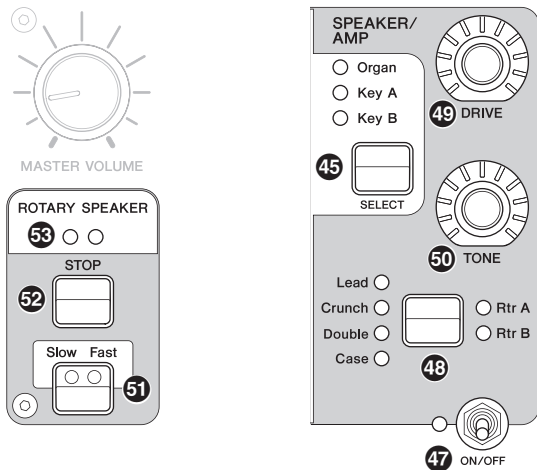

Met de SPEAKER/AMP-sectie kunt u een speaker- of amp-invoegeffect toepassen op de Organ-, Key A- of Key B-sectie. Het type roterende luidspreker reproduceert getrouw schakelen tussen langzaam en snel, en het gedrag bij het stoppen.

### 47 [ON/OFF]-schakelaar voor sectie

Voor het inschakelen of uitschakelen van de SPEAKER/AMP-sectie. De lamp brandt wanneer effecten worden toegepast.

### 48 Schakelknop voor effecttype

Wisselt af tussen de volgende effecten. De lamp voor het geselecteerde effect licht op.

Effect	Beschrijving
Rtr A	Standaard roterende luidspreker voor orgel.
Rtr B	Roterende luidspreker die is aangesloten op een transistorvoorversterker met sterke vervorming.
Lead	Gitaarversterker met een bas met hoge geluidsdruk en scherpe hoge tonen.
Crunch	Gitaarversterker met een crunch-geluid.
Double	Gitaarversterker met een helder geluid.
Case	Luidsprekerversterker voor een vintage elektrische piano.

### OPMERKING

- Als u het type Rtr A or Rtr B selecteert, kunt u de ROTARY SPEAKER [STOP]/[Slow Fast]-knop gebruiken om de werking van de roterende luidspreker te regelen. U kunt de status van de roterende luidspreker ook nauwkeurig instellen met de knop [SETTINGS] → 'Sound' → 'Rotary Speaker' (pagina 44).

- Rtr A en Rtr B gebruiken mono-invoer en stereo/mono-uitvoer. Selecteer of u stereo-uitvoer of mono-uitvoer wilt gebruiken met de knop [SETTINGS] → 'Sound' → 'Rotary Speaker' → 'Stereo/Mono'.
- Lead, Crunch, Double en Case gebruiken stereo-invoer en stereo-uitvoer.

### 49 [DRIVE]-knop

Voor het aanpassen van de hoeveelheid vervorming in het geluid van de luidspreker/versterker. Draai deze knop naar rechts om de vervorming te vergroten.

### 50 [TONE]-knop

Voor het aanpassen van het geluid van de luidspreker/versterker. Als de knop in het midden staat, is de toon vlak. Draai naar rechts om de hoge tonen te versterken en de bas te verminderen. Draai naar links om de bas te versterken en de hoge tonen te verminderen.

### 51 [Slow Fast]-knop

Voor het schakelen van de draaiende luidspreker. Als u op de knop [Slow Fast] drukt terwijl er een ander type dan Rtr A of Rtr B is geselecteerd, wordt automatisch het type Rtr A geselecteerd. Als u op deze knop drukt, wordt bovendien de SPEAKER/AMP-sectie automatisch ingeschakeld, zelfs als de sectie zelf is uitgeschakeld.

## Regelaars die kunnen worden gebruikt voor het schakelen van Slow/Fast

De schakelfunctie voor de rotatiesnelheid van de roterende luidspreker kan ook worden toegewezen aan de volgende regelaars.

- Bendhendel
- Modulation Lever
- FOOT CONTROLLER [1]
- FOOT CONTROLLER [2]
- FOOT SWITCH [SUSTAIN]
- FOOT SWITCH [ASSIGNABLE]

De functie van FOOT SWITCH [ASSIGNABLE] kan worden ingesteld via de knop [MENU] → 'General' → 'Keyboard/Pedal' → 'Foot Switch Assign' (pagina 38). De functie van de andere regelaars kan worden ingesteld via de knop [SETTINGS] → 'Controllers' (pagina 49).

### 52 [STOP]-knop

Voor het stoppen van het roteren van de roterende luidspreker. Als u de knop enkele seconden ingedrukt houdt, wordt de roterende luidspreker onmiddellijk gestopt en wordt de positie gereset.

### 53 [ROTARY SPEAKER]-lampje

Dit lampje geeft u een visuele indicatie van de rotatiesnelheid van de roterende luidspreker, door mee te knipperen met de snelheid.

## REVERB-sectie

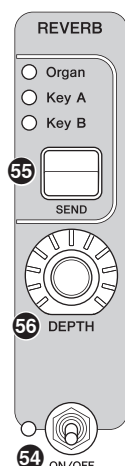

De REVERB-sectie past een reverbeffect toe op alle voicesecties, waardoor een rijke, speciale sfeer wordt gecreëerd alsof u in een concertzaal of andere uitvoeringsruimte speelt.

### 54 [ON/OFF]-schakelaar voor sectie

Voor het inschakelen of uitschakelen van de REVERB-sectie. De lamp brandt wanneer effecten worden toegepast.

### 55 [SEND]-knop

Bepaalt de sectie voor het aanpassen van het zendniveau van het reverbeffect. Wanneer alle drie de lampjes branden, kunt u het zendniveau voor elke sectie gelijk aanpassen.

### 56 [DEPTH]-knop

Voor het aanpassen van het zendniveau (effectdiepte) van het reverbeffect voor de sectie die is geselecteerd met de knop [SEND].

## Master EQ

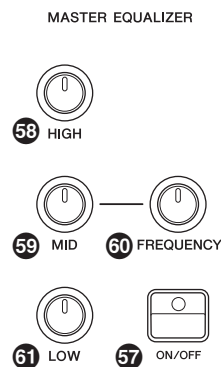

Met Master EQ wordt de klank van het totale geluid aangepast.

### 57 MASTER EQUALIZER [ON/OFF]-knop

Voor het inschakelen of uitschakelen van de Master-EQ. Het lampje brandt als Master EQ wordt toegepast.

#### OPMERKING

De Master EQ-instellingen kunnen niet worden opgeslagen in Live Set Sound.

### 58 [HIGH]-knop

Voor het instellen van de versterking (-12 tot +12) van het hoge bereik (5 kHz).

### 59 [MID]-knop

Voor het instellen van de versterking (-12 tot +12) van het middelste bereik (100 tot 10 kHz).

### 60 [FREQUENCY]-knop

Voor het instellen van de middenfrequentie van het middelste bereik.

### 61 [LOW]-knop

Voor het instellen van de versterking (-12 tot +12) van het lage bereik (80 Hz).

# Achterpaneel

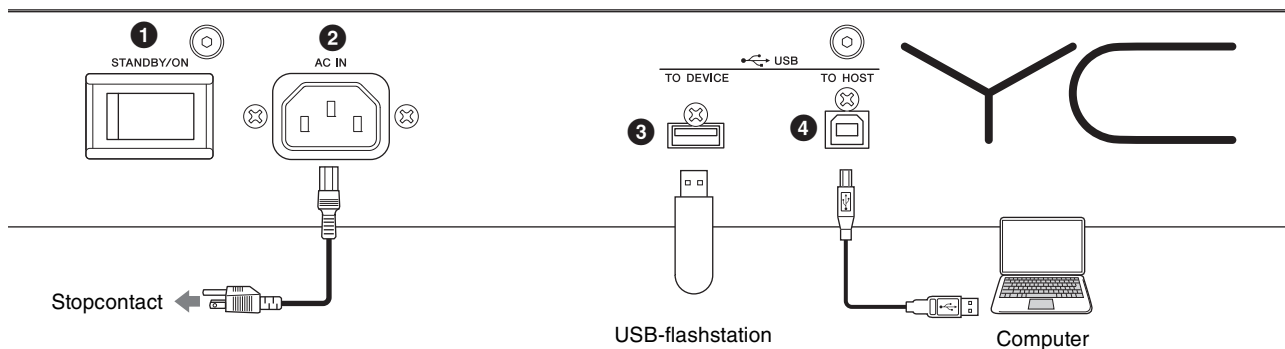

## 1 [STANDBY/ON]-schakelaar

Hiermee zet u het instrument op stand-by of zet u het aan.

## 2 [AC IN]-aansluiting

Voor het aansluiten van het meegeleverde netsnoer.

## 3 USB [TO DEVICE]-aansluiting

Voor het aansluiten van een USB-flashstation op dit instrument, zodat u het apparaat kunt gebruiken voor het opslaan van gegevens die u hebt gemaakt en het laden van gegevens die u wilt terugzetten.

### OPMERKING

Dit instrument herkent alleen USB-flashstations. Er kunnen geen andere USB-apparaten (zoals een vasteschijfstation, cd-romstation of USB-hub) worden gebruikt.

## 4 USB [TO HOST]-aansluiting

Voor het via een USB-kabel aansluiten van dit instrument op een computer, iPhone of iPad, zodat u MIDI- en audiogegevens kunt verzenden tussen de apparaten. In tegenstelling tot de communicatie via de MIDI [IN]/[OUT]-aansluitingen kan deze aansluiting twee MIDI-poorten verwerken via een enkele kabel. Zie pagina 28 voor meer informatie over de deze twee MIDI-poorten.

### OPMERKING

- Het instrument heeft een maximale verzendcapaciteit voor audiogegevens van twee kanalen (één stereokanaal) bij een samplingfrequentie van 44,1 kHz, 24-bits.
- Raadpleeg pagina 29 voor meer informatie over het aansluiten van een iPhone of iPad.

## 5 MIDI [IN]/[OUT]-aansluitingen

Via een (commercieel te verkrijgen) standaard-MIDI-kabel kunt u een extern MIDI-instrument aansluiten en het aansturen vanaf dit instrument. Op dezelfde manier kunt u een extern MIDI-apparaat (zoals een keyboard of een sequencer) gebruiken om de geluiden op dit instrument aan te sturen.

## 6 FOOT SWITCH [SUSTAIN]-aansluiting

Voor het aansluiten van een FC3A-voetschakelaar (apart verkrijgbaar) voor gebruik als een speciaal sustainpedaal. U kunt ook toewijzingen schakelen om dezelfde functie te gebruiken als de ROTARY SPEAKER [Slow Fast]-knop (pagina 18) in plaats van de functie Sustain. Functietoewijzing kan worden ingesteld met de knop [SETTINGS] → 'Controllers' → 'Sustain Pedal'.

## 7 FOOT SWITCH [ASSIGNABLE]-aansluiting

Voor het aansluiten van een afzonderlijk verkrijgbare voetschakelaar (FC4A of FC5) voor een aantal vrij-toewijsbare functies zoals een softpedaal of een sostenutopedaal of voor het schakelen tussen Live Set Sounds. In de standaardinstellingen is 'Live Set+' toegewezen.

U kunt functies toewijzen met de knop [MENU] → 'General' → 'Keyboard/Pedal' → 'Foot Switch Assign' (pagina 38). Raadpleeg pagina 60 voor een lijst met de parameters die aan dit instrument kunnen worden toegewezen.

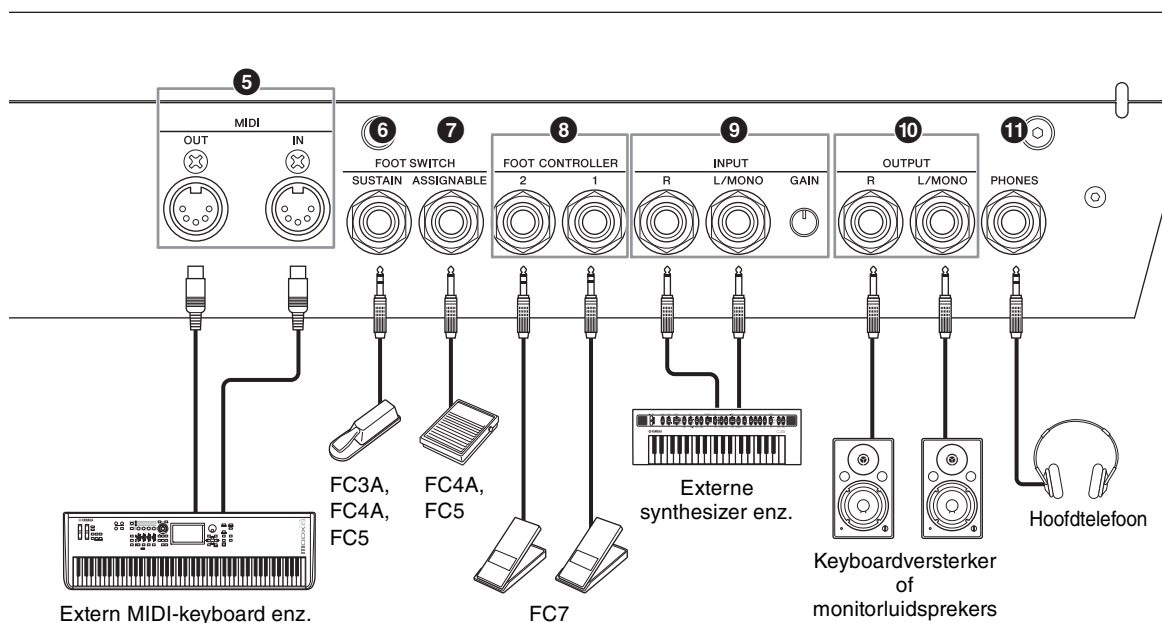

### 8 FOOT CONTROLLER [1]/[2]-aansluitingen

Voor het aansluiten van een afzonderlijk verkrijgbare voetregelaar (FC7), waarmee u gemakkelijk een van de verschillende toewijsbare functies met uw voet kunt regelen, zoals volume en de klankkleur van voicesecties. In de standaardinstellingen is 'Expression' toegewezen aan FOOT CONTROLLER [1] en 'Pedal Wah' aan FOOT CONTROLLER [2].

U kunt functies toewijzen aan de voetregelaar met de knop [SETTINGS] → 'Controllers' → 'Foot Controller 1' / 'Foot Controller 2' → 'Assign'. Raadpleeg pagina 60 voor een lijst met de parameters die kunnen worden toegewezen.

### 9 INPUT [L/MONO]/[R]-aansluitingen/ [GAIN]-knop

Via deze aansluitingen kunt u externe audioapparatuur aansluiten en de uitvoer van die apparatuur mixen met die van dit instrument. Gebruik de knop [GAIN] om de volumebalans met dit instrument aan te passen.

### 10 OUTPUT [L/MONO]/[R]-aansluitingen

Gebruik deze twee standaard 1/4-inch mono-aansluitingen (onbalanceerd) samen voor het uitvoeren van stereo-audiosignalen. Als u mono-uitvoer gebruikt, gebruikt u alleen de [L/MONO]-aansluiting.

### 11 [PHONES]-aansluiting

Gebruik deze standaard 1/4-inch telefoonaansluiting voor een hoofdtelefoon.

#### ⚠ VOORZICHTIG

- Vermijd langdurig gebruik van de hoofdtelefoon op een hoog volume om gehoorschade te voorkomen.
- Controleer als u andere audioapparatuur aansluit altijd of alle apparaten zijn uitgeschakeld.

#### OPMERKING

Het geluid dat wordt uitgevoerd via de hoofdtelefoon is identiek aan het geluid dat wordt uitgevoerd via de OUTPUT [L/MONO]/[R]-aansluitingen. Het aansluiten of loskoppelen van een hoofdtelefoon heeft bovendien geen effect op of het geluid via deze aansluitingen wordt uitgevoerd.

# Instelling

## Spanningsvoorziening

Sluit het twee uiteinden van het meegeleverde netsnoer op de volgende manier aan. Zorg dat de [STANDBY/ON]-schakelaar op het instrument in de positie STANDBY staat.

1. Sluit het bijgeleverde netsnoer aan op de [AC IN]-aansluiting op het achterpaneel van het instrument.
2. Sluit het andere eind van het netsnoer aan op een stopcontact.

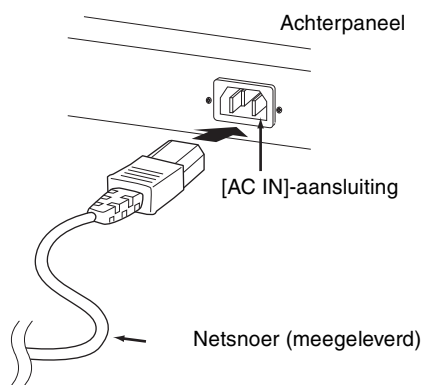

### OPMERKING

Volg deze procedure in omgekeerde volgorde bij het losmaken van het netsnoer.



### WAARSCHUWING

- Gebruik uitsluitend het netsnoer dat bij het instrument wordt geleverd. Het gebruik van een ongeschikt vervangend netsnoer kan oververhitting of elektrische schokken veroorzaken.
- Het netsnoer dat bij het instrument wordt geleverd, mag niet voor andere elektrische apparaten worden gebruikt. Als u deze voorzorgsmaatregel niet in acht neemt, kan de apparatuur beschadigd raken of kan brand ontstaan.
- Zorg ervoor dat het instrument voldoet aan de spanningsvereisten zoals die gelden voor het land of de regio waarin u deze gebruikt.



### VOORZICHTIG

Zelfs als de [STANDBY/ON]-schakelaar in de positie STANDBY staat, loopt er nog een kleine hoeveelheid stroom door het instrument. Als u van plan bent het instrument gedurende een lange tijd niet te gebruiken, haal dan het netsnoer uit het wandstopcontact.

## Luidsprekers of een hoofdtelefoon aansluiten

Aangezien het instrument geen ingebouwde luidsprekers heeft, moet u voor het af luisteren van het geluid van het instrument gebruikmaken van externe apparatuur. Sluit een hoofdtelefoon, monitorluidsprekers of andere afspelerapparatuur met eigen voeding aan, zoals hieronder wordt weergegeven. Zorg ervoor dat u alleen kabels met de juiste classificaties aansluit.

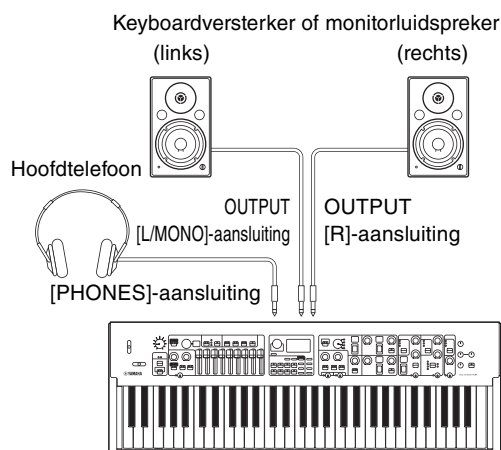

## Aan- en uitzetten

Zorg ervoor dat u de volumeregeling van het instrument en externe apparaten zoals versterkte luidsprekers op de laagste stand zet voordat u het instrument inschakelt. Als u het instrument aansluit op monitorluidsprekers met eigen voeding, zet u de schakelaar POWER (aan/uit-schakelaar) van de apparaten in de volgende volgorde aan.

### ■ Aanzetten

Draai de knop [MASTER VOLUME] van dit instrument naar het minimum (de meest linkse instelling) → zet de schakelaar [STANDBY/ON] op ON → draai de versterker of luidspreker aan.

### ■ Uitzetten

Draai de knop [MASTER VOLUME] van dit instrument naar het minimum (de meest linkse instelling) → draai de versterker of luidspreker uit → zet de schakelaar [STANDBY/ON] op STANDBY.

## Automatische uitschakelfunctie

Met de automatische uitschakelfunctie wordt dit instrument automatisch uitgezet wanneer het 30 minuten niet is gebruikt. Dit is standaard ingesteld op 'Disable'.

### ■ De automatische uitschakelfunctie instellen

Knop [MENU] → 'General' → 'Auto Power Off' → 'Enable' (pagina 38).

#### LET OP

- Als dit instrument wordt uitgezet met de automatische uitschakelfunctie, gaan alle niet-opgeslagen gegevens verloren. Zorg ervoor dat u uw werk opslaat voordat dit gebeurt.
- Afhankelijk van de status van het instrument wordt het instrument mogelijk niet automatisch uitgeschakeld, ook niet nadat de opgegeven periode is verstreken. Zet het instrument altijd handmatig uit als u het niet gebruikt.

## De standaardfabrieksinstellingen terugzetten (Factory Reset)

Met de functie Factory Reset kunt u dit instrument terug te zetten in de standaardtoestand. Als u de functie Factory Reset wilt uitvoeren drukt u op de knop [MENU] → 'Job' → 'Factory Reset'.

#### LET OP

Als de functie Factory Reset wordt uitgevoerd, worden alle Live Set Sounds en de instellingen van MENU-schermen en SETTINGS-schermen overschreven met de standaardwaarden. Het is daarom verstandig om regelmatig back-ups van belangrijke gegevens te maken op een USB-flashstation of iets dergelijks.

#### OPMERKING

Raadpleeg pagina 56 voor informatie over gedetailleerde instellingen van preset Live Set Sounds.

## Basisstructuur en inhoud van de display

### Startscherminconfiguratie

In dit gedeelte wordt het startscherm (Live Set Sound) uitgelegd dat wordt weergegeven als dit instrument wordt aangezet met de standaardinstellingen (fabrieksinstellingen).

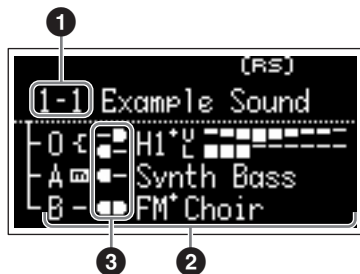

#### 1 Live Set Sound-nummer

Geeft het nummer van de momenteel geselecteerde Live Set Sound weer. De '1-1' wordt automatisch geselecteerd wanneer dit instrument wordt ingeschakeld. U kunt ook wijzigen welk nummer automatisch wordt geselecteerd bij het instellen door de instelling van 'Power On Sound' te wijzigen (pagina 40).

#### 2 Voicesecties

Duidt de status van elke sectie aan.

Het geluid van dit instrument is verdeeld in drie voicesecties: Organ, Key A en Key B. In het gebied Organ (O) worden het orgeltype en bij benadering de drawbar-instellingen weergegeven, terwijl in de gebieden Key A (A) en Key B (B) de voicenames worden weergegeven. Stemmen met 'FM' in de naam zijn de voices met FM-toongeneratie.

De secties die zijn ingeschakeld, klinken tegelijkertijd in een laag. De secties die zijn uitgeschakeld, worden niet weergegeven op het startscherm en klinken niet.

#### 3 Split

Geeft de huidige splitstatus van elke voicesectie/partij aan. geeft aan dat de sectie/partij klinkt als het keyboard wordt bespeeld in een bereik onder het splitpunt.

geeft aan dat de sectie/partij klinkt als het keyboard wordt bespeeld in een bereik boven het splitpunt.

Afhankelijk van de Live Set Sound-instellingen kunnen bovendien de volgende speciale pictogrammen op het startscherm worden weergegeven.



'Organ Settings' (pagina 42) zijn aangepast.



'FM Unison' → 'Mode' (pagina 43) is ingesteld.



'Mono/Poly' (pagina 43) is ingesteld op 'Mono'.



De instellingen van 'Rotary Speaker' (pagina 44) zijn aangepast.

## Voicesecties selecteren

Gebruik de overeenkomstige Section [ON/OFF]-schakelaar om een voicesectie in (ON) of uit (OFF) te schakelen. Als het indicatielampje van de [ON/OFF]-schakelaar van een sectie brandt, klinkt de overeenkomstige voicesectie als u het keyboard bespeelt. Als meerdere secties zijn ingeschakeld, klinken die secties tegelijkertijd in een laag.



ON/OFF

# Het huidige scherm afsluiten

De MENU-schermen en de SETTINGS-schermen zijn een hiërarchische structuur gerangschikt. Druk op de knop [EXIT] om een stap terug te gaan naar de vorige hiërarchie. Als u meerdere keren op de knop [EXIT] drukt, keert u terug naar het startscherm (Live Set Sound).

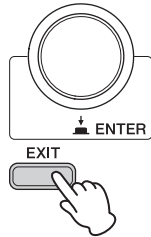

# Bestandsnamen/Live Set Sound-namen bewerken

## Bestandsnamen bewerken

[MENU]-knop → 'File' → 'File Utility' → 'Rename' → Selecteer het gewenste bestand waarvoor u de naam wilt bewerken → Bewerk de naam → [ENTER]-knop om het bestand op te slaan.

## Live Set Sound-namen bewerken

Selecteer de gewenste Live Set Sound waarvoor u de naam wilt bewerken → [SETTINGS]-knop → 'Name' → Bewerk de naam → [ENTER]-knop → Selecteer 'Store' / 'Do not store now'.

### OPMERKING

Als u 'Do not store now' selecteert, wordt de Live Set Sound niet opgeslagen, maar blijft de bewerkte naam behouden.

## Handelingen tijdens naambewerking

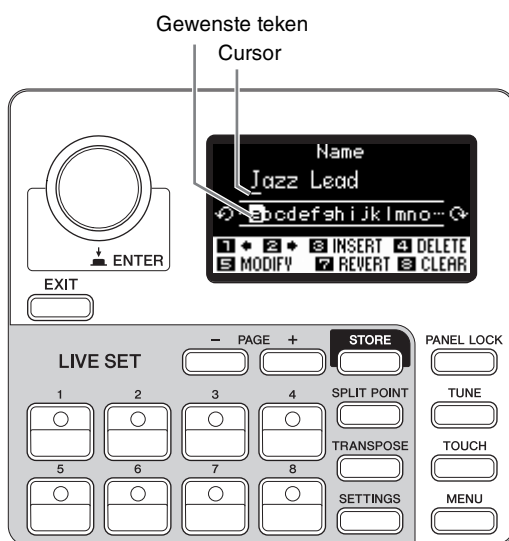

Gebruik de Live Set Sound [1]/[2]-knoppen om de cursor te verplaatsen naar de positie van het teken dat u wilt bewerken. Gebruik de draaiknop Encoder om tekens te selecteren en gebruik daarna de volgende knoppen om de naam te bewerken.

Knop/indicatie	Functies
Live Set Sound [1] 1 +	Verplaatst de cursor naar links.
Live Set Sound [2] 2 +	Verplaatst de cursor naar rechts.
Live Set Sound [3] 3 INSERT	Hiermee voegt u het gewenste teken in op de cursorpositie.
Live Set Sound [4] 4 DELETE	Verwijdert het karakter op de cursorpositie.
Live Set Sound [5] 5 MODIFY	Hiermee verandert u het teken op de cursorpositie in het gewenste teken.
Live Set Sound [7] 7 REVERT	Hiermee zet u alle tekens terug naar de onbewerkte naam.
Live Set Sound [8] 8 CLEAR	Hiermee wist u alle tekens.
[ENTER]	Hiermee beëindigt u de bewerking en slaat u de gegevens of het bestand op.
[EXIT]	Hiermee beëindigt u de bewerking.



# Gegevens opslaan/laden

In de File-schermen ([MENU]-knop → 'File') kunt u de gegevens van dit instrument, inclusief de volledige systeeminstellingen, de volledige Live Set of elke Live Set Sound opslaan/laden naar/van een USB-flashdrivestation.

## OPMERKING

Raadpleeg 'Voorzorgsmaatregelen bij het gebruik van een USB [TO DEVICE]-aansluiting' (pagina 26) voordat u een USB-flashstation gebruikt.

## De instellingen opslaan op een USB-flashstation

1. Sluit een USB-flashstation aan op de USB [TO DEVICE]-aansluiting van dit instrument.
2. Roep het File-scherm op.  
Selecteer de [MENU]-knop → 'File'.
3. Selecteer de inhoud die u wilt opslaan.  
De volgende bestandstypen kunnen op een USB-flashstation worden opgeslagen.

Bestandstype	Beschrijving
Back Up File	Alle gegevens inclusief de systeeminstellingen.
Live Set All File	Alle Live Set Pages.
Live Set Page File	Momenteel geselecteerde Live Set Page.
Live Set Sound File	Momenteel geselecteerde Live Set Sound.

### 4. Voer de opslaghandeling uit.

Selecteer 'Save' en druk op de knop [ENTER] om het scherm voor het selecteren van de bestemming op te roepen.

■ **Bij het overschrijven van het bestaande bestand**  
Selecteer het gewenste bestand uit de weergegeven lijst.

■ **Bij het opslaan als een nieuw bestand**  
Selecteer 'New File'.

Het scherm 'Save \*\*\* File' voor het bewerken van de bestandsnaam wordt weergegeven. Raadpleeg 'Handelingen tijdens naambewerking' voor meer informatie over naambewerkingshandelingen (pagina 24).



Bewerkingscherm voor bestandsnaam

Druk op de knop [ENTER] om de opslaghandeling uit te voeren. De berichten 'Saving..' → 'Completed.' worden op het scherm weergegeven en u keert terug naar het startscherm.

## De instellingen laden van een USB-flashstation

### LET OP

Met de laadhandeling worden alle gegevens die eerder op dit instrument stonden, overschreven. Belangrijke gegevens moeten altijd worden opgeslagen op een USB-flashstation dat op de USB [TO DEVICE]-aansluiting is aangesloten.

1. Sluit een USB-flashstation aan op de USB [TO DEVICE]-aansluiting van dit instrument.
2. Roep het File-scherm op.  
Selecteer de [MENU]-knop → 'File'.
3. Selecteer de inhoud die u van het USB-flashstation wilt laden.

Bestandstype	Beschrijving
Back Up File (Extensie: .Y0A)	Alle gegevens inclusief systeeminstellingen.
Live Set All File (Extensie: .Y0L)	Alle Live Set Pages.
Live Set Page File (Extensie: .Y0P)	Eén Live Set Page. Het bestand wordt naar de momenteel geselecteerde Live Set Page geladen.
Live Set Sound File (Extensie: .Y0S)	Eén Live Set Sound. Het bestand wordt naar de momenteel geselecteerde Live Set Sound geladen.

4. Selecteer 'Load' en druk op de knop [ENTER].
5. Selecteer het bestand op het USB-flashstation.  
Als u de laadhandeling wilt annuleren, selecteert u 'Cancel' en drukt u op de knop [ENTER].
6. Voer de laadhandeling uit.

Selecteer 'Load All/' 'Load to \*\*\*' en druk vervolgens op de knop [ENTER]. De berichten 'Loading..' → 'Completed.' worden op het scherm weergegeven en u keert terug naar het startscherm.

### OPMERKING

Voor andere bestandstypen dan een Live Set Sound-bestand, kunt u de gewenste Live Set Sound in het bestand selecteren en laden. Selecteer in dat geval 'Load Live Set Sound' in stap 6 om het scherm voor het selecteren van de Live Set Sound in het bestand op te roepen. Selecteer vervolgens de gewenste gegevens en voer het laden uit. De gegevens worden in de momenteel geselecteerde Live Set Sound geladen.

## Vorzorgsmaatregelen bij het gebruik van een USB [TO DEVICE]-aansluiting

Dit instrument heeft een ingebouwde USB [TO DEVICE]-aansluiting. Ga voorzichtig om met het USB-apparaat tijdens het aansluiten op de USB [TO DEVICE]-aansluiting. Volg de onderstaande belangrijke voorzorgsmaatregelen.

### OPMERKING

Raadpleeg de gebruikershandleiding bij het USB-apparaat voor meer informatie over het omgaan met USB-apparaten.

### ■ Compatibele USB-apparaten

- USB-flashstation

Andere USB-apparaten zoals een USB-hub, computertoetsenbord of muis kunnen niet worden gebruikt.

Het instrument ondersteunt niet noodzakelijkerwijs alle commercieel beschikbare USB-apparaten. Yamaha kan de werking niet garanderen van USB-apparaten die u aanschaft. Ga voordat u een USB-apparaat aanschaft voor gebruik met dit instrument naar de volgende webpagina:

<https://download.yamaha.com/>

Hoewel USB 2.0- tot 3.0-apparaten op dit instrument kunnen worden gebruikt, kan de hoeveelheid tijd voor het opslaan op of het laden van het USB-apparaat verschillen naargelang het type gegevens of de status van het instrument.

### LET OP

De USB-aansluiting [TO DEVICE] heeft een maximum nominaal vermogen van 5V/500mA. Sluit geen USB-apparaten aan met een hoger nominaal vermogen, aangezien u daarmee het instrument zelf kunt beschadigen.

### ■ Een USB-apparaat aansluiten

Zorg als u een USB-apparaat aansluit op de USB [TO DEVICE]-aansluiting, dat u de juiste aansluiting op het apparaat gebruikt en in de juiste richting aansluit.

### LET OP

- Sluit het USB-apparaat niet aan en koppel het niet los tijdens afspelen/opnemen en bestandsbeheer (zoals opslaan, kopiëren, verwijderen en formatteren), of wanneer het USB-apparaat wordt gebruikt. Anders kan het instrument 'blijven hangen' of kunnen het USB-apparaat en de gegevens beschadigd raken.
- Als u het USB-apparaat aansluiten en weer loskoppelt (of omgekeerd), moet u enkele seconden wachten tussen de twee handelingen.
- Gebruik bij het aansluiten van een USB-apparaat geen verlengsnoer.

### ■ USB-flashstations gebruiken

Als u het instrument aansluit op een USB-flashstation, kunt u het aangesloten apparaat gebruiken voor zowel het opslaan van de door u gemaakte gegevens als het lezen van opgeslagen gegevens.

- Aantal USB-flashstations dat kan worden gebruikt

Er kan slechts één USB-flashstation worden aangesloten op de aansluiting [USB TO DEVICE].

### ■ Een USB-flashstation formatteren

U mag het USB-flashstation alleen met dit instrument formatteren (pagina 41). Een USB-flashstation dat met een ander apparaat is geformatteerd, werkt mogelijk niet goed.

### LET OP

Met de formatterhandeling worden alle bestaande gegevens overschreven. Zorg ervoor dat het station dat u formateert geen belangrijke gegevens bevat.

### ■ Uw gegevens beveiligen (schrijfbeveiliging)

Gebruik de schrijfbeveiliging van elk USB-flashstation om te voorkomen dat belangrijke gegevens onopzettelijk worden gewist. Als u gegevens op het USB-flashstation wilt opslaan, moet schrijfbeveiliging zijn uitgeschakeld.

### ■ Het instrument uitschakelen

Controleer bij het uitschakelen van het instrument of het instrument GEEN gebruik maakt van het USB-flashstation door bestandsbeheer (zoals opslaan, kopiëren, verwijderen en formatteren). Anders kunnen het USB-flashstation en de gegevens beschadigd raken.

## Vorzorgsmaatregelen bij het gebruik van de USB [TO HOST]-aansluiting

Als u de computer op de USB [TO HOST]-aansluiting aansluit, moet u ervoor zorgen dat u de volgende punten in acht neemt om te voorkomen dat de computer vastloopt en gegevens worden beschadigd of verloren gaan.

### LET OP

- Gebruik een USB-kabel van het type AB. U kunt geen USB 3.0-kabels gebruiken.
- Ga als volgt te werk voordat u het instrument aan/uitzet of de USB-kabel verbindt met of loskoppelt van de aansluiting USB [TO HOST].
  - Sluit eventuele op de computer draaiende softwaretoepassingen.
  - Zorg ervoor dat er geen gegevens door het instrument worden verzonden. (Er worden alleen gegevens verzonden als er noten op het keyboard worden gespeeld.)
- Als er een computer op het instrument is aangesloten, wacht u minimaal zes seconden tussen deze handelingen: (1) het uitzetten en vervolgens weer aanzetten van het instrument of (2) het aansluiten en vervolgens weer loskoppelen van de USB-kabel.

Als de computer of het instrument vastloopt, start u de toepassingssoftware of het besturingssysteem van de computer opnieuw op of schakelt u het instrument uit en weer in.

## Gebruiken met externe apparaten

Via de MIDI [IN]/[OUT]-aansluitingen en de USB [TO HOST]-aansluiting kunt u verschillende soorten externe apparaten op dit instrument aansluiten.

- **MIDI [IN]/[OUT]-aansluitingen:** Door het instrument aan te sluiten op een extern MIDI-apparaat (synthesizer, toongeneratormodule enz.) en MIDI-gegevens te verzenden/ontvangen.
- **USB [TO HOST]-aansluiting:** Door het instrument aan te sluiten op een computer of iPhone/iPad en MIDI- en audiogegevens te verzenden/ontvangen.

Deze kunnen op verschillende manieren worden gecombineerd voor gebruik met het instrument.

### OPMERKING

Lees voordat u de USB [TO HOST]-aansluiting aansluit op een computer of iets dergelijks 'Voorzorgsmaatregelen bij het gebruik van de USB [TO HOST]-aansluiting' op pagina 26.

## Dit instrument besturen vanaf een extern MIDI-keyboard of stage piano

U kunt het externe MIDI-keyboard gebruiken in plaats van het keyboard van dit instrument om elke sectie van dit instrument te bespelen en te bedienen. Om aan te geven welke sectie/partij klinkt als u een extern MIDI-keyboard bespeelt, configureert u instellingen via de [SETTINGS]-knop → 'External Keyboard' (pagina 45). U kunt deze ook gebruiken om een orgel met twee manuelen te recreëren, door slechts één van de UPPER/LOWER-gedeeltes in de Organ-sectie in te stellen om te worden bestuurd vanaf een extern MIDI-keyboard. Als u bijvoorbeeld het UPPER-gedeelte van de Organ-sectie met het keyboard van dit instrument wilt spelen en het LOWER-gedeelte met een extern MIDI-keyboard, stelt u 'External Keyboard' in op '2manualLo'.

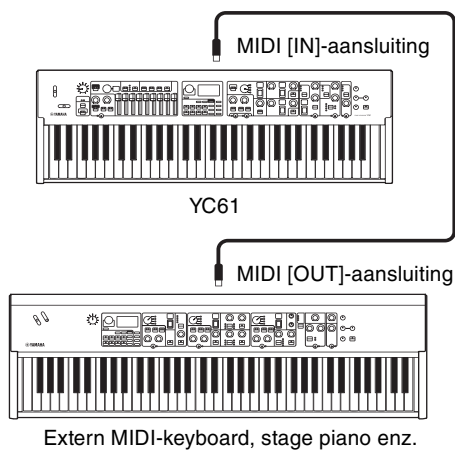

## Een synthesizer of toongeneratormodule besturen vanaf dit instrument

U kunt de geluiden van een externe MIDI-toongenerator weergeven door op het keyboard van dit instrument te spelen.

U kunt ook de regelaars gebruiken van de secties die zijn uitgeschakeld om externe apparaten te besturen door 'MIDI Control' (pagina 37) in te stellen op 'Invert'.

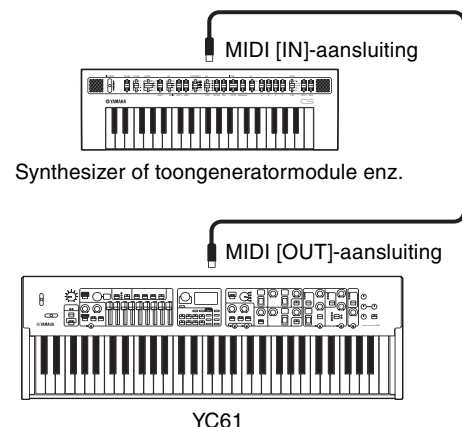

## Gebruiken door aan te sluiten op een computer of een iPhone/iPad

Door verbinding te maken met een computer of een iPhone/iPad, kunt u dit instrument gebruiken voor het volgende gebruik:

### ■ Dit instrument bedienen vanaf een computer of iPhone/iPad

U kunt de secties van dit instrument bespelen of besturen vanuit DAW-software enz. op uw computer of iPhone/iPad. Audiogegevens kunnen ook worden verzonden/ontvangen.

### ■ Een synthesizer of toongeneratormodule bedienen vanaf een computer of iPhone/iPad

Door de YC61 te gebruiken als een USB-MIDI-interface kunt u het geluid van een andere MIDI-toongenerator van DAW-software enz. via dit instrument afspelen op uw computer of iPhone/iPad. Stel 'MIDI Port' → 'MIDI' hiervoor in op 'Off' (pagina 36).

## De MIDI-verzend- en ontvangstkanaalen instellen

Om een apparaat met MIDI-gegevens te besturen, moeten het verzendkanaal op het besturingsapparaat en het ontvangstkanaal op het bestuurd apparaat met elkaar overeenkomen.

U kunt het zendkanaal (Tx) en ontvangstkanaal (Rx) op dit instrument in elk willekeurig nummer wijzigen. Breng indien nodig wijzigingen aan met de [MENU]-knop → 'General' → 'MIDI Settings' → 'MIDI Channel' → 'Tx'/'Rx'.

### OPMERKING

- Raadpleeg de gebruikershandleiding van dat product voor meer informatie over het instellen van het verzendkanaal van een extern MIDI-keyboard of het ontvangstkanaal van een externe MIDI-toongenerator.
- Raadpleeg pagina 30 voor meer informatie over MIDI-kanaalen.

## De interne toongenerator instellen om geen geluid te produceren wanneer het ingebouwde keyboard wordt bespeeld

Als u wilt dat alleen de externe toongenerator die is aangesloten op de MIDI [OUT]-aansluiting of de USB [TO HOST]-aansluiting geluid produceert als het keyboard van dit instrument wordt bespeeld, kunt u het volume van het instrument verlagen, of alle secties uitschakelen, of de waarde voor Local Control via de knop [MENU] → 'General' → 'Local Control' instellen op 'Off' (pagina 38).

## Instellen hoe de MIDI [IN]/[OUT]-aansluitingen worden gebruikt (MIDI-poortinstellingen)

Dit instrument heeft twee MIDI-poorten met verschillende doeleinden.

- **Poort 1:** Voor communicatie tussen dit instrument en een extern apparaat
- **Poort 2:** Voor communicatie tussen een computer en dergelijke en een extern apparaat

U kunt instellen of de MIDI [IN]/[OUT]-aansluitingen worden gebruikt als Poort 1 of Poort 2 via de knop [MENU] → 'General' → 'MIDI Setting' → 'MIDI Port' → 'MIDI'

### ■ Poort 1: Voor communicatie tussen dit instrument en een extern apparaat

Gebruik deze poort om de toongenerator van dit instrument vanaf een extern apparaat te bedienen of om een externe toongenerator vanaf dit instrument te bedienen.

Als u de MIDI [IN]/[OUT]-aansluitingen gebruikt als Poort 1, stelt u de waarde via de knop [MENU] → 'General' → 'MIDI Setting' → 'MIDI Port' → 'MIDI' in op 'On'.

### OPMERKING

Standaard is 'MIDI Port' → 'MIDI' ingesteld op 'On'. De instellingen hoeven niet te worden gewijzigd, behalve als Port 2 wordt gebruikt zoals hieronder getoond.

Als u daarentegen MIDI-communicatie wilt uitvoeren tussen dit instrument en een computer die is aangesloten op de USB [TO HOST]-aansluiting, stelt u de MIDI IN/OUT-instellingen op de computer in op 'YC Series' (Poort 1).

### ■ Poort 2: Voor communicatie tussen een computer en dergelijke en een extern apparaat

Deze poort is voor het gebruik van dit instrument als een USB-MIDI-interface. Gebruik deze poort als u een extern MIDI-apparaat zonder USB-aansluiting via dit instrument wilt aansluiten op een computer.

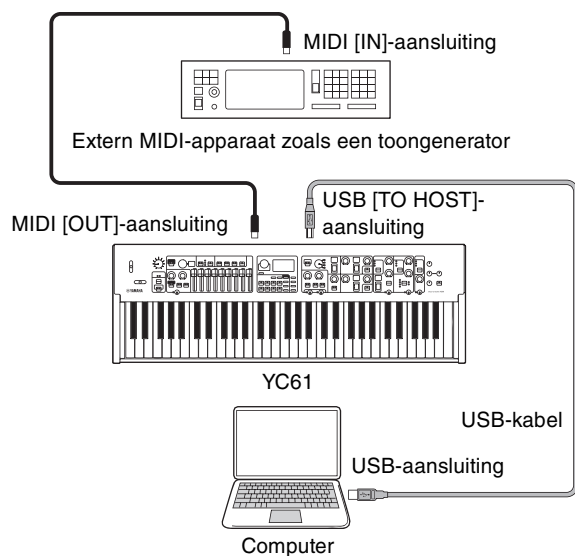

Als u de MIDI [IN]/[OUT]-aansluitingen gebruikt als Poort 2, stelt u de waarden via de knop [MENU] → 'General' → 'MIDI Setting' → 'MIDI Port' als volgt in.

- **USB:** On
- **MIDI:** Off

Stel bovendien de MIDI IN/OUT-instellingen van een computer die is aangesloten op de USB [TO HOST]-aansluiting in op 'MIDI IN 2 (YC Series)' en 'MIDI OUT 2 (YC Series)' (Poort 2).

## Aansluiten op een computer

Door dit instrument op uw computer aan te sluiten, kunt u muzikale productietoepassingen zoals DAW-software gebruiken om uw muzikale mogelijkheden uit te breiden. Hieronder volgen enkele creatieve opties die u kunt verkennen.

- Dit instrument gebruiken als een externe toongenerator of MIDI-keyboard voor DAW-software.
- Uw uitvoering op dit instrument opnemen in MIDI- of audio-indeling via DAW-software op uw computer.

U hebt een USB-kabel en het Yamaha Steinberg USB-stuurprogramma nodig om dit instrument aan te sluiten op de computer. Volg de onderstaande instructies om de aansluitingen tot stand te brengen.

### OPMERKING

Lees voordat u de USB [TO HOST]-aansluiting aansluit op een computer 'Voorzorgsmaatregelen bij het gebruik van de USB [TO HOST]-aansluiting' op pagina 26.

### 1. Download het meest recente Yamaha Steinberg USB-stuurprogramma via de onderstaande URL.

<https://download.yamaha.com/>

Open 'Manual Library', selecteer uw taal, voer de modelnaam in het veld 'Modelnaam of trefwoord' in en klik vervolgens op 'Zoeken'. Download het resulterende bestand en pak het uit.

### OPMERKING

- Raadpleeg de bovenstaande URL voor meer informatie over de systeemvereisten.
- Het Yamaha Steinberg USB-stuurprogramma kan zonder voorafgaande kennisgeving worden aangepast en bijgewerkt. Ga naar de URL hierboven voor details en de meest recente informatie.

### 2. Installeer het Yamaha Steinberg USB-stuurprogramma op uw computer.

Raadpleeg de Installatiehandleiding in het gedownloadte bestand. Raadpleeg de onderstaande afbeelding bij het aansluiten van de USB [TO HOST]-aansluiting van dit instrument en de computer via een USB-kabel.

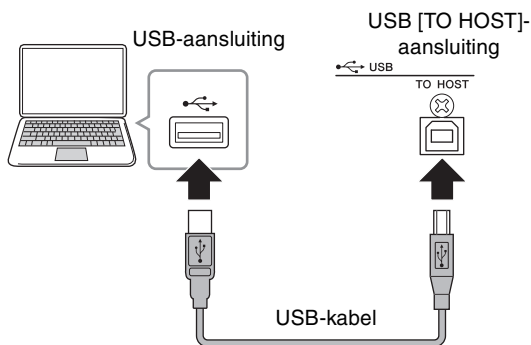

### 3. Stel dit instrument in om MIDI-gegevens te verzenden en ontvangen via de USB [TO HOST]-aansluiting.

Stel de waarde onder de knop [MENU] → 'General' → 'MIDI Settings' → 'MIDI Port' → 'USB' in op 'On'.

## Een iPhone of iPad aansluiten

Als u dit instrument aansluit op een iPhone of iPad en compatibele apps gebruikt, kunt u gemakkelijker genieten van het gebruik van dit instrument. Voor informatie over het aansluiten van de apparaten raadpleegt u de 'Smart Device Connection Manual (Handleiding voor het aansluiten van smart apparaten)', die verkrijgbaar is via de website van Yamaha.

### LET OP

Leg uw iPhone of iPad op een stabiel oppervlak zodat deze niet kan vallen en niet beschadigd raakt.

### OPMERKING

Als u dit instrument gebruikt met een iPhone- of iPad-app, raden we u aan eerst de iPhone of iPad in de vliegtuigmodus te zetten en vervolgens de wifi in te schakelen om ruis door uitzendingen te voorkomen.

### Smart Device Connection Manual (Handleiding voor het aansluiten van smart apparaten)

Ga naar de onderstaande website en open 'Manual Library'. Selecteer uw taal voor 'iPhone/iPad' of iets dergelijks in het veld 'Modelnaam of trefwoord' in en klik op 'Zoeken'.

<https://download.yamaha.com/>

Raadpleeg de volgende website voor meer informatie over smart apparaten en toepassingen die compatibel zijn met dit instrument.

<https://www.yamaha.com/kbdapps/>

## USB-audio

Er zijn twee kanalen (één stereokanaal) die USB-audio voor invoer en uitvoer kunnen verwerken, met een bemonsteringssnelheid van 44,1 kHz, 24-bits. Het audio-ingangssignaal via de USB [TO HOST]-aansluiting wordt uitgevoerd via de OUTPUT [L/MONO]/[R]-aansluitingen en de [PHONES]-aansluiting. Het ingangsniveau kan worden aangepast met de knop [MENU] → 'General' → 'I/O Volume' → 'USB Audio'.

Het audio-uitgangssignaal via de USB [TO HOST]-aansluiting is identiek aan het audiosignaal dat wordt uitgevoerd via de OUTPUT [L/MONO]/[R]-aansluitingen en de [PHONES]-aansluiting.

### OPMERKING

Het audiosignaal dat wordt ingevoerd via de INPUT [L/MONO]/[R]-aansluitingen wordt alleen uitgevoerd via de OUTPUT [L/MONO]/[R]-aansluitingen en de [PHONES]-aansluiting van dit instrument en wordt niet verzonden via de USB [TO HOST]-aansluiting.

## MIDI

Musical Instrument Digital Interface (MIDI) is een wereldwijde standaard die is ontworpen voor het overdragen van performance-, voice- en andere gegevens tussen muziekinstrumenten. Betrouwbare gegevenscommunicatie is zelfs mogelijk tussen muziekinstrumenten en apparatuur van verschillende fabrikanten.

Naast gegevens die worden gegenereerd door het keyboard te bespelen of een Live Set Sound te selecteren, kan een groot aantal andere gegevenstypen ook via MIDI worden uitgewisseld. Met de krachtige functionaliteit die deze technologie biedt, kunt u niet alleen andere instrumenten spelen via het keyboard en de regelaars van dit instrument, maar kunt u ook het volume of de toon voor elke sectie wijzigen en effectinstellingen aanpassen. In feite kunnen vrijwel alle parameters die via het besturingspaneel van het instrument worden ingesteld, ook extern worden geregeld vanaf een ander MIDI-apparaat.

### MIDI-kanalen

MIDI-gegevens kunnen via een van de zestien MIDI-kanalen worden verzonden en ontvangen. Er kunnen daarom speelgegevens voor maximaal zestien verschillende instrumentpartijen tegelijkertijd via één MIDI-kabel worden uitgewisseld.

MIDI-kanalen lijken erg op tv-zenders, in de zin dat elke tv-zender programma's uitzendt via een specifiek kanaal. Uw tv ontvangt bijvoorbeeld een groot aantal verschillende programma's van verschillende zenders op hetzelfde moment, en u kiest welk programma u wilt bekijken door het desbetreffende kanaal te kiezen.

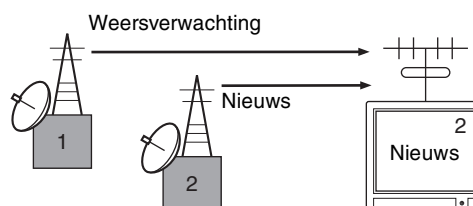

Op ongeveer dezelfde manier kunnen meerdere verzendapparaten in een MIDI-systeem worden ingesteld op het verzenden van gegevens via afzonderlijke kanalen (MIDI-zendkanalen), die via MIDI-kabels worden gekoppeld aan de ontvangende apparaten van het systeem. Als het MIDI-kanaal van een ontvangend apparaat (een MIDI-ontvangstkanaal) overeenkomt met een MIDI-zendkanaal, produceert het ontvangende apparaat geluid als reactie op de gegevens die door het overeenkomstige verzendende apparaat wordt verzonden.

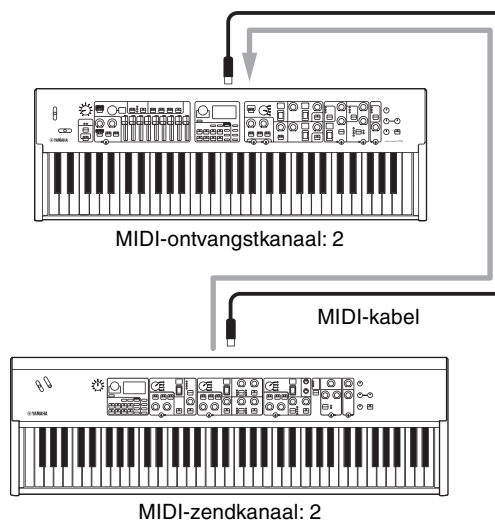

## Lijst met speciale handelingen

De speciale handelingen zijn handige snelkoppelingen waarmee u snel belangrijke functies en parameters kunt instellen, met name voor Live Set Sounds. Als u ze wilt gebruiken, houdt u de knop [EXIT] ingedrukt terwijl u de relevante hieronder vermelde bedieningselementen bedient.

Locatie	Handeling	Beschrijving
Middengedeelte van het paneel	[EXIT] + [SETTINGS]-knop	Reset alleen de geluidsinstellingen die worden bewerkt naar hun standaardstatus. Met deze bewerking worden de opgeslagen gegevens van de Live Set Sound niet overschreven. U kunt een nieuwe Live Set Sound maken vanuit de beginwaarde zonder de opgeslagen instellingen te wissen. <b>OPMERKING</b> In tegenstelling tot deze speciale handeling initialiseert de bewerking op [MENU]-knop → 'Job' → 'Live Set Manager' → 'Initialize' zowel de instellingen voor bewerking als de instellingen die zijn opgeslagen in het geselecteerde Live Set-geluid (pagina 40).
	[EXIT] + [TOUCH]-knop	Roept het instellingenschermbildschirm Fixed Velocity rechtstreeks op. Dit is hetzelfde scherm dat wordt opgeroepen via [MENU]-knop → 'General' → 'Keyboard / Pedal' → 'Fixed Velocity'.
Organ	[EXIT] + LOWER/UPPER [L U]-knop	Weerspiegelt de werkelijke positie van alle drawbars ten opzichte van de weergave van de LED's (huidige instelling) van de geselecteerde partij (UPPER of LOWER).
	[EXIT] + selectieknop voor VIBRATO/CHORUS-type	Schakelt het VIBRATO/CHORUS-type in omgekeerde volgorde. Dit is handig als u wilt terugkeren naar het vorige type.
Keys	[EXIT] + Keys [A B]-knop	Wisselt de instellingen van de secties Key A en Key B van de geselecteerde Live Set Sound. Dit is hetzelfde effect als [MENU]-knop → 'Job' → 'Section Manager' → 'Swap Key A & Key B'.
	[EXIT] + schakelaar voor voiceselectie	Gaat naar het begin van de volgende/vorige subcategorie, binnen de geselecteerde voicecategorie. Dit is handig als u de gewenste voice wilt selecteren in een categorie die veel voices bevat, zoals de categorie 'Others'. Voor meer informatie over de voicesubcategorieën raadpleegt u Voicelijst (pagina 58).
	[EXIT] + [EG FILTER]-knop	Wijzigt de 'EG Control' of 'Filter Control' van de geselecteerde sectie (Key A of Key B) rechtstreeks. Met deze handeling wordt de 'EG Control' gewijzigd als het lampje 'EG' brandt, en de 'Filter Control' als het lampje 'FILTER' brandt. Dit zijn dezelfde instellingen als met [SETTINGS]-knop → 'Sound' → 'Key A Settings'/'Key B Settings' → 'EG Control'/'Filter Control'.
	[EXIT] + selectieschakelaar voor effecttype	Gaat naar het begin van de volgende/vorige categorie. Dit is handig als u snel naar het gewenste type wilt schakelen. Voor meer informatie over categorieën van de invoegeffecten raadpleegt u de 'Lijst met invoegeffecttypen' (pagina 32).
	[EXIT] + EFFECT 1 [ON/OFF]-knop, of [EXIT] + EFFECT 2 [ON/OFF]-knop	Wisselt de instellingen van EFFECT 1 en EFFECT 2 in de geselecteerde sectie (Key A of Key B). Dit is handig als u de volgorde wilt wijzigen waarin de twee invoegeffecten worden toegepast. Dit is hetzelfde effect als [MENU]-knop → 'Job' → 'Section Manager' → 'Swap EFFECT 1/2'.
EFFECT	[EXIT] + selectieschakelaar voor effecttype	Gaat naar het begin van de volgende/vorige categorie. Dit is handig als u snel naar het gewenste type wilt schakelen.
	[EXIT] + [RATE]-knop	De 'Tempo Delay Time' wordt alleen rechtstreeks gewijzigd als deze handeling wordt uitgevoerd terwijl het type 'Tempo Delay' is geselecteerd. Dit is dezelfde instelling als met [SETTINGS]-knop → 'Sound' → 'Tempo Delay Time'.
SPEAKER/AMP	[EXIT] + schakelknop voor effecttype	Schakelt het effecttype van SPEAKER/AMP in omgekeerde volgorde. Dit is handig als u wilt terugkeren naar het vorige type.

## Lijst met invoegeffecttypen

\*Keys: Deze effecttypen kunnen alleen worden gebruikt in EFFECT 1 en EFFECT 2 op de secties Key A en Key B.

\*EFFECT: Deze effecttypen kunnen alleen worden gebruikt in de EFFECT-sectie.

Categorie	Typenaam	Display	Beschrijving	Stereo/mono
Chorus	G Chorus	<b>C1</b>	Chorus-effect dat een diep geluid met complexe modulatie produceert. Draai aan de knop [DEPTH] om de diepte aan te passen, en aan de knop [RATE] om de snelheid aan te passen.	Stereo
	SPX Chorus	<b>C2</b>	Choruseffect dat een driefasige LFO gebruikt om complexere zwelling en verspreiding te geven. Draai aan de knop [DEPTH] om de diepte aan te passen, en aan de knop [RATE] om de snelheid aan te passen.	Stereo
	Symphonic	<b>C3</b>	Choruseffect met meervoudige geluidsmodulatie voor een groter gevoel van ruimtelijkheid. Draai aan de knop [DEPTH] om de diepte aan te passen, en aan de knop [RATE] om de snelheid aan te passen.	Stereo
	816 Chorus	<b>C4</b>	Choruseffect dat de ontstemde choruseffectkarakteristiek van meerdere FM-toongenerators op de beroemde TX816 reproduceert. Draai aan de knop [DEPTH] om de diepte aan te passen, en aan de knop [RATE] om de snelheid aan te passen.	Stereo
Flanger	VCM Flanger	<b>F1</b>	Vintage flanger met een warm analogoog geluid. Draai aan de knop [DEPTH] om de hoeveelheid diepte en feedback aan te passen, en aan de knop [RATE] om de snelheid aan te passen.	Stereo
	Cross FB Flanger	<b>F2</b>	Vintage flanger met een complex geluid door kruisfeedback. Draai aan de knop [DEPTH] om de hoeveelheid diepte en feedback aan te passen, en aan de knop [RATE] om de snelheid aan te passen.	Stereo
Phaser	VCM Stereo Phaser	<b>P1</b>	Vintage phaser met een warm analogoog geluid. Draai aan de knop [DEPTH] om de hoeveelheid diepte en feedback aan te passen, en aan de knop [RATE] om de snelheid aan te passen.	Stereo
	Small Phaser	<b>P2</b>	Vintage phaser met een vloeiend en uniek zwiepend effect. Draai aan de knop [DEPTH] om het modulatietype te wijzigen – dit verschilt afhankelijk van of de knop naar links of rechts is ingesteld – en draai aan de knop [RATE] om de snelheid aan te passen.	Mono
	Max90	<b>P3</b>	Klassieke vintage phaser. Draai aan de knop [DEPTH] om de kracht van het effect aan te passen, en aan de knop [RATE] om de snelheid aan te passen.	Mono
	Dual Phaser	<b>P4</b>	Vintage phaser met twee phasers met verschillende kenmerken. Draai aan de knop [DEPTH] om de snelheid van phaser 1 aan te passen, en draai aan de knop [RATE] om de snelheid van phaser 2 aan te passen.	Mono
Trem/Rtr	Tremolo	<b>Tr</b>	Effect dat het volume cyclisch verandert. Draai aan de knop [DEPTH] om de diepte aan te passen, en aan de knop [RATE] om de snelheid aan te passen.	Stereo
	Auto Pan	<b>AP</b>	Effect dat het geluid in het stereoveeld cyclisch naar links en rechts verplaatst. Draai aan de knop [DEPTH] om de diepte aan te passen, en aan de knop [RATE] om de snelheid aan te passen.	Stereo
	Simple Rotary	<b>Sr</b>	Eenvoudige roterende luidspreker. Draai aan de knop [DEPTH] om het volume en het driveniveau aan te passen, en aan de knop [RATE] om de rotatiesnelheid te schakelen. De rotatiesnelheid wordt ingesteld op 'Slow' als de knop [RATE] vanuit het midden naar links wordt gedraaid en op 'Fast' als de knop vanuit het midden naar rechts wordt gedraaid.	Mono
Dist	British Combo	<b>d1</b>	Crunch-vertanding. Draai aan de knop [DEPTH] om de hoeveelheid vertanding aan te passen, en aan de knop [RATE] om de helderheid aan te passen.	Mono
	British Lead	<b>d2</b>	Vertandingstype van hardrock. Draai aan de knop [DEPTH] om de hoeveelheid vertanding aan te passen, en aan de knop [RATE] om de aanwezigheid aan te passen.	Mono
	Small Stereo	<b>d3</b>	Stereo vertanding. Draai aan de knop [DEPTH] om de hoeveelheid vertanding aan te passen, en aan de knop [RATE] om de aanwezigheid aan te passen.	Stereo
Comp	Compressor	<b>Co</b>	Stereocompressor. Draai aan de knop [DEPTH] om de diepte aan te passen, en aan de knop [RATE] om het volume aan te passen.	Stereo
Wah	Auto Wah	<b>Au</b>	Wah die eigenschappen cyclisch verandert. Draai aan de knop [DEPTH] om de hoeveelheid resonantie aan te passen, en aan de knop [RATE] om de snelheid aan te passen.	Stereo
	Touch Wah	<b>To</b>	Wah die karakteristieken verandert in reactie op volumeveranderingen door aanrakingen van het keyboard. Draai aan de knop [DEPTH] om de kracht van het effect aan te passen, en aan de knop [RATE] om de hoeveelheid resonantie aan te passen.	Stereo



Categorie	Typenaam	Display	Beschrijving	Stereo/mono
Wah	Pedal Wah	<b>PE</b>	Wah die wordt geregeld met het pedaal. Draai aan de knop [DEPTH] om de hoeveelheid vervorming aan te passen, en aan de knop [RATE] om de hoeveelheid resonantie aan te passen. Standaard is pedal wah-besturing toegewezen aan FOOT CONTROLLER [2].	Stereo
Delay	Cross Delay	<b>CD</b>	Vertraging die de vertraagde herhalingen afwisselt tussen de linker- en rechterkant van het stereobeeld. Draai aan de knop [DEPTH] om de hoeveelheid diepte en feedback aan te passen, en aan de knop [RATE] om de snelheid aan te passen.	Stereo
	Tempo Delay (*EFFECT)	<b>TD</b>	Vertraging die kan worden toegepast om het tempo van het nummer te evenaren. Geef het tempo en de nootlengte op ('Tempo Delay Time'). De vertraging wordt op die lengte toegepast. De standaardinstelling van Tempo Delay Time is 1/4 (kwartnoot). Draai aan de knop [DEPTH] om het feedbackniveau aan te passen, en aan de knop [RATE] om het tempo aan te passen. U kunt het tempo ook instellen door enkele keren op de knop [TAP] te tikken. <b>OPMERKING</b> U kunt de nootlengte instellen met de handeling [EXIT]-knop + [RATE]-knop, of met [SETTINGS] → 'Sound' → 'Tempo Delay Time'.	Stereo
	Digital Delay (*Keys)	<b>DD</b>	Cleane digitale delay. Draai aan de knop [DEPTH] om de hoeveelheid diepte en feedback aan te passen, en aan de knop [RATE] om de vertragingstijd aan te passen. De maximale delaytijd is 1486 ms.	Stereo
	Analog Delay	<b>AD</b>	Vertraging met een warm analogoog geluid. Draai aan de knop [DEPTH] om de hoeveelheid feedback aan te passen, en aan de knop [RATE] om de vertragingstijd aan te passen. De vertragingstijd is maximaal 800 ms.	Stereo
	Looper Delay (*EFFECT)	<b>LD</b>	Een speciale vertraging die zorgt voor een meervoudig echo-/vertragingseffect, waarmee het geluid voor een korte tijd wordt herhaald om mee te improviseren, zoals een audio looper. Draai aan de knop [DEPTH] om de hoeveelheid diepte en feedback aan te passen, en aan de knop [RATE] om de vertragingstijd aan te passen. De maximale delaytijd is 1486 ms.  Wanneer dit type is geselecteerd, gedraagt de EFFECT-sectie zich anders dan normaal. <ul style="list-style-type: none"> <li>Het 'Looper Delay'-effect wordt toegepast na de SPEAKER/AMP-sectie. Bovendien wordt het effect van de REVERB-sectie niet op het vertragingsgeluid toegepast.</li> <li>Als u op de knop [SELECT] drukt, worden de twee volgende statussen afgewisseld. <ul style="list-style-type: none"> <li><b>Alles brandt:</b> Het vertragingseffect wordt toegepast op alle Organ, Key A- en Key B-secties.</li> <li><b>Alles uit:</b> Het vertragingseffect wordt op geen enkele sectie toegepast. U kunt spelen zonder een vertragingseffect, terwijl u de vertragingsgeluiden behoudt die u speelde voordat u deze instelling veranderde.</li> </ul> </li> </ul>	Stereo
Reverb	Room Reverb	<b>r1</b>	Simuleert de nagalm van een kamer. Draai aan de knop [DEPTH] om de dry/wet-balans aan te passen, en aan de knop [RATE] om de duur van het reverbeffect aan te passen.	Stereo
	Hall Reverb	<b>r2</b>	Simuleert de nagalm van een hal. Draai aan de knop [DEPTH] om de dry/wet-balans aan te passen, en aan de knop [RATE] om de duur van het reverbeffect aan te passen.	Stereo
	Reverse Reverb	<b>r3</b>	Effect dat omgekeerd afspelen van de Gate Reverb simuleert. Draai aan de knop [DEPTH] om de dry/wet-balans aan te passen, en aan de knop [RATE] om de duur van het effect aan te passen.	Stereo
Lo-Fi	Lo-Fi	<b>Lo</b>	Effect dat het ingangsgeluid opnieuw sampelt en verslechtert. Draai aan de knop [DEPTH] om de volumedrempel aan te passen, en aan de knop [RATE] om de samplefrequentie aan te passen. Draai elke knop met de klok mee om het geluid slechter en minder helder te maken.	Mono
Tech	Ring Modulator	<b>r1</b>	Effect dat het ingangsgeluid verandert in een metaalachtig geluid. Draai aan de knop [DEPTH] om de diepte aan te passen, en aan de knop [RATE] om de frequentie aan te passen.	Stereo
	Slicer	<b>SL</b>	Effect dat het ingangsgeluid onderbreekt. Draai aan de knop [DEPTH] om de lengte van de gatetijd aan te passen, en aan de knop [RATE] om de gedetailleerdheid van het onderbreken aan te passen.	Stereo
	LP Filter	<b>LF</b>	Filter die geluiden op hogere frequenties dan de afsnijfrequentie afsnijdt. Draai aan de knop [DEPTH] om de afsnijfrequentie aan te passen, en aan de knop [RATE] om de resonantie aan te passen.	Stereo
Misc	Damper Resonance (*Keys)	<b>DR</b>	Effect dat de geluidsspreiding reproduceert die wordt geproduceerd door open snaren terwijl het demperpedaal van een piano wordt ingedrukt. Draai aan de knop [DEPTH] om de dry/wet-balans aan te passen, en aan de knop [RATE] om de mate van demperopening aan te passen.	Stereo
	Harmonic Enhancer	<b>HE</b>	Effect dat harmonische boventonen toevoegt aan het ingangsgeluid om het geluid een beetje 'sprankeling' of een luchtige helderheid te geven. Draai aan de knop [DEPTH] om de afsnijfrequentie van het hoogdoorlaatfilter aan te passen, en aan de knop [RATE] om de kracht van het effect aan te passen.	Stereo

# Lijst met EG/Filter-besturingstypen

U kunt de expressie van het geluid in realtime wijzigen door de [EG FILTER]-knop te bedienen terwijl u frasen speelt. In deze lijst worden de besturingstypen van elke EG en filter uitgelegd.

## EG (Envelope Generator)

Met EG kunt u bepalen hoe het niveau van het geluid verandert in de tijd. Zo kunt u verschillende geluidskarakteristieken van natuurlijke akoestische instrumenten reproduceren, zoals de snelle attack en decay van percussiegeluiden, of de lange release van een pianoklank met sustain. De YC61 regelt de volgende drie kenmerken met een enkele knop.

<b>Aanslag</b>	Hiermee wordt de tijd bepaald waarin het geluid het maximumniveau bereikt, nadat de toets is gespeeld. Hoe lager de waarde, hoe sneller de aanslag.
<b>Wegster- ven</b>	Bepaalt de tijd waarin het geluid zijn sustainniveau bereikt (een net iets lager niveau dan het maximum). Hoe lager de waarde, hoe sneller het wegsterven.
<b>Loslaten</b>	Bepaalt de tijd waarin het geluid wegsterft (decay) tot stilte nadat de toets is losgelaten. Hoe lager de waarde is, hoe sneller de release.

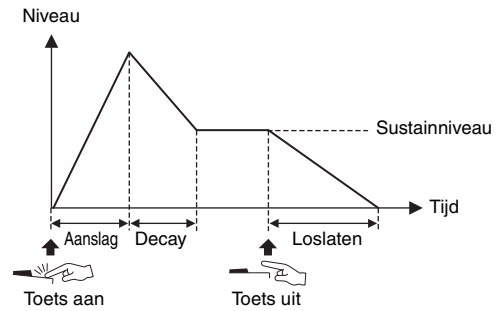

Hoe deze drie kenmerken veranderen met een enkele knopbediening wordt het EG-besturingstype genoemd. De YC61 heeft 11 typen. Het type kan worden ingesteld met de handeling [EXIT]-knop + [EG FILTER]-knop of met de 'EG Control' (pagina 43).

In de onderstaande grafieken ziet u hoe Aanslag, Wegsterven en Loslaten in de verschillende typen veranderen wanneer de knop van het midden (= 64) naar links en rechts wordt gedraaid.

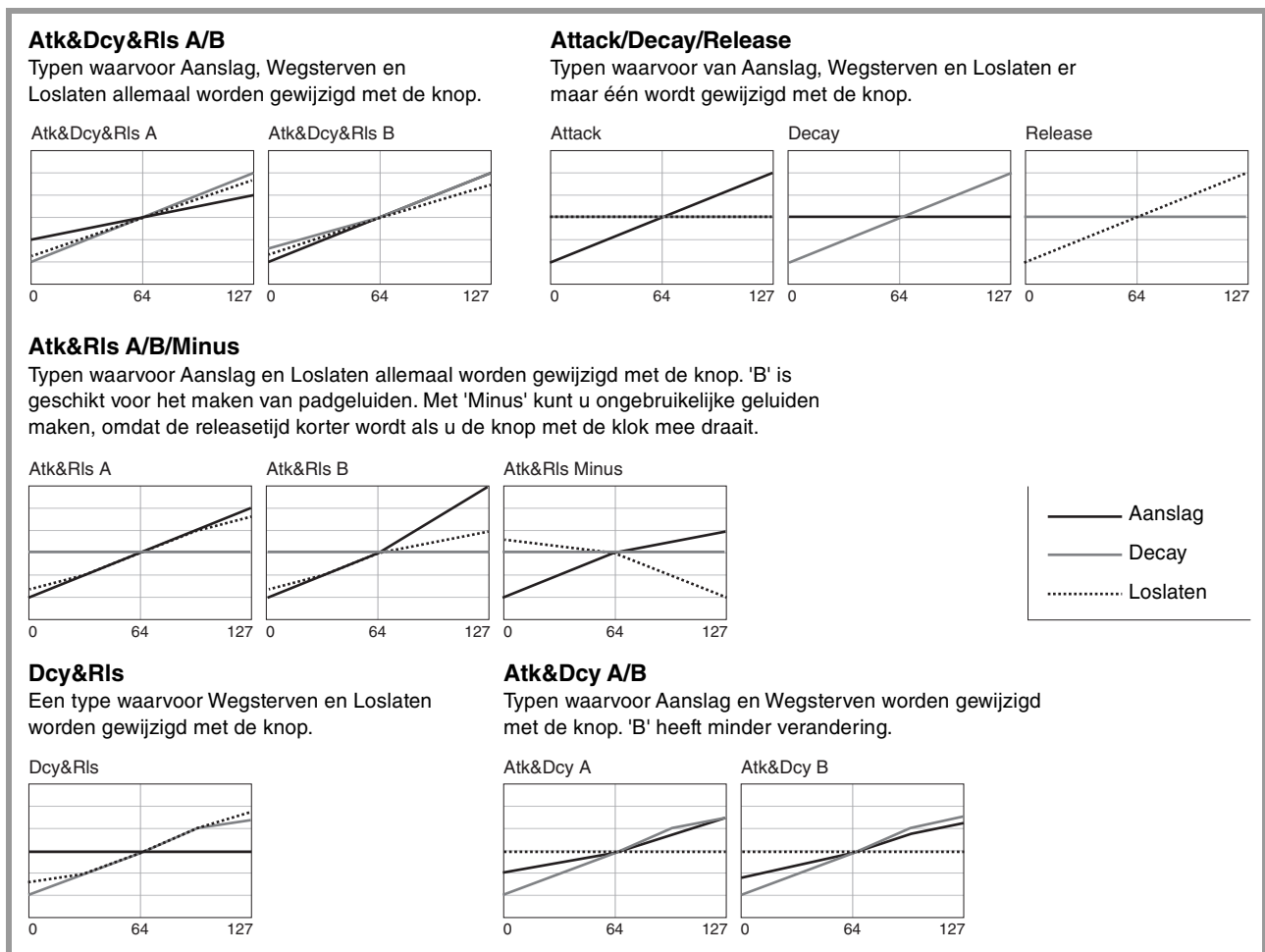

## Filter

Filter is een functie die de klank van een geluid verandert door alleen een specifiek frequentiebereik door te laten en signalen in andere frequentiebereiken af te snijden. De YC61 regelt de volgende twee kenmerken met een enkele knop.

### Afkappen

Bepaalt de afsnijfrequentie van het filter (welk frequentiebandsignaal of hoger wordt afgesneden), waarbij de helderheid van het geluid wordt aangepast. Hogere waarden resulteren in een helderder geluid.

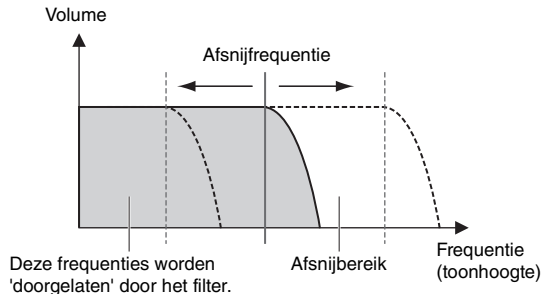

### Resonantie

Bepaalt de hoeveelheid resonantie die het volume rond de afsnijfrequentie verhoogt. Hogere waarden resulteren in een sterker effect.

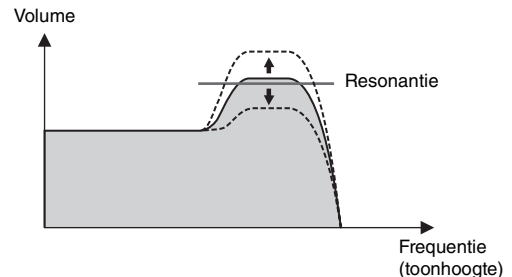

Hoe deze twee kenmerken veranderen met een enkele knopbediening wordt het Filter-besturingstype genoemd. De YC61 heeft zeven typen. Het type kan worden ingesteld met de handeling [EXIT]-knop + [EG FILTER]-knop of met de 'Filter Control' (pagina 43).

In de onderstaande grafieken ziet u hoe de twee parameters in de verschillende typen veranderen wanneer de knop van het midden (= 64) naar links en rechts wordt gedraaid.

#### Flat Reso

Een type waarbij de knop wordt gebruikt om alleen de Cutoff te wijzigen.

Flat Reso

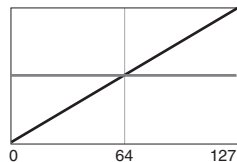

#### Reso Plus

Een type waarbij de resonantie wordt verhoogd door de knop naar rechts te draaien.

Reso Plus

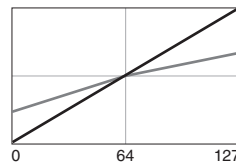

— Afkappen  
- - - Resonantie

#### Reso Minus A/B/C

Typen waarbij de resonantie wordt verhoogd door de knop naar rechts te draaien. Kenmerken van de filterfunctie worden sterk benadrukt, zodat u synthesizerachtige geluiden kunt creëren.

Reso Minus A

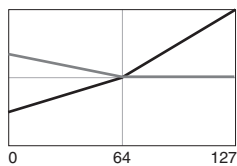

Reso Minus B

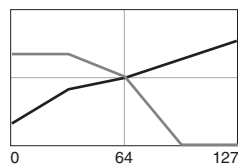

Reso Minus C

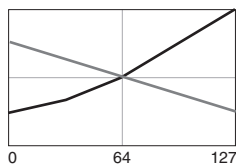

#### Reso Boost A/B

Typen die de resonantie verhogen, ongeacht of de knop naar links of rechts wordt gedraaid. Kenmerken van de filterfunctie worden sterk benadrukt en het geluid wordt helderder wanneer de knop naar rechts wordt gedraaid in vergelijking met de Reso Minus-typen.

Reso Boost A

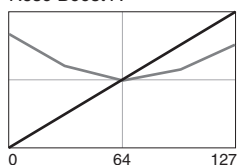

Reso Boost B

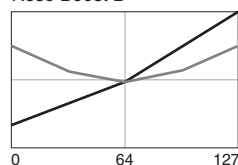

# MENU LIST (MENU-lijst)

Met de knop [MENU] kunt u verschillende parameters en functies configureren die invloed hebben op het hele systeem van dit instrument. De instellingen worden opgeslagen in dit instrument.

## Handeling

1. Druk op de knop [MENU].
2. Gebruik de draaiknop Encoder en de [ENTER]-knop om een item te selecteren en het instellingenscherf weer te geven.  
**OPMERKING**  
U kunt ook de LIVE SET-knoppen [1] tot [6] gebruiken om de items rechtstreeks te selecteren. LIVE SET-knoppen [1] tot [6] komen overeen met de items zoals ze van boven naar beneden worden weergegeven. De lampjes voor selecteerbare knoppen lichten op.
3. Gebruik de draaiknop Encoder om de waarde of instelling te wijzigen en in te stellen.
4. Druk op de [ENTER]-knop om terug te keren naar het bovenste scherm (Live Set Sound).

## General

Funcienaam			Beschrijving
Master Tune			Bepaalt de stemming voor het hele instrument. <b>Instellingen:</b> 414,72 Hz – 466,78 Hz <b>Standaard:</b> 440,00 Hz
MIDI Settings	MIDI Port	USB	Bepaalt of de USB [TO HOST]-aansluiting wel (On) of niet (Off) moet worden gebruikt voor het verzenden/ontvangen van MIDI-berichten. <b>Standaard:</b> On
		MIDI	Bepaalt of de MIDI [IN]/[OUT]-aansluitingen wel (On) of niet (Off) moeten worden gebruikt voor het verzenden/ontvangen van MIDI-berichten met de toongenerator van dit instrument. Als dit is ingesteld op 'On', worden de aansluitingen gebruikt als Poort 1 (berichten verzenden/ontvangen met de toongenerator van dit instrument). Als dit is ingesteld op 'Off', worden ze gebruikt als Poort 2 (USB-MIDI-interface). In dit geval worden MIDI-berichten die worden ontvangen door de MIDI [IN]-aansluiting, zonder wijziging uitgevoerd naar USB-poort 2 (MIDIOUT2 (YC-serie)). MIDI-berichten die worden ontvangen door de USB-poort 2 (MIDIIN2 (YC-serie)), worden zonder wijziging uitgevoerd naar de MIDI [OUT]-aansluiting. <b>Standaard:</b> On
	MIDI-kanaal	Tx	Bepaalt het MIDI-zendkanaal. Als dit is ingesteld op 'Off', worden geen MIDI-berichten verzonden. <b>Instellingen:</b> 1 – 16, Off <b>Standaard:</b> 1
		Rx	Bepaalt het MIDI-ontvangstkanaal. Als dit is ingesteld op 'All', worden MIDI-berichten ontvangen over alle kanalen. <b>Instellingen:</b> 1 – 16, All <b>Standaard:</b> 1

Functienaam	Beschrijving
MIDI Settings    MIDI Control	<p>Bepaalt de verzending van MIDI-besturingsberichten. Als dit is ingesteld op 'On', worden MIDI-berichten die overeenkomen met de bedieningselementen op het instrument verzonden wanneer een instelling wordt gewijzigd met behulp van de bedieningselementen (knoppen enz.), zodat u de bedieningsinformatie kunt ontvangen en opnemen op DAW-software of een extern MIDI-apparaat.</p> <p>Als dit is ingesteld op 'Invert', worden MIDI-berichten alleen verzonden wanneer u de bedieningselementen van een sectie gebruikt die is uitgeschakeld, zodat u DAW-software of een extern MIDI-apparaat kunt bedienen. Als u bijvoorbeeld een Live Set Sound hebt gemaakt die de Organ-sectie van dit instrument combineert met een strijkersgeluid van DAW-software, kunt u de operators van de secties Key A/Key B gebruiken om het volume of de filters van de softwarestrijkers te regelen.</p> <p><b>Standaard:</b> Off</p> <p><b>OPMERKING</b></p> <ul style="list-style-type: none"> <li>• Wanneer MIDI-berichten die overeenkomen met bedieningselementen worden ontvangen door DAW-software of iets dergelijks, worden de instellingen van de bijbehorende bedieningselementen gewijzigd.</li> <li>• De toewijzing van MIDI-berichten aan elke besturing is vast. Als u de parameters op DAW-software wilt besturen via de bedieningselementen van het instrument, voert u configuraties uit aan de computer zodat berichten die overeenkomen met de bedieningselementen op de juiste manier worden ontvangen. Raadpleeg voor meer informatie over de bedieningselementen en de bijbehorende MIDI-berichten pagina 58.</li> <li>• MIDI-berichten voor wanneer de modulatiehendel en de bendhendel worden bediend, worden altijd verzonden, ongeacht deze instelling.</li> </ul> <p>■ <b>MIDI Control = Off</b> Er worden geen MIDI-berichten verzonden, zelfs niet wanneer dit instrument wordt bediend.</p> <p>■ <b>MIDI Control = On</b> Overeenkomstige MIDI-berichten worden verzonden wanneer parameters worden gewijzigd met behulp van de bedieningselementen op dit instrument.</p> <p><b>OPMERKING</b> Zelfs als de [ON/OFF]-schakelaar of EFFECT 1/2 [ON/OFF]-knop van de sectie is uitgeschakeld, worden er MIDI-berichten verzonden als de bedieningslampjes branden om parameterwijzigingen mogelijk te maken via de instellingen van 'Display Lights' (pagina 39).</p> <p>■ <b>MIDI Control = Invert</b> Overeenkomstige MIDI-berichten worden alleen verzonden wanneer bedieningselementen in een sectie worden verplaatst waar de [ON/OFF]-schakelaar van de sectie is uitgeschakeld.</p> <p><b>OPMERKING</b></p> <ul style="list-style-type: none"> <li>• Wanneer dit is ingesteld op 'Invert', lichten controlelampjes automatisch op, ongeacht de status van de [ON/OFF]-schakelaar van de sectie.</li> <li>• Als dit is ingesteld op 'Invert', kunnen er geen instellingen worden aangebracht voor 'Display Lights' (Section, Ins Effect).</li> </ul>
Tx/Rx Pgm Change	<p>Bepaalt of de verzending/ontvangst van programmawijzigingsberichten tussen dit instrument en externe MIDI-apparaten is ingeschakeld (On) of uitgeschakeld (Off).</p> <p><b>Standaard:</b> On</p>
Tx/Rx Bank Select	<p>Bepaalt of de verzending/ontvangst van bankselectieberichten tussen dit instrument en externe MIDI-apparaten is ingeschakeld (On) of uitgeschakeld (Off).</p> <p><b>Standaard:</b> On</p>
Controller Reset	<p>Bepaalt of de waarden van regelaars (modulatiehendel, voetregelaar enz.) moeten worden behouden (Hold) of geïnitieerd (Reset) bij het schakelen tussen Live Set Sounds.</p> <p>Als deze parameter op 'Reset' is ingesteld, wordt de standaardtoestand van de regelaars hersteld (zie onder) bij het schakelen tussen Live Set Sounds.</p> <ul style="list-style-type: none"> <li>• Pitchbend: Center</li> <li>• Modulation: Minimum</li> <li>• Expression: Maximum</li> <li>• Pedal Wah: Minimum</li> </ul> <p><b>Standaard:</b> Reset</p>

Functienaam		Beschrijving
Keyboard/ Pedal	Octave	Verschuift het octaafbereik van het keyboard omhoog of omlaag. <b>Instellingen:</b> -3 – +3 <b>Standaard:</b> +0
	Transpose	Transponeert de toonhoogte van het keyboard in halve noten omhoog of omlaag. <b>Instellingen:</b> -12 – +12 <b>Standaard:</b> +0
	Touch Curve	Bepaalt hoe werkelijke aanslagsnelheden worden gegenereerd in overeenstemming met de kracht waarmee u noten op het keyboard speelt (pagina 11). <b>Instellingen:</b> Normal, Soft, Hard, Wide, Fixed <b>Standaard:</b> Normal
	Fixed Velocity	Stel deze parameter in om dezelfde aanslag te produceren, ongeacht hoe hard of zacht u het keyboard bespeelt. Deze parameter wordt alleen gebruikt als 'Touch Curve' is ingesteld op 'Fixed'. <b>Instellingen:</b> 1 – 127 <b>Standaard:</b> 64
	Sustain Pedal Type	Bepaalt welk type sustainpedaal is aangesloten op de FOOT SWITCH [SUSTAIN]-aansluiting. Selecteer 'FC3A (HalfOn)' als u een pedaal met een halfdemperfunctie wilt gebruiken. <b>Instellingen:</b> FC3A (HalfOn), FC3A (HalfOff), FC4A/FC5 <b>Standaard:</b> FC3A (HalfOn)
	Foot Switch Assign	Bepaalt het besturingswijzigingsnummer dat wordt gegenereerd door de voetschakelaar te gebruiken die is aangesloten op de aansluiting FOOT SWITCH [ASSIGNABLE]. <b>Standaard:</b> Live Set +
Local Control	Bepaalt of lokale besturing is in- of uitgeschakeld. Als dit is ingesteld op 'Off', wordt de toongenerator van dit instrument intern losgekoppeld van het keyboard en de regelaars en wordt er geen geluid geproduceerd als het keyboard wordt bespeeld. Ongeacht van de instelling hier wordt performance-informatie van het keyboard en de regelaars van dit instrument echter verzonden als MIDI-berichten, en de toongenerator van dit instrument blijft geluid produceren in reactie op de van MIDI-invoer ontvangen MIDI-berichten, afhankelijk van de MIDI-instellingen. <b>Standaard:</b> On	
I/O Volume	USB Audio	Bepaalt het volume van het de USB Audio-ingang. <b>Instellingen:</b> 0 – 127 <b>Standaard:</b> 64
	Output	Past het uiteindelijke uitgevoerde geluidsniveau van het instrument aan. <b>Instellingen:</b> -24 dB – +0 dB – +24 dB <b>Standaard:</b> -6 dB
Auto Power Off	Bepaalt of de automatische uitschakelfunctie wordt ingesteld op 'Enable' of 'Disable'. <b>Standaard:</b> Disable	

## Bedieningspaneel

Functienaam		Beschrijving
Panel Lock Settings	Live Set	Bepaalt of de paneelvergrendeling voor elk van de links opgesomde categorieën wordt ingeschakeld (On) of uitgeschakeld (Off).
	Organ/Keys	<b>Standaard:</b> On
	Effect/Sp Amp/Reverb	
	Master EQ	
Display Lights	Section	Bepaalt of de indicatielampjes van elke sectie altijd branden ('On'), ongeacht de status van de [ON/OFF]-schakelaar van de overeenkomstige sectie. <b>Standaard:</b> Off <b>OPMERKING</b> Als 'MIDI Control' is ingesteld op 'On' en de parameter wordt gewijzigd met de operator waarvan het lampje brandt, wordt het overeenkomstige besturingswijzigingsbericht verzonden (pagina 37).
	Ins Effect	Bepaalt of de lampjes in de EFFECT 1- en 2-gebieden van de secties Key A/ Key B altijd branden ('On'), ongeacht de status van elk van de EFFECT 1/2 [ON/OFF]-knoppen. <b>Standaard:</b> Off <b>OPMERKING</b> Als 'MIDI Control' is ingesteld op 'On' en de parameter wordt gewijzigd met de operator waarvan het lampje brandt, wordt het overeenkomstige besturingswijzigingsbericht verzonden (pagina 37).
	LCD SW	Bepaalt of het startscherm op het lcd-scherm moet worden weergegeven (On) of niet (Off). De verschillende instellingsschermen, zoals de MENU-schermen en de SETTINGS-schermen, worden altijd weergegeven, ongeacht deze instelling. <b>Standaard:</b> On
	LCD Contrast	Voor het aanpassen van het contrast van het lcd-scherm. <b>Instellingen:</b> 1 – 63 <b>Standaard:</b> 32
Advanced Settings	Drawbar Mode	Stelt de voorwaarden in waaronder een drawbarpositie wordt gereflecteerd als de werkelijke positie van de drawbar en de LED-display (opgeroepen instelling) niet overeenkomen. Als dit is ingesteld op 'Jump', wordt de positie van een drawbar onvoorwaardelijk gereflecteerd als die drawbar wordt verplaatst. Als dit is ingesteld op 'Catch', blijft de huidige instelling behouden totdat de positie van de drawbar overeenkomt met (vastloopt op) de LED-display. Zodra ze overeenkomen, wordt de positie van de drawbar gereflecteerd. <b>Standaard:</b> Jump
	Section Hold	Als dit is ingesteld op 'Enable', kunt u een andere Live Set Sound selecteren en daarbij de huidige instellingen van de gewenste secties behouden. Houd de [ON/OFF]-schakelaar van de sectie waarvan u de instellingen wilt behouden ingedrukt totdat het overeenkomstige lampje gaat knipperen om die sectie in de Hold-status te zetten. Als u Section Hold wilt opheffen, drukt u nogmaals op de [ON/OFF]-schakelaar van de sectie. Als u bijvoorbeeld de reverbinstelling voor uw spel wilt behouden ongeacht de Live Set Sounds die u wijzigt, stelt u dit item in op 'Enable' en houdt u vervolgens de [ON/OFF]-schakelaar van de REVERB-sectie ingedrukt. <b>Standaard:</b> Disable
	Live Set View Mode	Bepaalt of u bij het schakelen tussen Live Set Sounds in de Live Set View blijft (Keep) of automatisch teruggaat naar het startscherm (Close). Als dit is ingesteld op 'Keep', worden de namen van acht sets Live Set Sounds altijd weergegeven. <b>Standaard:</b> Close
	Value Indication	Bepaalt of de waarden op het lcd-scherm moeten worden weergegeven (On) of niet (Off) wanneer de waarden voor de knoppen van elke sectie worden gewijzigd. <b>Standaard:</b> On
	SW Direction	Bepaalt of de voiceselectieschakelaar en de selectieschakelaars voor effecttype in oplopende volgorde (Default) of in aflopende volgorde (Reverse) worden bediend. <b>Standaard:</b> Default

Functienaam		Beschrijving
Advanced Settings	EG/Filter Reset	Bepaalt of de parameters van EG en FILTER moeten worden teruggezet (On) of moeten worden gehandhaafd zonder terugzetten (Off) wanneer tussen voices wordt geschakeld in de secties Key A/Key B. <b>Standaard:</b> On
System Settings	Power On Sound	Bepaalt welke Live Set Sound wordt weergegeven als dit instrument wordt ingeschakeld. <b>Standaard:</b> 1-1
	MIDI Device Number	Bepaalt de MIDI-apparaatnummers. Het apparaatnummer van dit instrument moet overeenkomen met het apparaatnummer van het externe MIDI-apparaat wanneer bulkdumpgegevens, parameterwijzigingen of andere systeemeigen berichten worden verzonden/ontvangen. <b>Instellingen:</b> 1 – 16, All, Off <b>Standaard:</b> All
	MIDI Control Delay	Past de timing aan voor het verzenden van MIDI-besturingsberichten die worden verzonden bij het schakelen tussen Live Set Sounds. Mogelijk moet u dit aanpassen wanneer de toepassing op uw computer berichten niet correct ontvangt. <b>Instellingen:</b> 0 – 1500 msec <b>Standaard:</b> 0 msec

## Job

Functienaam		Beschrijving	
Live Set Manager	Swap	Wisselt de opgeslagen gegevens van de momenteel geselecteerde Live Set Sound met een andere door de gebruiker opgegeven Live Set Sound.	
	Copy	Kopieert de opgeslagen gegevens van de momenteel geselecteerde Live Set Sound naar een andere door de gebruiker opgegeven Live Set Sound.	
	Initialize	Zet de opgeslagen gegevens van de momenteel geselecteerde Live Set Sound terug op de standaardstatus.	
Section Manager	Copy	Organ	Kopieert de instellingen van de Organ-sectie van de Live Set Sound die momenteel wordt bewerkt.
		Key A	Kopieert de instellingen van de Key A-sectie van de Live Set Sound die momenteel wordt bewerkt.
		Key B	Kopieert de instellingen van de Key B-sectie van de Live Set Sound die momenteel wordt bewerkt.
		Effect	Kopieert de instellingen van de EFFECT-sectie van de Live Set Sound die momenteel wordt bewerkt.
		Speaker Amp	Kopieert de instellingen van de SPEAKER/AMP-sectie van de Live Set Sound die momenteel wordt bewerkt.
	Paste	Organ	Plakt de gekopieerde instellingen. De plakfunctie kan niet worden uitgevoerd als er niets is gekopieerd. Plakken tussen verschillende secties is alleen mogelijk bij plakken van Key A naar Key B, of van Key B naar Key A.
		Key A	
		Key B	
		Effect	
		Speaker Amp	
Swap Key A & Key B	Verwisselt de instellingen van de Key A-sectie en de Key B-sectie van de Live Set Sound die momenteel wordt bewerkt. <b>OPMERKING</b> Deze taak kan ook worden uitgevoerd met de knop [EXIT] en de knop Keys [A B].		



Functienaam		Beschrijving	
Section Manager	Initialize	Organ	Initialiseert alle instellingen onder [SETTINGS] → 'Sound' → 'Organ Settings' van de Live Set Sound die momenteel wordt bewerkt.
		Rotary Speaker	Initialiseert alle instellingen onder [SETTINGS] → 'Sound' → 'Rotary Speaker' van de Live Set Sound die momenteel wordt bewerkt.
		FM Unison	Initialiseert alle instellingen onder 'FM Unison' van de gewenste sectie van de Live Set Sound die momenteel wordt bewerkt. <ul style="list-style-type: none"> <li>• <b>Key A:</b> [Settings] → 'Sound' → 'Key A Settings' → 'FM Unison'</li> <li>• <b>Key B:</b> [Settings] → 'Sound' → 'Key B Settings' → 'FM Unison'</li> </ul>
Edit Recall	Recall		Roept de laatst bewerkte status op van de momenteel geselecteerde Live Set Sound. Als u tijdens het bewerken van een Live Set Sound die u nog niet hebt opgeslagen, een andere Live Set Sound selecteert en vervolgens terugkeert naar de Live Set Sound die u aan het bewerken was, wordt de versie die het laatst is opgeslagen opgeroepen en niet de meest recent bewerkte status. Als dit gebeurt, voert u deze functie uit om de meest recent bewerkte status van de Live Set Sound te herstellen.  <b>LET OP</b> <b>De meest recent bewerkte status voor elke Live Set Sound gaat verloren als dit instrument wordt uitgeschakeld.</b>
Menu Initialize			Zet de instellingen van MENU-schermen terug op de standaardwaarden.
Factory Reset			Zet dit instrument terug op in de standaardtoestand (fabrieksinstellingen).

## File

Functienaam		Beschrijving	
Back Up File	Save		Slaat alle gegevens die in dit instrument zijn opgeslagen, inclusief de systeeminstellingen, naar een USB-flashstation op als back-upbestand (met de extensie .Y0A).
	Load (*)		Laadt de gegevens die als een 'back-upbestand' zijn opgeslagen van een USB-flashstation naar dit instrument.
Live Set All File	Save		Slaat alle Live Set-gegevens die in dit instrument zijn opgeslagen naar een USB-flashstation op als 'Live Set All File' (met de extensie .Y0L).
	Load (*)		Laadt de gegevens die als een 'Live Set All-bestand' zijn opgeslagen van een USB-flashstation naar dit instrument.
Live Set Page File	Save		Slaat de momenteel geselecteerde Live Set Page die in dit instrument is opgeslagen, op naar een USB-flashstation als een 'Live Set Page-bestand' (met de extensie .Y0P).
	Load (*)		Laadt de gegevens die als een 'Live Set Page-bestand' zijn opgeslagen van een USB-flashstation naar dit instrument.
Live Set Sound File	Save		Slaat de momenteel geselecteerde Live Set Sound die in dit instrument is opgeslagen naar een USB-flashstation op als een 'Live Set Sound File' (met de extensie .Y0S).
	Load		Laadt de gegevens die als een 'Live Set Sound-bestand' zijn opgeslagen van een USB-flashstation naar dit instrument.
File Utility	Rename		Wijzigt de naam van een bestand op een USB-flashstation.
	Delete		Verwijdert een bestand op een USB-flashstation.
	Format		Formateert (initialiseert) een USB-flashstation. Formatteren is vereist om een nieuw USB-flashstation te kunnen gebruiken voor de bestandsgerelateerde functies van dit instrument.  <b>LET OP</b> <b>Als een USB-flashstation wordt geformatteerd, wordt alle inhoud verwijderd. Controleer voordat u gaat formatteren of het USB-flashstation geen onvervangbare gegevens bevat.</b>

\* U kunt ook de gewenste enkele Live Set Sound laden uit een bestand dat meerdere Live Set Sounds bevat, zoals het back-upbestand, het Live Set-bestand en het Live Set Page-bestand (pagina 25).

## Version Info

Toont de versies van de software en firmware van dit instrument, evenals de copyrightinformatie.

## SETTINGS LIST (SETTINGS-lijst)

Met de knop [SETTINGS] kunt u de verschillende instellingen van de momenteel geselecteerde Live Set Sound configureren en opslaan. De hier gemaakte instellingen worden allemaal opgeslagen in de Live Set Sound.

### Handeling

1. Druk op de knop [SETTINGS].
2. Gebruik de draaiknop Encoder en de [ENTER]-knop om een item te selecteren en het instellingenscherf weer te geven.
 

**OPMERKING**

Als er zes of minder items op het scherm worden weergegeven, kunt u de items ook rechtstreeks selecteren met de LIVE SET-knoppen [1] tot [6]. LIVE SET-knoppen [1] tot [6] komen overeen met de items zoals ze van boven naar beneden worden weergegeven. De lampjes voor selecteerbare knoppen lichten op.
3. Gebruik de draaiknop Encoder om de waarde of instelling te wijzigen en in te stellen.
4. Druk op de [ENTER]-knop om terug te keren naar het bovenste scherm (Live Set Sound).

### Sound

Funcienaam	Beschrijving
Organ Settings	Bepaalt de gedetailleerde instellingen voor de Organ-sectie. Items die zijn gemarkeerd met een sterretje (*) kunnen alleen worden geconfigureerd als het VCM-orgeltype (H1-H3) is geselecteerd. Als ten minste een van de met (*) gemarkeerde items is gewijzigd ten opzichte van de standaardinstelling, wordt een '+' weergegeven in de rechterbovenhoek van 'H1'-H3' in het bovenste scherm.
Leak Level*	Past het volume van het lekgeluid aan (geluid dat van het toonwiel naar het elektrische circuit is gelekt). <b>Instellingen:</b> 0 – 127 <b>Standaard:</b> 64
KeyClick Level*	Bepaalt het volume van het toetsklikgeluid dat wordt geproduceerd wanneer u op een toets drukt. <b>Instellingen:</b> 0 – 127 <b>Standaard:</b> 64
Perc. Link to 1feet*	Bepaalt de werking van de [1'] (één voet)-drawbar bij het in- of uitschakelen van de PERCUSSION. <ul style="list-style-type: none"> <li>• <b>On:</b> Als PERCUSSION is ingeschakeld, stopt het geluid van de [1']-drawbar.</li> <li>• <b>Off:</b> De [1']-drawbar genereert geluid ongeacht of PERCUSSION is in- of uitgeschakeld.</li> </ul> <b>Standaard:</b> On
Expression Type	Bepaalt de positie in het signaalpad van het orgel waar het expressiepedaal wordt toegepast. <ul style="list-style-type: none"> <li>• <b>Drive+Vol:</b> Het pedaleffect wordt toegepast op de voorversterker in het orgel. Als het pedaal wordt bediend, verandert zowel het volume als de vervorming van het orgelgeluid. Als het VCM-orgeltype is geselecteerd, reproduceert dit getrouw het effect van het expressiepedaal op een vintage orgel.</li> <li>• <b>Volume:</b> Het pedaleffect wordt direct voor de REVERB-sectie toegepast nadat het orgelgeluid is gegenereerd. Als het pedaal wordt bediend, verandert het volume, maar niet de vervorming, van het orgelgeluid.</li> </ul> <b>Standaard:</b> Drive+Vol

Funcienaam	Beschrijving
Key A Settings/ Key B Settings	<p>Selecteert of de sectie wordt afgespeeld als monofoon (Mono) of Polyfoon (Poly). Als dit is ingesteld op 'Mono', wordt het pictogram  rechts van de sectienaam (A, B) op het startscherm weergegeven.</p> <p><b>Standaard:</b> Poly</p>
Portamento	<p>Bepaalt instellingen met betrekking tot de portamento-functie, die het geluid continu verandert van de ene gespeelde noot naar de volgende. Dit kan alleen worden ingesteld als 'Mono/Poly' is ingesteld op 'Mono'.</p>
Switch	<p>Bepaalt of het portamento-effect wel (On) of niet (Off) wordt toegepast.</p> <p><b>Standaard:</b> Off</p>
Time	<p>Bepaalt de tijd (snelheid) die nodig is om het portamento-effect in toonhoogte tussen noten te verschuiven.</p> <p><b>Instellingen:</b> 0 – 127</p> <p><b>Standaard:</b> 64</p>
Mode	<p>Bepaalt hoe het portamento-effect moet worden toegepast, afhankelijk van hoe u de toetsen bespeelt.</p> <ul style="list-style-type: none"> <li>• <b>Full-time:</b> Het portamento-effect wordt altijd toegepast.</li> <li>• <b>Fingered:</b> Het portamento-effect wordt alleen toegepast wanneer u legato speelt (een toets spelen terwijl u de vorige toets nog ingedrukt houdt).</li> </ul> <p><b>Standaard:</b> Full-time</p>
Time Mode	<p>Bepaalt de tijdstandaard voor portamento-toonhoogteverschuivingen.</p> <ul style="list-style-type: none"> <li>• <b>Rate:</b> De toonhoogte verschuift met een snelheid die overeenkomt met de afstand tussen geluiden (noten). Hoe verder de toonhoogtes tussen de twee geluiden, hoe meer tijd het kost.</li> <li>• <b>Time:</b> De toonhoogte verschuift over een bepaalde tijd, ongeacht hoe ver de toonhoogtes tussen de twee geluiden zijn.</li> </ul> <p><b>Standaard:</b> Rate</p>
FM Unison	<p>Bepaalt de instellingen voor het creëren van een gevoel van volheid en ruimtelijkheid in een FM-toogeneratorvoice. Deze instelling is alleen beschikbaar wanneer een voice met 'FM' in de naam is geselecteerd.</p>
Mode	<p>Selecteert of, wanneer er één noot wordt gespeeld, één noot wordt gegenereerd (Off), twee noten tegelijkertijd (2 Unison) of vier noten tegelijkertijd (4 Unison). Al dit is ingesteld op '2 Unison' of '4 Unison', wordt er in het startscherm rechtsboven van 'FM' in de voicenaam een '+' weergegeven.</p> <p><b>Standaard:</b> Off</p>
Detune	<p>Bepaalt het verschil in toonhoogte tussen de twee of vier noten, wat de volheid van het geluid beïnvloedt.</p> <p><b>Instellingen:</b> 0 – 15</p> <p><b>Standaard:</b> 0</p>
Spread	<p>Bepaalt het verschil in panning tussen de twee of vier noten, wat de verbreding van het geluid beïnvloedt.</p> <p><b>Instellingen:</b> 0 – 15</p> <p><b>Standaard:</b> 0</p>
EG Control	<p>Selecteert het EG-besturingstype. Voor meer informatie over de typen die kunnen worden geselecteerd, raadpleegt u 'Lijst met EG/Filter-besturingstypen' (pagina 34).</p> <p><b>Standaard:</b> Atk&amp;Dcy&amp;Rls A</p>
Filter Control	<p>Selecteert het Filter-besturingstype. Voor meer informatie over de modi die kunnen worden geselecteerd, raadpleegt u 'Lijst met EG/Filter-besturingstypen' (pagina 34).</p> <p><b>Standaard:</b> Flat Reso</p>



Functienaam		Beschrijving
Rotary Speaker		Bepaalt de gedetailleerde handelingen van de VCM Rotary Speaker-typen (RtrA- en RtrB-typen van de SPEAKER/AMP-sectie).
Level	Horn	Bepaalt het volume van de hoorn (treble): <b>Instellingen:</b> 0 – 127 <b>Standaard:</b> 64
	Rotor	Bepaalt het volume van de rotor (bas). <b>Instellingen:</b> 0 – 127 <b>Standaard:</b> 64
Background Noise	Switch	Bepaalt of gesimuleerde achtergrondruis moet worden opgenomen (On) of niet (Off). <b>Standaard:</b> On
	Level	Bepaalt het volume van de achtergrondruis. <b>Instellingen:</b> 0 – 127 <b>Standaard:</b> 64
Stereo/Mono		Bepaalt of stereo- of mono-uitvoer moet worden gebruikt voor RtrA en RtrB. <b>Standaard:</b> Stereo
Speed		Bepaalt de snelheid voor de hoorn (treble) en rotor (bas) voor de statussen Slow en Fast van de roterende luidspreker.
	Horn Fast	<b>Instellingen:</b> 209,4 – 817,6 tpm <b>Standaard:</b> 413,8 tpm
	Rotor Fast	<b>Instellingen:</b> 189,3 – 736,8 tpm <b>Standaard:</b> 373,5 tpm
	Horn Slow	<b>Instellingen:</b> 23,0 – 89,6 tpm <b>Standaard:</b> 45,4 tpm
	Rotor Slow	<b>Instellingen:</b> 22,7 – 88,3 tpm <b>Standaard:</b> 44,8 tpm
Acceleration		Bepaalt de snelheid van versnelling en vertraging voor de hoorn (treble) en rotor (bas) van de roterende luidspreker.
	Horn Acceleration	<b>Instellingen:</b> 0.21 – 2.00 <b>Standaard:</b> 1.30
	Rotor Acceleration	<b>Instellingen:</b> 0.21 – 2.00 <b>Standaard:</b> 1.00
	Horn Deceleration	<b>Instellingen:</b> 0.21 – 2.00 <b>Standaard:</b> 1.30
	Rotor Deceleration	<b>Instellingen:</b> 0.21 – 2.00 <b>Standaard:</b> 1.00
Function	Transpose	Hiermee transposeert u de toonhoogte in stappen van een halve toon. <b>Instellingen:</b> -12 – +12 <b>Standaard:</b> +0 <b>OPMERKING</b> Deze instelling heeft geen invloed op de MIDI-uitvoergegevens.
	Split Point	Bepaalt bij welke toets het keyboard wordt gesplitst in een linker- en een rechterhandgedeelte. De ingestelde waarde wordt de laagste noot van het rechterhandgedeelte. <b>Instellingen:</b> C#-2 – G8 <b>Standaard:</b> G2

Funcienaam	Beschrijving
Tempo Delay Time	<p>Bepaalt de vertragingstijd in nootlengtes ten opzichte van het tempo voor het effect 'Tempo Delay'.</p> <p><b>Instellingen:</b> 1/32 Tri. – 1/2</p> <p><b>Standaard:</b> 1/4</p> <p><b>OPMERKING</b></p> <p>U kunt het tempo wijzigen dat wordt gebruikt voor het berekenen van de vertragingstijd door dit in te stellen met de knop [TAP] of de knop [RATE] in de EFFECT-sectie.</p>

## External Keyboard

Bepaalt de generatie van geluid voor elke sectie wanneer de YC61 MIDI-berichten met performance-informatie (key-on, key-off) ontvangt van een extern MIDI-apparaat. U kunt instellingen aanbrengen zodat u de YC61 combineert met een extern keyboard voor een orgel met twee manuelen, of alleen de secties Key A en/of Key B spelen op een extern keyboard enz.

### OPMERKING

Voor secties/partijen die zo zijn ingesteld dat ze alleen geluid genereren als er op een extern keyboard wordt gespeeld, verandert de display van de split op het startscherm van  in .

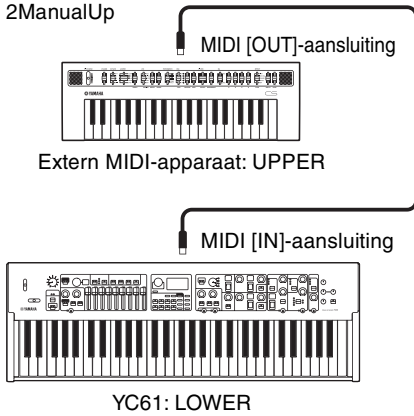
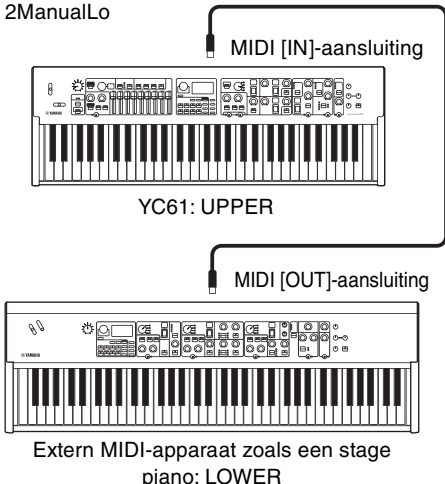
Funcienaam	Beschrijving
Organ	<ul style="list-style-type: none"> <li>• <b>Ext+Int:</b> Er wordt geluid gegenereerd voor zowel key-on-signalen die worden ontvangen van een extern MIDI-apparaat als spelen op het keyboard van dit instrument.</li> <li>• <b>ExtOnly:</b> Er wordt alleen geluid gegenereerd voor key-on-signalen die worden ontvangen van een extern MIDI-apparaat. Er wordt geen geluid gegenereerd als op het keyboard van dit instrument wordt gespeeld.</li> <li>• <b>2ManualUp:</b> Deze instelling is voor spelen op een orgel met twee manuelen. De UPPER-partij genereert geluid voor key-on-signalen die worden ontvangen van een extern MIDI-apparaat, en de LOWER-partij genereert geluid als op het keyboard van dit instrument wordt gespeeld.</li> <li>• <b>2ManualLo:</b> Deze instelling is voor spelen op een orgel met twee manuelen. De LOWER-partij genereert geluid voor key-on-signalen die worden ontvangen van een extern MIDI-apparaat, en de UPPER-partij genereert geluid als op het keyboard van dit instrument wordt gespeeld.</li> <li>• <b>Off:</b> Er wordt geen geluid gegenereerd voor key-on-signalen die worden ontvangen van een extern MIDI-apparaat. Er wordt geluid gegenereerd als op het keyboard van dit instrument wordt gespeeld.</li> </ul> <p><b>Standaard:</b> Ext+Int</p> <p><b>Aansluitingsvoorbeelden</b></p> <div style="display: flex; justify-content: space-around;"> <div style="text-align: center;"> <p>2ManualUp</p>  <p>Extern MIDI-apparaat: UPPER</p> <p>YC61: LOWER</p> </div> <div style="text-align: center;"> <p>2ManualLo</p>  <p>YC61: UPPER</p> <p>Extern MIDI-apparaat zoals een stage piano: LOWER</p> </div> </div> <p><b>OPMERKING</b></p> <p>Wanneer '2ManualUp' of '2ManualLo' is ingesteld, worden de instellingen van de Organ-sectiesplitsing ongeldig en gaan de lampjes voor de SPLIT [L U]-knop automatisch branden.</p>

Funcienaam	Beschrijving
------------	--------------

Key A

- **Ext+Int:** Er wordt geluid gegenereerd voor zowel key-on-signalen die worden ontvangen van een extern MIDI-apparaat als spelen op het keyboard van dit instrument.
- **ExtOnly:** Er wordt alleen geluid gegenereerd voor key-on-signalen die worden ontvangen van een extern MIDI-apparaat. Er wordt geen geluid gegenereerd als op het keyboard van dit instrument wordt gespeeld.
- **Off:** Er wordt geen geluid gegenereerd voor key-on-signalen die worden ontvangen van een extern MIDI-apparaat. Er wordt geluid gegenereerd als op het keyboard van dit instrument wordt gespeeld.

**Standaard:** Ext+Int

**Aansluitvoorbeeld**

Organ = Off, Key A = Off, Key B = ExtOnly

Key B

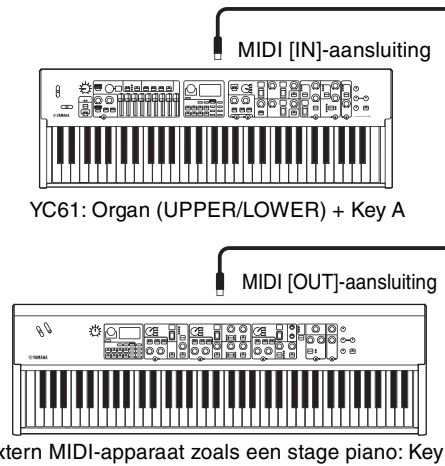

## Master Keyboard

Deze functie is voor het gebruik van de YC61 als master keyboard. U kunt het keyboard ermee in maximaal vier verschillende zones splitsen, waarbij met elke zone afzonderlijke geluiden van een externe toongenerator kunnen worden geregeld. U kunt bijvoorbeeld een Live Set Sound maken waarin voices van dit instrument en van de aangesloten externe toongenerators worden gecombineerd, of een Live Set Sound die bestaat uit alleen voices van externe toongenerators.

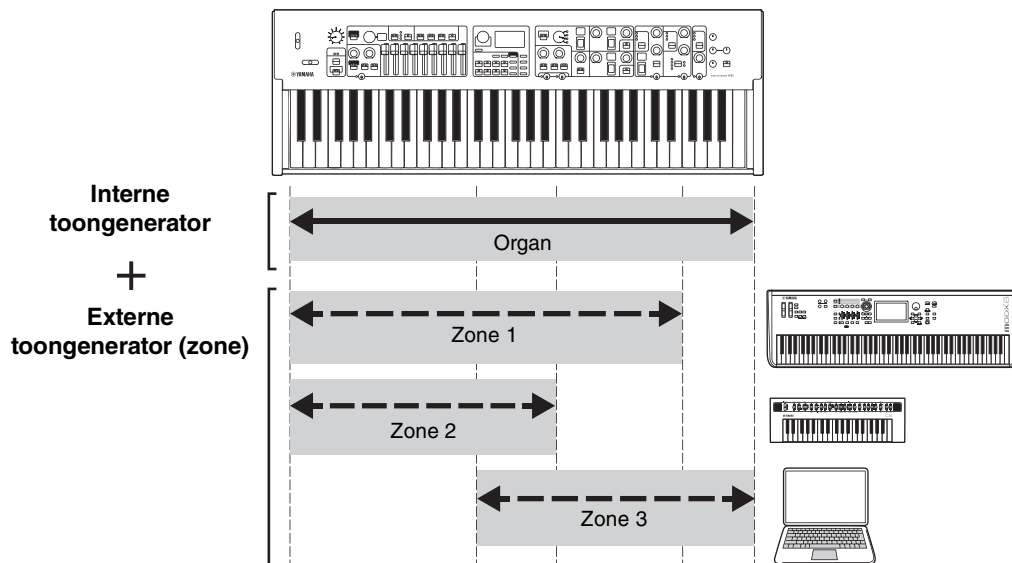

Funcienaam	Beschrijving														
Mode SW	Hiermee schakelt u de modus Master Keyboard in en uit. Als 'On' is geselecteerd, is de modus Master Keyboard ingeschakeld en wordt de indicatie <b>MSK</b> weergegeven op het startscherm. <b>Standaard:</b> Off														
Advanced Zone SW	Hiermee selecteert u het instellingsbereik van de modus Master Keyboard. Als 'On' is geselecteerd, kunt u gedetailleerde instellingen aanbrengen. <b>Standaard:</b> Off <b>OPMERKING</b> Als 'Off' is geselecteerd, worden de met een sterretje (*) gemarkeerde gedetailleerde instellingsitems niet weergegeven.														
Zone Settings → Zone 1–4 *: Gedetailleerde instellingen	<table border="1"> <tr> <td>Zone SW</td> <td>Bepaalt of de momenteel geselecteerde zone wordt ingeschakeld (On) of uitgeschakeld (Off). <b>Standaard:</b> Zone 1 = On, Zone 2 – 4 = Off</td> </tr> <tr> <td>Tx Channel</td> <td>Bepaalt het MIDI-zendkanaal voor de momenteel geselecteerde zone. <b>Instellingen:</b> 1 – 16 <b>Standaard:</b> Zone 1 = 1, Zone 2 = 2, Zone 3 = 3, Zone 4 = 4</td> </tr> <tr> <td>Octave Shift</td> <td>Verschuift de toonhoogte van de momenteel geselecteerde zone in stappen van één octaaf. <b>Instellingen:</b> -3 – +3 <b>Standaard:</b> +0</td> </tr> <tr> <td>Transpose</td> <td>Verschuift de toonhoogte van de momenteel geselecteerde zone in stappen van een halve noot. <b>Instellingen:</b> -11 – +11 <b>Standaard:</b> +0</td> </tr> <tr> <td>Note Limit Low (laagste noot)</td> <td>Bepaalt de laagste toets die geluid genereert in de momenteel geselecteerde zone. <b>Standaard:</b> C -2</td> </tr> <tr> <td>Note Limit High (hoogste noot)</td> <td>Bepaalt de hoogste toets die geluid genereert in de momenteel geselecteerde zone. <b>Standaard:</b> G8</td> </tr> <tr> <td>Bank MSB*</td> <td>Bepaalt de bankselectie-MSB die als een MIDI-bericht moet worden verzonden naar de extern toongenerator die wordt gespeeld door de momenteel geselecteerde zone bij de selectie van een Live Set Sound. <b>Standaard:</b> 0</td> </tr> </table>	Zone SW	Bepaalt of de momenteel geselecteerde zone wordt ingeschakeld (On) of uitgeschakeld (Off). <b>Standaard:</b> Zone 1 = On, Zone 2 – 4 = Off	Tx Channel	Bepaalt het MIDI-zendkanaal voor de momenteel geselecteerde zone. <b>Instellingen:</b> 1 – 16 <b>Standaard:</b> Zone 1 = 1, Zone 2 = 2, Zone 3 = 3, Zone 4 = 4	Octave Shift	Verschuift de toonhoogte van de momenteel geselecteerde zone in stappen van één octaaf. <b>Instellingen:</b> -3 – +3 <b>Standaard:</b> +0	Transpose	Verschuift de toonhoogte van de momenteel geselecteerde zone in stappen van een halve noot. <b>Instellingen:</b> -11 – +11 <b>Standaard:</b> +0	Note Limit Low (laagste noot)	Bepaalt de laagste toets die geluid genereert in de momenteel geselecteerde zone. <b>Standaard:</b> C -2	Note Limit High (hoogste noot)	Bepaalt de hoogste toets die geluid genereert in de momenteel geselecteerde zone. <b>Standaard:</b> G8	Bank MSB*	Bepaalt de bankselectie-MSB die als een MIDI-bericht moet worden verzonden naar de extern toongenerator die wordt gespeeld door de momenteel geselecteerde zone bij de selectie van een Live Set Sound. <b>Standaard:</b> 0
Zone SW	Bepaalt of de momenteel geselecteerde zone wordt ingeschakeld (On) of uitgeschakeld (Off). <b>Standaard:</b> Zone 1 = On, Zone 2 – 4 = Off														
Tx Channel	Bepaalt het MIDI-zendkanaal voor de momenteel geselecteerde zone. <b>Instellingen:</b> 1 – 16 <b>Standaard:</b> Zone 1 = 1, Zone 2 = 2, Zone 3 = 3, Zone 4 = 4														
Octave Shift	Verschuift de toonhoogte van de momenteel geselecteerde zone in stappen van één octaaf. <b>Instellingen:</b> -3 – +3 <b>Standaard:</b> +0														
Transpose	Verschuift de toonhoogte van de momenteel geselecteerde zone in stappen van een halve noot. <b>Instellingen:</b> -11 – +11 <b>Standaard:</b> +0														
Note Limit Low (laagste noot)	Bepaalt de laagste toets die geluid genereert in de momenteel geselecteerde zone. <b>Standaard:</b> C -2														
Note Limit High (hoogste noot)	Bepaalt de hoogste toets die geluid genereert in de momenteel geselecteerde zone. <b>Standaard:</b> G8														
Bank MSB*	Bepaalt de bankselectie-MSB die als een MIDI-bericht moet worden verzonden naar de extern toongenerator die wordt gespeeld door de momenteel geselecteerde zone bij de selectie van een Live Set Sound. <b>Standaard:</b> 0														

Funcienaam	Beschrijving
Zone Settings → Zone 1–4 *: Gedetailleerde instellingen	Bank LSB* Bepaalt de banksselectie-LSB die als een MIDI-bericht moet worden verzonden naar de extern toongenerator die wordt gespeeld door de momenteel geselecteerde zone bij de selectie van een Live Set Sound. <b>Standaard:</b> 0
	Program Change* Bepaalt het programmawijzigingsnummer dat als een MIDI-bericht moet worden verzonden naar de externe toongenerator die wordt gespeeld door de momenteel geselecteerde zone bij de selectie van de Live Set Sound. <b>Standaard:</b> 1
	Volume* Bepaalt het volume dat als een MIDI-bericht moet worden verzonden naar de extern toongenerator die wordt gespeeld door de momenteel geselecteerde zone bij de selectie van een Live Set Sound. <b>Standaard:</b> 100
	Pan* Bepaalt de panning die als een MIDI-bericht moet worden verzonden naar de extern toongenerator die wordt gespeeld door de momenteel geselecteerde zone bij de selectie van een Live Set Sound. <b>Standaard:</b> C
	Tx SW Note* Bepaalt of MIDI-nootberichten wel (On) of niet (Off) moeten worden verzonden naar de externe toongenerator die wordt afgespeeld door de momenteel geselecteerde zone. <b>Standaard:</b> On
	Tx SW Bank* Bepaalt of MIDI-banksselectieberichten wel (On) of niet (Off) moeten worden verzonden naar de externe toongenerator die wordt afgespeeld door de momenteel geselecteerde zone. <b>Standaard:</b> On
	Tx SW Program* Bepaalt of MIDI-programmawijzigingsberichten wel (On) of niet (Off) moeten worden verzonden naar de externe toongenerator die wordt afgespeeld door de momenteel geselecteerde zone. <b>Standaard:</b> On
	Tx SW Volume* Bepaalt of MIDI-volumeberichten wel (On) of niet (Off) moeten worden verzonden naar de externe toongenerator die wordt afgespeeld door de momenteel geselecteerde zone. <b>Standaard:</b> On
	Tx SW Pan* Bepaalt of MIDI-panberichten wel (On) of niet (Off) moeten worden verzonden naar de externe toongenerator die wordt afgespeeld door de momenteel geselecteerde zone. <b>Standaard:</b> On
	Tx SW PB* Bepaalt of MIDI-pitchbendberichten wel (On) of niet (Off) moeten worden verzonden naar de externe toongenerator die wordt afgespeeld door de momenteel geselecteerde zone. <b>Standaard:</b> On
	Tx SW Mod* Bepaalt of MIDI-modulatieberichten wel (On) of niet (Off) moeten worden verzonden naar de externe toongenerator die wordt afgespeeld door de momenteel geselecteerde zone. <b>Standaard:</b> On
	Tx SW Sustain* Bepaalt of MIDI-sustainberichten wel (On) of niet (Off) moeten worden verzonden naar de externe toongenerator die wordt afgespeeld door de momenteel geselecteerde zone. <b>Standaard:</b> On
	Tx SW FS* Bepaalt of MIDI-voetschakelaarberichten wel (On) of niet (Off) moeten worden verzonden naar de externe toongenerator die wordt afgespeeld door de momenteel geselecteerde zone. <b>Standaard:</b> On
	Tx SW FC1* Bepaalt of MIDI-berichten voor FOOT CONTROLLER [1] wel (On) of niet (Off) moeten worden verzonden naar de externe toongenerator die wordt afgespeeld door de momenteel geselecteerde zone. <b>Standaard:</b> On
	Tx SW FC2* Bepaalt of MIDI-berichten voor FOOT CONTROLLER [2] wel (On) of niet (Off) moeten worden verzonden naar de externe toongenerator die wordt afgespeeld door de momenteel geselecteerde zone. <b>Standaard:</b> On



## Regelaars

Functienaam		Beschrijving
Bend Lever	Mode	Schakelt de werkingsmodus van de bendhendel. <ul style="list-style-type: none"> <li>• <b>Pitch Bend:</b> Werkt als een pitchbendcontroller.</li> <li>• <b>Rotary S/F:</b> Schakelt tussen langzaam en snel voor de roterende luidspreker van de SPEAKER/AMP-sectie. Als u de hendel in een van beide richtingen beweegt, heeft dit hetzelfde effect als het drukken op de knop ROTARY SPEAKER [Slow Fast].</li> </ul> <b>Standaard:</b> Pitch Bend
Pitch Bend Range	Organ Key A Key B	Bepaalt het pitchbendbereik in stappen van halve noten. Dit kan voor elke voicesectie apart worden ingesteld. <b>Instellingen:</b> -24 – +0 – +24 <b>Standaard:</b> +2
Modulation Lever	Assign	Bepaalt de functie die moet worden toegewezen aan de modulatiehendel. U kunt besturingswijzigingsnummers 1 tot 119 toewijzen, evenals het USB-audiovolume. <b>Instellingen:</b> Off, 1 – 63, 65, 67 – 119, USB Audio Volume <b>Standaard:</b> 1
Limit Low		Bepaalt de ondergrens voor de waarden van de modulatiehendel. <b>Instellingen:</b> 0 – 127 <b>Standaard:</b> 0
Limit High		Bepaalt de bovengrens voor de waarden van de modulatiehendel. <b>Instellingen:</b> 0 – 127 <b>Standaard:</b> 0
P.Mod Depth	Organ Key A Key B	Bepaalt de diepte van het vibrato-effect dat op keyboardnoten wordt toegepast. Dit kan voor elke voicesectie apart worden ingesteld. <b>Instellingen:</b> 0 – 127 <b>Standaard:</b> 10 <b>OPMERKING</b> Dit kan voor de Organ-sectie alleen worden ingesteld als het orgeltype van de FM-toongenerator (F1 tot F3) is geselecteerd.
P.Mod Speed	Organ Key A Key B	Bepaalt de snelheid van het vibrato-effect dat op keyboardnoten wordt toegepast. Dit kan voor elke voicesectie apart worden ingesteld. <b>Instellingen:</b> +64 – +0 – +63 <b>Standaard:</b> +0 <b>OPMERKING</b> Dit kan voor de Organ-sectie alleen worden ingesteld als het orgeltype van de FM-toongenerator (F1 tot F3) is geselecteerd.
Foot Controller 1	Assign	Bepaalt het besturingswijzigingsnummer dat moet worden toegewezen aan een voetregelaar (afzonderlijk verkocht) die is aangesloten via de FOOT CONTROLLER [1]-aansluiting. <b>Instellingen:</b> Off, 1 – 63, 65, 67 – 119, USB Audio Volume <b>Standaard:</b> 11 (Expression)
Limit Low		Bepaalt de ondergrenswaarde voor een voetregelaar (apart verkrijgbaar) die is aangesloten op de FOOT CONTROLLER [1]-aansluiting. <b>Instellingen:</b> 0 – 127 <b>Standaard:</b> 0
Limit High		Bepaalt de bovengrenswaarde voor een voetregelaar (apart verkrijgbaar) die is aangesloten op de FOOT CONTROLLER [1]-aansluiting. <b>Instellingen:</b> 0 – 127 <b>Standaard:</b> 127

Functienaam		Beschrijving	
Foot Controller 2	Assign	Bepaalt het besturingswijzigingsnummer dat moet worden toegewezen aan een voetregelaar (afzonderlijk verkocht) die is aangesloten op de FOOT CONTROLLER [2]-aansluiting. <b>Instellingen:</b> Off, 1 – 63, 65, 67 – 119, USB Audio Volume <b>Standaard:</b> 4 (Pedal Wah)	
	Limit Low	Bepaalt de ondergrenswaarde voor een voetregelaar (apart verkrijgbaar) die is aangesloten op de FOOT CONTROLLER [2]-aansluiting. <b>Instellingen:</b> 0 – 127 <b>Standaard:</b> 0	
	Limit High	Bepaalt de bovengrenswaarde voor een voetregelaar (apart verkrijgbaar) die is aangesloten op de FOOT CONTROLLER [2]-aansluiting. <b>Instellingen:</b> 0 – 127 <b>Standaard:</b> 127	
Sustain Pedal	Mode	Schakelt de bedieningsmodus van een sustainpedaal (apart verkrijgbaar) dat is aangesloten op de FOOT SWITCH [SUSTAIN]-aansluiting. <ul style="list-style-type: none"> <li>• <b>Sustain:</b> Werkt als een sustainpedaal.</li> <li>• <b>Rotary S/F:</b> Schakelt tussen langzaam en snel voor de roterende luidspreker van de SPEAKER/AMP-sectie. Het indrukken van het pedaal produceert hetzelfde effect als drukken op de knop ROTARY SPEAKER [Slow Fast].</li> </ul> <b>Standaard:</b> Sustain	
Receive SW	Expression	Organ	Bepaalt of elke voicesectie de overeenkomstige MIDI-berichten ontvang (On) of negeert (Off) die worden ontvangen van externe apparaten of de berichten die worden gegenereerd door de voetschakelaar of voetregelaar te bedienen. <b>Standaard:</b> On
		Key A	
		Key B	
	Sustain	Organ	
		Key A	
		Key B	
	Sostenuto	Organ	
		Key A	
		Key B	
	Soft	Key A	
		Key B	

## Drawbar Color

Functienaam	Beschrijving
Upper	Bepaalt de kleur van de LED's van de drawbar. Dit kan individueel worden ingesteld voor de UPPER- en LOWER-partijen.
Lower	<b>Instellingen:</b> White, Red, Yellow, Green, Cyan, Blue, Magenta <b>Standaard:</b> Upper = White, Lower = Red

## Name

Bepaalt de namen van Live Set Sounds. Voor meer informatie over het bewerken van Live Set Sound-namen raadpleegt u 'Bestandsnamen/Live Set Sound-namen bewerken' (pagina 24).

### OPMERKING

Voor het opslaan van de bewerkte namen moet u de handeling Store gebruiken (pagina 12).

# Appendix

## Displayberichten

Lcd-aanduiding	Beschrijving
Auto power off disabled.	Dit bericht wordt weergegeven als Auto Power Off wordt uitgeschakeld.
Completed.	De opgegeven taak voor laden, opslaan, formatteren of anders is afgerond.
Connecting to USB device...	Het USB-flashstation dat met de USB [TO DEVICE]-aansluiting is verbonden, wordt momenteel herkend.
Device number is off.	Bulkgegevens kunnen niet worden verzonden/ontvangen omdat het apparaatnummer is ingesteld op 'off'.
Device number mismatch.	Bulkgegevens kunnen niet worden ontvangen omdat de apparaatnummers niet overeenkomen.
File or folder already exists.	Er bestaat al een bestand/map met dezelfde naam als het bestand dat/de map die u wilt opslaan.
File or folder path is too long.	Het bestand dat of de map die u probeert te openen is niet beschikbaar omdat het maximale aantal tekens in het pad is overschreden.
Illegal bulk data.	Er is een fout opgetreden tijdens het ontvangen van een bulkgegevens- of bulkverzoekbericht.
Illegal file name.	De opgegeven bestandsnaam is ongeldig. Voer een andere naam in.
Illegal file.	Het opgegeven bestand kan niet door dit instrument worden gebruikt of kan niet worden geladen.
Incompatible USB device.	Er is een USB-apparaat dat niet kan worden gebruikt in combinatie met dit instrument aangesloten op de aansluiting USB [TO DEVICE].
MIDI buffer full.	De MIDI-gegevens kunnen niet worden verwerkt omdat er te veel gegevens tegelijkertijd zijn ontvangen.
MIDI checksum error.	Fout bij het ontvangen van bulkgegevens.
No device.	Het apparaat is niet aangesloten.
No read/write authority to the file.	Geeft aan dat u geen rechten hebt voor het lezen/schrijven van het bestand.
Now receiving MIDI bulk data...	Dit geeft aan dat het instrument MIDI-bulkgegevens ontvangt.
Now transmitting MIDI bulk data...	Geeft aan dat deze synthesizer MIDI-bulkgegevens verzendt.
Please reboot to maintain internal memory.	Start dit instrument opnieuw om het interne geheugen terug te zetten.
Push [PANEL LOCK] Button.	Druk op de knop [PANEL LOCK] om de paneelvergrendeling op te heffen.
Unsupported USB device.	Dit bericht wordt weergegeven als het aangesloten USB-flashstation niet is geformatteerd of is geformatteerd op een manier die niet door dit instrument wordt ondersteund. Formateer het USB-apparaat met dit instrument.
USB connection terminated.	Communicatie met het USB-apparaat is afgebroken omdat er te veel spanning op het USB-apparaat staat. Koppel het apparaat los van de USB [TO DEVICE]-aansluiting en schakel het instrument in.
USB device is full.	Het USB-flashstation is vol en er kunnen geen nieuwe gegevens meer worden opgeslagen. Gebruik een nieuw USB-flashstation of maak ruimte door overbodige gegevens van het opslagapparaat te wissen.
USB device is write-protected.	Dit bericht wordt weergegeven als u hebt geprobeerd naar een beveiligd USB-flashstation te schrijven.
USB device read/write error.	Fout bij het lezen van of schrijven naar een USB-flashstation.

## Problemen oplossen

Geen geluid? Verkeerd geluid? Als een dergelijk probleem zich voordoet, controleert u eerst de volgende punten voordat u ervan uitgaat dat het product niet in orde is. Veel problemen kunnen worden opgelost door de handeling Factory Reset uit te voeren (pagina 23). Als het probleem zich blijft voordoen, moet u de Yamaha-dealer raadplegen.

Probleem	Waarschijnlijke oorzaak	Oplossing
Het instrument schakelt zich onverwacht uit.	Dit is normaal als de automatische uitschakelfunctie aan staat.	Indien nodig kunt u de automatische uitschakelfunctie uitzetten om te voorkomen dat het instrument weer wordt uitgeschakeld (pagina 23).
Er wordt geen geluid geproduceerd	Verwante externe apparatuur (zoals een versterker, luidspreker of hoofdtelefoon) is niet op de juiste manier via audiokabels aangesloten op dit instrument.	Aangezien dit instrument geen geïntegreerde luidsprekers heeft, hebt u een externe geluidsinstallatie of een stereohoofdtelefoon nodig om het geluid goed te beluisteren (pagina 22).
	Dit instrument of de aangesloten externe audioapparatuur is niet ingeschakeld.	Controleer of dit instrument en de aangesloten externe audioapparatuur zijn ingeschakeld.
	Het volume van dit instrument en de aangesloten externe audioapparatuur is helemaal omlaag gedraaid.	Pas het volume aan. Pas het volume aan met de [MASTER VOLUME]-knop. Als er een voetregelaar op de FOOT CONTROLLER [1]/[2]-aansluitingen is aangesloten, kunt u het volume mogelijk daarmee verhogen.
	Alle [ON/OFF] schakelaars in het voicegedeelte zijn ingesteld op OFF.	Zet de gewenste [ON/OFF]-schakelaar(s) van het voicegedeelte op ON.
	Het volume van de voicegedeeltes is helemaal omlaag gedraaid.	Pas het volume aan met de [VOLUME]-knoppen van de verschillende voicegedeeltes.
	Local Control is ingesteld op 'Off'.	Als Local Control is ingesteld op 'Off', produceert de interne toongenerator geen geluid, zelfs niet als u het keyboard bespeelt. Stel Local Control in op 'On' (pagina 38).
	MIDI-volume of -expressie is met een externe MIDI-regelaar ingesteld op een zeer laag niveau.	Selecteer andere Live Set Sound. Als er een voetregelaar op de FOOT CONTROLLER [1]/[2]-aansluitingen is aangesloten, kunt u het volume mogelijk daarmee verhogen.
Het afspelen van een geluid stopt niet meer.	Effectgeluiden zoals delay worden voortgezet.	Verlaag de waarde van de [DEPTH]-knop of zet de EFFECT1/2 [ON / OFF]-knop of de Section [ON/OFF]-schakelaar op OFF. Als een andere Live Set Sound is geselecteerd maar het geluid nog steeds wordt afgespeeld, drukt u nog een keer op de momenteel geselecteerde Live Set Sound-knop.
Geluiden zijn vervormd.	Effectinstellingen zijn niet geschikt.	Geluid is vervormd, afhankelijk van de effecttypen en de instellingen. Wijzig de effecttypen en de instellingen.
	Het volume is te hoog.	Pas het volume aan. Om het algehele volume aan te passen, past u 'I/O Volume' → 'Output' aan (pagina 38).
	Het volume van dit instrument en aangesloten externe audiobron is te hoog.	Pas het volume van het aangesloten externe audioapparaat aan, of gebruik de INPUT [GAIN]-knop van dit instrument. U kunt ook het volume van aanpassen via 'I/O Volume' → 'USB Audio' (pagina 38).
Het uitgevoerde geluid klinkt hortend en stotend.	Het totaalgeluid heeft de maximale polyfonie (128 noten) overschreden.	Zorg dat u de maximale polyfonie niet overschrijdt.

Probleem	Waarschijnlijke oorzaak	Oplossing
Er wordt geen effect toegepast.	De diepte is ingesteld op het minimumniveau.	Pas de effectdiepte aan met de knop [DEPTH].
Gegevenscommunicatie tussen de computer en dit instrument werkt niet goed.	De poortinstellingen op de computer kloppen niet.	Controleer de poortinstellingen op de computer.
De verzending van MIDI-bulkgegevens werkt niet correct.	Gebruik van de verkeerde aansluitingen (MIDI, USB).	Controleer de aansluitingen.
	Onjuist MIDI-apparaatnummer.	Controleer het MIDI-apparaatnummer.
U kunt geen gegevens opslaan op het externe USB-flashstation.	Het USB-flashstation heeft schrijfbeveiliging.	Ontgrendel de schrijfbeveiliging.
	Het USB-flashstation is niet goed geformatteerd.	Formateer het opnieuw.
Een pedaal werkt niet.	Het pedaal is niet goed aangesloten.	Zorg ervoor dat de plug van het pedaal volledig en stevig is ingestoken.
Er wordt niets weergegeven op de lcd, ook al is het instrument ingeschakeld.	'Display Lights' → 'LCD SW' is ingesteld op 'Off'.	Stel 'LCD SW' in op 'On' (pagina 39).
	De ingestelde waarde van 'Display Lights' → 'LCD Contrast' is te laag.	Pas het contrast aan vanuit 'LCD Contrast' (pagina 39).

# Specificaties

Item		Details
		YC61
Keyboard		61 toetsen, semi-verzwaard waterfall-keyboard (initial touch)
Klankopwekking	Klankopwekkings-technologie	VCM-orgel, AWM2, FM
	Polyfonie (max.)	VCM-orgel + AWM2: 128*, FM: 128 *Totaal van VCM-orgel en AWM2
Voices	Aantal Live Set Sounds	160 (preset Live Set Sounds: 80)
	Aantal voices	145 (Organ: 6 / Keys: 139)
	Effecten	Invoegeffect: Organ 1 systeem (pre-drive) Key A 2 systemen (1: 32 typen, 2: 32 typen) Key B 2 systemen (1: 32 typen, 2: 32 typen) Effect: 32 typen Speaker/Amp: 6 typen (Roterende luidspreker: 2 types, Amp: 4 typen) Reverb Masterequalizer: 3-bands (met sweepable mid)
Display	Type	Full Dot LCD (128 x 64 dots)
Aansluitingen		OUTPUT [L/MONO]/[R] (6,3 mm, standaardtelefoonaansluitingen, ongebalanceerd) [PHONES] (6,3 mm, standaardstereotelefoonaansluiting) INPUT [L/MONO]/[R] (6,3 mm, standaardtelefoonaansluitingen) FOOT CONTROLLER [1]/[2] FOOT SWITCH [SUSTAIN]/[ASSIGNABLE] MIDI [IN] [OUT] USB [TO HOST]/[TO DEVICE] [AC IN]
Afmetingen/ gewicht	Afmetingen (B x D x H)	896 mm x 309 mm x 108 mm
	Gewicht	7,1 kg
Meegeleverde accessoires		Gebruikershandleiding (dit boek) x 1 Netsnoer x 1

De inhoud van deze handleiding geldt voor de meest recente specificaties op de datum dat de handleiding is gedrukt. Omdat Yamaha voortdurend verbeteringen aanbrengt aan het product, is deze handleiding mogelijk niet volledig van toepassing voor de specificaties van uw specifieke product. Voor de meest recente handleiding gaat u naar de website van Yamaha, waar u het bestand met de handleiding kunt downloaden.

# Index

## A

Automatisch uitschakelen .....23

## B

Bestandstype .....25

## C

Computer ..... 27, 29

## E

Effect .....17

EFFECT-sectie .....17

EG ..... 16, 34

Extern keyboard ..... 27, 45

Extern MIDI-keyboard .....27

## F

Factory Reset .....23

Filter ..... 16, 35

## I

iPad ..... 27, 29

iPhone ..... 27, 29

## K

Key A-sectie .....16

Key B-sectie .....16

## L

Live Set .....12

Live Set Sound ..... 12, 23

Live Set View .....12

Load .....25

LOWER .....15

## M

Master EQ .....19

Master Keyboard .....47

MENU .....36

MIDI-kanaal .....30

MIDI-ontvangstkanaal .....28

MIDI-poort .....28

MIDI-zendkanaal .....28

## O

Organ-sectie .....14

## P

PERCUSSION .....15

PRE DRIVE .....15

## R

REVERB-sectie .....19

Rotary Speaker ..... 18, 44

## S

Save .....25

Section .....10

SETTINGS .....42

SPEAKER/AMP-sectie .....18

Split ..... 13, 23

Split (Key A, Key B) .....16

Split (Organ) .....15

Splitpunt .....13

SSS (Seamless Sound Switching) .....12

## U

UPPER .....15

USB [TO DEVICE] .....26

USB [TO HOST] .....26

USB Audio .....29

USB-flashstation .....25

## V

VCM-orgel .....14

VIBRATO/CHORUS .....15

Voice Section .....23

## Y

Yamaha Steinberg USB-stuurprogramma .....29

# DATA LIST

## Live Set Sound List

Bank	No	Name	Split Point	Section	Voice Name	MSB	LSB	PC
1	1	Jazz Lead	G2	Organ	H1	63	0	1
				Key A	-			
				Key B	-			
1	2	Rock Organ 1	G2	Organ	H2	63	0	2
				Key A	-			
				Key B	-			
1	3	Gospel Shout!	G2	Organ	H1	63	0	3
				Key A	-			
				Key B	-			
1	4	Rex Direct	G2	Organ	F2	63	0	4
				Key A	-			
				Key B	-			
1	5	Soulful Rd	G2	Organ	-	63	0	5
				Key A	78Rd			
				Key B	-			
1	6	Natural CFX	G2	Organ	-	63	0	6
				Key A	CFX			
				Key B	-			
1	7	FM EP 1	G2	Organ	-	63	0	7
				Key A	FM Piano DA			
				Key B	-			
1	8	FM Lead	G2	Organ	-	63	0	8
				Key A	FM Syn Lead 2			
				Key B	-			
2	1	Jazz Swish	G2	Organ	H1	63	1	1
				Key A	-			
				Key B	-			
2	2	Prog 1	G2	Organ	H2	63	1	2
				Key A	-			
				Key B	-			
2	3	Gospel Worship	G2	Organ	H1	63	1	3
				Key A	-			
				Key B	-			
2	4	Italian Organ 1	G2	Organ	F3	63	1	4
				Key A	-			
				Key B	-			
2	5	67 Trem EP	G2	Organ	-	63	1	5
				Key A	67Rd Dark			
				Key B	-			
2	6	One Ear Upright	G2	Organ	-	63	1	6
				Key A	U1			
				Key B	-			
2	7	80s Piano Layer	G2	Organ	-	63	1	7
				Key A	CFX			
				Key B	FM The EP			
2	8	Fat OB Brass	G2	Organ	-	63	1	8
				Key A	OB Brass 1			
				Key B	OB Brass 2			
3	1	Squabble	G2	Organ	H1	63	2	1
				Key A	-			
				Key B	-			
3	2	Casino Fire	G2	Organ	H2	63	2	2
				Key A	-			
				Key B	-			
3	3	H Split Ld/Ba	G2	Organ	H1	63	2	3
				Key A	-			
				Key B	-			
3	4	Church	G2	Organ	F1	63	2	4
				Key A	-			
				Key B	-			
3	5	Wr Trem	G2	Organ	-	63	2	5
				Key A	Wr Bright			
				Key B	-			
3	6	C7 w/Pad	G2	Organ	-	63	2	6
				Key A	C7			
				Key B	Analog Pad			

Bank	No	Name	Split Point	Section	Voice Name	MSB	LSB	PC
3	7	FM EP+Pad 1	G2	Organ	-	63	2	7
				Key A	FM The EP			
				Key B	Lite Strings			
3	8	Motion Pad	G2	Organ	-	63	2	8
				Key A	Mystic Pad			
				Key B	Analog Pad			
4	1	Clean Amp	G2	Organ	H3	63	3	1
				Key A	-			
				Key B	-			
4	2	H Split Ld/Cld	C3	Organ	H1	63	3	2
				Key A	-			
				Key B	-			
4	3	F1 Jazz	G2	Organ	F1	63	3	3
				Key A	-			
				Key B	-			
4	4	Rex Rotary	G2	Organ	F2	63	3	4
				Key A	-			
				Key B	-			
4	5	Rex Amp	G2	Organ	F2	63	3	5
				Key A	-			
				Key B	-			
4	6	Italian Organ 2	G2	Organ	F3	63	3	6
				Key A	-			
				Key B	-			
4	7	Italian Organ 3	G2	Organ	F3	63	3	7
				Key A	-			
				Key B	-			
4	8	F2 / RdBa	G2	Organ	F2	63	3	8
				Key A	78Rd			
				Key B	-			
5	1	CFX Bright	G2	Organ	-	63	4	1
				Key A	CFX			
				Key B	-			
5	2	C7	G2	Organ	-	63	4	2
				Key A	C7			
				Key B	-			
5	3	70's C7	G2	Organ	-	63	4	3
				Key A	C7			
				Key B	-			
5	4	Showbiz Upright	G2	Organ	-	63	4	4
				Key A	U1			
				Key B	-			
5	5	AP+Strings	G2	Organ	-	63	4	5
				Key A	CFX			
				Key B	Fast Strings			
5	6	Bass Stays Home	G2	Organ	-	63	4	6
				Key A	Upright Bass			
				Key B	C7			
5	7	78Rd Chorus	G2	Organ	-	63	4	7
				Key A	78Rd			
				Key B	-			
5	8	67Rd Overdrive	G2	Organ	-	63	4	8
				Key A	67Rd Bright			
				Key B	-			
6	1	Wr Dist	G2	Organ	-	63	5	1
				Key A	Wr Warm			
				Key B	-			
6	2	FM EP 2	G2	Organ	-	63	5	2
				Key A	FM The EP			
				Key B	-			
6	3	FM EP 3	G2	Organ	-	63	5	3
				Key A	FM Pf's Heart			
				Key B	-			
6	4	FM EP 4	G2	Organ	-	63	5	4
				Key A	FM Urban EP			
				Key B	FM DX EP			



Bank	No	Name	Split Point	Section	Voice Name	MSB	LSB	PC
6	5	FM EP 5	G2	Organ	-	63	5	5
				Key A	FM The EP			
				Key B	FM DX Road			
6	6	Magic Piano	G2	Organ	-	63	5	6
				Key A	67Rd Dark			
				Key B	FM Pf's Heart			
6	7	80s Soundtrack	G2	Organ	-	63	5	7
				Key A	78Rd			
				Key B	Analog Pad			
6	8	FM EP+Pad 2	G2	Organ	-	63	5	8
				Key A	FM Pf's Heart			
				Key B	Analog Pad			
7	1	Swell Backgrnd	C3	Organ	-	63	6	1
				Key A	FM Saw Pad			
				Key B	67Rd Dark			
7	2	Bass and 73Rd	G2	Organ	-	63	6	2
				Key A	Finger Bass			
				Key B	73Rd			
7	3	Analog Pad	G2	Organ	-	63	6	3
				Key A	Analog Pad			
				Key B	Noble Pad			
7	4	Fat Pad	G2	Organ	-	63	6	4
				Key A	JP Strings			
				Key B	Analog Pad			
7	5	Massive FM	G2	Organ	-	63	6	5
				Key A	FM Saw Pad			
				Key B	FM BellSquare			
7	6	Smooth Strings	G2	Organ	-	63	6	6
				Key A	FM Syn Str			
				Key B	JP Strings			
7	7	Stringy Octaves	G2	Organ	-	63	6	7
				Key A	Oct Syn Str			
				Key B	Unison Str			
7	8	Synth Brass	G2	Organ	-	63	6	8
				Key A	Synth Brass 1			
				Key B	Synth Brass 4			
8	1	Analog Lead	G2	Organ	-	63	7	1
				Key A	Classic Mini			
				Key B	-			
8	2	Expressive Lead	G2	Organ	-	63	7	2
				Key A	Sine Lead			
				Key B	Classic Mini			
8	3	Monster Lead	G2	Organ	-	63	7	3
				Key A	FM Syn Lead 1			
				Key B	FM Syn Lead 2			
8	4	Ep/Lead Split 1	G2	Organ	-	63	7	4
				Key A	73Rd			
				Key B	Soft Square			
8	5	Ep/Lead Split 2	G2	Organ	-	63	7	5
				Key A	FM DX EP			
				Key B	Mini Lead			
8	6	Pad/Lead	G2	Organ	-	63	7	6
				Key A	Analog Pad			
				Key B	Funky Mini			
8	7	Icy Split	C3	Organ	-	63	7	7
				Key A	Digi Pad			
				Key B	Mini Lead			
8	8	Sticky Bass	G2	Organ	-	63	7	8
				Key A	1o1 Bass			
				Key B	Analog Bass			
9	1	Aggressive Bass	G2	Organ	-	63	8	1
				Key A	1o1 Bass			
				Key B	Analog Bass			
9	2	Dual Bass	G2	Organ	-	63	8	2
				Key A	FM Saw Pad			
				Key B	Unison Bass			
9	3	FM Harmonic Ba	G2	Organ	-	63	8	3
				Key A	Mini Sub Bass			
				Key B	FM Tear Bass			
9	4	Syn Bell 1	G2	Organ	-	63	8	4
				Key A	Heaven Bell			
				Key B	-			
9	5	Syn Bell 2	G2	Organ	-	63	8	5
				Key A	Far Away FM			
				Key B	-			
9	6	Concerto Goldo	G2	Organ	-	63	8	6
				Key A	Slow Strings			
				Key B	Violin			

Bank	No	Name	Split Point	Section	Voice Name	MSB	LSB	PC
9	7	String Ensemble	G2	Organ	-	63	8	7
				Key A	Fast Strings			
				Key B	Violin			
9	8	Big Fanfare	G2	Organ	-	63	8	8
				Key A	Marcato Str			
				Key B	Brass 3			
10	1	Classic Gt.	G2	Organ	-	63	9	1
				Key A	Classic Gt			
				Key B	-			
10	2	Steel Gt.	G2	Organ	-	63	9	2
				Key A	Steel Gt			
				Key B	-			
10	3	Clean Gt.	G2	Organ	-	63	9	3
				Key A	Clean Gt 1			
				Key B	-			
10	4	Brass Section	G2	Organ	-	63	9	4
				Key A	Brass 1			
				Key B	-			
10	5	Brass w/Sax	G2	Organ	-	63	9	5
				Key A	Brass 1			
				Key B	Brass 2			
10	6	Upright Bass	G2	Organ	-	63	9	6
				Key A	Upright Bass			
				Key B	-			
10	7	Fingered Bass	G2	Organ	-	63	9	7
				Key A	Finger Bass			
				Key B	-			
10	8	Slap Bass	G2	Organ	-	63	9	8
				Key A	Slap Bass			
				Key B	-			

# Voice List

Section	Category	Sub Category	No.	Name	Parameter Value(*)
Organ	-	-	-	H1	0
			-	H2	1
			-	H3	2
			-	F1	3
			-	F2	4
Keys A/B	Piano	Grand	01	CFX	6
			02	S700	7
			03	C7	8
		Upright	04	U1	9
			05	CP80 1	10
		CP	06	CP80 2	11
			07	Piano Strings	12
		Layer	08	Piano Synth	13
	E.Piano		Rd	01	78Rd
		02		75Rd Funky	15
		03		73Rd	16
		04		67Rd Dark	17
		05		67Rd Bright	18
	Wr	06	Wr Warm	19	
		07	Wr Bright	20	
		08	Wr Wide	21	
	Clavi	Clavi	09	Clavi B	22
			10	Clavi S	23
			11	Harpichord	24
	FM	FM	12	FM Piano DA	25
			13	FM DX Road	26
			14	FM The EP	27
			15	FM DX EP	28
			16	FM Pf's Heart	29
			17	FM Urban EP	30
	Synth	Pad	01	FM Saw Pad	32
			02	Analog Pad	33
			03	Dark Light	34
			04	Digi Pad	35
			05	Noble Pad	36
			06	Pop Pad	37
			07	Fat Saw	38
			08	Angel Pad	39
			09	FM BellSquare	40
			10	FM Cloud Pad	41
11			FM Bow RM Pad	42	
12			Itopia	43	
13			Mystic Pad	44	
14			Nowhere	45	
15			FM Choir	46	
16			Lite Strings	47	
Strings		17	JP Strings	48	
		18	FM Syn Str	49	
	19	Pop Syn Str	50		
	20	Unison Str	51		
	21	Oct Syn Str	52		
Brass	22	Synth Brass 1	53		
	23	Synth Brass 2	54		
	24	Synth Brass 3	55		
	25	Synth Brass 4	56		
	26	OB Brass 1	57		
	27	OB Brass 2	58		
	28	OB Brass 3	59		
	29	FM Brass	60		
	30	FM Brass Ens	61		
Lead	31	FM Syn Lead 1	62		
	32	FM Syn Lead 2	63		
	33	Classic Mini	64		
	34	Mini Lead	65		
			35	Funky Mini	66

Section	Category	Sub Category	No.	Name	Parameter Value(*)	
Keys A/B	Synth	Lead	36	Sine Lead	67	
			37	Square Lead	68	
			38	Soft Square	69	
			39	Dirty Hook	70	
			40	Sync Saw Lead	71	
			41	Nu Mini	72	
			42	5th Lead	73	
			43	Calliope Lead	74	
			Bass	44	Mini Sub Bass	75
				45	Analog Bass	76
				46	101 Bass	77
				47	Synth Bass	78
				48	FM Tear Bass	79
				49	FM DX E.Bass	80
		50		FM BoogieBass	81	
		51		FM SuperBass	82	
		52		Unison Bass	83	
		53		FM Owl Bass	84	
		ChromPerc		54	FM Glocken	85
				55	FM Far Away	86
				56	Digi Bell	87
				57	FM Brite Comp	88
				58	Heaven Bell	89
			59	FM Tblr Bells	90	
		Others	Strings	01	Slow Strings	91
				02	Marcato Str	92
				03	Fast Strings	93
				04	Tremolo Str	94
				05	Pizzicato	95
				06	Tape Strings	96
				07	Violin	97
				08	Cello	98
			Guitar	09	Classic Gt	99
				10	Steel Gt	100
				11	12Strings Gt	101
				12	FM Jazz Gt	102
				13	Clean Gt 1	103
				14	Clean Gt 2	104
				15	Clean Gt 3	105
				16	Banjo	106
				17	Sitar	107
				18	Shamisen	108
				19	Koto	109
Brass	20		Brass 1	110		
	21		Brass 2	111		
	22		Brass 3	112		
	23		St. Brass	113		
	24		Trumpet	114		
	25		Trombone	115		
	26		Horn 1	116		
	27		Horn 2	117		
	Sax / Winds		28	Sax Section 1	118	
29			Sax Section 2	119		
30			Soprano Sax	120		
31			Alto Sax	121		
32			Tenor Sax	122		
33			Baritone Sax	123		
34			Jazz Flute	124		
35			Alto Flute	125		
36			Tape Flute	126		
37			Harmonica	127		
Bass	38		FM Harmonica	128		
	39		Pan Flute	129		
	40		Bag Pipe	130		
	41		Shakuhachi	131		
	42		Upright Bass	132		
	43		Finger Bass	133		

Section	Category	Sub Category	No.	Name	Parameter Value(*)
Keys A/B	Others	Bass	44	Pick Bass	134
			45	Fretless Bass	135
			46	Slap Bass	136
		ChromPerc	47	Glocken	137
			48	Jazz Vibes	138
			49	Marimba	139
			50	Xylophone	140
			51	Tubular Bell	141
		Others	52	Kalimba	142
			53	Accordion	143
			54	Musette	144

\*This is the number used for the "Voice Number" parameters (pages 67, 68).

# Control Change Number List

O: = Organ, U: = Organ UPPER, L: = Organ LOWER, A: = Key A, B: = Key B, E: = EFFECT, S: = SPEAKER/AMP

\*1: Parameter Value/Controller Value Correspondence Table (page 61)

\*2: Assignable only to the foot switch.

\*3: Assignable only to the foot controller 1/2 and modulation lever.

Parameters shown within parentheses do not affect the sound of this instrument.

	CC No. (LCD indication)	Panel controls	Table (*1)
Organ	13 O: Volume	22 [VOLUME] knob	A
	14 O: Pre Drive	23 [PRE DRIVE] knob	A
	102 U: Drawbar 16'	24 Drawbar	A
	103 U: Drawbar 5 1/3'	25 Drawbar	A
	104 U: Drawbar 8'	26 Drawbar	A
	105 U: Drawbar 4'	27 Drawbar	A
	106 U: Drawbar 2 2/3'	28 Drawbar	A
	107 U: Drawbar 2'	29 Drawbar	A
	108 U: Drawbar 1 3/5'	30 Drawbar	A
	109 U: Drawbar 1 1/5'	31 Drawbar	A
	110 U: Drawbar 1'	32 Drawbar	A
	111 L: Drawbar 16'	33 Drawbar	A
	112 L: Drawbar 5 1/3'	34 Drawbar	A
	113 L: Drawbar 8'	35 Drawbar	A
	114 L: Drawbar 4'	36 Drawbar	A
	115 L: Drawbar 2 2/3'	37 Drawbar	A
	116 L: Drawbar 2'	38 Drawbar	A
	117 L: Drawbar 1 3/5'	39 Drawbar	A
	118 L: Drawbar 1 1/5'	40 Drawbar	A
119 L: Drawbar 1'	41 Drawbar	A	
Key A	18 A: Volume	22 [VOLUME] knob	A
	19 A: Tone	38 [TONE] knob	A
	20 A: EG	39 [EG FILTER] knob	A
	21 A: Filter	39 [EG FILTER] knob	A
	22 A: Effect 1 Depth	42 [DEPTH] knob	A
	23 A: Effect 1 Rate	43 [RATE] knob	A
	24 A: Effect 2 Depth	44 [DEPTH] knob	A
25 A: Effect 2 Rate	45 [RATE] knob	A	
Key B	27 B: Volume	22 [VOLUME] knob	A
	28 B: Tone	38 [TONE] knob	A
	29 B: EG	39 [EG FILTER] knob	A
	30 B: Filter	39 [EG FILTER] knob	A
	31 B: Effect 1 Depth	42 [DEPTH] knob	A
	68 B: Effect 1 Rate	43 [RATE] knob	A
	69 B: Effect 2 Depth	44 [DEPTH] knob	A
	70 B: Effect 2 Rate	45 [RATE] knob	A
EFFECT	94 E: Depth	42 [DEPTH] knob	A
	79 E: Rate	43 [RATE] knob	A
SPEAKER/AMP	93 S: Drive	49 [DRIVE] knob	A
	80 S: Tone	50 [TONE] knob	A
	85 Rotary Slow/Fast	52 [STOP] button 51 [Slow Fast] button	D D
REVERB	91 All Reverb Depth	55 [DEPTH] knob	A
	81 O: Reverb Depth	56 [DEPTH] knob	A
	82 A: Reverb Depth	56 [DEPTH] knob	A
	83 B: Reverb Depth	56 [DEPTH] knob	A
MASTER EQUALIZER	87 Master EQ High	59 [HIGH] knob	B
	88 Master EQ Mid	60 [MID] knob	B
	89 Master EQ Freq	60 [FREQUENCY] knob	C
	90 Master EQ Low	61 [LOW] knob	B

	CC No. (LCD indication)	Panel controls	Table (*1)
Foot Switch, Foot Controller 1, Foot Controller 2, Modulation Lever	1 Modulation		
	4 Pedal Wah		
	5 (Portamento Time)		
	6 (Data Entry MSB)		
	7 All Volume		
	10 (Pan)		
	11 Expression		
	13 O: Volume	22 [VOLUME] knob	A
	14 O: Pre Drive	23 [PRE DRIVE] knob	A
	18 A: Volume	22 [VOLUME] knob	A
19 A: Tone	38 [TONE] knob	A	
20 A: EG	39 [EG FILTER] knob	A	
21 A: Filter	39 [EG FILTER] knob	A	
22 A: Effect 1 Depth	42 [DEPTH] knob	A	
23 A: Effect 1 Rate	43 [RATE] knob	A	
24 A: Effect 2 Depth	44 [DEPTH] knob	A	
25 A: Effect 2 Rate	45 [RATE] knob	A	
27 B: Volume	22 [VOLUME] knob	A	
28 B: Tone	38 [TONE] knob	A	
29 B: EG	39 [EG FILTER] knob	A	
30 B: Filter	39 [EG FILTER] knob	A	
31 B: Effect 1 Depth	42 [DEPTH] knob	A	
32 (Bank LSB)			
38 (Data Entry LSB)			
64 Sustain	(*2)		
65 (Portamento)			
66 Sostenuto	(*2)		
67 Soft			
68 B: Effect 1 Rate	43 [RATE] knob	A	
69 B: Effect 2 Depth	44 [DEPTH] knob	A	
70 B: Effect 2 Rate	45 [RATE] knob	A	
71 (Resonance)			
72 (Release)			
73 (Attack)			
74 (Cutoff)			
79 E: Rate	43 [RATE] knob	A	
80 S: Tone	50 [TONE] knob	A	
81 O: Reverb Depth	56 [DEPTH] knob	A	
82 A: Reverb Depth	56 [DEPTH] knob	A	
83 B: Reverb Depth	56 [DEPTH] knob	A	
84 (Portamento Ctrl)			
85 Rotary Slow/Fast	52 [STOP] button	D	
	51 [Slow Fast] button	D	
87 Master EQ High	59 [HIGH] knob	B	
88 Master EQ Mid	60 [MID] knob	B	
89 Master EQ Freq	60 [FREQUENCY] knob	C	
90 Master EQ Low	61 [LOW] knob	B	
91 All Reverb Depth	56 [DEPTH] knob	A	
92 (Effect 2 Depth)			
93 S: Drive	49 [DRIVE] knob	A	
94 E: Depth	42 [DEPTH] knob	A	
95 (Effect 5 Depth)			
96 (Data Increment)			
97 (Data Decrement)			
98 (NRPN LSB)			
99 (NRPN MSB)			
100 (RPN LSB)			
101 (RPN MSB)			
102 U: Drawbar 16'	24 Drawbar	A	
103 U: Drawbar 5 1/3'	25 Drawbar	A	
104 U: Drawbar 8'	26 Drawbar	A	
105 U: Drawbar 4'	27 Drawbar	A	

	CC No. (LCD indication)	Panel controls	Table (*1)
Foot Switch, Foot Controller 1, Foot Controller 2, Modulation Lever	106 U: Drawbar 2 2/3'	Drawbar	A
	107 U: Drawbar 2'	Drawbar	A
	108 U: Drawbar 1 3/5'	Drawbar	A
	109 U: Drawbar 1 1/3'	Drawbar	A
	110 U: Drawbar 1'	Drawbar	A
	111 L: Drawbar 16'	Drawbar	A
	112 L: Drawbar 5 1/3'	Drawbar	A
	113 L: Drawbar 8'	Drawbar	A
	114 L: Drawbar 4'	Drawbar	A
	115 L: Drawbar 2 2/3'	Drawbar	A
	116 L: Drawbar 2'	Drawbar	A
	117 L: Drawbar 1 3/5'	Drawbar	A
	118 L: Drawbar 1 1/3'	Drawbar	A
	119 L: Drawbar 1'	Drawbar	A
	--- Live Set Sound +	(*2)	
	--- Live Set Sound -	(*2)	
	--- USB Audio Volume	(*3)	

## Parameter Value/Controller Value Correspondence Table

A

Parameter	Controller	
	Transmitted	Recognized
0-127	0-127	0-127

B

Parameter		Controller	
		Transmitted	Recognized
-12dB	52	0-5	0-5
-11dB	53	6-10	6-10
-10dB	54	11-15	11-15
-9dB	55	16-20	16-20
-8dB	56	21-25	21-25
-7dB	57	26-30	26-30
-6dB	58	31-35	31-35
-5dB	59	36-40	36-40
-4dB	60	41-46	41-46
-3dB	61	47-51	47-51
-2dB	62	52-56	52-56
-1dB	63	57-61	57-61
0dB	64	62-66	62-66
1dB	65	67-71	67-71
2dB	66	72-76	72-76
3dB	67	77-81	77-81
4dB	68	82-87	82-87
5dB	69	88-92	88-92
6dB	70	93-97	93-97
7dB	71	98-102	98-102
8dB	72	103-107	103-107
9dB	73	108-112	108-112
10dB	74	113-117	113-117
11dB	75	118-122	118-122
12dB	76	123-127	123-127

C

Parameter		Controller	
		Transmitted	Recognized
100Hz	14	0-3	0-3
110Hz	15	4-6	4-6
125Hz	16	7-9	7-9
140Hz	17	10-12	10-12
160Hz	18	13-15	13-15
180Hz	19	16-18	16-18
200Hz	20	19-21	19-21
225Hz	21	22-24	22-24
250Hz	22	25-28	25-28
280Hz	23	29-31	29-31
315Hz	24	32-34	32-34
355Hz	25	35-37	35-37
400Hz	26	38-40	38-40
450Hz	27	41-43	41-43
500Hz	28	44-46	44-46
560Hz	29	47-49	47-49
630Hz	30	50-53	50-53
700Hz	31	54-56	54-56
800Hz	32	57-59	57-59
900Hz	33	60-62	60-62
1.0kHz	34	63-65	63-65
1.1kHz	35	66-68	66-68
1.2kHz	36	69-71	69-71
1.4kHz	37	72-74	72-74
1.6kHz	38	75-78	75-78
1.8kHz	39	79-81	79-81
2.0kHz	40	82-84	82-84
2.2kHz	41	85-87	85-87
2.5kHz	42	88-90	88-90
2.8kHz	43	91-93	91-93
3.2kHz	44	94-96	94-96
3.6kHz	45	97-99	97-99
4.0kHz	46	100-102	100-102
4.5kHz	47	103-106	103-106
5.0kHz	48	107-109	107-109
5.6kHz	49	110-112	110-112
6.3kHz	50	113-115	113-115
7.0kHz	51	116-118	116-118
8.0kHz	52	119-121	119-121
9.0kHz	53	122-124	122-124
10kHz	54	125-127	125-127

D

Parameter	Controller	
	Transmitted	Recognized
Slow	0	0-63
Stop	64	64
Fast	127	65-127

# MIDI Data Format

## (1) TRANSMIT FLOW

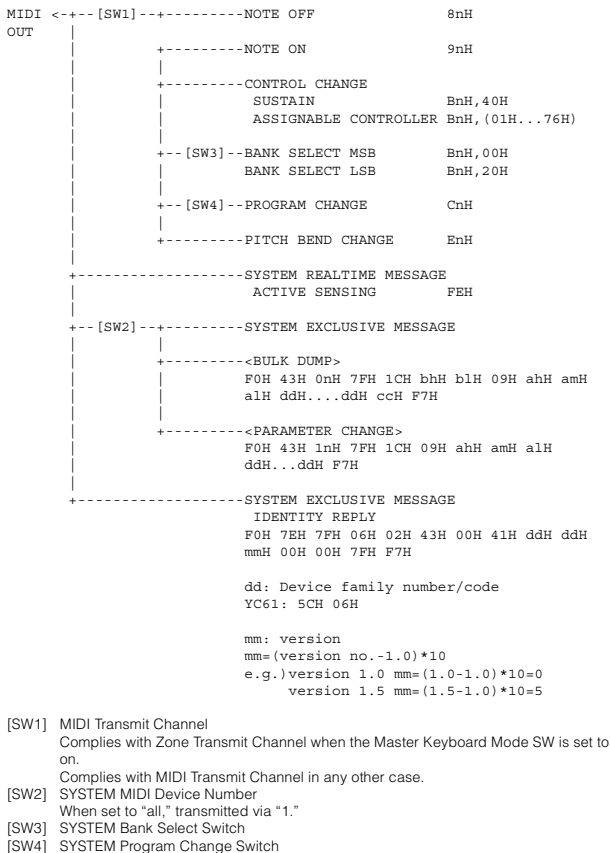

## (2) RECEIVE FLOW

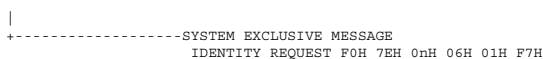
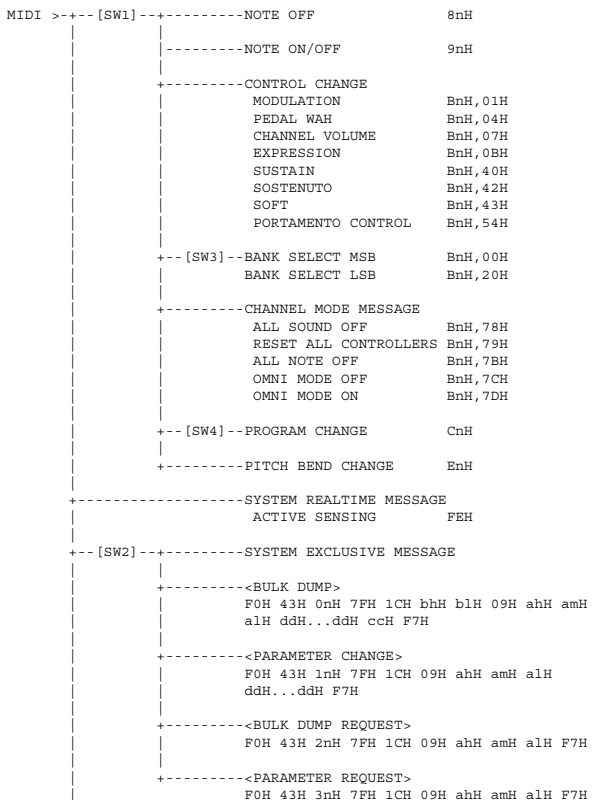

- [SW1] Complies with MIDI Receive Channel.
- [SW2] SYSTEM MIDI Device Number
- [SW3] SYSTEM Bank Select Switch
- [SW4] SYSTEM Program Change Switch

## (3) TRANSMIT/RECEIVE DATA

### (3-1) CHANNEL VOICE MESSAGES

#### (3-1-1) NOTE OFF

```

STATUS      1000nnnn (9nH)      n=0-15 CHANNEL NUMBER
NOTE No.    0kkkkkkk            k=0(C-2)-127(G8)
VELOCITY    0vvvvvvv            v=64 Transmit
    
```

#### (3-1-2) NOTE ON/OFF

```

STATUS      1000nnnn (8nH)      n=0-15 CHANNEL NUMBER
NOTE No.    0kkkkkkk            k=0(C-2)-127(G8)
VELOCITY NOTE ON 0vvvvvvv (v≠0)
NOTE OFF    0vvvvvvv (v=0)
    
```

#### (3-1-3) CONTROL CHANGE

```

STATUS      1011nnnn (BnH)      n=0-15 CHANNEL NUMBER
CONTROL NUMBER 0ccccccc
CONTROL VALUE  0vvvvvvv
    
```

\*TRANSMITTED CONTROL NUMBER

c=0	BANK SELECT MSB	;v=0-127	*1
c=32	BANK SELECT LSB	;v=0-127	*1
c=64	SUSTAIN	;v=0-127	*3
c=1...119	ASSIGNABLE CONTROLLER	;v=0-127	*2

\*RECEIVED CONTROL NUMBER

c=0	BANK SELECT MSB	;v=0-127	*1
c=32	BANK SELECT LSB	;v=0-127	*1
c=1	MODULATION	;v=0-127	
c=4	PEDAL WAH	;v=0-127	
c=7	CHANNEL VOLUME	;v=0-127	
c=11	EXPRESSION	;v=0-127	
c=64	SUSTAIN	;v=0-127	
c=66	SOSTENUTO	;v=0-63:OFF, 64-127:ON	
c=67	SOFT	;v=0-127	
c=84	PORTAMENTO CONTROL	;v=0-127	

\*1 Relation between BANK SELECT and PROGRAM is as follows:

CATEGORY	MSB	LSB	PROGRAM No.
Live Set Page 1	63	0	0..7
:	:	:	:
Live Set Page 20	63	19	0..7

\*2 The default CONTROL NUMBERS of ASSIGNABLE CONTROLLER are as follows:

MODULATION	1
FOOT CONTROLLER 1	11
FOOT CONTROLLER 2	4
FOOT SWITCH Live Set Inc	

\*3 When Sustain is set to something other than "FC3A (HalfOn)," operating the foot switch transmits only values of 0 (off) or 127 (on).

Bank Select will be actually executed when a Program Change message is received. Bank Select and Program Change numbers that are not supported by this instrument will be ignored.

#### (3-1-4) PROGRAM CHANGE

```

STATUS      1100nnnn (CnH)      n=0-15 CHANNEL NUMBER
PROGRAM NUMBER 00000ppp          p=0-7
    
```

#### (3-1-5) PITCH BEND CHANGE

```

STATUS      1110nnnn (EnH)      n=0-15 CHANNEL NUMBER
LSB         0vvvvvvv            PITCH BEND CHANGE LSB
MSB         0vvvvvvv            PITCH BEND CHANGE MSB
Transmitted with a resolution of 7 bits.
    
```

### (3-2) CHANNEL MODE MESSAGES

```

STATUS      1011nnnn (BnH)      n=0-15 CHANNEL NUMBER
CONTROL NUMBER 0ccccccc
CONTROL VALUE  0vvvvvvv          v=DATA VALUE
    
```

#### (3-2-1) ALL SOUND OFF (CONTROL NUMBER = 78H, DATA VALUE = 0)

All the sounds currently being played, including channel messages such as note-on of a certain channel, are muted this message is received.

#### (3-2-2) RESET ALL CONTROLLERS (CONTROL NUMBER = 79H, DATA VALUE = 0)

Resets the values set for the following controllers.

PITCH BEND CHANGE	0 (center)
MODULATION	0 (minimum)
PEDAL WAH	0 (minimum)
EXPRESSION	127 (maximum)
SUSTAIN	0 (off)
SOSTENUTO	0 (off)
SOFT	0 (off)
PORTAMENTO CONTROL	Clear the reserved note number

Doesn't reset the following data:  
PROGRAM CHANGE, BANK SELECT MSB/LSB, VOLUME

**(3-2-3) ALL NOTE OFF (CONTROL NUMBER = 7BH, DATA VALUE = 0)**

All the notes currently set to on in certain channel(s) are muted when receiving this message. However, if Sustain or Sostenuto is on, notes will continue sounding until these are turned off.

**(3-2-4) OMNI MODE OFF (CONTROL NUMBER = 7CH, DATA VALUE = 0)**

Performs the same function as when receiving ALL NOTES OFF.

**(3-2-5) OMNI MODE ON (CONTROL NUMBER = 7DH, DATA VALUE = 0)**

Performs the same function as when receiving ALL NOTES OFF.

**(3-3) SYSTEM REAL TIME MESSAGES**

**(3-3-1) ACTIVE SENSING**

STATUS 11111110 (FEH)

Transmitted every 200 msec.  
Once this code is received, the instrument starts sensing. When neither status messages nor data are received for more than approximately 350 ms, the MIDI receive buffer will be cleared, and the sounds currently being played are forcibly turned off.

**(3-4) SYSTEM EXCLUSIVE MESSAGE**

**(3-4-1) UNIVERSAL NON REALTIME MESSAGE**

**(3-4-1-1) IDENTITY REQUEST (Receive only)**

F0H 7EH 0nH 06H 01H F7H ("n" = Device No. However, this instrument receives under "omni.")

**(3-4-1-2) IDENTITY REPLY (Transmit only)**

F0H 7EH 7FH 06H 02H 43H 00H 41H ddH ddH mmH 00H 00H 7FH F7H

dd: Device family number/code  
YC61: 5CH 06H  
  
mm: version  
mm=(version no.-1.0)\*10  
e.g.) version 1.0 mm=(1.0-1.0)\*10=0  
version 1.5 mm=(1.5-1.0)\*10=5

**(3-4-2) UNIVERSAL REALTIME MESSAGE**

**(3-4-3) PARAMETER CHANGE**

**(3-4-3-1) NATIVE PARAMETER CHANGE, MODE CHANGE**

```

11110000 F0 Exclusive status
01000011 43 YAMAHA ID
0001nnnn 1n Device Number
01111111 7F Group ID High
00011100 1C Group ID Low
00001001 09 Model ID
0aaaaaaaa aaaaaaa Address High
0aaaaaaaa aaaaaaa Address Mid
0aaaaaaaa aaaaaaa Address Low
0ddddddd ddddddd Data
|
11110111 F7 End of Exclusive
    
```

For parameters with data size of 2 or more, the appropriate number of data bytes will be transmitted.  
See the following MIDI Data Table for Address.

**(3-4-4) BULK DUMP**

```

11110000 F0 Exclusive status
01000011 43 YAMAHA ID
0000nnnn 0n Device Number
01111111 7F Group ID High
00011100 1C Group ID Low
0bbbbbbb bbbbbbb Byte Count
0bbbbbbb bbbbbbb Byte Count
00001001 09 Model ID
0aaaaaaaa aaaaaaa Address High
0aaaaaaaa aaaaaaa Address Mid
0aaaaaaaa aaaaaaa Address Low
0 0 Data
|
0ccccccc ccccccc Check-sum
11110111 F7 End of Exclusive
    
```

See the following MIDI Data Table for Address and Byte Count.  
Checksum is the value that results in a value of 0 for the lower 7 bits when the Byte Count, Start Address, Data and Checksum itself are added.

**(3-4-5) DUMP REQUEST**

```

11110000 F0 Exclusive status
01000011 43 YAMAHA ID
0010nnnn 2n Device Number
01111111 7F Group ID High
00011100 1C Group ID Low
00001001 09 Model ID
0aaaaaaaa aaaaaaa Address High
0aaaaaaaa aaaaaaa Address Mid
0aaaaaaaa aaaaaaa Address Low
11110111 F7 End of Exclusive
    
```

See the following MIDI Data Table for Address.

**(3-4-6) PARAMETER REQUEST**

```

11110000 F0 Exclusive status
01000011 43 YAMAHA ID
0011nnnn 3n Device Number
01111111 7F Group ID High
00011100 1C Group ID Low
00001001 09 Model ID
0aaaaaaaa aaaaaaa Address High
0aaaaaaaa aaaaaaa Address Mid
0aaaaaaaa aaaaaaa Address Low
11110111 F7 End of Exclusive
    
```

See the following MIDI Data Table for Address.

**(4) SYSTEM OVERVIEW (Keyboard and Tone Generator)**

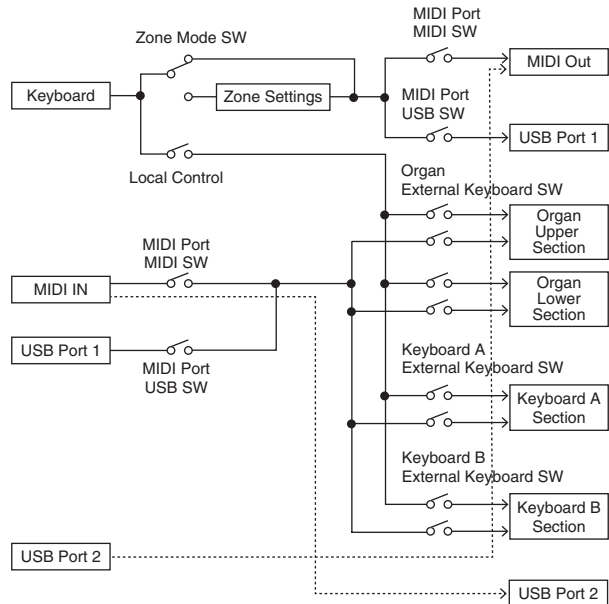

USB Port 2 is enabled when 'MIDI Port MIDI SW = OFF' and 'MIDI Port USB SW = ON'

ALL SOUND OFF clears all the sounds in the specific channel(s) played by both the keyboard and the data via MIDI.  
ALL NOTES OFF received via MIDI clears the sounds in the specific channel(s) played via MIDI.

# MIDI Data Table

## Bank Select

MSB		LSB		Program No.	Type	Memory	Description
DEC	HEX	DEC	HEX				
63	3F	0	00	0-7	Live Set Sound	User	Live Set Page 1
		1	01	0-7		User	Live Set Page 2
		2	02	0-7		User	Live Set Page 3
		3	03	0-7		User	Live Set Page 4
		4	04	0-7		User	Live Set Page 5
		5	05	0-7		User	Live Set Page 6
		6	06	0-7		User	Live Set Page 7
		7	07	0-7		User	Live Set Page 8
		8	08	0-7		User	Live Set Page 9
		9	09	0-7		User	Live Set Page 10
		10	0A	0-7		User	Live Set Page 11
		11	0B	0-7		User	Live Set Page 12
		12	0C	0-7		User	Live Set Page 13
		13	0D	0-7		User	Live Set Page 14
		14	0E	0-7		User	Live Set Page 15
		15	0F	0-7		User	Live Set Page 16
		16	10	0-7		User	Live Set Page 17
		17	11	0-7		User	Live Set Page 18
		18	12	0-7		User	Live Set Page 19
19	13	0-7	User	Live Set Page 20			

## Bulk Dump Block

"Top Address" indicates the top address of each block designated by the bulk dump operation. "Byte Count" indicates the data size contained in each block designated by the bulk dump operation.

The block from the Bulk Header to the Bulk Footer of the Live Set Sound can be received regardless of their order; however, they cannot be received if an irrelevant Block is included. To execute 1 Live Set Sound bulk dump request, designate its corresponding Bulk Header address.

For information about "mm" and "nn" shown in the following list, refer to the MIDI PARAMETER CHANGE TABLE (BULK CONTROL).

Group Number = 7F 1C, Model ID = 09

Parameter Block	Description	Byte Count		Top Address		
		DEC	HEX	High	Mid	Low
System	System	48	30	20	00	00
	Master EQ	20	14	20	40	00
Live Set Sound	Bulk Header	0	00	0E	pp	0n
	Soundmondo Format Version	4	04	00	7F	00
Common		1	01	46	00	00
	Zone 1	16	10	4A	00	00
	:				:	
	Zone 4				03	
Organ Section	Organ Section Common	36	24	50	00	00
	Organ Section Part Upper	20	14	50	10	
	Organ Section Part Lower	20	14	50	11	
Keys Sections	Key A Section	58	3A	60	00	00
	Key B Section	58	3A		01	
	Bulk Footer	0	00	0F	pp	0n

## Parameter Base Address

Group Number = 7F 1C, Model ID = 09

Parameter Block	Top Address			Description
	High	Mid	Low	
	System	20	00	
	20	40	00	Master EQ
	00	7F	00	Soundmondo Format Version
BULK CONTROL	0E	00	00	Header
	0F	00	00	Footer
STORE TO FLASH	0D	00	00	Store To Flash
Live Set Sound	46	00	00	Common
Zone	4A	zz	00	Zone (zz: 00 - 03)
Organ Section	50	00	00	Common
	50	1p	00	Part (p: 0 - 1 (0: UPPER, 1: LOWER))
Keys Sections	60	0s	00	Section (s: 0 - 1 (0: A, 1: B))

Message Type	Data
Parameter Change	F0, 43, 1n, gh, gl, id, ah, am, al, dt, ... F7
Parameter Request	F0, 43, 3n, gh, gl, id, ah, am, al F7
Bulk Dump	F0, 43, 0n, gh, gl, bh, bl, id, ah, am, al, dt, ..., cc, F7
Bulk Request	F0, 43, 2n, gh, gl, id, ah, am, al, F7

- n: Device Number
- gh: Group Number High
- gl: Group Number Low
- bh: Byte Count High
- bl: Byte Count Low
- id: Model ID
- ah: Parameter Address High
- am: Parameter Address Middle
- al: Parameter Address Low
- dt: Data
- cc: Data Checksum



# MIDI PARAMETER CHANGE TABLE (BULK CONTROL)

Group Number = 7F 1C, Model ID = 09

Address			Size	Data Range (HEX)	Parameter Name	Description	Default (HEX)	Notes
High	Mid	Low						
0E	pp	0n	1	-	Bulk Header	Live Set Sound User (pp = 0 - 19, n = 0 - 7)	-	
	7F	00	1	-		Current Sound Buffer	-	
0F	pp	0n	1	-	Bulk Footer	Live Set Sound User (pp = 0 - 19, n = 0 - 7)	-	
	7F	00	1	-		Current Sound Buffer	-	

## SYSTEM

### System Common

Group Number = 7F 1C, Model ID = 09

Address			Size	Data Range	Parameter Name	Description	Default (HEX)	Notes
High	Mid	Low						
20	00	00	1		reserved			
		01	1		reserved			
		02	4	00 - 00 00 - 07 00 - 0F 00 - 0F	Master Tune	414.72 - 466.78 [Hz] 1st bit3-0: bit15-12 2nd bit3-0: bit11-8 3rd bit3-0: bit 7-4 4th bit3-0: bit 3-0	00 04 00 00	
		06	1	3D - 43	Keyboard Octave Shift	-3 - 0 - +3	40	
		07	1	34 - 4C	Keyboard Transpose	-12 - +12 [semitones]	40	
		08	1	00 - 01	Controller Reset	Hold, Reset	01	
		09	1	00 - 01	Local Control	Off, On	01	
		0A	1	00 - 0F, 7F	Tx Channel	1 - 16, Off	00	
		0B	1	00 - 10	Rx Channel	1 - 16, All	00	
		0C	1	00 - 03	MIDI Control	Off, On, Invert	00	
		0D	1		reserved			
		0E	1	38 - 48	Output Gain	-24 - 0 - +24 [dB]	3E	
		0F	1		reserved			
		10	1	00 - 04	Keyboard Touch Curve	Normal, Soft, Hard, Wide, Fixed	00	
		11	1	01 - 7F	Keyboard Fixed Velocity	1 - 127	40	
		12	1	00 - 01	Transmit/Receive Bank Select	Off, On	01	
		13	1	00 - 01	Transmit/Receive Program Change	Off, On	01	
		14	1		reserved			
		15	1	00 - 01	MIDI In/Out	Off, On	01	
		16	1	00 - 01	USB In/Out	Off, On	01	
		17	1		reserved			
		18	1		reserved			
		19	1	00 - 01	Display Lights Section	Off, On	01	
		1A	1	00 - 01	Display Lights Ins Effect	Off, On	01	
		1B	1	00 - 01	Display Lights LCD	Off, On	01	
		1C	1		reserved			
		1D	1		reserved			
		1E	1	00 - 01	Value Indication	Off, On	01	
		1F	1	00 - 01	Drawbar Mode	Jump, Catch	00	
		20	1	00 - 01	SW Direction	Default, Reverse	00	
		21	1		reserved			
		22	1	00 - 3F	LCD Contrast	1 - 63	20	
		23	1	00 - 01	Panel Lock Live Set	Off, On	01	
		24	1	00 - 01	Panel Lock Organ/Keys	Off, On	01	
		25	1	00 - 01	Panel Lock Effect/Sp Amp/Reverb	Off, On	01	
		26	1	00 - 01	Panel Lock Master EQ	Off, On	01	

Address			Size	Data Range	Parameter Name	Description	Default (HEX)	Notes
High	Mid	Low						
		27	1		reserved			
		28	1	00 - 01	Section Hold	Disable, Enable	00	
		29	1	00 - 01	Live Set View Mode	Close, Keep	00	
		2A	1	00 - 13	Power On Page	1 - 20	00	
		2B	1	00 - 07	Power On Sound	1 - 8	00	
		2C	1	00 - 79	FS Control Number	Off, 1 - 119, 120 (Live Set +), 121 (Live Set -)	78	
		2D	1	00 - 01	EG/Filter Reset	Off, On	01	
		2E	1		reserved			
		2F	1	00 - 7F	USB Audio Volume	0 - 127	40	
		30	1	00 - 02	Sustain Pedal Select	FC3A (Half On), FC3A (Half Off), FC4A/5	00	

TOTAL SIZE = 49 31 (HEX)

### System MEQ

Address			Size	Data Range	Parameter Name	Description	Default (HEX)	Notes
High	Mid	Low						
20	40	00	1	34 - 4C	High Gain	-12dB - +12dB	40	
		01	1		reserved			
		02	1		reserved			
		03	1		reserved			
		04	1		reserved			
		05	1		reserved			
		06	1		reserved			
		07	1		reserved			
		08	1	34 - 4C	Mid Gain	-12dB - +12dB	40	
		09	1	0E - 36	Mid Frequency	100Hz - 10kHz	1C	
		0A	1		reserved			
		0B	1		reserved			
		0C	1		reserved			
		0D	1		reserved			
		0E	1		reserved			
		0F	1		reserved			
		10	1	34 - 4C	Low Gain	-12dB - +12dB	40	
		11	1		reserved			
		12	1		reserved			
		13	1	00 - 01	EQ On/Off	Off, On	01	

TOTAL SIZE = 20 14 (HEX)

### Soundmondo Format Version

Address			Size	Data Range	Parameter Name	Description	Default (HEX)	Notes
High	Mid	Low						
00	7F	00	1	00 - 7F	Soundmondo Format Version Major		01	
			1	00 - 7F	Soundmondo Format Version Minor		00	
			1	00 - 7F	Soundmondo Format Version Bugfix		00	
			1		reserved		00	

TOTAL SIZE = 4 4 (HEX)

# LIVE SET SOUND

## Common

Group Number = 7F 1C, Model ID = 09

Address			Size	Data Range	Parameter Name	Description	Default (HEX)	Notes
High	Mid	Low					YC61	
		00	1	20 - 7F	Live Set Sound Name 1	32 - 127 (ASCII)	40	'l'
		01	1	20 - 7F	Live Set Sound Name 2	32 - 127 (ASCII)	6E	'n'
		02	1	20 - 7F	Live Set Sound Name 3	32 - 127 (ASCII)	69	'i'
		03	1	20 - 7F	Live Set Sound Name 4	32 - 127 (ASCII)	74	't'
		04	1	20 - 7F	Live Set Sound Name 5	32 - 127 (ASCII)	20	''
		05	1	20 - 7F	Live Set Sound Name 6	32 - 127 (ASCII)	53	'S'
		06	1	20 - 7F	Live Set Sound Name 7	32 - 127 (ASCII)	6F	'o'
		07	1	20 - 7F	Live Set Sound Name 8	32 - 127 (ASCII)	75	'u'
		08	1	20 - 7F	Live Set Sound Name 9	32 - 127 (ASCII)	6E	'n'
		09	1	20 - 7F	Live Set Sound Name 10	32 - 127 (ASCII)	64	'd'
		0A	1	20 - 7F	Live Set Sound Name 11	32 - 127 (ASCII)	20	
		0B	1	20 - 7F	Live Set Sound Name 12	32 - 127 (ASCII)	20	
		0C	1	20 - 7F	Live Set Sound Name 13	32 - 127 (ASCII)	20	
		0D	1	20 - 7F	Live Set Sound Name 14	32 - 127 (ASCII)	20	
		0E	1	20 - 7F	Live Set Sound Name 15	32 - 127 (ASCII)	20	
		0F	1		reserved			
		10	1		reserved			
		11	1	00 - 01	Zone Mode Switch	Off, On	00	
		12	1	00 - 01	Advanced Zone Mode Switch	Off, On	00	
		13	2	00 - 12 00 - 60	Tempo	42.0 - 240.0	0704	
		15	1	34 - 4C	Sound Transpose	-12 - +12	40	
		16	1	01 - 7F	Split Point	C#-2 - G8	37	
		17	1		reserved			
		18	1	00 - 01	Bend Lever Mode	Pitch Bend, Rotary S/F	00	
		19	1	00 - 3F, 41, 43 - 77	Modulation Lever Assign	Off, 1 - 63, 65, 67 - 119, 120 (USB Audio Volume)	01	Sustain (= 64), and Sostenuato (= 66) cannot be assigned.
		1A	1	00 - 7F	Modulation Lever Limit Low	0 - 127	00	
		1B	1	00 - 7F	Modulation Lever Limit High	0 - 127	7F	
		1C	1	00 - 3F, 41, 43 - 78	FC1 Assign	Off, 1 - 63, 65, 67 - 119, 120 (USB Audio Volume)	0B	Sustain (= 64), and Sostenuato (= 66) cannot be assigned.
		1D	1	00 - 7F	FC1 Limit Low	0 - 127	00	
		1E	1	00 - 7F	FC1 Limit High	0 - 127	7F	
		1F	1	00 - 3F, 41, 43 - 78	FC2 Assign	Off, 1 - 63, 65, 67 - 119, 120 (USB Audio Volume)	04	Sustain (= 64), and Sostenuato (= 66) cannot be assigned.
		20	1	00 - 7F	FC2 Limit Low	0 - 127	00	
		21	1	00 - 7F	FC2 Limit High	0 - 127	7F	
		22	1	00 - 01	Sustain Pedal Mode	Sustain, Rotary S/F	00	
		23	1		reserved			
		24	1		reserved			
		25	1	00 - 01	Keys A/B Select	A, B	00	
		26	1	00 - 01	Reverb Switch	Off, On	00	
		27	1	00 - 03	Reverb Depth Knob Section Select	All, Organ, Keys A, Keys B	01	

Address			Size	Data Range	Parameter Name	Description	Default (HEX)	Notes
High	Mid	Low					YC61	
		28	1		reserved			
		29	1		reserved			
		2A	1	00 - 01	Effect Switch	Off, On	00	
		2B	1	00 - 15, 17 - 1F, 21	Effect Type	*1	00	For LED display, see "Insertion Effect Type List" (page 32).
		2C	1	00 - 02	Effect Section Select	Organ, Keys A, Keys B	00	
		2D	1	00 - 7F	Effect Depth	0 - 127	40	
		2E	1	00 - 7F	Effect Rate	0 - 127	40	
		2F	1	00 - 0E	Effect Tempo Delay Time	1/32 Tri., 1/64 Dot., 1/32, 1/16 Tri., 1/32 Dot., 1/16, 1/8 Tri., 1/16 Dot., 1/8, 1/4 Tri., 1/8 Dot., 1/4, 1/2 Tri., 1/4 Dot., 1/2	0B	
		30	1	00 - 01	Effect Looper Delay Rec Switch	Off, On	01	
		31	1	00 - 01	Speaker/Amp Switch	Off, On	01	
		32	1	00 - 05	Speaker/Amp Type	Rotary Speaker A, Rotary Speaker B, UK Lead, UK Crunch, US Double, US Case	00	
		33	1	00 - 02	Speaker/Amp Section Select	Organ, Keys A, Keys B	00	
		34	1	00 - 7F	Speaker/Amp Drive	0 - 127	40	
		35	1	00 - 7F	Speaker/Amp Tone	0 - 127	40	
		36	1	00 - 01	Rotary Speaker Slow/Fast	Slow, Fast	00	
		37	1	00 - 01	Rotary Speaker Rotation Switch	Off, On	01	
		38	1	00 - 7F	Rotary Speaker Horn Level	0 - 127	40	
		39	1	00 - 7F	Rotary Speaker Rotor Level	0 - 127	40	
		3A	1	01 - 7F	Rotary Speaker Horn Speed Fast	209.4 - 817.6 [rpm]	40	
		3B	1	01 - 7F	Rotary Speaker Rotor Speed Fast	189.3 - 736.8 [rpm]	40	
		3C	1	01 - 7F	Rotary Speaker Horn Speed Slow	23.0 - 89.6 [rpm]	40	
		3D	1	01 - 7F	Rotary Speaker Rotor Speed Slow	22.7 - 88.3 [rpm]	40	
		3E	1	0E - 7F	Rotary Speaker Horn Acceleration	0.21 - 1.00 - 2.00	53	
		3F	1	0E - 7F	Rotary Speaker Rotor Acceleration	0.21 - 1.00 - 2.00	40	
		40	1	0E - 7F	Rotary Speaker Horn Deceleration	0.21 - 1.00 - 2.00	53	
		41	1	0E - 7F	Rotary Speaker Rotor Deceleration	0.21 - 1.00 - 2.00	40	
		42	1	00 - 01	Rotary Speaker Stereo/Mono	Stereo, Mono	00	
		43	1	00 - 01	Background Noise Switch	Off, On	01	
		44	1	00 - 7F	Background Noise Level	0 - 127	40	
		45	1		reserved			
		46	1		reserved			
		47	1		reserved			

TOTAL SIZE = 72 48 (HEX)

\*1: G Chorus, SPX Chorus, Symphonic, 816 Chorus, VCM Flanger, Cross FB Flanger, VCM Stereo Phaser, Small Phaser, Max90, Dual Phaser, Tremolo, Auto Pan, Simple Rotary, British Combo, British Lead, Small Stereo, Compressor, Auto Wah, Touch Wah, Pedal Wah, Cross Delay, Tempo Delay, Analog Delay, Looper Delay, Room Reverb, Hall Reverb, Reverse Reverb, Lo-Fi, Ring Modulator, Slicer, LP Filter, Harmonic Enhancer

# ZONE

## Zone 1-4

zz: Zone Number, 00 – 03 (HEX)

Group Number = 7F 1C, Model ID = 09

Address			Size	Data Range	Parameter Name	Description	Default (HEX)	Notes
High	Mid	Low					YC61	
4A	zz	00	1	00 – 01	Zone Switch	Off, On	00 – 01	With the default settings, only the Zone 1 is set to "on."
		01	1	00 – 0F	Transmit Channel	1 – 16	00 – 03	Default settings: Zone 1 (0), Zone 2 (1), Zone 3 (2), Zone 4 (3)
		02	1	3D – 43	Transpose (Octave)	-3 – +3	40	
		03	1	35 – 4B	Transpose (Semitone)	-11 – +11	40	
		04	1	00 – 7F	Note Limit Low	C-2 – G8	00	The upper limit will be determined with "Note Limit High."
		05	1	00 – 7F	Note Limit High	C-2 – G8	7F	The lower limit will be determined with "Note Limit Low."
		06	1		reserved			
		07	1	00 – 7F	MIDI Volume	0 – 127	7F	
		08	1	00 – 7F	MIDI Pan	L64 – C – R63	40	
		09	1	00 – 7F	MIDI Bank MSB	0 – 127	00	
		0A	1	00 – 7F	MIDI Bank LSB	0 – 127	00	
		0B	1	00 – 7F	MIDI Program Number	1 – 128	00	
		0C	1	00 – 1F	Transmit Bank Select Transmit Program Change Transmit Volume Transmit Pan Transmit Note	bit0: Off, On Bank Select bit1: Off, On Program Change bit2: Off, On Volume bit3: Off, On Pan bit4: Off, On Note	1F	CC#11 (Expression) will not be transmitted when the Volume is set to "off."
		0D	1	00 – 3F	Transmit PB Transmit Mod Transmit FC1 Transmit FC2 Transmit FS Transmit Sus	bit0: Off, On PB bit1: Off, On Mod bit2: Off, On FC1 bit3: Off, On FC2 bit4: Off, On FS bit5: Off, On Sus	3F	
		0E	1		reserved			
		0F	1		reserved			

TOTAL SIZE = 16 10 (HEX)

## Organ Section

### Organ Section Common

Group Number = 7F 1C, Model ID = 09

Address			Size	Data Range	Parameter Name	Description	Default (HEX)	Notes
High	Mid	Low					YC61	
50	00	00	2	00 – 00 00 – 05	Voice Number	H1, H2, H3, F1, F2, F3 1st bit6-0 → bit13-7 2nd bit6-0 → bit6-0	00 00	
		02	1	00 – 01	Section Switch	Off, On	01	
		03	1	00 – 01	Part Select	Upper, Lower	00	
		04	1	00 – 03	Split Mode	Off, L&U, Upper, Lower	00	
		05	1	00 – 7F	Section Volume	0 – 127	7F	
		06	1	00 – 7F	Pre Drive	0 – 127	00	
		07	1		reserved			
		08	1	28 – 58	Pitch Bend Range	-24 – 0 – +24	42	
		09	1	00 – 7F	Pitch Modulation Depth	0 – 127	0A	*1
		0A	1	00 – 7F	Pitch Modulation Speed	-64 – +63	40	*1

Address			Size	Data Range	Parameter Name	Description	Default (HEX)	Notes
High	Mid	Low					YC61	
		0B	1		reserved			
		0C	1	00 – 01	Receive Expression	Off, On	01	
		0D	1	00 – 01	Receive Sustain	Off, On	01	
		0E	1	00 – 01	Receive Sostenuto	Off, On	01	
		0F	1		reserved			
		10	1	00 – 04	External Keyboard	External + Internal, External Only, 2 manual (Upper), 2 manual (Lower), Off	00	
		11	1		reserved			
		12	1		reserved			
		13	1	00 – 01	Percussion Switch	Off, On	00	*2
		14	1	00 – 01	Percussion Type	3rd, 2nd	00	*2
		15	1	00 – 01	Percussion Decay	Slow, Fast	00	*2
		16	1	00 – 01	Percussion Volume	Soft, Normal	01	*2
		17	1	00 – 01	Percussion Link to 1feet	Off, On	01	*2
		18	1		reserved			
		19	1		reserved			
		1A	1	00 – 05	Vibrato/Chorus Type	V1, C1, V2, C2, V3, C3	05	*2
		1B	1		reserved			
		1C	1	00 – 7F	Leak Level	0 – 127	40	*2
		1D	1	00 – 7F	Key Click Level	0 – 127	40	*2
		1E	1		reserved			
		1F	1	00 – 01	Expression Type	Drive+Volume, Volume	00	*2
		20	1		reserved			
		21	1		reserved			
		22	1		reserved			
		23	1	00 – 7F	Reverb Depth	0 – 127	00	

TOTAL SIZE = 36 24 (HEX)

\* 1: Effective only when the FM organ type (F1-F3) is selected.  
\* 2: Effective only when the VCM organ type (H1-H3) is selected.

### Organ Section Part Upper/Lower

p: Part number, 0-1 (0: Upper, 1: Lower)

Address			Size	Data Range	Parameter Name	Description	Default (HEX)	Note
High	Mid	Low					YC61	
50	1p	00	1		reserved			
		01	1		reserved			
		02	1	3E – 42	Octave Shift	-2 – 0 – +2	40	
		03	1		reserved			
		04	1	00 – 7F	Drawbar 16'	0 – 127	7F	Correspondence between drawbar position and parameter value 0: 0 1: 1 - 18 2: 19 - 36 3: 37 - 54 4: 55 - 72 5: 73 - 90 6: 91 - 108 7: 109 - 126 8: 127
		05	1	00 – 7F	Drawbar 5 1/3'	0 – 127	7F	
		06	1	00 – 7F	Drawbar 8'	0 – 127	7F	
		07	1	00 – 7F	Drawbar 4'	0 – 127	00	
		08	1	00 – 7F	Drawbar 2 2/3'	0 – 127	00	
		09	1	00 – 7F	Drawbar 2'	0 – 127	00	
		0A	1	00 – 7F	Drawbar 1 3/5'	0 – 127	00	
		0B	1	00 – 7F	Drawbar 1 1/3'	0 – 127	00	
		0C	1	00 – 7F	Drawbar 1'	0 – 127	00	
		0D	1	00 – 06	Drawbar Color	1: White, 2: Red, 3: Yellow, 4: Green, 5: Cyan, 6: Blue, 7: Magenta	06	
		0E	1		reserved			
		0F	1		reserved			
		10	1		reserved			
		11	1		reserved			
		12	1	00 – 01	Vibrato/Chorus Switch	Off, On	00	
		13	1		reserved			

TOTAL SIZE = 20 14 (HEX)

# Keys Sections

## Key A/Key B Section

s: Section number, 0-1 (0: A, 1: B)

Group Number = 7F 1C, Model ID = 09

Address			Size	Data Range	Parameter Name	Description	Default (HEX)	Notes
High	Mid	Low					YC61	
60	0s	00	1	00 – 03	Current Category	Piano, E.Piano, Synth, Others	A: 00, B: 02	
		01	2	00 – 00 06 – 0D	Category 1 Voice Number	6 – 13 1st bit6-0 → bit13-7 2nd bit6-0 → bit6-0	00 06	
		03	2	00 – 00 0E – 1F	Category 2 Voice Number	14 – 31 1st bit6-0 → bit13-7 2nd bit6-0 → bit6-0	00 0E	
		05	2	00 – 00 20 – 5A	Category 3 Voice Number	32 – 90 1st bit6-0 → bit13-7 2nd bit6-0 → bit6-0	00 20	
		07	2	00 – 01 00 – 7F	Category 4 Voice Number	90 – 144 1st bit6-0 → bit13-7 2nd bit6-0 → bit6-0	00 5B	
		09	1		reserved			
		0A	1	00 – 01	Section Switch	Off, On	00	
		0B	1	00 – 02	Split Mode	L&R, L, R	00	
		0C	1	3E – 42	Octave Shift	-2 – 0 – +2	40	
		0D	1		reserved			
		0E	1	00 – 7F	Section Volume	0 – 127	7F	
		0F	1	00 – 7F	Tone	0 – 127	40	
		10	1	00 – 01	EG/Filter Select	EG, Filter	00	
		11	1	00 – 7F	EG	0 – 127	40	
		12	1	00 – 0A	EG Control	Atk&Dcy&Rls A, Atk&Dcy&Rls B, Attack, Decay, Release, Atk&Rls A, Atk&Rls B, Atk&Rls Minus, Dcy&Rls, Atk&Dcy A, Atk&Dcy B	00	
		13	1	00 – 7F	Filter	0 – 127	40	
		14	1	00 – 06	Filter Control	Flat Reso, Reso Plus, Reso Minus A, Reso Minus B, Reso Minus C, Reso Boost A, Reso Boost B	00	
		15	1		reserved			
		16	1		reserved			
		17	1	00 – 02	FM Unison	Off, 2 Unison, 4 Unison	00	*1
		18	1	00 – 0F	FM Detune	0 – 15	00	*1
		19	1	00 – 0F	FM Spread	0 – 15	00	*1
		1A	1		reserved			
		1B	1		reserved			
		1C	1	00 – 01	Mono/Poly	Mono, Poly	01	
		1D	1	00 – 01	Portamento Switch	Off, On	00	*2
		1E	1	00 – 7F	Portamento Time	0 – 127	40	*2
		1F	1	00 – 01	Portamento Mode	Fingered, Full-time	01	*2
		20	1	00 – 01	Portamento Time Mode	Rate, Time	00	*2
		21	1	28 – 58	Pitch Bend Range	-24 – 0 – +24	42	
		22	1	00 – 7F	Pitch Modulation Depth	0 – 127	0A	
		23	1	00 – 7F	Pitch Modulation Speed	-64 – +63	40	
		24	1		reserved			
		25	1		reserved			
		26	1	00 – 01	Receive Expression	Off, On	01	
		27	1	00 – 01	Receive Sustain	Off, On	01	
		28	1	00 – 01	Receive Sostenuto	Off, On	01	
		29	1	00 – 01	Receive Soft	Off, On	01	
		2A	1	00 – 02	External Keyboard	External + Internal, External Only, Off	00	
		2B	1		reserved			
		2C	1		reserved			
		2D	1	00 – 01	Effect 1 Switch	Off, On	00	

Address			Size	Data Range	Parameter Name	Description	Default (HEX)	Notes	
High	Mid	Low					YC61		
			2E	1	00 – 14, 16 – 17, 19 – 21	Effect 1 Type	*3	00	For LED display, see "Insertion Effect Type List" (page 32).
			2F	1	00 – 7F	Effect 1 Depth	0 – 127	40	
			30	1	00 – 7F	Effect 1 Rate	0 – 127	40	
			31	1	00 – 01	Effect 2 Switch	Off, On	00	
			32	1	00 – 14, 16 – 17, 19 – 21	Effect 2 Type	*3	00	For LED display, see "Insertion Effect Type List" (page 32).
			33	1	00 – 7F	Effect 2 Depth	0 – 127	40	
			34	1	00 – 7F	Effect 2 Speed	0 – 127	40	
			35	1		reserved			
			36	1		reserved			
			37	1		reserved			
			38	1		reserved			
			39	1	00 – 7F	Reverb Depth	0 – 127	00	

TOTAL SIZE = 58

3A (HEX)

\*1: Effective only when the FM organ type (F1-F3) is selected.

\*2: Effective only when the VCM organ type (H1-H3) is selected.

\*3: G Chorus, SPX Chorus, Symphonic, 816 Chorus, VCM Flanger, Cross FB Flanger, VCM Stereo Phaser, Small Phaser, Max90, Dual Phaser, Tremolo, Auto Pan, Simple Rotary, British Combo, British Lead, Small Stereo, Compressor, Auto Wah, Touch Wah, Pedal Wah, Cross Delay, Digital Delay, Analog Delay, Room Reverb, Hall Reverb, Reverse Reverb, Lo-Fi, Ring Modulator, Slicer, LP Filter, Damper Resonance, Harmonic Enhancer

YAMAHA [Stage Keyboard]  
Model YC61 MIDI Implementation Chart

Date :25-SEP-2019  
Version : 1.0

Function...	Transmitted	Recognized	Remarks	
Basic Channel	Default Changed	1 - 16 1 - 16	1 - 16 1 - 16	Memorized
Mode	Default Messages Altered	3 X *****	3 X X	Memorized
Note Number : True voice		0 - 127 *****	0 - 127 0 - 127	
Velocity	Note On Note Off	O 9nH, v=1-127 X 8nH, v=64	O 9nH, v=1-127 O 9nH, v=0 or 8nH	
After Touch	Key's Ch's	X X	X X	
Pitch Bend		O	O	
Control Change	0,32 1 7,11,67,84 64 66 13,14 18-25,27-31 68-70 79-83 85-91 93,94 102-119 1-119	O *2 O X O X O *1 O *1 O *1 O *1 O *1 O *1 O *1 O *1 O *3	O *2 O O O *2 O *2 O *1 O *1 O *1 O *1 O *1 O *1 O *1 X	Bank Select  Sustain Sw Sostenuto
Prog Change : True #		O 0 - 127 *2	O 0 - 7 *2	
System Exclusive		O	O	
Common	: Song Pos. : Song Sel. : Tune	X X X	X X X	
System	: Clock Real Time : Commands	X X	X X	
Aux	: All Sound Off : Reset All Cntrls : Local On/Off Mes- : All Notes Off sages: Active Sense : Reset	X X X X O X	O (120) O (121) X O (123-125) O X	
Notes: *1 receive/transmit if MIDI control mode is on. *2 receive/transmit if switch is on. *3 transmit if assigned to controllers.				

Mode 1 : OMNI ON , POLY  
Mode 3 : OMNI OFF, POLY

Mode 2 : OMNI ON , MONO  
Mode 4 : OMNI OFF, MONO

O : Yes  
X : No

## Apache License 2.0

Copyright (c) 2009-2018 Arm Limited. All rights reserved.

SPDX-License-Identifier: Apache-2.0

Licensed under the Apache License, Version 2.0 (the License); you may not use this file except in compliance with the License. You may obtain a copy of the License at [www.apache.org/licenses/LICENSE-2.0](http://www.apache.org/licenses/LICENSE-2.0)

Unless required by applicable law or agreed to in writing, software distributed under the License is distributed on an AS IS BASIS, WITHOUT WARRANTIES OR CONDITIONS OF ANY KIND, either express or implied. See the License for the specific language governing permissions and limitations under the License.

## The Clear BSD license

The Clear BSD License  
Copyright 1997-2016 Freescale Semiconductor, Inc.  
Copyright 2016-2018 NXP  
All rights reserved.

Redistribution and use in source and binary forms, with or without modification, are permitted (subject to the limitations in the disclaimer below) provided that the following conditions are met:

Redistributions of source code must retain the above copyright notice, this list of conditions and the following disclaimer.

Redistributions in binary form must reproduce the above copyright notice, this list of conditions and the following disclaimer in the documentation and/or other materials provided with the distribution.

Neither the name of the copyright holder nor the names of its contributors may be used to endorse or promote products derived from this software without specific prior written permission.

NO EXPRESS OR IMPLIED LICENSES TO ANY PARTY'S PATENT RIGHTS ARE GRANTED BY THIS LICENSE. THIS SOFTWARE IS PROVIDED BY THE COPYRIGHT HOLDERS AND CONTRIBUTORS "AS IS" AND ANY EXPRESS OR IMPLIED WARRANTIES, INCLUDING, BUT NOT LIMITED TO, THE IMPLIED WARRANTIES OF MERCHANTABILITY AND FITNESS FOR A PARTICULAR PURPOSE ARE DISCLAIMED. IN NO EVENT SHALL THE COPYRIGHT HOLDER OR CONTRIBUTORS BE LIABLE FOR ANY DIRECT, INDIRECT, INCIDENTAL, SPECIAL, EXEMPLARY, OR CONSEQUENTIAL DAMAGES (INCLUDING, BUT NOT LIMITED TO, PROCUREMENT OF SUBSTITUTE GOODS OR SERVICES; LOSS OF USE, DATA, OR PROFITS; OR BUSINESS INTERRUPTION) HOWEVER CAUSED AND ON ANY THEORY OF LIABILITY, WHETHER IN CONTRACT, STRICT LIABILITY, OR TORT (INCLUDING NEGLIGENCE OR OTHERWISE) ARISING IN ANY WAY OUT OF THE USE OF THIS SOFTWARE, EVEN IF ADVISED OF THE POSSIBILITY OF SUCH DAMAGE.

Neem voor details over producten alstublieft contact op met uw dichtstbijzijnde Yamaha-vertegenwoordiging of de geautoriseerde distributeur uit het onderstaande overzicht.

## NORTH AMERICA

### CANADA

**Yamaha Canada Music Ltd.**  
135 Milner Avenue, Toronto, Ontario M1S 3R1,  
Canada  
Tel: +1-416-298-1311

### U.S.A.

**Yamaha Corporation of America**  
6600 Orangethorpe Avenue, Buena Park, CA 90620,  
U.S.A.  
Tel: +1-714-522-9011

## CENTRAL & SOUTH AMERICA

### MEXICO

**Yamaha de México, S.A. de C.V.**  
Av. Insurgentes Sur 1647 Piso 9, Col. San José  
Insurgentes, Delegación Benito Juárez, México,  
D.F., C.P. 03900, México  
Tel: +52-55-5804-0600

### BRAZIL

**Yamaha Musical do Brasil Ltda.**  
Rua Fidêncio Ramos, 302 – Cj 52 e 54 – Torre B –  
Vila Olímpia – CEP 04551-010 – São Paulo/SP,  
Brazil  
Tel: +55-11-3704-1377

### ARGENTINA

**Yamaha Music Latin America, S.A.,  
Sucursal Argentina**  
Olga Cossetini 1553, Piso 4 Norte,  
Madero Este-C1107CEK,  
Buenos Aires, Argentina  
Tel: +54-11-4119-7000

### PANAMA AND OTHER LATIN AMERICAN COUNTRIES/ CARIBBEAN COUNTRIES

**Yamaha Music Latin America, S.A.**  
Edificio Torre Davivienda, Piso: 20  
Avenida Balboa, Marbella, Corregimiento de Bella  
Vista, Ciudad de Panamá, Rep. de Panamá  
Tel: +507-269-5311

## EUROPE

### THE UNITED KINGDOM/IRELAND

**Yamaha Music Europe GmbH (UK)**  
Sherbourne Drive, Tilbrook, Milton Keynes,  
MK7 8BL, U.K.  
Tel: +44-1908-366700

### GERMANY

**Yamaha Music Europe GmbH**  
Siemensstrasse 22-34, 25462 Rellingen, Germany  
Tel: +49-4101-303-0

### SWITZERLAND/LIECHTENSTEIN

**Yamaha Music Europe GmbH, Branch  
Switzerland in Thalwil**  
Seestrasse 18a, 8800 Thalwil, Switzerland  
Tel: +41-44-3878080

### AUSTRIA/CROATIA/CZECH REPUBLIC/ HUNGARY/ROMANIA/SLOVAKIA/ SLOVENIA

**Yamaha Music Europe GmbH, Branch Austria**  
Schleiergasse 20, 1100 Wien, Austria  
Tel: +43-1-60203900

### POLAND

**Yamaha Music Europe GmbH**  
Sp.z o.o. Oddział w Polsce  
ul. Wielicka 52, 02-657 Warszawa, Poland  
Tel: +48-22-880-08-88

### BULGARIA

**Dinacord Bulgaria LTD.**  
Bul. Iskarsko Schose 7 Targowski Zentar Ewropa  
1528 Sofia, Bulgaria  
Tel: +359-2-978-20-25

### MALTA

**Olimpus Music Ltd.**  
Valletta Road, Mosta MST9010, Malta  
Tel: +356-2133-2093

### NETHERLANDS/BELGIUM/ LUXEMBOURG

**Yamaha Music Europe, Branch Benelux**  
Clarissenhof 5b, 4133 AB Vianen, The Netherlands  
Tel: +31-347-358040

### FRANCE

**Yamaha Music Europe**  
7 rue Ambroise Croizat, Zone d'activités de Pariest,  
77183 Croissy-Beaubourg, France  
Tel: +33-1-6461-4000

### ITALY

**Yamaha Music Europe GmbH, Branch Italy**  
Via Tinelli N.67/69 20855 Gerno di Lesmo (MB),  
Italy  
Tel: +39-039-9065-1

### SPAIN/PORTUGAL

**Yamaha Music Europe GmbH Ibérica, Sucursal  
en España**  
Ctra. de la Coruña km. 17,200, 28231  
Las Rozas de Madrid, Spain  
Tel: +34-91-639-88-88

### GREECE

**Philippou Nakas S.A. The Music House**  
19th klm. Leof. Lavriou 190 02 Peania – Attiki,  
Greece  
Tel: +30-210-6686260

### SWEDEN

**Yamaha Music Europe GmbH Germany filial  
Scandinavia**  
JA Wettergrensgata 1, 400 43 Göteborg, Sweden  
Tel: +46-31-89-34-00

### DENMARK

**Yamaha Music Denmark,  
Filial of Yamaha Music Europe GmbH, Tyskland**  
Generatorvej 8C, ST. TH., 2860 Søborg, Denmark  
Tel: +45-44-92-49-00

### FINLAND

**F-Musiikki Oy**  
Antaksentie 4  
FI-01510 Vantaa, Finland  
Tel: +358 (0)96185111

### NORWAY

**Yamaha Music Europe GmbH Germany -  
Norwegian Branch**  
Grini Næringspark 1, 1332 Østerås, Norway  
Tel: +47-6716-7800

### ICELAND

**Hljóðfaerahúsid Ehf.**  
Sidumula 20  
IS-108 Reykjavik, Iceland  
Tel: +354-525-5050

### CYPRUS

**Nakas Music Cyprus Ltd.**  
Nikis Ave 2k  
1086 Nicosia  
Tel: + 357-22-511080  
**Major Music Center**  
21 Ali Riza Ave. Ortakoy  
P.O.Box 475 Lefkoşa, Cyprus  
Tel: (392) 227 9213

### RUSSIA

**Yamaha Music (Russia) LLC.**  
Room 37, entrance 7, bld. 7, Kievskaya street,  
Moscow, 121059, Russia  
Tel: +7-495-626-5005

### OTHER EUROPEAN COUNTRIES

**Yamaha Music Europe GmbH**  
Siemensstrasse 22-34, 25462 Rellingen, Germany  
Tel: +49-4101-303-0

## AFRICA

**Yamaha Music Gulf FZE**  
JAFZA-16, Office 512, P.O.Box 17328,  
Jebel Ali FZE, Dubai, UAE  
Tel: +971-4-801-1500

## MIDDLE EAST

### TURKEY

**Yamaha Music Europe GmbH**  
Merkezi Almanya Türkiye İstanbul Şubesi  
Mor Sumbul Sokak Varyap Meridian Business  
1.Blok No:1 113-114-115  
Bati Atasehir İstanbul, Turkey  
Tel: +90-216-275-7960

### ISRAEL

**RBX International Co., Ltd.**  
P.O Box 10245, Petach-Tikva, 49002  
Tel: (972) 3-925-6900

### OTHER COUNTRIES

**Yamaha Music Gulf FZE**  
JAFZA-16, Office 512, P.O.Box 17328,  
Jebel Ali FZE, Dubai, UAE  
Tel: +971-4-801-1500

## ASIA

### THE PEOPLE'S REPUBLIC OF CHINA

**Yamaha Music & Electronics (China) Co., Ltd.**  
2F, Yunhedasha, 1818 Xinzha-lu, Jingan-qu,  
Shanghai, China  
Tel: +86-400-051-7700

### HONG KONG

**Tom Lee Music Co., Ltd.**  
11/F., Silvercord Tower 1, 30 Canton Road,  
Tsimshatsui, Kowloon, Hong Kong  
Tel: +852-2737-7688

### INDIA

**Yamaha Music India Private Limited**  
P-401, JMD Megapolis, Sector-48, Sohna Road,  
Gurugram-122018, Haryana, India  
Tel: +91-124-485-3300

### INDONESIA

**PT. Yamaha Musik Indonesia (Distributor)**  
Yamaha Music Center Bldg. Jalan Jend. Gatot  
Subroto Kav. 4, Jakarta 12930, Indonesia  
Tel: +62-21-520-2577

### KOREA

**Yamaha Music Korea Ltd.**  
11F, Prudential Tower, 298, Gangnam-daero,  
Gangnam-gu, Seoul, 06253, Korea  
Tel: +82-2-3467-3300

### MALAYSIA

**Yamaha Music (Malaysia) Sdn. Bhd.**  
No.8, Jalan Perbandaran, Kelana Jaya, 47301  
Petaling Jaya, Selangor, Malaysia  
Tel: +60-3-78030900

### SINGAPORE

**Yamaha Music (Asia) Private Limited**  
Block 202 Hougang Street 21, #02-00,  
Singapore 530202, Singapore  
Tel: +65-6740-9200

### TAIWAN

**Yamaha Music & Electronics Taiwan Co., Ltd.**  
2F., No.1, Yuandong Rd., Banqiao Dist.,  
New Taipei City 22063, Taiwan (R.O.C.)  
Tel: +886-2-7741-8888

### THAILAND

**Siam Music Yamaha Co., Ltd.**  
3, 4, 15, 16th Fl., Siam Motors Building,  
891/1 Rama 1 Road, Wangmai,  
Pathumwan, Bangkok 10330, Thailand  
Tel: +66-2215-2622

### VIETNAM

**Yamaha Music Vietnam Company Limited**  
15th Floor, Nam A Bank Tower, 201-203 Cach  
Mang Thang Tam St., Ward 4, Dist.3,  
Ho Chi Minh City, Vietnam  
Tel: +84-28-3818-1122

### OTHER ASIAN COUNTRIES

[https://asia-latinamerica-mea.yamaha.com/  
index.html](https://asia-latinamerica-mea.yamaha.com/index.html)

## OCEANIA

### AUSTRALIA

**Yamaha Music Australia Pty. Ltd.**  
Level 1, 80 Market Street, South Melbourne,  
VIC 3205 Australia  
Tel: +61-3-9693-5111

### NEW ZEALAND

**Music Works LTD**  
P.O.BOX 6246 Wellesley, Auckland 4680,  
New Zealand  
Tel: +64-9-634-0099

### COUNTRIES AND TRUST

### TERRITORIES IN PACIFIC OCEAN

[https://asia-latinamerica-mea.yamaha.com/  
index.html](https://asia-latinamerica-mea.yamaha.com/index.html)

