

CHIMES
YCH7118 YCH6118

CHIME STAND
YCHS7118 YCHS7106

取扱説明書

Owner's Manual

Benutzerhandbuch

Mode d'emploi

Manual de instrucciones

Manual do Proprietário

Руководство пользователя

使用说明书

使用説明書

사용설명서

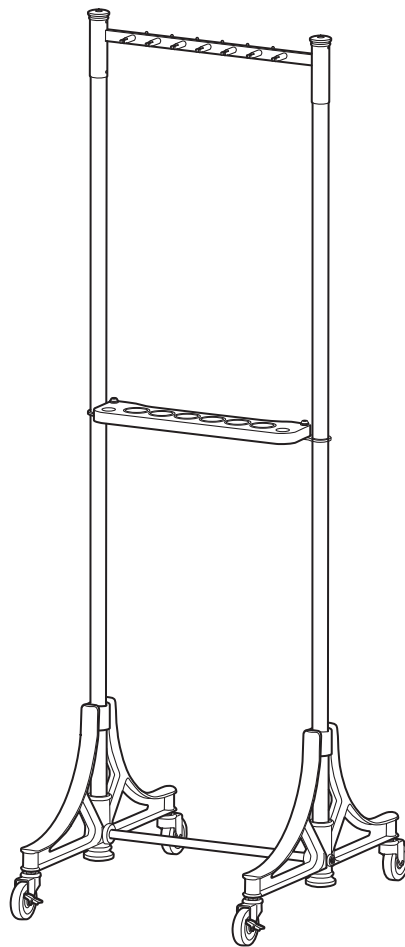

YCHS7106

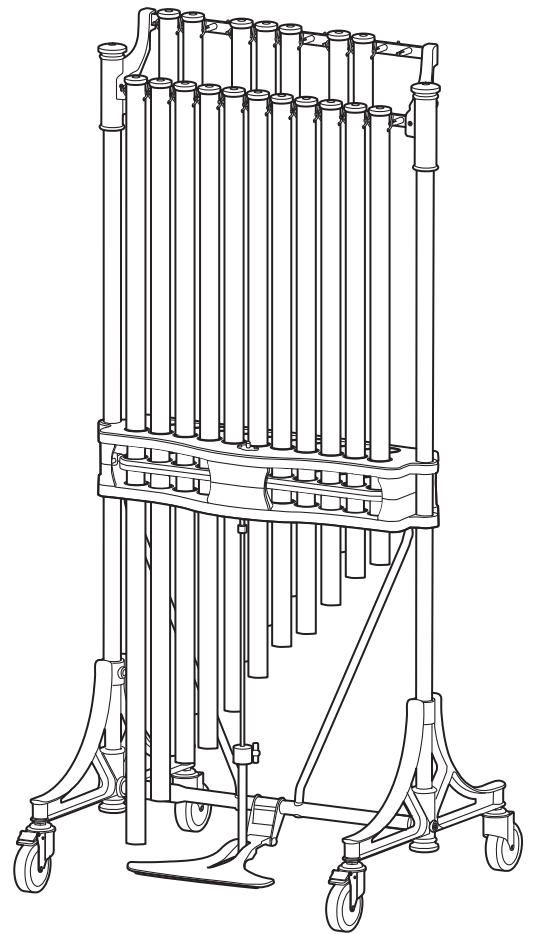

YCH7118

注意事项

在继续操作之前请仔细阅读

请将此说明书保存在安全并易于获得的位置，以供将来参考。

警告

为了避免因管钟翻倒、跌落、组件失控或零件掉落导致的严重人身伤害甚至死亡，请务必遵守下列基本注意事项。

移动乐器

- 除非移动或运输管钟，否则锁定脚轮。
- 在移动或运输管钟时务必保证有足够数量的人员。
- 使用脚轮时，管钟只能在光滑平整的表面上移动。如图所示，始终支撑边柱，缓慢移动管钟。切勿在倾斜、不稳或砾石表面上移动管钟。

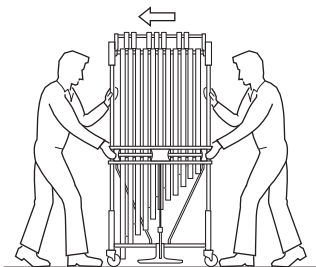

- 切勿在移动或运输管钟时奔跑。否则可能导致管钟失控，撞到障碍物或墙壁并造成严重人身伤害。
- 如果已安装音管，请勿抬起管钟或带着管钟上下楼梯。仅在拆卸音管后移动管钟。
- 如果您发现脚轮中存在以下任何异常情况，应立即停止使用。
 - 某个脚轮在移动过程中停止转动。
 - 限位器表现异常。这些情况可能导致管钟移动或翻倒，造成人身伤害。

操作

- 如果儿童要操作乐器，确保有监护人或指导者陪伴儿童。否则儿童可能受到伤害。
- 每次演奏之前，务必确认金属线完好，并且所有金属线均已正确固定。如有损坏，更换相应金属线。否则可能导致音管掉落，并造成人身伤害。
- 切勿在不稳（不均匀或非水平平面，或是摇晃的桌子或底座）位置安装本产品。否则，产品可能翻倒，造成人身伤害。
- 切勿倚靠或攀爬本乐器。否则，产品可能翻倒或破裂，造成人身伤害。
- 发生地震时请勿走到管钟附近。地震期间摇晃强烈可能导致管钟移动或翻倒，造成人身伤害。

注意

请始终遵循以下基本注意事项，避免对您或他人造成人身伤害，或损坏乐器或其他财产。这些注意事项包括但不限于以下内容：

移动乐器

- 在运输管钟时，确保所有脚轮锁定已解开。

组装

- 从包装中取出管钟，抬起并组装支架时，始终保证有两个或以上的人员进行。否则可能导致管钟损坏或翻倒，并造成人身伤害。
- 按照本说明书中的组装说明以正确顺序组装管钟。否则可能导致管钟翻倒，并造成人身伤害。
- 务必定期拧紧螺钉或螺栓。否则可能导致演奏时管钟错位、产生噪音，还可能造成人身伤害。
- 仅使用指定的管钟支架。否则可能导致音管掉落，并造成人身伤害。
- 注意音管的尖锐边缘或内部表面，这些位置可能对手指造成伤害。

操作

- 处理音管时应小心谨慎，不要让它们掉落。在搬运和安装或拆卸音管时以及更换金属线时应格外小心。否则可能会损坏音管，并造成人身伤害。
- 请勿肆意挥动管钟槌。可能导致人身伤害或损坏周边物体。
- 务必定期检查螺钉和螺栓是否松动。使用 YCHS7106 附带的六角扳手。YCHS7106 以外的型号，使用已有的六角扳手或咨询有资质的 Yamaha 维修人员。
- 将螺栓等小部件放置在远离儿童的位置。否则，儿童可能意外误食。
- 如果金属线或聚四氟乙烯音管损坏，请立即更换。咨询您的 Yamaha 经销商，获取替换部件和维修服务。
- 请勿裸手接触已磨损的金属线。
- 在演奏乐器之前，确保所有音管的金属线都已正确地连接到支架。否则可能导致音管掉落，并造成人身伤害。
- 请勿将手指、手掌或脚插入脚轮、高度调节机构或制音器活动部分的任何间隙。否则可能导致手指 / 手掌 / 脚受伤，并造成人身伤害。

须知

- 搬运管钟时，从管钟支架上取下所有音管。取下音管后，用软布包裹，以防止搬运过程中发生刮伤。
- 在演奏或存放乐器时，安装好所有音管。如果只安装了一部分，制音器可能会快速劣化或出现不一致。
- 在有足够空间的地方进行音管的安装或拆卸，以避免音管与其他物体接触。
- 运输或移动乐器时，请勿使其受到强烈冲击。
- 如果音管被划伤或弯曲，其音高和 / 或音调可能发生改变。小心操作以避免发生。
- 演奏管钟时，敲击塞头。请勿使用管钟槌直接敲击音管。否则，可能会损坏音管。

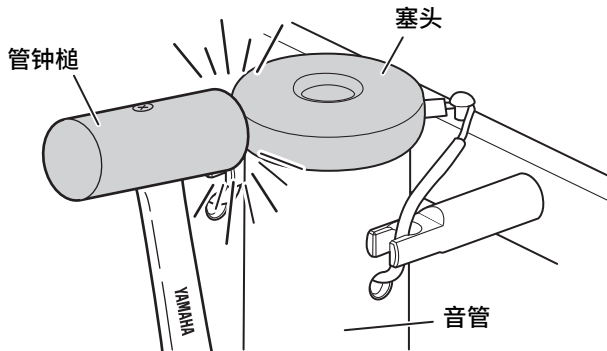

- 请勿使用管钟槌之外的琴槌演奏管钟。否则，可能会损坏音管。
- 请勿将管钟槌用于演奏管钟目的之外的用途。
- 务必将管钟始终安放于平坦、稳定的表面。管钟处于倾斜表面的情况下不能正常发声。
- 请勿踩踏或在制音器踏板上放置重物。否则，可能会损坏制音器。
- 不演奏管钟时，使用音管接触制音器。可以防止音管与周围乐器的声音共振。
- 请勿将管钟放在高温或高湿的环境中。
- 清洁产品时，使用柔软的干布进行擦拭。请勿使用稀释剂或抛光剂。

信息

- 由于暴露在空气中，音管可能随着时间的推移而变色，但不会影响音质。
- 使用正确组合的音管和管钟支架。当 YCH6118 的音管安装在上 YCHS7118 时，制音器踏板不能缩短混响。
- 说明书示意图仅作说明目的，可能与实际乐器有些许不同。
- 本使用说明书中所使用的公司名和产品名都是各自公司的商标或注册商标。

保护环境

如果需要废弃设备时，请与本地相关机构联系，获取正确的废弃方法。

请勿将设备随意丢弃或作为生活垃圾处理。

简介

感谢您购买 Yamaha YCH 系列管钟。

YCH7118 是 YCHS7118 支架和 YCHT7118 音管的组合。

YCH6118 是 YCHS6118 支架和 YCHT6118 音管的组合。

本说明书中的产品名称使用的是组合名称。

附件

- 管钟槌 × 2 (包含在 YCH7118 和 YCH6118 内)
- 防尘罩 × 1 (包含在 YCH7118 和 YCH6118 内)
- 螺栓 × 4 (包含在 YCHS7106 内)
- 5 mm 六角扳手 × 1 (包含在 YCHS7106 内)
- 橡胶垫 × 2 (包含在 YCHS7106 内)
- 使用说明书 × 1 (本书)
- Yamaha 代理商或授权经销商名单 × 1

部件名称

YCH7118 YCH6118 YCHS7118

虽然插图显示 YCH7118，但信息适用于所有型号（除非另有说明）。

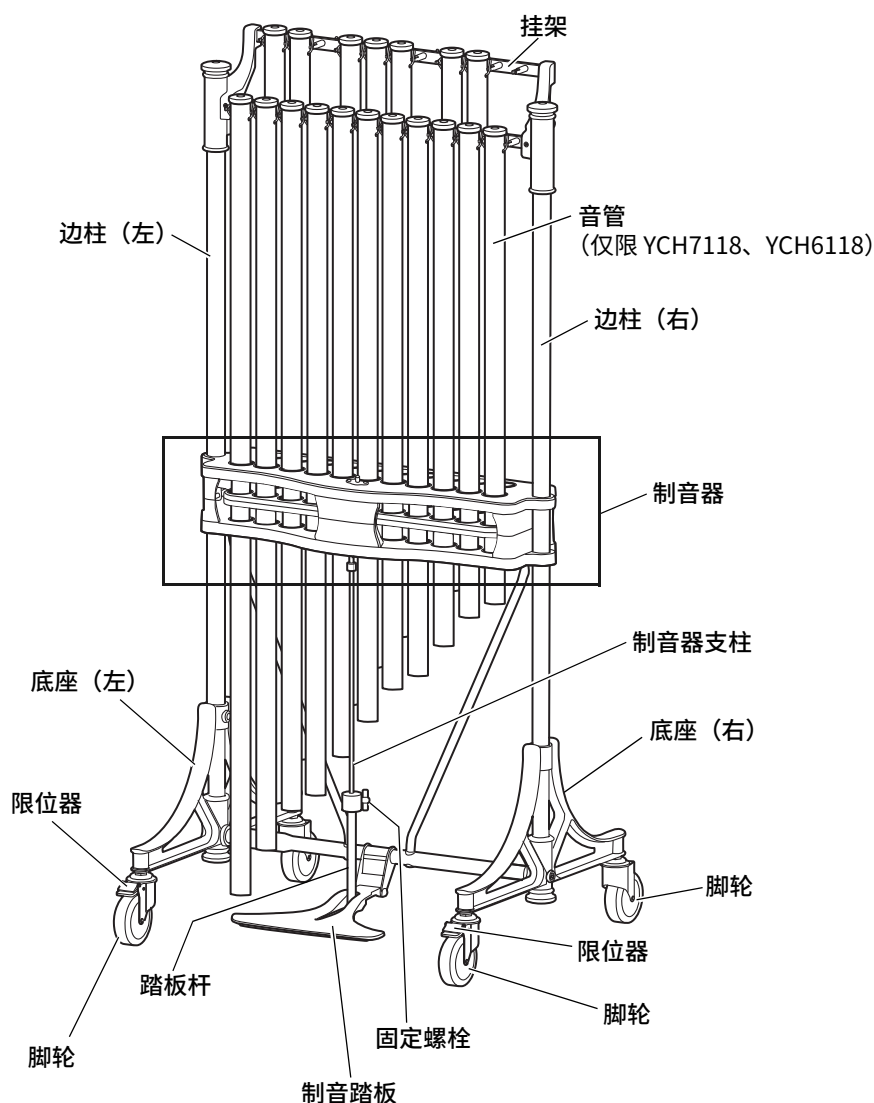

YCHS7106

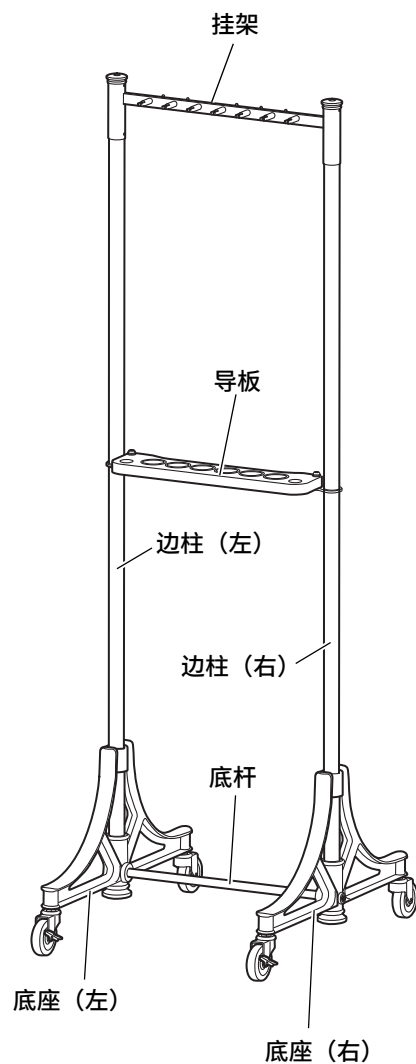

组装步骤

■ 组装支架：YCH7118、YCH6118、YCHS7118

YCH7118、YCH6118 和 YCHS7118 均已包装并组装好。



从包装中取出管钟并抬起时，始终保证有两个或以上的人员进行。

1. 从包装中取出支架，然后放于平坦、稳定的表面。
2. 用脚踩下脚轮限位器以锁定脚轮。

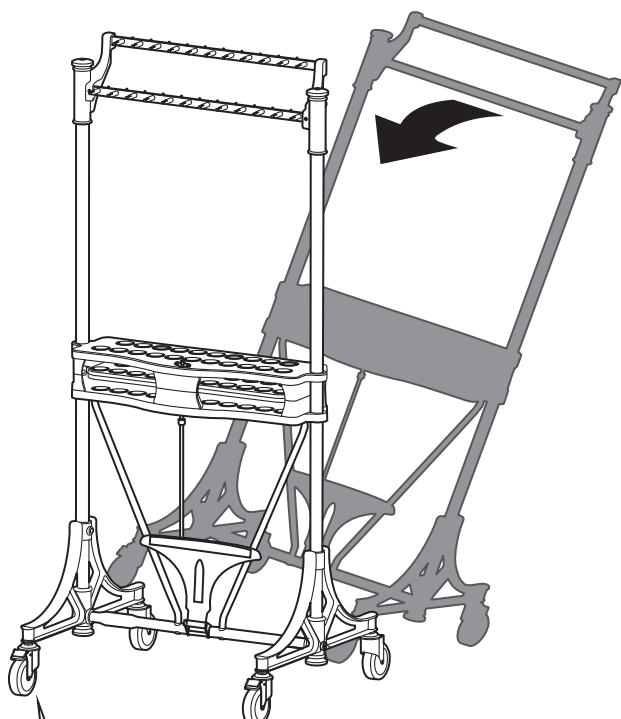

此限位器在锁定和解锁之间切换。
(踩下以锁定。)

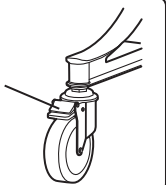

3. 降下制音踏板。

要降下制音踏板，松开固定螺栓，降下踏板，然后再次拧紧固定螺栓。

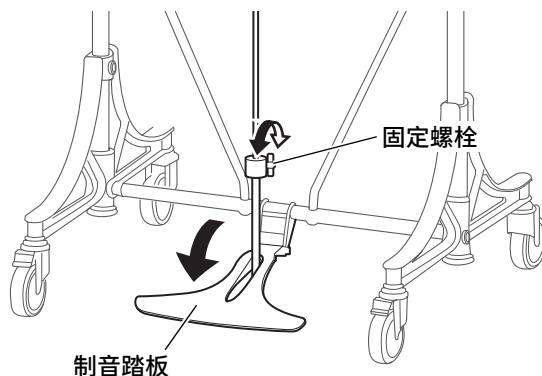

4. 按照“调整制音踏板 (YCH7118、YCH6118、YCHS7118)” (第 8 页) 中的说明调节制音踏板踩下深度。

5. 松开制音器。

要松开制音器，踩下制音踏板的同时推动制音器限位器，然后松开踏板。

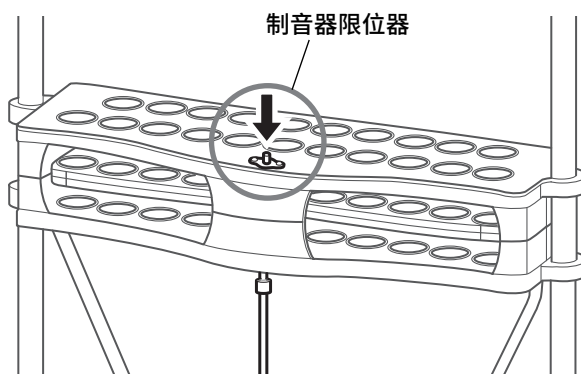

6. 按照“安装音管” (第 7 页) 中的组装说明安装音管。

组装步骤

■ 组装支架：YCHS7106



当组装管钟时，始终保证有两个或以上的人员进行。

1. 用底杆将左右底座连在一起。

将底杆完全插入底座的孔中，然后使用附带的六角扳手拧紧螺栓以进行固定。

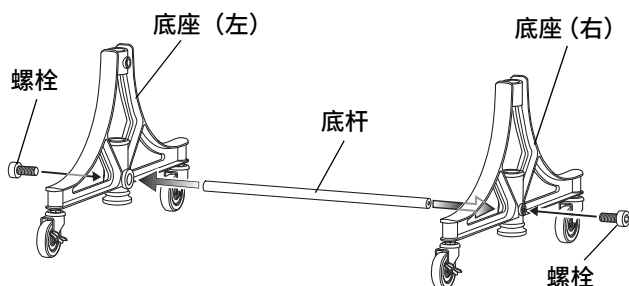

2. 锁定左右脚轮的限位器。

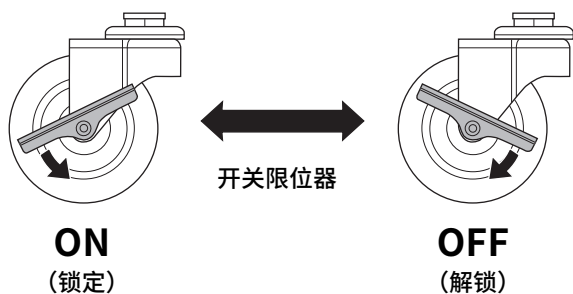

3. 将边柱插入底座，使挂架、导板和带限位器的脚轮位于演奏者一侧。

将边柱的螺栓孔与底座的螺栓孔对齐，然后使用随附的螺栓暂时固定。

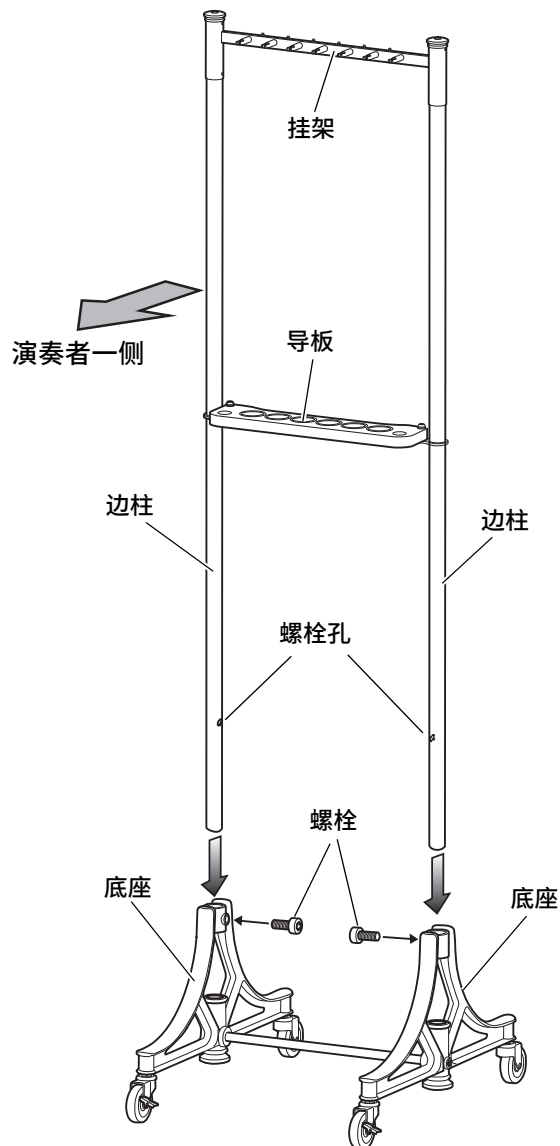

4. 拧紧在步骤 3 中暂时固定的 2 颗螺栓。

5. 根据“安装音管”（第 7 页）将音管装到挂架。

注

· 如果您使用音管 YCHT7149A 或 YCHT7150A#（定制产品），音管可能会在运输途中连接到底座条上。在这种情况下，请将随附的橡胶垫安装到底座条上以提供缓冲。

■ 安装音管

在松开制音器的情况下安装音管。

1. 将音管放于平坦、稳定的表面。
为防止损坏音管，在放置音管的地板上先放一块软布。
2. 撕掉音管表面的保护膜。
3. 将显示在每个音管上的音符名称面向演奏者。将金属线插入到音管一侧的挂钩上的凹槽中；然后将其钩在位于挂钩顶部的圆头铆钉上；然后将金属线插入到音管另一侧的挂钩上的凹槽中。
确保圆头铆钉和挂钩安全地固定住接线。

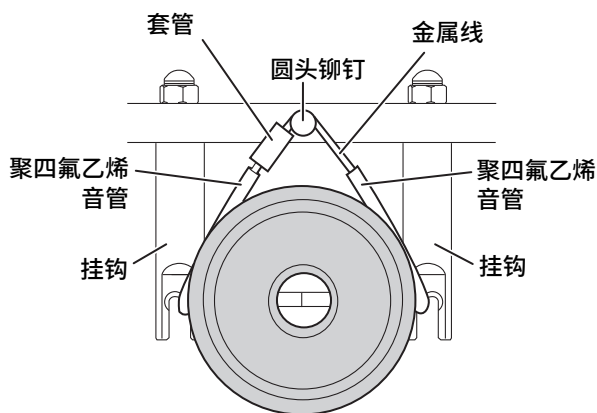
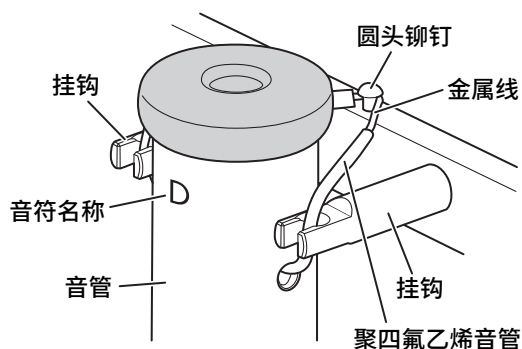

须知

- 调整金属线的位置，使聚四氟乙烯音管覆盖的部分被挂钩钩住，并且使金属线上的套管不会干扰圆头铆钉或音管。（参阅上图中的推荐位置。）

为了更轻松顺利地将音管挂在挂钩上，我们建议您先悬挂临时音的音管 (C#53 - D#67)，然后悬挂自然音的音管 (C52 - F69)。这样一来，音管就不太可能互相干扰。

YCH7118、YCH6118、YCHS7118

通常，如下图所示排列音管。填充灰色的地方不使用。

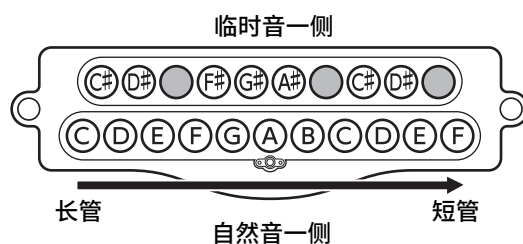

要拆分乐器，请按照安装步骤的相反顺序操作。

演奏前准备

务必在平坦、稳定的表面演奏管钟。

使用 YCH7118、YCH6118 和 YCHS7118 的情况下，如果在松开制音器时某些音管与毛毡接触，将管钟置于平坦、稳定的表面。

使用 YCHS7106 的情况下，将管钟放置在某些音管不与导板接触的位置。

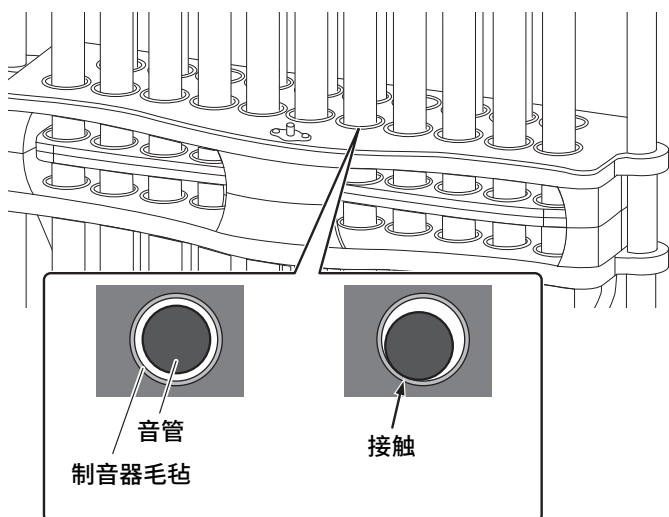

■ 调整制音踏板 (YCH7118、YCH6118、YCHS7118)

制音器用毛毡保持音管，以缩短管钟声音的混响。踩下制音踏板时，制音器被释放，听到混响。松开制音踏板时，制音器继续工作，混响停止。

可通过以下步骤调节制音踏板的位置。

1. 松开固定螺栓。
2. 调节制音踏板的位置。
3. 拧紧固定螺栓以固定制音踏板。

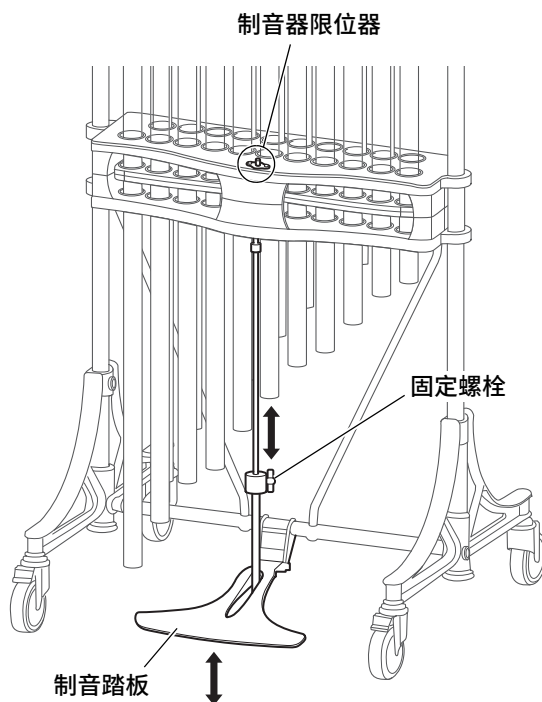

● 使用制音器限位器

您可以在踩下制音踏板的同时推动制音器限位器来保持制音器的释放。要释放制音器限位器，再次踩下制音踏板。

注

- 当踩下踏板的深度不足时，不能推入制音器限位器。在这种情况下，调节制音踏板位置以便完全踩下踏板。

故障排除

制音器不释放

- 按下制音器限位器的同时松开制音踏板。
- 当踩下制音踏板的深度不足时，不能推入制音器限位器。在这种情况下，调节制音踏板位置以便完全踩下踏板。

有噪音、音质不好

- 务必将管钟置于平坦、稳定的表面。
- 如果金属线损坏，请使用未损坏的金属线替换。咨询您的 Yamaha 经销商，获取替换部件。

音管混响不停止。

- (仅限 YCH7118、YCH6118 和 YCHS7118) 如果感到制音器劣化并且变薄，请咨询您的 Yamaha 经销商。

保养润滑脂

每年至少一次或根据需要在以下指定的位置涂抹少量润滑脂。建议使用喷雾型锂基润滑脂。

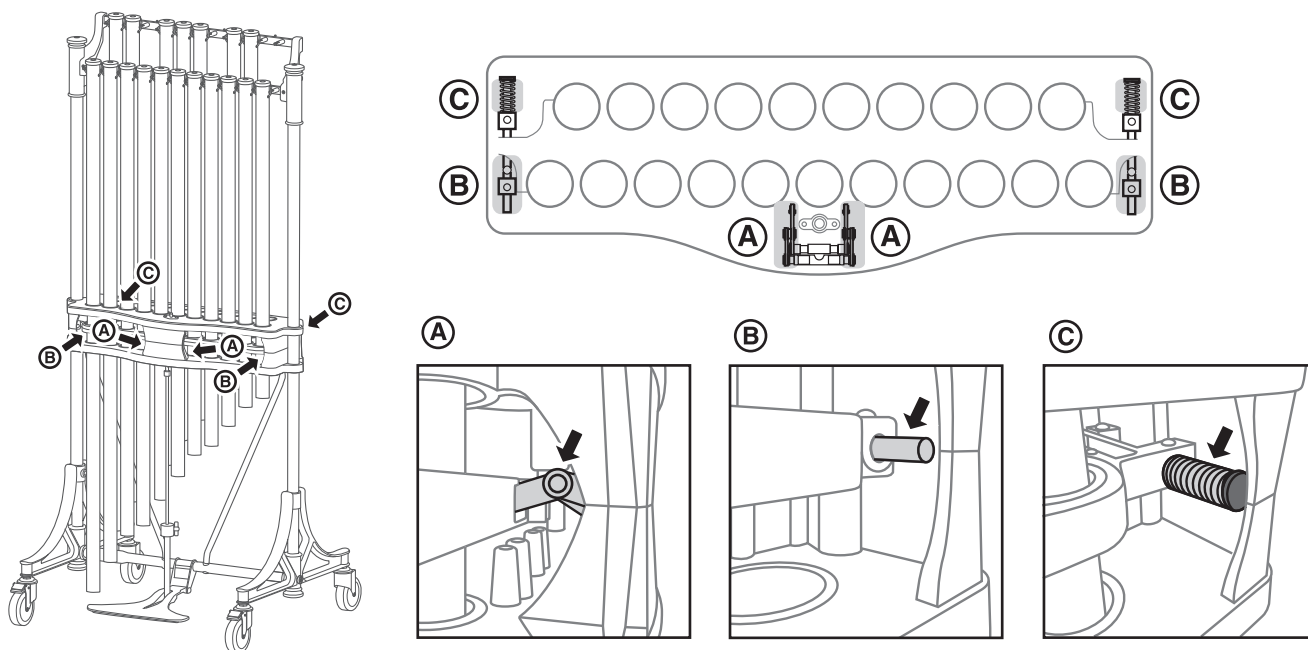

技术规格

	YCH7118	YCH6118	YCHS7118	YCHS7106
范围	C52-F69	C52-F69	-	-
音管直径 (mm)	38.1	31.8	-	-
尺寸 (cm) 宽×深×高	80 × 71 × 177	80 × 71 × 166	80 × 71 × 176	56 × 68 × 181
音高 (Hz)	A=442	A=442	-	-
制音器	有	有	有	-
重量 (kg)	84	63	31	16

* 本说明书的内容为出版时最新的技术规格。请至 Yamaha 网站下载最新版本的使用说明书。

雅马哈乐器音响（中国）投资有限公司

上海市静安区新闻路1818号云和大厦2楼

客户服务热线：4000517700

公司网址：<http://www.yamaha.com.cn>

制造商：雅马哈株式会社

制造商地址：日本静冈县滨松市中央区中泽町10-1

进口商：雅马哈乐器音响（中国）投资有限公司

进口商地址：上海市静安区新闻路1818号云和大厦2楼

原产地：日本

©2019 Yamaha Corporation

Published 02/2024

2024年2月发行

IPTO-A0

VGW4580