

# Clavinova®

## CLP-320 OWNER'S MANUAL BEDIENUNGSANLEITUNG MODE D'EMPLOI MANUAL DE INSTRUCCIONES

ENGLISH

DEUTSCH

FRANÇAIS

ESPAÑOL

EN  
DE  
FR  
ES**IMPORTANT**

—Check your power supply—

Make sure that your local AC mains voltage matches the voltage specified on the name plate on the bottom panel. In some areas a voltage selector may be provided on the bottom panel of the main keyboard unit near the power cord. Make sure that the voltage selector is set for the voltage in your area. The voltage selector is set at 240V when the unit is initially shipped. To change the setting use a "minus" screwdriver to rotate the selector dial so that the correct voltage appears next to the pointer on the panel.

For information on assembling the keyboard stand, refer to the instructions at the end of this manual.

**WICHTIG**

—Überprüfen Sie Ihren Netzanschluss—

Vergewissern Sie sich, dass die Spannung in Ihrem örtlichen Stromnetz mit der Spannung übereinstimmt, die auf dem Typenschild auf der Unterseite des Instruments angegeben ist. In bestimmten Regionen ist auf der Unterseite des Keyboards in der Nähe des Netzkabels ein Spannungswähler angebracht. Vergewissern Sie sich, dass der Spannungswähler auf die Spannung Ihres lokalen Stromnetzes eingestellt ist. Dieser Spannungswähler ist bei Auslieferung auf 240 V eingestellt. Sie können die Einstellung mit einem Schlitzschraubenzieher ändern. Drehen Sie dazu den Wählschalter, bis der Pfeil auf dem Instrument auf die richtige Spannung zeigt.

Weitere Informationen über die Montage des Keyboard-Ständers erhalten Sie in den Anweisungen am Ende dieses Handbuchs.

**IMPORTANT**

—Contrôler la source d'alimentation—

Vérifiez que la tension spécifiée sur le panneau inférieur correspond à la tension du secteur. Dans certaines régions, l'instrument peut être équipé d'un sélecteur de tension situé sur le panneau inférieur du clavier à proximité du cordon d'alimentation.

Vérifiez que ce sélecteur est bien réglé en fonction de la tension secteur de votre région. Le sélecteur de tension est réglé sur 240 V au départ d'usine. Pour modifier ce réglage, utilisez un tournevis à lame plate pour tourner le sélecteur afin de mettre l'indication correspondant à la tension de votre région vis à vis du repère triangulaire situé sur le panneau.

Pour obtenir des informations sur l'assemblage du support du clavier, reportez-vous aux instructions à la fin de ce manuel.

**IMPORTANTE**

—Verifique la alimentación de corriente—

Asegúrese de que tensión de alimentación de CA de su área corresponde con la tensión especificada en la placa de características del panel inferior. En algunas zonas puede haberse incorporado un selector de tensión en el panel inferior de la unidad del teclado principal, cerca del cable de alimentación. Asegúrese de que el selector de tensión esté ajustado a la tensión de su área. El selector de tensión se ajusta a 240V cuando la unidad sale de fábrica. Para cambiar el ajuste, emplee un destornillador de cabeza "recta" para girar el selector de modo que aparezca la tensión correcta al lado del indicador del panel.

Para información sobre el montaje del soporte del teclado, consulte las instrucciones al final de este manual.

# SPECIAL MESSAGE SECTION

**PRODUCT SAFETY MARKINGS:** Yamaha electronic products may have either labels similar to the graphics shown below or molded/stamped facsimiles of these graphics on the enclosure. The explanation of these graphics appears on this page. Please observe all cautions indicated on this page and those indicated in the safety instruction section.

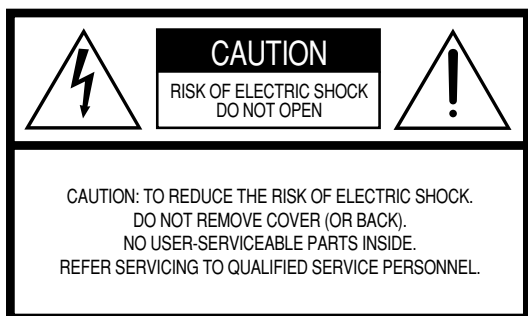

See bottom of Keyboard enclosure for graphic symbol markings.



The exclamation point within the equilateral triangle is intended to alert the user to the presence of important operating and maintenance (servicing) instructions in the literature accompanying the product.

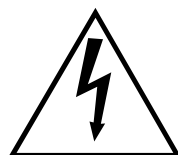

The lightning flash with arrowhead symbol, within the equilateral triangle, is intended to alert the user to the presence of uninsulated “dangerous voltage” within the product’s enclosure that may be of sufficient magnitude to constitute a risk of electrical shock.

**IMPORTANT NOTICE:** All Yamaha electronic products are tested and approved by an independent safety testing laboratory in order that you may be sure that when it is properly installed and used in its normal and customary manner, all foreseeable risks have been eliminated. DO NOT modify this unit or commission others to do so unless specifically authorized by Yamaha. Product performance and/or safety standards may be diminished. Claims filed under the expressed warranty may be denied if the unit is/has been modified. Implied warranties may also be affected.

**SPECIFICATIONS SUBJECT TO CHANGE:** The information contained in this manual is believed to be correct at the time of printing. However, Yamaha reserves the right to change or modify any of the specifications without notice or obligation to update existing units.

**ENVIRONMENTAL ISSUES:** Yamaha strives to produce products that are both user safe and environmentally friendly. We sincerely believe that our products and the production methods used to produce them, meet these goals. In keeping with both the letter and the spirit of the law, we want you to be aware of the following:

92-469 ① (bottom)

**Battery Notice:** This product MAY contain a small non-rechargeable battery which (if applicable) is soldered in place. The average life span of this type of battery is approximately five years. When replacement becomes necessary, contact a qualified service representative to perform the replacement.

**Warning:** Do not attempt to recharge, disassemble, or incinerate this type of battery. Keep all batteries away from children. Dispose of used batteries promptly and as regulated by applicable laws. Note: In some areas, the servicer is required by law to return the defective parts. However, you do have the option of having the servicer dispose of these parts for you.

**Disposal Notice:** Should this product become damaged beyond repair, or for some reason its useful life is considered to be at an end, please observe all local, state, and federal regulations that relate to the disposal of products that contain lead, batteries, plastics, etc.

**NOTICE:** Service charges incurred due to lack of knowledge relating to how a function or effect works (when the unit is operating as designed) are not covered by the manufacturer’s warranty, and are therefore the owners responsibility. Please study this manual carefully and consult your dealer before requesting service.

**NAME PLATE LOCATION:** The graphic below indicates the location of the name plate. The model number, serial number, power requirements, etc., are located on this plate. You should record the model number, serial number, and the date of purchase in the spaces provided below and retain this manual as a permanent record of your purchase.

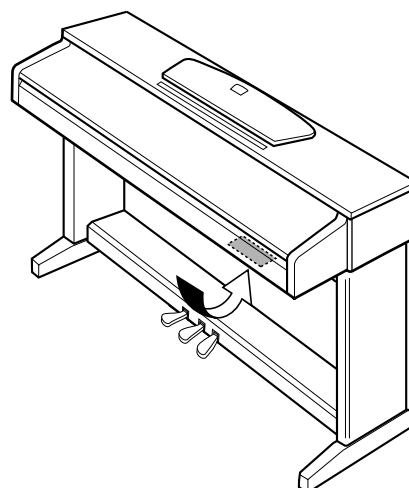

CLP-320

Model \_\_\_\_\_

Serial No. \_\_\_\_\_

Purchase Date \_\_\_\_\_

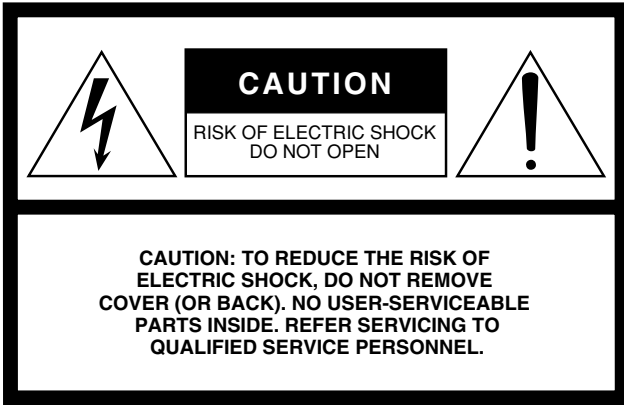

The above warning is located on the bottom side of the unit.

## Explanation of Graphical Symbols

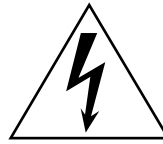

The lightning flash with arrowhead symbol within an equilateral triangle is intended to alert the user to the presence of uninsulated “dangerous voltage” within the product’s enclosure that may be of sufficient magnitude to constitute a risk of electric shock to persons.



The exclamation point within an equilateral triangle is intended to alert the user to the presence of important operating and maintenance (servicing) instructions in the literature accompanying the product.

## IMPORTANT SAFETY INSTRUCTIONS

- 1 Read these instructions.
- 2 Keep these instructions.
- 3 Heed all warnings.
- 4 Follow all instructions.
- 5 Do not use this apparatus near water.
- 6 Clean only with dry cloth.
- 7 Do not block any ventilation openings. Install in accordance with the manufacturer’s instructions.
- 8 Do not install near any heat sources such as radiators, heat registers, stoves, or other apparatus (including amplifiers) that produce heat.
- 9 Do not defeat the safety purpose of the polarized or grounding-type plug. A polarized plug has two blades with one wider than the other. A grounding type plug has two blades and a third grounding prong. The wide blade or the third prong are provided for your safety. If the provided plug does not fit into your outlet, consult an electrician for replacement of the obsolete outlet.
- 10 Protect the power cord from being walked on or pinched particularly at plugs, convenience receptacles, and the point where they exit from the apparatus.
- 11 Only use attachments/accessories specified by the manufacturer.
- 12 Use only with the cart, stand, tripod, bracket, or table specified by the manufacturer, or sold with the apparatus. When a cart is used, use caution when moving the cart/apparatus combination to avoid injury from tip-over.
- 13 Unplug this apparatus during lightning storms or when unused for long periods of time.
- 14 Refer all servicing to qualified service personnel. Servicing is required when the apparatus has been damaged in any way, such as power-supply cord or plug is damaged, liquid has been spilled or objects have fallen into the apparatus, the apparatus has been exposed to rain or moisture, does not operate normally, or has been dropped.



### WARNING

TO REDUCE THE RISK OF FIRE OR ELECTRIC SHOCK, DO NOT EXPOSE THIS APPARATUS TO RAIN OR MOISTURE.

(98-6500)

# PRECAUTIONS D'USAGE

## PRIERE DE LIRE ATTENTIVEMENT AVANT DE PROCEDER A TOUTE MANIPULATION

\* Rangez soigneusement ce manuel pour pouvoir le consulter ultérieurement.



### AVERTISSEMENT

Veillez à toujours observer les précautions élémentaires énumérées ci-après pour éviter de graves blessures, voire la mort, causées par l'électrocution, les courts-circuits, les dégâts, les incendies et autres accidents. La liste des précautions données ci-dessous n'est pas exhaustive :

#### Alimentation/cordon d'alimentation

- Utilisez seulement la tension requise par l'instrument. Celle-ci est imprimée sur la plaque du constructeur de l'instrument.
- Vérifiez périodiquement l'état de la prise électrique, dépoussiérez-la et nettoyez-la.
- Utilisez uniquement le cordon/fiche d'alimentation livré avec l'appareil.
- Ne laissez pas le cordon d'alimentation à proximité des sources de chaleur, telles que radiateurs et appareils chauffants. Evitez de tordre et plier excessivement le cordon ou de l'endommager de façon générale, de même que de placer dessus des objets lourds ou de le laisser traîner là où l'on marchera dessus ou se prendra les pieds dedans ; ne déposez pas dessus d'autres câbles enroulés.

#### Ne pas ouvrir

- N'ouvrez pas l'instrument et ne tentez pas d'en démonter les éléments internes ou de les modifier de quelque façon que ce soit. Aucun des éléments internes de l'instrument ne prévoit d'intervention de l'utilisateur. Si l'instrument donne des signes de mauvais fonctionnement, mettez-le immédiatement hors tension et donnez-le à réviser au technicien Yamaha.

#### Avertissement en cas de présence d'eau

- Evitez de laisser l'instrument sous la pluie, de l'utiliser près de l'eau, dans l'humidité ou lorsqu'il est mouillé. Ne déposez pas dessus des récipients contenant des liquides qui risquent de s'épancher dans ses ouvertures. Si un liquide, tel que de l'eau, pénètre à l'intérieur de l'instrument, mettez immédiatement ce dernier hors tension et débranchez le cordon d'alimentation de la prise secteur. Faites ensuite contrôler l'instrument par une personne qualifiée du service technique de Yamaha.
- Ne touchez jamais une prise électrique avec les mains mouillées.

#### Avertissement en cas de feu

- Ne déposez pas d'articles allumés, tels que des bougies, sur l'appareil. Ceux-ci pourraient tomber et provoquer un incendie.

#### En cas d'anomalie

- Si le cordon d'alimentation s'effiloche ou est endommagé ou si vous constatez une brusque perte de son en cours d'interprétation, ou encore si vous décelez une odeur insolite, voire de la fumée, coupez immédiatement l'interrupteur principal, retirez la fiche de la prise et donnez l'instrument à réviser par un technicien Yamaha.



### ATTENTION

Veillez à toujours observer les précautions élémentaires ci-dessous pour s'éviter à soi-même et éviter à son entourage des blessures corporelles et prévenir la détérioration de l'instrument ou du matériel avoisinant. La liste de ces précautions n'est pas exhaustive :

#### Alimentation/cordon d'alimentation

- Veillez à toujours saisir la fiche elle-même, et non le câble, pour la retirer de l'instrument ou de la prise d'alimentation. Tirer directement sur le câble risque de l'endommager.
- Débranchez la fiche d'alimentation électrique lorsque vous n'utilisez plus l'instrument ou en cas d'orage.
- N'utilisez pas de connecteur multiple pour brancher l'instrument sur une prise électrique du secteur. Cela risque d'affecter la qualité du son ou éventuellement de faire chauffer la prise.

#### Assemblage

- Lisez attentivement la brochure détaillant le processus d'assemblage. Assembler les éléments dans le mauvais ordre pourrait détériorer l'instrument, voire causer des blessures.

#### Emplacement

- N'abandonnez pas l'instrument dans un milieu trop poussiéreux ou un local soumis à des vibrations. Evitez également les froids et chaleurs extrêmes (exposition directe au soleil, près d'un chauffage ou dans une voiture exposée en plein soleil) qui risquent de déformer le panneau ou d'endommager les éléments internes.
- N'utilisez pas l'instrument à proximité d'une TV, d'une radio, d'un équipement stéréo, d'un téléphone portable ou d'autres appareils électriques. En effet, l'instrument, la TV ou la radio pourraient produire des interférences.
- N'installez pas l'instrument dans une position instable où il risquerait de se renverser.
- Débranchez tous les câbles connectés avant de déplacer l'instrument.
- Lors de la configuration du produit, assurez-vous que la prise secteur que vous utilisez est facilement accessible. En cas de problème ou de dysfonctionnement, coupez directement l'alimentation et retirez la fiche de la prise. Même lorsque le produit est hors tension, une faible quantité d'électricité circule toujours dans l'instrument. Si vous n'utilisez pas le produit pendant une longue période, veillez à débrancher le cordon d'alimentation de la prise murale.

## Connexions

- Avant de raccorder l'instrument à d'autres éléments électroniques, mettez ces derniers hors tension. Et avant de mettre sous/hors tension tous les éléments, veillez à toujours ramener le volume au minimum. En outre, veillez à régler le volume de tous les composants au minimum et à augmenter progressivement le volume sonore des instruments pour définir le niveau d'écoute désiré.

## Entretien

- Retirez les crasses et les poussières en douceur à l'aide d'un chiffon doux. Ne frottez pas trop fort pour que les petites particules de poussière ne griffent pas la finition de l'instrument.
- Pour nettoyer l'instrument, utilisez un chiffon doux ou un tissu légèrement humide. N'utilisez jamais de diluants de peinture, solvants, produits d'entretien ou tampons de nettoyage imprégnés de produits chimiques.

## Précautions d'utilisation

- Prenez soin de ne pas vous coincer les doigts dans le protège-clavier et ne glissez pas vos doigts ou vos mains dans les fentes du couvercle ou de l'instrument.
- N'insérez pas et ne laissez jamais tomber des morceaux de papier, des pièces métalliques ou tout autre objet dans les fentes du protège-clavier, du panneau ou du clavier. Si c'est le cas, mettez immédiatement l'appareil hors tension et débranchez le cordon d'alimentation de la prise secteur. Faites ensuite contrôler l'appareil par un membre qualifié du service Yamaha.
- Ne déposez pas d'objets de plastique, de vinyle, ou de caoutchouc sur l'instrument, ce qui risque de décolorer le panneau ou le clavier.

- Le fait de heurter la surface de l'instrument avec des objets durs en métal, en porcelaine ou autres peut provoquer une craquelure ou le pelage de la finition. Faites très attention.
- Ne vous appuyez pas sur l'instrument et n'y déposez pas des objets lourds. Ne manipulez pas trop brutalement les boutons, commutateurs et connecteurs.
- N'utilisez pas l'instrument/le périphérique ou le casque trop longtemps à des volumes trop élevés, ce qui risque d'endommager durablement l'ouïe. Si vous constatez une baisse de l'acuité auditive ou des sifflements d'oreille, consultez un médecin sans tarder.

## Utilisation du tabouret (s'il est inclus)

- Ne placez pas le tabouret dans une position instable car il pourrait accidentellement se renverser.
- Ne jouez pas avec le tabouret, ni s'y mettre debout. Ne l'utilisez pas comme outil ou comme escabeau, ou pour toute utilité autre que celle prévue. Des accidents et des blessures pourraient en résulter.
- Ce tabouret est conçu pour recevoir une seule personne à la fois ; des accidents et blessures peuvent résulter d'une non observation de ce principe.
- Après un usage prolongé, les vis du tabouret peuvent se desserrer. Resserrez-les périodiquement avec l'outil fourni.

## Sauvegarde des données

### Sauvegarde des données

- Les données contenues dans la mémoire interne de l'instrument risquent d'être perdues en cas d'erreurs de manipulation ou de dysfonctionnements. Prenez soin de sauvegarder toutes les données importantes sur des supports externes via un ordinateur connecté à l'instrument (page 31).

Yamaha n'est pas responsable des détériorations causées par une utilisation impropre de l'instrument ou par des modifications apportées par l'utilisateur, pas plus qu'il ne peut couvrir les données perdues ou détruites.

Veillez à toujours laisser l'appareil hors tension lorsqu'il est inutilisé.

Même en cas de désactivation de l'interrupteur d'alimentation, une faible quantité d'électricité circule toujours dans l'instrument. Si vous n'avez pas l'intention d'utiliser ce dernier pendant une longue période, débranchez la fiche du cordon d'alimentation de la prise murale.

## Bienvenue

Nous vous remercions d'avoir choisi le Yamaha Clavinova ! Nous vous conseillons de lire attentivement ce mode d'emploi afin de tirer pleinement profit des fonctions avancées et très utiles de votre nouveau Clavinova. Nous vous recommandons également de garder ce manuel à portée de main pour toute référence ultérieure.

# A propos de la documentation et des supports de référence disponibles pour cet instrument

---

La documentation et les supports de référence disponibles pour cet instrument incluent :

### Mode d'emploi (ce manuel)

#### Introduction (P2) :

Veuillez lire cette section en premier.

#### Référence (P15) :

Cette section explique comment procéder à des réglages précis des diverses fonctions de l'instrument.

#### Annexe (P40) :

Cette section présente les caractéristiques techniques et d'autres informations.

### Quick Operation Guide (fiche à part)

Ce guide décrit de manière détaillée le rôle des fonctions affectées aux touches et au clavier.

### Liste des données

Vous pouvez télécharger divers supports de référence concernant la norme MIDI, tels que le Format des données MIDI et la Feuille d'implémentation MIDI, depuis **Yamaha Manual Library**.

Connectez-vous à Internet, visitez le site web suivant, entrez le nom du modèle de votre instrument (« CLP-320 », par exemple) dans la zone de texte Model Name (Nom du modèle), puis cliquez sur le bouton Search (Rechercher).

#### Yamaha Manual Library

<http://www.yamaha.co.jp/manual/>

- Les illustrations figurant dans ce mode d'emploi sont fournies à titre indicatif uniquement et peuvent différer de celles apparaissant sur votre instrument.

Ce produit comporte et intègre des programmes informatiques et des matériaux pour lesquels Yamaha détient des droits d'auteur ou possède une licence d'utilisation des droits d'auteur de leurs propriétaires respectifs. Les matériaux protégés par des droits d'auteur incluent, sans s'y limiter, l'ensemble des logiciels informatiques, fichiers de style, fichiers MIDI, données WAVE, partitions musicales et enregistrements audio. Toute utilisation non autorisée de ces programmes et de ce contenu est interdite en vertu des lois en vigueur, excepté pour un usage personnel. Toute violation des droits d'auteur entraînera des poursuites judiciaires. IL EST STRICTEMENT INTERDIT DE FAIRE, DE DISTRIBUER OU D'UTILISER DES COPIES ILLEGALES.

La copie des données musicales disponibles dans le commerce, y compris, mais sans s'y limiter, les données MIDI et/ou audio, est strictement interdite, sauf pour usage personnel.

### Marques commerciales :

- Windows est une marque déposée de Microsoft® Corporation aux Etats-Unis et dans d'autres pays.
- Les noms de sociétés et de produits cités dans ce manuel sont des marques commerciales ou déposées appartenant à leurs détenteurs respectifs.

# Accessoires

---

- Mode d'emploi (ce manuel)
- Quick Operation Guide (fiche à part)
- « 50 Greats for the Piano » (livret)
- Cordon d'alimentation secteur
- Tabouret\*

\* Inclus ou en option en fonction du pays.

## ■ Accordage

A la différence d'un piano acoustique, il est inutile d'accorder cet instrument. Celui-ci reste toujours parfaitement accordé.

## ■ Transport

En cas de déménagement, l'instrument peut être transporté avec d'autres objets. Vous pouvez le déplacer tel quel (assemblé) ou en pièces détachées.

Transportez le clavier à l'horizontale. Ne l'adossez pas à un mur et ne le dressez pas sur un des côtés. Evitez de soumettre l'instrument à des vibrations excessives ou à des chocs.

# Caractéristiques

## Echantillonnage stéréo dynamique AWM

Le piano numérique Yamaha Clavinova CLP-320 propose une gamme à la fois riche et polyvalente de sons, créés à l'aide du système de génération de sons par échantillonnage breveté « AWM Dynamic Stereo Sampling » (Echantillonnage stéréo dynamique AWM) de Yamaha.

L'AWM (Advanced Wave Memory) est un système d'échantillonnage qui crée des sons proches de ceux d'un instrument acoustique en utilisant une technologie numérique pour enregistrer le son de l'instrument, puis en appliquant une technologie de filtre numérique de haute qualité aux échantillons audio enregistrés.

La forme d'onde du son générée en appuyant sur une touche d'un piano acoustique varie en fonction de la force de jeu, de pianissimo à fortissimo. L'échantillonnage dynamique stéréo AWM parvient à reproduire ces nuances dynamiques en enregistrant des échantillons correspondant à différentes forces de jeu. Plus le nombre d'échantillons utilisés est élevé, plus la qualité expressive et le potentiel deviennent remarquables.

La voix de piano « Grand Piano 1 » dispose d'échantillons totalement nouveaux, enregistrés à partir d'un véritable piano à queue de concert. Chaque note de l'échantillon a été soigneusement réglée de sorte à permettre au piano numérique de ne jouer que les plus belles sonorités. Les voix de piano sont très marquées et se caractérisent par une attaque rapide et une réponse satisfaisante.

La voix « Grand Piano 1 » propose plusieurs échantillons d'onde pour différentes vitesses (échantillonnage dynamique). Autrement dit, des échantillons différents sont utilisés en fonction de la vitesse et de la force de votre jeu au clavier. Par conséquent, cette voix exprime des dynamiques et des sons détaillés beaucoup plus proches d'un véritable piano acoustique.

## Clavier GH (Graded Hammer)

Le clavier spécial à marteaux gradués Graded Hammer du CLP-320 offre une gradation de poids et une réponse de notes sur toute la plage du clavier. Il répond à un toucher plus lourd dans la plage inférieure du clavier et un toucher plus léger dans la plage supérieure, garantissant ainsi un jeu naturel digne d'un piano à queue. Le fini mat des touches noires rehausse l'apparence luxueuse du clavier. Le clavier Graded Hammer offre en outre des fabuleuses possibilités de jeu pour le tremolo et autres techniques à frappé de touches répétitif.



# Table des matières

## Introduction

<b>SPECIAL MESSAGE SECTION .....</b>	<b>2</b>
--------------------------------------	----------

<b>A propos de la documentation et des supports de référence disponibles pour cet instrument .....</b>	<b>6</b>
--	----------

<b>Accessoires .....</b>	<b>7</b>
--------------------------	----------

<b>Caractéristiques .....</b>	<b>8</b>
-------------------------------	----------

<b>Noms et fonctions des parties .....</b>	<b>10</b>
--	-----------

<b>Avant d'utiliser l'instrument.....</b>	<b>12</b>
---	-----------

Protège-clavier.....	12
----------------------	----

Pupitre .....	12
---------------	----

Connexion du cordon d'alimentation .....	13
--	----

Mise sous tension .....	13
-------------------------	----

Réglage du volume .....	14
-------------------------	----

Utilisation du casque .....	14
-----------------------------	----

## Référence

<b>Ecoute des morceaux de démonstration .....</b>	<b>15</b>
---	-----------

<b>Ecoute des 50 morceaux de piano prédéfinis .....</b>	<b>16</b>
---	-----------

<b>Ecoute de morceaux chargés depuis l'ordinateur.....</b>	<b>17</b>
--	-----------

<b>Sélection et reproduction de voix .....</b>	<b>18</b>
--	-----------

Sélection de voix.....	18
------------------------	----

Utilisation des pédales .....	19
-------------------------------	----

Ajout de variations au son – Réverbération ....	20
---	----

Superposition de deux voix (mode Dual (Duo)) .....	21
--	----

Transposition .....	22
---------------------	----

Réglage précis de la hauteur de ton.....	22
--	----

Utilisation du métronome.....	23
-------------------------------	----

Réglage du toucher du clavier (sensibilité au toucher) .....	24
--	----

<b>Enregistrement de votre performance .....</b>	<b>25</b>
--	-----------

Reproduction des données de la performance enregistrée.....	26
---	----

Suppression de données de performances enregistrées .....	26
---	----

<b>Connexion d'instruments MIDI.....</b>	<b>27</b>
--	-----------

A propos de la norme MIDI .....	27
---------------------------------	----

Capacité MIDI .....	27
---------------------	----

<b>Connexion d'un ordinateur.....</b>	<b>28</b>
---------------------------------------	-----------

<b>Fonctions MIDI .....</b>	<b>29</b>
-----------------------------	-----------

Sélection du canal de transmission/ réception MIDI .....	29
--	----

Activation/désactivation de la commande locale (Local Control).....	29
---	----

Activation/désactivation du changement de programme (Program Change).....	30
---	----

Activation/désactivation du changement de commande (Control Change) .....	30
---	----

<b>Transmission de données de morceau entre l'ordinateur et le Clavinova .....</b>	<b>31</b>
--	-----------

Chargement de données de morceau depuis un ordinateur sur le Clavinova .....	31
--	----

Transmission de données de morceau depuis le Clavinova vers un ordinateur.....	32
--	----

Sauvegarde des données et initialisation des réglages.....	32
--	----

<b>Résolution des problèmes.....</b>	<b>33</b>
--------------------------------------	-----------

<b>Options.....</b>	<b>33</b>
---------------------	-----------

<b>Assemblage du pupitre du clavier .....</b>	<b>34</b>
---	-----------

<b>Index.....</b>	<b>38</b>
-------------------	-----------

## Appendix

<b>Specifications / Technische Daten / Caractéristiques techniques / Especificaciones.....</b>	<b>40</b>
--	-----------

# Noms et fonctions des parties

Partie inférieure du clavier

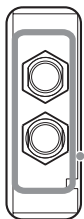

PHONES

**[PHONES] (Casque)**  
Branchez un casque stéréo pour vous exercer en toute tranquillité (page 14).

**[POWER] (Alimentation)**  
Cet interrupteur permet de mettre l'unité sous tension ou hors tension (page 13).

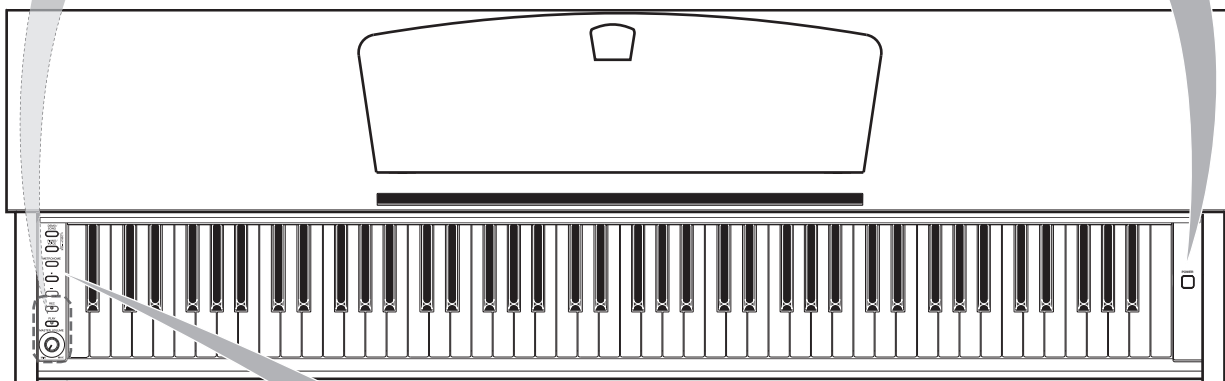

**[DEMO/SONG] (Démon/Morceau)**  
Écoutez la reproduction d'un morceau de démonstration pour chacune des voix et les 50 morceaux de piano prédéfinis (page 15).

**[METRONOME]**  
Commande les fonctions de métronome (page 23).

**[REC] (Enreg.)**  
Enregistrez votre performance (page 25).

**[PLAY] (Lecture)**  
Reproduisez la performance enregistrée (page 26).

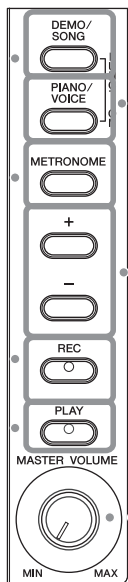

**[PIANO/VOICE] (Piano/Voix)**  
Cette touche vous permet de sélectionner l'une des 10 voix de l'instrument (page 18). Vous pouvez également mettre deux voix en couche (page 21) ou sélectionner un type de réverbération (page 20).

**[+]/[-]**  
Ces touches vous permettent de sélectionner le morceau à reproduire parmi les morceaux de démonstration de voix ou « 50 Greats for the Piano » (pages 15, 16). Elles vous permettent également de modifier la voix ou le tempo (pages 18, 23).

**[MASTER VOLUME] (Volume principal)**  
Réglez le niveau du volume à l'aide de cette commande (page 14).

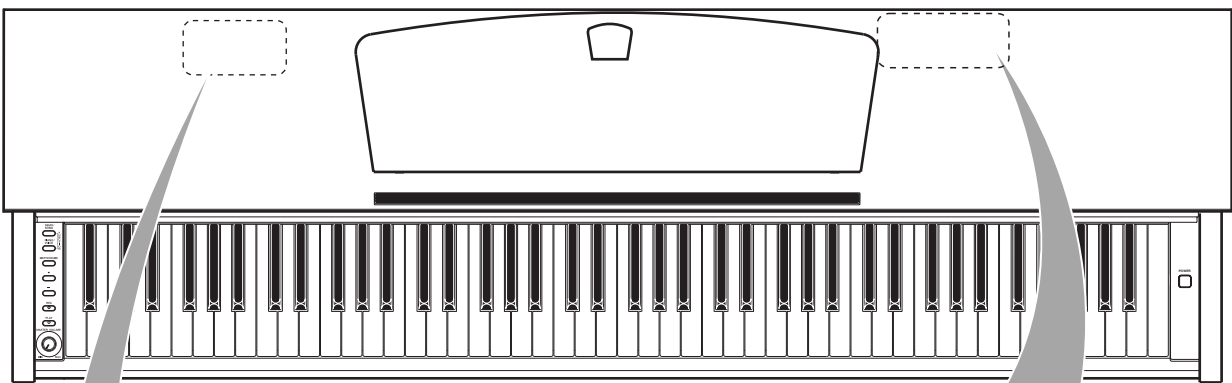

**[PEDAL] (Pédale)**  
Raccordez le cordon du pédalier (page 36).

Partie inférieure du clavier

**[AC IN] (Entrée CA)**  
Branchez le cordon d'alimentation fourni ici (page 13).

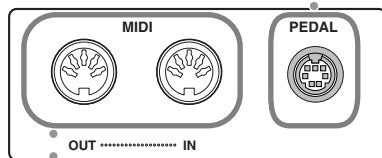

**MIDI [IN/OUT] (Entrée/Sortie MIDI)**  
Branchez un périphérique MIDI à ce connecteur pour utiliser les différentes fonctions MIDI. (Connexion d'instruments MIDI—page 27)

Affiche les prises MIDI [IN/OUT] et [PEDAL] telles qu'elles apparaissent sur l'arrière de l'instrument.

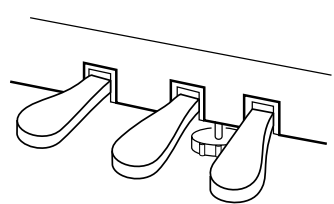

**Pédales**  
Utilisez ces pédales pour prolonger des notes ou obtenir un son plus léger et plus rond. (Utilisation des pédales—page 19)

FRANÇAIS

# Avant d'utiliser l'instrument

## Protège-clavier

### Pour ouvrir le protège-clavier :

Soulevez-le légèrement, puis poussez-le et faites-le glisser jusqu'à ce qu'il s'ouvre.

### Pour fermer le protège-clavier :

Faites-le glisser doucement vers vous et abaissez-le lentement sur les touches.

#### **ATTENTION**

Tenez toujours le protège-clavier à deux mains lors de son ouverture ou de sa fermeture. Ne le lâchez pas tant qu'il n'est pas totalement ouvert ou fermé. Prenez garde de ne pas vous coincer les doigts (les vôtres et ceux des personnes évoluant autour de vous, notamment les enfants) entre le protège-clavier et l'instrument.

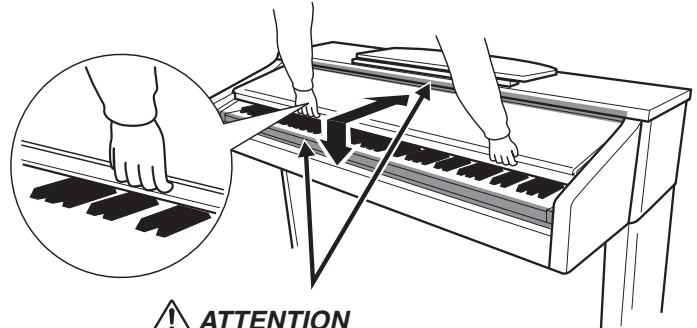

#### **ATTENTION**

Prenez garde de ne pas vous coincer les doigts lors de l'ouverture et de la fermeture du protège-clavier.

#### **ATTENTION**

Ne mettez aucun objet, tel qu'un morceau de métal ou de papier, sur le protège-clavier. De petits objets placés à cet endroit risquent de tomber dans l'appareil au moment de l'ouverture et être extrêmement difficiles à retirer. Ils risqueraient de provoquer par la suite des décharges électriques, des courts-circuits, des incendies ou d'autres dommages graves pour l'instrument.

Si cela se produit, mettez immédiatement l'appareil hors tension et débranchez le cordon d'alimentation de la prise secteur. Faites ensuite contrôler l'instrument par une personne qualifiée du service technique de Yamaha.

## Pupitre

### Pour dresser le pupitre :

1. Tirez le pupitre vers le haut et vers vous au maximum.
2. Abaissez les deux supports métalliques à gauche et à droite, situés à l'arrière du pupitre.
3. Abaissez le pupitre pour qu'il repose sur ces supports.

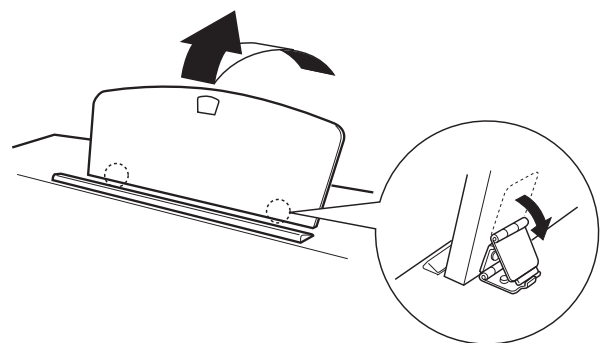

### Pour abaisser le pupitre :

1. Tirez le pupitre vers vous aussi loin que possible.
2. Dressez les deux supports métalliques (à l'arrière du pupitre).
3. Abaissez lentement le pupitre vers l'arrière jusqu'à ce qu'il soit complètement redescendu.

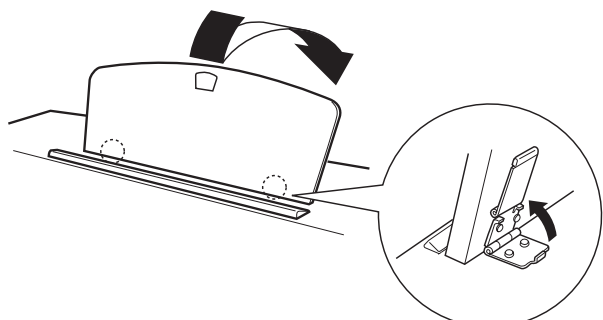

#### **ATTENTION**

N'essayez pas d'utiliser le pupitre lorsqu'il est en position semi-levée. Lorsque vous abaissez le pupitre, ne le lâchez pas tant qu'il n'est pas totalement redescendu.

## Connexion du cordon d'alimentation

Lisez attentivement les instructions ci-dessous pour être certain de connecter correctement le cordon d'alimentation.

1. Insérez la fiche située à l'une des extrémités du cordon d'alimentation dans le connecteur [AC IN].  
Reportez-vous à la section « Noms et fonctions des parties » à la page 11 pour plus d'informations sur la localisation du connecteur [AC IN].
2. Insérez la fiche située à l'autre extrémité du cordon dans une prise secteur standard.

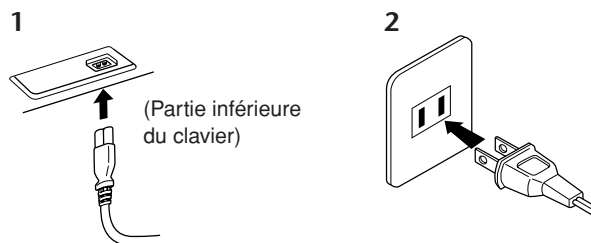

(La forme de la prise varie selon le pays.)

### ⚠ AVERTISSEMENT

Assurez-vous que la tension secteur de votre Clavinova est adaptée à la région où vous comptez l'utiliser. (La tension nominale figure sur la plaque du fabricant située sur le panneau inférieur.) Dans certaines régions, un sélecteur de tension peut être disponible sur le panneau inférieur du clavier principal, à côté du cordon d'alimentation. Assurez-vous que ce sélecteur est réglé sur la tension adaptée à votre région. La connexion de l'instrument à une prise de courant non appropriée risque d'endommager gravement les circuits internes, voire de vous exposer à un danger d'électrocution.

Utilisez uniquement le cordon d'alimentation secteur fourni avec l'instrument. Si vous l'avez perdu ou s'il est endommagé et que vous devez le remplacer, contactez votre revendeur Yamaha. L'utilisation d'un câble de remplacement inadéquat peut provoquer un incendie ou un danger d'électrocution !

Le type de cordon d'alimentation fourni avec l'instrument peut varier selon le pays d'achat de l'instrument. (Dans certaines régions, un adaptateur est fourni pour adapter la configuration des broches aux prises secteur de la région concernée.)

Ne modifiez PAS la fiche fournie avec l'instrument. Si celle-ci ne convient pas, vous devrez faire installer une prise adéquate par un électricien agréé.

## Mise sous tension

Appuyez sur l'interrupteur [POWER] (Alimentation) à l'extrémité droite du clavier pour mettre l'unité sous tension.

⇒ Le voyant d'alimentation situé sous l'extrémité gauche du clavier s'allume.

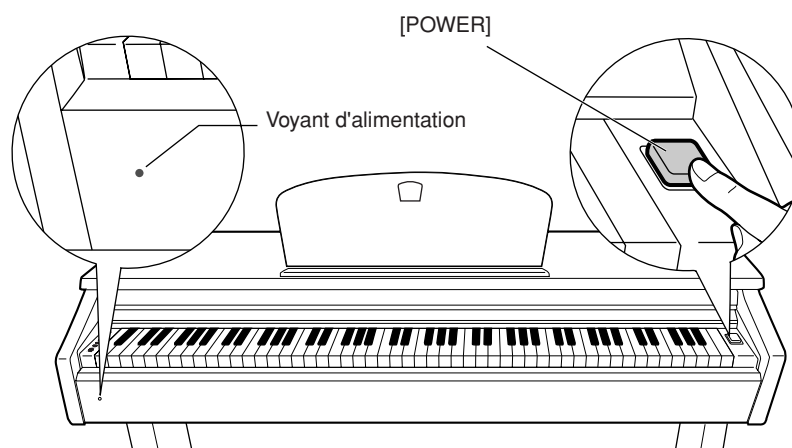

Appuyez à nouveau sur l'interrupteur [POWER] pour éteindre l'instrument.

⇒ Le voyant d'alimentation s'éteint.

### Voyant d'alimentation

Si vous oubliez de mettre le piano hors tension et fermez le protège-clavier, le voyant d'alimentation restera allumé afin d'indiquer que l'instrument est toujours allumé.

### ⚠ ATTENTION

Une faible quantité d'électricité continue de circuler dans l'instrument après la mise hors tension. Si vous prévoyez de ne pas utiliser l'instrument pendant une période prolongée, veillez à le débrancher de la prise secteur.

## Réglage du volume

Lorsque vous commencez à jouer, réglez la commande [MASTER VOLUME] sur le niveau sonore le plus approprié.

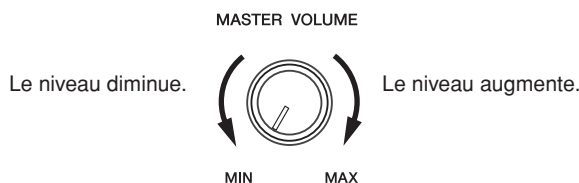

### **ATTENTION**

N'utilisez pas cet instrument à un volume élevé pendant une période prolongée, sous peine d'abîmer votre ouïe.

## Utilisation du casque

Branchez le casque à l'une des prises [PHONES].

Deux prises [PHONES] sont disponibles.

Vous pouvez y connecter deux casques stéréo standard. (Si vous utilisez un seul casque, vous pouvez le brancher dans n'importe quelle prise.)

### **ATTENTION**

N'écoutez pas cet instrument via le casque à un volume élevé pendant une période prolongée, au risque d'abîmer votre ouïe.

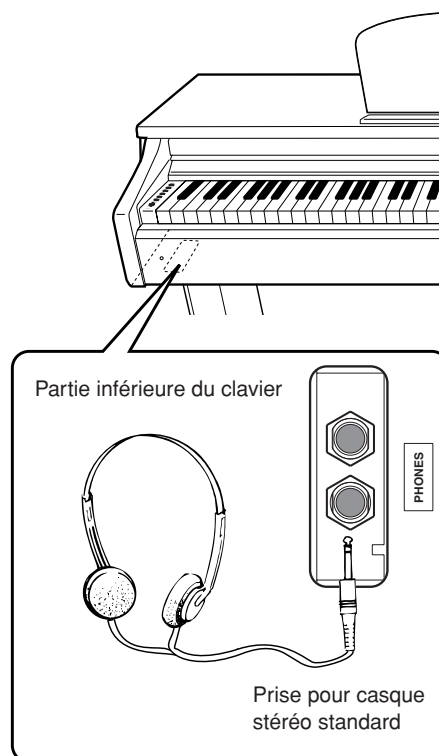

### Utilisation du crochet de suspension du casque

Un crochet pour suspendre le casque à l'instrument est fourni dans l'emballage. Installez-le à l'aide des deux vis fournies (4 × 10 mm), comme illustré.

### **ATTENTION**

Évitez de prendre autre chose que le casque au crochet de suspension sous peine d'endommager l'instrument ou le crochet.

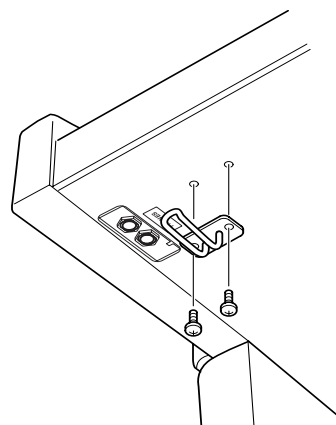

# Ecoute des morceaux de démonstration

Des morceaux de démonstration vous sont proposés pour chacune des voix de cet instrument.

## Procédure

### 1. Mettez l'instrument sous tension.

(Si l'instrument n'est pas sous tension) Appuyez sur la touche [POWER].

### 2. Lancez la reproduction d'un morceau de démonstration.

Appuyez sur la touche [DEMO/SONG].

⇒ La reproduction du morceau de démonstration correspondant à la voix actuellement sélectionnée démarre.

### 3. Sélectionnez et reproduisez un morceau de démonstration.

Tandis que le morceau de démonstration est reproduit, appuyez sur la touche [+] ou [-] pour sélectionner et reproduire le morceau suivant ou précédent.

Si vous souhaitez sélectionner un morceau de démonstration spécifique parmi les 10 morceaux de démonstration de voix, appuyez sur l'une des touches C1–A1 tout en maintenant la touche [DEMO/SONG] enfoncée.

⇒ La reproduction du morceau de démonstration sélectionné démarre. La reproduction des morceaux de démonstration débute par le morceau sélectionné, puis se poursuit dans l'ordre suivant : les autres morceaux de démonstration de voix, suivis des 50 morceaux prédéfinis pour piano et des morceaux chargés depuis l'ordinateur. La séquence revient ensuite au premier morceau de démonstration et se répète jusqu'à ce que vous l'arrêtiez.

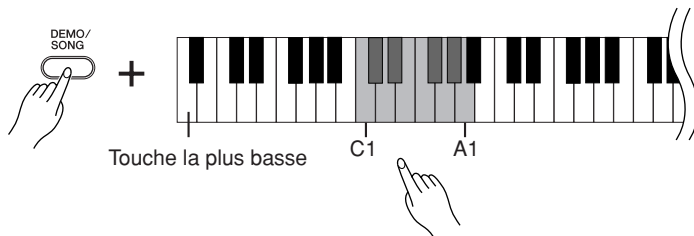

#### Morceaux de démonstration

Chacune des 10 voix dispose de son propre morceau de démonstration, qui sert à présenter la voix concernée. Reportez-vous à la section « Sélection de voix » à la page 18.

Les morceaux de démonstration répertoriés ci-dessous sont de courts extraits réarrangés des compositions originales.

Les autres morceaux originaux sont des œuvres originales de Yamaha (©2008 Yamaha Corporation).

Key	Voice Name	Title	Composer
C1	GRAND PIANO 1	Albumbrad, Lyriske stykker IV, op.47-2	E. H. Grieg
E1	HARPSICHORD 1	Concerto a cembalo obbligato, 2 violini, viola e continuo No.7, BWV.1058	J. S. Bach
F1	HARPSICHORD 2	Gigue, Französische Suiten Nr.5, BWV.816	J. S. Bach
G1	CHURCH ORGAN 1	Herr Christ, der ein'ge Gottes-Sohn, BWV.601	J. S. Bach
G#1	CHURCH ORGAN 2	Trionsonate Nr.6, BWV.530	J. S. Bach

### 4. Arrêtez la démonstration de voix.

Appuyez sur la touche [DEMO/SONG] pour interrompre la reproduction.

Pour plus d'informations sur les caractéristiques des différentes voix prédéfinies, reportez-vous à la liste des voix à la page 18.

Tandis qu'un morceau de démonstration est en cours de reproduction, maintenez la touche [METRONOME] enfoncée et appuyez sur la touche [+] ou [-] pour modifier le tempo du morceau. Si vous utilisez le métronome (page 23) pendant la reproduction d'un morceau de démonstration, appuyez sur la touche [+] ou [-] pour modifier le tempo du morceau.

Vous pouvez également appuyer sur des notes pour modifier le tempo (page 23).

Les morceaux de démonstration ne sont pas transmis via MIDI.

Vous pouvez passer au morceau de démonstration suivant ou précédent en maintenant la touche [DEMO/SONG] enfoncée tout en appuyant sur la touche [+] ou [-].

**Réglage du volume**  
Utilisez la commande [MASTER VOLUME] pour régler le volume.

# Ecoute des 50 morceaux de piano prédéfinis

Le Clavinova fournit des données de performance pour 50 morceaux de piano, ainsi que des morceaux de démonstration de voix. Vous pouvez vous contenter d'écouter ces morceaux. Vous pouvez aussi consulter le livret « 50 Greats for the Piano », qui réunit les partitions de 50 morceaux de piano prédéfinis.

## Procédure

### 1. Sélectionnez et reproduisez un morceau de piano prédéfini.

Les numéros des morceaux de piano prédéfinis sont respectivement affectés aux touches C2–C#6.

Tout en maintenant la touche [DEMO/SONG] enfoncée, appuyez sur une des touches C2–C#6 pour sélectionner le morceau à reproduire.

- ⇒ La reproduction du morceau de piano sélectionné démarre.  
Pour jouer tous les morceaux prédéfinis en séquence, appuyez sur la touche D6 tout en maintenant la touche [DEMO/SONG] enfoncée.

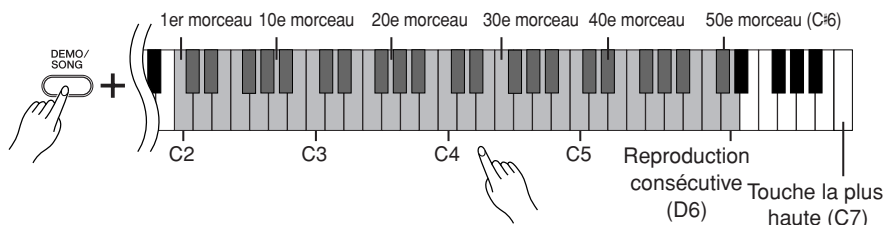

Tandis que le morceau de piano prédéfini est reproduit, appuyez sur la touche [+] ou [-] pour passer au morceau de piano suivant ou précédent.

#### Réglage du volume

Utilisez la commande [MASTER VOLUME] pour régler le volume.

### 2. Arrêtez la reproduction.

Pour interrompre le morceau en cours de reproduction (ou en cas de reproduction en continu), appuyez sur la touche [DEMO/SONG].

- Pour enchaîner avec la reproduction d'autres morceaux, reportez-vous à la procédure décrite à l'étape 1 ci-dessus.

#### Morceau :

Sur cet instrument, on appelle « morceau » les données des performances. Cela inclut les morceaux de démonstration et les 50 morceaux de piano prédéfinis.

Vous pouvez jouer du clavier pendant la reproduction d'un morceau prédéfini. Vous pouvez également modifier la voix reproduite sur le clavier.

Le tempo par défaut est automatiquement sélectionné chaque fois que vous choisissez un nouveau morceau prédéfini ou lancez la reproduction d'un nouveau morceau prédéfini.

Tandis qu'un morceau de piano prédéfini est en cours de reproduction, maintenez la touche [METRONOME] enfoncée et appuyez sur la touche [+] ou [-] pour modifier le tempo du morceau. Si vous utilisez le métronome (page 23) pendant la reproduction d'un morceau prédéfini, appuyez sur la touche [+] ou [-] pour modifier le tempo du morceau.

Vous pouvez également appuyer sur des notes pour modifier le tempo (page 23).

Si vous sélectionnez un autre morceau (ou qu'un morceau différent est sélectionné pendant la reproduction en chaîne), l'instrument sélectionne un type de réverbération approprié en conséquence.

Les 50 morceaux de piano prédéfinis ne sont pas transmis via MIDI.



# Ecoute de morceaux chargés depuis l'ordinateur

Vous pouvez transférer des données de morceau depuis l'ordinateur vers l'instrument et les reproduire. (Reportez-vous page 31 pour plus d'informations sur le chargement de données de morceau depuis l'ordinateur.)

## Procédure

### 1. Sélectionnez et reproduisez un morceau.

Les numéros de morceau (1 à 10) sont attribués aux touches D#6–C7 (reportez-vous à l'illustration ci-dessous).

Tout en maintenant la touche [DEMO/SONG] enfoncée, appuyez sur une des touches D#6–C7 pour sélectionner le morceau à reproduire.

⇒ La reproduction du morceau sélectionné démarre.

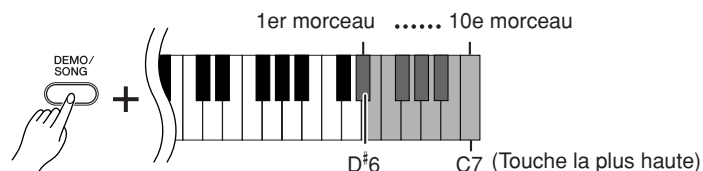

#### Réglage du volume

Utilisez la commande [MASTER VOLUME] pour régler le volume tout en écoutant le morceau.

### 2. Arrêtez la reproduction.

Pour interrompre le morceau en cours de reproduction, appuyez sur la touche [DEMO/SONG].

#### Sélection du canal de reproduction d'un morceau

Si un morceau chargé depuis l'ordinateur utilise une voix qui n'est pas prise en charge par cet instrument, la voix d'origine risque de ne pas être reproduite correctement. Dans ce cas, le fait de basculer du canal de reproduction du morceau « All » vers « 1 + 2 » peut améliorer le timbre et rendre le son plus naturel.

#### Sélection des canaux de reproduction de morceaux 1 + 2 :

Tout en maintenant les touches [DEMO/SONG] et [PIANO/VOICE] enfoncées simultanément, appuyez sur la touche C7.

⇒ Le son est produit par les canaux 1 + 2.

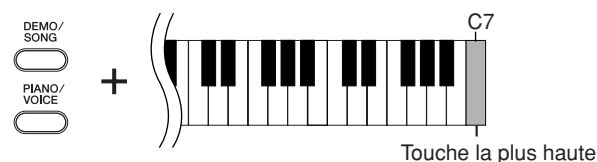

#### Sélection de tous les canaux de reproduction de morceaux :

Tout en maintenant les touches [DEMO/SONG] et [PIANO/VOICE] enfoncées simultanément, appuyez sur la touche B6.

⇒ Le son est produit par l'ensemble des canaux, de 1 à 16.

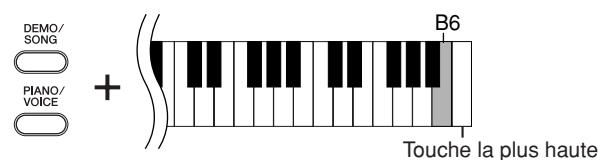

Vous pouvez charger jusqu'à 10 morceaux ou 337 Ko de données depuis l'ordinateur.

Les morceaux chargés depuis l'ordinateur sont automatiquement numérotés. Utilisez le tableau suivant pour noter les titres des morceaux chargés depuis l'ordinateur.

Touche	Titre du morceau
D#6	
E6	
F6	
F#6	
G6	
G#6	
A6	
A#6	
B6	
C7	

# Sélection et reproduction de voix

## Sélection de voix

### Procédure

Appuyez sur la touche **[PIANO/VOICE]** et relâchez-la pour sélectionner la voix Grand Piano 1.

Appuyez sur la touche **[PIANO/VOICE]** et relâchez-la, puis appuyez sur la touche **[+]** ou **[-]** pour sélectionner une autre voix.

Si vous souhaitez sélectionner directement une voix particulière, maintenez la touche **[PIANO/VOICE]** enfoncée, puis appuyez sur l'une des touches C1–A1.

Utilisez la commande **[MASTER VOLUME]** pour régler le volume tout en jouant sur le clavier.

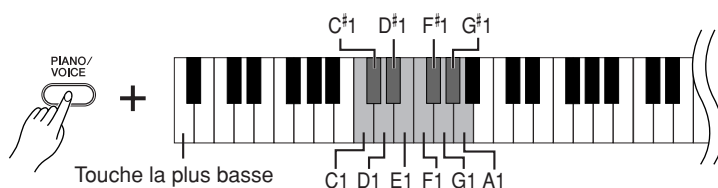

Pour vous familiariser avec les caractéristiques des différentes voix, écoutez les morceaux de démonstration correspondant à chacune (page 15).

#### Voix :

Sur cet instrument, une voix est un « ton » ou une « coloration tonale ».

Lorsque vous sélectionnez une voix, l'instrument active automatiquement le type et la profondeur de réverbération (page 20) convenant le mieux à la voix choisie.

Touche	Nom de la voix	Description
C1	Grand Piano 1	Echantillons enregistrés à partir d'un piano à queue de concert. Convient parfaitement aux compositions classiques et à tout autre style nécessitant un piano acoustique.
C#1	Grand Piano 2	Voix de piano claire et spacieuse avec une réverbération vive. Idéal pour la musique populaire.
D1	E.Piano 1	Son de piano électronique créé par la synthèse FM. Idéal pour la musique populaire.
D#1	E.Piano 2	Son d'un piano électrique produisant des effets de coups de marteau métalliques. Tonalité douce dans le cas d'un jeu de clavier peu appuyé et agressive avec un jeu prononcé.
E1	Harpisichord 1	Instrument idéal pour la musique baroque. Dans la mesure où les cordes de la harpe sont pincées, il n'y a pas de réponse au toucher.
F1	Harpisichord 2	Mixe la même voix à une octave supérieure, pour un timbre plus éclatant.
F#1	Vibraphone	Son d'un vibraphone utilisé avec des maillets relativement légers.
G1	Church Organ 1	Son type d'un orgue à tuyaux (8 pieds + 4 pieds + 2 pieds). Idéal pour jouer de la musique sacrée de la période baroque.
G#1	Church Organ 2	Son de la tirasse d'un orgue souvent associé au « Toccata and Fugue » de Bach.
A1	Strings	Ensemble de cordes spacieux et très ample. Essayez de combiner cette voix avec le piano en mode DUAL.

# Utilisation des pédales

## Pédale forte (droite)

La pédale forte fonctionne de la même manière que celle d'un piano acoustique. Lorsque vous l'enfoncez, les notes sont prolongées plus longtemps. Le fait de relâcher la pédale arrête immédiatement toutes les notes maintenues.

La pédale forte est dotée d'une fonction de pédale à mi-course.

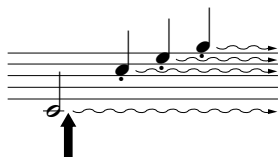

Lorsque vous appuyez sur la pédale forte, les notes jouées avant le relâchement de celle-ci ont un plus long maintien.

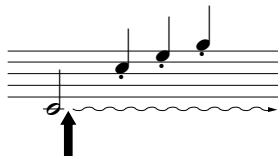

Lorsque vous appuyez sur la pédale de sostenuto tout en maintenant la note enfoncée, celle-ci est prolongée tant que la pédale est enfoncée.

## Pédale de sostenuto (centrale)

Si vous jouez une note ou un accord au clavier et appuyez sur la pédale de sostenuto tout en maintenant la ou les notes enfoncées, ces dernières sont maintenues tant que vous appuyez sur la pédale (l'effet obtenu est le même que si la pédale forte avait été enfoncée). Par contre, les notes jouées par la suite ne sont pas maintenues. Cela permet, par exemple, de maintenir un accord tout en jouant d'autres notes en mode « staccato ».

## Pédale douce (gauche)

La pédale douce réduit le volume et modifie légèrement le timbre des notes jouées pendant que la pédale est actionnée. Son activation n'affecte toutefois pas les notes en cours de reproduction au moment où elle est enfoncée.

Si la pédale forte ne fonctionne pas, vérifiez que le câble de la pédale est correctement connecté à l'unité principale (page 36).

### **Qu'est ce que la fonction de pédale à mi-course ?**

Cette fonction permet de faire varier la longueur du maintien en fonction du degré d'enfoncement de la pédale. Plus vous enfoncez la pédale, plus le son est soutenu.

Par exemple, si vous enfoncez la pédale forte et que les notes que vous jouez semblent un peu obscures et sonores, avec un maintien trop long, vous pouvez relâcher la pédale de moitié pour atténuer le maintien.

Les voix d'orgue et de cordes continuent de résonner tant que la pédale de sostenuto est maintenue enfoncée.

## Ajout de variations au son – Réverbération

Cette commande vous permet de sélectionner différents effets de réverbération numérique qui ajoutent de la profondeur et de l'expression au son pour créer une atmosphère acoustique réaliste.

### Procédure

Tandis que vous maintenez la touche **[PIANO/VOICE]** enfoncée, appuyez sur une des touches C2–E2 pour sélectionner un type de réverbération.

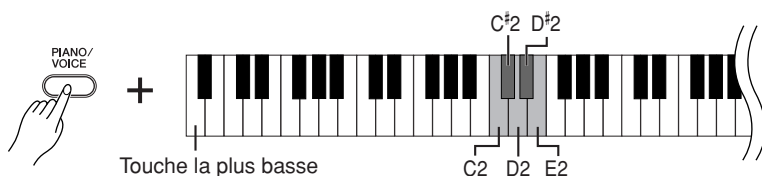

Touche	Type de réverbération	Description
C2	Room	Ce réglage ajoute un effet de réverbération continu au son, semblable à la réverbération acoustique d'une pièce.
C#2	Hall1	Pour un son de réverbération « plus ample », utilisez le réglage HALL 1. Cet effet simule la réverbération naturelle d'une petite salle de concert.
D2	Hall2	Pour un son de réverbération très spacieux, optez pour le réglage HALL 2. Cet effet simule la réverbération naturelle d'une grande salle de concert.
D#2	Stage	Cet effet simule la réverbération d'une scène.
E2	Off	Aucun effet n'est appliqué.

### Réglage de la profondeur de réverbération

Réglez la profondeur de réverbération de la voix sélectionnée en appuyant sur une des touches C3–G#4 tout en maintenant la touche **[PIANO/VOICE]** enfoncée. La plage de profondeur est comprise entre 0 et 20.

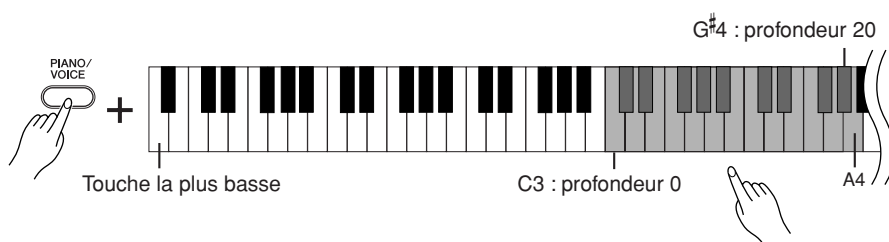

La valeur de la profondeur augmente au fur et à mesure que vous enfoncez des notes plus aiguës.

Tout en maintenant la touche **[PIANO/VOICE]** enfoncée, appuyez sur la touche A4 pour régler la réverbération sur la profondeur la plus appropriée pour la voix sélectionnée.

Les réglages par défaut du type de réverbération (y compris OFF) et de la profondeur sont différents pour chaque voix.

profondeur 0 : aucun effet  
profondeur 20 : profondeur de réverbération maximale

# Superposition de deux voix (mode Dual (Duo))

Vous pouvez superposer deux voix et les reproduire simultanément pour créer un son plus épais et plus souple.

## Procédure

### 1. Activez le mode Dual.

Tout en maintenant la touche [PIANO/VOICE] enfoncée, appuyez simultanément sur deux touches dans la plage C1–A1 (ou maintenez une touche enfoncée, puis appuyez sur l'autre) afin de sélectionner les deux voix souhaitées.

Reportez-vous à la section « Sélection de voix » (page 18) pour plus d'informations sur les voix affectées aux touches.

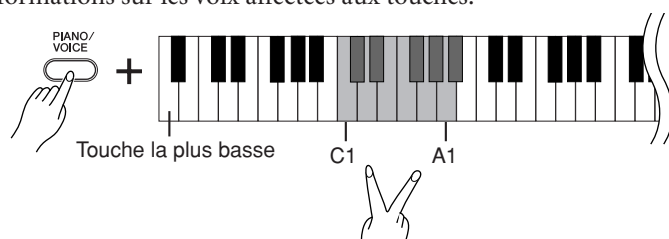

La voix attribuée à la touche inférieure est la voix 1 et celle affectée à la touche supérieure la voix 2.

Vous pouvez effectuer les réglages suivants pour les voix 1 et 2 dans le mode Dual :

#### Réglage de l'octave

Vous pouvez augmenter et diminuer la hauteur de ton des voix 1 et 2 en toute indépendance, par pas d'une octave. En fonction des voix combinées en mode Dual, il est possible d'améliorer le son de la combinaison en diminuant ou en augmentant d'une octave le ton de l'une des voix.

Maintenez la touche [PIANO/VOICE] enfoncée et appuyez sur une des touches C5–F5.

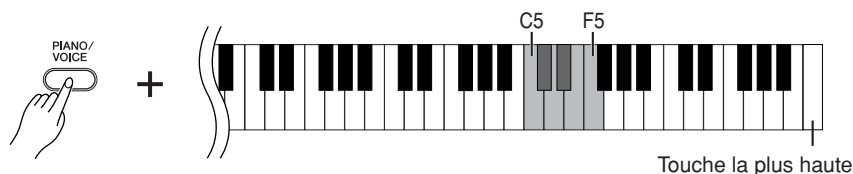

Touche C5 : -1 (voix 1), Touche C#5 : 0 (voix 1), Touche D5 : +1 (voix 1),  
Touche D#5 : -1 (voix 2), Touche E5 : 0 (voix 2), Touche F5 : +1 (voix 2)

#### Réglage de la balance

Vous pouvez régler la balance de volume entre deux voix. Par exemple, il est possible de définir une voix en tant que voix principale en réglant son volume sur un niveau plus élevé et d'adoucir la deuxième voix.

Tout en maintenant la touche [PIANO/VOICE] enfoncée, appuyez sur une des touches F#5–F#6.

Une valeur de « 0 » produit un équilibre entre les deux voix du mode Dual.

Des valeurs inférieures à « 0 » augmentent le volume de la voix 2 par rapport à la voix 1, tandis que des valeurs supérieures augmentent le volume de la voix 1 par rapport à la voix 2.

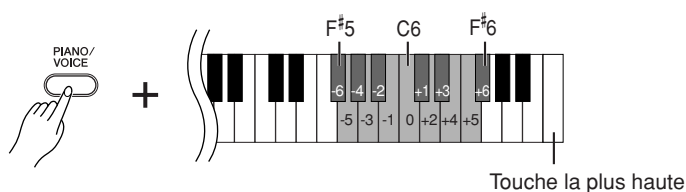

### 2. Quittez le mode Dual et retournez en mode de reproduction normale.

Maintenez la touche [PIANO/VOICE] enfoncée et appuyez sur l'une des touches C1–A1.

Le mode Dual ne vous permet pas d'affecter la même voix aux voix 1 et 2 en même temps.

#### Réverbération en mode Dual

Le type de réverbération attribué à la voix 1 est prioritaire. (Si la réverbération attribuée à la voix 1 est réglée sur OFF, celle qui est affectée à la voix 2 sera appliquée.)

## Transposition

La fonction Transpose (Transposition) du Clavinova vous permet d'augmenter ou de diminuer la hauteur de ton de l'ensemble du clavier par intervalles de demi-tons (avec un maximum de six demi-tons) de manière à faciliter l'adaptation de la hauteur de ton du clavier au registre d'un chanteur ou d'autres instruments. Ainsi, si vous réglez la transposition sur « 5 » et que vous jouez un C (do), vous obtiendrez un ton en F (fa). Vous pouvez donc jouer votre morceau comme s'il était en C majeur et l'instrument le transpose en F majeur.

### Procédure

Tandis que vous maintenez les touches [DEMO/SONG] et [PIANO/VOICE] enfoncées, appuyez sur une des touches F#2–F#3 pour définir la valeur de transposition souhaitée.

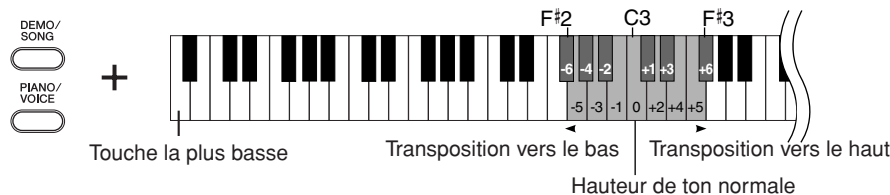

[DEMO/SONG] + [PIANO/VOICE] + touche C3 :

Joue la hauteur de ton normale du clavier.

[DEMO/SONG] + [PIANO/VOICE] + touche B2 (touche blanche à gauche de C3) :

Transpose la hauteur de ton vers le bas d'un demi-ton.

[DEMO/SONG] + [PIANO/VOICE] + touche B<sup>b</sup>2 (première touche noire à gauche de C3) :

Transpose la hauteur de ton vers le bas d'un ton entier (deux demi-tons).

[DEMO/SONG] + [PIANO/VOICE] + touche F#2 :

Transpose la hauteur de ton vers le bas de six demi-tons.

[DEMO/SONG] + [PIANO/VOICE] + touche C#3 (touche noire à droite de C3) :

Transpose la hauteur de ton vers le haut d'un demi-ton.

[DEMO/SONG] + [PIANO/VOICE] + touche D3 (première touche blanche à droite de C3) :

Transpose la hauteur de ton vers le haut d'un ton entier (deux demi-tons).

[DEMO/SONG] + [PIANO/VOICE] + touche F#3 :

Transpose la hauteur de ton vers le haut de six demi-tons.

#### Transposition :

Modification de l'armature de clé. Sur cet instrument, la transposition modifie la hauteur de ton de l'ensemble du clavier.

## Réglage précis de la hauteur de ton

Cette fonction est très utile pour jouer du Clavinova en même temps que d'autres instruments ou en accompagnant une musique de CD.

### Procédure

**Pour augmenter la hauteur de ton (par pas d'environ 0,2 Hz) :** maintenez les touches the A-1, B-1 et C0 enfoncées simultanément et appuyez sur l'une des touches situées entre C3 et B3.

**Pour diminuer la hauteur de ton (par pas d'environ 0,2 Hz) :** maintenez les touches A-1, B-1 et C#0 enfoncées simultanément et appuyez sur l'une des touches situées entre C3 et B3.

**Pour restaurer la hauteur de ton standard :** maintenez les touches A-1, B-1, C0 et C#0 enfoncées simultanément et appuyez sur l'une des touches situées entre C3 et B3.

Pour augmenter la hauteur de ton

Pour diminuer la hauteur de ton

Pour restaurer la hauteur de ton standard

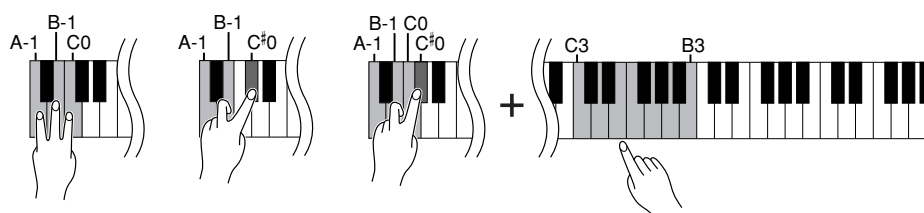

Plage de réglage : 427,0–453,0 Hz

Hauteur standard : 440,0 Hz

#### Hz (Hertz) :

Cette unité de mesure désigne la fréquence d'un son et représente le nombre de vibrations d'une onde sonore en une seconde.

# Utilisation du métronome

Le Clavinova dispose d'un métronome (instrument qui maintient un tempo régulier) intégré, très utile pour les exercices.

## Procédure

### 1. Démarrez le métronome.

Appuyez sur la touche [METRONOME] pour activer le métronome.

#### Détermination du type de mesure

Tout en maintenant la touche [METRONOME] enfoncée, appuyez sur une des touches C3–F3.

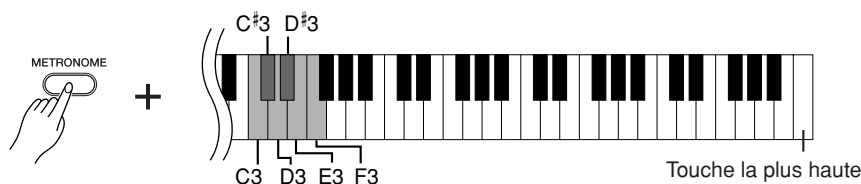

Touche C3 : pas de temps bas, touche C<sup>#</sup>3 : 2/4, touche D3 : 3/4, touche D<sup>#</sup>3 : 4/4, touche E3 : 5/4, touche F3 : 6/4

#### Réglage du tempo

Vous pouvez régler le tempo du métronome en appuyant sur la touche [+] ou [-] tandis que le métronome fonctionne.

Le tempo du métronome et de la reproduction des morceaux prédéfinis peut être réglé sur une valeur comprise entre 32 et 280 temps par minute.

Un numéro est attribué à chacune des touches suivantes.

Tout en maintenant la touche [METRONOME] enfoncée, appuyez sur une séquence de touches entre C4–A4 pour définir un nombre à trois chiffres.

Sélectionnez un nombre en commençant par le chiffre le plus à gauche.

Par exemple, pour régler le tempo sur « 95 », appuyez tour à tour sur les touches C4 (0), A4 (9) et F4 (5).

#### Augmentation de la valeur du tempo par pas de un :

Tandis que le métronome fonctionne, appuyez sur la touche [+]. Vous pouvez également maintenir la touche [METRONOME] enfoncée et appuyez sur la touche C<sup>#</sup>5.

#### Diminution de la valeur du tempo par pas de un :

Tandis que le métronome fonctionne, appuyez sur la touche [-]. Vous pouvez également maintenir la touche [METRONOME] enfoncée et appuyez sur la touche B4.

#### Augmentation de la valeur du tempo par pas de dix :

Maintenez la touche [METRONOME] enfoncée et appuyez sur la touche D5.

#### Diminution de la valeur du tempo par pas de dix :

Maintenez la touche [METRONOME] enfoncée et appuyez sur la touche A<sup>#</sup>4.

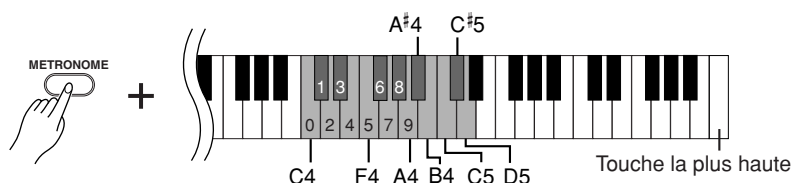

#### Réinitialisation du tempo par défaut :

Tandis que le métronome fonctionne, appuyez simultanément sur les touches [+] et [-].

Vous pouvez également maintenir la touche [METRONOME] enfoncée et appuyez sur la touche C5.

Pour restaurer la valeur par défaut (120) du tempo tandis que le métronome est à l'arrêt, appuyez simultanément sur les touches [METRONOME], [+] et [-].

### Réglage du volume

Vous pouvez modifier le volume du son du métronome.

Tout en maintenant la touche **[METRONOME]** enfoncée, appuyez sur une des touches C1–G2 pour régler le volume.

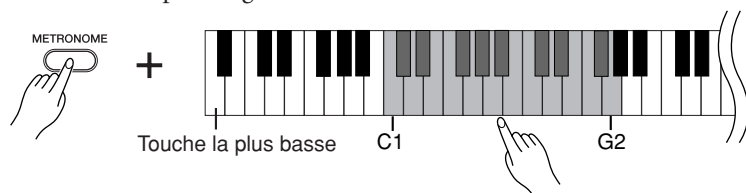

Le volume augmente au fur et à mesure que vous enfoncez des touches plus hautes.

## 2. Arrêtez le métronome.

Désactivez le métronome en appuyant sur la touche **[METRONOME]**.

## Réglage du toucher du clavier (sensibilité au toucher)

Vous pouvez régler le niveau de volume, qui change en fonction de la force et de la vitesse de votre jeu au clavier (toucher du clavier).

Sélectionnez un toucher de clavier approprié en fonction des voix ou morceaux que vous reproduisez ou de vos goûts.

Ce réglage est désactivé avec certaines voix (son d'orgue, par exemple).

Touche	Réglage de la sensibilité au toucher	Description
A6	Fixed (Fixe)	Le niveau de volume ne change pas du tout, quelle que soit la force avec laquelle vous jouez au clavier.
A#6	Soft (Atténué)	Le niveau de volume change peu en réponse à votre force de jeu au clavier.
B6	Medium (Moyen)	Réponse standard au toucher du piano. (Il s'agit du réglage par défaut.)
C7	Hard (Fort)	Le niveau de volume change de manière significative, entre pianissimo et fortissimo, pour faciliter l'expression dynamique et dramatique. Vous devez appuyer très fort sur les touches pour produire un son soutenu.

### Procédure

Tout en maintenant la touche **[PIANO/VOICE]** enfoncée, appuyez sur une des touches A6–C7 pour sélectionner la sensibilité au toucher souhaitée.

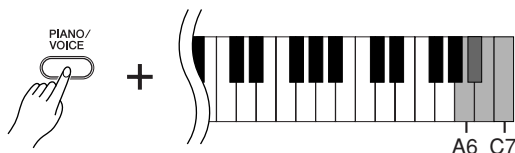



# Enregistrement de votre performance

La fonction d'enregistrement de votre Clavinova vous permet d'enregistrer l'une de vos performances de morceau.

La performance enregistrée est appelée « morceau utilisateur ». Procédez comme suit pour enregistrer et reproduire votre performance.

## Enregistrement audio et enregistrement de données

Les enregistrements sur bandes utilisent un format de données différent de cet instrument. Les bandes enregistrent des signaux audio. Par contre, cet instrument enregistre des informations sur les notes et les voix jouées et sur la synchronisation et le tempo de ces notes. Il n'enregistre pas de signaux audio. Lorsque vous reproduisez une performance enregistrée sur cet instrument, le générateur de sons interne reproduit le son en fonction des informations enregistrées.

### ⚠ ATTENTION

Prenez soin de ne pas effacer les données enregistrées.

Une fois que vous avez enregistré une performance sur l'instrument, le voyant de la touche [PLAY] s'allume. Si ce voyant reste allumé, l'enregistrement d'une autre performance effacera les données enregistrées.

## Procédure

### 1. Sélectionnez une voix et d'autres réglages pour l'enregistrement.

Appuyez sur l'une des touches C1–A1 tout en maintenant la touche [PIANO/VOICE] enfoncée pour sélectionner la (les) voix souhaitée(s). (Reportez-vous à la page 18.)

Si vous le souhaitez, vous pourrez sélectionner d'autres réglages (réverbération, par exemple).

Utilisez la commande [MASTER VOLUME] pour régler le volume sur un niveau d'écoute agréable. Vous pouvez également utiliser la commande [MASTER VOLUME] pour régler le volume pendant la reproduction.

### 2. Activez le mode Record.

Appuyez sur la touche [REC].

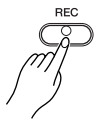

⇒ Le voyant de la touche [REC] se met à clignoter. (Il se peut qu'il faille patienter un moment avant que le voyant ne commence à clignoter.)

Appuyez à nouveau sur la touche [REC] si vous souhaitez désactiver le mode Record.

### 3. Lancez l'enregistrement.

L'enregistrement démarre dès que vous jouez sur le clavier.

Vous pouvez également appuyer sur la touche [PLAY] pour lancer l'enregistrement.

⇒ Le voyant de la touche [REC] s'allume fixe et celui de la touche [PLAY] clignote au tempo actuellement sélectionné.

### 4. Arrêtez l'enregistrement.

Appuyez sur la touche [REC].

### ⚠ ATTENTION

Ne mettez pas l'instrument hors tension pendant l'enregistrement de données dans la mémoire interne (c'est-à-dire, lorsque les voyants des touches [REC] et [PLAY] clignotent). Sinon, toutes les données enregistrées, y compris celles en cours d'enregistrement, seront perdues.

Le morceau utilisateur est enregistré sous forme de fichier Standard MIDI (SMF) (page 31).

Pour pouvoir transférer et reproduire des morceaux utilisateur sur un autre périphérique, vous devez préalablement installer le logiciel Musicsoft Downloader (page 31) sur votre ordinateur.

Vous ne pouvez pas activer le mode Record (Enregistrer) pendant la reproduction d'un morceau de démonstration.

#### Capacité d'enregistrement

La « capacité d'enregistrement » correspond au nombre maximum de données de performance que vous pouvez enregistrer. La capacité d'enregistrement de cet instrument est de 100 Ko (environ 11 000 notes).

#### Modification des réglages du morceau utilisateur enregistré

Pour modifier la voix du morceau utilisateur, sélectionnez la voix souhaitée avant d'appuyer sur la touche [REC]. Appuyez ensuite sur la touche [REC] pour activer le mode Record. Appuyez à nouveau sur la touche [REC], sans jouer au clavier, pour appliquer la modification au morceau. Si vous souhaitez modifier le tempo, faites-le après avoir activé le mode Record.

Vous pouvez sauvegarder le morceau utilisateur enregistré sur un ordinateur. Vous pouvez également charger les données du morceau utilisateur depuis un ordinateur et les reproduire sur l'instrument. (Reportez-vous à la page 31.)

# Reproduction des données de la performance enregistrée

## Procédure

### 1. Lancez la reproduction.

Appuyez sur la touche [PLAY].



⇒ Le voyant de la touche [PLAY] clignote au tempo actuellement sélectionné.

### 2. Arrêtez la reproduction.

Lorsque la reproduction du morceau utilisateur est terminée, l'instrument revient automatiquement au mode précédent.

Pour arrêter la reproduction, appuyez sur la touche [PLAY].

Tandis qu'un morceau utilisateur est en cours de reproduction, maintenez la touche [METRONOME] enfoncée et appuyez sur la touche [+] ou [-] pour modifier le tempo du morceau.

Si vous utilisez le métronome (page 23) pendant la reproduction d'un morceau de démonstration, appuyez sur la touche [+] ou [-] pour modifier le tempo du morceau.

Vous pouvez également appuyer sur des notes pour modifier le tempo (page 23).

# Suppression de données de performances enregistrées

Vous pouvez effacer le morceau utilisateur enregistré.

## Procédure

### 1. Activez le mode Record.

Appuyez sur la touche [REC].



⇒ Le voyant de la touche [REC] se met à clignoter.

### 2. Effacez le morceau.

Maintenez la touche [PLAY] enfoncée, puis appuyez sur la touche [REC].

⇒ Les données utilisateur enregistrées sont effacées.

Pour annuler la fonction d'effacement, appuyez à nouveau sur la touche [REC].

Veillez noter que même après avoir annulé l'opération d'effacement, les réglages de morceau utilisateur, dont la sélection de voix, sont automatiquement réinitialisés sur leurs valeurs respectives spécifiées lors du déclenchement du mode Record (page 25).

# Connexion d'instruments MIDI

Le Clavinova dispose de connecteurs MIDI. L'utilisation des fonctions MIDI vous permet d'accéder à une variété de genres musicaux.

## A propos de la norme MIDI

MIDI (Musical Instrument Digital Interface) est une norme mondiale de format pour la transmission et la réception de données entre des instruments de musique électronique.

La connexion d'instruments de musique qui prennent en charge la norme MIDI via des câbles MIDI vous permet de transférer des données de performance et de réglage entre plusieurs instruments de musique. Grâce à MIDI, vous pouvez également produire des performances plus évoluées qu'avec un instrument de musique unique.

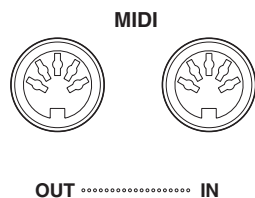

## Capacité MIDI

Les fonctions MIDI vous permettent de transférer des données de performance entre des périphériques MIDI, de charger des données de morceau depuis un ordinateur connecté vers l'instrument et de transmettre et de sauvegarder des données de morceau utilisateur sur un ordinateur.

### ● Transfert de données de performance vers et depuis un autre périphérique MIDI

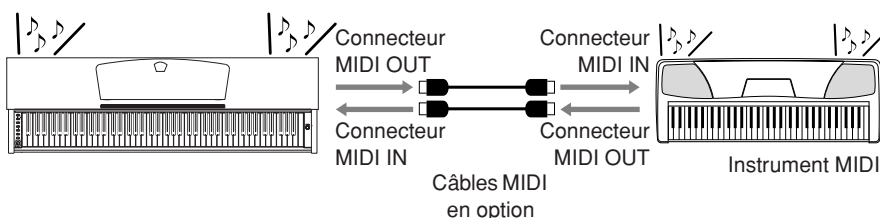

### ● Transfert de données MIDI vers et depuis un ordinateur

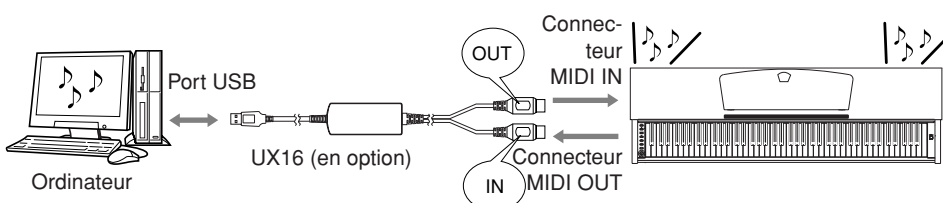

La transmission et la réception de données MIDI pouvant varier en fonction du type de périphérique MIDI concerné, un périphérique MIDI ne pourra transmettre ou recevoir que des données et commandes compatibles avec les autres périphériques MIDI connectés. Veuillez consulter le « MIDI Implementation Chart » sur le web (reportez-vous à la « Liste des données » à la page 6) pour voir les types de données et commandes MIDI que peuvent transmettre ou recevoir vos périphériques.

Vous avez besoin d'un câble MIDI spécial (en option) pour établir une connexion MIDI. Vous pouvez vous procurer des câbles MIDI dans des magasins d'instruments de musique.

Si vous branchez un câble MIDI très long, des erreurs de transmission des données risquent de se produire. Utilisez un câble MIDI de maximum 15 mètres.

Avant de connecter un périphérique MIDI à cet instrument, mettez d'abord les deux appareils hors tension. Une fois la connexion établie, mettez d'abord le périphérique MIDI sous tension, puis cet instrument.

Vous ne pouvez pas transmettre les morceaux de démonstration de voix et les 50 morceaux de piano prédéfinis de cet instrument vers un autre périphérique MIDI.

Pour plus d'informations sur la transmission et la réception de données de morceau, reportez-vous à la section « Transmission de données de morceau entre l'ordinateur et le Clavinova » à la page 31.

# Connexion d'un ordinateur

La connexion de l'instrument à un ordinateur à l'aide des connecteurs MIDI vous permet de transférer les données MIDI entre le piano et l'ordinateur. Cette connexion exige l'installation du logiciel approprié sur l'ordinateur.

En outre, l'installation de Musicsoft Downloader sur l'ordinateur vous permet de transférer des données de morceau entre le piano et l'ordinateur (page 31).

Lorsque l'instrument est utilisé pour moduler le son, les données de performance qui contiennent des voix ne figurant pas sur l'instrument ne sont pas reproduites correctement.

Avant de connecter cet instrument à un ordinateur, mettez d'abord les deux appareils hors tension. Une fois les connexions effectuées, mettez d'abord l'ordinateur sous tension, puis cet instrument.

## Exemple de connexion de cet instrument au port USB d'un ordinateur

Utilisez une interface USB-MIDI en option (Yamaha UX16, par exemple) pour brancher les connecteurs MIDI de cet instrument au port USB de l'ordinateur.

Vous devez installer correctement le pilote USB-MIDI sur l'ordinateur pour contrôler votre instrument MIDI depuis l'ordinateur. Le pilote USB-MIDI est un logiciel qui permet de transmettre des signaux MIDI entre le logiciel de séquençage de l'ordinateur et l'instrument MIDI connecté. Pour plus d'informations, reportez-vous au mode d'emploi fourni avec votre interface USB.

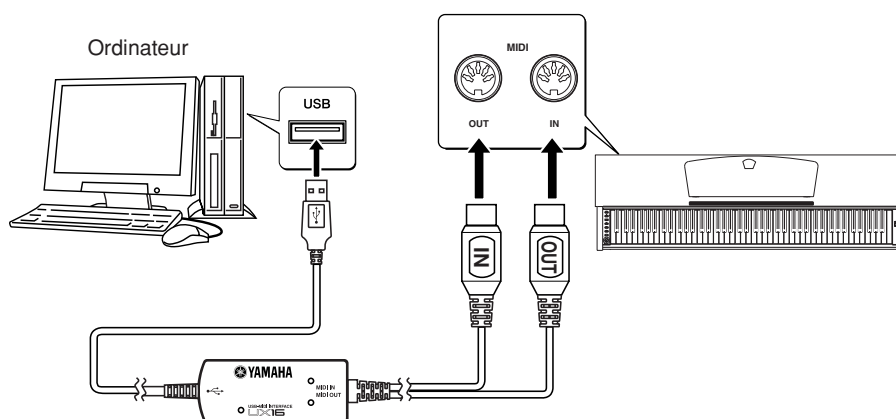

## Connexion de l'instrument à l'ordinateur à l'aide d'une interface USB-MIDI

**Mettez l'instrument hors tension. Branchez le câble MIDI OUT de l'interface USB-MIDI au connecteur MIDI IN de l'instrument et le câble MIDI IN de l'interface USB-MIDI au connecteur MIDI OUT de l'instrument.**

La connexion entre cet instrument et l'ordinateur est maintenant établie.

Mettez l'instrument sous tension et essayez de transférer des données MIDI vers ou depuis l'ordinateur.

Pour plus d'informations sur la connexion de l'interface UX16, reportez-vous au mode d'emploi fourni avec l'UX16.

Vous devez installer un logiciel sur l'ordinateur pour pouvoir transférer des données MIDI entre cet instrument et un ordinateur.

# Fonctions MIDI

Vous pouvez effectuer des réglages détaillés des fonctions MIDI.

## Sélection du canal de transmission/réception MIDI

Dans toute configuration MIDI, il faudra veiller à faire correspondre les canaux MIDI des équipements de transmission et de réception si vous voulez que le transfert des données s'effectue correctement.

Ce paramètre sert à spécifier le canal sur lequel l'instrument transmet ou reçoit des données MIDI.

### Procédure

#### Réglage du canal de transmission

Tout en maintenant les touches [DEMO/SONG] et [PIANO/VOICE] enfoncées simultanément, appuyez sur une des touches C1–E2.

#### Réglage du canal de réception

Tout en maintenant les touches [DEMO/SONG] et [PIANO/VOICE] enfoncées simultanément, appuyez sur une des touches C4–F5.

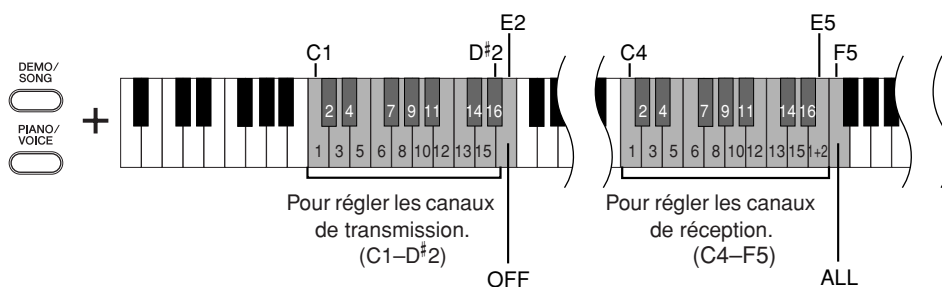

En mode Dual, les données de la voix 1 sont transmises sur le canal spécifié et celles de la voix 2 sur le canal suivant. Dans ce mode, aucune donnée n'est transmise si le canal de transmission est réglé sur « OFF ».

#### Le canal de réception MIDI est ALL :

Un mode de réception « multi-timbre » est disponible. Dans ce mode, l'instrument reçoit différentes parties en provenance du périphérique MIDI connecté via un des canaux MIDI ou les 16 et reproduit des données de morceau à plusieurs canaux.

#### Le canal de réception MIDI est 1+2 :

Un mode de réception « 1+2 » est disponible. Il permet de recevoir simultanément des données sur les canaux 1 et 2 uniquement, ce qui permet à l'instrument de jouer des données d'un morceau affecté aux canaux 1 et 2 reçues depuis un ordinateur ou un séquenceur.

Les messages de changement de programme et relatifs au canal n'affectent pas les réglages du panneau de l'instrument ni les notes que vous jouez au clavier.

Les données des morceaux de démonstration et des 50 morceaux de piano prédéfinis ne peuvent pas être transmises via MIDI.

#### ATTENTION

Lorsque la fonction Local Control (Commande locale) est désactivée, le clavier de cet instrument ne reproduit pas les voix internes.

## Activation/désactivation de la commande locale (Local Control)

La fonction Local Control (Commande locale) fait référence au fait que, normalement, le clavier de ce piano numérique contrôle son générateur de sons interne, ce qui lui permet de reproduire les voix internes directement depuis le clavier. On est alors en mode « Local Control On » (Commande locale activée), puisque le générateur de sons interne est contrôlé localement par son propre clavier.

Il est cependant possible de désactiver la commande locale pour empêcher le clavier de ce piano numérique de reproduire les voix internes. Les informations MIDI continuent toutefois d'être transmises via le connecteur MIDI OUT lorsque vous jouez des notes au clavier. En même temps, le générateur de sons interne réagit aux informations MIDI reçues via le connecteur MIDI IN.

### Procédure

Tout en maintenant les touches [DEMO/SONG] et [PIANO/VOICE] enfoncées simultanément, appuyez sur la touche C6. Appuyez plusieurs fois sur la touche C6 pour basculer entre l'activation et la désactivation de Local Control.

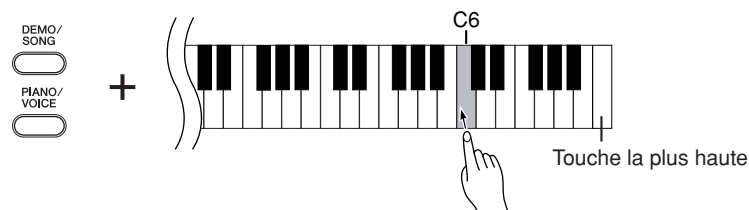

## Activation/désactivation du changement de programme (Program Change)

En général, cet instrument réagit aux numéros de changement de programme MIDI provenant d'un clavier externe ou d'un autre périphérique MIDI, ce qui entraîne la sélection de la voix portant le même numéro sur le canal correspondant (la voix du clavier ne change pas). Normalement, cet instrument envoie également un numéro MIDI de changement de programme si vous sélectionnez une de ses voix, ce qui entraîne la sélection du numéro de voix ou de programme correspondant sur le périphérique MIDI externe, si celui-ci est configuré pour recevoir des numéros MIDI de changement de programme et réagir à ceux-ci.

Cette fonction permet d'annuler la réception et la transmission d'un numéro de changement de programme de manière à pouvoir sélectionner des voix sur cet instrument sans affecter le périphérique MIDI externe.

### Procédure

Tout en maintenant les touches **[DEMO/SONG]** et **[PIANO/VOICE]** enfoncées simultanément, appuyez sur la touche C#6. Appuyez plusieurs fois sur la touche C#6 pour basculer entre l'activation et la désactivation de la fonction Program Change.

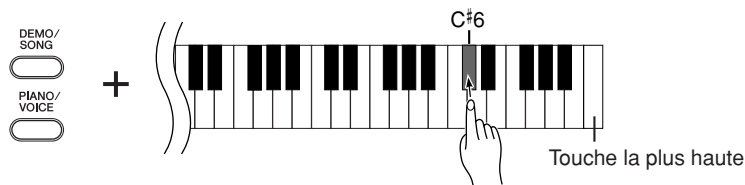

Pour plus d'informations sur les numéros de changement de programme de chacune des voix, reportez-vous à la page [Format des données MIDI sur le web](#) (reportez-vous à la « Liste des données » à la page 6).

## Activation/désactivation du changement de commande (Control Change)

Les données de changement de commande MIDI font référence aux informations MIDI liées à l'expression de la performance (informations sur la pédale forte, par exemple). Vous pouvez transmettre des données de changement de commande MIDI depuis cet instrument pour contrôler le fonctionnement du périphérique MIDI connecté. (Par exemple, si vous utilisez la pédale forte de cet instrument, ce dernier transmet des données de changement de commande MIDI.)

D'autre part, les données de performance MIDI de cet instrument répondent aux données de changement de commande MIDI en provenance du périphérique MIDI connecté. (A ce stade, la voix que vous jouez sur le clavier n'est pas affectée par les données de changement de commande.)

La possibilité de transmettre et de recevoir des données de changement de commande MIDI est parfois très utile. Activez la fonction Control Change si vous souhaitez bénéficier de cette capacité. Désactivez-la si vous préférez ne pas l'utiliser.

### Procédure

Tout en maintenant les touches **[DEMO/SONG]** et **[PIANO/VOICE]** enfoncées simultanément, appuyez sur la touche D6. Appuyez plusieurs fois sur la touche D6 pour basculer entre l'activation et la désactivation de la fonction Control Change.

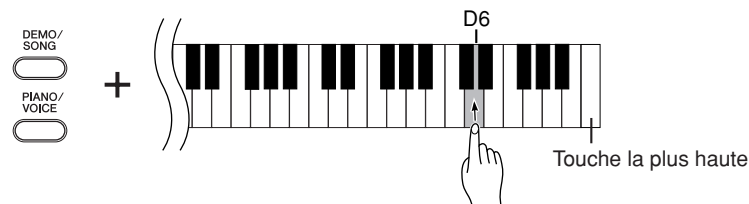

Pour plus d'informations sur les changements de commande pouvant être utilisés avec cet instrument, reportez-vous à la page [Format des données MIDI sur le web](#) (reportez-vous à la « Liste des données » à la page 6).

# Transmission de données de morceau entre l'ordinateur et le Clavinova

Outre les morceaux de démonstration et les 50 morceaux de piano prédéfinis stockés sur l'instrument, vous pouvez reproduire les données d'un autre morceau en téléchargeant celui-ci depuis un ordinateur connecté.

Pour pouvoir utiliser cette fonction, vous devez d'abord télécharger le Musicsoft Downloader sur le site web de Yamaha à l'adresse suivante et l'installer sur votre ordinateur.

<http://music.yamaha.com/download/>

## ● Configuration système requise pour le Musicsoft Downloader

- Système d'exploitation : Windows 2000/XP Edition familiale/XP Professionnel/Vista  
\* Pour XP et Vista, seule la version 32 bits est prise en charge, pas la 64 bits.
- Processeur : Puce Intel® Pentium® ou Celeron® de 500 MHz ou plus
- Mémoire : 256 Mo ou plus
- Espace disponible sur le disque dur : 128 Mo minimum (512 Mo ou plus sont recommandés)
- Ecran : 800 x 600, haut en couleurs (16 bits)
- Autres : Microsoft® Internet Explorer® version 5.5 ou supérieure

## Chargement de données de morceau depuis un ordinateur sur le Clavinova

Vous pouvez charger des données de morceaux de piano depuis un ordinateur vers cet instrument. En outre, après avoir enregistré votre performance sur l'instrument et sauvegardé l'enregistrement sur un ordinateur, vous pouvez à nouveau charger les données de l'enregistrement sur l'instrument.

Cet instrument peut lire des données MIDI au format SMF 0. Cependant, si ces données contiennent des informations portant sur des fonctions qui ne sont pas prises en charge par l'instrument, elles ne seront pas reproduites correctement.

Pour plus d'informations sur le chargement de données de morceau depuis un ordinateur vers cet instrument, reportez-vous à la section « Transfert de données entre l'ordinateur et l'instrument (pour les données non protégées) » dans le fichier d'aide fourni avec le Musicsoft Downloader.

## ● Exigences concernant les données de morceau susceptibles d'être chargées depuis un ordinateur vers cet instrument

- Nombre de morceaux : Jusqu'à 10 morceaux plus un morceau utilisateur
- Taille maximale des données : 337 Ko plus 100 Ko (utilisateur)
- Format de données : Format SMF 0

Vous pouvez reproduire les morceaux chargés (reportez-vous à la page 17).

### ATTENTION

Ne mettez pas l'instrument hors tension et ne le débranchez pas pendant la transmission de données. Sinon, les données transmises ne seront pas sauvegardées. En outre, le fonctionnement de la mémoire flash risque de devenir instable, entraînant ainsi l'effacement de toute la mémoire lorsque vous mettez l'instrument sous ou hors tension.

Vous pouvez télécharger gratuitement le logiciel Musicsoft Downloader sur le site Web de Yamaha.

Ne modifiez pas manuellement le nom de fichier via l'ordinateur ; ceci rendrait le fichier illisible lors de son chargement sur l'instrument.

### SMF (Standard MIDI File)

Ce fichier propose un format de séquençage populaire (pour l'enregistrement de données de performance). Ce fichier est parfois appelé « fichier MIDI » et porte l'extension MID.

Vous pouvez reproduire un morceau au format SMF à l'aide d'un logiciel de musique ou d'un séquenceur prenant en charge SMF. Cet instrument prend également en charge SMF.

Les données de morceau chargées depuis un ordinateur ou les données de morceau utilisateur sont sauvegardées dans la mémoire flash interne.

Lorsque le Musicsoft Downloader est en cours d'utilisation, les voyants des touches [REC] et [PLAY] du piano s'allument.

Avant d'utiliser cet instrument, fermez la fenêtre Musicsoft Downloader et quittez l'application.

## Transmission de données de morceau depuis le Clavinova vers un ordinateur

Le Musicsoft Downloader vous permet de transférer le morceau utilisateur de cet instrument vers un ordinateur. Pour plus d'informations sur le transfert de données de morceau de cet instrument vers un ordinateur, reportez-vous à la section « Transfert de données entre l'ordinateur et l'instrument (pour les données non protégées) » dans le fichier d'aide fourni avec le Musicsoft Downloader.

### ● Données susceptibles d'être transférées de cet instrument vers un ordinateur

• Morceau utilisateur	: USERSONG1.MID
• Données de sauvegarde	: 08CLP-L.BUP
• Données de morceau (lorsqu'elles ont été chargées depuis l'ordinateur)	

Si vous renommez le fichier de morceau « USERSONG1.MID », l'instrument sera incapable de reconnaître le fichier.

## Sauvegarde des données et initialisation des réglages

### Sauvegarde des données dans la mémoire flash

Les éléments internes sont stockés dans la mémoire flash de l'instrument. Ces données sont conservées après la mise hors tension de l'instrument.

Données de sauvegarde
Volume du métronome
Type de mesure du métronome
Sensibilité au toucher
Accordage
Données de performance enregistrées (morceau utilisateur)
Données de morceau une fois chargées depuis un ordinateur

Les données de sauvegarde relatives au volume et au type de mesure du métronome, à la sensibilité au toucher, à l'accordage et au morceau utilisateur sont contenues dans le fichier « 08CLP-L.BUP » et stockées sur cet instrument. Vous pouvez transférer ces données entre l'instrument et un ordinateur.

### Initialisation des réglages

Lorsque vous initialisez les réglages, toutes les données, à l'exception des morceaux chargés depuis un ordinateur, sont réinitialisées sur les réglages d'usine par défaut.

Mettez l'instrument sous tension tout en maintenant la touche C7 (la plus haute) enfoncée.

- ➔ Les données (à l'exclusion des données des morceaux chargés depuis un ordinateur) sont initialisées.

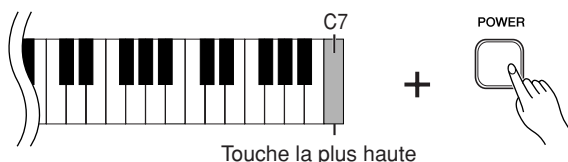

Si l'instrument est désactivé ou connaît un dysfonctionnement, mettez-le hors tension, puis exécutez la procédure d'initialisation.

#### ⚠ ATTENTION

Ne mettez pas l'instrument hors tension pendant l'initialisation des données dans la mémoire interne (c'est-à-dire, lorsque les voyants des touches [REC] et [PLAY] clignotent).

#### ⚠ ATTENTION

Veuillez noter que l'initialisation des réglages supprime votre morceau enregistré (morceau utilisateur).



# Résolution des problèmes

Problème	Cause possible et solution
L'instrument ne s'allume pas.	L'instrument n'a pas été branché correctement. Insérez la fiche femelle dans la prise de l'instrument et la fiche mâle dans une prise secteur adéquate (page 13).
Un bruit est audible au niveau des haut-parleurs ou du casque.	Ce bruit peut être dû aux interférences provoquées par l'utilisation d'un téléphone portable à proximité de l'instrument. Coupez le téléphone portable ou utilisez-le hors de portée de l'instrument.
Le volume général est faible ou inaudible.	<ul style="list-style-type: none"> <li>Le volume principal est réglé sur un niveau trop faible. Réglez-le sur un niveau approprié à l'aide de la commande [MASTER VOLUME].</li> <li>Vérifiez qu'aucun casque n'est connecté à la prise casque.</li> <li>Assurez-vous que la fonction Local Control (page 29) est activée.</li> </ul>
La pédale forte est sans effet.	Il est possible que le câble de la pédale ne soit pas correctement branché. Vérifiez qu'il est correctement inséré dans la prise [PEDAL] (page 36).

## Options

### Tabouret BC-100

Tabouret confortable dont le style est en harmonie avec votre Yamaha Clavinova.

### UX16

Interface USB-MIDI

### HPE-160

Casque

# Assemblage du pupitre du clavier

## ⚠ ATTENTION

- Veillez à ne pas intervertir les éléments et à les installer dans le bon sens. Prenez soin de suivre les instructions de montage, dans l'ordre ci-dessous.
- L'assemblage doit être effectué par deux personnes au moins.
- Assemblez le pupitre sur une surface plane.
- Prenez soin d'utiliser uniquement les vis fournies et d'insérer les vis de la bonne taille dans les trous appropriés. L'utilisation de vis incorrectes risque d'endommager le produit ou de provoquer un dysfonctionnement.
- Après le montage de chaque partie, vérifiez que toutes les vis ont été bien resserrées.
- Pour démonter le pupitre, il suffit d'inverser l'ordre des étapes d'assemblage présentées ci-dessous.

Préparez un tournevis cruciforme (+).

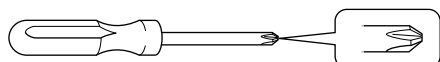

Déballer tous les éléments et vérifier qu'il n'en manque aucun.

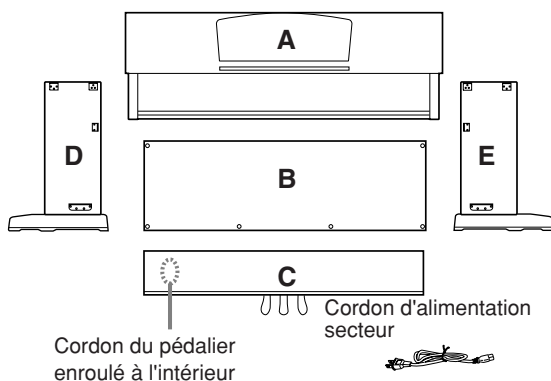

### Éléments à assembler

4 vis longues de 6 × 20 mm ❶



4 vis taraudeuses de 4 × 20 mm ❷



4 vis courtes de 6 × 16 mm ❸



2 supports de cordon



2 vis minces de 4 × 12 mm ❹



### Crochet de suspension pour le casque

2 vis minces de 4 × 10 mm ❺



Crochet de suspension pour casque



## 1. Fixez C (en serrant avec les doigts) à D et E.

- 1-1 Détachez et déroulez le cordon du pédalier. Ne jetez pas le lien en vinyle. Vous en aurez besoin à l'étape 6.
- 1-2 Alignez D et E avec chaque extrémité de C.
- 1-3 Fixez D et E à C en serrant avec les doigts les vis longues ❶ (6 × 20 mm).

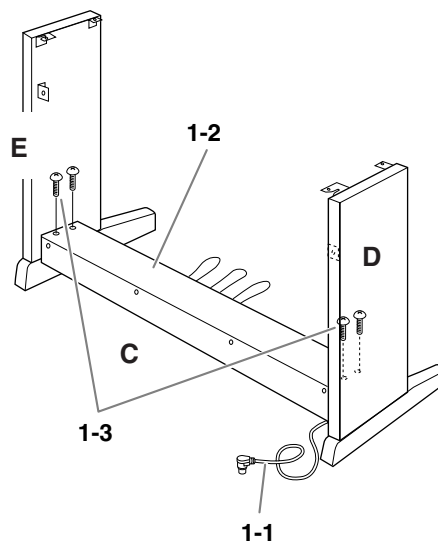

## 2. Fixez la partie B.

En fonction du modèle Clavinova que vous avez acheté, la couleur de l'une des faces de B peut être différente de l'autre face. Dans ce cas, positionnez B pour que la face de la même couleur que D et E soit tournée vers le musicien.

- 2-1 Placez la partie inférieure de B sur les pieds de D et E, puis fixez la partie supérieure à D et E.
- 2-2 Fixez la partie supérieure de B à D et E en serrant les vis minces avec les doigts ③ (4 × 12 mm).
- 2-3 Tout en appuyant sur la partie inférieure de D et E depuis l'extérieur, fixez les extrémités inférieures de B à l'aide de deux vis taraudeuses ④ (4 × 20 mm).
- 2-4 Insérez les deux autres vis taraudeuses ④ (4 × 20 mm) dans les deux autres trous afin de fixer B.
- 2-5 Serrez soigneusement les vis sur la partie supérieure de B qui ont été mises en place à l'étape 2-2.

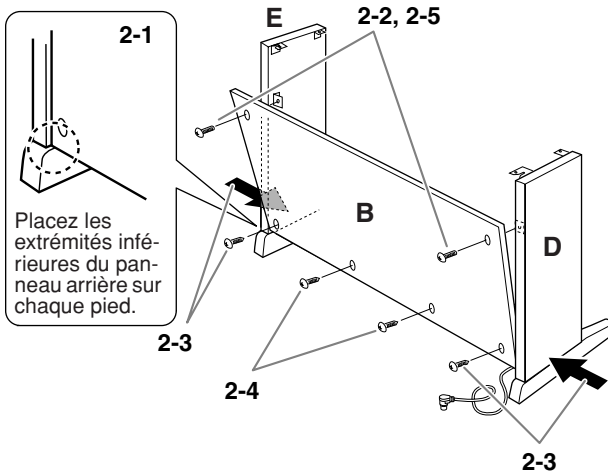

## 3. Serrez soigneusement les vis de C qui ont été mises en place à l'étape 1-3.

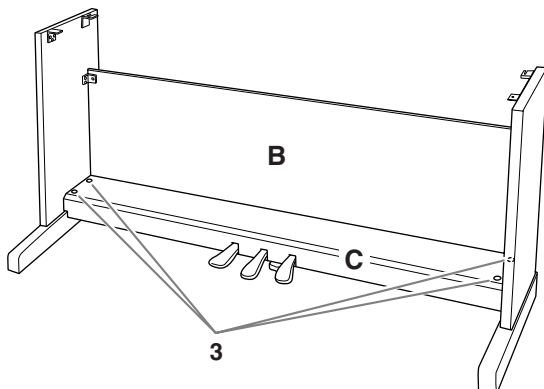

## 4. Montez A.

Veillez à placer vos mains à au moins 10 cm des bords de l'unité principale lors de son positionnement.

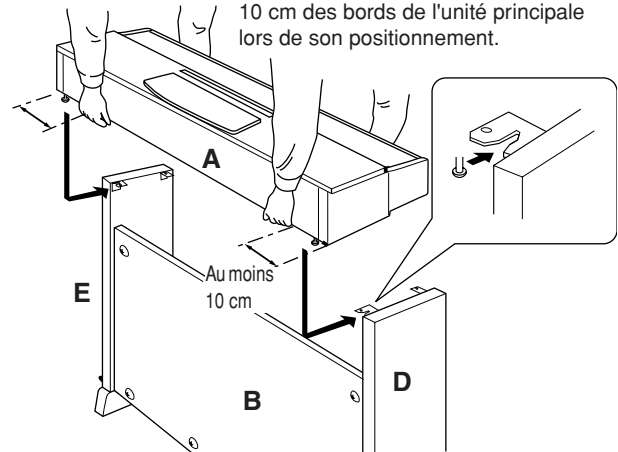

### ! ATTENTION

- Pour éviter de vous coincer les doigts entre l'unité principale et les panneaux latéraux ou le panneau arrière, prenez garde de ne pas laisser tomber l'unité principale.
- Tenez le clavier uniquement comme illustré.

## 5. Fixez A.

- 5-1 Ajustez la position de A pour que les extrémités gauche et droite de A soient projetées sous D et E de la même façon si vous regardez depuis l'avant.
- 5-2 Fixez A en serrant les vis courtes ② (6 × 16 mm) sur la face avant.

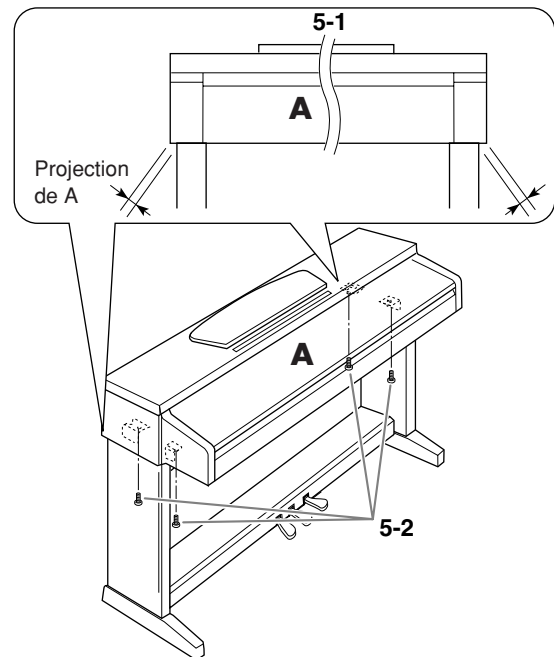

## 6. Branchez le cordon du pédalier.

- 6-1 Branchez la fiche du cordon du pédalier dans le connecteur de la pédale situé à l'arrière.
- 6-2 Placez les supports du cordon sur le panneau arrière comme illustré, puis insérez-y le cordon.
- 6-3 Si le cordon du pédalier est trop long, pliez-le et attachez-le avec le lien en vinyle.

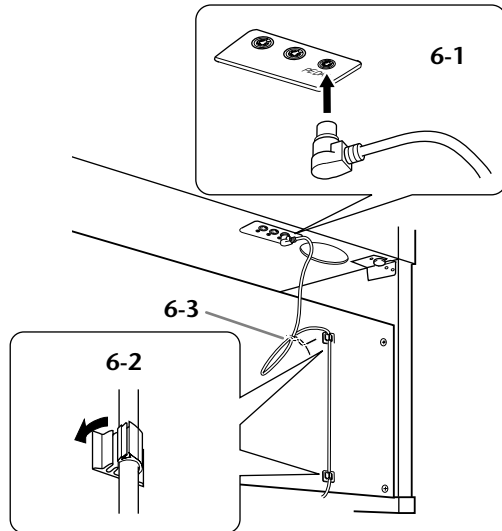

## 7. Branchez correctement le cordon d'alimentation à l'unité.

- 7-1 Réglez le sélecteur de tension (pour les modèles qui en ont un).

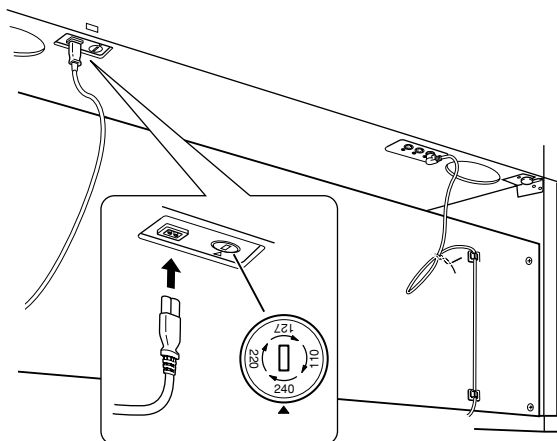

### Sélecteur de tension

Avant de brancher le cordon d'alimentation secteur, vérifiez que la tension correspond bien à votre installation. Pour régler le sélecteur sur 110 V, 127 V, 220 V ou 240 V, utilisez un tournevis plat pour faire tourner le cadran du sélecteur et le positionner sur la tension voulue. En usine, le sélecteur est réglé sur 240 V. Une fois la tension sélectionnée, branchez le cordon d'alimentation dans la fiche AC IN et sur la prise secteur. Un adaptateur secteur peut être nécessaire si la fiche ne correspond pas à la configuration de vos prises.

- 7-2 Branchez la fiche du cordon d'alimentation sur le connecteur du panneau arrière.

### ⚠ AVERTISSEMENT

Un réglage de tension inadéquat peut causer de graves dommages à cet instrument ou entraîner son dysfonctionnement.

## 8. Réglez l'ajusteur.

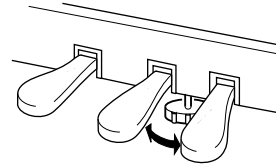

Tournez-le de sorte qu'il repose fermement sur le sol.

## 9. Fixez le crochet de suspension du casque.

Utilisez les deux vis fournies ⑤ (4 × 10 mm) pour fixer le crochet de suspension comme illustré ci-dessous.

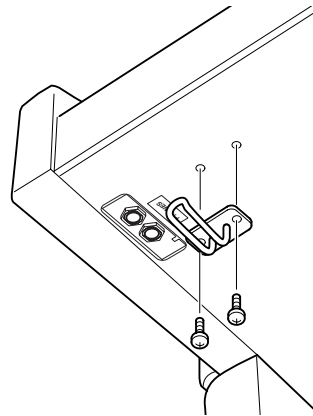

**Une fois que vous avez terminé l'assemblage, vérifiez les points ci-dessous.**

- **Reste-t-il des éléments inutilisés ?**  
→ Dans ce cas, lisez à nouveau les instructions de montage et rectifiez les erreurs éventuelles.
- **L'instrument est-il placé hors de portée des portes ou d'autres objets mobiles ?**  
→ Déplacez-le à un endroit approprié.
- **Entendez-vous un bruit de ferraille lorsque vous secouez l'instrument ?**  
→ Resserrez toutes les vis.
- **Le pédalier émet-il un bruit de cliquetis ou cède-t-il lorsque vous appuyez sur les pédales ?**  
→ Tournez l'ajusteur de sorte qu'il repose fermement sur le sol.
- **Les cordons du pédalier et d'alimentation sont-ils bien insérés dans les fiches ?**  
→ Vérifiez les branchements.
- **Si l'unité principale grince ou est instable lorsque vous jouez au clavier, consultez les schémas d'assemblage et resserrez toutes les vis.**

Lorsque vous déplacez l'instrument après l'assemblage, saisissez-le toujours par la partie inférieure de l'unité principale.

**⚠ ATTENTION**

**Ne le soulevez jamais par le protège-clavier ou la partie supérieure. Si vous manipulez l'instrument de façon inadéquate, vous risquez de l'endommager ou de vous blesser.**

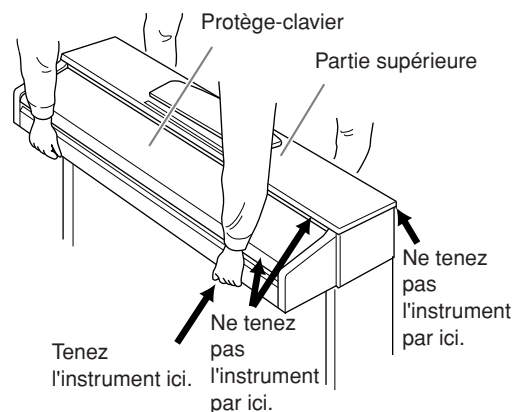

# Index

---

## Symboles

+/- ..... 10

## Chiffres

50 morceaux de piano prédéfinis ..... 16

## A

Accessoires ..... 7

AC IN ..... 11

Assemblage ..... 34–37

AWM ..... 8

## C

Câbles MIDI ..... 27

Canal de reproduction de morceau ..... 17

Casque ..... 14

Connexion d'un ordinateur ..... 28

Control Change ..... 30

Crochet de suspension du casque ..... 14

Crochet de suspension pour casque ..... 36

## D

Début/arrêt de la reproduction

50 morceaux de piano prédéfinis ..... 16

Morceaux de démonstration ..... 15

DEMO/SONG ..... 10, 15–17

Dual, mode ..... 21

## E

Echantillonnage stéréo dynamique AWM ..... 8

Enregistrement de votre performance ..... 25

## F

Format des données MIDI ..... 6

## I

Initialisation des réglages ..... 32

## L

Les ..... 17

Local Control ..... 29

## M

MASTER VOLUME ..... 10, 14

METRONOME ..... 10, 23

MIDI ..... 27

MIDI, connecteurs ..... 27, 28

MIDI Implementation Chart ..... 6

MIDI IN/OUT ..... 11, 27, 28

Morceau ..... 16

Morceau utilisateur ..... 25

Morceaux prédéfinis → 50 morceaux  
de piano prédéfinis ..... 16

Microsoft Downloader ..... 31

## O

Ordinateur ..... 28

## P

PEDAL ..... 11, 19, 36

Pédale à mi-course ..... 19

Pédale centrale ..... 19

Pédale de droite ..... 19

Pédale de gauche ..... 19

Pédale de sostenuto ..... 19

Pédale douce ..... 19

Pédale forte ..... 19

PHONES ..... 10, 14

PIANO/VOICE ..... 10, 18

PLAY ..... 10, 26

POWER ..... 10, 13

Program Change ..... 30

Protège-clavier ..... 12

Pupitre ..... 12, 34–36

Pupitre du clavier ..... 34–36

**R**

REC .....	10, 25
Réglage	
Profondeur de réverbération .....	20
Tempo (métronome) .....	23
Toucher du clavier.....	24
Volume (métronome).....	24
Reproduction des données de la performance enregistrée .....	26
Résolution des problèmes .....	33
Réverbération .....	20

**S**

Sensibilité au toucher .....	24
SMF .....	31
Standard MIDI File .....	31
Superposition de deux voix (mode Dual).....	21

**T**

Tempo .....	23
Transmission de données de morceau .....	31
Transport .....	7
Transposition .....	22

**V**

Voix.....	18
-----------	----

# Appendix/Anhang/Annexe/Apéndice

## Specifications / Technische Daten / Caractéristiques techniques / Especificaciones

	CLP-320
<b>Keyboard</b>	GH(Graded Hammer) keyboard
<b>Number of keys</b>	88keys (A-1–C7)
<b>Touch</b>	Hard/Medium/Soft/Fixed
<b>Sound Source</b>	AWM Dynamic Stereo Sampling
<b>Polyphony</b>	128 Notes Max.
<b>Voice Selection</b>	10
<b>Effect</b>	Reverb
<b>Volume</b>	Master Volume
<b>Controls</b>	Dual, Metronome, Transpose
<b>Pedal</b>	Damper (with half-pedal effect), Sostenuto, Soft
<b>Demo Songs</b>	10 Demo Songs, 50 Piano Preset Songs
<b>Recording Function</b>	One Song 100KB (approx.11,000 notes)
<b>Recording/Playback Format</b>	Standard MIDI File (SMF) Format 0
<b>Loading song data from a computer</b>	Up to 10 songs; Total maximum size 337KB
<b>Jacks/Connectors</b>	MIDI (IN/OUT), PHONES × 2
<b>Main Amplifiers</b>	20W × 2
<b>Speakers</b>	Oval (12 cm × 6 cm) × 2
<b>Dimensions (W × D × H) [For models with polished finish]</b>	1387 mm × 424 mm × 818 mm (54-5/8" × 16-11/16" × 32-1/4") [1388 mm × 424 mm × 822 mm (54-5/8" × 16-11/16" × 32-3/8")]
<b>Dimensions (W × D × H) With music rest [For models with polished finish]</b>	1387 mm × 424 mm × 972 mm (54-5/8" × 16-11/16" × 38-1/4") [1388 mm × 424 mm × 974 mm (54-5/8" × 16-11/16" × 38-3/8")]
<b>Weight [For models with polished finish]</b>	46 kg (101 lbs., 7 oz) [49 kg (108 lbs.)]
<b>Accessories</b>	Owner's Manual, "50 greats for the Piano" (Music Book), Quick Operation Guide, Bench (included or optional depending on locale)
	AC Power Cord

- \* Specifications and descriptions in this owner's manual are for information purposes only. Yamaha Corp. reserves the right to change or modify products or specifications at any time without prior notice. Since specifications, equipment or options may not be the same in every locale, please check with your Yamaha dealer.
- \* Die technischen Daten und Beschreibungen in dieser Bedienungsanleitung dienen nur der Information. Yamaha Corp. behält sich das Recht vor, Produkte oder deren technische Daten jederzeit ohne vorherige Ankündigung zu verändern oder zu modifizieren. Da die technischen Daten, das Gerät selbst oder Sonderzubehör nicht in jedem Land gleich sind, setzen Sie sich im Zweifel bitte mit Ihrem Yamaha-Händler in Verbindung.
- \* Les caractéristiques techniques et les descriptions du mode d'emploi ne sont données que pour information. Yamaha Corp. se réserve le droit de changer ou modifier les produits et leurs caractéristiques techniques à tout moment sans aucun avis. Du fait que les caractéristiques techniques, les équipements et les options peuvent différer d'un pays à l'autre, adressez-vous au distributeur Yamaha le plus proche.
- \* Las especificaciones y descripciones de este manual del propietario tienen sólo el propósito de servir como información. Yamaha Corp. se reserva el derecho a efectuar cambios o modificaciones en los productos o especificaciones en cualquier momento sin previo aviso. Puesto que las especificaciones, equipos u opciones pueden no ser las mismas en todos los mercados, solicite información a su distribuidor Yamaha.



## FCC INFORMATION (U.S.A.)

### 1. **IMPORTANT NOTICE: DO NOT MODIFY THIS UNIT!**

This product, when installed as indicated in the instructions contained in this manual, meets FCC requirements. Modifications not expressly approved by Yamaha may void your authority, granted by the FCC, to use the product.

### 2. **IMPORTANT:** When connecting this product to accessories and/or another product use only high quality shielded cables. Cable/s supplied with this product **MUST** be used. Follow all installation instructions. Failure to follow instructions could void your FCC authorization to use this product in the USA.

### 3. **NOTE:** This product has been tested and found to comply with the requirements listed in FCC Regulations, Part 15 for Class "B" digital devices. Compliance with these requirements provides a reasonable level of assurance that your use of this product in a residential environment will not result in harmful interference with other electronic devices. This equipment generates/uses radio frequencies and, if not installed and used according to the instructions found in the users manual, may cause interference harmful to the operation of

other electronic devices. Compliance with FCC regulations does not guarantee that interference will not occur in all installations. If this product is found to be the source of interference, which can be determined by turning the unit "OFF" and "ON", please try to eliminate the problem by using one of the following measures:

Relocate either this product or the device that is being affected by the interference.

Utilize power outlets that are on different branch (circuit breaker or fuse) circuits or install AC line filter/s.

In the case of radio or TV interference, relocate/reorient the antenna. If the antenna lead-in is 300 ohm ribbon lead, change the lead-in to co-axial type cable.

If these corrective measures do not produce satisfactory results, please contact the local retailer authorized to distribute this type of product. If you can not locate the appropriate retailer, please contact Yamaha Corporation of America, Electronic Service Division, 6600 Orangethorpe Ave, Buena Park, CA90620

The above statements apply **ONLY** to those products distributed by Yamaha Corporation of America or its subsidiaries.

\* This applies only to products distributed by YAMAHA CORPORATION OF AMERICA.

(class B)

### **IMPORTANT NOTICE FOR THE UNITED KINGDOM**

#### **Connecting the Plug and Cord**

**IMPORTANT.** The wires in this mains lead are coloured in accordance with the following code:

BLUE : NEUTRAL  
BROWN : LIVE

As the colours of the wires in the mains lead of this apparatus may not correspond with the coloured markings identifying the terminals in your plug proceed as follows:

The wire which is coloured **BLUE** must be connected to the terminal which is marked with the letter **N** or coloured **BLACK**.

The wire which is coloured **BROWN** must be connected to the terminal which is marked with the letter **L** or coloured **RED**.

Making sure that neither core is connected to the earth terminal of the three pin plug.

(2 wires)

- This applies only to products distributed by Yamaha Music U.K. Ltd.

For details of products, please contact your nearest Yamaha representative or the authorized distributor listed below.

Pour plus de détails sur les produits, veuillez-vous adresser à Yamaha ou au distributeur le plus proche de vous figurant dans la liste suivante.

Die Einzelheiten zu Produkten sind bei Ihrer unten aufgeführten Niederlassung und bei Yamaha Vertragshändlern in den jeweiligen Bestimmungsländern erhältlich.

Para detalles sobre productos, contacte su tienda Yamaha más cercana o el distribuidor autorizado que se lista debajo.

## NORTH AMERICA

### CANADA

**Yamaha Canada Music Ltd.**  
135 Milner Avenue, Scarborough, Ontario,  
M1S 3R1, Canada  
Tel: 416-298-1311

### U.S.A.

**Yamaha Corporation of America**  
6600 Orangethorpe Ave., Buena Park, Calif. 90620,  
U.S.A.  
Tel: 714-522-9011

## CENTRAL & SOUTH AMERICA

### MEXICO

**Yamaha de México S.A. de C.V.**  
Calz. Javier Rojo Gómez #1149,  
Col. Guadalupe del Moral  
C.P. 09300, México, D.F., México  
Tel: 55-5804-0600

### BRAZIL

**Yamaha Musical do Brasil Ltda.**  
Rua Joaquim Floriano, 913 - 4º andar, Itaim Bibi,  
CEP 04534-013 Sao Paulo, SP. BRAZIL  
Tel: 011-3704-1377

### ARGENTINA

**Yamaha Music Latin America, S.A.**  
**Sucursal de Argentina**  
Viamonte 1145 Piso2-B 1053,  
Buenos Aires, Argentina  
Tel: 1-4371-7021

### PANAMA AND OTHER LATIN AMERICAN COUNTRIES/ CARIBBEAN COUNTRIES

**Yamaha Music Latin America, S.A.**  
Torre Banco General, Piso 7, Urbanización Marbella,  
Calle 47 y Aquilino de la Guardia,  
Ciudad de Panamá, Panamá  
Tel: +507-269-5311

## EUROPE

### THE UNITED KINGDOM

**Yamaha Music U.K. Ltd.**  
Sherbourne Drive, Tilbrook, Milton Keynes,  
MK7 8BL, England  
Tel: 01908-366700

### IRELAND

**Danfay Ltd.**  
61D, Sallynoggin Road, Dun Laoghaire, Co. Dublin  
Tel: 01-2859177

### GERMANY

**Yamaha Music Central Europe GmbH**  
Siemensstraße 22-34, 25462 Rellingen, Germany  
Tel: 04101-3030

### SWITZERLAND/LIECHTENSTEIN

**Yamaha Music Central Europe GmbH,**  
**Branch Switzerland**  
Seefeldstrasse 94, 8008 Zürich, Switzerland  
Tel: 01-383 3990

### AUSTRIA

**Yamaha Music Central Europe GmbH,**  
**Branch Austria**  
Schleiergasse 20, A-1100 Wien, Austria  
Tel: 01-60203900

### CZECH REPUBLIC/SLOVAKIA/ HUNGARY/SLOVENIA

**Yamaha Music Central Europe GmbH,**  
**Branch Austria, CEE Department**  
Schleiergasse 20, A-1100 Wien, Austria  
Tel: 01-602039025

### POLAND

**Yamaha Music Central Europe GmbH**  
**Sp.z. o.o. Oddział w Polsce**  
ul. 17 Stycznia 56, PL-02-146 Warszawa, Poland  
Tel: 022-868-07-57

### THE NETHERLANDS/ BELGIUM/LUXEMBOURG

**Yamaha Music Central Europe GmbH,**  
**Branch Benelux**  
Clarissenhof 5-b, 4133 AB Vianen, The Netherlands  
Tel: 0347-358 040

### FRANCE

**Yamaha Musique France**  
BP 70-77312 Marne-la-Vallée Cedex 2, France  
Tel: 01-64-61-4000

### ITALY

**Yamaha Musica Italia S.P.A.**  
Viale Italia 88, 20020 Lainate (Milano), Italy  
Tel: 02-935-771

### SPAIN/PORTUGAL

**Yamaha Música Ibérica, S.A.**  
Ctra. de la Coruna km. 17, 200, 28230  
Las Rozas (Madrid), Spain  
Tel: 91-639-8888

### GREECE

**Philippos Nakas S.A. The Music House**  
147 Skiathou Street, 112-55 Athens, Greece  
Tel: 01-228 2160

### SWEDEN

**Yamaha Scandinavia AB**  
J. A. Wettergrens Gata 1, Box 30053  
S-400 43 Göteborg, Sweden  
Tel: 031 89 34 00

### DENMARK

**YS Copenhagen Liaison Office**  
Generatorvej 6A, DK-2730 Herlev, Denmark  
Tel: 44 92 49 00

### FINLAND

**F-Musiikki Oy**  
Kluuvikatu 6, P.O. Box 260,  
SF-00101 Helsinki, Finland  
Tel: 09 618511

### NORWAY

**Norsk filial av Yamaha Scandinavia AB**  
Grini Næringspark 1, N-1345 Østerås, Norway  
Tel: 67 16 77 70

### ICELAND

**Skifan HF**  
Skeifan 17 P.O. Box 8120, IS-128 Reykjavik, Ice-  
land  
Tel: 525 5000

### RUSSIA

**Yamaha Music (Russia)**  
Office 4015, entrance 2, 21/5 Kuznetskii  
Most street, Moscow, 107996, Russia  
Tel: 495 626 0660

### OTHER EUROPEAN COUNTRIES

**Yamaha Music Central Europe GmbH**  
Siemensstraße 22-34, 25462 Rellingen, Germany  
Tel: +49-4101-3030

## AFRICA

**Yamaha Corporation,**  
**Asia-Pacific Music Marketing Group**  
Nakazawa-cho 10-1, Naka-ku, Hamamatsu,  
Japan 430-8650  
Tel: +81-53-460-2312

## MIDDLE EAST

### TURKEY/CYPRUS

**Yamaha Music Central Europe GmbH**  
Siemensstraße 22-34, 25462 Rellingen, Germany  
Tel: 04101-3030

### OTHER COUNTRIES

**Yamaha Music Gulf FZE**  
LOB 16-513, P.O.Box 17328, Jubel Ali,  
Dubai, United Arab Emirates  
Tel: +971-4-881-5868

## ASIA

### THE PEOPLE'S REPUBLIC OF CHINA

**Yamaha Music & Electronics (China) Co.,Ltd.**  
25/F., United Plaza, 1468 Nanjing Road (West),  
Jingan, Shanghai, China  
Tel: 021-6247-2211

### HONG KONG

**Tom Lee Music Co., Ltd.**  
11/F., Silvercord Tower 1, 30 Canton Road,  
Tsimshatsui, Kowloon, Hong Kong  
Tel: 2737-7688

### INDONESIA

**PT. Yamaha Music Indonesia (Distributor)**  
**PT. Nusantik**  
Gedung Yamaha Music Center, Jalan Jend. Gatot  
Subroto Kav. 4, Jakarta 12930, Indonesia  
Tel: 21-520-2577

### KOREA

**Yamaha Music Korea Ltd.**  
8F, 9F, Dongsung Bldg. 158-9 Samsung-Dong,  
Kangnam-Gu, Seoul, Korea  
Tel: 080-004-0022

### MALAYSIA

**Yamaha Music Malaysia, Sdn., Bhd.**  
Lot 8, Jalan Perbandaran, 47301 Kelana Jaya,  
Petaling Jaya, Selangor, Malaysia  
Tel: 3-78030900

### PHILIPPINES

**Yupangco Music Corporation**  
339 Gil J. Puyat Avenue, P.O. Box 885 MCPO,  
Makati, Metro Manila, Philippines  
Tel: 819-7551

### SINGAPORE

**Yamaha Music Asia Pte., Ltd.**  
#03-11 A-Z Building  
140 Paya Lebar Road, Singapore 409015  
Tel: 747-4374

### TAIWAN

**Yamaha KHS Music Co., Ltd.**  
3F, #6, Sec.2, Nan Jing E. Rd. Taipei.  
Taiwan 104, R.O.C.  
Tel: 02-2511-8688

### THAILAND

**Siam Music Yamaha Co., Ltd.**  
891/1 Siam Motors Building, 15-16 floor  
Rama 1 road, Wangmai, Pathumwan  
Bangkok 10330, Thailand  
Tel: 02-215-2626

### OTHER ASIAN COUNTRIES

**Yamaha Corporation,**  
**Asia-Pacific Music Marketing Group**  
Nakazawa-cho 10-1, Naka-ku, Hamamatsu,  
Japan 430-8650  
Tel: +81-53-460-2317

## OCEANIA

### AUSTRALIA

**Yamaha Music Australia Pty. Ltd.**  
Level 1, 99 Queensbridge Street, Southbank,  
Victoria 3006, Australia  
Tel: 3-9693-5111

### NEW ZEALAND

**Music Houses of N.Z. Ltd.**  
146/148 Captain Springs Road, Te Papapa,  
Auckland, New Zealand  
Tel: 9-634-0099

### COUNTRIES AND TRUST TERRITORIES IN PACIFIC OCEAN

**Yamaha Corporation,**  
**Asia-Pacific Music Marketing Group**  
Nakazawa-cho 10-1, Naka-ku, Hamamatsu,  
Japan 430-8650  
Tel: +81-53-460-2312

**HEAD OFFICE** Yamaha Corporation, Pro Audio & Digital Musical Instrument Division  
Nakazawa-cho 10-1, Naka-ku, Hamamatsu, Japan 430-8650  
Tel: +81-53-460-3273



**Clavinova Web site**

<http://music.yamaha.com/homekeyboard>

**Yamaha Manual Library**

<http://www.yamaha.co.jp/manual/>