



USB AUDIO INTERFACE

AUDIOGRAM 3

Owner's Manual

Bedienungsanleitung

Mode d'emploi

Manual de instrucciones

Руководство пользователя

取扱説明書

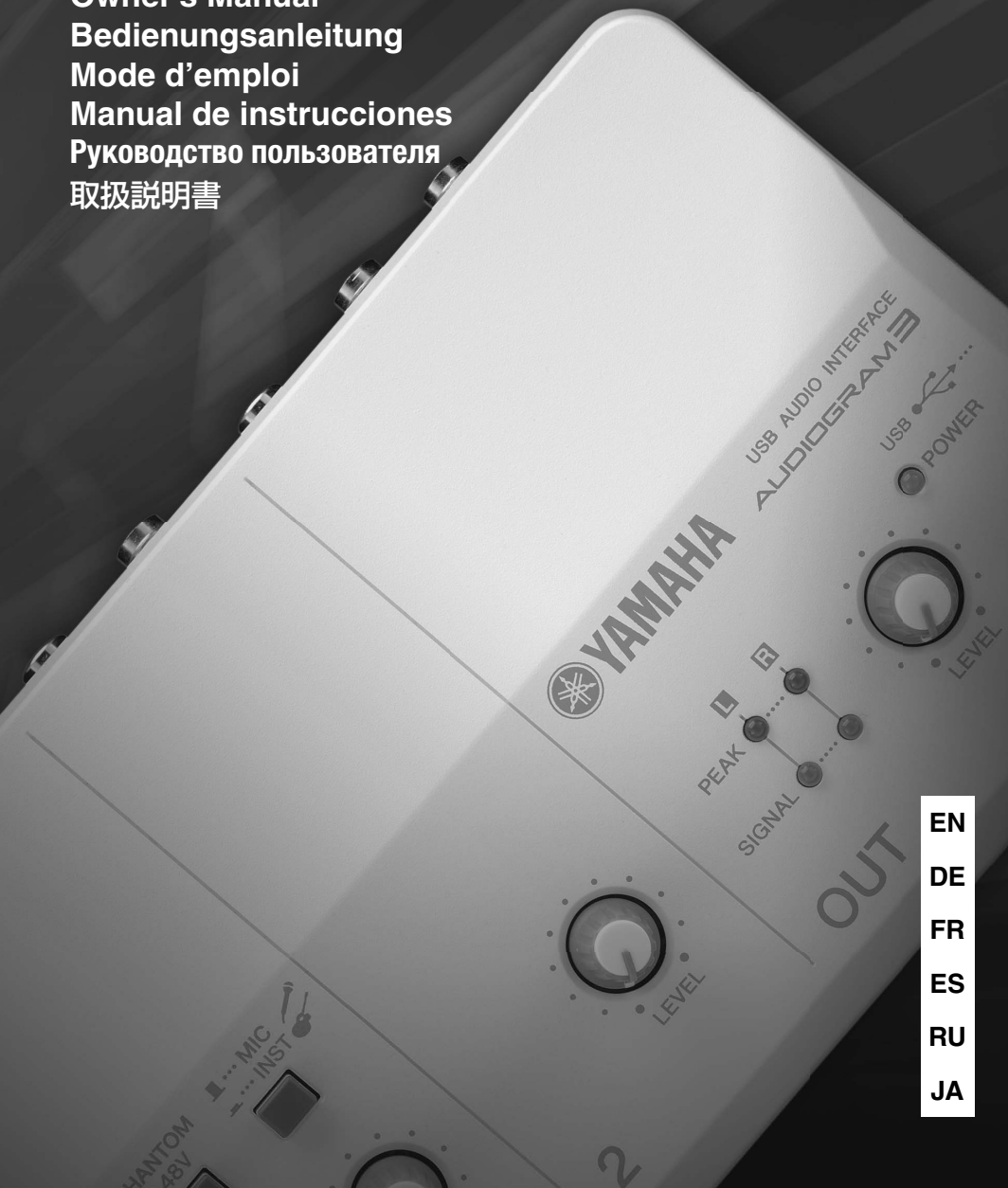

English

Deutsch

Français

Español

Русский

日本語

EN
DE
FR
ES
RU
JA

COMPLIANCE INFORMATION STATEMENT (DECLARATION OF CONFORMITY PROCEDURE)

Responsible Party : Yamaha Corporation of America
Address : 6600 Orangethorpe Ave., Buena Park, Calif. 90620
Telephone : 714-522-9011
Type of Equipment : COMPUTER RECORDING SYSTEM
Model Name : AUDIOGRAM 3

This device complies with Part 15 of the FCC Rules.

Operation is subject to the following two conditions:

- 1) this device may not cause harmful interference, and
- 2) this device must accept any interference received including interference that may cause undesired operation.

See user manual instructions if interference to radio reception is suspected.

* This applies only to products distributed by YAMAHA CORPORATION OF AMERICA.

(FCC DoC)

FCC INFORMATION (U.S.A.)

1. IMPORTANT NOTICE: DO NOT MODIFY THIS UNIT!

This product, when installed as indicated in the instructions contained in this manual, meets FCC requirements. Modifications not expressly approved by Yamaha may void your authority, granted by the FCC, to use the product.

2. **IMPORTANT:** When connecting this product to accessories and/or another product use only high quality shielded cables. Cable/s supplied with this product MUST be used. Follow all installation instructions. Failure to follow instructions could void your FCC authorization to use this product in the USA.

3. **NOTE:** This product has been tested and found to comply with the requirements listed in FCC Regulations, Part 15 for Class "B" digital devices. Compliance with these requirements provides a reasonable level of assurance that your use of this product in a residential environment will not result in harmful interference with other electronic devices. This equipment generates/uses radio frequencies and, if not installed and used according to the instructions found in the users manual, may cause interference harmful to the operation of other electronic devices.

Compliance with FCC regulations does not guarantee that interference will not occur in all installations. If this product is found to be the source of interference, which can be determined by turning the unit "OFF" and "ON", please try to eliminate the problem by using one of the following measures:

Relocate either this product or the device that is being affected by the interference.

Utilize power outlets that are on different branch (circuit breaker or fuse) circuits or install AC line filter/s.

In the case of radio or TV interference, relocate/reorient the antenna. If the antenna lead-in is 300 ohm ribbon lead, change the lead-in to co-axial type cable.

If these corrective measures do not produce satisfactory results, please contact the local retailer authorized to distribute this type of product. If you can not locate the appropriate retailer, please contact Yamaha Corporation of America, Electronic Service Division, 6600 Orangethorpe Ave, Buena Park, CA90620

The above statements apply ONLY to those products distributed by Yamaha Corporation of America or its subsidiaries.

* This applies only to products distributed by YAMAHA CORPORATION OF AMERICA.

(class B)

이 기기는 가정용(B급) 전자파적
합기기로써 주로 가정에서 사용하는 것을 목적
으로 하며, 모든 지역에서 사용할 수 있습니다.

(class b korea)

PRECAUCIONES

LEER DETENIDAMENTE ANTES DE CONTINUAR

* Guarde este manual en un lugar seguro para su referencia futura.



ADVERTENCIA

Siempre obedezca las precauciones básicas indicadas abajo para evitar así la posibilidad de lesiones graves o incluso peligro de muerte debido a descargas eléctricas, incendios u otras contingencias. Estas precauciones incluyen, pero no se limitan, a los siguientes puntos:

No abrir

- No abra el dispositivo ni intente desmontar los componentes ni modificarlos en modo alguno. El dispositivo contiene componentes cuyo mantenimiento no puede realizar el usuario. Si surgiera un mal funcionamiento, interrumpa inmediatamente su uso y pida al personal cualificado de Yamaha que lo inspeccione.

Advertencia relativa al agua

- No exponga el dispositivo a la lluvia, ni lo use cerca del agua o en lugares donde haya mucha humedad. No ponga recipientes que contengan líquido encima del dispositivo, ya que puede derramarse y penetrar en el interior del aparato. Si algún líquido, como agua, se filtrara en el instrumento, desenchufe el cable USB del instrumento inmediatamente. Seguidamente, pida al personal de asistencia de Yamaha que revise el dispositivo.
- Jamás enchufe o desenchufe un cable USB con las manos mojadas.



ATENCIÓN

Siempre obedezca las precauciones básicas indicadas abajo para evitar así la posibilidad de sufrir Ud. u otros lesiones físicas o de dañar el dispositivo u otros objetos. Estas precauciones incluyen, pero no se limitan, a los siguientes puntos:

Ubicación

- Antes de cambiar el dispositivo de lugar, desconecte todos los cables.
- Evite ajustar todos los controles de volumen al máximo. Si se hace esto, en función del estado de los dispositivos conectados, se podría producir una realimentación que podría dañar los altavoces.
- No exponga el dispositivo a polvo o vibraciones excesivas ni a temperaturas extremas (evite ponerlo al sol, cerca de estufas o dentro de automóviles durante el día) para evitar así la posibilidad de que se deforme el panel o se dañen los componentes internos.
- No ponga el dispositivo sobre superficies inestables, donde pueda caerse por accidente.
- No utilice el dispositivo cerca de aparatos de televisión, radios, equipos estereofónicos, teléfonos móviles ni dispositivos eléctricos. De lo contrario, podría provocar ruidos en el propio dispositivo y en el aparato de televisión o radio que esté próximo.

Atención: manejo

- Al conectar la potencia de CA a su sistema de sonido, encienda siempre los altavoces del monitor en ÚLTIMO LUGAR, para evitar daños en los altavoces. Al desconectar la alimentación, apague PRIMERO los altavoces del monitor por el mismo motivo.
- No inserte los dedos o las manos en ninguno de los huecos o aberturas del dispositivo.
- No inserte ni deje caer objetos extraños (papel, plástico, metal, etc.) en ninguno de los huecos o aberturas del dispositivo. Si esto sucede, desenchufe de inmediato el cable USB del instrumento. Seguidamente, pida al personal de asistencia de Yamaha que revise el dispositivo.
- No utilice el dispositivo o los auriculares por mucho tiempo a niveles de volumen excesivamente altos, ya que ello puede causar pérdida de audición permanente. Si nota pérdida de audición o si le zumban los oídos, consulte a un médico.
- No se apoye en el dispositivo, ni coloque objetos pesados sobre él, y no ejerza una presión excesiva sobre los botones, interruptores o conectores.

Conexiones

- Antes de conectar el dispositivo a otros dispositivos, desconecte la alimentación de todos ellos. Antes de apagar o encender los dispositivos, baje el volumen al mínimo.

Los clavijas MIC/INST (de tipo XLR) se conectan de la siguiente manera (norma IEC60268): patilla 1: conexión a tierra, patilla 2: positivo (+), y patilla 3: negativo (-).

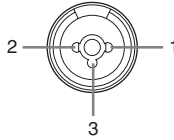

Yamaha no se responsabiliza por daños debidos a uso inapropiado o modificaciones hechas al dispositivo, ni tampoco por datos perdidos o destruidos.

Siempre desenchufe el cable USB de un ordenador o apague el ordenador para apagar el instrumento cuando no lo use.

El rendimiento de los componentes con contactos móviles, como interruptores, controles de volumen y conectores, se reduce progresivamente. Consulte al personal cualificado de Yamaha sobre la sustitución de los componentes defectuosos.

AVISOS ESPECIALES

- Este manual es copyright exclusivo de Yamaha Corporation.
- El software incluido es copyright exclusivo de Steinberg Media Technologies GmbH.
- La copia del software o la reproducción total o parcial de este manual sin la autorización escrita del fabricante está expresamente prohibida.
- Yamaha no asume responsabilidad alguna ni ofrece garantía alguna en relación con el uso del software y de la documentación, y no puede ser declarada responsable de los resultados de la utilización de este manual ni del software.
- Este disco que contiene el software no ha sido diseñado para su uso en sistemas audiovisuales (reproductores de CDs, reproductores de DVDs, etc.). No intente reproducir el disco en un equipo que no sea el ordenador.
- Las futuras actualizaciones de la aplicación y del software del sistema, y cualquier cambio en las especificaciones y funciones, se anunciarán independientemente.
- Las ilustraciones de las pantallas de este manual tienen fines meramente instructivos y pueden diferir ligeramente de las pantallas que aparecen en su equipo.

Las ilustraciones y pantallas LCD contenidas en este manual se ofrecen exclusivamente a título informativo y pueden variar con respecto a las de su instrumento.

En este producto se incluyen programas informáticos y contenido cuyo copyright es propiedad de Yamaha, o para los cuales Yamaha dispone de la correspondiente licencia que le permite utilizar el copyright de otras empresas. Estos materiales con copyright incluyen, sin limitación, todo el software del ordenador, datos de música, etc. La legislación vigente prohíbe terminantemente la copia no autorizada del software con copyright para otros fines que no sean el uso personal por parte del comprador. Cualquier violación de los derechos de copyright podría dar lugar a acciones legales. NO REALICE, DISTRIBUYA NI UTILICE COPIAS ILEGALES.

- Windows es una marca registrada de Microsoft Corporation en Estados Unidos y otros países.
 - Apple, Mac y Macintosh son marcas registradas de Apple Inc., registradas en EE.UU. y en otros países.
 - Los nombres de compañías y de productos que aparecen en este manual son marcas comerciales o marcas registradas de sus respectivas compañías.
- * Las especificaciones y descripciones de este manual del propietario tienen sólo el propósito de servir como información. Yamaha Corp. se reserva el derecho a efectuar cambios o modificaciones en los productos o especificaciones en cualquier momento sin previo aviso. Puesto que las especificaciones, equipos u opciones pueden no ser las mismas en todos los mercados, solicite información a su distribuidor Yamaha.

Introducción

Gracias por adquirir un sistema informático de grabación Yamaha AUDIOGRAM 3. AUDIOGRAM 3 incluye una interfaz USB para la transferencia digital de datos de audio, así como el programa Cubase AI DAW (Digital Audio Workstation, o estación de audio digital) que funciona con los sistemas operativos Windows® y Macintosh®. Con AUDIOGRAM 3 y su ordenador personal dispondrá de los elementos básicos de un sistema informático de grabación de altas prestaciones, fácil de configurar y de utilizar.

Lea con atención este manual en su totalidad antes de comenzar a utilizar el sistema; de este modo podrá aprovechar al máximo las excelentes características de la interfaz y utilizarla sin ningún problema durante muchos años. Después de leer el manual, guárdelo en un lugar seguro.

Contenido

Introducción	65
Contenido.....	65
Características.....	66
Configuración	67
Guía rápida	68
1. Instalación de Cubase AI.....	68
2. Conexión de la interfaz AUDIOGRAM.....	68
3. Encendido del sistema.....	69
4. Ajuste del nivel.....	70
5. Grabación con Cubase AI.....	70
6. Mezcla con Cubase AI.....	76
Mandos y funciones	78
Flujo de señal de entrada.....	79
Solución de problemas	80
Especificaciones	128
Especificaciones generales.....	128
Diagramas dimensionales.....	128
Diagrama de bloques y diagrama de niveles.....	129
Acerca del disco complementario	133

Características

Conexión del ordenador por medio de un cable USB simple (página 68)

AUDIOGRAM se conecta al ordenador por medio del cable USB que se incluye. Los datos de audio estereofónico se transfieren en ambas direcciones —de la interfaz al ordenador y viceversa— por medio de la conexión USB (frecuencia de muestreo de 44,1 kHz o 48 kHz).

Sin Necesidad de Instalación de Controladores (página 68)

El sistema AUDIOGRAM utiliza los controladores estándar incluidos en el sistema operativo del ordenador, por lo que no es necesario instalar ningún controlador adicional.

Software Cubase AI DAW incluido (página 68)

El programa Cubase AI que se incluye en el paquete AUDIOGRAM es una herramienta versátil y de altas prestaciones para la grabación en disco duro.

Alimentación Phantom de 48 V (página 78)

El interruptor PHANTOM suministra tensión fantasma de +48 V a la entrada de micrófono del canal 1, por lo que se pueden utilizar micrófonos con condensador de tensión fantasma de alta calidad para conseguir una calidad de grabación superior.

Accesorios

- DVD-ROM de Cubase AI
- Cable USB
- Manual de instrucciones (este libro)

Esta guía rápida de instalación y manejo abarca toda la información, desde la instalación del software Cubase AI hasta el uso de Cubase AI para grabar y mezclar sonido. Al leer esta sección le resultará útil consultar también la sección "Mandos y funciones" en la página 78, así como el manual en formato pdf que acompaña al software Cubase AI.

Paso

1

Instalación de Cubase AI

¡Importante!

Solo podrá utilizar este software según los términos y condiciones del "Acuerdo de licencia del usuario final de Steinberg Software" que aparece durante la instalación.

- 1 Inicie el ordenador como Administrador.
- 2 Introduzca el DVD-ROM que se suministra en la unidad DVD-ROM del ordenador.
- 3 Siga las instrucciones que aparecen en pantalla para instalar el programa Cubase AI.

NOTA

- Para poder utilizar de forma continuada Cubase AI, incluida la asistencia técnica y otras ventajas, deberá registrar el programa y activar su licencia; para ello, inícielo mientras el ordenador esté conectado a Internet. Pulse el botón "Registrar ahora" que aparece cuando se inicia el programa y, a continuación, rellene todos los campos necesarios para el registro. Si no registra el producto, después de un periodo determinado ya no podrá utilizarlo.
- Para la instalación en equipos Mac, haga doble clic en el icono "Cubase AI*.mpkg" o en el icono "Cubase AI* Start Center".
"*)" indica el lugar donde aparece el número de versión en el nombre del icono.
- En la página web siguiente encontrará la información más reciente:
<<http://www.yamahasyth.com/>>

Paso

2

Conexión de la interfaz AUDIOGRAM

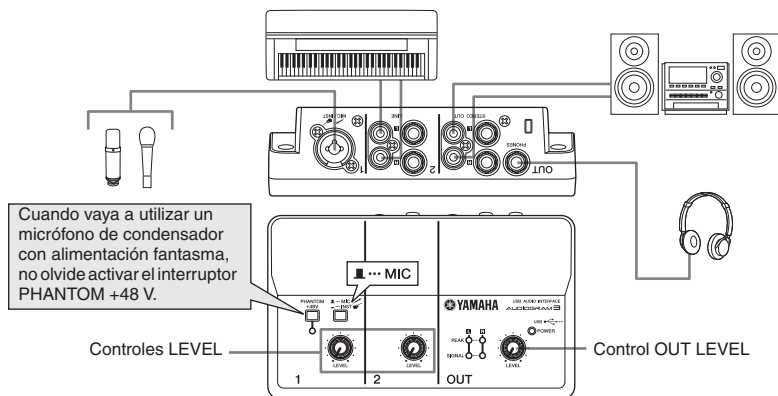

- 1 Apague o ponga en espera todos los dispositivos que vaya a conectar a AUDIOGRAM (excepto el ordenador) y ajuste al mínimo los controles LEVEL y OUT LEVEL.
- 2 Conecte los micrófonos o los instrumentos.
Para más detalles acerca de las conexiones, consulte la sección "Configuración" en la página 67 y la sección "Mandos y funciones" en la página 78.
- 3 Sitúe el conmutador MIC/INST según el tipo de dispositivo conectado al canal 1.
Seleccione MIC (■) si ha conectado un micrófono o INST (■) si ha conectado una guitarra o instrumento similar.

Paso

3 Encendido del sistema

Para evitar saltos de volumen y ruidos, encienda los equipos de sonido comenzando por las fuentes (instrumentos, reproductores de CD, etc.) y terminando por el sistema acústico (monitores).

1 Encienda los instrumentos y los micrófonos.

2 Si utiliza un micrófono de condensado en el canal 1, active el interruptor PHANTOM +48V.



Observe las precauciones siguientes cuando vaya a activar la alimentación fantasma.

- El interruptor PHANTOM +48V debe desactivarse cuando no se necesite alimentación fantasma.
- Cuando active el interruptor, verifique que solo haya un micrófono de condensador conectado a la toma de entrada MIC/INST. Otros dispositivos pueden resultar dañados si se conectan a una alimentación fantasma. Esta precaución no se aplica a los micrófonos dinámicos balanceados ni a los instrumentos con toma de tipo telefónico, ya que a estos no les afecta la alimentación fantasma.
- A fin de no dañar los altavoces, apague el sistema acústico (monitores) antes de activar o desactivar este interruptor. Recomendamos asimismo situar el control OUT LEVEL al mínimo antes de accionar este interruptor, a fin de evitar el riesgo de ruidos fuertes que pueden dañar el oído o los dispositivos.

3 Conecte la interfaz AUDIOGRAM al ordenador con el cable USB que se incluye.

El indicador POWER se enciende para indicar que la interfaz AUDIOGRAM recibe corriente.

Precauciones durante la conexión USB

Observe imperativamente los puntos siguientes cuando realice la conexión al puerto USB del ordenador.

Si no lo hace, puede provocar que el ordenador se bloquee y pierda o se dañen datos. Si el instrumento o el ordenador se cuelgan, reinicie la aplicación o el ordenador.



- Si el ordenador se encuentra en estado de hibernación/suspensión/espera, reactivélo antes de realizar cualquier conexión en el puerto USB.
- Antes de conectar o desconectar el cable USB cierre siempre todas las aplicaciones que estén abiertas en el ordenador.
- Espere un mínimo de 6 segundos entre la conexión y la desconexión del cable USB.



Al conectar o desconectar el cable USB, asegúrese de situar el control OUT LEVEL al mínimo.

La primera vez que se conecte el equipo al puerto USB del ordenador o que se cambie la conexión a un puerto USB distinto, es posible que aparezca la pantalla de instalación del controlador. En tal caso, espere a que finalice la instalación antes de continuar.

4 Encienda el sistema acústico (monitores).

Paso

4 Ajuste del nivel

- 1 Ajuste el volumen de todos los instrumentos conectados a la interfaz AUDIOGRAM.



Sitúe el control OUT LEVEL al mínimo. De lo contrario se pueden producir ruidos fuertes que pueden dañar los oídos o el equipo.

- 2 Ajuste los controles LEVEL del canal de forma que el indicador PEAK LED parpadee brevemente con los picos más altos.
- 3 Ajuste el volumen general con el control OUT LEVEL mientras escucha por los auriculares o los monitores.

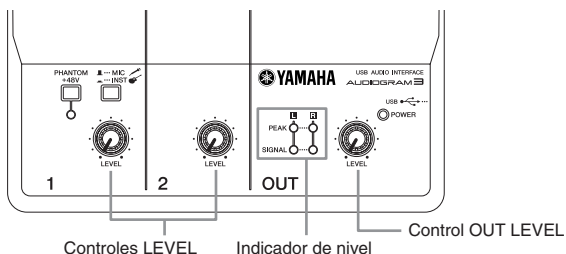

Paso

5 Grabación con Cubase AI

En esta sección se describe el procedimiento para realizar grabaciones mediante la interfaz AUDIOGRAM al programa Cubase AI previamente instalado.

NOTA Para los ejemplos de este manual se utiliza Cubase AI 6. Para obtener información detallada sobre otras versiones Cubase AI o sobre el funcionamiento de Cubase AI en general, consulte el manual en PDF suministrado con el software.

Configuración de Cubase AI

- 1 Ajuste la salida del ordenador al nivel máximo.

Para más detalles sobre este ajuste, consulte la sección "El sonido grabado tiene un nivel excesivamente bajo" en "Solución de problemas", página 80.

- 2 Inicie Cubase AI.

Windows:

Pulse [Inicio] → [Todos los programas] → [Steinberg Cubase AI *] → [Cubase AI *] para iniciar el programa. (***) indica el lugar donde aparece el número de versión en el nombre del icono).

NOTA Si aparece el cuadro de diálogo ASIO Direct Sound Full Duplex Driver, haga clic en [Aceptar].

Mac:

Pulse dos veces en [Aplicación] → [Cubase AI *]. (***) indica el lugar donde aparece el número de versión en el nombre del icono.

NOTA

- Si especificó una ubicación de archivo al instalar Cubase AI, inicie la aplicación desde allí.
- Cree un acceso directo a Cubase AI o un icono en el escritorio para poder abrir el programa fácilmente cuando lo necesite.

- 3** Cuando aparezca la ventana **Asistente de proyecto**, seleccione el menú **[Otras]** → **[Empty]** y haga clic en **[Crear]**.

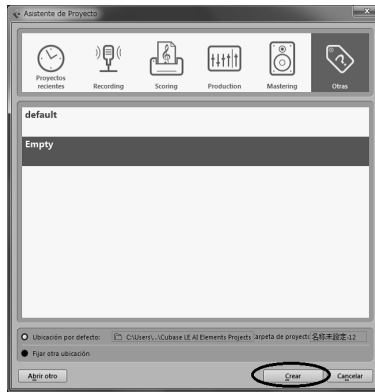

Se crea un nuevo proyecto.

NOTA Los datos grabados en Cubase AI se guardan como un "proyecto".

- 4** Seleccione **[Configuración de Dispositivos]** en el menú **[Dispositivos]** para abrir la ventana de configuración de dispositivos.

Windows:

Seleccione **[Sistema de Audio VST]** en el campo **[Dispositivos]** de la parte izquierda de la ventana. Seleccione **[ASIO DirectX Full Duplex Driver]** en el campo **[Controlador ASIO]** de la parte derecha de la ventana. Se abre un cuadro de diálogo donde se le pregunta si desea cambiar el controlador ASIO. Pulse **[Cambiar]**.

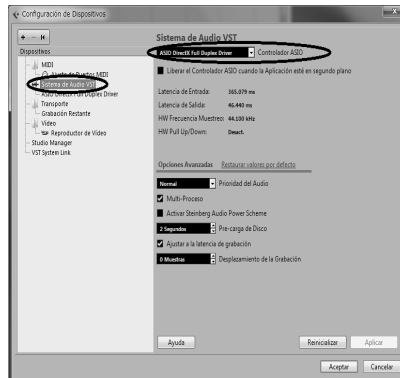

Mac:

Seleccione **[Sistema de Audio VST]** en el campo **[Dispositivos]** de la parte izquierda de la ventana. Seleccione **[USB Audio CODEC]** en el campo **[Controlador ASIO]** de la parte derecha de la ventana. Se abre un cuadro de diálogo donde se le pregunta "¿Desea cambiar el controlador ASIO?". Pulse **[Cambiar]**.

- 5** Seleccione **[ASIO DirectX Full Duplex Driver] (Windows)**, **[USB Audio CODEC] (Mac)** en el campo **[Dispositivos]** situado en la parte izquierda de la ventana de configuración de dispositivos y haga clic en **[Panel de Control]** en la parte derecha de la ventana.

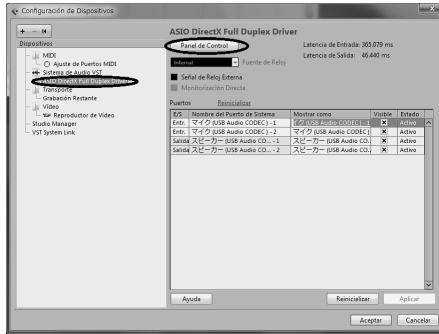

Windows:

Se abre el cuadro de diálogo Configuración de ASIO Direct Sound Full Duplex. Marque únicamente la casilla de verificación **[USB Audio CODEC]** del puerto de entrada y el puerto de salida, y a continuación haga clic en **[Aceptar]** para cerrar el cuadro de diálogo.

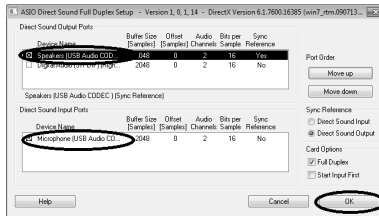

Mac:

Aparece el cuadro de diálogo **[Ajustes de dispositivo CoreAudio]**. Marque únicamente la casilla de verificación **[USB Audio CODEC]** para "Entrada" y "Salida" en el campo **[Configuración de entrada/salida]**. Haga clic en **[Cerrar]** para cerrar el cuadro de diálogo.

- 6** Verifique que aparezca **"USB Audio CODEC 1/2"** (Windows), **"Delante izquierda/Delante derecha"** (Mac) en el campo **[Nombre del puerto de sistema]** y marque la columna **[Visible]** en la ventana de configuración de dispositivos. Pulse **[Aceptar]** para cerrar la ventana.

NOTA Si el campo **[Nombre del Puerto de sistema]** no cambia, cierre y vuelva a iniciar Cubase Al y luego abra la ventana Configuración de Dispositivos.

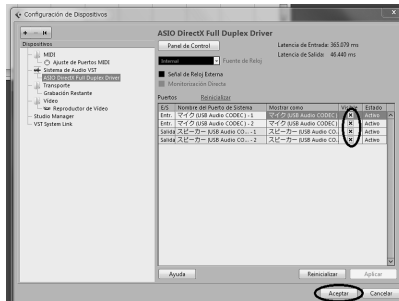

7 Seleccione [Conexiones VST] en el menú [Dispositivos].

Windows:

Si en el campo [Dispositivo de audio] está seleccionado "No conectado", haga clic en la indicación "No conectado" y, a continuación, cambie a [ASIO DirectX Full Duplex Driver].
 Configure [Salidas] de la misma forma y, a continuación, cierre la ventana.

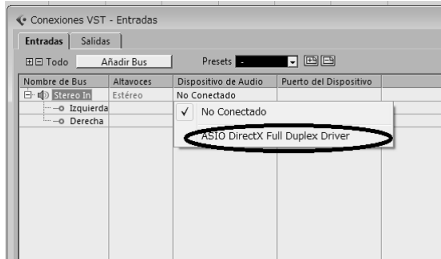

Mac:

Si en el campo [Dispositivo de Audio] está seleccionado "No conectado", haga clic en la indicación "No conectado" y, a continuación, cambie a [USB Audio CODEC].
 Configure [Salidas] de la misma forma y, a continuación, cierre la ventana.

8 Seleccione [Añadir pista] → [Audio] en el menú [Proyecto].

Aparece el cuadro de diálogo Añadir pista de audio.

9 Ajuste los parámetros "Recuento" y "Configuración" y, a continuación, haga clic en [Añadir pista].



Aparecerán las pistas añadidas.

NOTA Normalmente utilizaremos una pista estereofónica para grabar sintetizadores y una pista monoaural para grabar voces o guitarras.

Preparativos para la grabación

1 Pulse en la lista de pistas (el área en que se muestran los nombres de las pistas) para seleccionar la pista sobre la que desee grabar.

Los distintos ajustes de la pista seleccionada están disponibles en el Inspector de la parte izquierda de la pantalla.

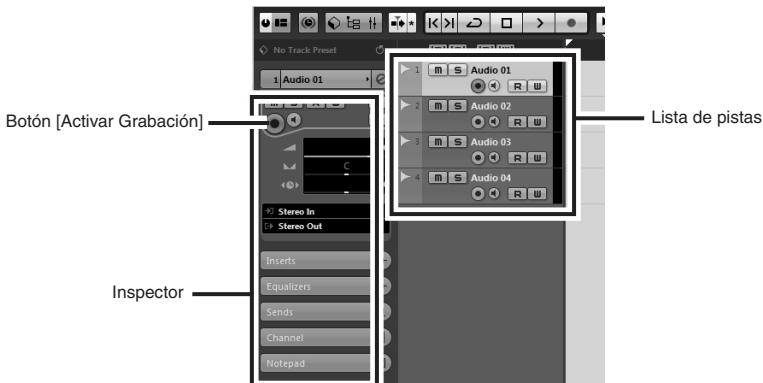

- 2 Verifique que esté activado el botón [Activar Grabación] de la pista en que vaya a grabar.

Si el botón [Activar Grabación] está desactivado, pulse en él para activarlo.

- 3 Toque el instrumento que vaya a grabar y ajuste los controles AUDIOGRAM LEVEL de forma que el indicador Clipping no se ilumine nunca.

<Barra de Transporte>

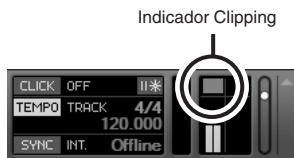

Indicador Clipping

- 4 Especifique el punto en que desee comenzar a grabar con el control deslizante situado en la parte superior de la ventana de proyectos.

Pulse en la parte negra de la regla para mover el cursor del proyecto (la línea negra vertical) hasta la posición deseada.



Regla

Grabación y reproducción

- 1 Pulse el botón [Grabar] de la Barra de Transporte para comenzar la grabación.

Una vez iniciada la grabación, el cursor del proyecto comenzará a moverse a la derecha y se creará un cuadro que mostrará los resultados de la grabación.

<Barra de Transporte>

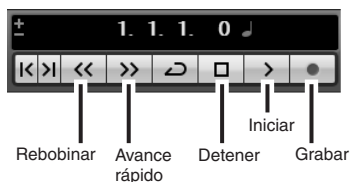

Rebobinar

Avance rápido

Detener

Iniciar

Grabar



Resultados de la grabación

- 2 Reproduzca la parte grabada.
- 3 Cuando haya terminado de grabar la pista, pulse el botón [Detener] de la Barra de Transporte.

Para reproducir la pista que acaba de grabar, utilice el botón [Rebobinar] de la Barra de Transporte o la regla para rebobinar hasta el principio de la sección grabada; a continuación pulse el botón [Iniciar] de la Barra de Transporte.

4 Seleccione [Mixer] en el menú [Dispositivos] para abrir la ventana del mezclador.

El nivel general de reproducción se visualiza en el indicador de nivel de bus de la sección general situado en la parte derecha de la ventana de la mezcladora; el nivel del canal se visualiza en el indicador de nivel de la banda del canal.

NOTA

Para oír el sonido reproducido a través de la interfaz AUDIOGRAM, ajuste el volumen con el control OUT LEVEL.

El nivel de reproducción coincidirá aproximadamente con el nivel de grabación cuando la salida del ordenador se encuentra al nivel máximo.

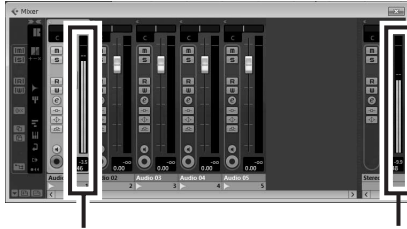

Indicador de nivel

Indicador de nivel del bus

5 Para guardar el proyecto, seleccione [Guardar] en el menú [Archivo] e introduzca un nombre de archivo antes de guardarlo.

Guarde el proyecto con frecuencia para evitar la pérdida de gran cantidad de datos si se produjera un problema.

6 Repita los pasos 1 a 5 para seguir grabando material en la misma pista.

7 Para grabar material adicional en otra pista, seleccione una nueva pista y repita el procedimiento de grabación

Grabación con calidad máxima y mínimo ruido:

Para obtener un sonido de calidad óptima con un ruido mínimo, los niveles de señal de AUDIOGRAM deben ajustarse lo más alto posible sin corte. Compruebe los niveles de las señales que se van a enviar a Cubase AI para grabar en los indicadores de nivel de AUDIOGRAM mientras está desactivado el botón de monitorización de Cubase (M). Ajuste los controles LEVEL de los canales de forma que los LED del indicador de nivel PEAK parpadeen solamente de forma ocasional con los picos de entrada transitorios más elevados.

Botón de monitorización



Paso

6 Mezcla con Cubase AI

En esta sección intentaremos mezclar en estéreo distintas pistas de audio grabadas y crear un archivo de audio. Las mezclas se pueden guardar como archivos WAV o AIFF, que después se podrán grabar en CD de audio.

- 1 Inicie Cubase AI y abra un archivo de proyecto.
- 2 Pulse el botón [Iniciar] en la Barra de Transporte.
- 3 Mientras escucha la reproducción, arrastre arriba y abajo los potenciómetros de nivel de la banda de canales para crear el balance inicial deseado y luego ajuste el volumen general con el potenciómetro de volumen del bus.
- 4 Arrastre a la izquierda y a la derecha los controles Pan situados encima de las bandas de canal para ajustar la posición estéreo de cada pista.

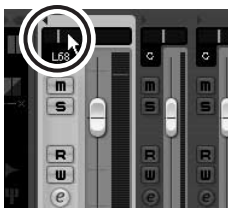

- 5 Llegados a este punto podemos utilizar los ecualizadores para afinar la mezcla y agregar efectos.

En este ejemplo intentaremos añadir un efecto de reverberación. Pulse el botón [Edición] (E) en la parte izquierda de la banda de canal para abrir la ventana de configuración de canales VST audio. Haga clic en Inserciones 1 y seleccione "Reverb - RoomWorks SE".

NOTA Para más información, consulte el manual en pdf que acompaña al software Cubase AI.



Se recomienda bajar un poco el potenciómetro del canal antes de añadir un efecto, ya que dicho efecto puede provocar un aumento en el nivel general del canal.

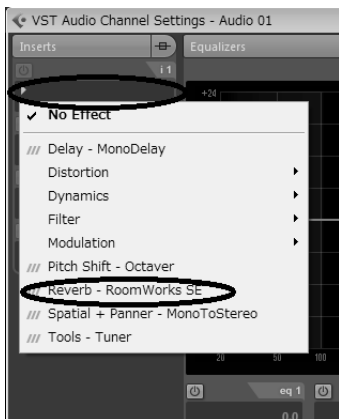

- 6** Haga doble clic en el localizador izquierdo (punto inicial) y el localizador derecho (punto final) del panel Transporte. Cambie los números resaltados y, a continuación, especifique la posición del localizador.

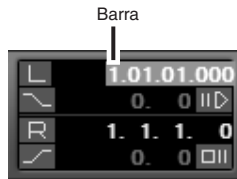

- 7** Una vez realizados los ajustes finales en la mezcla, vaya al menú [Archivo] y seleccione [Exportar] → [Mezcla de Audio].

- 8** Introduzca un nombre de archivo y seleccione la ubicación y tipo de archivo.

Si va a utilizar el archivo para crear un CD de audio, seleccione el tipo de archivo WAV (AIFF en el caso de Mac OS X), 44,1 kHz y 16 bits.

- 9** Pulse [Exportar].

El progreso de la operación de mezcla se visualiza en una ventana de progreso. Cuando la ventana de progreso se cierra, la mezcla ha terminado.

NOTA Los archivos creados mediante la mezcla se pueden reproducir directamente con Windows Media Player o iTunes.

Mandos y funciones

Panel de control

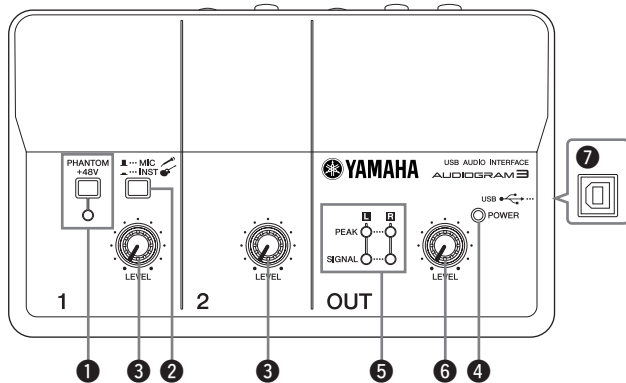

1 Interruptor/indicador PHANTOM +48V

Este interruptor activa y desactiva la alimentación fantasma. Si activa el interruptor (■), AUDIOGRAM suministra tensión fantasma a la toma MIC/INST (tipo XLR) (3). Active este interruptor cuando vaya a utilizar un micrófono de condensador con alimentación fantasma.



- No olvide desactivar (■) este interruptor cuando no necesite alimentación fantasma.
- Cuando active el interruptor, verifique que solo haya un micrófono de condensador conectado a la toma de entrada MIC/INST. Otros dispositivos pueden resultar dañados si se conectan a una alimentación fantasma. Esta precaución no se aplica a los micrófonos dinámicos balanceados ni a los instrumentos con toma de tipo telefónico, ya que a estos no les afecta la alimentación fantasma.
- A fin de no dañar los altavoces, apague el sistema acústico (monitores) antes de activar o desactivar este interruptor. Recomendamos asimismo situar el control OUT LEVEL al mínimo. La omisión de estas precauciones puede provocar ruidos muy fuertes que pueden dañar el equipo, los oídos, o ambos.

2 Conmutador MIC/INST

Sitúe este conmutador según el tipo de dispositivo conectado. Seleccione MIC (■) si ha conectado un micrófono o INST (■) si ha conectado una guitarra o un bajo eléctricos.

NOTA Si no conecta ningún dispositivo a la toma MIC/INST, sitúe este

conmutador en MIC (■). De lo contrario puede producirse ruido.

3 Controles LEVEL

Ajusta el nivel de la señal del canal. Utilice estos controles para ajustar el balance entre los canales.

4 Indicador POWER

Este indicador se ilumina cuando la interfaz AUDIOGRAM recibe corriente a través del cable USB (incluido) con el que está conectada al ordenador.

5 Indicadores de nivel

Estos indicadores muestran los niveles de señal previos al control OUT LEVEL (6). El LED SIGNAL se ilumina cuando hay señal y el LED PEAK se ilumina cuando la señal alcanza el nivel de corte o lo sobrepasa. Ajuste los controles LEVEL de los canales de entrada (3) de modo que los LED PEAK parpadeen solamente de forma breve con los picos ocasionales de alto nivel o no parpadeen en absoluto.

6 Control OUT LEVEL

Ajusta el nivel de señal enviada a las tomas STEREO OUT (10). Permite ajustar el volumen general sin cambiar el balance de volumen relativo entre los canales.



Al conectar o desconectar el cable USB o cables de audio, no olvide situar el control OUT LEVEL al mínimo.

7 Conector USB

Conecta la interfaz AUDIOGRAM a un puerto USB del ordenador mediante el cable USB que se suministra. Además de transferir datos audio entre la interfaz AUDIOGRAM y el ordenador, el cable USB suministra tensión del ordenador a la interfaz AUDIOGRAM.

NOTA Yamaha recomienda utilizar un cable USB con una longitud máxima de 1,5 metros.

Panel posterior

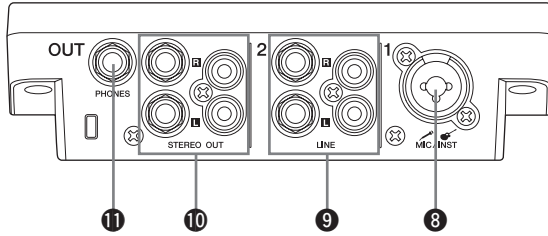

8 Toma de entrada MIC/INST

Los micrófonos y los instrumentos, como por ejemplo guitarras, se conectan a esta toma con cables de clavija XLR de de tipo telefónico. Sitúe el conmutador MIC/INST **2** en MIC o INST según el tipo de dispositivo que conecte.

Tipo XLR



Tipo telefónico

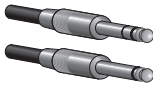

NOTA Puede conectar directamente una guitarra o un bajo eléctricos sin necesidad de una caja DI (inyección directa) ni de un simulador de amplificador.

9 Tomas de entrada LINE

Estas entradas sirven principalmente para instrumentos y equipos con salida estéreo, como por ejemplo un sintetizador o un lector de CD.

Si hay dispositivos conectados tanto a las tomas de tipo telefónico como a las tomas de clavijas, solamente entrará la señal procedente del dispositivo conectado a las tomas de tipo telefónico.

Tipo telefónico



Tipo clavija

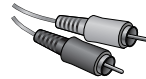

10 Tomas STEREO OUT

Por estas tomas sale la señal mezclada de los canales 1 a 2; el nivel de salida se puede ajustar con el control OUT LEVEL. Normalmente, a estas tomas se conecta un sistema acústico (monitores).

NOTA Puede utilizar tomas de tipo telefónico o bien tomas de clavija, pero no ambas al mismo tiempo. Si utiliza tomas de ambos tipos, la señal solo saldrá a las tomas de tipo telefónico.

11 Toma PHONES

A esta toma se conectan los auriculares. La toma PHONES envía la misma señal que las tomas STEREO OUT.

Flujo de señal de entrada

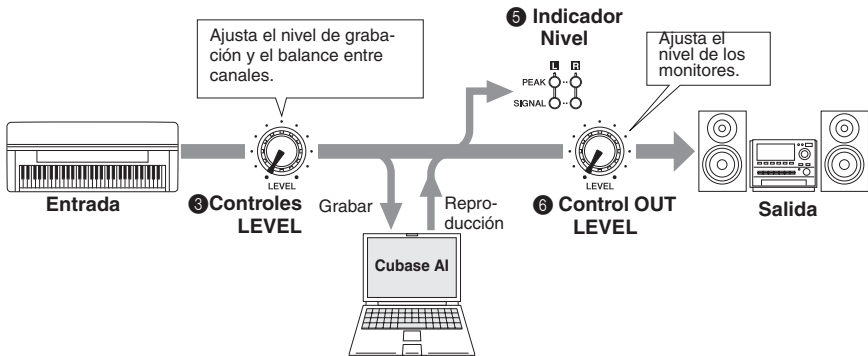

Solución de problemas

La interfaz AUDIOGRAM no se enciende.

- ¿Está el cable USB enchufado correctamente a la interfaz y al ordenador?

El sistema no funciona correctamente.

- ¿Están correctamente conectados el cable USB y todos los cables de audio necesarios?
- ¿Está utilizando un concentrador USB?

Los concentradores USB pueden interferir en el correcto funcionamiento; intente conectar la interfaz AUDIOGRAM directamente a un puerto USB del ordenador. Si el ordenador dispone de varios puertos USB, intente conectarlo a otro puerto.

- ¿Está utilizando otros dispositivos USB al mismo tiempo?
Si es así, pruebe a desconectar los demás dispositivos y conectar únicamente el dispositivo USB Yamaha.

Los puertos de entrada no se muestran (Windows 7/Vista)

- ¿Está asignada correctamente la entrada de sonido del sistema operativo del ordenador?
 - En el menú [INICIO] pulse [Panel de control], luego pulse dos veces en el icono "Sonido" para abrir el cuadro de diálogo "Sonido".
 - Pulse la pestaña "Grabación", pulse con el botón derecho el icono "USB Audio CODEC" y seleccione "Propiedades".
 - Pulse la pestaña "Propiedades avanzadas" y seleccione "2 canales, 16 bits, 44100 Hz (calidad CD)" o "2 canales, 16 bits, 48000 Hz (calidad DVD Quality)" en el campo "Formato predeterminado".

No hay sonido.

- ¿Están bien conectados los cables de los altavoces? o ¿están cortocircuitados?
- ¿Los controles de volumen de las fuentes de audio, dispositivos, aplicaciones de software, sistema operativo del ordenador, etc. están ajustados a niveles correctos?
- ¿La salida de audio del sistema operativo está silenciada?
- ¿Está ejecutando varias aplicaciones al mismo tiempo?
Asegúrese de cerrar todas las aplicaciones que no esté utilizando.
- ¿La salida de audio del sistema operativo está asignada adecuadamente?

Windows 7/Vista:

- En el menú [INICIO] pulse [Panel de control], luego pulse dos veces en el icono "Sonido" para abrir el cuadro de diálogo "Sonido".
- Pulse la pestaña "Reproducción" y compruebe si el icono "USB Audio CODEC" está marcado. Si no está marcado, pulse con el botón derecho el icono "USB Audio CODEC" y seleccione "Seleccionar como dispositivo predeterminado".
- Pulse la pestaña [Grabación] y compruebe si el icono "USB Audio CODEC" está marcado. Si no está marcado, pulse con el botón derecho el icono "USB Audio CODEC" y seleccione "Seleccionar como dispositivo predeterminado".

Windows XP:

- En el menú [INICIO], pulse [Panel de control]; a continuación pulse dos veces el icono "Dispositivos de sonido y audio" para abrir el cuadro de diálogo "Propiedades de Dispositivos de sonido y audio".
- Pulse la pestaña "Audio".
- En "Reproducción de sonido: Dispositivo predeterminado" y en "Grabación de sonido: Dispositivo predeterminado" seleccione "USB Audio CODEC".
- Pulse [Aceptar].

Mac:

1. Seleccione "Preferencias del Sistema..." en el menú Apple y, a continuación, seleccione "Sonido" para abrir el cuadro de diálogo "Sonido".
 2. Pulse la pestaña "Entrada" y en "Seleccionar un dispositivo para la entrada de sonido" seleccione "USB Audio CODEC".
 3. Pulse la pestaña "Salida" y en "Seleccionar un dispositivo para la salida de sonido" seleccione "USB Audio CODEC".
- ¿Está asignada correctamente la salida de sonido de la aplicación Cubase AI?
Consulte los detalles de configuración en la página 68 de la Guía rápida.

El sonido grabado tiene un nivel demasiado bajo.

- ¿Está demasiado bajo el nivel de salida del ordenador?
Recomendamos ajustar el volumen del ordenador al máximo y desactivar el altavoz interno del ordenador.

Windows 7/Vista:

1. En el menú [INICIO] pulse [Panel de control], luego pulse dos veces en el icono "Sonido" para abrir el cuadro de diálogo "Sonido".
2. Pulse la pestaña "Reproducción", pulse con el botón derecho el icono "USB Audio CODEC" y seleccione "Propiedades".
3. Pulse la pestaña "Niveles" y ajuste el volumen al máximo.
Cierre el cuadro de diálogo "Propiedades".
4. Pulse la pestaña "Sonidos" en el cuadro de diálogo "Sonido" y seleccione "Silencio" en el "Esquema de sonido".

Windows XP:

1. En el menú [INICIO], pulse [Panel de control]; a continuación pulse dos veces el icono "Dispositivos de sonido y audio" para abrir el cuadro de diálogo "Propiedades de Dispositivos de sonido y audio".
2. Pulse la pestaña "Volumen".
3. Sitúe "Volumen del dispositivo" en "Alto".
4. Pulse la pestaña "Sonido".
5. Seleccione "Silencio" en el "Esquema de sonido".

Mac:

1. Seleccione [Preferencias del Sistema...] en el menú Apple y, a continuación, seleccione "Sonido" para abrir el cuadro de diálogo "Sonido".
 2. Pulse la pestaña "Salida" y ajuste el control deslizante del volumen situado en la parte inferior de la ventana al nivel máximo.
 3. Pulse la pestaña "Efecto de sonido" y ajuste el control deslizante de "Volumen de alerta" al nivel mínimo.
- ¿Ha conectado o desconectado el cable USB mientras estaba abierto Cubase AI?
En ocasiones, esto puede hacer que el nivel de salida de Windows se restablezca al nivel pre-determinado. Compruebe y, si es preciso, suba el nivel de salida.

El sonido es intermitente o está distorsionado.

- ¿El LED PEAK parpadea en rojo?

Es posible que deba bajar los niveles de los controles LEVEL para evitar distorsión.

- ¿Hay otras aplicaciones, controladores de dispositivos o dispositivos USB (escáneres, impresoras, etc.) ejecutándose al mismo tiempo?

Asegúrese de cerrar todas las aplicaciones que no esté utilizando.

- ¿Está reproduciendo un gran número de pistas de audio?

El número de pistas que puede reproducir al mismo tiempo depende de la potencia del ordenador que utilice. Si excede la capacidad del ordenador, la reproducción puede presentar fallos intermitentes en la reproducción.

- ¿Está grabando o reproduciendo largas secciones de audio continuo?

La capacidad de procesamiento de datos de audio del ordenador depende de distintos factores, incluyendo la velocidad de la CPU y el acceso a dispositivos externos.

En ordenadores con Windows XP, cambiando algunos ajustes como se indica a continuación se pueden mejorar el rendimiento.

1. Acceda al [Panel de Control] desde el menú [Inicio] y pulse dos veces el icono "Dispositivos de sonido y audio" para abrir el cuadro de diálogo "Propiedades de Dispositivos de sonido y audio".
2. Pulse la pestaña "Volumen" y pulse "Propiedades avanzadas" en "Configuración del altavoz". Se abre el cuadro de diálogo "Propiedades de audio avanzadas".
3. Pulse la pestaña "Rendimiento". Sitúe "Aceleración de hardware" en "Completa" y "Calidad de conversión de la velocidad de muestreo" en "Óptima".

No cambie estos ajustes si no está familiarizado con el sistema operativo del ordenador.

Compruebe que el sistema de archivos sea correcto y asegúrese de que dispone de abundante memoria libre (más de 128 megabytes). Si los archivos de audio que está grabando o reproduciendo no son demasiado grandes, un simple cambio en los ajustes de la memoria virtual puede mejorar la calidad de audio.

En ciertos casos habrá que actualizar el controlador del disco duro, los controladores de los dispositivos o la BIOS. Para más información, consulte al centro de atención al cliente de su ordenador o su página Web de asistencia.

- Pruebe a añadir memoria.

Un aumento de la memoria RAM puede incrementar significativamente la calidad de audio del ordenador. Consulte en el manual de instrucciones de su ordenador las instrucciones para instalar y configurar memoria adicional.

Hay cierto retardo al tocar un sintetizador de software con un teclado MIDI (latencia).

- Para obtener la información más actualizada, visite la dirección que aparece a continuación.
<<http://www.yamahasynth.com/>>

Specifications

General Specifications

Jacks	MIC/INST Input Jack	x 1	Combo jack (Mic/HiZ)
	LINE Input Jacks (L, R)	x 1	Phone jacks
		x 1	RCA pin jacks
	PHONES Jack	x 1	Phone jack
	STEREO OUT Jacks (L, R)	x 1	Phone jacks
		x 1	RCA pin jacks
	USB Connector	x 1	USB 1.1 44.1/48 kHz, 16 bit
Controls	MIC/INST Switch	x 1	MIC: for microphones INST (Hi-Z): for guitars, etc.
	LEVEL Control	x 2	Adjust the level of CH 1, 2
	PHANTOM +48V Switch	x 1	48 V, only for CH1
	OUT LEVEL Control	x 1	Adjusts the overall signal
Indicators	Phantom Power	x 1	Red
	Level Indicators	x 1	2 points (green, red)
	Power	x 1	Green
Power Supply		USB bus-powered	
Dimensions (W x H x D)		180 x 61 x 112 mm	
Net Weight		490 g	
Included Accessories		Cubase AI DVD-ROM USB cable Owner's Manual	

Dimensional Diagrams

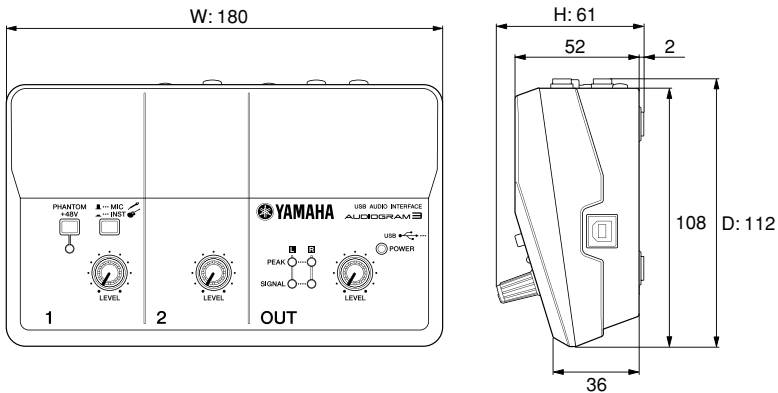

Block Diagram and Level Diagram

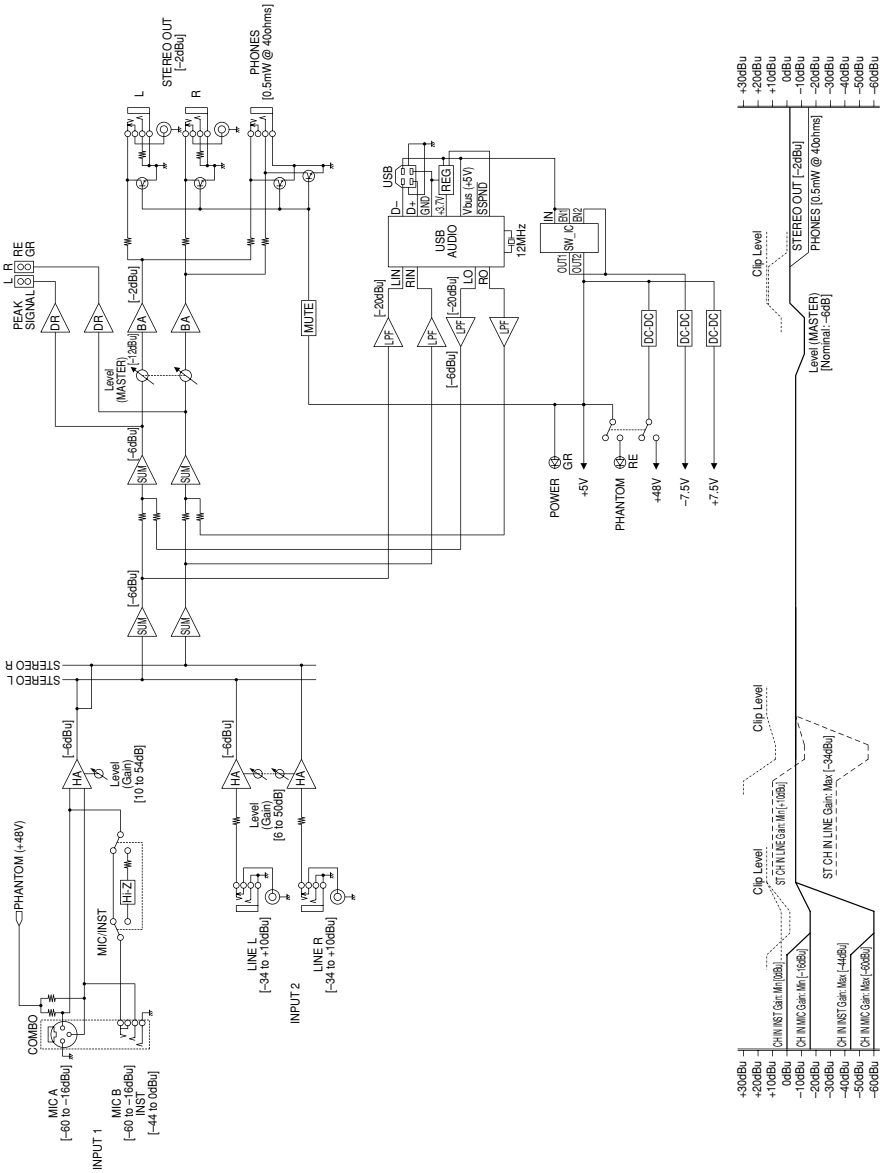

Acerca del disco complementario

AVISO ESPECIAL

- El software que se incluye en el disco complementario y los derechos de copyright correspondientes al mismo son propiedad exclusiva de Steinberg Media Technologies GmbH.
- Está terminantemente prohibida la copia del software o la reproducción total o parcial de este manual por cualquier medio sin la autorización por escrito del fabricante.
- Yamaha no ofrece garantía o declaración alguna en relación con el uso del software y de la documentación, y no se responsabiliza de los resultados del uso de este manual ni del software.
- Este disco NO está pensado para una reproducción audio/visual. No intente reproducirlo en un reproductor de CD/DVD audio/visual, ya que se podrían causar daños irreparables en el reproductor.
- Tenga presente que Yamaha no ofrece asistencia técnica para el software DAW incluido en el disco complementario.

Acerca del software DAW incluido en el disco complementario

El disco complementario contiene software DAW para Windows y Mac.

- NOTA**
- Asegúrese de que instala el software DAW con la cuenta de administrador.
 - Para usar de forma continua el software DAW del disco complementario, incluida asistencia técnica y otras ventajas, deberá registrarlo y activar su licencia iniciándolo con el ordenador conectado a Internet. Haga clic en el botón "Register Now" (registrar ahora) que aparece cuando se inicia el software, luego rellene todos los campos requeridos para el registro. Si no registra el software, no podrá usarlo después de un periodo limitado de tiempo.
 - Para la instalación en equipos Mac, haga doble clic en el icono "Cubase AI".mpkg" o en el icono "Cubase AI" Start Center". ""*"" indica el lugar donde aparece el número de versión en el nombre del icono.

Para obtener detalles acerca de los requisitos mínimos del sistema y la información más reciente sobre el software incluido en el disco, visite el siguiente sitio Web.

<<http://www.yamahasynth.com/>>

Acerca de la asistencia para el software

La asistencia para el software DAW incluido en el disco complementario la presta Steinberg en su sitio Web en la dirección siguiente.

<http://www.steinberg.net>

También puede visitar el sitio de Steinberg desde el menú Ayuda del software DAW incluido. (El menú Ayuda también incluye el manual en formato PDF y otra información sobre el software.)

For details of products, please contact your nearest Yamaha representative or the authorized distributor listed below.

Pour plus de détails sur les produits, veuillez-vous adresser à Yamaha ou au distributeur le plus proche de vous figurant dans la liste suivante.

Die Einzelheiten zu Produkten sind bei Ihrer unten aufgeführten Niederlassung und bei Yamaha Vertragshändlern in den jeweiligen Bestimmungsländern erhältlich.

Para detalles sobre productos, contacte su tienda Yamaha más cercana o el distribuidor autorizado que se lista debajo.

NORTH AMERICA

CANADA

Yamaha Canada Music Ltd.
135 Milner Avenue, Scarborough, Ontario,
M1S 3R1, Canada
Tel: 416-298-1311

U.S.A.

Yamaha Corporation of America
6600 Orangefhorpe Ave., Buena Park, Calif. 90620,
U.S.A.
Tel: 714-522-9011

CENTRAL & SOUTH AMERICA

MEXICO

Yamaha de México S.A. de C.V.
Calz. Javier Rojo Gómez #1149,
Col. Guadalupe del Moral
C.P. 09300, México, D.F., México
Tel: 55-5804-0600

BRAZIL

Yamaha Musical do Brasil Ltda.
Rua Joaquim Floriano, 913 - 4° andar, Itaim Bibi,
CEP 04534-013 São Paulo, SP, BRAZIL
Tel: 011-3704-1377

ARGENTINA

Yamaha Music Latin America, S.A.
Sucursal de Argentina
Olga Cossetini 1553, Piso 4 Norte
Madero Este-C1107CEK
Buenos Aires, Argentina
Tel: 011-4119-7000

PANAMA AND OTHER LATIN AMERICAN COUNTRIES/ CARIBBEAN COUNTRIES

Yamaha Music Latin America, S.A.
Torre Banco General, Piso 7, Urbanización Marbella,
Calle 47 y Aquilino de la Guardia,
Ciudad de Panamá, Panamá
Tel: +507-269-5311

EUROPE

THE UNITED KINGDOM/IRELAND

Yamaha Music U.K. Ltd.
Sherbourne Drive, Tilbrook, Milton Keynes,
MK7 8BL, England
Tel: 01908-366700

GERMANY

Yamaha Music Europe GmbH
Siemensstraße 22-34, 25462 Rellingen, Germany
Tel: 04101-3030

SWITZERLAND/LIECHTENSTEIN

Yamaha Music Europe GmbH
Branch Switzerland in Zürich
Seefeldstrasse 94, 8008 Zurich, Switzerland
Tel: 01-383 3990

AUSTRIA

Yamaha Music Europe GmbH Branch Austria
Schleiergasse 20, A-1100 Wien, Austria
Tel: 01-60203900

CZECH REPUBLIC/SLOVAKIA/ HUNGARY/SLOVENIA

Yamaha Music Europe GmbH Branch Austria
Schleiergasse 20, A-1100 Wien, Austria
Tel: 01-602039025

POLAND/LITHUANIA/LATVIA/ESTONIA

Yamaha Music Europe GmbH
Branch Sp. z o.o. Oddział w Polsce
ul. 17 Stycznia 56, PL-02-146 Warszawa, Poland
Tel: 022-500-2925

THE NETHERLANDS/ BELGIUM/LUXEMBOURG

Yamaha Music Europe Branch Benelux
Clarissenhof 5-b, 4133 AB Vianen, The Netherlands
Tel: 0347-358 040

FRANCE

Yamaha Musique France
BP 70-77312 Marne-la-Vallée Cedex 2, France
Tel: 01-64-61-4000

ITALY

Yamaha Musica Italia S.P.A.
Combo Division
Viale Italia 88, 20020 Lainate (Milano), Italy
Tel: 02-935-771

SPAIN/PORTUGAL

Yamaha Música Ibérica, S.A.
Ctra. de la Corona km. 17, 200, 28230
Las Rozas (Madrid), Spain
Tel: 91-639-8888

GREECE

Philippos Nakas S.A. The Music House
147 Skiathou Street, 112-55 Athens, Greece
Tel: 01-228 2160

SWEDEN

Yamaha Scandinavia AB
J. A. Wettergrens Gata 1, Box 30053
S-400 43 Göteborg, Sweden
Tel: 031 89 34 00

DENMARK

YS Copenhagen Liaison Office
Generatorvej 6A, DK-2730 Herlev, Denmark
Tel: 44 92 49 00

FINLAND

F-Musiikki Oy
Kluuvikatu 6, P.O. Box 260,
SF-00101 Helsinki, Finland
Tel: 09 618511

NORWAY

Norsk filial av Yamaha Scandinavia AB
Grini Næringspark 1, N-1345 Østerås, Norway
Tel: 67 16 77 70

ICELAND

SkiFan HF
Skeifan 17 P.O. Box 8120, IS-128 Reykjavik, Iceland
Tel: 525 5000

RUSSIA

Yamaha Music (Russia)
Room 37, bld. 7, Kievskaya street, Moscow,
121059, Russia
Tel: 495 626 5005

OTHER EUROPEAN COUNTRIES

Yamaha Music Europe GmbH
Siemensstraße 22-34, 25462 Rellingen, Germany
Tel: +49-4101-3030

AFRICA

Yamaha Corporation,
Asia-Pacific Sales & Marketing Group
Nakazawa-cho 10-1, Naka-ku, Hamamatsu,
Japan 430-8650
Tel: +81-53-460-2313

MIDDLE EAST

TURKEY/CYPRUS

Yamaha Music Europe GmbH
Siemensstraße 22-34, 25462 Rellingen, Germany
Tel: 04101-3030

OTHER COUNTRIES

Yamaha Music Gulf FZE
LOB 16-513, P.O.Box 17328, Jubel Ali,
Dubai, United Arab Emirates
Tel: +971-4-881-5868

ASIA

THE PEOPLE'S REPUBLIC OF CHINA

Yamaha Music & Electronics (China) Co., Ltd.
2F, Yunhedasha, 1818 Xinhua-lu, Jingan-qu,
Shanghai, China
Tel: 021-6247-2211

HONG KONG

Tom Lee Music Co., Ltd.
11/F, Silvercord Tower 1, 30 Canton Road,
Tsimshatsui, Kowloon, Hong Kong
Tel: 021-2737-7688

INDIA

Yamaha Music India Pvt. Ltd.
5F Ambience Corporate Tower Ambience Mall Complex
Ambience Island, NH-8, Gurgaon-122001, Haryana, India
Tel: 0124-466-5551

INDONESIA

PT. Yamaha Musik Indonesia (Distributor)
PT. Nusantara
Gedung Yamaha Music Center, Jalan Jend. Gatot
Subroto Kav. 4, Jakarta 12930, Indonesia
Tel: 021-520-2577

KOREA

Yamaha Music Korea Ltd.
8F, 9F, Dongsung Bldg. 158-9 Samsung-Dong,
Kangnam-Gu, Seoul, Korea
Tel: 02-3467-3300

MALAYSIA

Yamaha Music (Malaysia) Sdn., Bhd.
Lot 8, Jalan Perbandaran, 47301 Kelana Jaya,
Petaling Jaya, Selangor, Malaysia
Tel: 03-78030900

PHILIPPINES

Yupango Music Corporation
339 Gil J. Puyat Avenue, P.O. Box 885 MCPO,
Makati, Metro Manila, Philippines
Tel: 819-7551

SINGAPORE

Yamaha Music (Asia) Pte., Ltd.
#03-11 A-Z Building
140 Paya Lebar Road, Singapore 409015
Tel: 6747-4374

TAIWAN

Yamaha KHS Music Co., Ltd.
3F, #6, Sec 2, Nan Jing E. Rd. Taipei,
Taiwan 104, R.O.C.
Tel: 02-2511-8688

THAILAND

Siam Music Yamaha Co., Ltd.
4, 6, 15 and 16th floor, Siam Motors Building,
89/1 Rama 1 Road, Wangmai,
Pathumwan, Bangkok 10330, Thailand
Tel: 02-215-2622

OTHER ASIAN COUNTRIES

Yamaha Corporation,
Asia-Pacific Sales & Marketing Group
Nakazawa-cho 10-1, Naka-ku, Hamamatsu,
Japan 430-8650
Tel: +81-53-460-2313

OCEANIA

AUSTRALIA

Yamaha Music Australia Pty. Ltd.
Level 1, 99 Queensbridge Street, Southbank,
Victoria 3006, Australia
Tel: 3-9693-5111

NEW ZEALAND

Music Works LTD
P.O. BOX 6246 Wellesley, Auckland 4680,
New Zealand
Tel: 9-634-0099

COUNTRIES AND TRUST TERRITORIES IN PACIFIC OCEAN

Yamaha Corporation,
Asia-Pacific Sales & Marketing Group
Nakazawa-cho 10-1, Naka-ku, Hamamatsu,
Japan 430-8650
Tel: +81-53-460-2313

SY55



HEAD OFFICE

Yamaha Corporation, Digital Musical Instruments Division
Nakazawa-cho 10-1, Naka-ku, Hamamatsu, Japan 430-8650
Tel: +81-53-460-2432

Yamaha Web Site (English only) <http://www.yamahasynth.com/>
Yamaha Manual Library <http://www.yamaha.co.jp/manual/>

C.S.G., Pro Audio Division
© 2008-2011 Yamaha Corporation
111POAP*,**D0

ZA68270