



DTX
drums

ELECTRONIC DRUM PAD WITH ATTACHMENT

PCY90AT

사용설명서

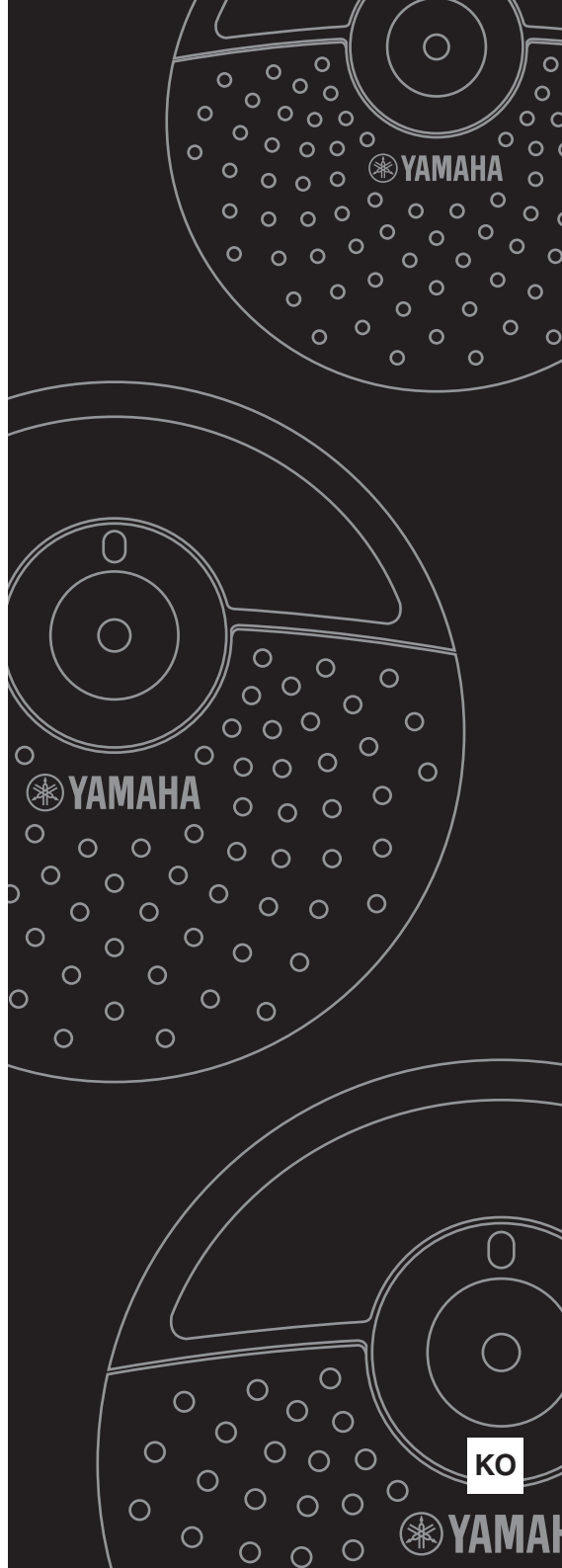

KO



본 제품의 모델 번호, 일련 번호, 전원 규격 등은 기기 밑면에 있는 명판이나 명판 주위에서 확인할 수 있습니다. 도난 시 확인할 수 있도록 일련 번호를 아래 공란에 기입하고 본 사용설명서를 구매 기록으로 영구 보관해야 합니다.

모델 번호

일련 번호

(bottom)

안전 주의사항 진행하기 전에 주의 깊게 읽어 보십시오.

아래에 상세하게 기술되어 있는 안전 주의사항의 목적은 자신과 타인에 대해 발생하는 우발적인 부상이나 재산 피해에 대한 우려 없이 본 제품을 안전하게 사용하는 것입니다. 이에 따라, 잘못된 작동으로 인한 부상 및 피해 위험의 심각성과 긴급성을 표시하는 수단인 이 안전 주의사항은 경고와 주의로 분류됩니다. 안전 주의사항과 함께 나와 있는 지침은 안전 보장에 매우 중요하므로 철저히 준수해야 합니다.

본 사용설명서를 읽은 후 안전하고 찾기 쉬운 곳에 보관하여 향후 참조하도록 하십시오.

 주의	<p>아래에 열거되어 있는 기본 주의사항을 반드시 준수하여 본인이나 타인의 신체적 부상 또는 본 약기나 기타 재산의 손상을 방지하시기 바랍니다. 다음과 같은 주의사항들이 있으나 이 사항들에 국한되는 것은 아닙니다.</p>
<ul style="list-style-type: none"> • 떨어질 가능성이 있는 불안정한 장소에는 제품을 놓지 마십시오. 	
<ul style="list-style-type: none"> • 본 제품을 랙 시스템이나 심벌 스탠드와 함께 사용하는 경우 모든 볼트를 단단히 조이십시오. 또한 높이나 각도를 조절할 때 볼트를 갑자기 풀지 마십시오. 볼트가 갑자기 풀리면 랙이 뒤집어지거나 부품이 떨어져 부상을 입을 수 있습니다. 	
<ul style="list-style-type: none"> • 어린이가 제품 가까이에 있거나 제품을 만지는 경우 주의를 기울이십시오. 제품 근처에서의 부주의한 행동으로 부상을 입을 수 있습니다. 	
<ul style="list-style-type: none"> • 제품을 설치할 때는 케이블 취급과 배치에 각별히 주의하십시오. 케이블이 잘못 배치되면 사용자나 지나는 사람이 걸려 넘어질 수 있습니다. 	
<ul style="list-style-type: none"> • 본 제품을 개조하지 마십시오. 본 제품을 개조하면 제품이 손상되거나 기능이 저하될 수 있습니다. 	

주의사항

- 제품을 밝거나 제품 위에 무거운 물체를 올려 놓지 마십시오. 제품이 손상될 수 있습니다.
- 온도가 매우 높은 장소(직사광선이 닿는 장소, 히터와 가까운 장소, 밀폐된 차 안 등)나 습도가 높은 장소(욕실, 바오는 날 옥외 등)에서 본 제품을 사용하거나 보관하지 마십시오. 제품이 변형, 변색, 손상되거나 기능이 저하될 수 있습니다.
- 고무처럼 이염되기 쉬운 물질을 드럼 패드 표면에 놓지 마십시오. 이러한 물질의 색상이 드럼 패드 표면에 옮겨질 수 있습니다. 드럼 패드를 보관할 때 이점을 특히 조심하십시오.
- 제품을 청소할 때는 벤진이나 시너, 알코올을 사용하지 마십시오. 제품이 변색되거나 변형될 수 있습니다. 부드러운 천이나 물기가 약간 있는 천으로 닦으십시오. 제품이 더럽거나 끈적해진 경우에는 천에 중성 세제를 묻혀 닦은 다음 물기가 약간 있는 천으로 남은 세제를 닦아내십시오. 또한 본 제품에 사용되는 쿠션에 물이나 세제가 닿지 않도록 주의하십시오. 제품의 기능이 저하될 수 있습니다.
- 케이블을 연결하거나 분리할 때는 케이블을 잡지 말고 플러그를 잡으십시오. 또한 케이블 위에 무겁거나 날카로운 물체를 올려 놓지 마십시오. 케이블에 과도한 힘이 가해져 와이어가 끊어지는 등 케이블이 손상될 수 있습니다.
- 드럼 스틱으로 패드의 표면을 밀거나 긁지 마십시오. 감도가 떨어지거나 연주하기 어려워질 수 있습니다.

감사합니다!

Yamaha 전자 드럼 세트에 심벌즈로 주로 사용되는 드럼 패드인 Yamaha PCY90AT를 구입해 주셔서 감사합니다. 본 사용설명서를 자세히 읽으셔서 새로 구입하신 부속 품목의 모든 기능을 활용하십시오. 그 후에는 설명서를 찾기 쉬운 장소에 보관하여 추후에 다시 참고하시기 바랍니다.

패키지 구성

- 1 심벌즈 패드(X1)
- 2 스톱퍼(x1)
- 3 심벌즈 홀더(x1)
- 4 스테레오 오디오 케이블(X1)
- 5 사용설명서(x1, 본 책자)

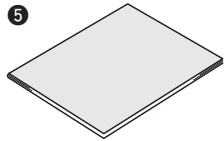
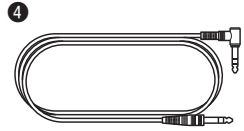
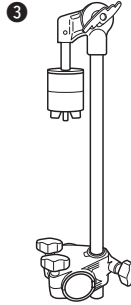
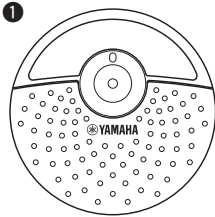

설치

그림과 같이 전자 드럼 랙에 심벌즈 패드를 설치합니다.

⚠ 주의

클램프 볼트와 기타 고정 장치를 충분히 조이지 않을 경우 패드 유닛이 떨어져 부상을 입을 수 있습니다. 따라서, 패드 유닛을 드럼 랙에 단단히 설치해야 합니다. 또한 랙을 고르지 않은 표면에 설치할 경우 랙이 떨어져 부상을 입을 위험이 커질 수 있으므로 반드시 평평한 표면에 설치하십시오.

■ 심벌즈 홀더 부착

1. 패키지에서 심벌즈 홀더를 꺼내 클램프 볼트를 풉니다. (그림 1 참조)
2. 아래 그림의 화살표 방향으로 홀더 클램프를 전자 드럼 랙 쪽으로 밀습니다. (그림 2 참조)

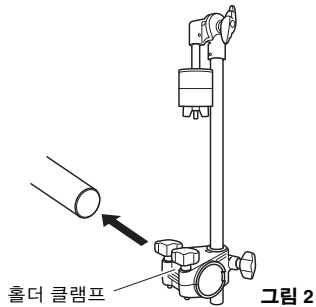
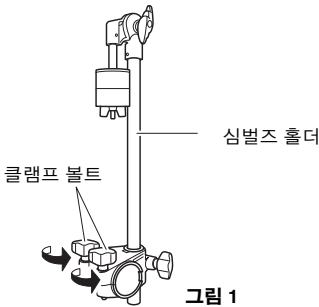

3. 클램프 볼트를 조여 심벌즈 홀더를 제 위치에 고정시킵니다.

■ 심벌즈패드 조립

1. 튜닝 키(별매품)를 사용하여 스토퍼의 키 볼트를 풉니다. (그림 1 참조)
2. 심벌즈 홀더에서 윙 너트, 펠트 패드 2개, 볼트 커버를 제거합니다. (그림 2 참조)
3. 스토퍼를 심벌즈 홀더 쪽으로 밀니다. (그림 3 참조)

주

위 1단계에서 키 볼트가 충분히 풀리지 않은 경우 스토퍼가 심벌즈 홀더의 샤프트로 밀리지 않을 수도 있습니다. 이 경우에는 키 볼트를 최대한 푸십시오(빠지지 않을 정도로).

4. 볼트 커버를 다시 끼웁니다. (그림 3 참조)

주

볼트 커버를 조립할 때는 커버가 멈출 때까지 돌립니다.



그림 1



그림 2



그림 3

5. 스토퍼를 조여 제 위치에 고정시킵니다. 스토퍼가 볼트 커버 바닥면에 완전히 접촉하게 한 후 튜닝 키를 사용하여 스토퍼의 키 볼트를 조입니다. (그림 4 참조)

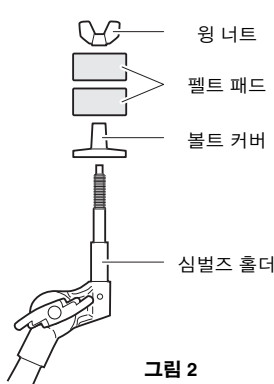

그림 4

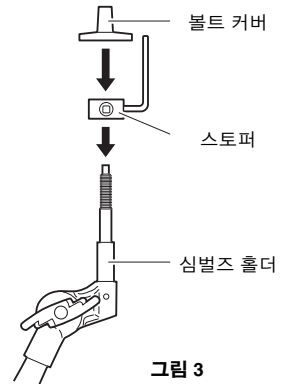
6. 2단계에서 제거한 펠트 패드 하나를 심벌즈 홀더에 놓습니다. (그림 5 참조)
7. 심벌즈 홀더에 패드를 조립합니다. 패드를 내려 심벌즈 홀더의 샤프트를 컵의 중앙 구멍에 끼워 제 위치에 놓습니다. 장착된 후에는 스토퍼 핀이 패드의 작은 쪽 구멍 안에 있어야 합니다. (그림 5 참조)

주

스토퍼 핀이 더 작은 구멍 안에 완전히 들어가 있지 않은 경우 연주 시 패드가 스토퍼에서 분리될 수 있습니다. 따라서 위의 5단계에서와 같이 스토퍼를 고정시켜야 합니다.

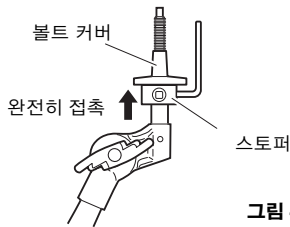
8. 2단계에서 제거한 또 하나의 펠트 패드를 심벌즈 홀더에 놓습니다. (그림 5 참조)

9. 링 너트를 조여 패드를 심벌즈 홀더에 고정시킵니다. (그림 5 참조)



그림 5

패드 및 트리거 입력 잭

패드가 수행할 수 있는 기능은 연결되어 있는 드럼 모듈의 트리거 입력 잭에 따라 달라집니다. 패드 기능과 입력 잭 형식 간의 상응성을 보여주는 차트를 아래 웹 페이지에서 액세스할 수 있습니다.

<http://download.yamaha.com/>

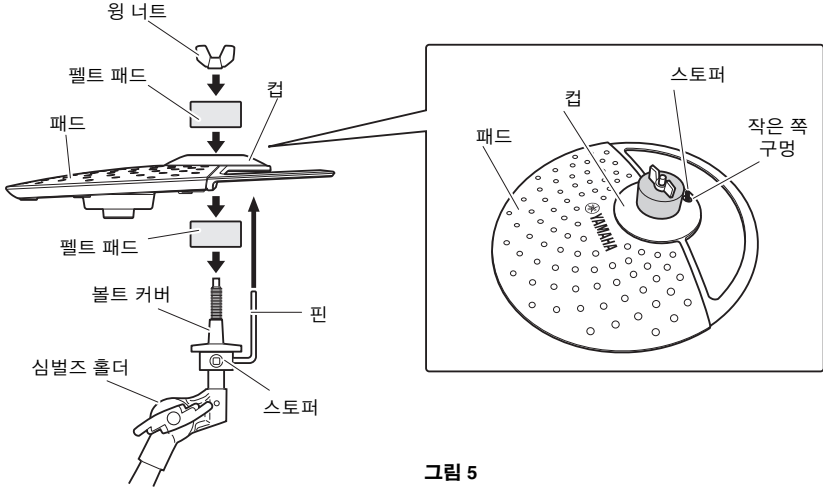
연결

제공된 스테레오 오디오 케이블을 사용하여 심벌즈 패드의 출력을 DTX 시리즈 드럼 모듈의 해당 입력 잭에 연결합니다. 이때 케이블의 L형 단부를 패드의 [OUTPUT] 잭에 꽂아야 합니다.

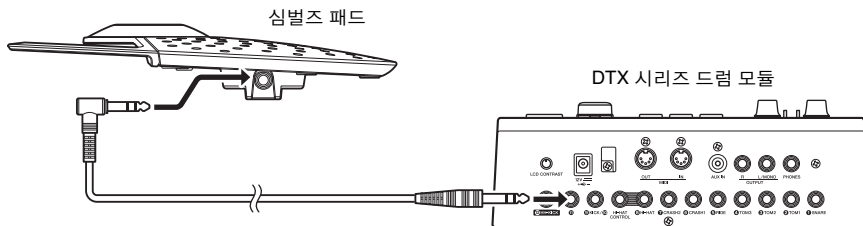

문제해결

패드에서 아무런 소리가 나지 않는 경우 다음과 같이 진행하십시오.

- 제공된 스테레오 오디오 케이블로 DTX 시리즈 드럼 모듈의 해당 입력 잭에 패드가 올바르게 연결되어 있는지 확인합니다.

자세한 문제해결 정보는 DTX 시리즈 드럼 모듈과 함께 제공된 사용설명서를 참조하십시오. 그래도 문제해결에 필요한 정보를 찾을 수 없는 경우 해당 Yamaha 대리점 고객 지원 센터에 문의해 도움을 받으시기 바랍니다.

사양

■ PCY90AT

- 외부 규격: 254 x 254 x 480mm
- 중량: 1.0kg
- 센서 장치: 트리거 센서(피에조) x 1
- 출력 잭: 표준 모노 오디오 잭

*: 본 사용설명서의 사양 및 내용은 정보 제공용으로만 제공됩니다. Yamaha는 사전 통지 없이 언제든지 제품이나 제품 사양을 변경 또는 수정할 권한이 있습니다. 본 제품의 사양, 하드웨어, 추가 선택 품목은 지역에 따라 변경될 수 있으므로 자세한 내용은 해당 지역의 Yamaha 대리점에 문의하시기 바랍니다.

Important Notice: Guarantee Information for customers in EEA* and Switzerland (EEA) and Switzerland

<p>Important Notice: Guarantee Information for customers in EEA* and Switzerland For detailed guarantee information about this Yamaha product, and Pan-EEA* and Switzerland warranty service, please either visit the website address below (Printable file is available at our website) or contact the Yamaha representative office for your country. * EEA: European Economic Area</p>	<p>English</p>
<p>Deutsch</p> <p>Wichtiger Hinweis: Garantie-Information für Kunden in der EWR* und der Schweiz Für nähere Garantie-Information über dieses Produkt von Yamaha, sowie über den Pan-EEA*- und Schweizer Garantieservice, besuchen Sie bitte entweder die folgende angegebene Internetadresse (eine druckfähige Version befindet sich auch auf unserer Website), oder wenden Sie sich an den für Ihr Land zuständigen Yamaha-Vertrieb. EWR: Europäische Wirtschaftsraum</p>	<p>Franciais</p> <p>Remarque importante: informations de garantie pour les clients de l'EEE* et de la Suisse Pour des informations plus détaillées sur la garantie de ce produit Yamaha et sur le service de garantie applicable dans l'ensemble de l'EEE ainsi qu'en Suisse, consultez notre site Web à l'adresse ci-dessous (le fichier imprimable est disponible sur notre site Web) ou contactez directement Yamaha dans votre pays de résidence. * EEE: Espace Economique Européen</p>
<p>Nederlands</p> <p>Belangrijke mededeling: Garantie-informatie voor klanten in de EER* en Zwitserland Voor gedetailleerde garantie-informatie over dit Yamaha-product en de garantieservice in heel de EER* en Zwitserland, gaat u naar de onderstaande website (u vindt een afdrukbare bestand op onze website) of neemt u contact op met de vertegenwoordiging van Yamaha in uw land. * EER: Europese Economische Ruimte</p>	<p>Español</p> <p>Aviso importante: información sobre la garantía para los clientes del EEE* y Suiza Para una información detallada sobre este producto Yamaha y sobre el soporte de garantía en la zona EEE* y Suiza, visite la siguiente página web (tiene disponible un archivo imprimable en nuestro sitio web) o póngase en contacto con el representante de Yamaha en su país. * EEE: Espacio Económico Europeo</p>
<p>Italiano</p> <p>Avviso importante: informazioni sulla garanzia relativa a questo prodotto Yamaha e l'assistenza in garanzia nei paesi EEA* e in Svizzera, potete consultare il sito Web all'indirizzo riportato di seguito (è disponibile il file in formato stampabile) oppure contattare l'ufficio di rappresentanza locale della Yamaha. * EEA: Area Economica Europea</p>	<p>Português</p> <p>Aviso importante: informações sobre as garantias para clientes da AEE* e da Suíça Para obter uma informação pormenorizada sobre este produto da Yamaha e sobre o serviço de garantia na AEE* e na Suíça, visite o site a seguir (o arquivo de impressão está disponível no nosso site) ou entre em contato com o escritório de representação da Yamaha no seu país. * AEE: Área Económica Europeia</p>
<p>Ελληνικά</p> <p>Σημαντική ενημέρωση: πληροφορίες σχετικά με τον τρόπο της εγγύησης του προϊόντος Yamaha και την εξυπηρέτηση της εγγύησης που αφορά αυτό το προϊόν Yamaha σε όλη την Ευρώπη (ΕΕΕ*) και τη Σουηδία (ΕΕΕ*)</p>	<p>Svenska</p> <p>Viktig! Garantierinformation för kunder i EES-området* och Schweiz För detaljerad information om denna Yamaha-produkt samt garantier i hela EES-området* och Schweiz, kan du antingen besöka nedanstående webbadress (en utskriftsvänlig fil finns på webbplatsen) eller kontakta Yamahas officiella representant i ditt land. * EES: Europeiska Ekonomiska Samarbetsområdet</p>
<p>Norsk</p> <p>Viktig merknad: Garantierinformasjon for kunder i EES*-området* og Sveits Dei detaljerte garantierinformasjonen om dette Yamaha-produktet og garantien i EES*-området* og Sveits kan fås enten ved å besøke nettadressen nedenfor (utskriftsvennlig fil finnes på vår nettside) eller kontakte Yamahas kontorene i landet der du bor. EES: Det europeiske økonomiske samarbeidsområdet</p> <p>Dansk</p> <p>Vigtig oplysning: Garantieroplysninger til kunder i EEO* og Schweiz De kan finde de detaljerede garantieroplysninger om dette Yamaha-produkt og den fælles garantieretningsordning for EEO* og Schweiz ved at besøge det websted, der er angivet nedenfor (der findes en fil, som kan udskrives, på vores websted), eller ved at kontakte Yamahas nationale repræsentationskontor i det land, hvor De bor. * EEO: Det Europæiske Økonomiske Område</p>	

<p>Tärkeä ilmoitus: Taku tiedot Euroopan talousalueen (ETA) ja Sveitsin asiakkaille Tämän Yamaha-tuotteen sekä ETA-alueen ja Sveitsin takuista yksityiskohtaiset tiedot saatte alla olevasta nettiosoitteesta. (Tulostettava tiedosto saatavissa sivustallamme.) Voitte myös ottaa yhteyttä paikallisellen Yamahan edustajalle. *ETA: Euroopan talousalue</p>	<p>Polaki</p> <p>Ważne: Warunki gwarancyjne obowiązujące w EOG* i Szwajcarii Aby dowiedzieć się więcej na temat warunków gwarancyjnych tego produktu, firmy Yamaha i serwisu gwarancyjnego w całym EOG* i Szwajcarii, należy odwiedzić wskazany poniżej adres internetowy (plik gotowy do wydruku znajduje się na naszej stronie internetowej) lub skontaktować się z przedstawicielem firmy Yamaha w swoim kraju. *EOG – Europejski Obszar Gospodarczy</p>
<p>Česky</p> <p>Důležité oznámení: Zásady informací pro zákazníky v EHS* a ve Švýcarsku Podrobné zásady informací o tomto produktu Yamaha a záručním servisu v celém EHS* a ve Švýcarsku naleznete na níže uvedené webové adrese (součástí k listu je dostupný na našich webových stránkách) nebo se můžete obrátit na zástupce firmy Yamaha ve své zemi. * EHS: Evropský hospodářský prostor</p>	<p>Magyar</p> <p>Fontos figyelmeztetés: Garancia-információk az EGT* területén és Svájcban élő vásárlók számára A jelen Yamaha terméknek vonatkozó részletes garancia-információkat, valamint az EGT*-és Svájcra kiterjedő garanciális szolgálatok technikai részleteit keresse fel webhelyünkön az alábbi címén, (a webhelyen nyomtatható fájl is található), vagy pedig lépjen kapcsolatba az országában működő Yamaha képviselőiroduktával. * EGT: Európai Gazdasági Térség</p>
<p>Eesti keel</p> <p>Oluline märkus: Garantiteave Euroopa Majanduspiirkonnas (EMP)* ja Šveitsis Klientidele Lispeeneta teade saamiseks saate: Yamaha toote garantii tingimusi Euroopa Majanduspiirkonnas ja Šveitsis, garantiteavetöötluse kohta, tehnilisi üksikasju, kasutades allpool näidatud aadressi (meie saidil on saadaval printida vali) või pöörduda Teie riigis Yamaha esinduse poole. *EMP: Euroopa Majanduspiirkond</p>	<p>Latviešu</p> <p>Svarīgs paziņojums: garantijas informācija par šo Yamaha produktu, kā arī garantijas apkalpošanu EEZ* un Šveicā. Lūdzam apmeklēt, zemāk norādīto tīmekļa vietnes adresi (tīmekļa vietnē ir pieejams drukājams fails) vai sazināties ar jūsu valstī apkalpojošo Yamaha pārstāvēniecību. * EEZ: Eiropas Ekonomikas zona</p>
<p>Lietuvių kalba</p> <p>Dameio: informacija dėl garantijos prieklams EEE* ir Šveicarijoje Jei reikia išsamioms informacijos apie šį „Yamaha“ produktą ir jo techninę priežiūrą visoje EEE* ir Šveicarijoje, apsilankykite mūsų svetainėje toliau nurodytoje adresoje (svetainėje yra spausdinamas failas) arba kreipkitės į „Yamaha“ atstovą bei savo šalį. *EEE – Europos ekonominė erovė</p>	<p>Slovenščina</p> <p>Določila upozorenja: Informacije o zánaku ter zákazništvu v EHP* in Švajcarsku Podrobne informacije o zánaku, vključno s tehničnimi podrobnostmi, lahko pridobite na naši spletni strani (na spletni strani je na voljo tudi tiskanje) ali se obratite na zástupcu družbe Yamaha v vaši državi. * EHP: Evropski gospodarski prostor</p>
<p>Slovenščina</p> <p>Pomenbo obvestilo: Informacije o garanciji za kupce v EGP* in Švici Za podrobnejše informacije o tem Yamahinem izdelku, ter garancijskem servisu v celotnem EGP in Švici, obiščite spletno mesto, ki je navedeno spodaj (našljiva datoteka je na voljo na našem spletnem mestu), ali se obrnite na Yamahinega predstavnika v vaši državi. * EGP: Evropski gospodarski prostor</p>	<p>Български език</p> <p>Важно съобщение: Информация за гаранцията за клиенти в ЕИП* и Швейцария За подробна информация за гаранцията за този продукт на Yamaha и гаранционното обслужване в паневропейската зона на ЕИП* и Швейцария, или по-нататък посочения "Европа" уеб сайт (на нашия уеб сайт има файл за принтане), или се свържете с местния представител на Yamaha във вашата държава. *ЕИП: Европейското икономическо сътрудничество</p>
<p>Limba română</p> <p>Notificare importantă: Informații despre garanție pentru clienții din SEE* și Elveția Pentru informații detaliate privind aspecte tehnice, servicii de garanție Pan-SEE* și Elveția, vizitați, site-ul nostru sau (fișierul imprimabil este disponibil pe site-ul nostru) sau contactați biroul reprezentanți Yamaha din țara dumneavoastră. * SEE: Spațiul Economic European</p>	

<http://europe.yamaha.com/warranty/>

제품에 관한 자세한 정보는 가까운 Yamaha 대리점이나 아래의 공인 판매 대리점에 문의하시기 바랍니다.

NORTH AMERICA

CANADA

Yamaha Canada Music Ltd.
135 Milner Avenue, Scarborough, Ontario,
M1S 3R1, Canada
Tel: 416-298-1311

U.S.A.

Yamaha Corporation of America
6600 Orangewood Ave., Buena Park, Calif. 90620,
U.S.A.
Tel: 714-522-9011

CENTRAL & SOUTH AMERICA

MEXICO

Yamaha de México S.A. de C.V.
Calz. Javier Rojo Gómez #1149,
Col. Guadalupe del Moral
C.P. 09300, México, D.F., México
Tel: 55-5804-0600

BRAZIL

Yamaha Musical do Brasil Ltda.
Rua Joaquim Floriano, 913 - 4º andar, Itaim Bibi,
CEP 04534-011, Sao Paulo, SP, BRAZIL
Tel: 011-3704-1377

ARGENTINA

Yamaha Music Latin America, S.A.
Sucursal de Argentina
Olga Cossetini 1553, Piso 4 Norte
Madero Este-C1107CEK
Buenos Aires, Argentina
Tel: 011-4119-7000

PANAMA AND OTHER LATIN AMERICAN COUNTRIES/ CARIBBEAN COUNTRIES

Yamaha Music Latin America, S.A.
Torre Banco General, Piso 7, Urbanización Marbella,
Calle 47 y Aquilino de la Guardia,
Ciudad de Panamá, Panamá
Tel: +507-269-5311

EUROPE

THE UNITED KINGDOM/IRELAND

Yamaha Music Europe GmbH (UK)
Sherbourne Drive, Tilbrook, Milton Keynes,
MK7 8BL, England
Tel: 01908-366700

GERMANY

Yamaha Music Europe GmbH
Siemensstraße 22-34, 25462 Rellingen, Germany
Tel: 04101-30390

SWITZERLAND/LIECHTENSTEIN

Yamaha Music Europe GmbH
Branch Switzerland in Zürich
Seefeldstrasse 94, 8008 Zürich, Switzerland
Tel: 044-387-8080

AUSTRIA

Yamaha Music Europe GmbH Branch Austria
Schleiergasse 20, A-1100 Wien, Austria
Tel: 01-602039025

CZECH REPUBLIC/HUNGARY/ ROMANIA/SLOVAKIA/SLOVENIA

Yamaha Music Europe GmbH
Branch Austria (Central Eastern Europe Office)
Schleiergasse 20, A-1100 Wien, Austria
Tel: 01-602039025

POLAND/LITHUANIA/LATVIA/ESTONIA

Yamaha Music Europe GmbH
Branch Sp.z o.o. Oddział w Polsce
ul. 17 Stycznia 56, PL-02-146 Warszawa, Poland
Tel: 022-500-2925

BULGARIA

Dinacord Bulgaria LTD.
Bul. Iskarsko, Schose 7 Targowski Zentar Ewropa
1528 Sofia, Bulgaria
Tel: 02-978-20-25

MALTA

Olimpus Music Ltd.
The Emporium, Level 3, St. Louis Street Msida
MSD06
Tel: 02133-2144

THE NETHERLANDS/

BELGIUM/LUXEMBOURG

Yamaha Music Europe Branch Benelux
Clarissenhof 5-b, 4135 AB Vianen, The Netherlands
Tel: 0347-358 040

FRANCE

Yamaha Music Europe
7 rue Ambroise Croizat, Zone d'activités Pariest,
77183 Croissy-Beaubourg, France
Tel: 01-64-61-4000

ITALY

Yamaha Music Europe GmbH, Branch Italy
Viale Italia 88, 20020 Lainate (Milano), Italy
Tel: 02-935-771

SPAIN/PORTUGAL

Yamaha Music Europe GmbH Ibérica, Sucursal en España
Ctra. de la Corona km. 17, 200, 28230
Las Rozas (Madrid), Spain
Tel: 91-639-8888

GREECE

Philippos Nakas S.A. The Music House
147 Skiathou Street, 112-55 Athens, Greece
Tel: 01-228 2160

SWEDEN

Yamaha Music Europe GmbH Germany filial Scandinavia
J. A. Wettergrens Gata 1, Box 30053
S-400 43 Göteborg, Sweden
Tel: 031 89 34 00

DENMARK

Yamaha Music Europe GmbH, Tyskland - filial Denmark
Generatorvej 6A, DK-2730 Herlev, Denmark
Tel: 44 92 49 00

FINLAND

F-Musikkii Oy
Kluuvikatu 6, P.O. Box 260,
SF-00101 Helsinki, Finland
Tel: 09 618511

NORWAY

Yamaha Music Europe GmbH Germany - Norwegian Branch
Grini Næringspark 1, N-1345 Østerås, Norway
Tel: 44 92 77 70

ICELAND

Skifan HF
Skifan 17 P.O. Box 8120, IS-128 Reykjavik, Iceland
Tel: 525 5000

RUSSIA

Yamaha Music (Russia)
Room 37, bld. 7, Kievskaya street, Moscow,
121059, Russia
Tel: 495 626 5005

OTHER EUROPEAN COUNTRIES

Yamaha Music Europe GmbH
Siemensstraße 22-34, 25462 Rellingen, Germany
Tel: +49-4101-3030

AFRICA

Yamaha Corporation,
Asia-Pacific Sales & Marketing Group
Nakazawa-cho 10-1, Naka-ku, Hamamatsu,
Japan 430-8650
Tel: +81-53-460-2313

MIDDLE EAST

TURKEY/CYPRUS

Yamaha Music Europe GmbH
Siemensstraße 22-34, 25462 Rellingen, Germany
Tel: 04101-3030

OTHER COUNTRIES

Yamaha Music Gulf FZE
LOB 16-513, P.O.Box 17328, Jubel Ali,
Dubai, United Arab Emirates
Tel: +971-4-881-5868

ASIA

THE PEOPLE'S REPUBLIC OF CHINA

Yamaha Music & Electronics (China) Co.,Ltd.
2F, Yunhedasha, 1818 Xinzha-lu, Jingan-qu,
Shanghai, China
Tel: 021-6247-2211

HONG KONG

Tom Lee Music Co., Ltd.
11/F., Silvercord Tower 1, 30 Canton Road,
Tsimshatsui, Kowloon, Hong Kong
Tel: 2737-7688

INDIA

Yamaha Music India Pvt. Ltd.
Spazedge building, Ground Floor, Tower A, Sector
47, Gurgaon- Sohna Road, Gurgaon, Haryana, India
Tel: 0124-485-3300

INDONESIA

PT. Yamaha Musik Indonesia (Distributor)
PT. Nusantik
Gedung Yamaha Music Center, Jalan Jend. Gatot
Subroto Kav. 4, Jakarta 12930, Indonesia
Tel: 021-520-2577

KOREA

Yamaha Music Korea Ltd.
8F, 9F, Dongsung Bldg, 158-9 Samsung-Dong,
Kangnam-Gu, Seoul, Korea
Tel: 02-3467-3500

MALAYSIA

Yamaha Music (Malaysia) Sdn., Bhd.
Lot 8, Jalan Perbandaran, 47301 Kelana Jaya,
Petaling Jaya, Selangor, Malaysia
Tel: 03-78030900

PHILIPPINES

Yungpango Music Corporation
339 Gil J. Puyat Avenue, P.O. Box 885 MCPO,
Makati, Metro Manila, Philippines
Tel: 819-7551

SINGAPORE

Yamaha Music (Asia) PRIVATE LIMITED
Blk 202 Hougang Street 21, #02-00,
Singapore 530202, Singapore
Tel: 6747-4374

TAIWAN

Yamaha KHS Music Co., Ltd.
3F, #6, Sec.2, Nan Jing E. Rd. Taipei.
Taiwan 104, R.O.C.
Tel: 02-2511-8688

THAILAND

Siam Music Yamaha Co., Ltd.
4, 6, 15 and 16th floor, Siam Motors Building,
891/1 Rama 1 Road, Wangmai,
Pathumwan, Bangkok 10330, Thailand
Tel: 02-215-2622

OTHER ASIAN COUNTRIES

Yamaha Corporation,
Asia-Pacific Sales & Marketing Group
Nakazawa-cho 10-1, Naka-ku, Hamamatsu,
Japan 430-8650
Tel: +81-53-460-2313

OCEANIA

AUSTRALIA

Yamaha Music Australia Pty. Ltd.
Level 1, 99 Queensbridge Street, Southbank,
Victoria 3006, Australia
Tel: 3-9693-5111

NEW ZEALAND

Music Works LTD
P.O. BOX 6246 Wellesley, Auckland 4680,
New Zealand
Tel: 9-634-0099

COUNTRIES AND TRUST TERRITORIES IN PACIFIC OCEAN

Yamaha Corporation,
Asia-Pacific Sales & Marketing Group
Nakazawa-cho 10-1, Naka-ku, Hamamatsu,
Japan 430-8650
Tel: +81-53-460-2313



Yamaha web site
<http://www.yamaha.com/>

Yamaha Downloads
<http://download.yamaha.com/>

U.R.G., Digital Musical Instruments Division
© 2012 Yamaha Corporation

204PO***.*-01A0