



# Clavinova<sup>®</sup>

## CLP-115

### Manual de instruções

Antes de utilizar o Clavinova, leia as "PRECAUÇÕES,, que deve tomar em consideração nas páginas 6- 7.

#### **IMPORTANTE**

*Verifique a alimentação de corrente*

*Certifique-se de que a tensão de alimentação de CA da sua área corresponde à tensão especificada na placa de características do painel inferior. Em algumas zonas, pode ter sido incorporado um selector de tensão não painel inferior da unidade do teclado principal, perto do cabo de alimentação. Certifique-se de que o selector de tensão está regulado para a tensão da sua área. O selector de tensão está regulado de fábrica para 240V. Para mudar o ajuste, utilize uma chave de parafusos para rodar o selector de modo que apareça a tensão correcta ao lado do indicador do painel.*



# SPECIAL MESSAGE SECTION

**PRODUCT SAFETY MARKINGS:** Yamaha electronic products may have either labels similar to the graphics shown below or molded/stamped facsimiles of these graphics on the enclosure. The explanation of these graphics appears on this page. Please observe all cautions indicated on this page and those indicated in the safety instruction section.

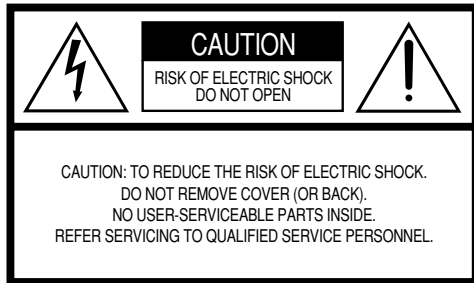

See bottom of Keyboard enclosure for graphic symbol markings.



The exclamation point within the equilateral triangle is intended to alert the user to the presence of important operating and maintenance (servicing) instructions in the literature accompanying the product.

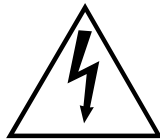

The lightning flash with arrowhead symbol, within the equilateral triangle, is intended to alert the user to the presence of uninsulated “dangerous voltage” within the product’s enclosure that may be of sufficient magnitude to constitute a risk of electrical shock.

**IMPORTANT NOTICE:** All Yamaha electronic products are tested and approved by an independent safety testing laboratory in order that you may be sure that when it is properly installed and used in its normal and customary manner, all foreseeable risks have been eliminated. DO NOT modify this unit or commission others to do so unless specifically authorized by Yamaha. Product performance and/or safety standards may be diminished. Claims filed under the expressed warranty may be denied if the unit is/has been modified. Implied warranties may also be affected.

**SPECIFICATIONS SUBJECT TO CHANGE:** The information contained in this manual is believed to be correct at the time of printing. However, Yamaha reserves the right to change or modify any of the specifications without notice or obligation to update existing units.

**ENVIRONMENTAL ISSUES:** Yamaha strives to produce products that are both user safe and environmentally friendly. We sincerely believe that our products and the production methods used to produce them, meet these goals. In keeping with both the letter and the spirit of the law, we want you to be aware of the following:

**Battery Notice:** This product MAY contain a small non-rechargeable battery which (if applicable) is soldered in place. The average life span of this type of battery is approximately five years. When replacement becomes necessary, contact a qualified service representative to perform the replacement.

**Warning:** Do not attempt to recharge, disassemble, or incinerate this type of battery. Keep all batteries away from children. Dispose of used batteries promptly and as regulated by applicable laws. Note: In some areas, the servicer is required by law to return the defective parts. However, you do have the option of having the servicer dispose of these parts for you.

**Disposal Notice:** Should this product become damaged beyond repair, or for some reason its useful life is considered to be at an end, please observe all local, state, and federal regulations that relate to the disposal of products that contain lead, batteries, plastics, etc.

**NOTICE:** Service charges incurred due to lack of knowledge relating to how a function or effect works (when the unit is operating as designed) are not covered by the manufacturer’s warranty, and are therefore the owners responsibility. Please study this manual carefully and consult your dealer before requesting service.

**NAME PLATE LOCATION:** The graphic below indicates the location of the name plate. The model number, serial number, power requirements, etc., are located on this plate. You should record the model number, serial number, and the date of purchase in the spaces provided below and retain this manual as a permanent record of your purchase.

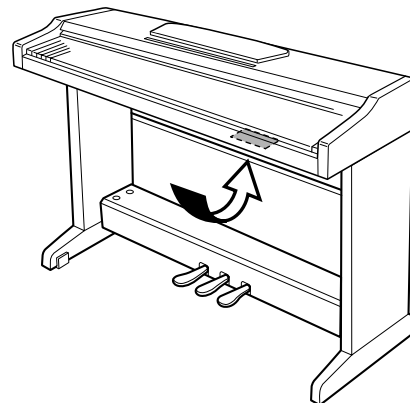

**Model** \_\_\_\_\_

**Serial No.** \_\_\_\_\_

**Purchase Date** \_\_\_\_\_

Obrigado por adquirir o Yamaha Clavinova! A leitura atenta deste manual permitir-lhe-á desfrutar das úteis e avançadas funções do CLP-115.

Recomenda-se que guarde o manual num lugar seguro e acessível, para futuras consultas.

## Acerca deste manual de instruções

---

Este manual consta de três secções principais: “Introdução”, “Referência” e “Apêndice” (Appendix).

### ■ Introdução (página 2):

Leia primeiro esta secção.

### ■ Referência (página 13):

Nesta secção, explica-se como efectuar as regulações detalhadas das diversas funções do CLP-115.

### ■ Apêndice (Appendix) (página 33):

Nesta secção, inclui-se material de referência.

\* Neste manual do utilizador, quando se fizer referência ao modelo CLP-115, o mesmo será denominado CLP/Clavinova.

\* As ilustrações dos controlos que aparecem neste manual de instruções têm um fim unicamente explicativo eo aspecto real destes pode diferir dos que aparecem no instrumento.

### AVISO DE COPYRIGHT

Este produto incorpora e contém programas informáticos e conteúdo, cujos direitos de autor pertencem a Yamaha ou a terceiros que outorgaram à Yamaha autorização para os utilizar. O material protegido por copyright inclui, sem restrições, todo o software informático, ficheiros MIDI e dados WAVE. Qualquer utilização não autorizada, e alheia à utilização pessoal, do conteúdo e destes programas está determinadamente proibida pelas leis aplicáveis. Qualquer infracção do copyright terá consequências legais. NÃO FAÇA, NÃO DISTRIBUA NEM UTILIZE CÓPIAS ILEGAIS.

### Marcas registadas:

- Apple e Macintosh são marcas registadas de Apple Computer, Inc.
- Windows é uma marca registada de Microsoft® Corporation.
- As demais marcas registadas pertencem aos seus respectivos proprietários.

“**The Clavinova-Computer Connection**” (A ligação Clavinova-computador) é um guia complementar para principiantes, no qual se descreve o que se pode fazer com o Clavinova e um computador pessoal, assim como o método de configuração de um sistema Clavinova-computador (o manual não se refere a nenhum modelo específico). O documento está disponível em formato PDF (em Inglês) no seguinte endereço de Internet:

#### Site web de Clavinova (só em Inglês):

<http://www.yamahaclavinova.com/>

#### Biblioteca de manuais de Yamaha:

<http://www2.yamaha.co.jp/manual/spanish/>

# Conteúdo

---

## Introdução

Índice de aplicações .....	5
PRECAUÇÕES .....	6
Acessórios .....	8
Manutenção .....	8
Características .....	9
Antes de usar o CLP-115 .....	10
Tampa do teclado .....	10
Estante .....	10
Ligar a corrente .....	11
Ajustar o volume .....	11
Utilizar auscultadores .....	12

## Referência

Controlos de painel e terminais .....	14
Escutar uma composição de demonstração .....	15
Escutar 50 composições predefinidas para piano ..	16
Seleccionar e reproduzir vozes .....	17
Seleccionar vozes .....	17
Emprego dos pedais .....	17
Acrescentar variações ao som—Reverberação ....	18
Combinar duas vozes (modo Dual) .....	19
Transposição .....	20
Afinar o tom .....	20
Utilizar o metrónomo .....	21
Acerca de MIDI .....	23
Ligar um computador pessoal .....	24
Funções MIDI .....	26
Seleção de canais de transmissão e recepção	
MIDI .....	26
Controlo local ON/OFF .....	26
Mudança de programa ON/OFF .....	27
Mudança de controlo ON/OFF .....	27
Resolução de problemas .....	28
Opções .....	28
Montagem do suporte para teclado .....	29
Índice .....	32

## Appendix

Formato de dados MIDI .....	34
MIDI Implementation Chart .....	38
Especificações .....	39

# Índice de aplicações

---

Utilize este índice para encontrar as páginas de referência que lhe possam ser úteis para a aplicação e situação particular.

## **Escutar**

---

Escutar composições de demonstração com diferentes vozes ..... “Escutar uma composição de demonstração” na página 15  
Escutar composições das “50 grandes composições para piano”  
..... “Escutar 50 composições predefinidas para piano” na página 16

## **Tocar**

---

Utilizar três pedais ..... “Emprego dos pedais” na página 17  
Tocar um acompanhamento que coincida com o tom ..... “Transposição” na página 20  
Afinar o tom de todo o instrumento quando tocar o CLP-115  
com outros instrumentos ou com música do CD ..... “Afinar o tom” na página 20

## **Modificar vozes**

---

Ver a lista de vozes ..... “Seleccionar vozes” na página 17  
Simular uma sala de concertos ..... “Acrescentar variações ao som – Reverberação” na página 18  
Combinar duas vozes ..... “Combinar duas vozes (modo Dual)” na página 19

## **Praticar**

---

Praticar com um tempo exacto e constante ..... “Utilizar o metrónomo” na página 21

## **Ligar o CLP-115 a outros dispositivos**

---

O que é MIDI? ..... “Acerca de MIDI” na página 23  
Ligar o CLP-115 ao computador ..... “Ligar um computador pessoal” na página 24

## **Montagem**

---

Montagem e desmontagem do CLP-115 ..... “Montagem do suporte para teclado” nas páginas 29–31

# PRECAUÇÕES

## LER ATENTAMENTE ANTES DE CONTINUAR

\* Guarde este manual num local seguro para referência futura.



### ADVERTÊNCIA

Respeite sempre as precauções básicas indicadas abaixo para evitar assim a possibilidade de lesões graves ou mesmo perigo de morte por descargas eléctricas, incêndios ou outras contingências. Estas precauções incluem, mas não se limitam, aos seguintes pontos:

#### Abastecimento de energia/Cabo de alimentação

- Utilize a tensão correcta para o seu instrumento. A tensão requerida encontra-se impressa na chapa de identificação do instrumento.
- Verifique o estado da ficha de corrente periodicamente ou limpe-a sempre que seja necessário.
- Utilize unicamente a ficha e cabo de alimentação fornecidos com o equipamento.
- Não estende o cabo de corrente nas proximidades de fontes de calor (aquecedores, radiadores, etc.), não o dobre demasiado, não coloque objectos pesados sobre o mesmo nem o deixe em lugares onde possa passar muita gente e ser pisado.

#### Não abrir

- Não abra o instrumento nem tente desarmar ou modificar de nenhuma maneira os componentes internos. O instrumento tem componentes que não podem ser reparados pelo utilizador. Em caso de anomalias no funcionamento, suspenda imediatamente a utilização do instrumento e mande-o inspeccionar por pessoal qualificado de assistência da Yamaha.



### ATENÇÃO

Respeite sempre as precauções básicas indicadas abaixo para evitar a possibilidade de sofrer ou causar a outros lesões físicas ou de danificar o instrumento ou outros objectos. Estas precauções incluem, mas não se limitam, aos seguintes pontos:

#### Abastecimento de energia/Cabo de alimentação

- Quando desligar o cabo do instrumento ou da tomada, faça-o segurando a ficha e não o cabo. Se puxar o cabo, este pode ficar danificado.
- Desligue o cabo de alimentação eléctrica da tomada quando não for utilizar o instrumento por períodos de tempo prolongados e durante tempestades eléctricas.
- Não ligue o instrumento a tomadas de corrente usando ligações múltiplas. A qualidade de som pode ser afectada ou a tomada pode aquecer demasiado.

#### Montagem

- Leia atentamente a documentação anexa na qual se explica o processo de montagem. Se o instrumento não for montado na ordem correcta, pode danificar-se ou mesmo causar lesões.

#### Advertência em relação à água

- Não exponha o instrumento à chuva, nem o utilize nas proximidades de água ou em lugares onde haja muita humidade. Não coloque recipientes que contenham líquidos sobre o instrumento, já que podem entornar-se e penetrar no interior do aparelho.
- Nunca ligue ou desligue este cabo com as mãos molhadas ou húmidas.

#### Advertência em relação ao fogo

- Não coloque objectos acesos como, por exemplo, velas sobre a unidade porque poderiam cair e provocar um incêndio.

#### Se notar qualquer anomalia

- Se o cabo ou ficha se deteriorarem ou danificarem, se o som se interromper repentinamente durante a utilização do instrumento ou se detectar cheiro a queimado ou fumo por causa deles, desligue o instrumento imediatamente, desligue o cabo da tomada e mande inspeccionar o instrumento por pessoal qualificado de assistência da Yamaha

#### Localização

- Não exponha o instrumento a poeiras ou vibrações excessivas nem a temperaturas extremas (evite deixá-lo ao sol, perto de aquecedores ou dentro de automóveis durante o dia), para evitar assim a possibilidade de deformação do painel ou danos nos componentes internos.
- Não utilize o instrumento próximo de aparelhos de televisão, rádios, equipamentos estereofónicos, telemóveis nem dispositivos eléctricos de qualquer outro tipo. Caso contrário, o instrumento, aparelho de TV ou rádio poderiam produzir ruído.
- Não coloque o instrumento sobre superfícies instáveis, donde possa cair por acidente.
- Antes de mudar o instrumento de lugar, desligue todos os cabos.
- Não ponha o instrumento encostado contra a parede (deixe um espaço de, pelo menos, 3 cm/1 polegada), já que pode afectar a circulação de ar e fazer com que o instrumento aqueça em excesso.

## Ligações

- Antes de ligar o instrumento a outros componentes electrónicos, desligue a alimentação de todos os componentes. Antes de desligar ou ligar os componentes, baixe o volume para o mínimo. Além disso, lembre-se de ajustar o volume de todos os componentes para o nível mínimo e aumentá-lo gradualmente enquanto executa o instrumento, para estabelecer o nível de escuta desejado.

## Manutenção

- Quando limpar o instrumento, utilize um pano macio e seco ou ligeiramente humedecido. Não use líquidos diluentes de pintura, dissolventes, líquidos de limpeza nem panos impregnados com produtos químicos.

## Atenção: manuseamento

- Tenha cuidado para não entalar os dedos na tampa das teclas, e não dedos nem mão nos orifícios da tampa das teclas ou do instrumento.
- Nunca introduza nem deixe cair papeis ou objectos metálicos ou de qualquer outro género nos orifícios da tampa das teclas, do painel ou do teclado. Se tal acontecer, desligue de imediato a corrente e retire o cabo da tomada. Seguidamente, solicite ao pessoal de assistência de Yamaha que verifique o instrumento.
- Não deixe tão pouco objectos de vinil, plástico ou borracha sobre o instrumento, dado que podem descolorar o painel ou o teclado.
- Não se apoie com todo o peso do corpo nem coloque objectos demasiado pesados sobre os botões, comutadores ou fichas do teclado.
- Não utilize o instrumento por períodos prolongados a níveis de volume excessivamente altos, dado que isso pode causar perda irreversível de audição. Se notar perda de audição ou zumbidos nos ouvidos, consulte um médico.

## Utilização do banco (se incluído)

- Não coloque o banco numa posição instável em que possa cair acidentalmente.
- Não brinque nem suba ao banco. O seu uso como utensílio, escada ou qualquer outro objectivo pode ser causa de acidentes ou lesões.
- No banco deve sentar-se uma única pessoa de cada vez, para evitar a possibilidade de acidentes ou lesões.
- Se os parafusos do banco se desapertarem com o uso, aperte-os periodicamente utilizando a ferramenta fornecida. Desligue sempre o instrumento quando não o utilizar.

Yamaha não se responsabiliza por danos devidos a utilização imprópria ou modificações feitas ao instrumento, nem por dados perdidos ou destruídos.

# Acessórios

---

- **“50 Great songs for the Piano (50 grandes composições para piano)” (Livro de composições)**
- **Manual de instruções**  
Este manual contém instruções completas para utilizar o CLP-115.
- **Quick Operation Guide (Guia rápido de funcionamento)**
- **Banco**  
Este banco pode ser opcional, conforme as zonas de comercialização.

# Manutenção

---

Limpe o instrumento com um pano macio seco ou ligeiramente humedecido (bem escurido).

## **ATENÇÃO**

Não utilize para limpeza benzeno, dissolvente, detergente ou pano impregnado de produto químico. Não coloque produtos de vinil, plástico ou borracha sobre o instrumento.  
Se o fizer, as teclas poderão descolorar ou deteriorar-se.

## **ATENÇÃO**

Antes de utilizar o CLP-115, leia as “PRECAUÇÕES” que deve tomar em consideração nas páginas 6 – 7.

## ■ **Afinar**

Diferentemente dos pianos acústicos, o CLP-115 não tem que ser afinado dado que está sempre perfeitamente afinado.

## ■ **Transporte**

Caso tenha que efectuar uma mudança, pode transportar o CLP-115 com todos os seus outros pertences. Pode transportar a unidade montada ou desmontá-la previamente.

Transporte o teclado horizontalmente, não o apoie em paredes nem deixe que pouse sobre o lado. Não submeta o instrumento a vibrações nem pancadas excessivas.



# Características

O piano digital Yamaha Clavinova CLP-115 oferece um realismo sonoro sem par e a sensação real de tocar um piano de cauda, assim como a tecnologia de sintetização “**AWM Stereo Sampling**” (amostragem estéreo) original de Yamaha que permite obter sons musicais e variados, e um teclado de “**Graded Hammer (Martelo progressivo)**” especial que proporciona às teclas peso progressivo e resposta.

As vozes 1 e 2 do Piano de cauda oferecem exemplos de um piano de cauda de concerto, gravados com esmero. A voz 1 do Piano eléctrico oferece um único exemplo de velocidade alterada (amostragem dinâmica) e a voz 2 do Piano eléctrico oferecedois exemplos de velocidade alterada.

O CLP-115 tem um som muito similar ao de um piano acústico autêntico.

**[PHONES] (auscultadores)**  
Pode ser ligado aqui um conjunto de auscultadores estéreo standard para praticar em privado (página 12).



PHONES

**MIDI [IN (entrada)/OUT (saída)/THRU (passagem)]**

Ligue um dispositivo MIDI nesta ficha para utilizar as diversas funções MIDI (páginas 24-25). (Acerca de MIDI—página 23)

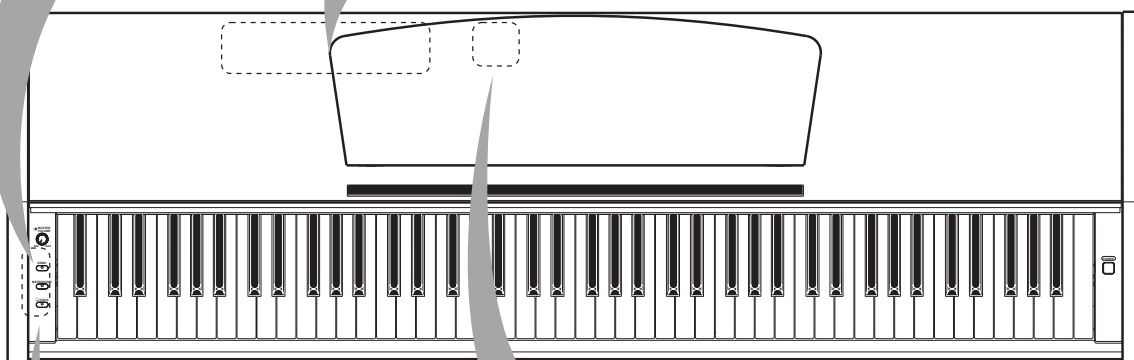
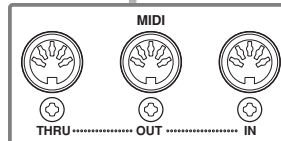

**[PEDAL]**

Ligue aqui o cabo do pedal para utilizar os pedais do CLP-115 (página 30).

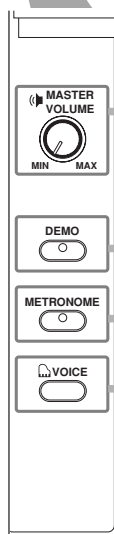
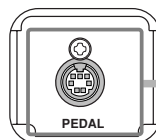

**[MASTER VOLUME] (volume principal)**

Ajuste o nível de volume com este controlo (página 11).

**[DEMO] (demonstração)**

É possível reproduzir uma composição de demonstração e 50 composições predefinidas (página 15).

**[METRONOME] (metrónomo)**

Controla as funções de metrónomo (página 21).

**[VOICE] (voz)**

Selecione vozes de 10 sons internos, como Piano de cauda 1 e 2 (página 17). Também pode combinar duas vozes simultaneamente (página 19), seleccionar vários efeitos de reverberação (página 18), etc.

# Antes de usar o CLP-115

## Tampa do teclado

### Para abrir a tampa das teclas:

Levante ligeiramente a tampa e, a seguir, abra-a para cima.

### Para fechar a tampa das teclas:

Puxe a tampa na sua direcção e baixe-a suavemente sobre as teclas.

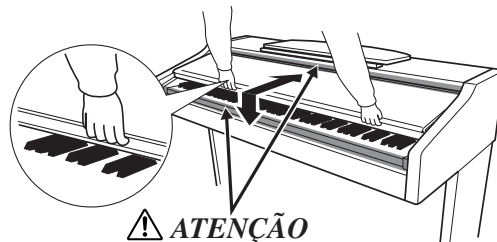

### ⚠ ATENÇÃO

Tenha cuidado para evitar entalar os dedos ao abrir ou fechar a tampa.

### ⚠ ATENÇÃO

Segure a tampa com ambas as mãos ao abrir ou fechar. Não a solte até estar completamente aberta ou fechada. Tenha cuidado para não entalar os dedos (ou os de outra pessoa, especialmente se for uma criança) entre a tampa e a unidade principal.

### ⚠ ATENÇÃO

Não coloque objectos, como peças de metal ou papeis, sobre a tampa do teclado. Os objectos pequenos situados sobre a tampa das teclas poderiam cair dentro da unidade ao abri-la e seria quase impossível retirá-los. Tal poderá causar descargas eléctricas, curto-circuitos, fogo ou outros danos graves no instrumento.

## Estante

### Para subir a estante:

1. Levante a estante e puxe-a para si até ao máximo possível.
2. Rode para baixo os dois suportes metálicos situados nos extremos esquerdo e direito da parte posterior da estante.
3. Baixe a estante até a apoiar nos suportes metálicos.

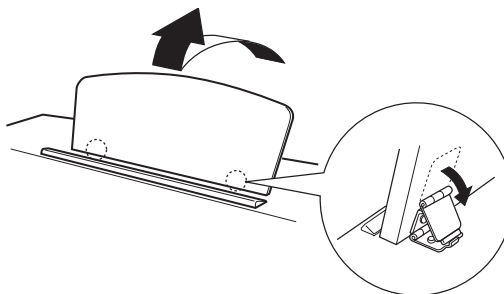

### Para baixar a estante:

1. Puxe a estante para si até ao batente.
2. Eleve os dois suportes metálicos (situados na parte posterior da estante).
3. Baixe suavemente a estante para trás até a encostar.

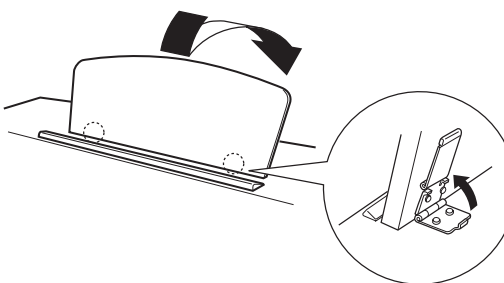

### ⚠ ATENÇÃO

Não utilize a estante numa posição intermédia. Quando baixar a estante, não a solte até estar apoiada nos suportes.

# Ligar a corrente

## 1. Ligue o cabo de alimentação.

Insira as fichas das extremidades do cabo: um na tomada corrente de CA (AC INLET) do CLP-115 e o outro numa tomada de saída de CA standard.

É possível que, em algumas zonas, seja disponibilizado um adaptador de ficha apropriado para a configuração de pernos das tomadas de saída de CA respectivas. (O formato da ficha varia conforme a zona.)

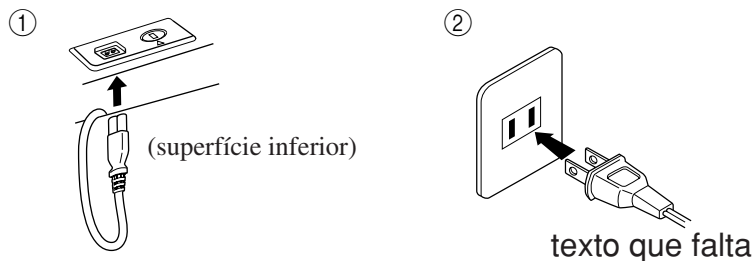

## 2. Ligue o instrumento.

Pressione o botão **[POWER]** (alimentação).

- O indicador de alimentação situado sob a extremidade esquerda do teclado acende-se.

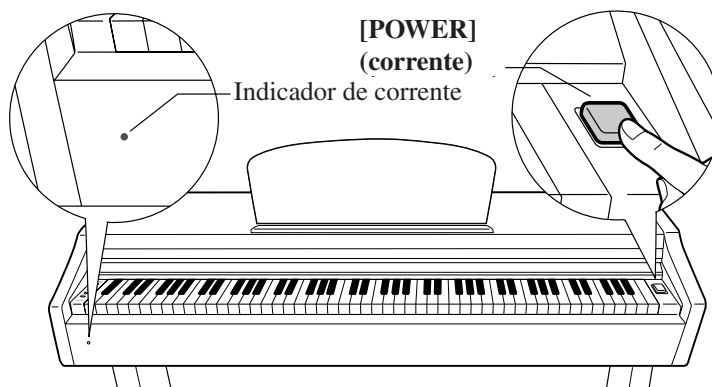

Quando desejar desligar a corrente, pressione de novo o botão **[POWER]**.

- O indicador de alimentação apaga-se.

### **CONSELHO** Indicador de alimentação

Se fechar a tampa do teclado sem desligar o instrumento, o indicador de corrente permanecerá aceso para indicar que o instrumento continua ligado.

# Ajustar o volume

Quando começar a tocar, ajuste o controlo **[MASTER VOLUME]** (volume principal) num nível de volume que se torne mais cómodo.



### **ATENÇÃO**

Não utilize o CLP-115 num volume alto durante muito tempo ou poderá afectar os ouvidos.

### **TERMINOLOGIA**

#### **VOLUME PRINCIPAL:**

Nível de volume de todos os sons do teclado

### **CONSEJO**

Também pode ajustar o nível de saída dos auscultadores, **[PHONES]**, por meio do controlo **[MASTER VOLUME]**.

# ■ Utilizar auscultadores

Ligue uns auscultadores a uma das tomadas [PHONES] (auscultadores).

Há duas tomadas [PHONES].

Pode ligar dois pares de auscultadores estéreo standard. (Se só utilizar um par de auscultadores, pode ligá-los à tomada que quiser.)

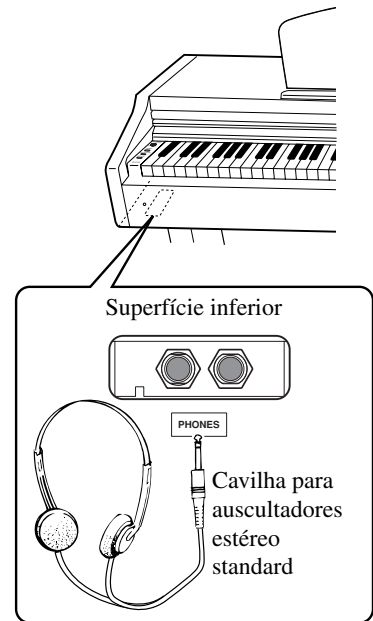

## Utilizar o suporte de auscultadores

A embalagem do CLP-115 inclui um suporte de auscultadores para que possa pendurá-los no CLP-115. Instale-o com os dois parafusos fornecidos (4 x 10 mm), do modo mostrado na ilustração.

### **⚠ ATENÇÃO**

Pendure unicamente auscultadores no suporte de auscultadores. De contrário, o CLP-115 ou o suporte poderiam danificar-se.

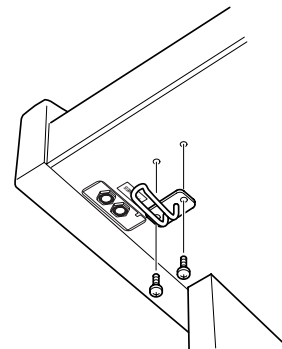



# Referência

Nesta secção, explica-se como efectuar os ajustes detalhados das diversas funções do CLP-115.

Controlos de painel e terminais .....	14
Escutar uma composição de demonstração .....	15
Escutar 50 composições predefinidas para piano .....	16
Seleccionar e reproduzir vozes .....	17
Seleccionar vozes .....	17
Emprego dos pedais .....	17
Acrescentar variações ao som– Reverberação .....	18
Combinar duas vozes (Modo Dual) .....	19
Transposição .....	20
Afinar o tom .....	20
Utilizar o metrónomo .....	21
Acerca de MIDI .....	23
Ligar um computador pessoal .....	24
Funções MIDI .....	26
Seleção de canais de transmissão e recepção MIDI .....	26
Controlo local ON/OFF .....	26
Mudança de programa ON/OFF .....	27
Mudança de controlo ON/OFF .....	27
Resolução de problemas .....	28
Opções .....	28
Montagem do suporte para teclado .....	29
Índice .....	32

# Controlos de painel e terminais

## Painel superior

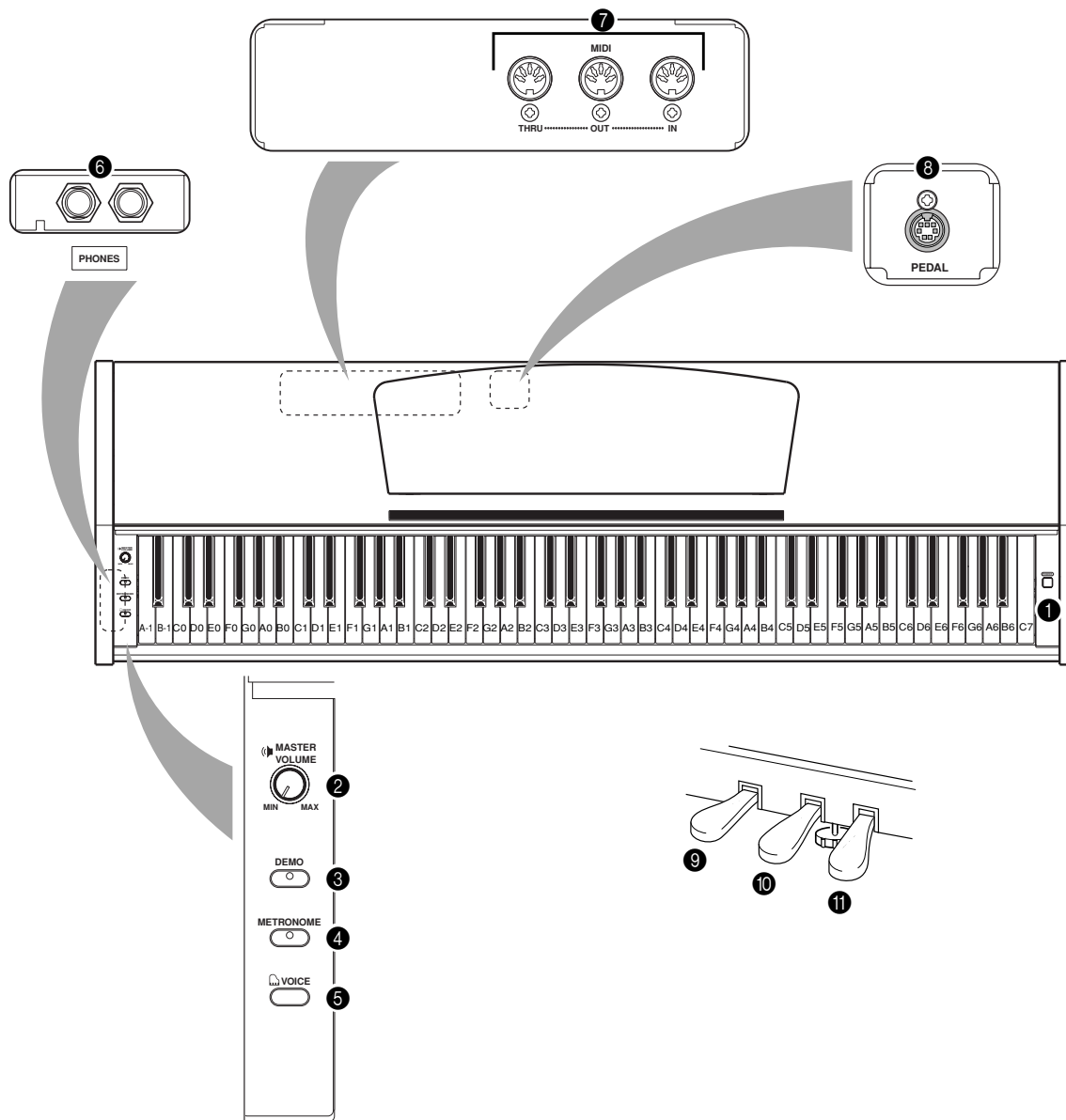

- |   |  |
|---|--|
| ❶ [POWER] (corrente)..... P11                 | ❷ MIDI [IN] (entrada) [OUT] (saída) [THRU] (passagem) .....P23 |
| ❸ [MASTER VOLUME] (volume principal) .....P11 | ❸ [PEDAL] .....P30   |
| ❹ [DEMO] (demonstração) ..... P15–16          | ❹ Pedal surdina (esquerdo) .....P18                            |
| ❺ [METRONOME] (metrónomo) ..... P21–22        | ❺ Pedal sustenuto (centro).....P18                             |
| ❻ [VOICE] (voz) ..... P17–19                  | ❻ Pedal abafador (direito) .....P17                            |
| ❼ [PHONES] (auscultadores)..... P12           |  |

# Escutar uma composição de demonstração

São disponibilizadas composições de demonstração que ilustram os diferentes sons do CLP-115.

## Procedimento

### 1. Ligue a corrente.

(Caso a corrente não esteja ligada) Pressione o botão [POWER]. Quando começar a tocar, ajuste o controlo [MASTER VOLUME] no nível de volume que se torne mais cómodo.

### 2. Activar o modo DEMO.

Pressione o botão [DEMO] para activar o modo DEMO. O indicador do botão [DEMO] acenderá.

### 3. Reproduzir uma demonstração de som.

Enquanto mantém pressionado o botão [DEMO], pressione uma das teclas C1–A1 para seleccionar e iniciar a composição de demonstração correspondente. As composições de demonstração serão reproduzidas por ordem, começando pela melodia seleccionada até que finalizem.

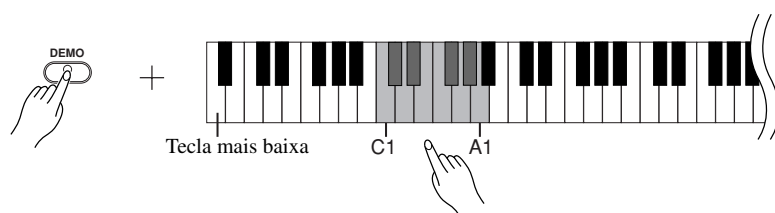

#### Lista de composições de demonstração

As composições de demonstração são originais (©2002 Yamaha Corporation) excepto as três melodias indicadas a seguir.

Consulte a lista de vozes na página 17 para saber as atribuições das teclas de voz.

As composições de demonstração que se indicam a seguir são extractos abreviados das composições originais.

Tecla	Nome da voz	Título	Compositor
C1	GrandPiano (Piano de cauda) 1	Consuelo Nº 3	F. Liszt
E1	E1 Harpsichord (Cravo) 1	Gavotte	J.S. Bach
F1	F1 Harpsichord (Cravo) 2	Invención Nº 1	J.S. Bach

#### Ajustar o volume

Utilize o controlo [MASTER VOLUME] para ajustar o volume.

### 4. Parar a demonstração do som.

Pressione o botão [DEMO] para parar a reprodução.

#### NOTA

Consulte a lista de vozes na página 17 para obter mais informação sobre as características de cada voz predefinida.

#### TERMINOLOGIA

Modo:

Um modo é uma condição ou estado sob qual se pode executar uma determinada função. Em modo DEMO pode-se reproduzir composições de demonstração.

#### NOTA

Não se pode ajustar o tempo Das composições de demonstração.

# Escutar 50 composições predefinidas para piano

O CLP-115 proporciona dados de interpretação de 50 composições para piano. Pode simplesmente escutar estas composições. Também pode consultar as incluídas em “50 grandes composições para piano”, que contém as partituras de 50 composições predefinidas para piano.

## Procedimento

### 1. Activar o modo de Composição predefinida.

Pressione o botão [DEMO] para activar o modo de Composição predefinida. O indicador do botão [DEMO] acender-se-á.

### 2. Reproduza uma composição predefinida.

Enquanto mantém pressionado o botão [DEMO], pressione uma das teclas C2–C\_6 para seleccionar e iniciar a melodia correspondente. Para reproduzir todas as composições predefinidas por ordem, enquanto mantém pressionado o botão [DEMO], pressione a tecla D6.

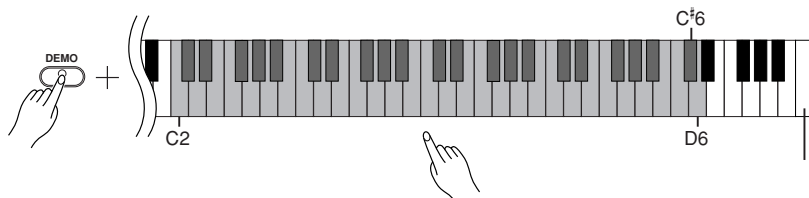

#### Ajustar o volume

Utilize o controlo [MASTER VOLUME] para ajustar o volume.

### 3. Parar a reprodução.

A reprodução parará automaticamente quando tenha finalizado a composição predefinida. Para parar a reprodução da composição (ou parar a reprodução contínua), pressione o botão [DEMO].

- Para continuar a reproduzir outras composições, consulte o procedimento 2 antes descrito.

## TERMINOLOGIA

### Composição:

No CLP-115, chama-se “Composição” aos dados de uma interpretação. Isto inclui as composições de demonstração e as melodias predefinidas para piano.

## CONSELHO

Pode tocar ao mesmo tempo que se reproduz uma composição predefinida. Pode alterar o som do teclado.

## CONSELHO

Pode ajustar o tipo de reverberação (página 18) que se aplica ao som ao tocar e na reprodução de uma composição predefinida.

## NOTA

O tempo predeterminado é seleccionado automaticamente sempre que se escolhe uma nova composição predefinida e quando começa a sua reprodução.

## NOTA

Para ajustar o tempo da Reprodução da composição predefinida, consulte a página 21.

## NOTA

Quando seleccionar outra composição (ou se for seleccionada uma composição diferente durante uma reprodução contínua), será seleccionado de forma correspondente um tipo de reverberação apropriado.

## NOTA

Em modo de Composição para piano Não podem ser recebidos dados MIDI. Os dados das composições para piano não podem ser transmitidos através das ligações MIDI.



# Seleccionar e reproduzir vozes

## Seleccionar vozes

### Procedimento

Enquanto mantém pressionado o botão [VOICE], pressione uma das teclas C1–A1 para seleccionar e iniciar a voz correspondente.

A seguir, quando começar a tocar, ajuste o controlo [MASTER VOLUME] no nível de volume que se torne mais cómodo.

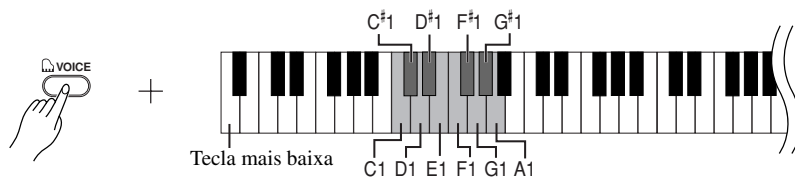

Tecla	Nome da voz	Descrição
C1	Grand Piano (Piano de cauda) 1	Exemplificações gravadas de um piano de cauda de concerto. É perfeito para as composições de música clássica e de qualquer outro estilo que requeira o uso do piano acústico.
C#1	Grand Piano (Piano de cauda) 2	Piano espacial e claro com uma reverberação brilhante. Bom para música popular.
D1	E.Piano (Piano eléctrico) 1	Som de piano eléctrico criado por síntese FM. Bom para música popular.
D#1	E.Piano (Piano eléctrico) 2	Som de um piano eléctrico que emprega cordas metálicas golpeadas por um martelo. Tom suave quando se toca ligeiramente e tom agressivo quando tocado com força.
E1	Harpsichord (Cravo) 1	O instrumento definitivo da música barroca. Como o cravo utiliza cordas para pinçar, não há resposta de pulsação.
F1	Harpsichord (Cravo) 2	Mistura a mesma voz uma oitava mais alta para obter um tom mais brilhante.
F#1	Vibraphone (Vibrafone)	Vibrafone tocado com baquetas relativamente suaves. Tem o efeito de tremolo característico do vibrafone.
G1	Church Organ (Órgão de igreja) 1	Som típico de um órgão de tubos (8 pedaleiras + 4 pedaleiras + 2 pedaleiras). Bom para música sacra do período barroco.
G#1	Church Organ (Órgão de igreja) 2	É o som acoplador completo de órgão, frequentemente associado à “Tocata e fuga” de Bach.
A1	Strings (Cordas)	Conjunto de cordas amplo e em grande escala. Tente combinar esta voz com piano no modo DUAL.

## Emprego dos pedais

### Pedal abafador (direito)

O pedal abafador funciona da mesma maneira que o pedal abafador de um piano acústico. Quando se pisa o pedal abafador, as notas duram mais. Ao levantar o pé, interrompem-se de imediato as notas sustentadas.

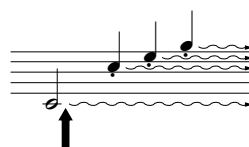

Quando pisar o pedal abafador, as notas que tocar antes o soltar terão um sustenido mais longo.

### CONSELHO

Para saber as características das diversas vozes, escute as composições de demonstração para cada voz (página 15).

### TERMINOLOGIA

#### Voz:

No CLP-115, uma voz é um “tom” ou uma “cor tonal”.

### NOTA

Ao escolher uma voz, são automaticamente seleccionados o tipo de reverberação e a profundidade que mais se adequam a essa voz concreta (página 18).

### NOTA

Se o pedal abafador não funcionar, confirme que o cabo do pedal está correctamente ligado na unidade principal (página 30).

### **Pedal sostenuto (centro)**

Se tocar uma nota ou acorde no teclado e pisar o pedal sostenuto enquanto se retêm as notas, estas serão sustentadas tanto tempo como o pedal permanecer pisado (como se se tivesse pisado o pedal abafador) e todas as notas que forem tocadas posteriormente não serão sustentadas. Desta forma, pode-se sustentar um acorde, por exemplo, enquanto as demais notas são tocadas com “staccato”.

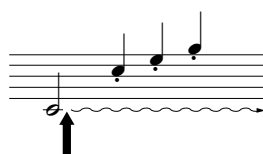

Se pisar o pedal sostenuto aqui enquanto retém a nota, esta será sustentada pelo tempo que mantiver o pedal pisado.

### **NOTA**

Os sons de órgão e cordas continuarão a soar enquanto mantiver pisado o pedal sostenuto.

### **Pedal surdina (esquerdo)**

O pedal surdina reduz o volume e altera ligeiramente o timbre das notas que se interpretam enquanto se pisa o pedal. O pedal surdina não afectará as notas que já estavam a tocar quando foi pressionado.

## **Acrescentar variações ao som – Reverberação**

Com este controlo, pode seleccionar vários efeitos de reverberação digital que acrescentarão profundidade e expressão adicionais ao som para criar um ambiente acústico realista.

### **Procedimento**

Quando se selecciona uma reverberação, esta activa-se automaticamente. Enquanto mantém pressionado o botão [VOICE], pressione uma das teclas C2–E2 para seleccionar um tipo de reverberação.

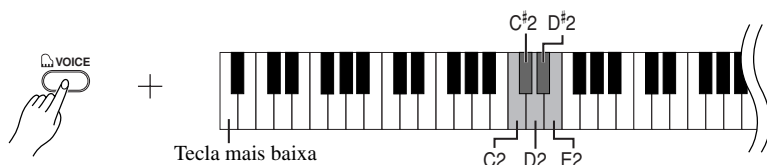

Tecla	Tipo de reverberação	Descrição
C2	Room (Divisão)	Este ajuste acrescenta um efeito de reverberação contínuo ao som, similar à reverberação acústica que se ouve numa divisão.
C#2	Hall (Sala de concertos) 1	Se desejar um som de reverberação “maior”, utilize o ajuste Sala de concertos 1. Este efeito simula a reverberação natural de uma sala de concertos pequena.
D2	Hall (Sala de concertos) 2	Se desejar um som de reverberação que produza uma verdadeira sensação de amplitude, utilize o ajuste Sala de concertos 2. Este efeito simula a reverberação natural de um grande auditório.
D#2	Stage (Palco)	Simula a reverberação de um palco.
E2	Off (desactivada)	Não é aplicado qualquer efeito.

### **Regular a profundidade da reverberação**

Para ajustar a profundidade de reverberação da voz seleccionada, pressione uma das teclas C3–G<sub>4</sub> enquanto mantém pressionado o botão [VOICE]. A gama de profundidade vai de de 0 a 20.

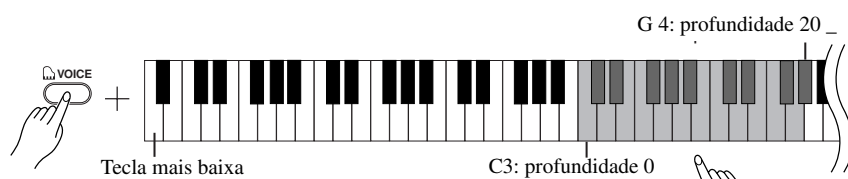

Quanto mais alta for a tecla, mais aumenta o valor de profundidade.

### **CONSELHO**

O tipo de reverberação predeterminado (incluindo OFF) e os ajustes de profundidade são diferentes para cada voz.

### **CONSELHO**

profundidade 0: nenhum efeito  
profundidade 20: máxima profundidade de reverberação

# Combinar duas vozes (Modo Dual)

Pode reproduzir duas vozes simultaneamente por todo o teclado. Desta forma, pode simular um dueto melódico ou combinar duas vozes similares para criar um som mais forte.

## Procedimento

### 1. Activar o Modo Dual.

Enquanto mantém pressionado o botão [VOICE], pressione duas das teclas C1–A1 simultaneamente (ou pressione uma tecla enquanto mantém a outra pressionada).

Consulte a lista de vozes na página 17 para ver as vozes disponíveis.

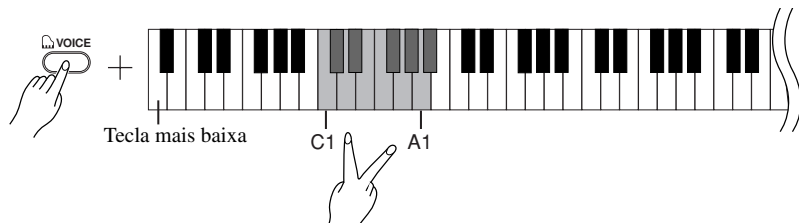

Em função da prioridade de voz mostrada na lista de vozes (página 17), a voz atribuída ao teclado inferior será designada como Voz 1 (a outra voz será designada como Voz 2).

Os ajustes seguintes só se podem efectuar no modo Dual:

#### Regular a oitava

Pode subir ou descer uma oitava o tom de Voz 1 e Voz 2, de forma independente. Conforme os sons que se combinem no modo Dual, a combinação pode soar melhor se se subir ou descer uma oitava num dos sons.

Enquanto mantém pressionado o botão [VOICE], pressione uma das teclas C5–F5.

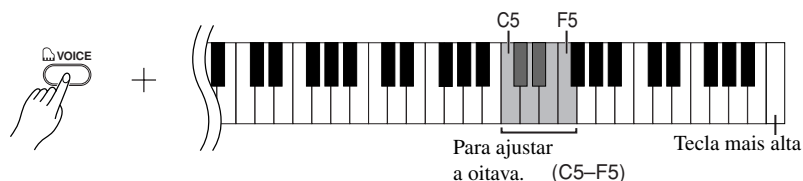

Tecla C5: -1 (Voz 1), tecla C#5: 0 (Voz 1), tecla D5: +1 (Voz 1), tecla D#5: -1 (Voz 2), tecla E5: 0 (Voz 2), tecla F5: +1 (Voz 2)

#### Regular o equilíbrio

Pode estabelecer uma voz como voz principal e outra como voz mista mais suave.

Enquanto mantém pressionado o botão [VOICE], pressione uma das teclas F<sub>5</sub>–F<sub>6</sub>. O ajuste "0" produz um equilíbrio exacto entre as duas vozes do modo Dual. Os ajustes abaixo de "0" aumentam o volume de Voz 2 em relação à Voz 1, enquanto que os ajustes acima de "0" aumentam o volume de Voz 1 em relação à Voz 2.)

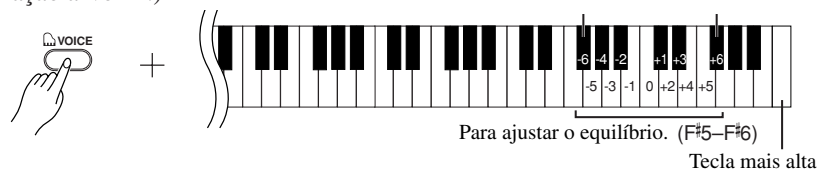

### 2. Sair do modo Dual e voltar ao modo de interpretação normal.

Enquanto mantém pressionado o botão [VOICE], pressione uma das teclas C1–A1

## NOTA

Não pode atribuir a mesma voz à Voz 1 e Voz 2 simultaneamente no modo Dual.

## CONSELHO

### Reverberação no modo Dual

O tipo de reverberação atribuído à Voz 1 terá prioridade sobre o da outra voz. (Se a reverberação estiver desactivada, estará activo o tipo de reverberação da Voz 2.) O ajuste da profundidade de reverberação (página 18) será aplicado unicamente à Voz 1.

# Transposição

A função de transposição do CLP-115 torna possível subir ou descer o tom do teclado inteiro em intervalos de semitons até um máximo de seis semitons para fazer coincidir facilmente o tom do teclado com o registo de um cantor ou outros instrumentos.

Por exemplo, se regular a quantidade de transposição em “5”, ao tocar a tecla de Dó soa o tom Fá. Desta maneira, pode interpretar a composição como se estivesse em Dó maior, e o CLP-115 efectuará a transposição para a tonalidade de Fá.

## Procedimento

Enquanto mantém pressionadas as teclas A-1 e C#0, pressione uma das teclas F#2-F#3 para ajustar a quantidade de transposição que desejar.

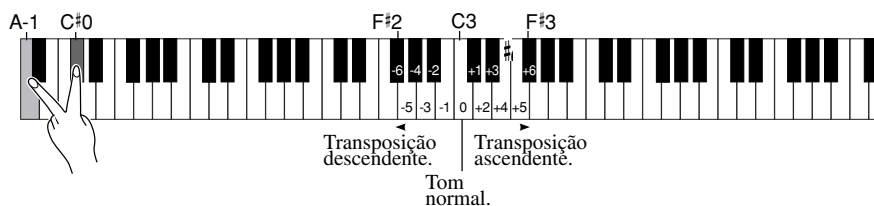

Ao pressionar a tecla C3 produz-se o tom normal do teclado. Ao pressionar a tecla situada à esquerda de C3 (=B2), o tom do teclado desce um semitom, a seguinte tecla da esquerda (=B#2) desce um tom inteiro (dois semitons), etc., até à tecla F#2, que desce seis semitons. A transposição ascendente funciona da mesma forma através do uso das teclas situadas à direita de C3, até F#3, que sobe seis tons.

# Afinar o tom

Pode regular com precisão o tom de todo o instrumento. Esta função é útil quando se toca o CLP-115 com outros instrumentos ou com música do CD.

## Procedimento

**Para subir o tom (em intervalos aumentos de 0,2Hz aproximadamente):**

Enquanto mantém pressionadas as teclas A-1 e B-1 simultaneamente, pressione uma tecla qualquer entre C3 e B3.

**Para descer o tom (em intervalos de 0,2Hz aproximadamente):**

Enquanto mantém pressionadas as teclas A-1 e A#-1 simultaneamente, pressione uma tecla qualquer entre C3 e B3.

**Para restabelecer o tom standard:**

Enquanto mantém pressionadas as teclas A-1, A#-1 e B-1 simultaneamente, pressione uma tecla qualquer entre C3 e B3.

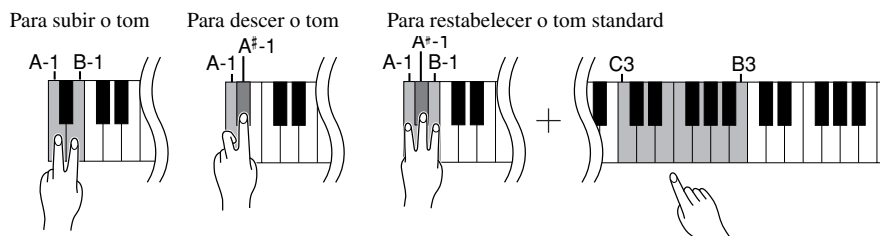

**Gama de ajustes:** 427,0-453,0Hz

**Tom standard:** 440,0Hz

## TERMINOLOGIA

### Transposição:

Mudar a atribuição de clave de uma composição. No CLP-115, a transposição altera o tom do teclado inteiro.

## CONSELHO

As notas abaixo e Acima da zona A-1 .... C7 do CLP-115 soam uma oitava mais alta ou mais baixa, respectivamente.

## TERMINOLOGIA

### Hz (hertz):

Esta unidade de medida refere-se à frequência de um som e representa o número de vezes que uma onda de som vibra num segundo.

# Utilizar o metrónomo

O CLP-115 incorpora um metrónomo (dispositivo que mantém um tempo exacto) que se torna muito prático para ensaiar.

## Procedimento

### 1. Iniciar o metrónomo.

Pressione o botão [METRONOME] para ligar o metrónomo.

#### Determina a atribuição de tempo

Enquanto mantém pressionado o botão [METRONOME], pressione uma das teclas C3–F3.

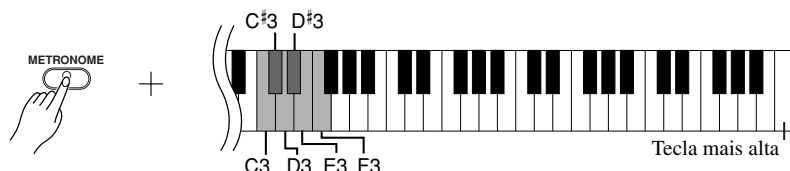

Tecla C3: Sem compasso, tecla C#3: 2/4, tecla D3: 3/4, tecla D#3: 4/4, tecla E3: 5/4, tecla F3: 6/4

#### Regular o tempo

O tempo do metrónomo, e durante a reprodução de uma composição predefinida, pode ser ajustado entre 32 e 280 pulsações por minuto.

Enquanto mantém pressionado o botão [METRONOME], pressione uma sequência de teclas C4–A4 para especificar um número de três dígitos. Seleccione um número, começando pelo dígito da esquerda. Por exemplo, para ajustar o tempo “95”, pressione as teclas C4 (0), A4 (9) e F4 (5) por esta ordem.

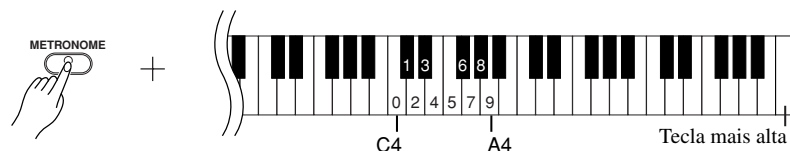

Para aumentar o valor de tempo em intervalos de um, enquanto mantém pressionado o botão [METRONOME], pressione a tecla C#5. Para diminuir o valor de tempo em intervalos de um, enquanto mantém pressionado o botão [METRONOME], pressione a tecla B4.

Para aumentar o valor de tempo em intervalos de dez, enquanto mantém pressionado o botão [METRONOME], pressione a tecla D5. Para diminuir o valor de tempo em intervalos de dez, enquanto mantém pressionado o botão [METRONOME], pressione a tecla A#4.

Para ajustar o tempo predeterminado (o tempo original do metrónomo ou da composição), enquanto mantém pressionado o botão [METRONOME] pressione a tecla C5.

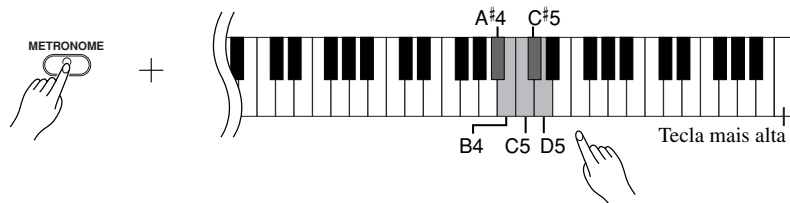

#### NOTA

Durante a reprodução de uma composição predefinida, pode ajustar o tempo entre 20 e 400 pulsações por minuto, dependendo dos dados da composição.

## Ajustar o volume

Pode alterar o volume do som do metrónomo.

Enquanto mantém pressionado o botão [METRONOME], pressione uma das teclas C1–G2 para determinar o volume.

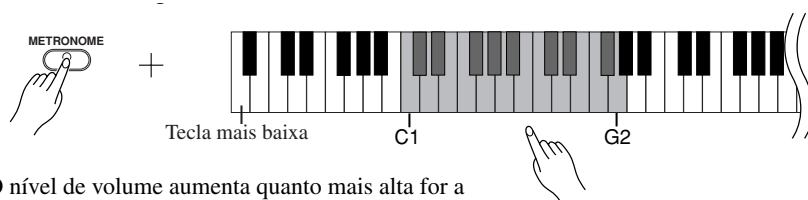

O nível de volume aumenta quanto mais alta for a tecla que se pressiona.

## **2. Parar o metrónomo.**

Para desligar o metrónomo, pressione o botão [METRONOME].

# Acerca de MIDI

MIDI (interface digital de instrumentos musicais) é um formato standard para recepção e transmissão de dados. Torna possível a transferência de comandos e dados de interpretação entre dispositivos MIDI e computadores pessoais.

Com MIDI pode controlar dispositivos MIDI ligados do CLP-115 ou controlar o CLP-115 a partir dos dispositivos MIDI ou de um computador.

## Ligações MIDI

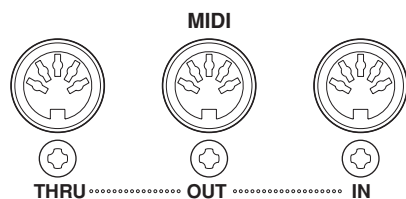

**MIDI [IN]:** Recebe dados MIDI.

**MIDI [OUT]:** Transmite dados MIDI.

**MIDI [THRU]:** Transmite os dados recebidos na ligação MIDI [IN] através da unidade sem os modificar.

## Cabos MIDI

Prepare cabos MIDI adequados.

### **CONSELHO**

Os dados e comandos de interpretação MIDI são transferidos sob a forma de valores numéricos.

### **CONSELHO**

Como os dados MIDI que se podem transmitir ou receber variam em função do tipo de dispositivo MIDI, consulte o “Gráfico de implementação MIDI” para averiguar que dados e comandos MIDI podem transmitir ou receber os seus dispositivos. O Gráfico de implementação MIDI do CLP-115 está na página 38.

### **CONSELHO**

Também pode obter Informação detalhada sobre MIDI em vários livros de música e outras publicações.

# Ligar um computador pessoal

---

Pode aproveitar dados musicais de um computador no CLP-115 através da ligação de um Computador à tomada MIDI.

**NOTA**

Quando se utiliza o CLP-115 como um módulo de tons, não serão correctamente reproduzidos os dados de interpretação com sons que não estejam incluídos no CLP-115.

**“The Clavinova-Computer Connection”** (A ligação Clavinova-computador) é um guia complementar para principiantes, no qual se descreve o que se pode fazer com o Clavinova e um computador pessoal, assim como o método de configuração de um sistema Clavinova-computador (o manual não se refere a qualquer modelo específico). O documento está disponível em formato PDF (em Inglês) no seguinte endereço de Internet:

**Site Web de Clavinova (só em Inglês):**

<http://www.yamahaclavinova.com/>

**Biblioteca de manuais de Yamaha:**

<http://www2.yamaha.co.jp/manual/spanish/>

**Há duas formas de ligar o Clavinova a um computador pessoal:**

1. Utilizar uma interface MIDI e as ligações MIDI do CLP-115 (página 25).
2. Utilizar a porta USB do computador e a interface USB (modelo UX16, UX96 ou UX256) (página 25).

**NOTA**

Antes de ligar o CLP-115 a um computador pessoal, desligue primeiro o CLP-115 e o computador. Uma vez Efectuadas as ligações, ligue primeiro o computador e, a seguir, ligue o CLP-115.



# 1. Utilizar uma interface MIDI e as ligações MIDI do CLP-115

## Ligação

Utilize uma interface MIDI para ligar um computador ao CLP-115 através de cabos MIDI especiais.

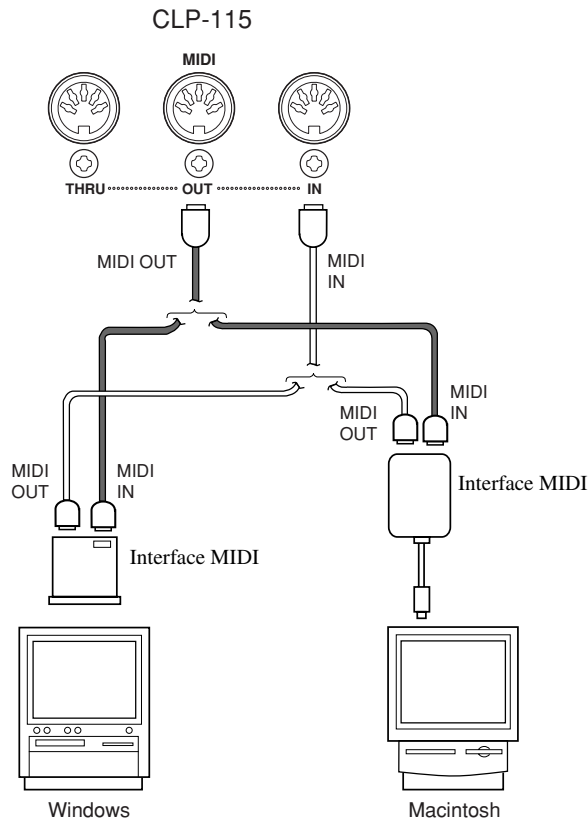

# 2. Ligar a porta USB do computador ao CLP-115 através de uma interface USB, como UX16, UX96 ou UX256

Ligue a porta USB do computador à interface USB, como UX16, UX96 ou UX256, com um cabo USB. Instale o controlador, fornecido com a interface USB, no computador e ligue esta interface ao CLP-115 com um cabo série ou com cabos MIDI.

Para obter mais informação, consulte o manual de instruções da interface USB.

## Exemplo de ligação de interface USB ao CLP-115 com cabos MIDI

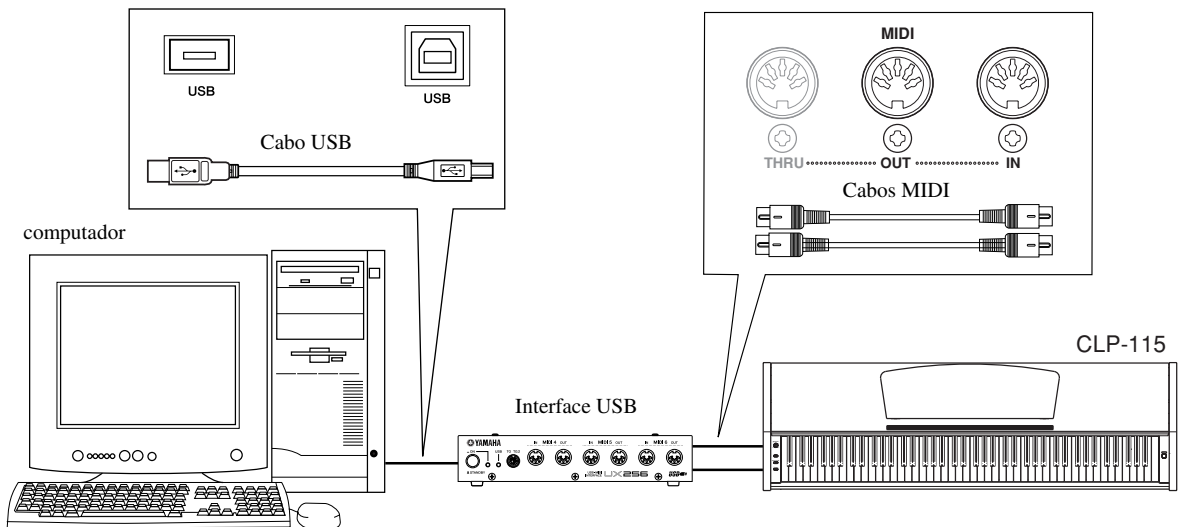

# Funções MIDI

Pode efectuar ajustes detalhados das funções MIDI.

Para obter mais informação acerca de MIDI, consulte a secção “Acerca de MIDI” (página 23).

## Seleção de canais de transmissão e recepção MIDI

Em qualquer configuração de controlos MIDI, os canais MIDI do equipamento transmissor e receptor devem coincidir para que a transmissão de dados seja correcta. Com este parâmetro especifica-se o canal no qual o CLP-115 transmite ou recebe os dados MIDI.

### Procedimento

#### Ajustar o canal de transmissão

Enquanto mantém pressionadas as teclas A-1 e C#0, pressione uma das teclas C1–E2.

#### Ajustar o canal de recepção

Enquanto mantém pressionadas as teclas A-1 e C#0, pressione uma das teclas C4–F5.

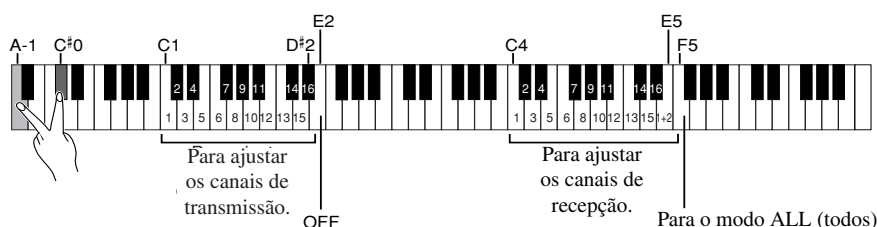

## Controlo local ON/OFF

“Controlo local” refere-se ao facto de que, normalmente, o teclado do CLP-115 controla o seu sintetizador interno, o que permite que as vozes internas sejam tocadas directamente a partir do teclado. Nesta situação, o controlo local está activado (ON), já que o sintetizador interno controla localmente o próprio teclado. No entanto, o controlo local pode ser desactivado (OFF), de forma que o teclado do CLP-115 não toque sons internos, mas que continue a transmitir a informação MIDI apropriada através da ligação MIDI OUT quando as notas são tocadas no teclado. Ao mesmo tempo, o sintetizador interno responde à informação MIDI recebida através da ligação MIDI IN.

### Procedimento

Enquanto mantém pressionadas as teclas A-1 e C#0, pressione a tecla C6.

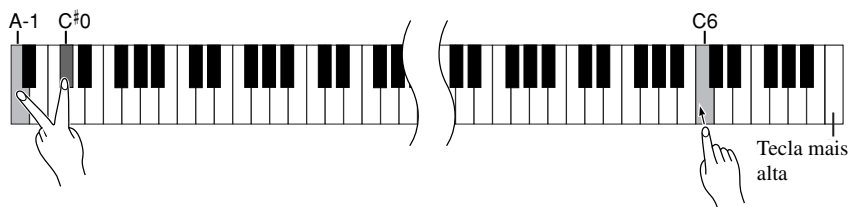

### NOTA

Os dados das composições de demonstração e predefinidas não são transmitidos através de MIDI.

### NOTA

No modo Dual, os dados de Voz 1 são transmitidos no seu canal especificado e os dados de Voz 2 são transmitidos no canal cujo número seja imediatamente superior ao do canal especificado. Neste modo, não será transmitido qualquer dado se o canal de transmissão estiver na posição “OFF”.

### CONSEJO

#### ALL (todos):

É possível dispor de um modo de recepção “multitimbre”. Permite a recepção simultânea de diferentes partes na totalidade dos 16 canais MIDI, pelo que o CLP-115 pode tocar dados de composições de vários canais recebidos de um computador ou sequenciador de música.

#### 1+2:

É possível dispor de um modo de recepção “1+2”. Permite a recepção simultânea nos canais 1 e 2 unicamente, pelo que o CLP 115 pode tocar dados de composições dos canais 1 e 2 recebidos de um computador ou sequenciador de música.

### CONSEJO

As mudanças de programa e outras mensagens de canal similares recebidas não afectarão os ajustes do painel do CLP-115 nem as notas que se Tocarem no teclado.

### NOTA

Quando o CLP-115 está no modo de demonstração ou de composição predefinida, não recebe dados MIDI.

## Mudança de programa ON/OFF

Normalmente, o CLP-115 responderá aos números de mudança de programa MIDI recebidos de um teclado externo ou outro dispositivo MIDI, de forma que o som correspondente ao número será seleccionado no canal correspondente (o som do teclado não se altera). O CLP-115 enviará normalmente, além disso, um número de mudança de programa MIDI quando for seleccionado um dos seus sons, pelo que o som ou programa correspondente ao número será seleccionado no dispositivo MIDI externo se este tiver sido configurado para receber e responder a números de mudança de programa MIDI.

Esta função permite cancelar a recepção e transmissão de números de mudança de Programa, de forma que os sons possam ser seleccionados no CLP-115 sem que, por isso, seja afectado o dispositivo MIDI externo.

### Procedimento

Enquanto mantém pressionadas as teclas A-1 e C#0, pressione a tecla C#6.

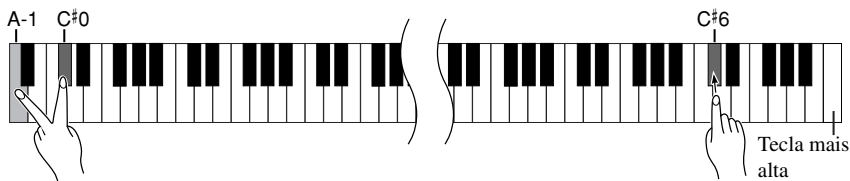

## Mudança de controlo ON/OFF

Normalmente, o CLP-115 responderá aos dados de mudança de controlo MIDI recebidos de um dispositivo MIDI ou teclado externo, de forma que o som no canal correspondente será afectado pelos ajustes do pedal e outros ajustes de “controlo” recebidos do dispositivo de controlo (não afecta o som do teclado). O CLP-115 também transmite os dados de mudança de controlo MIDI quando estão em funcionamento o pedal ou outros controlos apropriados.

Esta função permite cancelar a recepção e transmissão de dados de mudança de controlo de forma que, por exemplo, o pedal ou outros controlos do CLP-115 podem funcionar sem que isto afecte um dispositivo MIDI externo.

### Procedimento

Enquanto mantém pressionadas as teclas A-1 e C#0, pressione a tecla D6.

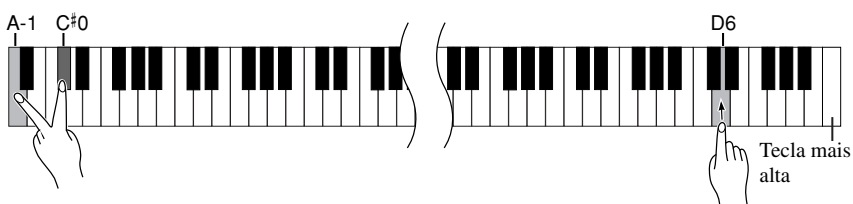

### CONSELHO

Para obter informação acerca dos números de mudança de programa para cada um dos sons do CLP-115, consulte, na página 35, a secção Formato de dados MIDI.

### CONSELHO

Para obter informação acerca das mudanças de controlo que se podem utilizar com o CLP-115, consulte Formato de dados MIDI, na página 34.

# Resolução de problemas

---

Problema	Causa possível e solução
O CLP-115 não liga.	O CLP-115 não está bem ligado. Insira bem a ficha fêmea na tomada do CLP-115 e a ficha macho na correspondente tomada de CA (página 11).
Ouve-se um som de “clic” ou “pop” quando se activa ou desactiva a alimentação.	É normal quando se aplica corrente eléctrica ao instrumento.
As colunas de som ou os auscultadores emitem ruído.	O ruído pode ser devido a interferências causadas pelo uso de um telemóvel próximo do CLP-115. Desligue o telemóvel ou afaste-o do CLP-115.
O volume geral é baixo ou não se ouve qualquer som.	<ul style="list-style-type: none"><li>• O volume principal está demasiado baixo. Ajuste-o no nível apropriado por meio do controlo [MASTER VOLUME].</li><li>• Certifique-se de que não há auscultadores ligados na tomada correspondente.</li><li>• Certifique-se de que o controlo local (página 26) está ajustado em ON.</li></ul>
O pedal abafador não tem qualquer efeito ou o som fica suspenso continuamente embora o pedal não esteja pisado.	Pode acontecer que o cabo do pedal não esteja ligado correctamente. Certifique-se de que o cabo do pedal está bem inserido na tomada [PEDAL] (página 30).

## Opções

---

### **Banco BC-100**

Um cómodo banco combinado com o Yamaha Clavinova.

### **Auscultadores estéreo HPE-160**

Auscultadores leves de alto rendimento com almofadas extra-suaves.

# Montagem do suporte para teclado

## ⚠️ ATENÇÃO

- Tenha cuidado para não confundir os componentes e certifique-se de que os instala na direcção correcta. Efectue a montagem seguindo a sequência indicada a seguir.
- No mínimo, deve ser efectuado por duas pessoas.
- Certifique-se que utiliza parafusos do tamanho correcto, indicado a seguir. O uso de parafusos inadequados poderia provocar danos.
- Certifique-se que apertou bem todos os parafusos uma vez terminada a montagem de cada unidade.
- Para desmontar, inverta a sequência de montagem indicada a seguir.

Tenha preparada uma chave de parafusos Phillips (estrela)

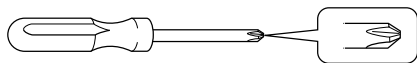

Tire da embalagem os seguintes componentes.

### Componentes da montagem

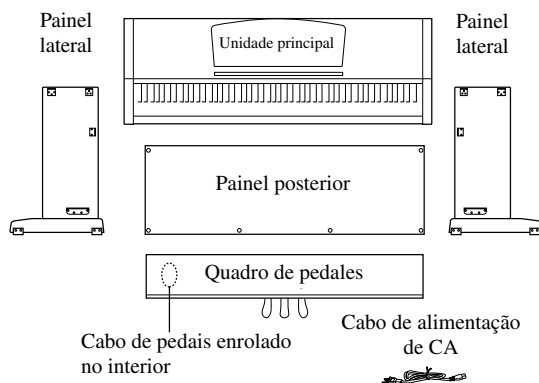
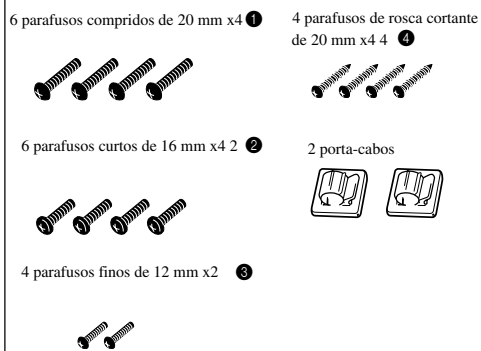

### CONSELHO

Na embalagem do CLP-115 está incluído um suporte para auscultadores. Pode montar um suporte no CLP-115 para pendurar os auscultadores (página 12).

## 1. Junte os painéis laterais e o quadro de pedais.

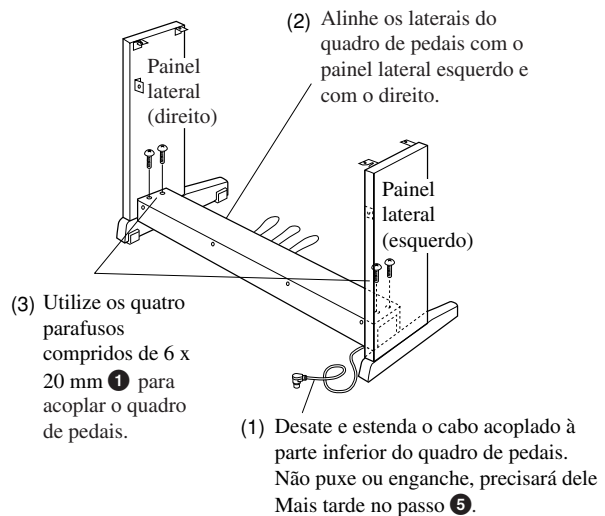

## 2. Una o painel posterior.

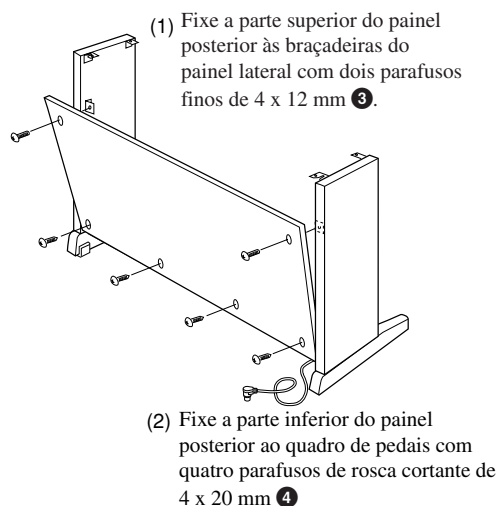

### 3. Monte a unidade principal.

#### ⚠ ATENÇÃO

- Pode entalar os dedos entre a unidade principal e os painéis posterior ou laterais; tenha muito cuidado para não deixar cair a unidade principal.
- Não agarre o teclado por nenhum sítio que não seja a posição indicada na ilustração.

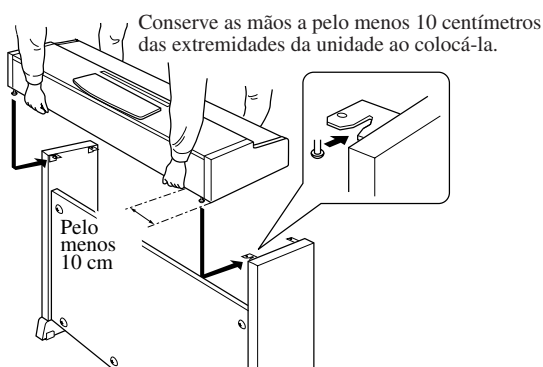

### 4. Fixe a unidade principal.

(1) Centre a unidade principal para que fique livre o mesmo espaço à esquerda e à direita.

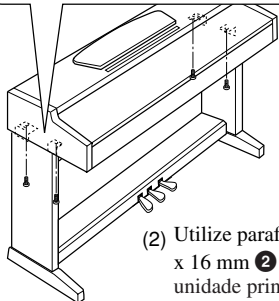

(2) Utilize parafusos curtos de 6 x 16 mm 2 para segurar a unidade principal a partir da parte frontal.

### 5. Ligue o cabo do pedal.

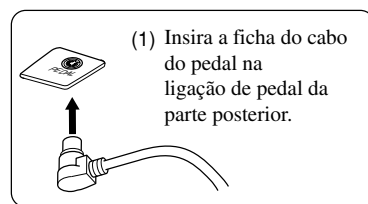

(3) Utilize uma união para recolher o cabo no pedal.

(2) Monte os porta-cabos no painel posterior, como se exemplifica e, a seguir, prenda o cabo nos suportes respectivos.

### 6. Ajuste o selector de voltagem e ligue o cabo de alimentação.

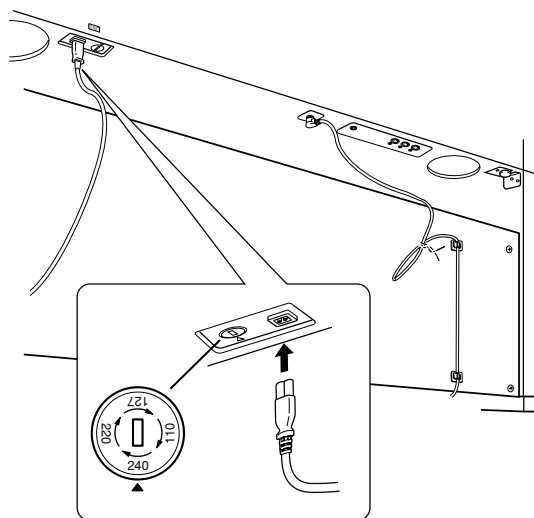

#### Selector de voltagem

Antes de ligar o cabo de alimentação de CA, confirme o ajuste do selector de voltagem fornecido em algumas zonas. Para configurar o selector para voltagens de rede de 110 V, 127 V, 220 V ou 240 V, utilize uma chave de parafusos “côncava” para rodar o comando do selector, de forma que a voltagem correcta da zona apareça ao lado da seta no painel. O selector de voltagem está regulado de fábrica para 240 V. Uma vez seleccionada a voltagem correcta, ligue o cabo de alimentação de CA à tomada de entrada de CA (AC INLET) e a uma tomada de CA de parede. É possível que, em algumas zonas, seja fornecido um adaptador de ficha apropriado para a configuração de pernos das tomadas de corrente locais.

## ATENÇÃO

Uma regulação de voltagem incorrecta pode provocar danos graves no CLP-115 ou ter como resultado um funcionamento incorrecto.

### 7. Coloque a peça de ajuste.

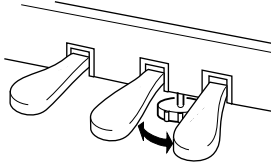

Rode a peça de ajuste até que entre firmemente em contacto com a superfície do solo.

Quando tiver completado a montagem, confira o seguinte.

- **Sobra alguma peça?**  
--> Reveja o processo de montagem e corrija os erros.
- **O CLP-115 encontra-se a uma distância suficiente de portas e outros elementos móveis?**  
--> Desloque o CLP-115 para um local adequado.
- **O CLP-115 faz ruído ao sacudi-lo?**  
--> Aperte os parafusos.
- **Quando pisa o quadro de pedais, este faz ruído ou cede?**  
--> Rode a peça de ajuste de forma que fique firmemente presa ao solo.
- **Estão bem inseridos nas tomadas respectivas os cabos dos pedais e de alimentação?**  
--> Verifique a ligação.
- **Se a unidade principal range ou está instável durante a interpretação no o teclado, consulte os diagramas de montagem e volte a apertar todos os parafusos.**

## ATENÇÃO

Não agarre a cobertura do teclado nem a parte superior. Um manuseamento incorrecto pode danificar o instrumento ou causar danos pessoais.

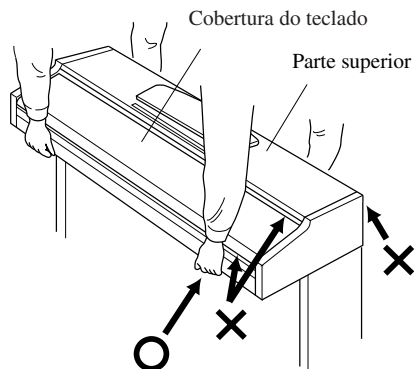

# Índice

---

## Números

---

- 50 composições predefinidas para piano .....16
- 50 grandes composições para piano ..... 16

## A

---

- Acessórios ..... 8
- Ajustar:
  - Profundidade de reverberação ..... 18
  - Tempo (metrónomo) ..... 21
  - Volume (50 composições predefinidas para piano) .. 16
  - Volume (Demo) ..... 15
  - Volume (metrónomo) ..... 22
- Auscultadores ..... 12

## C

---

- Cabos MIDI ..... 23, 25
- Combinar duas vozes (modo Dual) ..... 19
- Composição ..... 16
- Composições de demonstração ..... 15
- Composições predefinidas
  - > 50 composições predefinidas para piano ..... 16

## D

---

- DEMO (demonstração) ..... 14–16

## E

---

- Emprego dos pedais ..... 17
- Especificações ..... 39
- Estante ..... 10

## F

---

- Formato de dados MIDI ..... 34

## G

---

- Gráfico de implementação MIDI ..... 38

## I

---

- Iniciar ou parar a reprodução:
  - 50 composições predefinidas para piano ..... 16

## L

---

- Ligações MIDI ..... 23, 25
- Ligar um computador pessoal ..... 24

## M

---

- MASTER VOLUME (volume principal) ..... 11, 14
- METRONOME (metrónomo) ..... 14, 21–22
- MIDI ..... 23
- MIDI [IN] [OUT] [THRU] ..... 14, 23
- Modo Dual ..... 19
- Montagem ..... 29–31

## P

---

- PEDAL ..... 14, 30
- Pedal abafador ..... 14, 17
- Pedal centro ..... 14, 18
- Pedal direito ..... 14, 17
- Pedal esquerdo ..... 14, 18
- Pedal sostenuto ..... 14, 18
- Pedal surdina ..... 14, 18
- PHONES (auscultadores) ..... 12, 14
- POWER (alimentação) ..... 11, 14
- PRECAUÇÕES ..... 6–7

## R

---

- Resolução de problemas ..... 28
- Reverberação ..... 18

## S

---

- Suporte de auscultadores ..... 12

## T

---

- Tampa do teclado ..... 10
- Transporte ..... 8
- Transposição ..... 20

## V

---

- VOICE (voz) ..... 14, 17–19



# Apêndice

---

Nesta secção inclui-se material de referência.

Formato de dados MIDI .....	34
Gráfico de Implementação MIDI .....	38
Especificações.....	39

# Especificaciones Formato de datos MIDI

Se já está familiarizado com MIDI, ou se utiliza um computador para controlar os seus aparelhos musicais com mensagens MIDI geradas por computador, os dados proporcionados nesta esta secção ajudá-lo-ão a controlar o CLP-115.

## 1. NOTE ON/OFF

Data format: [9nH] -> [kk] -> [vv]

9nH = Note ON/OFF event (n = channel number)

kk = Note number (Transmit: 09H ~ 78H = A-2 ~ C8 /  
Receive: 00H ~ 7FH = C-2 ~ G8)\*

vv = Velocity (Key ON = 01H ~ 7FH, Key OFF = 00H)

Data format: [8nH] -> [kk] -> [vv] (reception only)

8nH = Note OFF event (n = channel number)

kk = Note number: 00H ~ 7FH = C-2 ~ G8

vv = Velocity

\* If received value exceeds the supported range for the selected voice, the note is adjusted by the necessary number of octaves.

## 2. CONTROL CHANGE

Data format: [BnH] -> [cc] -> [vv]

BnH = Control change (n = channel number)

cc = Control number

vv = Data Range

### (1) Bank Select

ccH Parameter Data Range (vvH)

00H Bank Select MSB 00H:Normal

20H Bank Select LSB 00H...7FH

Bank selection processing does not occur until receipt of next Program Change message.

### (2) Main Volume (reception only)

ccH Parameter Data Range (vvH)

07H Volume MSB 00H...7FH

### (3) Expression (reception only)

ccH Parameter Data Range (vvH)

0BH Expression MSB 00H...7FH

### (4) Damper

ccH Parameter Data Range (vvH)

40H Damper MSB 00H...7FH

### (5) Sostenuto

ccH Parameter Data Range (vvH)

42H Sostenuto 00H-3FH:off, 40H-7FH:on

### (6) Soft Pedal

ccH Parameter Data Range (vvH)

43H Soft Pedal 00H-3FH:off, 40H-7FH:on

### (7) Effect1 Depth (Reverb Send Level)

ccH Parameter Data Range (vvH)

5BH Effect1 Depth 00H...7FH

Adjusts the reverb send level.

### (8) Effect4 Depth (Variation Effect Send Level) (reception only)

ccH Parameter Data Range (vvH)

5EH Effect4 Depth 00H...7FH

## 3. MODE MESSAGES

Data format: [BnH] -> [cc] -> [vv]

BnH = Control event (n = channel number)

cc = Control number

vv = Data Range

### (1) All Sound Off

ccH Parameter Data Range (vvH)

78H All Sound Off 00H

### (2) Reset All Controllers

ccH Parameter Data Range (vvH)

79H Reset All Controllers 00H

Resets controllers as follows.

Controller Value

Expression 127 (max)

Damper Pedal 0 (off)

Sostenuto 0 (off)

Soft Pedal 0 (off)

### (3) Local Control (reception only)

ccH Parameter Data Range (vvH)

7AH Local Control 00H (off), 7FH (on)

### (4) All Notes Off

ccH Parameter Data Range (vvH)

7BH All Notes Off 00H

Switches OFF all the notes that are currently ON on the specified channel. Any notes being held by the damper or sostenuto pedal will continue to sound until the pedal is released.

### (5) Omni Off (reception only)

ccH Parameter Data Range (vvH)

7CH Omni Off 00H

Same processing as for All Notes Off.

### (6) Omni On (reception only)

ccH Parameter Data Range (vvH)

7DH Omni On 00H

Same processing as for All Notes Off.

### (7) Mono (reception only)

ccH Parameter Data Range (vvH)

7EH Mono 00H

Same processing as for All Sound Off.

### (8) Poly (reception only)

ccH Parameter Data Range (vvH)

7FH Poly 00H

Same processing as for All Sound Off.

- When control change reception is turned OFF, control change data will not be transmitted or received except for Bank Select and Mode messages.
- Local on/off, OMNI on/off are not transmitted. (The appropriate note off number is supplied with "All Note Off" transmission).
- When a voice bank MSB/LSB is received, the number is stored in the internal buffer regardless of the received order, then the stored value is used to select the appropriate voice when a program change message is received.
- The Multi-timbre and Poly modes are always active. No change occurs when OMNI ON, OMNI OFF, MONO, or POLY mode messages are received.

#### 4. PROGRAM CHANGE

Data format: [CnH] -> [ppH]

CnH = Program event (n = channel number)

ppH = Program change number

P.C.#=Program Change number

Voice Name	MSB	LSB	P.C.#
Grand Piano 1	0	122	1
Grand Piano 2	0	112	1
E.Piano 1	0	122	6
E.Piano 2	0	122	5
Harpsichord 1	0	122	7
Harpsichord 2	0	123	7
Vibraphone	0	122	12
Church Organ 1	0	123	20
Church Organ 2	0	122	20
Strings	0	122	49

- When you specify a program change as a number in the range of 0-127, specify a number that is one less than the program number listed above. For example, to specify program number 1, you would specify program change 0.
- When program change reception is turned OFF, no program change data is transmitted or received. Also, Bank MSB/LSB is not transmitted or received.

#### 5. SYSTEM REALTIME MESSAGES

[rrH]

F8H: Timing clock

FAH: Start

FCH: Stop

FEH: Active sensing

Data	Transmission	Reception
F8H	Transmitted every 96 clocks	Received as 96-clock tempo timing when MIDI clock is set to External.
FAH	Song start	Song start Not received when the MIDI clock is set to Internal.
FCH	Song stop	Song stop Not received when the MIDI clock is set to Internal.
FEH	Transmitted every 200 milliseconds	If a signal is not received via MIDI for more than 400 milliseconds, the same processing will take place for All Sound Off, All Notes Off and Reset All Controllers as when those signals are received.

- Caution: If an error occurs during MIDI reception, the Damper, Sostenuto, and Soft effects for all channels are turned off and an All Note Off occurs.

#### 6. SYSTEM EXCLUSIVE MESSAGES (Universal System Exclusive)

##### (1) Universal Realtime Message

Data format: [F0H] -> [7FH] -> [XnH] -> [04H] -> [01H] -> [lIH] -> [mmH] -> [F7H]

##### MIDI Master Volume

- Simultaneously changes the volume of all channels.
- When a MIDI master volume message is received, the volume only has affect on the MIDI receive channel, not the panel master volume.

F0H = Exclusive status

7FH = Universal Realtime

7FH = ID of target device

04H = Sub-ID #1=Device Control Message

01H = Sub-ID #2=Master Volume

lIH = Volume LSB

mmH = Volume MSB

F7H = End of Exclusive

or

F0H = Exclusive status

7FH = Universal Realtime

XnH = When n is received n=0~F, whichever is received.

X = don't care

04H = Sub-ID #1=Device Control Message

01H = Sub-ID #2=Master Volume

lIH = Volume LSB

mmH = Volume MSB

F7H = End of Exclusive

##### (2) Universal Non-Realtime Message (GM On)

##### General MIDI Mode On

Data format: [F0H] -> [7EH] -> [XnH] -> [09H] -> [01H] -> [F7H]

F0H = Exclusive status

7EH = Universal Non-Realtime

7FH = ID of target device

09H = Sub-ID #1=General MIDI Message

01H = Sub-ID #2=General MIDI On

F7H = End of Exclusive

or

F0H = Exclusive status

7EH = Universal Non-Realtime

XnH = When received, n=0~F.

X = don't care

09H = Sub-ID #1=General MIDI Message

01H = Sub-ID #2=General MIDI On

F7H = End of Exclusive

When the General MIDI mode ON message is received, the MIDI system will be reset to its default settings.

This message requires approximately 50ms to execute, so sufficient time should be allowed before the next message is sent.

## SYSTEM EXCLUSIVE MESSAGES (XG Standard)

### (1) XG Native Parameter Change

Data format: [F0H] -> [43H] -> [1nH] -> [4CH] -> [hhH] -> [mmH] -> [//H] -> [ddH] -> [F7H]

F0H = Exclusive status  
 43H = YAMAHA ID  
 1nH = When received, n=0~F.  
 When transmitted, n=0.  
 4CH = Model ID of XG  
 hhH = Address High  
 mmH = Address Mid  
 //H = Address Low  
 ddH = Data

|  
 F7H = End of Exclusive

Data size must match parameter size (2 or 4 bytes).

When the XG System On message is received, the MIDI system will be reset to its default settings.

The message requires approximately 50ms to execute, so sufficient time should be allowed before the next message is sent.

### (2) XG Native Bulk Data (reception only)

Data format: [F0H] -> [43H] -> [0nH] -> [4CH] -> [aaH] -> [bbH] -> [hhH] -> [mmH] -> [//H] -> [ddH] -> ... -> [ccH] -> [F7H]

F0H = Exclusive status  
 43H = YAMAHA ID  
 0nH = When received, n=0~F.  
 When transmitted, n=0.  
 4CH = Model ID of XG  
 aaH = ByteCount  
 bbH = ByteCount  
 hhH = Address High  
 mmH = Address Mid  
 //H = Address Low  
 ddH = Data

| |  
 | |  
 ccH = Check sum  
 F7H = End of Exclusive

- Receipt of the XG SYSTEM ON message causes reinitialization of relevant parameters and Control Change values. Allow sufficient time for processing to execute (about 50 msec) before sending the CLP-115 another message.
- XG Native Parameter Change message may contain two or four bytes of parameter data (depending on the parameter size).
- For information about the Address and Byte Count values, refer to Table 1 below. Note that the table's Total Size value gives the size of a bulk block. Only the top address of the block (00H, 00H, 00H) is valid as a bulk data address.

## SYSTEM EXCLUSIVE MESSAGES (Clavinova MIDI Format)

Data format: [F0H] -> [43H] -> [73H] -> [xxH] -> [nnH] -> [F7H]

F0H = Exclusive status  
 43H = Yamaha ID  
 73H = Clavinova ID  
 01H = Product ID (CLP common)  
**or**  
 7F = Extended Product ID  
 24H = Product ID  
 nnH = Substatus  
 nn Control  
 02H Internal MIDI clock  
 03H External MIDI clock  
 06H Bulk Data (the bulk data follows 06H)  
 F7H = End of Exclusive

- \* When nn=02H or 03H, Clavinova common ID (01H) is recognized as well as 75H.

## 9. SYSTEM EXCLUSIVE MESSAGES (Special Control)

Data format: [F0H] -> [43H] -> [73H] -> [66H] -> [11H] -> [0nH] -> [ccH] -> [vvH] -> [F7H]

F0H = Exclusive status  
 43H = Yamaha ID  
 73H = Clavinova ID  
 7FH = Extended Product ID  
 24H = Product ID  
 11H = Special control  
 0nH = Control MIDI change (n=channel number)  
 cc = Control number  
 vv = Value  
 F7H = End of Exclusive

Control	Channel	ccH	vvH
Metronome	Always 00H	1BH	00H : off
			01H : -
			02H : 2/4
			03H : 3/4
			04H : 4/4
			05H : 5/4
			06H : 6/4
Channel Detune ch:	00H-0FH	43H	7FH : No accent
			(Sets the Detune value for each channel) 00H-7FH
Voice Reserve ch:	00H-0FH	45H	00H : Reserve off
			7FH : on*

- \* When Volume, Expression is received for Reserve On, they will be effective from the next Key On. Reserve Off is normal.

## 10. SYSTEM EXCLUSIVE MESSAGES (Others)

Data format: [F0H] -> [43H] -> [1nH] -> [27H] -> [30H] -> [00H] -> [00H] -> [mmH] -> [//H] -> [ccH] -> [F7H]

Master Tuning (XG and last message priority) simultaneously changes the pitch of all channels.

F0H = Exclusive Status  
 43H = Yamaha ID  
 1nH = When received, n=0~F.  
 When transmitted, n=0.  
 27H = Model ID of TG100  
 30H = Sub ID  
 00H =  
 00H =  
 mmH = Master Tune MSB  
 //H = Master Tune LSB  
 ccH = don't care (under 7FH)  
 F7H = End of Exclusive

**<Table 1>****MIDI Parameter Change table (SYSTEM)**

Address (H)	Size (H)	Data (H)	Parameter	Description	Default value (H)
00 00 00	4	020C - 05F4(*1)	MASTER TUNE	-50 - +50[cent]	00 04 00 00
01				1st bit 3 - 0 → bit 15 - 12	400
02				2nd bit 3 - 0 → bit 11 - 8	
03				3rd bit 3 - 0 → bit 7 - 4	
04	1	00 - 7F	MASTER VOLUME	0 - 127	7F
05	1	—	—		
06	1	34 - 4C(*2)	TRANSCOPE	-12 - +12[semitones]	40
7E		00	XG SYSTEM ON	00=XG system ON	
7F		00	RESET ALL PARAMETERS	00=ON (receive only)	
TOTAL SIZE 07					

\*1: Values lower than 020CH select -50 cents. Values higher than 05F4H select +50 cents.

\*2: Values from 28H through 33H are interpreted as -12 through -1. Values from 4DH through 58H are interpreted as +1 through +12.

**<Table 2>****MIDI Parameter Change table (EFFECT 1)**

Refer to the "Effect MIDI Map" for a complete list of Reverb, Chorus and Variation type numbers.

Address (H)	Size (H)	Data (H)	Parameter	Description	Default value (H)
02 01 00	2	00-7F	REVERB TYPE MSB	Refer to Effect MIDI Map	01(=HALL1)
		00-7F	REVERB TYPE LSB	00 : basic type	00
02 01 40	2	00-7F	VARIATION TYPE MSB	Refer to Effect MIDI Map	00(=Effect off)
		00-7F	VARIATION TYPE LSB	00 : basic type	00

• "VARIATION" refers to the EFFECT on the panel.

**<Table 3>****MIDI Parameter Change table (MULTI PART)**

Address (H)	Size (H)	Data (H)	Parameter	Description	Default value (H)
08 nn 11	1	00 - 7F	DRY LEVEL	0 - 127	7F
nn = Part Number					

**• Effect MIDI Map****REVERB**

	MSB	LSB
ROOM	02H	10H
HALL 1	01H	10H
HALL 2	01H	11H
STAGE	03H	10H

**EFFECT**

	MSB	LSB
CHORUS	42H	10H
PHASER	48H	10H
TREMOLO	46H	10H
DELAY	05H	10H

Function	Transmitted	Recognized	Remarks
Basic Channel Default Changed	1 1 - 16	1 1 - 16	
Mode Default Messages Altered	3 X *****	1 X X	*1 Poly Mode only
Note Number : True voice	9 - 120 *****	0 - 127 0 - 127	
Velocity Note ON Note OFF	O 9nH, v=1 - 127 O 9nH, v=0	O 9nH, v=1 - 127 O 9nH, v=0 or 8nH	
After Touch Key's Ch's	X X	X X	
Pitch Bend	X	X	
Control Change	0, 32 7 11 64 66 67 91 94	O O X O O O O O X	Bank Select Volume Expression Damper Sostenuto Soft pedal Reverb Depth Effect Depth
Program Change : True #	O *****	O	
System Exclusive	O	O	
Common : Song Pos. : Song Sel. : Tune	X X X	X X X	
System Real Time : Clock : Commands	O O	O O	
Aux Messages : All Sound Off : Reset All Cntrl's : Local ON/OFF : All Notes OFF : Active Sense : Reset	O O X O O X	O (120, 126, 127) O (121) O (122) O (123 - 125) O X	
Notes : *1 = Recieve Mode is always multi timbre and Poly mode.			

Mode 1: OMNI ON, POLY  
Mode 3: OMNI OFF, POLY

Mode 2: OMNI ON, MONO  
Mode 4: OMNI OFF, MONO

O : Yes  
X : No

# Especificações

Item	CLP-115
Keyboard	88 keys (A-1 - C7)
Sound Source	AWM Stereo Sampling
Polyphony	32 Notes Max.
Voice Selection	10
Effect	Reverb
Volume	Master Volume
Controls	Dual, Metronome, Transpose
Pedal	Damper, Sostenuto, Soft
Demo Songs	10 voice Demo Songs, 50 preset Songs
Jacks/Connectors	MIDI (IN/OUT/THRU), PHONES × 2
Main Amplifiers	20W × 2
Speakers	Oval (12cm × 6cm) × 2
Dimensions (W × D × H) (with music rest)	1345mm × 426mm × 815mm [52-15/16" × 16-3/4" × 32-1/16"] (1345mm × 426mm × 968mm) [53-15/16" × 16-3/4" × 38-1/8"]
Weight	41kg (90lbs., 6oz)
Accessories	Owner's Manual, "50 greats for the Piano" (Music Book), Bench (included or optional depending on locale), Quick Operation Guide

\* As especificações e descrições deste manual do proprietário têm apenas o propósito de servir como informação. A Yamaha Corp. reserva-se o direito de efectuar alterações ou modificações nos produtos ou especificações em qualquer momento sem aviso prévio. Dado que as especificações, equipamentos ou opções podem não ser as mesmas em todos os mercados, solicite informação ao seu distribuidor Yamaha.

# IMPORTANT SAFETY INSTRUCTIONS

## INFORMATION RELATING TO PERSONAL INJURY, ELECTRICAL SHOCK, AND FIRE HAZARD POSSIBILITIES HAS BEEN INCLUDED IN THIS LIST.

**WARNING-** When using any electrical or electronic product, basic precautions should always be followed. These precautions include, but are not limited to, the following:

- 1.** Read all Safety Instructions, Installation Instructions, Special Message Section items, and any Assembly Instructions found in this manual **BEFORE** making any connections, including connection to the main supply.
- 2.** Main Power Supply Verification: Yamaha products are manufactured specifically for the supply voltage in the area where they are to be sold. If you should move, or if any doubt exists about the supply voltage in your area, please contact your dealer for supply voltage verification and (if applicable) instructions. The required supply voltage is printed on the name plate. For name plate location, please refer to the graphic found in the Special Message Section of this manual.
- 3.** This product may be equipped with a polarized plug (one blade wider than the other). If you are unable to insert the plug into the outlet, turn the plug over and try again. If the problem persists, contact an electrician to have the obsolete outlet replaced. Do **NOT** defeat the safety purpose of the plug.
- 4.** Some electronic products utilize external power supplies or adapters. Do **NOT** connect this type of product to any power supply or adapter other than one described in the owners manual, on the name plate, or specifically recommended by Yamaha.
- 5. WARNING:** Do not place this product or any other objects on the power cord or place it in a position where anyone could walk on, trip over, or roll anything over power or connecting cords of any kind. The use of an extension cord is not recommended! If you must use an extension cord, the minimum wire size for a 25' cord (or less) is 18 AWG. **NOTE:** The smaller the AWG number, the larger the current handling capacity. For longer extension cords, consult a local electrician.
- 6.** Ventilation: Electronic products, unless specifically designed for enclosed installations, should be placed in locations that do not interfere with proper ventilation. If instructions for enclosed installations are not provided, it must be assumed that unobstructed ventilation is required.
- 7.** Temperature considerations: Electronic products should be installed in locations that do not significantly contribute to their operating temperature. Placement of this product close to heat sources such as; radiators, heat registers and other devices that produce heat should be avoided.

**8.** This product was **NOT** designed for use in wet/damp locations and should not be used near water or exposed to rain. Examples of wet/damp locations are; near a swimming pool, spa, tub, sink, or wet basement.

**9.** This product should be used only with the components supplied or; a cart, rack, or stand that is recommended by the manufacturer. If a cart, rack, or stand is used, please observe all safety markings and instructions that accompany the accessory product.

**10.** The power supply cord (plug) should be disconnected from the outlet when electronic products are to be left unused for extended periods of time. Cords should also be disconnected when there is a high probability of lightning and/or electrical storm activity.

**11.** Care should be taken that objects do not fall and liquids are not spilled into the enclosure through any openings that may exist.

**12.** Electrical/electronic products should be serviced by a qualified service person when:

- a. The power supply cord has been damaged; or
- b. Objects have fallen, been inserted, or liquids have been spilled into the enclosure through openings; or
- c. The product has been exposed to rain; or
- d. The product does not operate, exhibits a marked change in performance; or
- e. The product has been dropped, or the enclosure of the product has been damaged.

**13.** Do not attempt to service this product beyond that described in the user-maintenance instructions. All other servicing should be referred to qualified service personnel.

**14.** This product, either alone or in combination with an amplifier and headphones or speaker/s, may be capable of producing sound levels that could cause permanent hearing loss. **DO NOT** operate for a long period of time at a high volume level or at a level that is uncomfortable. If you experience any hearing loss or ringing in the ears, you should consult an audiologist. **IMPORTANT:** The louder the sound, the shorter the time period before damage occurs.

**15.** Some Yamaha products may have benches and/or accessory mounting fixtures that are either supplied as a part of the product or as optional accessories. Some of these items are designed to be dealer assembled or installed. Please make sure that benches are stable and any optional fixtures (where applicable) are well secured **BEFORE** using. Benches supplied by Yamaha are designed for seating only. No other uses are recommended.

## PLEASE KEEP THIS MANUAL



## FCC INFORMATION (U.S.A.)

1. **IMPORTANT NOTICE: DO NOT MODIFY THIS UNIT!**

This product, when installed as indicated in the instructions contained in this manual, meets FCC requirements. Modifications not expressly approved by Yamaha may void your authority, granted by the FCC, to use the product.

2. **IMPORTANT:** When connecting this product to accessories and/or another product use only high quality shielded cables. Cable/s supplied with this product **MUST** be used. Follow all installation instructions. Failure to follow instructions could void your FCC authorization to use this product in the USA.

3. **NOTE:** This product has been tested and found to comply with the requirements listed in FCC Regulations, Part 15 for Class "B" digital devices. Compliance with these requirements provides a reasonable level of assurance that your use of this product in a residential environment will not result in harmful interference with other electronic devices. This equipment generates/uses radio frequencies and, if not installed and used according to the instructions found in the users manual, may cause interference harmful to the operation of

other electronic devices. Compliance with FCC regulations does not guarantee that interference will not occur in all installations. If this product is found to be the source of interference, which can be determined by turning the unit "OFF" and "ON", please try to eliminate the problem by using one of the following measures:

Relocate either this product or the device that is being affected by the interference.

Utilize power outlets that are on different branch (circuit breaker or fuse) circuits or install AC line filter/s.

In the case of radio or TV interference, relocate/reorient the antenna. If the antenna lead-in is 300 ohm ribbon lead, change the lead-in to co-axial type cable.

If these corrective measures do not produce satisfactory results, please contact the local retailer authorized to distribute this type of product. If you can not locate the appropriate retailer, please contact Yamaha Corporation of America, Electronic Service Division, 6600 Orangethorpe Ave, Buena Park, CA90620

The above statements apply **ONLY** to those products distributed by Yamaha Corporation of America or its subsidiaries.

\* This applies only to products distributed by YAMAHA CORPORATION OF AMERICA.

(class B)

### IMPORTANT NOTICE FOR THE UNITED KINGDOM

#### Connecting the Plug and Cord

**IMPORTANT.** The wires in this mains lead are coloured in accordance with the following code:

BLUE : NEUTRAL

BROWN : LIVE

As the colours of the wires in the mains lead of this apparatus may not correspond with the coloured markings identifying the terminals in your plug proceed as follows:

The wire which is coloured BLUE must be connected to the terminal which is marked with the letter N or coloured BLACK.

The wire which is coloured BROWN must be connected to the terminal which is marked with the letter L or coloured RED.

Making sure that neither core is connected to the earth terminal of the three pin plug.

(2 wires)

- This applies only to products distributed by Yamaha-Kemble Music (U.K.) Ltd.

**CAUTION:** TO PREVENT ELECTRIC SHOCK, MATCH WIDE BLADE OF PLUG TO WIDE SLOT, FULLY INSERT.

**ATTENTION:** POUR ÉVITER LES CHOCs ÉLECTRIQUES, INTRODUIRE LA LAME LA PLUS LARGE DE LA FICHE DANS LA BORNE CORRESPONDANTE DE LA PRISE ET POUSSER JUSQU' AU FOND.

(polarity)

- This applies only to products distributed by Yamaha Canada Music Ltd.
- Ceci ne s'applique qu'aux produits distribués par Yamaha Canada Musique Ltée.

Para pormenores sobre produtos, contacte a loja Yamaha mais próxima ou o distribuidor autorizado mencionado na lista abaixo.

## NORTH AMERICA

### CANADA

**Yamaha Canada Music Ltd.**  
135 Milner Avenue, Scarborough, Ontario,  
M1S 3R1, Canada  
Tel: 416-298-1311

### U.S.A.

**Yamaha Corporation of America**  
6600 Orangethorpe Ave., Buena Park, Calif. 90620,  
U.S.A.  
Tel: 714-522-9011

## CENTRAL & SOUTH AMERICA

### MEXICO

**Yamaha de Mexico S.A. De C.V.,**  
Departamento de ventas  
Javier Rojo Gomez No.1149, Col. Gpe Del  
Moral, Deleg. Iztapalapa, 09300 Mexico, D.F.  
Tel: 686-00-33

### BRAZIL

**Yamaha Musical do Brasil LTDA.**  
Av. Rebouças 2636, São Paulo, Brasil  
Tel: 011-853-1377

### ARGENTINA

**Yamaha Music Latin America, S.A.**  
Sucursal de Argentina  
Viamonte 1145 Piso2-B 1053,  
Buenos Aires, Argentina  
Tel: 1-4371-7021

### PANAMA AND OTHER LATIN AMERICAN COUNTRIES/ CARIBBEAN COUNTRIES

**Yamaha Music Latin America, S.A.**  
Torre Banco General, Piso 7, Urbanización Marbella,  
Calle 47 y Aquilino de la Guardia,  
Ciudad de Panamá, Panamá  
Tel: +507-269-5311

## EUROPE

### THE UNITED KINGDOM

**Yamaha-Kemble Music (U.K.) Ltd.**  
Sherbourne Drive, Tilbrook, Milton Keynes,  
MK7 8BL, England  
Tel: 01908-366700

### IRELAND

**Danfay Ltd.**  
61D, Sallynoggin Road, Dun Laoghaire, Co. Dublin  
Tel: 01-2859177

### GERMANY

**Yamaha Music Central Europe GmbH**  
Siemensstraße 22-34, 25462 Rellingen, Germany  
Tel: 04101-3030

### SWITZERLAND/LIECHTENSTEIN

**Yamaha Music Central Europe GmbH,**  
Branch Switzerland  
Seefeldstrasse 94, 8008 Zürich, Switzerland  
Tel: 01-383 3990

### AUSTRIA

**Yamaha Music Central Europe GmbH,**  
Branch Austria  
Schleiergasse 20, A-1100 Wien, Austria  
Tel: 01-60203900

### THE NETHERLANDS

**Yamaha Music Central Europe,**  
Branch Nederland  
Clarissenhof 5-b, 4133 AB Vianen, The Netherlands  
Tel: 0347-358 040

## BELGIUM/LUXEMBOURG

**Yamaha Music Central Europe GmbH,**  
Branch Belgium  
Rue de Geneve (Genevestraat) 10, 1140 - Brussels,  
Belgium  
Tel: 02-726 6032

## FRANCE

**Yamaha Musique France, S.A.**  
Division Professionnelle  
BP 70-77312 Marne-la-Vallée Cedex 2, France  
Tel: 01-64-61-4000

## ITALY

**Yamaha Musica Italia S.P.A.**  
Combo Division  
Viale Italia 88, 20020 Lainate (Milano), Italy  
Tel: 02-935-771

## SPAIN/PORTUGAL

**Yamaha-Hazen Música, S.A.**  
Ctra. de la Coruna km. 17, 200, 28230  
Las Rozas (Madrid), Spain  
Tel: 91-639-8888

## GREECE

**Philippos Nakas S.A. The Music House**  
147 Skiathou Street, 112-55 Athens, Greece  
Tel: 01-228 2160

## SWEDEN

**Yamaha Scandinavia AB**  
J. A. Wettergrens Gata 1  
Box 30053  
S-400 43 Göteborg, Sweden  
Tel: 031 89 34 00

## DENMARK

**YS Copenhagen Liaison Office**  
Generatorvej 8B  
DK-2730 Herlev, Denmark  
Tel: 44 92 49 00

## FINLAND

**F-Musiikki Oy**  
Kluuvikatu 6, P.O. Box 260,  
SF-00101 Helsinki, Finland  
Tel: 09 618511

## NORWAY

**Norsk filial av Yamaha Scandinavia AB**  
Grini Næringspark 1  
N-1345 Østerås, Norway  
Tel: 67 16 77 70

## ICELAND

**Skifan HF**  
Skeifan 17 P.O. Box 8120  
IS-128 Reykjavik, Iceland  
Tel: 525 5000

## OTHER EUROPEAN COUNTRIES

**Yamaha Music Central Europe GmbH**  
Siemensstraße 22-34, 25462 Rellingen, Germany  
Tel: +49-4101-3030

## AFRICA

**Yamaha Corporation,**  
Asia-Pacific Music Marketing Group  
Nakazawa-cho 10-1, Hamamatsu, Japan 430-8650  
Tel: +81-53-460-2312

## MIDDLE EAST

### TURKEY/CYPRUS

**Yamaha Music Central Europe GmbH**  
Siemensstraße 22-34, 25462 Rellingen, Germany  
Tel: 04101-3030

### OTHER COUNTRIES

**Yamaha Music Gulf FZE**  
LB21-128 Jebel Ali Freezone  
P.O.Box 17328, Dubai, U.A.E.  
Tel: +971-4-881-5868

## ASIA

### HONG KONG

**Tom Lee Music Co., Ltd.**  
11/F., Silvercord Tower 1, 30 Canton Road,  
Tsimshatsui, Kowloon, Hong Kong  
Tel: 2737-7688

### INDONESIA

**PT. Yamaha Music Indonesia (Distributor)**  
**PT. Nusantik**  
Gedung Yamaha Music Center, Jalan Jend. Gatot  
Subroto Kav. 4, Jakarta 12930, Indonesia  
Tel: 21-520-2577

### KOREA

**Yamaha Music Korea Ltd.**  
Tong-Yang Securities Bldg. 16F 23-8 Yoido-dong,  
Youngdungpo-ku, Seoul, Korea  
Tel: 02-3770-0661

### MALAYSIA

**Yamaha Music Malaysia, Sdn., Bhd.**  
Lot 8, Jalan Perbandaran, 47301 Kelana Jaya,  
Petaling Jaya, Selangor, Malaysia  
Tel: 3-703-0900

### PHILIPPINES

**Yupango Music Corporation**  
339 Gil J. Puyat Avenue, P.O. Box 885 MCPO,  
Makati, Metro Manila, Philippines  
Tel: 819-7551

### SINGAPORE

**Yamaha Music Asia Pte., Ltd.**  
11 Ubi Road #06-00, Meiban Industrial Building,  
Singapore  
Tel: 65-747-4374

### TAIWAN

**Yamaha KHS Music Co., Ltd.**  
3F, #6, Sec.2, Nan Jing E. Rd. Taipei.  
Taiwan 104, R.O.C.  
Tel: 02-2511-8688

### THAILAND

**Siam Music Yamaha Co., Ltd.**  
121/60-61 RS Tower 17th Floor,  
Ratchadaphisek RD., Dindaeng,  
Bangkok 10320, Thailand  
Tel: 02-641-2951

### THE PEOPLE'S REPUBLIC OF CHINA AND OTHER ASIAN COUNTRIES

**Yamaha Corporation,**  
Asia-Pacific Music Marketing Group  
Nakazawa-cho 10-1, Hamamatsu, Japan 430-8650  
Tel: +81-53-460-2317

## OCEANIA

### AUSTRALIA

**Yamaha Music Australia Pty. Ltd.**  
Level 1, 99 Queensbridge Street, Southbank,  
Victoria 3006, Australia  
Tel: 3-9693-5111

### NEW ZEALAND

**Music Houses of N.Z. Ltd.**  
146/148 Captain Springs Road, Te Papapa,  
Auckland, New Zealand  
Tel: 9-634-0099

### COUNTRIES AND TRUST TERRITORIES IN PACIFIC OCEAN

**Yamaha Corporation,**  
Asia-Pacific Music Marketing Group  
Nakazawa-cho 10-1, Hamamatsu, Japan 430-8650  
Tel: +81-53-460-2312

**HEAD OFFICE** Yamaha Corporation, Pro Audio & Digital Musical Instrument Division  
Nakazawa-cho 10-1, Hamamatsu, Japan 430-8650  
Tel: +81-53-460-3273



*Clavinova Web site (English only)*  
**<http://www.yamahaclavinova.com/>**  
*Yamaha Manual Library*  
**<http://www2.yamaha.co.jp/manual/english/>**