



Digital Percussion

DD-75

Manualul proprietarului
Használati útmutató
Navodila za uporabo



Română

Magyar

Slovenščina

Înainte de a utiliza instrumentul, citiți secțiunea „PRECAUȚII” de la paginile 5-6.

A hangszer használata előtt mindenképpen olvassa el az „ÓVINTÉZKEDÉSEK” című részt az 5-6. oldalon.

Pred uporabo inštrumenta preberite poglavje »PREVIDNOSTNI UKREPI« na straneh 5 in 6.



RO
HU
SL

Entsorgung leerer Batterien (nur innerhalb Deutschlands)

Leisten Sie einen Beitrag zum Umweltschutz. Verbrauchte Batterien oder Akkumulatoren dürfen nicht in den Hausmüll. Sie können bei einer Sammelstelle für Altbatterien bzw. Sondermüll abgegeben werden. Informieren Sie sich bei Ihrer Kommune.

(battery)

OBSERVERA!

Apparaten kopplas inte ur växelströmskällan (nätet) så länge som den är ansluten till vägguttaget, även om själva apparaten har stängts av.

ADVARSEL: Netspændingen til dette apparat er IKKE afbrudt, så længe netledningen sidder i en stikkontakt, som er tændt — også selvom der er slukket på apparatets afbryder.

VAROITUS: Laitteen toisiopiiriin kytketty käyttökytkin ei irroita koko laitetta verkosta.

(standby)

Informații pentru utilizatori cu privire la colectarea și eliminarea echipamentelor vechi și a bateriilor uzate



Aceste simboluri de pe produse, ambalaje și/sau documentele însoțitoare înseamnă că produsele electrice și electronice uzate și bateriile nu trebuie amestecate cu deșeurile menajere obișnuite.

Pentru tratarea, recuperarea și reciclarea corespunzătoare a produselor vechi și a bateriilor uzate, vă rugăm să le duceți la punctele de colectare adecvate, în conformitate cu legislația națională.

Prin eliminarea corectă a acestor produse și baterii veți ajuta la economisirea de resurse valoroase și la prevenirea oricăror efecte cu potențial negativ asupra sănătății omului și a mediului care ar rezulta, altfel, din manipularea inadecvată a deșeurilor.



Pentru mai multe informații privind colectarea și reciclarea produselor și bateriilor vechi, vă rugăm să contactați autoritățile municipale locale, serviciul de eliminare a deșeurilor sau punctul de vânzare de unde ați cumpărat articolele.

Pentru utilizatorii persoane juridice din Uniunea Europeană:

Dacă doriți să renunțați la echipamentele electrice și electronice, vă rugăm să contactați distribuitorul sau furnizorul dumneavoastră pentru informații suplimentare.



Informații privind eliminarea în alte țări din afara Uniunii Europene:

Aceste simboluri sunt valabile doar în Uniunea Europeană. Dacă doriți să renunțați la aceste articole, vă rugăm să contactați autoritățile locale sau distribuitorul și să solicitați informații privind metoda corectă de eliminare.

Notă pentru simbolul bateriei (ultimele două exemple de simboluri):

Acest simbol poate fi utilizat în combinație cu un simbol chimic. În acest caz, acesta este conform cu cerința stabilită prin Directiva UE privind bateriile pentru produsul chimic implicat.

Cd

(weee_battery_eu_ro_02)

Információ a felhasználók számára a régi készülékek és használt elemek/akkumulátorok begyűjtéséről és leselejteséséről



Ha ezen ábrák valamelyike látható a terméken, annak csomagolásán és/vagy a mellékelt kiadványokon, akkor a használt elektromos vagy elektronikus termék(ek)et, illetve elemeket/akkumulátorokat nem szabad az általános háztartási hulladékkal együtt kidobni.

Kérjük, hogy a hatályos jogszabályok által előírt megfelelő hulladékkezelés és újrahasznosítás érdekében a régi termékeket és elemeket/akkumulátorokat adja le az erre a célra kijelölt gyűjtőponton.

Ezen termékek és elemek/akkumulátorok megfelelő hulladékkezelésével Ön is hozzájárul értékes erőforrások megkíméléséhez, valamint ahhoz, hogy elkerülhető legyenek a helytelen hulladékkezelés által az emberi egészségre és a környezetre gyakorolt káros hatások.



Kérjük, hogy a régi termékek és elemek/akkumulátorok begyűjtésével és újrahasznosításával kapcsolatos további információkról érdeklődjön az illetékes önkormányzatnál, a helyi hulladékkezelő vállalatnál vagy annál a cégnél, amelynél a termék(ek)et vásárolta.

Az Európai Unióban működő üzleti felhasználók számára:

Kérjük, hogy az elektromos és elektronikus készülékek leadásával kapcsolatban kérjen további információt a szállító cégtől vagy a nagykereskedőtől.



Információ a hulladékkezelésről az Európai Unión kívüli országok számára:

Ezek a jelzések csak az Európai Unióban érvényesek. Ha szeretné leselejtezni ezeket a termékeket, forduljon az illetékes önkormányzathoz vagy a márkakereskedőhöz, és érdeklődjön a hulladékkezelés megfelelő módjáról.

Megjegyzés az elem/akkumulátor jelzésével kapcsolatban (alsó két ábra):

Ez az ábra vegyjellel együtt is szerepelhet. Ebben az esetben megfelel a benne található vegyi anyagokra vonatkozó, elemekkel/akkumulátorokkal kapcsolatos EU-direktíva előírásainak.

Cd

(weee_battery_eu_hu_02)

Informacije o zbiranju in odstranjevanju stare opreme in izrabljenih baterij



Simboli na napravah, embalaži in/ali priloženih dokumentih pomenijo, da rabljenih električnih in elektronskih naprav in baterij ne smete mešati z drugimi gospodinjstskimi odpadki.

Za pravilno obdelavo, obnovo in reciklažo starih naprav in izrabljenih baterij jih odnesite na ustrezná zbirna mesta v skladu z državnimi zakoni.

Če pravilno zavržete te naprave in baterije, s tem pomagate pri ohranjanju dragocenih naravnih virov in preprečujete morebitne negativne vplive na zdravje in okolje, ki lahko sicer nastanejo zaradi neustreznega ravnanja z odpadki.

Za več informacij o zbiranju in recikliranju starih naprav in baterij se obrnite na lokalno skupnost, službo za odstranjevanje odpadkov ali trgovino, kjer ste kupili izdelek.



Za poslovne uporabnike v Evropski uniji:

Če želite zavreči električno in elektronsko opremo, se za nadaljnje informacije obrnite na svojega prodajalca ali dobavitelja.

Informacije o odstranjevanju v državah zunaj Evropske unije:

Ti simboli veljajo samo v Evropski uniji. Če želite zavreči ta izdelek, se obrnite na lokalno skupnost ali prodajalca in se pozanimajte, kako lahko pravilno zavržete izdelek.



Opomba za simbole na bateriji (spodnja simbola):

Ta simbol se lahko uporablja v kombinaciji s kemijskim simbolom. V tem primeru je v skladu z ustreznó zahtevo direktive Evropske unije o baterijah za kemikalije.

Cd

(weee_battery_eu_sl_02)

Numărul modelului, numărul de serie, necesarul de putere etc. pot fi găsite pe sau lângă plăcuța de nume care se află pe partea de dedesubt a unității. Ar trebui să notați acest număr de serie în spațiul prevăzut mai jos și să păstrați acest manual ca o înregistrare permanentă a achiziției pentru a ajuta la identificare în caz de furt.

Nr. model

Nr. de serie

(bottom_ro_01)

A modellszám, a sorozatszám, a tápellátásra vonatkozó követelmények stb. a termék alsó részén lévő adattáblán vagy annak közelében található. Jegyezze fel a hangszer típusát és gyártási számát az alábbi sorokba, majd tartsa ezt az útmutatót biztos helyen, hogy a vásárlás bizonyítékául szolgáljon, és egy esetleges lopás esetén megkönnyítse a hangszer azonosítását.

Típusmegjelölés:

Gyártási szám:

(bottom_hu_02)

Številko modela, serijsko številko, napajalne zahteve idr. najdete na napisni tablici na spodnji strani enote ali poleg nje. To serijsko številko zapišite v prazen prostor spodaj in priročnik obdržite kot trajni dokaz svojega nakupa, kar pomaga pri identifikaciji v primeru kraje.

Model št.

Serijska št.

(bottom_sl_01)

PRECAUȚII

CITIȚI CU ATENȚIE ÎNAINTE DE A CONTINUA

Păstrați acest manual într-un loc sigur și la îndemână pentru a-l putea consulta în viitor.

Pentru adaptorul CA



AVERTISMENT

- Acest adaptor CA este conceput pentru a fi utilizat doar împreună cu instrumente electronice Yamaha. Nu îl utilizați în niciun alt scop.
- Utilizați-l doar la interior. Nu utilizați adaptorul în medii umede.
- Nu puneți niciodată obiecte aprinse, precum lumânări, pe unitate. Un obiect aprins poate cădea și cauza un incendiu.



ATENȚIE

- Atunci când instalați produsul, asigurați-vă că priza CA poate fi accesată cu ușurință. Dacă apar probleme sau defecțiuni, întrerupeți imediat alimentarea de la întrerupător a instrumentului și deconectați adaptorul CA de la priză. Atunci când adaptorul CA este conectat la priza CA, rețineți faptul că electricitatea circulă în continuare la un nivel minim, chiar dacă întrerupătorul de alimentare este oprit. Când nu utilizați instrumentul un timp îndelungat, asigurați-vă că ați scos cablul de alimentare din priza CA de perete.

Pentru DD-75



AVERTISMENT

Respectați întotdeauna măsurile fundamentale de precauție enumerate mai jos pentru a evita posibilitatea unor vătămări grave sau chiar a decesului din cauza electrocutării, scurtcircuitului, deteriorărilor, incendiului sau a altor pericole. Aceste măsuri de precauție includ, fără limitare, următoarele:

Alimentare cu energie electrică/Adaptor CA

- Nu puneți cablul de alimentare lângă surse de căldură, precum reșouri sau radiatoare. De asemenea, nu îndoiți excesiv cablul, nici nu îl deteriorați în alt mod și nu plasați obiecte grele pe el.
- Utilizați doar tensiunea specificată ca fiind corectă pentru instrument. Tensiunea necesară este imprimată pe plăcuța de pe instrument.
- Utilizați doar adaptorul specificat (pagina 43). Utilizarea unui adaptor necorespunzător poate duce la avariarea instrumentului sau la supraîncălzire.
- Verificați periodic fișa electrică și îndepărtați murdăria sau praful acumulat pe aceasta.

A nu se deschide

- Acest instrument nu conține piese ce pot fi reparate de utilizator. Nu deschideți instrumentul și nu încercați să dezamblați sau să modificați piesele interne în niciun fel. În cazul în care instrumentul pare că este defect, întrerupeți imediat utilizarea și apelați la personal de depanare calificat al Yamaha pentru a-l inspecta.

Avertisment cu privire la apă

- Nu expuneți instrumentul la ploaie, nu îl utilizați în apropierea apei sau în medii umede sau ude și nu amplasați pe el niciun recipient (precum vase, sticle sau pahare) care conține lichide ce se pot vărsa în oricare dintre orificii. Dacă în instrument pătrunde vreun lichid precum apa, întrerupeți imediat alimentarea și scoateți cablul de alimentare din priza CA. Apoi solicitați ca instrumentul să fie inspectat de personal de depanare calificat al Yamaha.
- Nu introduceți și nu scoateți niciodată o fișă electrică cu mâinile ude.

Avertisment cu privire la incendiu

- Nu puneți niciodată obiecte aprinse, precum lumânări, pe unitate. Un obiect aprins poate cădea și cauza un incendiu.

Acumulator

- Respectați măsurile de precauție de mai jos. Dacă nu faceți acest lucru există pericol de explozie, incendiu, supraîncălzire sau scurgere a lichidului din acumulator.
 - Nu modificați și nu dezamblați acumulatorii.
 - Nu aruncați acumulatorii în foc.
 - Nu încercați să reincarcați acumulatorii care nu sunt proiectați spre a fi încărcăți.
 - Țineți acumulatorii la distanță de obiecte metalice, precum coliere, ace de păr, monede și chei.
 - Utilizați doar tipul de acumulator specificat (pagina 43).
 - Utilizați acumulatori noi, toți de același tip, același model și fabricați de același producător.
 - Asigurați-vă întotdeauna că toți acumulatorii sunt introduși în conformitate cu marcejele de polaritate +/-.
 - Când acumulatorii se uzează sau dacă instrumentul nu va mai fi utilizat o perioadă îndelungată, scoateți acumulatorii din instrument.
 - Dacă utilizați acumulatori Ni-MH, urmați instrucțiunile permise împreună cu acumulatorii. Utilizați doar dispozitivul de încărcare specificat pentru încărcare.
- Nu lăsați acumulatorii la îndemâna copiilor mici, care i-ar putea înghiți din greșeală.
- Dacă acumulatorii se scurg, evitați contactul cu lichidul scurs. În cazul în care lichidul scurs din acumulatori intră în contact cu ochii, gura sau pielea, spălați imediat cu apă și consultați un doctor. Lichidul din acumulatori este corosiv și poate cauza pierderea vederii sau arsuri chimice.

Dacă observați o anomalie

- Când apare una dintre următoarele probleme, opriți imediat alimentarea de la întrerupător și deconectați fișa electrică de la priză. (Dacă utilizați acumulatori, scoateți toți acumulatorii din instrument.) Apoi solicitați ca dispozitivul să fie inspectat de personal de depanare al Yamaha.
 - Cablul de alimentare sau fișa se uzează sau se deteriorează.
 - Emană mirosuri neobișnuite sau fum.
 - Unele obiecte au fost scăpate în instrument.
 - Sunetul se pierde brusc în timpul utilizării instrumentului.

Respectați întotdeauna măsurile fundamentale de precauție enumerate mai jos pentru a evita posibilitatea vătămării corporale, a dumneavoastră sau a altora, sau avarierea instrumentului sau a altor bunuri. Aceste măsuri de precauție includ, fără limitare, următoarele:

Alimentare cu energie electrică/Adaptor CA

- Nu conectați instrumentul la o priză electrică utilizând un conector multiplu. Acest lucru ar putea duce la o calitate mai slabă a sunetului sau la supraîncălzirea prizei.
- Atunci când scoateți fișa electrică din instrument sau din priză, țineți întotdeauna de șteacă și nu de cablu. Dacă trageți de cablul îl puteți deteriora.
- Scoateți fișa electrică din priză atunci când instrumentul nu este utilizat perioade mai lungi de timp sau în timpul furtunilor cu descărcări electrice.

Amplasare

- Nu plasați instrumentul într-o poziție instabilă unde ar putea să se răstoarne accidental.
- Înainte de a muta instrumentul, îndepărtați toate cablurile conectate pentru a preveni deteriorarea cablurilor și vătămarea persoanelor care s-ar putea împiedica de ele.
- Atunci când aranjați produsul, asigurați-vă că priza CA utilizată poate fi accesată cu ușurință. Dacă apar probleme sau defecțiuni, opriți imediat alimentarea de la întrerupător și deconectați fișa electrică de la priză. Chiar și atunci când întrerupătorul de alimentare este oprit, curentul electric curge către produs la nivelul minim. Când nu utilizați produsul un timp mai îndelungat, asigurați-vă că scoateți cablul de alimentare din priza CA de perete.

Yamaha nu poate fi trasă la răspundere pentru daunele cauzate de utilizarea necorespunzătoare sau de modificările aduse instrumentului și nici pentru datele pierdute sau distruse.

Întrerupeți întotdeauna alimentarea cu curent când instrumentul nu este utilizat.

Chiar și atunci când întrerupătorul [] (Standby/Pornit) este în starea de standby (afișajul este stins), curentul electric curge încă spre instrument la nivelul minim.

Când nu utilizați instrumentul un timp mai îndelungat, asigurați-vă că scoateți cablul de alimentare din priza CA de perete.

Asigurați-vă că eliminați acumulatorii uzați în conformitate cu reglementările locale.

NOTIFICARE

Pentru a evita posibilitatea defectării/deteriorării produsului, a deteriorării datelor sau a altor bunuri, respectați notificările de mai jos.

■ Manipulare

- Nu utilizați instrumentul în apropierea unui televizor, radio, echipament stereo, telefon mobil sau a altor dispozitive electrice. În caz contrar, instrumentul, televizorul sau radioul pot genera bruiă. Când utilizați instrumentul împreună cu o aplicație de pe iPad, iPhone sau iPod Touch, vă recomandăm să comutați acel dispozitiv în „Modul avion”, pentru a evita interferențele cauzate de comunicații.
- Nu expuneți instrumentul la praf, vibrații în exces, frig sau căldură extremă (precum în lumina directă a soarelui, în apropierea unui dispozitiv de încălzire sau într-o mașină pe durata zilei), pentru a preveni posibilitatea degradării panoului, a avariei componentelor interne sau a unei funcționări instabile. (Intervalul verificat al temperaturii de funcționare: 5°–40°C sau 41°–104°F)
- Nu amplasați obiecte din vinilin, plastic sau cauciuc pe instrument, deoarece aceasta poate duce la decolorarea panoului sau a padurilor.

■ Întreținere

- Când curățați instrumentul, utilizați o cârpă moale. Nu folosiți diluanți, solvenți, alcool, lichide de curățat sau cârpe de șters impregnate cu soluții chimice.

■ Salvarea datelor

- Datele salvate pot fi pierdute în cazul unor pene de curent, erori de operare etc. Salvați-vă datele importante pe un dispozitiv extern, cum ar fi un computer (pagina 38).

Conexiuni

- Înainte de a conecta instrumentul la alte componente electronice, opriți alimentarea cu curent a tuturor componentelor. Înainte de a porni alimentarea cu curent a tuturor componentelor, reglați toate nivelurile de volum la minimum.
- Asigurați-vă că setați volumul tuturor componentelor la nivelul minim și creșteți treptat controalele de volum în timp ce cântați la instrument pentru a seta nivelul de ascultare dorit.

Atenționare cu privire la manipulare

- Nu introduceți un deget sau mâna în vreun spațiu liber din instrument.
- Nu introduceți și nu lăsați să cadă obiecte din hârtie, metal sau de altă natură în spațiile libere din panou. Acest lucru ar putea cauza vătămarea dumneavoastră fizică sau a altora, deteriorarea instrumentului sau a altor obiecte sau o funcționare defectuoasă.
- Nu vă sprijiniți pe instrument, nu plasați obiecte grele pe acesta și nu utilizați forță excesivă pentru a manipula butoanele, comutatoarele sau conectorii.
- Nu utilizați instrumentul/dispozitivul sau căștile pe perioade îndelungate la un nivel al volumului ridicat sau neconfortabil, deoarece acest lucru poate cauza pierdere permanentă a auzului. Dacă experimentați în vreun fel pierdere a auzului sau dacă vă țuie urechile, consultați un medic.

Informații

■ Despre drepturile de autor

- Copierea de date muzicale disponibile în comerț, inclusiv, fără limitare, date MIDI și/sau date audio este strict interzisă cu excepția cazului în care sunt copiate pentru uz personal.
- Acest produs încorporează și înglobează conținut asupra căruia Yamaha deține drepturi de autor sau cu privire la care Yamaha deține licențe de utilizare a drepturilor de autor ale unor terțe părți. Conform legilor drepturilor de autor și a celorlalte legi relevante, NU aveți permisiunea de a distribui suporturi pe care este salvat sau înregistrat acest conținut și pe care acesta rămâne identic sau foarte similar cu conținutul din produs.
 - * Conținutul descris mai sus include un program de computer, datele privind stilul de acompaniament, datele MIDI, datele WAVE, datele de înregistrare a vocilor, o partitură, datele partiturilor etc.
 - * Aveți permisiunea de a distribui suporturi pe care sunt înregistrate interpretări sau producții muzicale care utilizează acest conținut, iar permisiunea Yamaha Corporation nu este necesară în astfel de cazuri.

■ Despre acest manual

- Ilustrațiile, așa cum sunt prezentate în acest manual, au exclusiv scop instructiv și este posibil să fie diferite de cele ce apar pe afișajul instrumentului.
- iPhone, iPad și iPod touch sunt mărci comerciale aparținând Apple Inc., înregistrate în S.U.A. și în alte țări.
- Numele companiilor și numele produselor din acest manual reprezintă mărci comerciale sau mărci comerciale înregistrate ale companiilor respective.

Vă mulțumim că ați achiziționat această percuție digitală Yamaha!
Vă recomandăm să citiți cu atenție acest manual pentru a profita la maximum de pe urma funcțiilor avansate și avantajoase ale instrumentului. De asemenea, vă recomandăm să păstrați acest manual într-un loc sigur și la îndemână pentru a-l consulta în viitor.

Despre manuale

Acest instrument conține următoarele documente și materiale instructive.

■ Documente incluse



Manualul proprietarului (această broșură)

Acest document explică modul de utilizare a instrumentului.

■ Materiale online (descărcabile de pe Internet)



iPhone/iPad Connection Manual (Manual de conectare iPhone/iPad)

Explică modul de conectare a instrumentului la dispozitive miniaturale precum iPhone, iPad etc.



Computer-related Operations (Operațiuni pe computer)

Include instrucțiuni legate de conectarea acestui instrument la un computer și despre operațiile de transferare a datelor cântecelor.



MIDI Reference (Referințe MIDI)

Conține informații legate de MIDI.

Pentru a obține aceste manuale, accesați site-ul de descărcări Yamaha Downloads și introduceți numele modelului pentru căutarea fișierelor dorite.

Yamaha Downloads

<http://download.yamaha.com/>

Accesorii incluse

- Manualul proprietarului (această broșură)
- Bețe (1 pereche)
- Pedală de picior 1 și 2
- Adaptor CA
- Garanție^{*1}
- Înregistrare online a produsului pentru membri^{*2}

^{*1}: Este posibil să nu fie inclus, în funcție de zona în care vă aflați. Verificați la distribuitorul Yamaha.

^{*2}: ID-ul DE PRODUS de pe fișă va fi necesar atunci când completați formularul de înregistrare a utilizatorului.

Caracteristici principale

■ Concepțut pentru interpretare confortabilă

Fiecare dintre aceste paduri de tobe este poziționat în unghi și este amplasat pe panou pentru un confort optim. Padurile și pedala 1 pot fi ajustate independent pe patru niveluri, permițând o interpretare expresivă la tobe, nu doar cu bețele furnizate, ci și cu mâinile, prin setarea la modul de percuție manuală (pagina 18).

■ Sunet de tobă realistă–Eșantionare stereo

Puteți alege și puteți interpreta cu 570 de voci, care oferă pentru o varietate de sunete de percuție, de la sunete de tobe realiste (create cu eșantionare stereo) până la sunetele de percuții etnice ale tobelor din Japonia, Asia, America Latină și nu numai.

■ 75 de seturi de tobe

Instrumentul conține 75 de seturi de tobe de genuri diferite dintre care puteți alege. Mai mult, vocile pot fi atribuite padurilor și pedalelor de tobe pentru a crea propriile seturi de tobe originale.

■ 105 cântece

Instrumentul dispune de 22 de cântece demo și 83 de modele, care acoperă o gamă largă de genuri muzicale. Puteți interpreta odată cu redarea completă sau puteți dezactiva sunetul pistelor pentru a interpreta părțile lipsă.

■ Mufă intrare auxiliară

Această mufă este pentru conectarea la o sursă audio externă, permițându-vă să cântați la instrument cu muzică și acompaniament.

Formate și funcții compatibile



GM System Level 1

„GM System Level 1” este o suplimentare a standardului MIDI, care asigură faptul că orice date audio compatibile cu GM pot fi redade cu acuratețe de către orice generator de tonuri compatibil cu GM, indiferent de producător. Marca GM este aplicată pe toate produsele software și hardware care acceptă GM System Level.



XGlite

Așa cum indică și numele său, „XGlite” este o versiune simplificată a formatului Yamaha de generare a tonurilor XG de înaltă calitate. În mod normal, puteți reda toate datele audio XG utilizând un generator de tonuri XGlite. Cu toate acestea, rețineți că este posibil ca unele cântece să fie redade diferit în comparație cu datele originale, din cauza setului redus de parametri de control și efecte.

Cuprins

PRECAUȚII	5
NOTIFICARE	6
Informații	6
Despre manuale	7
Accesorii incluse	7
Caracteristici principale	8
Controalele de pe panou	10

Configurare

Configurare	12
Cerințe de putere electrică	12
Conectarea pedalelor 1 și 2	13
Pornirea/oprirea alimentării electrice	13
Setarea tipului de baterii	13
Reglarea volumului master	14
Setarea funcției Oprire automată	14
Selectarea tipului de EQ master	14
Conectarea căștilor sau difuzorului extern ...	14
Utilizarea unui stativ pentru premier	15

Operațiuni de bază

Redarea cântecului demo	16
Cântați la paduri/pedale	17
Nume paduri	17
Activarea/dezactivarea percuției manuale	18
Blocarea percuției manuale	18
Selectarea și cântatul la un set de tobe	19
Atribuirea vocilor padurilor individuale și salvarea într-un set particularizat („L O 1” – „L 1 O”)	20
Setarea tipului de reverberație	21
Setarea sensibilității Padului	22
Activarea/dezactivarea clicului	25
Setări clic	25
Redarea unui cântec	28
Selectarea și redarea unui cântec	28
Pornire prin lovire	29
Pornire pad	30
Activarea/dezactivarea funcției Selectare automată set	31
Ajustarea tempoului	32

Interpretați odată cu un cântec ... 33

Activarea/dezactivarea pistei	33
Întrerupere	33
Utilizarea Repetare A-B	34

Înregistrarea unui cântec

Înregistrare	35
Redarea cântecului înregistrat	36
Ștergere cântec	37

Conectarea la dispozitive

externe	38
Conectarea la dispozitive MIDI externe	38
Conectarea la un computer	38
Redarea unui dispozitiv audio extern prin difuzoarele încorporate	39

Anexă

Funcțiile	40
Copiere de rezervă și inițializare ...	41
Depanare	42
Specificații	43
Index	44
Listă de voci de tobe	46
Listă de cântece	51
Listă de seturi de tobe	52
Partitură tobe	56

Controalele de pe panou

Panoul frontal

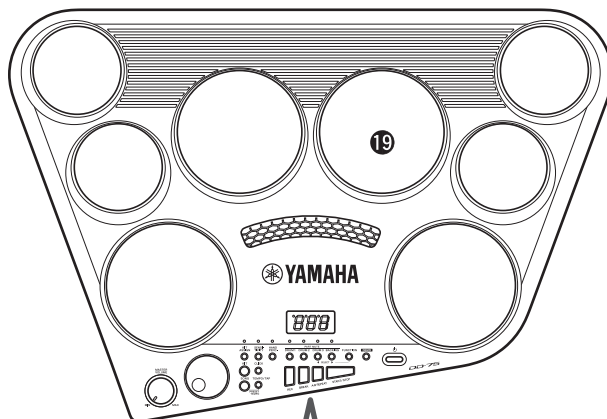

Indică numărul cântecului atunci când alimentarea este pornită.

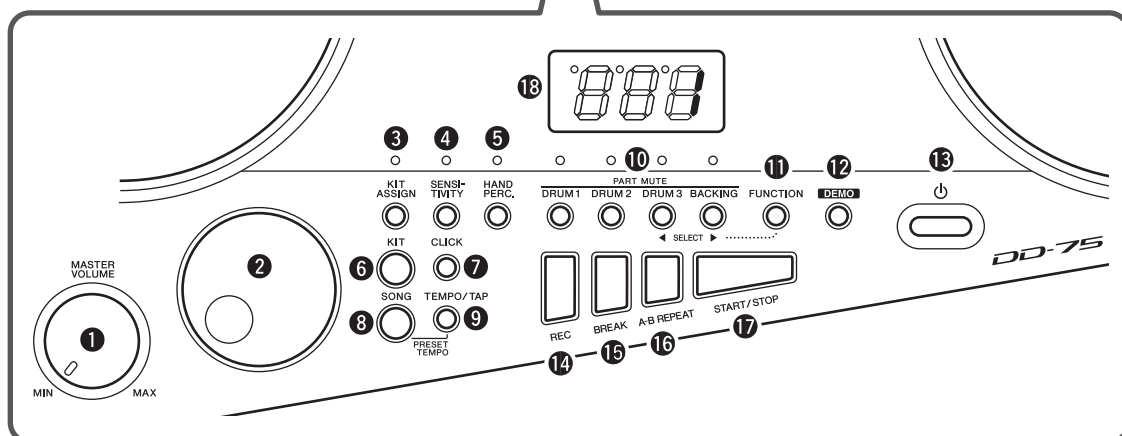

Panoul frontal

① Control MASTER VOLUME.....	14	⑪ Buton FUNCTION.....	40
② Cadran	13	⑫ Buton DEMO	16
③ Buton KIT ASSIGN	20	⑬ Întrerupător [⏻] (Standby/pornit)	13
④ Buton SENSITIVITY	22	⑭ Buton REC.....	35
⑤ Buton HAND PERC.	18	⑮ Buton BREAK.....	33
⑥ Buton KIT.....	19	⑯ Buton A-B REPEAT.....	34
⑦ Buton CLICK.....	25	⑰ Buton START/STOP.....	28
⑧ Buton SONG	28	⑱ Afișaj	13
⑨ Buton TEMPO/TAP	29	⑲ Paduri tobe (8).....	17
⑩ Butoane PART MUTE DRUM 1-3, BACKING...33			

Panoul spate

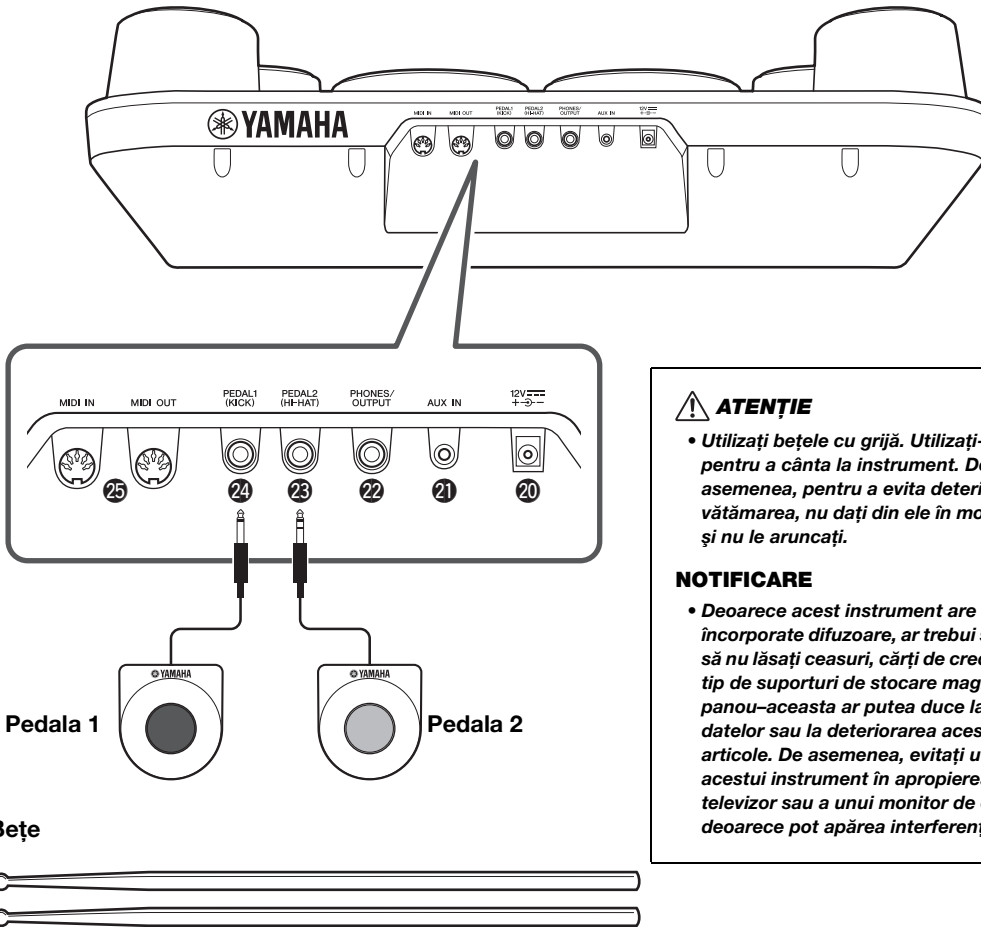

ATENȚIE

- Utilizați bețele cu grijă. Utilizați-le doar pentru a cânta la instrument. De asemenea, pentru a evita deteriorarea sau vătămarea, nu dați din ele în mod nesăbuit și nu le aruncați.

NOTIFICARE

- Deoarece acest instrument are încorporate difuzoare, ar trebui să fiți atent să nu lăsați ceasuri, cărți de credit și niciun tip de suporturi de stocare magnetice pe panou—aceasta ar putea duce la pierderea datelor sau la deteriorarea acestor articole. De asemenea, evitați utilizarea acestui instrument în apropierea unui televizor sau a unui monitor de computer, deoarece pot apărea interferențe.

Panoul spate

②① Mufă DC IN 12V (Adaptor CA)..... 12	②③ Mufă PEDAL 2 • HI-HAT..... 13
②① Mufă AUX IN 39	②④ Mufă PEDAL 1 • KICK 13
②② Mufă PHONES/OUTPUT 14	②⑤ Terminale MIDI IN/OUT 38

Configurare

Efectuați următoarele operații ÎNAINTE de a porni alimentarea.

Cerințe de putere electrică

Deși instrumentul va funcționa fie alimentat de la un adaptor CA, fie de baterii, Yamaha recomandă utilizarea unui adaptor CA ori de câte ori este posibil. Un adaptor electric CA este mai ecologic decât bateriile și nu consumă resurse.

Utilizarea unui adaptor c.a.

Asigurați-vă că întrerupătorul [] (Standby/pornit) este dezactivat, apoi conectați adaptorul CA în ordinea prezentată în ilustrație.

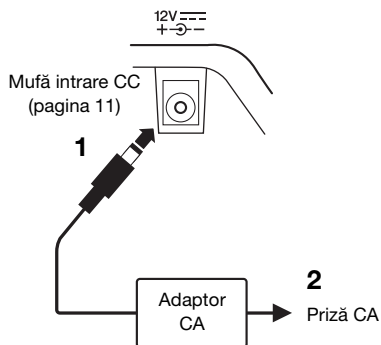

⚠️ AVERTISMENT

- Utilizați numai adaptorul CA specificat (pagina 43). Utilizarea unui adaptor CA necorespunzător poate conduce la avarierea instrumentului sau la supraîncălzire.
- Când utilizați un adaptor c.a. cu conector detașabil, asigurați-vă că mențineți conectorul atașat la adaptorul c.a. Utilizarea fișei neatașate poate provoca șocuri electrice sau incendii.
- Nu atingeți niciodată secțiunea metalică atunci când atașați fișa. Pentru a evita șocurile electrice, scurtcircuiturile sau deteriorările, aveți, de asemenea, grijă ca între adaptorul CA și fișă să nu existe praf.

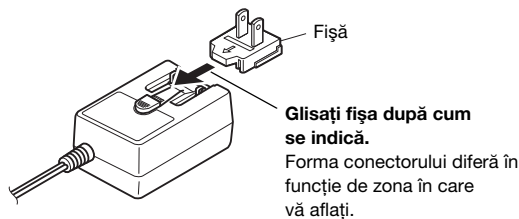

⚠️ ATENȚIE

- Atunci când configurați produsul, asigurați-vă că priză c.a. utilizată poate fi accesată cu ușurință. Dacă apar probleme sau defecțiuni, opriți imediat alimentarea și deconectați fișa electrică de la priză.

NOTĂ

- Urmați procedura indicată mai sus în ordine inversă pentru a deconecta adaptorul CA/cablul de alimentare.

Utilizarea cu baterii

Acest instrument necesită șase baterii de dimensiune C, alcaline (LR14)/pe bază de mangan (R14) sau baterii reîncărcabile din nichel-metal hibrid (baterii reîncărcabile Ni-MH). Pentru acest instrument, sunt recomandate baterii alcaline sau baterii reîncărcabile Ni-MH, deoarece alte tipuri pot conduce la performanțe mai scăzute ale bateriilor.

- 1 Asigurați-vă că alimentarea instrumentului este întreruptă.
- 2 Deschideți capacul compartimentului pentru baterii, amplasat pe panoul de la baza instrumentului.

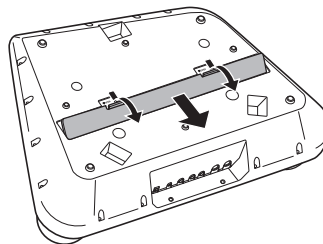

- 3 Introduceți cele șase baterii noi, respectând cu atenție marcajele de polaritate din interiorul compartimentului.

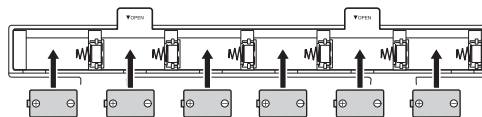

- 4 Puneți la loc capacul compartimentului, asigurându-vă că se fixează bine la locul său.

NOTIFICARE

- Conectarea sau deconectarea adaptorului electric cu bateriile instalate ar putea întrerupe alimentarea, având ca rezultat pierderea datelor care sunt înregistrate sau transferate în momentul respectiv.
- Asigurați-vă că setați corect tipul bateriilor (pagina 13).
- Atunci când puterea bateriilor scade prea mult pentru a asigura funcționarea corespunzătoare, este posibil ca volumul să se reducă, sunetul să devină distorsionat și să survină alte probleme. Când se întâmplă acest lucru, înlocuiți toate bateriile cu unele noi sau reîncărcate.

NOTĂ

- Acest instrument nu poate încărca bateriile. Utilizați doar un dispozitiv de încărcare adecvat.
- Alimentarea se va face automat de la adaptorul CA dacă acesta este conectat, chiar și atunci când sunt instalate baterii în instrument.

Conectarea pedalelor 1 și 2

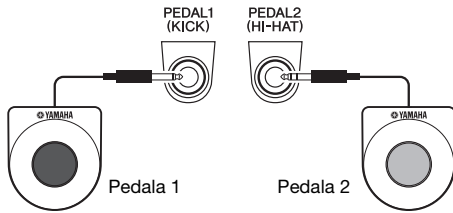

Conectați pedala furnizată 1 furnizată la mufa [PEDAL 1 (KICK)] și pedala 2 la mufa [PEDAL 2 (HI-HAT)].

ATENȚIE

- Aveți grijă să nu vă prindeți piciorul în cablurile pedalei și nici să vă împiedicați de ele; aceasta ar putea face ca instrumentul să cadă și ar duce la deteriorări sau vătămări.

NOTIFICARE

- Evitați să utilizați pedalele direct pe podele de lemn, deoarece pot zgâria suprafața.

NOTĂ

- Asigurați-vă că fișele pedalelor sunt conectate corespunzător la mufele PEDAL înainte de a porni alimentarea.
- Nu apăsați pe pedale în timp ce porniți alimentarea. Acest lucru schimbă polaritatea recunoscută a pedalei, având ca rezultat funcționarea inversă a pedalei.
- Puteți utiliza un pad de tobe electronice KP65 (comercializat separat) sau o unitate electronică de tobe bas KU100 (comercializată separat) și un controler de hi-hat HH65 sau HH40 (comercializat separat) conectând la mufa [PEDAL 1 (KICK)] și [PEDAL 2(HI-HAT)].

Pornirea/oprirea alimentării electrice

1 Rotiți discul [MASTER VOLUME] până la „MIN.”



2 Apăsați pe întrerupătorul [⏻] (Standby/Pornit) pentru a porni alimentarea.

Ecranul se aprinde. Reglați volumul după cum doriți în timpul lovirii padurilor.



Atunci când alimentarea este pornită, numărul setului de tobe va apărea după ce apare elementul „dd”. Numărul setului de tobe „1” este selectat în mod normal.

3 Apăsați și mențineți apăsat întrerupătorul [⏻] (Standby/Pornit) circa o secundă pentru a opri alimentarea.

ATENȚIE

- Chiar și atunci când întrerupătorul de alimentare este oprit, curentul electric curge către produs la nivelul minim. Când nu utilizați produsul un timp mai îndelungat, asigurați-vă că scoateți cablul de alimentare din priză CA de perete.

NOTIFICARE

- Nu încercați alte operațiuni, precum apăsarea butoanelor sau a pedalei. Aceste acțiuni pot cauza defectarea instrumentului.
- Nu opriți alimentarea în timpul salvării datelor (apare un semn „-” și se deplasează de la stânga la dreapta pe ecran). Acest lucru poate duce la pierderea de date.

Setarea tipului de baterii

În funcție de tipul de baterii care este utilizat, este posibil să fie necesară schimbarea setării tipului de baterii pe acest instrument. Pentru a modifica setarea, porniți mai întâi alimentarea electrică a instrumentului, apoi selectați tipul de baterii pe care doriți să îl folosiți. În mod implicit, sunt selectate bateriile alcaline (și pe bază de mangan).

1 Apăsați butonul [FUNCTION].

Apăsați de mai multe ori pe butonul [DRUM 3] sau [FUNCTION] până când apare elementul „b t t”. Tipul de baterie selectat în mod curent apare în dreptul indicatorului „b t t”.

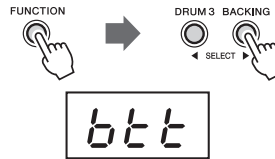

2 Schimbați tipul de baterie prin rotirea discului.

Pentru a selecta Ni-MH, rotiți cadranul spre dreapta (sensul acelor de ceasornic), până când apare elementul „n - H” și, pentru a selecta alcaline/cu mangan, rotiți cadranul spre stânga (sens contrar acelor de ceasornic) până la elementul „AL n”.

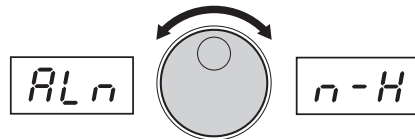

3 Apăsați butonul [FUNCTION] pentru a ieși.



NOTIFICARE

- Neconfigurarea tipului corespunzător de baterie poate reduce durata de viață a acesteia. Asigurați-vă că setați corect tipul bateriilor.

Reglarea volumului master

Pentru a regla volumul întregului sunet de pad/pedală, utilizați discul [MASTER VOLUME] în timp ce loviți padurile sau apăsați pedalele.

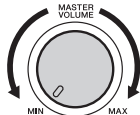

ATENȚIE

- Nu utilizați instrumentul pe perioade îndelungate la un nivel al volumului ridicat sau neconfortabil, deoarece acest lucru poate cauza pierderea permanentă a auzului.

Setarea funcției Oprire automată

Pentru a preveni consumul electric inutil, instrumentul este prevăzut cu funcția de oprire automată, care deconectează automat alimentarea electrică dacă instrumentul nu este utilizat o perioadă de timp specificată. Perioada de timp care se scurge înainte de oprirea automată a alimentării este de aproximativ 30 de minute, în mod implicit; totuși, puteți modifica setarea după cum doriți (pagina 40).

Dezactivarea opririi automate (metoda simplă)

Mentținând apăsat butonul [SONG], apăsați pe întrerupătorul [⏻] (Standby/Pornit) pentru a porni instrumentul. Elementul „P o F” elementul apare după „P o F” pentru a indica faptul că funcția de oprire automată a fost dezactivată.



Selectarea tipului de EQ master

Setările pentru egalizorul master (EQ) vă oferă cel mai bun sunet posibil atunci când ascultați prin intermediul diferitelor sisteme de reproducere - difuzoarele interne ale instrumentului, căști sau un sistem de difuzoare externe.

1 Accesați funcția de setare a tipului de EQ master.

Apăsați butonul [FUNCTION] o dată, apoi apăsați butonul [DRUM 3] sau [BACKING] de mai multe ori până când apare elementul „E 9 L”. După un timp, tipul de EQ master curent apare în dreptul indicației „E 9 L”.



2 Selectați tipul de EQ master dorit.

Rotiți cadranul către dreapta pentru a activa „HP” (Căști) și către stânga pentru a activa „SP” (Difuzor).

Afișaj	Tip de EQ Master
HP	pentru căștile sau difuzoarele externe
SP (Implicit)	pentru difuzoarele interne

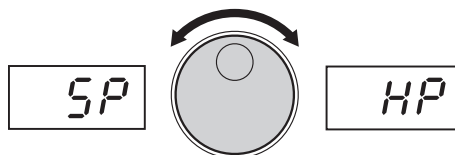

3 Apăsați butonul [FUNCTION] pentru a părăsi modul Funcție.

FUNCTION



Conectarea căștilor sau difuzorului extern

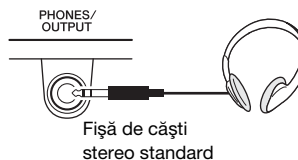

Conectați o pereche de căști la mufa [PHONES/OUTPUT]. Această mufă funcționează și ca ieșire externă. Prin conectarea la un computer, la un dispozitiv de înregistrare sau la un alt dispozitiv audio puteți scoate semnalul audio al acestui instrument pe acel dispozitiv extern. Difuzoarele acestui instrument sunt oprite automat în momentul când este introdusă o fișă în această mufă. Este posibil să doriți, de asemenea, să schimbați setarea tipului de EQ master, pentru a vă bucura de sunet optim pentru oricare mod de ascultare.

ATENȚIE

- Nu utilizați instrumentul/dispozitivul sau căștile pe perioade îndelungate la un nivel al volumului ridicat sau neconfortabil, deoarece acest lucru poate cauza pierderea permanentă a auzului.
- Înainte de a conecta instrumentul la alte componente electronice, întrerupeți alimentarea tuturor componentelor. De asemenea, înainte de a porni sau de a întrerupe alimentarea unei componente, asigurați-vă că reglați toate nivelurile de volum la minimum. În caz contrar, există pericol de deteriorare a componentelor sau de electrocutare.

NOTIFICARE

- Pentru a evita posibila deteriorare a dispozitivului extern, mai întâi porniți instrumentul, apoi dispozitivul extern. Când opriți alimentarea, procedați în ordine inversă: opriți mai întâi dispozitivul extern, apoi instrumentul.

Utilizarea unui stativ pentru premier

Acest instrument pot fi instalat pe un stativ de premier (comercializat separat) pentru confort sporit și ușurința de interpretare.

Stativ premier (comercializat separat): SS662, SS740A

■ Configurare

- Deschideți picioarele suficient de larg, astfel încât stativul de premier să fie stabil, dar pipa să nu atingă podeaua. Strângeți piulița fluture **E**.
- După cum se arată în ilustrație, asigurați-vă că întotdeauna poziționați stativul de premier astfel încât unul dintre picioare să se extindă către interpret.
- Utilizați piulița fluture **D** pentru a regla înălțimea și roțiți **B** pentru a fi cu fața la interpret.
- Utilizați piulița fluture **C** pentru a ajusta unghiul **B**, astfel încât instrumentul să fie instalat pe orizontală.
- Utilizați piulița rotativă **A** pentru a slăbi coșul cu trei brațe pentru a potrivi trei adâncituri pe partea inferioară a instrumentului.
- Asigurați-vă că toate piulițele sunt strânse bine.

■ Pentru a instala stativ pentru premier

Amplasați capetele brațelor în adânciturile din partea inferioară a instrumentului și strângeți piulița rotativă **A** până când brațele sunt fixe. Asigurați-vă că toate piulițele sunt strânse bine.

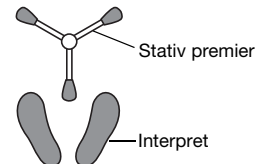
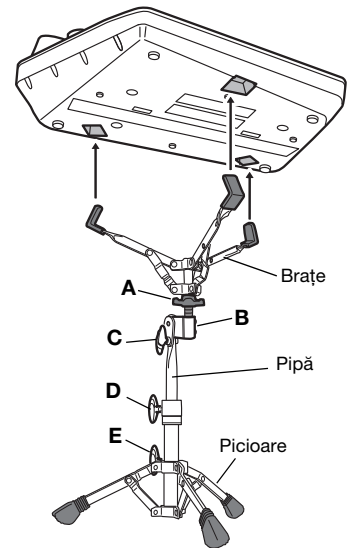

⚠ ATENȚIE

Asigurați-vă că manipulați cu grijă stativul pentru premier. Respectați măsurile de precauție importante de mai jos. În caz contrar, stativul pentru premier se poate răsturna, generând căderea și avarierea instrumentului, ceea ce poate duce la vătămări personale.

- *Amplasați întotdeauna stativul de premier pe o suprafață plată și stabilă.*
- *Nu aplicați o forță excesivă asupra instrumentului.*
- *Reglați înălțimea stativului pentru premier cu instrumentul instalat.*
- *Înainte de a muta instrumentul, demontați stativul de premier de pe instrument.*
- *Nu utilizați alte stative de premier decât cele desemnate (pagina 43).*

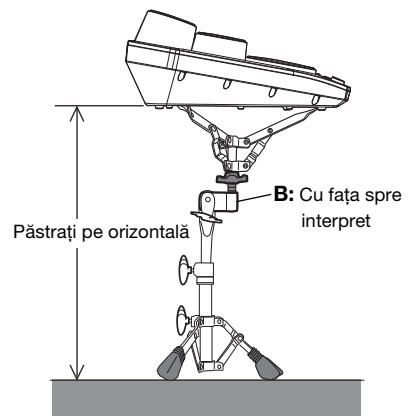

Redarea cântecului demo

Acest instrument dispune de câteva cântece demonstrative („001”–„005”), create special pentru a vă arăta posibilitățile dinamice ale instrumentului.

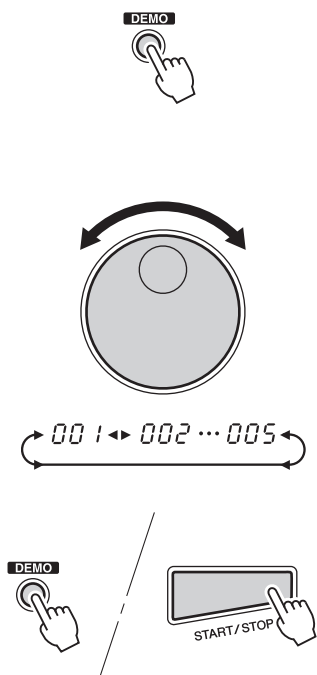

1 Porniți cântecul demo.

Apăsați butonul [DEMO] și cântecul demo începe să fie redat.

NOTĂ

- Cu caracteristica *Selectare automată set activată*, va fi selectat automat cel mai potrivit set de tobe pentru cântec. (Consultați „Activarea/dezactivarea funcției *Selectare automată set*” de la pagina 31.)

2 Selectați un număr de cântec demo.

Utilizați cadranul pentru a selecta un număr de cântec demo. Numerele cântecelor demo vor crește pe măsură ce cadranul este rotit către dreapta (în sensul acelor de ceasornic) și vor scădea pe măsură ce cadranul este rotit către stânga (în sens contrar acelor de ceasornic).

3 Opriți cântecul demo.

Pentru a opri redarea, apăsați din nou pe butonul [DEMO] sau apăsați pe butonul [START/STOP].

NOTĂ

- Volumul cântecului nu poate fi reglat în timpul redării unui cântec demo.

Cântați la paduri/pedale

Loviți padul cu bețele furnizate sau cu mâinile pentru a reda vocile de tobă. Atunci când cântați la paduri cu mâinile, activați caracteristica Percuție manuală apăsând pe butonul [HAND PERC.] (lampa se aprinde). Volumul sunetelor padurilor reacționează la felul în care cântați; atunci când cântați încet, volumul este redus, iar atunci când cântați în forță, volumul este crescut.

Nume paduri

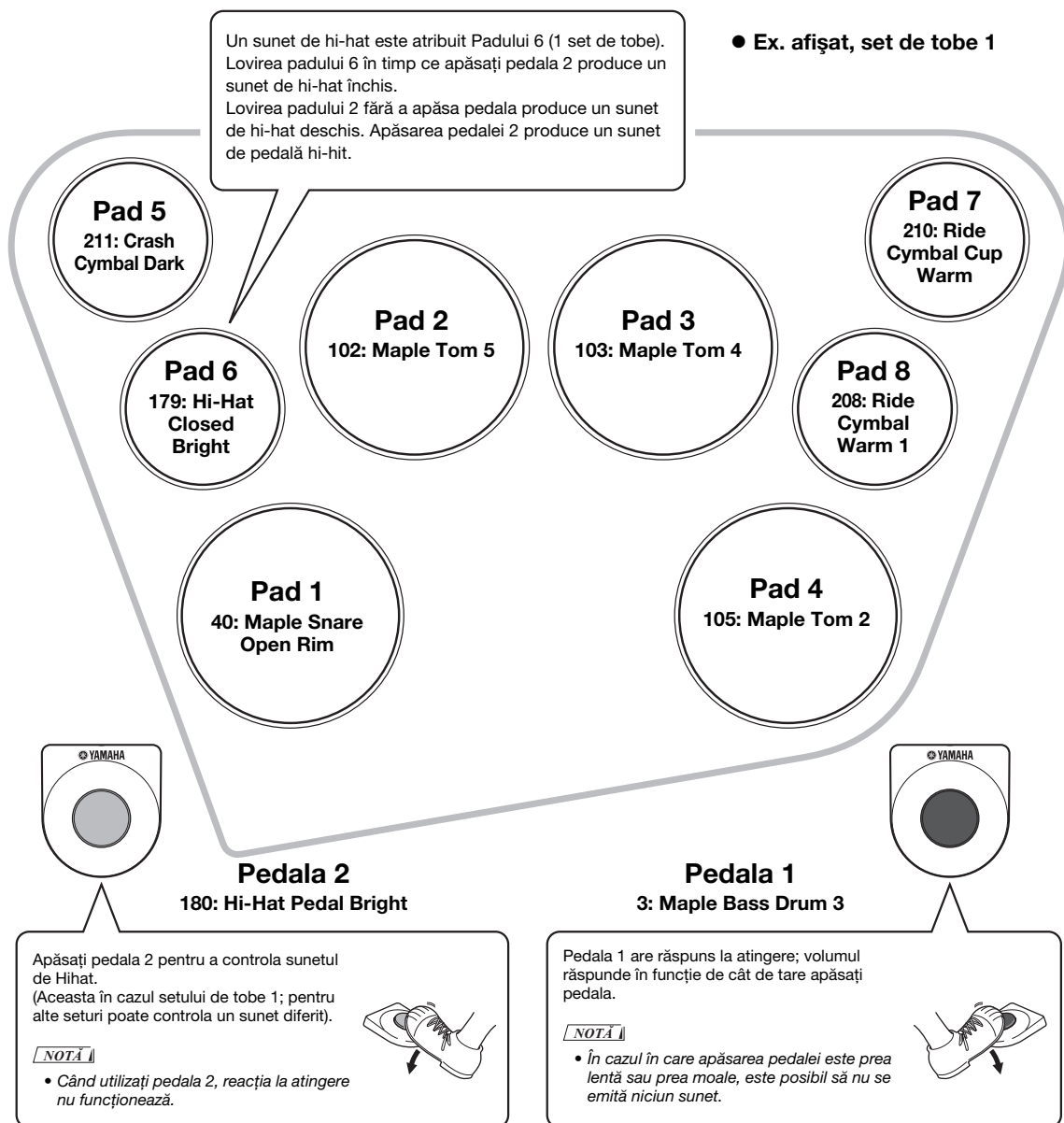

Activarea/dezactivarea percuției manuale

Puteți cânta la padurile instrumentului fie cu bețele furnizate, fie cu mâinile. Apăsați și setați următorul buton atunci când cântați la instrument cu mâinile.



1 Apăsați pe butonul [HAND PERC.].

Atunci când apăsați butonul [HAND PERC.], lampa acestuia se aprinde, iar sensibilitatea padului este ajustată automat pentru cântat optim cu mâinile. În același timp, un cântec (057) și un set de tobe (51) corespunzătoare sunt apelate automat.

NOTĂ

- Asigurați-vă că loviți padurile doar cu mâinile atunci când HAND PERCUSSION este activată.

Blocarea percuției manuale

În cazul în care cântați la instrument doar cu mâinile, vă recomandăm să utilizați această operație pentru a bloca percuția manuală astfel încât să fie activată în permanență. Aceasta protejează instrumentul împotriva schimbărilor accidentale în timp ce cântați.

Aprins



Apăsați și țineți apăsat

1 Asigurați-vă că percuția manuală este activată (lampa este aprinsă).

2 Setări blocarea percuției manuale la ON (Pornită).

Apăsați și țineți apăsat butonul [HAND PERC.] până când apare „LoC” pe afișaj.

3 Pentru a dezactiva blocarea percuției manuale, apăsați și țineți apăsat butonul [HAND PERC.] până când „LoC” nu mai este afișat pe ecran.

Selectarea și cântatul la un set de tobe

Instrumentul vă permite să alegeți dintre 75 seturi de tobe diferite, care sunt combinații de voci presetate setate la cele opt paduri și două pedale. (Consultați „Lista de seturi de tobe” de la pagina 52.)

De asemenea, instrumentul are zece seturi particularizate de tobe, care vă permit să atribuiți vocile dorite padurilor sau pedalelor. (Consultați „Atribuirea vocilor padurilor individuale și salvarea într-un set particularizat („[0 1”–„[10”)” de la pagina pagina 20.)



1 Apăsați butonul [KIT].

Atunci când apăsați butonul [KIT], setului de tobe selectat în momentul respectiv va apărea pe afișaj.

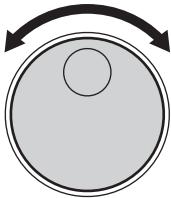

2 Selectați un număr de set de tobe.

Activați cadranul pentru a selecta un număr de set de tobe. Numerele seturilor de tobe vor crește pe măsură ce cadranul este rotit către dreapta (în sensul acelor de ceasornic) și vor scădea pe măsură ce cadranul este rotit către stânga (în sens contrar acelor de ceasornic).

NOTĂ

- Numărul setului de tobe „1” este în mod normal selectat când este pornită alimentarea.
- Seturile de tobe „[0 1”–„[10” sunt seturi particularizate.
 - * Seturile particularizate sunt cele pentru care ați atribuit vocile dorite fiecărei pad și fiecărei pedale, salvând apoi toate atribuirile ca set. Setarea inițială pentru „[0 1”–„[10” este setul de tobe numărul 1. (Consultați „Atribuirea vocilor padurilor individuale și salvarea într-un set particularizat („[0 1”–„[10”)” de la pagina pagina 20.)

Atribuirea vocilor padurilor individuale și salvarea într-un set particularizat („C0 1”-„C 10”)

Vocile seturilor de tobe pot fi modificate și salvate ca set particularizat „C0 1”-„C 10”. Instrumentul conține un total de 570 de sunete de tobe de calitate superioară, plus 30 de fraze de tobe (consultați „Lista Seturilor de tobe” de la pagina pagina 46)–și pe acestea le puteți atribui liber fiecăreia dintre cele 8 paduri de tobe și 2 pedale. Pentru a apela setul particularizat salvat, apăsați butonul [KIT] și utilizați cadranul pentru a selecta un număr de set particularizat.

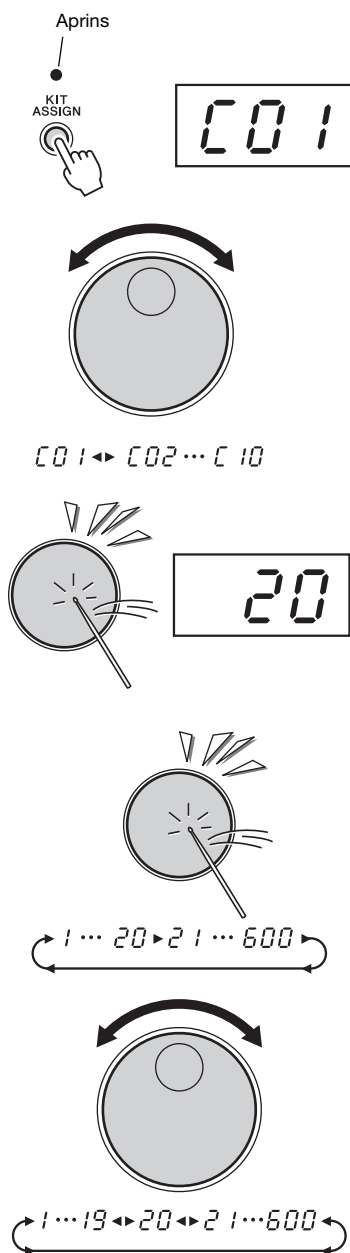

1 Selectați un set de tobe („1”-„75”) pe care doriți să îl modificați, apoi apăsați butonul [KIT ASSIGN].

Când apăsați butonul [KIT ASSIGN], lampa butonului se aprinde și pe ecran apare „C0 1”.

2 Activați cadranul și selectați un set particularizat „C0 1”-„C 10” pentru salvare.

3 Selectați un pad sau o pedala pentru atribuire.

Loviți orice pad o dată (sau apăsați o pedală) și numărul vocii setului de tobe atribuit în mod curent este afișat pe ecran.

4 Selectați un număr de voce.

Puteți selecta vocea lovind în mod repetat padul sau apăsând în mod repetat pedala (în timp ce ascultați vocea) sau rotind cadranul.

- **Lovind padul sau apăsând pedala pentru a selecta o voce.**

Ori de câte ori este lovit un pad sau este apăsată o pedală, numerele vocilor vor crește cu unu (1). În cadrul acestei metode puteți auzi și selecta o voce atribuită.

- **Utilizarea cadranului pentru a selecta o voce.**

Rotiți cadranul spre dreapta (în sensul acelor de ceasornic) și numerele vocilor vor crește. Rotiți cadranul spre stânga (în sens contrar acelor de ceasornic) și numerele vocilor vor scădea.

Pentru a revoca, apăsați pur și simplu butonul [KIT].

Consultați „Lista Seturilor de tobe” de la pagina pagina 46.

Repeți pașii anteriori **3** și **4** pentru oricare sau pentru toate padurile și pedalele.

Stins



001

5 Salvați într-un Set particularizat.

Apăsați butonul [KIT ASSIGN] pentru a salva un set particularizat (lampa se stinge).

Acum puteți reda vocea pe care ați atribuit-o padului/pedalei. Pentru a apela setul particularizat salvat, apăsați butonul [KIT] și utilizați cadranul pentru a selecta un număr de set particularizat.

NOTĂ

- Va fi păstrat tipul de reverberație al setului de tobe atribuit în momentul respectiv. Pentru a schimba tipul de reverberație, consultați „Setarea tipului de reverberație”.

Setarea tipului de reverberație

Acest control adaugă reverberație sunetului prin simularea reverberației naturale a unei săli de concert. Tipul ideal de reverberație este selectat automat atunci când selectați un set, însă puteți comuta la orice tip de reverberație disponibil, dacă doriți.

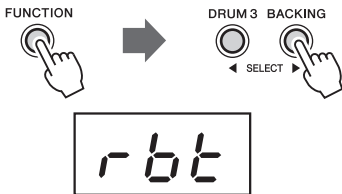

1 Accesați funcția de setare a tipului de reverberație.

Apăsați butonul [FUNCTION] o dată, apoi apăsați butonul [DRUM 3] sau [BACKING] de mai multe ori până când apare elementul „r b t”. Tipul de reverberație selectat în mod curent apare în dreptul indicatorului „r b t”.

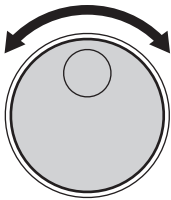

2 Schimbați tipul de reverberație prin rotirea discului.

Afișaj	Tip de reverberație	Afișaj	Tip de reverberație
oFF	Dezactivat	r o 2	Camera 2
H R 1	Sală 1	S t 1	Scenă 1
H R 2	Sală 2	S t 2	Scenă 2
H R 3	Sală 3	P L 1	Placă 1
r o 1	Camera 1	P L 2	Placă 2

3 Apăsați butonul [FUNCTION] pentru a părăsi modul Funcție.



Setarea sensibilității Padului

Instrumentul vă permite să setați în mod particularizat sensibilitatea padurilor și a pedalei 1 (excluzând pedala 2).

- **Setarea tuturor padurilor și pedalei la aceeași valoare..... pagina 22**
- **Setarea fiecărui pad și pedalei la valori diferite pagina 23**

■ **Setarea tuturor padurilor și pedalei la aceeași valoare**

Valoarea sensibilității padurilor și pedalei poate fi setată de la F (Fix) și de la 1 la 4. Valoarea sensibilității padului 2 nu poate fi ajustată. Sensibilitatea crește odată cu numărul. Atunci când setați la F, sensibilitatea este stabilă și nu este afectată de intensitatea tobelor dvs. Setarea implicită este 2.

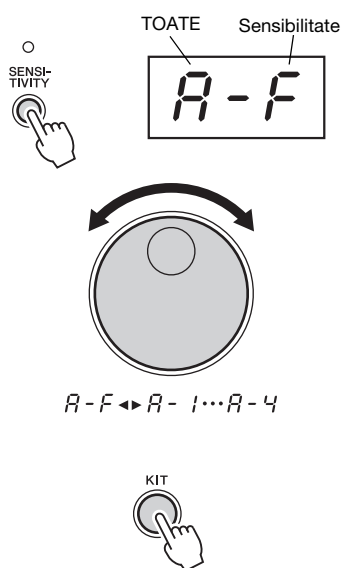

1 Apăsați butonul [SENSITIVITY].

Când apăsați butonul [SENSITIVITY], pe afișaj apare valoarea curentă a sensibilității.

2 Rotiți discul și selectați o valoare pentru sensibilitate.

NOTĂ

- Valoarea implicită este „A-2” (2).
- Setările de la „5 0 1” până la „5 1 0” vă permit să setați sensibilitatea pentru fiecare pad și pedală.

3 Pentru a părăsi modul de setare a sensibilității, apăsați butonul [KIT].

■ Setarea fiecărui pad și pedalei la valori diferite

Instrumentul vă permite să setați în mod particularizat sensibilitatea padurilor și a pedalei. Valoarea sensibilității padului 2 nu poate fi ajustată.

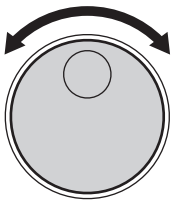
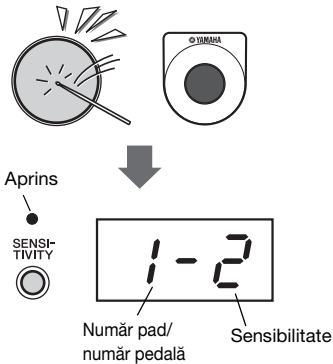
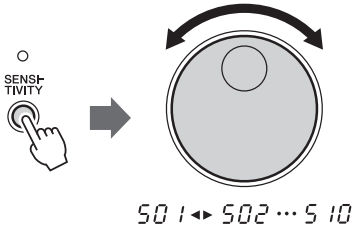

$$\left(\text{Număr pad/ număr pedală} \right) - F \leftrightarrow \left(\text{Număr pad/ număr pedală} \right) - 4$$



1 Apăsați butonul [SENSITIVITY].

Rotiți cadranul pentru a selecta destinația pentru a salva de la „50 1” până la „5 10”.

2 Loviți un pad sau apăsați pedala 1.

Pentru a afișa valoarea sensibilității atribuite în momentul respectiv pentru pad sau pedala 1. Asigurați-vă că numărul de pad sau pedală pentru care doriți să modificați valoarea sensibilității este afișat pe ecran.

Număr pad

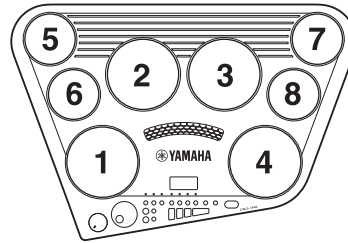

număr pedală

Pedala 1

3 Rotiți discul pentru a modifica valoarea.

Intervalul de valori este de la F (Fix) și de la 1 la 4. Pentru a revoca setarea, apăsați butonul [KIT].

4 Apăsați pe butonul [SENSITIVITY] pentru a salva setarea.

5 Pentru a părăsi modul de setare a sensibilității, apăsați butonul [KIT].



Despre setarea sensibilității

Pentru percuționiștii începători, recomandăm setarea sensibilității la un nivel superior, pentru a oferi un volum al sunetului mai consistent, chiar dacă padurile sunt lovite slab. Pentru percuționiștii experimentați, vă recomandăm setarea la niveluri inferioare. Forța cu care sunt lovite padurile se reflectă direct și pentru a produce un sunet mai puternic, este necesară o forță mai mare.

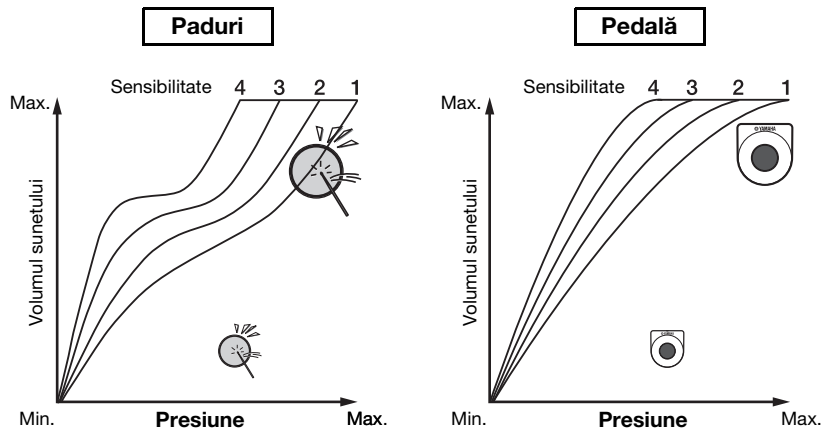

NOTĂ

- Dacă volumul sunetului pedalei este instabil, vă recomandăm să setați valoarea la „P - F”.
- Cu un pad de tobe electronice KP65 (comercializat separat) sau o unitate electronică de tobe bas KU100 (comercializată separat), volumul sunetului poate părea scăzut. Încercați să creșteți valoarea sensibilității setării volumului.



Despre mecanismul de sunet al padului

De fiecare dată când loviți un pad, senzorul care se află în partea de jos a padului declanșează un semnal electronic și emite un sunet de toabă.

În cazul în care loviți un pad prea tare, este posibil ca senzorii din apropiere să răspundă la lovitură și să declanșeze sunete nedorite. Acest instrument este setat să ignore semnalele slabe din paduri pentru a preveni sunetele accidentale, nedorite. Totuși, acest lucru poate duce la probleme, atunci când sunt lovite intenționat două paduri simultan. Dacă un singur pad este lovită puternic și celălalt este lovit slab, padul lovit slab poate să nu sune (chiar dacă doriți să sune).

Pentru a rezolva această problemă, puteți schimba setările sau puteți modifica tehnica interpretării (după cum se descrie mai jos).

- **Dacă se lovesc simultan a două paduri este posibil ca unul dintre paduri să nu sune.**
 - Creșteți nivelul sensibilității padului. Acest lucru poate rezolva problema dacă loviți slab unul dintre paduri.
 - Mai mult, puteți avea grijă să loviți ambele paduri cu o forță egală.
- **Lovirea unui pad determină și celelalte paduri să emită sunete, chiar dacă nu sunt lovite.**
 - Scădeți nivelul sensibilității padului. Cu această setare, padurile care nu sunt lovite sunt împiedicate în mod eficient să răspundă la lovirile puternice ale padurilor din apropiere.

Activarea/dezactivarea clicului

Instrumentul include un clic cu tempo reglabil și semnătură temporală.



Apăsați butonul [CLICK].
Clicul se aude în ritm la tempoul actual.
Pentru a dezactiva clicul, apăsați din nou butonul.

Setări clic

■ Setarea numărătorului metrului muzical

Intervalul este 0-16. (Numărătorul este valoarea de top; de exemplu, în metrul muzical 6/8, „6” este numărătorul.)

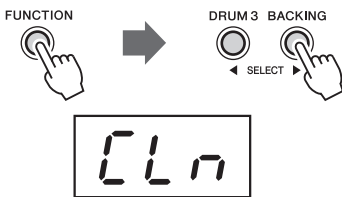

1 Accesați funcția de setare a valorii numărătorului.

Apăsați butonul [FUNCTION] o dată, apoi apăsați butonul [DRUM 3] sau [BACKING] de mai multe ori până când apare indicația „CLn”. După un timp, valoarea actuală a numărătorului apare în dreptul indicației „CLn”.

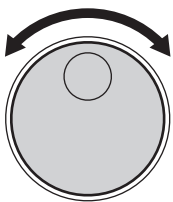

0 ◀▶ 1 ... 15 ▶▶ 16



2 Setăți valoarea numărătorului metrului muzical.

Pentru a crește valoarea, rotiți cadranul spre dreapta (sensul acelor de ceasornic) și pentru a o reduce, rotiți cadranul spre stânga (sens contrar acelor de ceasornic).

3 Apăsați butonul [FUNCTION] pentru a părăsi modul Funcție.

■ Setarea numitorului metrului muzical

Determină valoarea notei de bază pentru fiecare măsură; de exemplu, în metrul muzical 6/8, „8” este numitorul sau valoarea notei de bază.

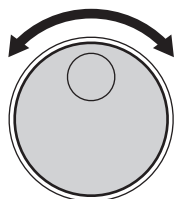
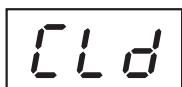
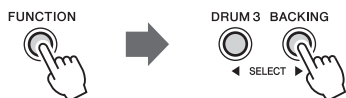

2 ◀▶ 4 ◀▶ 8 ◀▶ 16



1 Accesați funcția de setare a valorii numitorului.

Apăsați butonul [FUNCTION] o dată, apoi apăsați butonul [DRUM 3] sau [BACKING] de mai multe ori până când apare indicația „CLd”. După un timp, valoarea actuală a numitorului apare în dreptul indicației „CLd”.

2 Setăți valoarea numitorului metrului muzical.

Setăți valoarea numitorului la una dintre valorile 2 (♩), 4 (♩), 8 (♩), 16 (♩) prin utilizarea cadranului.

NOTĂ

- Valoarea implicită este 4.

3 Apăsați butonul [FUNCTION] pentru a părăsi modul Funcție.

■ Setarea volumului clicului.....

Setează volumul clicului (interval: 0–127).

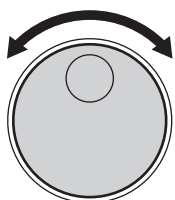
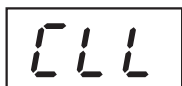
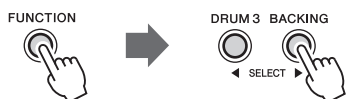

0 ◀▶ 1... 126 ◀▶ 127



1 Accesați funcția de setarea a volumului clicului.

Apăsați butonul [FUNCTION] o dată, apoi apăsați butonul [DRUM 3] sau [BACKING] de mai multe ori până când apare indicația „CLL”. După un timp, volumul curent al clicului apare în dreptul indicației „CLL”.

2 Setăți volumul clicului prin utilizarea cadranului.

3 Apăsați butonul [FUNCTION] pentru a părăsi modul Funcție.

■ Setarea vocii clicului

Setați vocea clicului la Metronome, Cowbell, Stick sau Human voice.

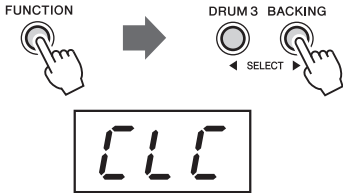

1 Accesați funcția de setarea a vocii clicului.

Apăsați butonul [FUNCTION] o dată, apoi apăsați butonul [DRUM 3] sau [BACKING] de mai multe ori până când apare indicația „CLL”. După un timp, vocea curentă a clicului apare în dreptul indicației „CLL”.

2 Rotiți cadranul și selectați o voce de clic.

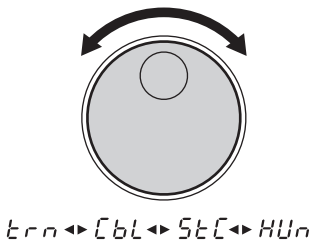

Element	Voce clic
<i>Mtrn</i>	Metronome
<i>Cbl</i>	Cowbell
<i>Stc</i>	Stick (implicit)
<i>HUn</i>	Voci umane (unu, doi, trei, patru...)

3 Apăsați butonul [FUNCTION] pentru a părăsi modul funcție.

Apăsați butonul [CLICK] pentru a asculta vocea clicului.



Redarea unui cântec

Acest instrument dispune de o varietate largă de cântece pe care le puteți selecta și interpreta: 105 cântece, inclusiv 5 demonstrații, 83 modele de ritm/completare și 17 cântece complete. (Consultați „Listă cântece” de la pagina pagina 51.)

Selectiile „00 1”-„005” pot fi, de asemenea, utilizate pentru redarea de cântece pe care le-ați înregistrat dumneavoastră și/sau le-ați încărcat de pe computer. Consultați secțiunea „Transferarea de fișiere cu cântece între computer și instrument” de la pagina 38 pentru detalii. Selectați unul dintre cântece și ascultați-l.

Selectarea și redarea unui cântec

SONG



1 Apăsați butonul [SONG].

Când apăsați butonul [SONG], pe afișaj apare numărul curent de cântec.

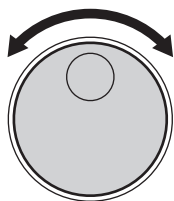

2 Selectați un număr de cântec.

Utilizați cadranul pentru a selecta un număr de cântec. Numerele cântecelor vor crește pe măsură ce cadranul este rotit către dreapta (în sensul acelor de ceasornic) și vor scădea pe măsură ce cadranul este rotit către stânga (în sens contrar acelor de ceasornic).



„00 1”-„005” sunt cântece de utilizator pe care le-ați înregistrat dvs. și/sau le-ați încărcat de pe computer.

Rețineți că, atunci când apăsați butonul [START/STOP], nu sunt redat sunete sau lămpile LED de sub afișaj rămân stinse, dacă nu există date.

NOTĂ

- Cântecul cu numărul „00 1” este selectat automat ori de câte ori este pornită alimentarea.
- Cu caracteristica *Selectare automată set activată*, selectarea unui cântec va selecta automat cel mai potrivit set de tobe pentru respectivul cântec. (Consultați „Activarea/dezactivarea funcției Selectare automată set” de la pagina 31).



3 Apăsați butonul [START/STOP].

Atunci când apăsați butonul [START/STOP], este redată o introducere cu una sau două măsuri, iar cântecul începe să fie redat.

Pe măsură ce cântecul este redat, măsura curentă a cântecului va fi indicată pe afișaj. Încercați să cântați la paduri și la pedale odată cu cântecul.

Pentru a opri redarea cântecului, apăsați din nou butonul [START/STOP].

NOTĂ

- Cântecele „00 1”-„005” nu au introduceri.
- Puteți utiliza, de asemenea, funcția *Pornire prin lovire* pentru a începe cântecele (pagina 29).

● Volum Cântec

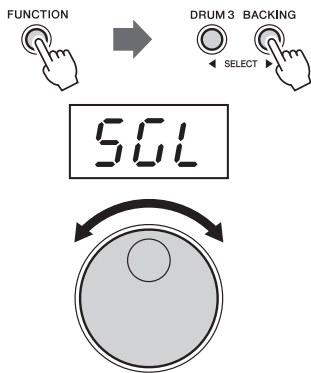

Funcția Volum Cântec poate fi utilizată pentru a ajusta echilibrul între acompaniamentul cântecului și interpretarea dvs.





Accesați modul Funcție apăsând butonul [FUNCTION], apoi apăsați butonul [DRUM 3] sau [BACKING] de mai multe ori până când apare elementul „50L”. După eliberarea butonului, apare valoarea curentă a volumului cântecului. Pentru a crește valoarea, rotiți cadranul spre dreapta (sensul acelor de ceasornic) și pentru a o reduce, rotiți cadranul spre stânga (sens contrar acelor de ceasornic). Intervalul de valori este cuprins între 0 și 127.

Părăsiți modul Funcție apăsând butonul [FUNCTION].

● Despre indicatorul de ritm

În timpul redării cântecului, cele trei lămpi de ritm de pe afișaj vor clipi urmând un model specific pentru a vă ajuta să mențineți ritmul.

Pentru un cântec în metru muzical 4/4 la un tempo de 120 bpm (pagina 32):

Prima bătaie	A doua bătaie	A treia bătaie	A patra bătaie
 120	 120	 120	 120

Pornire prin lovire

Funcția Pornire prin lovire vă permite să setați tempoul general al cântecului, precum și să porniți acompaniamentul—bătând, pur și simplu, ritmul.

Acompaniamentul va fi redat la tempoul cu care sunt lovite padurile sau cu care sunt apăstate pedalele.

Tempoul cântecului poate fi setat la orice valoare între 32 și 320 de bătăi pe minut.



Tempo: 125

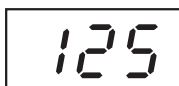

1 Apăsați butonul [TEMPO/TAP].

Cu redarea cântecului oprită, apăsați butonul [TEMPO/TAP]. Toate cele trei lămpi de ritm clipește, indicând că instrumentul este setat la standby pentru Pornire prin lovire.

Pentru a anula modul Pornire prin lovire, apăsați din nou butonul [SONG].

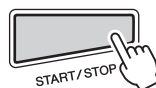
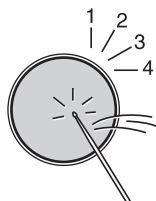

2 Redați o Pornire prin lovire adecvată.

În cazul unui cântec 4/4, loviți orice pad sau apăsați orice pedală (sau butonul [TEMPO/TAP]) de patru ori, la un tempo constant și acompaniamentul va începe la tempoul dorit.

NOTĂ

- Numărul de bătăi care trebuie aplicate padului se va schimba în funcție de următorii metri muzicali: 5/4, 5 bătăi; 4/4, 4 bătăi; 3/4, 3 bătăi; 6/8, 2 bătăi.

3 Opriți redarea cântecului.

Apăsați butonul [START/STOP] și acompaniamentul cântecului se va opri.

NOTĂ

- Dacă Ceasul extern este activat, Pornirea prin lovire nu are efect.
- Activarea/dezactivarea ceasului extern poate fi setată de la butonul [FUNCTION] (pagina 40).

Pornire pad

Funcția Pornire pad vă permite să porniți cântecul prin lovirea padului sau apăsarea unei pedale.

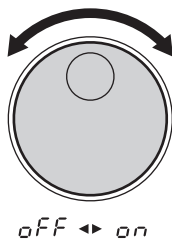
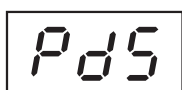
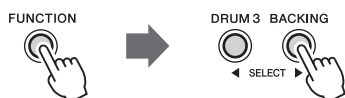

1 Accesați funcția de setare a pornirii pedalei.

Apăsați butonul [FUNCTION] o dată, apoi apăsați butonul [DRUM 3] sau [BACKING] de mai multe ori până când apare elementul „Pd5”. După un timp, starea curentă de activare/dezactivare apare în dreptul indicației „Pd5”.

2 Activați/dezactivați pornirea padului.

Rotiți cadranul către dreapta pentru a activa și către stânga pentru a dezactiva.

NOTĂ

- Setarea implicită este de dezactivare.

3 Apăsați butonul [FUNCTION] pentru a părăsi modul Funcție.

Punctul clipește, indicând că pornirea padului este activată.

NOTĂ

- Pentru a opri cântecul, apăsați butonul [START/STOP].

Activarea/dezactivarea funcției Selectare automată set

Cu caracteristica Selectare automată set activată, va fi selectat automat cel mai potrivit set de tobe pentru cântec.

Dacă Selectare automată set este dezactivată, setul de tobe nu se schimbă chiar dacă numărul cântecului este schimbat.

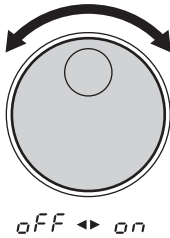
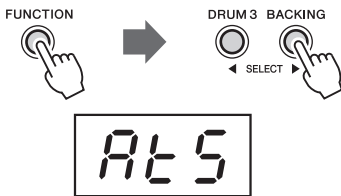

1 Accesați funcția Selectare automată set.

Apăsați butonul [FUNCTION] o dată, apoi apăsați butonul [DRUM 3] sau [BACKING] de mai multe ori până când apare elementul „ALS”. După un timp, starea de activare/dezactivare curentă va apărea în dreptul indicației „ALS”.

2 Activați/dezactivați Selectare automată set.

Rotiți cadranul către dreapta pentru a activa și către stânga pentru a dezactiva.



Selectare automată set activată

NOTĂ

- Setarea implicită este de activare.

3 Apăsați butonul [FUNCTION] pentru a părăsi modul Funcție.

Ajustarea tempoului

Tempoul cântecului și Tempo clic pot fi setate prin utilizarea cadranului sau a butonului [TEMPO/TAP]. Cu cât este mai mare valoarea tempoului, cu atât este mai rapid tempoul.

Interval valori tempo

- cadran: 11–320 bătăi pe minut
- buton [TEMPO/TAP]: 32–320 bătăi pe minut

TEMPO/TAP

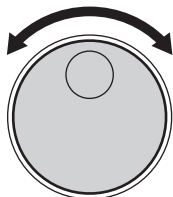
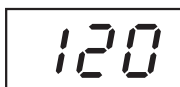

11 ◀ 12 ... 3 19 ▶ 320

TEMPO/TAP



1 Apăsați butonul [TEMPO/TAP].

Valoarea tempoului actual (11–320) apare pe afișaj.

2 Setați tempoul.

Atunci când utilizați cadranul pentru a seta TEMPO, rotiți cadranul spre dreapta (sensul acelor de ceasornic) pentru a crește valoarea tempoului și spre stânga (sens contrar acelor de ceasornic) pentru a scădea valoarea.

Atunci când utilizați butonul [TEMPO/TAP] pentru a schimba tempoul în cazul unui cântec 4/4, apăsați butonul [TEMPO/TAP] de patru ori și acompaniamentul va porni la tempoul dorit.

NOTĂ

- Pentru a reseta tempoul la presetarea originală, apăsați simultan butoanele [SONG] și [TEMPO/TAP].

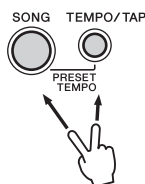

NOTĂ

- Valoarea tempoului nu poate fi modificată în timpul redării demoului, înregistrării sau când ceasul extern este activat.

Interpretați odată cu un cântec

Utilizați padurile și pedalele pentru a interpreta odată cu un acompaniament de cântec.

NOTĂ

- Instrumentul poate reda simultan un total de 32 de note. Sunt incluse notele produse de acompaniamentul cântecului, de paduri, pedale de picior și datele despre note primite prin mufa [MIDI IN].

Activarea/dezactivarea pistei

Acompaniamentul cântecului instrumentului este compus din 4 piste: Pistele de tobe 1, 2 și 3 și pista de fundal.

DRUM 1	Tobă mare*
DRUM 2	Premier*
DRUM 3	Cinel*
BACKING	Fundal

* Include și alte sunete în afară de toבă mare, premier sau cinel, în funcție de cântecul selectat.

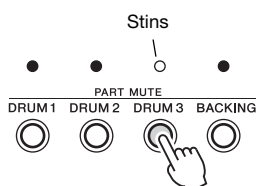

Atunci când sunetul tobei 3 este dezactivat.

Apăsarea unui buton de pistă ([DRUM 1], [DRUM 2], [DRUM 3], [BACKING]) va opri sunetul pistei corespunzătoare și lampa sa indicatoare se va stinge.

Oprirea sunetului pentru pistele DRUM 1, DRUM 2 și DRUM 3 vă permite să cântați odată cu cântecul și să exersați partea care lipsește.

Înterupere

Cu funcția Înterupere, puteți anima cântecele adăugând propriile solouri sau completări, de fiecare dată când doriți.

Prin lovirea unui pad în modul Înterupere, sunetul acompaniamentului cântecului va fi oprit până la finalul măsurii în care terminați completarea sau soloul.



1 În timpul redării cântecului sau atunci când redarea cântecului este oprită, apăsați butonul [BREAK].

Cele trei lămpi de ritm de pe afișaj clipesc, indicând că instrumentul este în modul de standby Înterupere. Pentru a anula modul Înterupere, apăsați din nou butonul [BREAK].

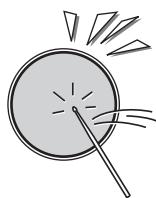

2 Interpretați întreruperea.

Loviți orice pad sau pedală în timpul redării cântecului și sunetul acompaniamentului se va opri până la finalul măsurii cu care ați interpretat. Puteți interpreta o completare de tobe sau un solo de tobe în timpul acestei întreruperi. Instrumentul redă cântecul de la măsura următoare atunci când măsura Înterupere este finalizată.



3 Părăsiți modul Întrerupere.

Pentru a părăsi modul Întrerupere apăsați butonul [BREAK]. Modul Întrerupere este părăsit și atunci când este oprit cântecul.

NOTĂ

- Întrerupere nu funcționează dacă este pornit DEMO.

Utilizarea Repetare A-B

Dacă doriți să exersați o anumită secțiune a unui cântec, puteți specifica pentru respectiva secțiune punctele „A” (start repetare) și „B” (sfârșit repetare). Acompaniamentul se va repeta continuu între punctele „A” și „B”, permițându-vă să exersați între aceste puncte atât timp cât doriți.



1 Setati punctul „A” (start repetare).

Când redarea cântecului a ajuns la începutul secțiunii pe care doriți să o exersați, apăsați butonul [A-B REPEAT] și este setat punctul de repetare „A”. Pe afișaj va apărea un „A”.



2 Setati punctul „B” (sfârșit repetare).

Când redarea cântecului a ajuns la punctul de sfârșit a secțiunii pe care doriți să o exersați, apăsați pe butonul [A-B REPEAT] din nou pentru a seta punctul „B” („b” apare pe afișaj). Este redată o numărătoare de o măsură („A - b” apare pe ecran), apoi secțiunea specificată este redată în mod repetat. Numărul măsurii curente apare pe afișaj în timpul redării repetate.

NOTĂ

- Punctele de început și de sfârșit pentru Repetare A-B pot fi specificate doar în trepte de măsură.

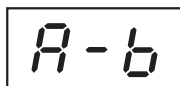

3 Opriți REPETARE A-B.

Apăsați butonul [START/STOP] și acompaniamentul cântecului se va opri. Apăsați din nou butonul [START/STOP] și acompaniamentul se va repeta din nou între punctele setate.

NOTĂ

- Repetarea este anulată atunci când este selectat un cântec diferit.

● **Părăsi Repetare**

Pentru a părăsi funcția Repetare A-B, apăsați butonul [A-B REPEAT] în timpul redării, și modul Repetare A-B va fi anulat (punctele Repetare A-B vor fi, de asemenea, anulate) și redarea normală a acompaniamentului va continua.

Când cântecul este oprit, apăsarea butonului [A-B REPEAT] anulează punctele pentru Repetare A-B.



Înregistrarea unui cântec

Caracteristica Cântece utilizator (cântecele cu numerele „U0 1”-„U05”) vă permite înregistrarea și redarea a cinci cântece originale. Capacitatea de date este de aproximativ 7.000 de note per cântec. Înregistrarea se va opri automat atunci când se atinge capacitatea.

Date ce pot fi înregistrate în modul Cântec utilizator

- date redade de padul de tobă și de pedală
- date de cântec (numărul nu poate fi modificat în modul ÎNREGISTRARE)
- setări pornire/oprire pistă
- setarea tempoului (tempoul nu poate fi modificat în modul ÎNREGISTRARE)
- setare Volum cântec

Înregistrare

1 Pregătiți-vă pentru înregistrare.



Selectați un cântec („U0 1”-„U05”), un set de tobe și o setare de tempo dorite.

Selectați unul dintre cântecele de utilizator („U0 1”-„U05”) atunci când doriți să înregistrați interpretarea dvs. de la zero, fără a utiliza un cântec presetat. Când selectați un cântec de utilizator înregistrat anterior, toate lămpile indicatoare pentru piste se aprind. Când selectați un cântec de utilizator neînregistrat, toate lămpile indicatoare pentru piste se sting.

Cântec de utilizator înregistrat Cântec de utilizator neînregistrat

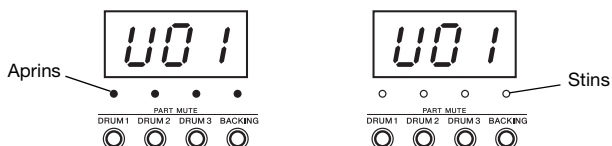

NOTIFICARE

- **Rețineți că, dacă selectați un cântec de utilizator care a fost înregistrat sau conține date, va fi suprascris cu datele nou înregistrate.**



2 Apăsați pe butonul [RECORD] pentru a intra în modul de înregistrare.

Punctele clipească, indicând faptul că înregistrarea este setată la standby.

Când selectați un cântec presetat sau un cântec de utilizator înregistrat, lămpile indicatoare ale pistelor DRUM 1/DRUM 2/DRUM 3 se sting.

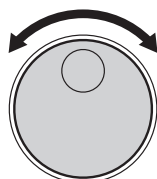

U0 1 ◀▶ U02 ... U05

3 Activați cadranul și selectați un cântec de utilizator „U0 1”-„U05” pentru salvare.

Treceți la pasul 4 dacă ați selectat un cântec de utilizator la pasul 1. Pentru a revoca înregistrarea, apăsați butonul [REC].

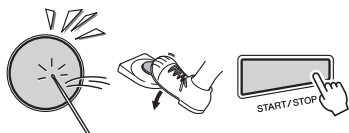

4 Porniți înregistrarea.

Apăsați butonul [START/STOP] sau redați interpretarea dvs. pentru a începe înregistrarea.

5 Opriți înregistrarea.

Apăsați butonul [START/STOP] pentru a opri înregistrarea.

NOTĂ

- Dacă memoria se umple în timp ce se înregistrează, un indicator „FUL” apare pe afișaj și înregistrarea se oprește automat.

NOTIFICARE

- În timp ce datele sunt înregistrate (un marcaj „-” apare și deplasează de la stânga la dreapta pe ecran), nu întrerupeți niciodată alimentarea cu energie (de exemplu, nu scoateți bateriile sau adaptorul CA). Acest lucru poate duce la pierderea de date.

Redarea cântecului înregistrat

Cântecele de utilizator înregistrate („00 1”-„005”) pot fi redată în același mod ca orice cântec (cântecele cu numerele „00 1”-„100”).



Cântecele de utilizator („00 1”-„005”) sunt localizate în dreptul numărului „05” (înainte de „00 1”).

Ștergere cântec

Operațiunea Golire cântec șterge complet toate datele înregistrate din toate pistele unui cântec de utilizator selectat.

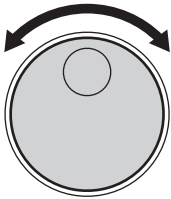

001 ◀▶ 002 ... 005

Stins



BACKING



Apăsați de două ori

1 Apăsați butonul [REC].

2 Rotiți cadranul pentru a selecta cântecul dorit („001”-„005”) pentru a-l goli.

Pentru a anula operațiunea de golire, apăsați din nou butonul [REC].

3 Apăsați butonul [BACKING] pentru opri sunetul pistei.

4 Apăsați butonul [START/STOP] de două ori în succesiune rapidă.

Operațiunea de golire va fi executată.

NOTIFICARE

- În timp ce datele sunt golite (un marcaj „-” apare și deplasează de la stânga la dreapta pe ecran), nu întrerupeți niciodată alimentarea cu energie (de exemplu, nu scoateți bateriile sau adaptorul CA). Acest lucru poate duce la pierderea de date.

Conectarea la dispozitive externe

Conectarea la dispozitive MIDI externe

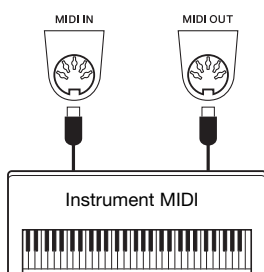

Utilizați terminalele [MIDI] și cablurile standard MIDI pentru a conecta dispozitive MIDI externe (claviatură, ordonator etc.)

Setările legate de MIDI pot fi configurate folosind parametrul Funcție corespunzător. Pentru detalii, consultați „Referințe MIDI”.

Conectarea la un computer

Prin conectarea acestui instrument la alte dispozitive MIDI sau la un computer prin intermediul interfeței USB-MIDI disponibile în comerț, datele de interpretare ale instrumentului pot fi utilizate pe dispozitivele MIDI sau computerul respectiv și, de asemenea, datele de interpretare de pe alte dispozitive MIDI și computere pot fi recepționate și redade pe acest instrument.

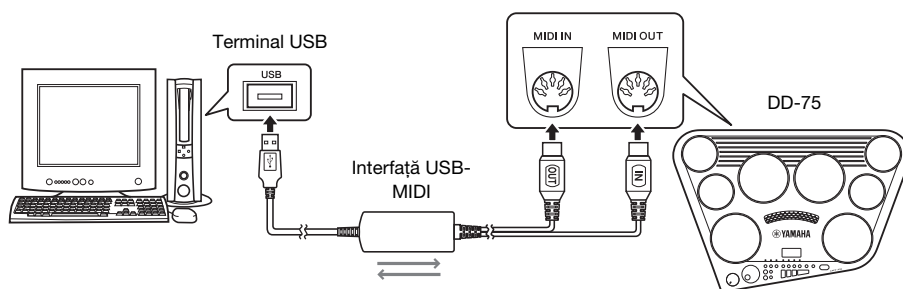

■ Transferarea de fișiere cu cântece între computer și instrument

Puteți transmite fișiere cu cântece de pe computer în memoria flash a acestui instrument. Având în vedere că zona de memorie flash este împărțită între cântecele de utilizator („UD 1”-„UD 5”) și cântecele încărcate, este posibil să trebuiască să ștergeți unele cântece de utilizator pentru a încărca datele. Fișierele în format SMF 0 pe care le-ați încărcat în instrument pot fi redade.

Pentru detalii privind modul de transmitere a datelor utilizând aplicația Musicsoft Downloader, consultați ajutorul online „Transferring Data Between the Computer and Instrument (for unprotected data)” (Transferarea de date între computer și instrument (pentru date neprotejate)) inclus în Musicsoft Downloader.

- **Datele care pot fi încărcate în instrument de pe un computer**
 - Cântece: cel mult 5 cântece („UD 1”-„UD 5”)
 - Date: 7.000 de note per cântec
 - Format date de cântec: format SMF 0 (extensie: mid)
- **Datele care pot fi transferate pe un computer de pe instrument**
 - Cântece de utilizator („UD 1”(SONG001.mid)-„UD 5”(SONG005.mid))

Redarea unui dispozitiv audio extern prin difuzoarele încorporate

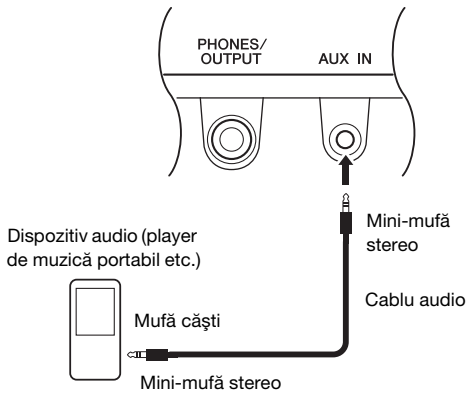

Conectând un dispozitiv audio precum un player de muzică portabil la mufa [AUX IN] a instrumentului, puteți reda sunetul dispozitivului audio prin difuzoarele încorporate ale acestui instrument. Acest lucru vă permite să cântați la instrument în timp ce playerul audio redă muzică.

NOTIFICARE

- Pentru a evita posibilele deteriorări ale dispozitivelor, porniți mai întâi alimentarea dispozitivului extern, apoi pe cea a instrumentului. Când opriți alimentarea, opriți mai întâi instrumentul, apoi dispozitivul extern.

Funcțiile

„Funcțiile” oferă acces la o gamă largă de parametri detațiați ai instrumentului. Găsiți articolul dorit în această Listă de funcții.

- 1 Apăsați butonul [FUNCTION].
- 2 Apăsați de mai multe ori pe butonul [DRUM 3] sau [BACKING] până când apare elementul dorit.
- 3 Utilizați cadranul pentru a seta.
- 4 Apăsați butonul [FUNCTION] pentru a părăsi modul.

Afișaj	Funcție	Interval/Setări	Valoare implicită	Descriere	Pagina
Clic					
<i>CLn</i>	Numărător metru muzical	0–16	*	Stabilește numărătorul pentru metru muzical al clicului.	25
<i>CLd</i>	Numitor metru muzical	2/4/8/16	*	Stabilește valoarea notei de bază pentru fiecare măsură.	26
<i>CLL</i>	Volum clic	0–127	100	Stabilește volumul clicului.	26
<i>CLC</i>	Voce clic	Metronome (<i>trn</i>)/ Cowbell (<i>clb</i>)/ Stick (<i>stc</i>)/ Human voice (<i>hun</i>)	Stick (<i>stc</i>)	Stabilește sunetul clicului.	27
Set					
<i>rbt</i>	Tip de reverberație	Oprit (<i>off</i>)/ Sală 1 (<i>rr1</i>)/ Sală 2 (<i>rr2</i>)/ Sală 3 (<i>rr3</i>)/ Cameră 1 (<i>ro1</i>)/ Cameră 2 (<i>ro2</i>)/ Scenă 1 (<i>st1</i>)/ Scenă 2 (<i>st2</i>)/ Placă 1 (<i>pl1</i>)/ Placă 2 (<i>pl2</i>)	*	Selectează un tip de reverberație.	21
<i>RS</i>	Selectare automată set	Pornit (<i>on</i>) Oprit (<i>off</i>)	Pornit (<i>on</i>)	Stabilește dacă funcția Selectare automată set este activată sau dezactivată.	31
Cântec					
<i>SL</i>	Volum cântec	0–127	100	Stabilește volumul cântecelor.	29
<i>PS</i>	Pornire pad	Pornit (<i>on</i>) Oprit (<i>off</i>)	Oprit (<i>off</i>)	Stabilește dacă funcția Pornire pad este activată sau dezactivată.	30
MIDI					
<i>LL</i>	Control local	Pornit (<i>on</i>) Oprit (<i>off</i>)	Pornit (<i>on</i>)	Stabilește dacă padurile și pedalele instrumentului controlează generatorul intern de tonuri (ON) sau nu (OFF).	Consultați „Manual de Referințe MIDI”
<i>EL</i>	Ceas extern	Pornit (<i>on</i>) Oprit (<i>off</i>)	Oprit (<i>off</i>)	Stabilește dacă instrumentul se sincronizează cu ceasul intern (OFF) sau cu un ceas extern (ON).	
<i>RS</i>	Selectarea automată a numărului notei MIDI	Pornit (<i>on</i>) Oprit (<i>off</i>)	Pornit (<i>on</i>)	Stabilește dacă atribuie numărul notei MIDI automat (ON) sau manual (OFF).	
<i>not</i>	Numărul notei MIDI	-C2–G8 (0–127)	-	Atribuie numere de note MIDI pentru fiecare pad și pedală.	
Altele					
<i>EQ</i>	Tip de EQ Master	Difuzor (<i>SP</i>)/ Căști (<i>HP</i>)	Difuzor (<i>SP</i>)	Stabilește dacă sunetul se aude prin difuzoarele interne (<i>SP</i>), prin căști sau un sistem de difuzoare externe (<i>HP</i>).	14
<i>AP</i>	Timp oprire automată	OFF/5/10/15/30/60/120 (min.)	30 (min.)	Specifică timpul care va trece înainte ca alimentarea instrumentului să fie oprită automat.	14
<i>bt</i>	Tip de baterie	Alcalină mangan (<i>RLn</i>)/ hibrid nichel (<i>n-H</i>)	Alcalină mangan (<i>RLn</i>)	Selectează tipul bateriilor pe care le-ați instalat în acest instrument.	13

* Valoarea corespunzătoare este setată automat pentru fiecare cântec sau set.

Copiere de rezervă și inițializare

Copie de rezervă

Anumiți parametri interni vor fi copiați de rezervă în memoria internă chiar dacă alimentarea este întreruptă. Puteți inițializa toată memoria internă la setările implicite sau puteți inițializa memoria cu excepția cântecelor.

Următorii parametri rămân în memorie

- Cântecele de utilizator (inclusiv cântecele încărcate de pe computer)
- Set particularizat „ $\text{C } 0 \text{ I}''$ –„ $\text{C } 10''$ ”
- Sensibilitate pad/pedală*
- Volum clic
- Voce clic
- Activare/dezactivare Selectare automată set
- Volum cântec
- Activare/dezactivare Pornire pad
- Activare/dezactivare Selectare automată a numărului notei MIDI
- Numărul notei MIDI
- Tip de EQ Master
- Timp oprire automată
- Tip de baterie

* Valoarea selectată atunci când alimentarea este întreruptă și valorile atribuite setului particularizat „ $50 \text{ I}''$ –„ $5 \text{ I}0''$ ”.

Inițializare

Această funcție șterge toate datele copiilor de rezervă din memoria flash a instrumentului și restaurează setările implicite originale.

Sunt disponibile următoarele proceduri de inițializare.

■ Golire inițială

Pentru a șterge toate datele care au copii de rezervă în memoria flash internă (descrisă mai sus), porniți alimentarea apăsând pe întrerupătorul [⏻] (Standby/Pornit) în timp ce țineți apăsat butonul [DEMO]. Datele copiate de rezervă vor fi șterse și se vor restaura valorile implicite.

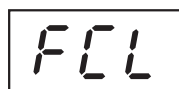
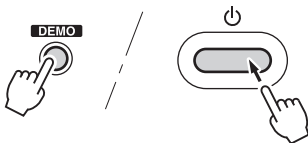

Apare „ FCL ”, urmat de numărul cântecului „ $00 \text{ I}''$ ”

NOTIFICARE

- Când executați operația Golire inițială, toate datele cu copii de rezervă vor fi șterse. Puteți salva datele din cele cinci cântece de utilizator încorporate pe un computer cu ajutorul Musicsoft Downloader.

■ Golire copie de rezervă

Pentru a șterge toate datele copiate de rezervă care a fost memorate în memoria flash internă (cu excepția datelor de cântec), porniți alimentarea apăsând pe întrerupătorul [⏻] (Standby/pornit), în timp ce țineți apăsat butonul [FUNCTION].

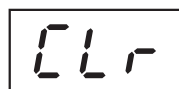

Apare „ CLR ”, urmat de numărul cântecului „ $00 \text{ I}''$ ”

Depanare

Problemă	Cauză/soluție
Alimentarea se oprește brusc și neașteptat.	Acest lucru este normal și este posibil să fi fost activată funcția Opreire automată (pagina 14). Dacă doriți, dezactivați funcția Opreire automată.
Când instrumentul este pornit, alimentarea este întreruptă brusc și neașteptat.	Circuitul de protecție a fost activat din cauza supracurentului. Acest lucru se poate produce atunci când este folosit un alt adaptor CA decât cel specificat sau dacă un adaptor CA este deteriorat. Utilizați doar adaptorul specificat (pagina 43). În cazul în care instrumentul pare că este defect, întrerupeți imediat utilizarea și apelați la personal de depanare calificat al Yamaha pentru a-l inspecta.
Atunci când instrumentul este pornit sau oprit se produce un bâzâit sau un clic scurt	Acesta este un zgomot normal produs de supratensiunea alimentării, care apare atunci când întrerupătorul de alimentare este acționat.
Afișajul LED este complet întunecat.	Bateriile sunt aproape descărcate și trebuie să fie înlocuite imediat cu un set complet de șase baterii noi. În mod ideal, trebuie utilizat un adaptor CA opțional pentru alimentarea instrumentului.
Atunci când padurile sunt lovite (sau pedalele sunt apăstate), ecranul se întunecă și revine la „I”.	
Atribuirea de voci pentru Setul particularizat sau setările sensibilității pentru fiecare pad și pedală au dispărut sau au revenit la valorile implicite.	
Se aude zgomot atunci când se utilizează un telefon mobil.	Utilizarea unui telefon mobil în apropierea instrumentului poate genera interferență. Pentru a preveni acest lucru, opriți telefonul mobil sau utilizați-l departe de instrument.
Atunci când instrumentul este utilizat cu o aplicație de pe iPhone/iPad, din difuzoarele sau căștile instrumentului se aude zgomot.	Atunci când utilizați instrumentul împreună cu o aplicație de pe iPhone/iPad, vă recomandăm să activați modul pentru avion pe iPhone/iPad, pentru a evita zgomotele cauzate de comunicații.
Nu se aude niciun sunet de la instrument.	<ul style="list-style-type: none"> • Volumul este setat la o valoare prea scăzută. Reglați volumul (pagina 29). • o fișă este introdusă în mufa [PHONES/OUTPUT] și trebuie să fie scoasă (pagina 14). • LOCAL ON/OFF este setat la OFF. Setați LOCAL ON/OFF la ON (pagina 40).
Apare brusc „FUL” și înregistrarea este oprită.	Volumul de date înregistrate a depășit limita de 7.000 de note per cântec.
Cântecul este pornit automat atunci când este lovit padul (sau este apăsată pedala).	Pornire pad este activată. Dezactivați Pornire pad (pagina 30).

Specificații

Denumirea produsului		Percuție digitală	
Dimensiune/ greutate	Dimensiuni (L x A x l)	602 mm x 411 mm x 180 mm	
	Greutate	4,2 kg (fără baterii)	
Paduri/pedale	Număr de paduri	8	
	Număr de pedale	2	
	Mod percuție manuală	Da	
	Sensibilitate pad/pedală	Presetare: 5 tipuri (Fix, 1-4) Setare particularizată: 10	
Afișaj	Tip	LED cu 7 segmente	
Panou	Limbă	Engleză	
Voci	Tehnologie de generare a tonurilor		Eșantionare stereo AWM
	Polifonie		32 (max.)
	Compatibilitate		GM, XGLite
	Număr de voci		570 de voci + 30 de fraze
	Număr seturi de tobe	Set presetat	75
Set particularizat		10	
Efecte	Tipuri	Reverberație	9 tipuri
		Egalizator master	2 tipuri
	Presetat	Număr de cântece presetate	105
Cântec	Înregistrare	Număr de cântece	5
		Număr de piste	4 (DRUM 1/DRUM 2/DRUM 3/BACKING)
		Capacitate date	Aprox. 7.000 de note per cântec
	Format	Redare	SMF (Format 0), (doar date MIDI; audio nu este acceptat.)
		Înregistrare	SMF (Format 0), (doar date MIDI; audio nu este acceptat.)
	Alte caracteristici	Selectare automată set	Da
		Pornire prin lovire	Da
Întrerupere		Da	
Clic	Interval tempo		11–320
	Voce clic		4 tipuri (Metronome/Cowbell/Stick/Human Voice)
Stocare și conectivitate	Stocare	Memorie internă	Aprox. 370 KB
	Conexiuni	Intrare CC	12 V
		Căști	Mufă standard de căști stereo
		Intrare auxiliară	Mini mufă stereo
		PEDALĂ	1, 2
		MIDI	Intrare, leșire
Amplificatoare/ Difuzoare	Amplificatoare		5 W + 5 W
	Difuzoare		8 cm x 2
Alimentare	Adaptor		PA-150
	Baterie		Baterii de dimensiune C (baterie alcalină celule uscate/ celule mangan/reîncărcabilă Ni-MH) x 6
	Consum electric		18 W
	Oprire automată		Da
Accesorii incluse		<ul style="list-style-type: none"> Manualul proprietarului Adaptor CA x 1 (PA-150 sau un echivalent recomandat de Yamaha) Bețe Pedală de picior 1 și 2 Înregistrare online a produsului pentru membri x 1 	
Accesorii comercializate separat (Este posibil să nu fie disponibil, în funcție de zona în care vă aflați.)		<ul style="list-style-type: none"> Adaptor CA: Utilizatorii din S.U.A. sau Europa: PA-150 sau un echivalent recomandat de Yamaha Ceilalți: PA-150 sau un echivalent Căști: HPH-50/HPH-100/HPH-150 Adaptor MIDI wireless: MD-BT01 Controler hi-hat: HH40/HH65. Unitate electronică de tobe bas: KU100 Pad de tobe electronice: KP65 Stativ premier: SS662/SS740A 	

* Conținutul acestui manual are în vedere cele mai noi specificații, valabile la data publicării. Pentru a obține cel mai recent manual, accesați site-ul web Yamaha și apoi descărcați fișierul manualului. Deoarece este posibil ca specificațiile, echipamentele sau accesoriile comercializate separat să nu fie aceleași în fiecare zonă, consultați reprezentanța Yamaha.

Index

A	
Adaptor CA	12
B	
Baterie	12, 13
C	
Căști	14
Cântec demo	16
Clic	25
Computer	38
Computer-related Operations (Operațiuni pe computer)	7
Copie de rezervă	41
D	
Depanare	42
Dispozitiv audio extern	39
Dispozitiv MIDI	38
F	
Formate și funcții compatibile	8
Funcție	40
I	
Indicator de ritm	29
Inițializare	41
iPhone/iPad Connection Manual (Manual de conectare iPhone/iPad)	7
Î	
Înregistrare	35
Înregistrare online a produsului pentru membri	7
Întrerupere	33
L	
Listă de cântece	51
Listă de Seturi de tobe	52
Listă de voci de tobe	46
M	
Metru muzical	25
MIDI Reference (Referințe MIDI)	7, 38
Musicsoft Downloader	38
O	
Oprire automată	14
P	
Pad	17
Partitură tobe	56
Pedală	13, 17
Percuția manuală	18
Pistă	33
Pornire pad	30
Pornire prin lovire	29
R	
Repetare A-B	34
S	
Selectare automată set	31
Sensibilitate	22
Set de tobe	19
Set particularizat	20
Specificații	43
Ș	
Ștergere cântec	37
T	
Tempo	32
Tip de EQ Master	14
Tip de reverberație	21
V	
Voce clic	27
Volum Cântec	29
Volum clic	26
Volum master	14

MENȚIUNI

Listă de voci de tobe/Dobhangszínek listája/Seznam zvokov bobnov

● Lista vocilor de pe panou/Panelhangszínek listája/Seznam zvokov na nadzorni plošči

Voice No.	Voice name	Voice No.	Voice name	Voice No.	Voice name
1	Maple Bass Drum 1	56	Snare Tight	111	Oak Tom 2
2	Maple Bass Drum 2	57	Open Rim Shot	112	Oak Tom 1
3	Maple Bass Drum 3	58	Snare Soft 2	113	Tom Hard Rock 6
4	Oak Bass Drum	59	Snare 2	114	Tom Hard Rock 5
5	Bass Drum Hard Rock 1	60	Snare Tight 2	115	Tom Hard Rock 4
6	Bass Drum Hard Rock 2	61	Open Rim Shot 2	116	Tom Hard Rock 3
7	Bass Drum Hard Rock 3	62	Snare Room L	117	Tom Hard Rock 2
♦ 8	Bass Drum Ambient+	63	Snare Room H	118	Tom Hard Rock 1
♦ 9	Bass Drum Open Power	64	Snare Noisy	♦119	Tom Power 6
♦10	Bass Drum Close Power	65	Snare Rock	♦120	Tom Power 5
11	Bass Drum Soft	66	Snare Rock Rim	♦121	Tom Power 4
12	Bass Drum Hard	67	Snare Snappy Electronic	♦122	Tom Power 3
13	Bass Drum	68	Snare Noisy 2	♦123	Tom Power 2
14	Bass Drum 2	69	Snare Analog 1	♦124	Tom Power 1
15	Bass Drum H	70	Snare Techno	125	High Tom
16	Bass Drum Rock	71	Snare Clap	126	Mid Tom H
17	Bass Drum Gate	72	Snare Dry	127	Mid Tom L
18	Bass Drum Analog L	73	Rim Gate	128	Low Tom
19	Bass Drum Analog H	74	Snare Jazz L	129	Floor Tom H
20	Kick Techno Q	75	Snare Jazz M	130	Floor Tom L
21	Kick Techno L	76	Band Snare 1	131	Tom Room 6
22	Kick Techno	77	Band Snare 2	132	Tom Room 5
23	Bass Drum Jazz	78	Orchestra Snare Left Hand	133	Tom Room 4
24	Bass Drum Soft L	79	Orchestra Snare Right Hand	134	Tom Room 3
25	Kick T8 1	80	Brush Tap	135	Tom Room 2
26	Kick T8 2	81	Brush Slap	136	Tom Room 1
27	Kick T8 3	82	Snare T8 1	137	Tom Rock 6
28	Kick T8 4	83	Snare T8 2	138	Tom Rock 5
29	Kick Tek Power	84	Snare T8 3	139	Tom Rock 4
30	Kick Zap Hard	85	Snare T8 4	140	Tom Rock 3
31	T8 Kick Bass	86	Snare T8 5	141	Tom Rock 2
32	Kick Blip	87	Snare T8 6	142	Tom Rock 1
33	Kick Fx Hammer	88	Snare T8 7	143	Tom Electronic 6
34	Bass Drum Vox 1	89	Snare Garage L	144	Tom Electronic 5
35	Bass Drum Vox 2	90	Snare Hammer	145	Tom Electronic 4
36	Kick Slimy	91	Snare Clap Analog	146	Tom Electronic 3
37	Gran Cassa	92	Snare T8 Rim	147	Tom Electronic 2
38	Gran Cassa Mute	93	Snare Analog CR	148	Tom Electronic 1
39	Maple Snare Head	94	Snare Hip 1	149	Tom Analog 6
40	Maple Snare Open Rim	95	Snare Hip 2	150	Tom Analog 5
41	Maple Side Stick	96	Snare Hip Gate	151	Tom Analog 4
42	Oak Snare Head	97	Snare Break 1	152	Tom Analog 3
43	Oak Snare Open Rim	98	Snare Fx 1	153	Tom Analog 2
44	Oak Side Stick	99	Snare Vox	154	Tom Analog 1
45	Snare Head Hard Rock	100	Snare Open Rim Vox	155	Tom Jazz 6
46	Snare Open Rim Hard Rock	101	Maple Tom 6	156	Tom Jazz 5
47	Side Stick Hard Rock	102	Maple Tom 5	157	Tom Jazz 4
♦48	Snare Soft Power	103	Maple Tom 4	158	Tom Jazz 3
♦49	Snare Power	104	Maple Tom 3	159	Tom Jazz 2
♦50	Snare Rough	105	Maple Tom 2	160	Tom Jazz 1
♦51	Open Rim Shot Power	106	Maple Tom 1	161	Tom Brush 6
♦52	Snare Power 2	107	Oak Tom 6	162	Tom Brush 5
♦53	Snare Rough 2	108	Oak Tom 5	163	Tom Brush 4
54	Snare Soft	109	Oak Tom 4	164	Tom Brush 3
55	Snare	110	Oak Tom 3	165	Tom Brush 2

Voice No.	Voice name	Voice No.	Voice name	Voice No.	Voice name
166	Tom Brush 1	♦222	Crash Cymbal Power 1	278	Timpani F#2
167	Tom T8 7	♦223	Crash Cymbal Power 2	279	Timpani G2
168	Tom T8 6	♦224	Ride Cymbal Power 1	280	Timpani G#2
169	Tom T8 4	♦225	Ride Cymbal Power 2	281	Conga H Open
170	Tom T8 3	♦226	Ride Cymbal Cup Power	282	Conga H Mute
171	Tom T8 2	♦227	Chinese Cymbal Power	283	Conga H Slap Open
172	Tom T8 1	♦228	Splash Cymbal Power	284	Conga H Slap
173	Tom Vox 6	229	Crash Cymbal 1	285	Conga H Slap Mute
174	Tom Vox 5	230	Crash Cymbal 2	286	Conga H Tip
175	Tom Vox 4	231	Ride Cymbal 1	287	Conga H Heel
176	Tom Vox 3	232	Ride Cymbal 2	288	Conga L Open
177	Tom Vox 2	233	Ride Cymbal Cup	289	Conga L Mute
178	Tom Vox 1	234	Chinese Cymbal	290	Conga L Slap Open
*179	Hi-Hat Closed Bright	235	Splash Cymbal	291	Conga L Slap
*180	Hi-Hat Pedal Bright	236	Cymbal Analog	292	Conga L Tip
*181	Hi-Hat Open Bright	237	Hand Cymbal 1	293	Conga L Heel
*182	Hi-Hat Closed Dark	238	Hand Cymbal 1 Short	294	Conga L Slide
*183	Hi-Hat Pedal Dark	239	Hand Cymbal 2	295	Conga Open
*184	Hi-Hat Open Dark	240	Hand Cymbal 2 Short	296	Conga Mute
*185	Hi-Hat Closed Dark 2	241	Crash Cymbal T8	297	Conga Slap
*186	Hi-Hat Pedal Dark 2	242	Crash Cymbal Vox 1	298	Conga Tip
*187	Hi-Hat Open Dark 2	243	Ride Cymbal Vox	299	Conga Heel
**188	Hi-Hat Closed Power	244	Ride Cymbal Cup Vox	300	Conga Open-Slap
**189	Hi-Hat Pedal Power	245	Crash Cymbal Vox 2	301	Conga 2 H Open
**190	Hi-Hat Open Power	♦246	Side Stick Power	302	Conga 2 H Mute
**191	Hi-Hat Closed Power 2	247	Side Stick	303	Conga 2 H Slap
*192	Hi-Hat Closed	248	Side Stick Analog	304	Conga 2 H Tip
*193	Hi-Hat Pedal	249	Hand Clap	305	Conga 2 H Heel
*194	Hi-Hat Open	250	Hand Clap 2	306	Conga 2 H Open-Slap
*195	Hi-Hat Closed Analog 1	251	Clap T9	307	Conga 2 L Slap
*196	Hi-Hat Closed Analog 2	252	Khaligi Clap 1	308	Conga 2 L Open
*197	Hi-Hat Open Analog	253	Hand Clap Vox	309	Conga 2 L Mute
*198	Hi-Hat Closed Analog 3	254	Sticks	310	Conga 2 L Tip
*199	Hi-Hat Closed Analog 4	255	Castanet	311	Conga 2 L Heel
*200	Hi-Hat Open Analog 2	256	Tambourine 2	312	Conga T8 1
*201	Hi-Hat Closed T8	257	Tambourine	313	Conga T8 2
*202	Hi-Hat Pedal T8	258	Finger Snap	314	Conga T8 3
*203	Hi-Hat Open T8	259	Vibraslap	315	Bongo H Open 1 Finger
*204	Hi-Hat Closed Vox	260	Metronome Click	316	Bongo H Open 3 Fingers
*205	Hi-Hat Pedal Vox	261	Metronome Bell	317	Bongo H Rim
*206	Hi-Hat Open Vox	262	Timpani D1	318	Bongo H Slap
207	Crash Cymbal Warm	263	Timpani D#1	319	Bongo H Tip
208	Ride Cymbal Warm 1	264	Timpani E1	320	Bongo H Heel
209	Ride Cymbal Warm 2	265	Timpani F1	321	Bongo L Open 1 Finger
210	Ride Cymbal Cup Warm	266	Timpani F#1	322	Bongo L Open 3 Fingers
211	Crash Cymbal Dark	267	Timpani G1	323	Bongo L Rim
212	Chinese Cymbal 2	268	Timpani G#1	324	Bongo L Slap
213	Splash Cymbal 2	269	Timpani A1	325	Bongo L Tip
214	Crash Cymbal Bright	270	Timpani A#1	326	Bongo L Heel
215	Ride Cymbal Bright	271	Timpani B1	327	Bongo 2 H Mute
216	Ride Cymbal Cup Bright	272	Timpani C2	328	Bongo 2 L Open 1 Finger
217	Crash Cymbal Dark 2	273	Timpani C#2	329	Quinto Slap
218	Crash Cymbal Warm 2	274	Timpani D2	330	Quinto Open
219	Ride Cymbal Warm 3	275	Timpani D#2	331	Quinto Mute
220	Ride Cymbal Cup Warm 2	276	Timpani E2	332	Quinto Heel
221	Crash Cymbal Dark 3	277	Timpani F2	333	Quinto Tip

Voice No.	Voice name	Voice No.	Voice name	Voice No.	Voice name
334	Quinto Open-Slap	390	Tamborim 1 Mute	445	Daholla Tak 1
335	Tumba Open	391	Zabumba Open Right Hand	446	Daholla Dom
336	Tumba Mute	392	Zabumba Mute Right Hand	447	Daholla Tak 2
337	Tumba Slap	393	Zabumba Stick Left Hand	448	Katem Tak Doff
338	Timbale H Open	394	Timbau Open	449	Katem Dom
339	Timbale L Open	395	Timbau Mute	450	Katem Sak 1
340	Paila H	396	Whistle Short	451	Katem Tak 1
341	Paila L	397	Whistle Long	452	Katem Sak 2
342	Timbale 2 H Rim	398	Tan Tan 1 Closed Right Hand	453	Katem Tak 2
343	Timbale 2 L Rim	399	Tan Tan 1 Open Right Hand	454	Zarb Back mf
344	Timbale H Rim	400	Tan Tan 1 Slap Right Hand	455	Zarb Tom f
345	Timbale L Rim	401	Tan Tan 1 Body Left Hand	456	Zarb Eshareh
346	Timbale 2 H	402	Pandeiro L Thumb Closed	457	Zarb Whipping
347	Timbale 2 L	403	Pandeiro L Thumb Open	458	Tombak Tom f
348	Cowbell Top	404	Pandeiro L Toe Rim	459	Tombak Back f
349	Cowbell 2	405	Pandeiro L Heel	460	Tombak Snap f
350	Cowbell T8	406	Pandeiro L Slap	461	Neghareh Tom f
351	Mambo Cowbell	407	Pandeiro Open	462	Neghareh Back f
352	Agogo H	408	Pandeiro Tip	463	Neghareh Pelang f
353	Agogo L	409	Pandeiro Slap	464	Riq Snouj 2
354	Cabasa	410	Repique Anel Thumb Rim Left Hand	465	Riq Snouj 1
355	Maracas	411	Repique Anel Thumb Rim Right Hand	466	Riq Sak
356	Guiro Short	412	Repique Anel Mute	467	Riq Snouj 3
357	Guiro Long	413	Repique Anel Open	468	Riq Snouj 4
358	Metal Guiro Short	414	Repique de Mao Slap	469	Riq Tak 1
359	Metal Guiro Long	415	Repique de Mao Thmb Rim	470	Riq Brass 1
360	Claves	416	Repique de Mao Open	471	Riq Tak 2
361	African Claves	417	Caixa Open Rim	472	Riq Brass 2
362	Wood Block H	418	Caxixi Shake	473	Riq Dom
363	Wood Block L	419	Cabasa Roll	474	Sagat 1
364	Cuica Mute	420	Caixa	475	Sagat 2
365	Cuica Open	421	Chajchas	476	Sagat 3
366	Cuica H Short	422	Agogo Bell 1	477	Baya ge
367	Cuica M Short	423	Agogo Bell 2	478	Baya ke
368	Cuica L Short	424	Agogo Click 1	479	Baya ghe
369	Triangle Mute	425	Agogo Click 2	480	Baya ka
370	Triangle Open	426	Ganza	481	Tabla na
371	Shaker	427	Reco-Reco	482	Tabla tin
372	Jingle Bells	428	Darbuka Open	483	Tablabaya dha
373	Wind Chime	429	Darbuka Mute	484	Chipri
374	Cajon 2 L	430	Darbuka Slap	485	Khanjira Open
375	Cajon 2 Mute	431	Tablah Tak 3	486	Khanjira Slap
376	Cajon 2 Slap	432	Tablah Tak 1	487	Khanjira Mute
377	Surdo 2 Mute	433	Tablah Tak 4	488	Khanjira Bend Up
378	Surdo 2 Open	434	Tablah Tak 2	489	Khanjira Bend Down
379	Surdo 2 Stop	435	Tablah Sak 2	490	Hatheli Long
380	Surdo 2 Side Stick	436	Tablah Sak 1	491	Hatheli Short
381	Surdo 1 Mute	437	Tablah Dom 1	492	Manjira Open
382	Surdo 1 Open	438	Tablah Tak Finger 4	493	Manjira Closed
383	Surdo 1 Stop	439	Tablah Tak Trill 1	494	Jhanji Open
384	Tamborim 2 Rim	440	Tablah Tak Finger 3	495	Jhanji Closed
385	Tamborim 2 Open	441	Tablah Tak Trill 2	496	Mondira Open
386	Tamborim 2 Finger Back	442	Tablah Prok	497	Mondira Closed
387	Tamborim 3 Down	443	Daholla Sak 2	498	Dafli Open
388	Tamborim 3 Up	444	Daholla Sak 1	499	Dafli Rim
389	Tamborim 1 Open			500	Dhol 1 Open

Voice No.	Voice name
501	Dhol 1 Slap
502	Dhol 2 Open
503	Dhol 2 Slap
504	Dhol 2 Rim
505	Dholak 1 Open
506	Dholak 1 Mute
507	Dholak 1 Slap
508	Dholak 2 Open
509	Dholak 2 Slide
510	Dholak 2 Rim 1
511	Dholak 2 Rim 2
512	Dholki H Open
513	Dholki H Mute
514	Dholki L Open
515	Dholki H Slap
516	Dholki L Slide
517	Mridangam na
518	Mridangam din
519	Mridangam ki
520	Mridangam ta
521	Mridangam Chapu
522	Mridangam L Closed
523	Mridangam L Open
524	Dandia Short
525	Dandia Long
526	Bangu
527	Paigu M
528	Dagu Heavy
529	Zhongcha Open
530	Zhongcha Mute
531	Luo Big
532	Luo H
533	Zhongluo Open
534	Xiaoluo Open
535	Xiaocha Mute
536	Muyu M
537	Djembe L
538	Djembe Mute
539	Djembe Slap
540	Pot Drum Open
541	Pot Drum Closed
542	Talking Drum Open
543	Talking Drum Bend Up
544	Talking Drum Slap
545	Talking Drum Left Hand Open
546	Oodaiko
547	Oodaiko Rim
548	Yaguradaiko
549	Yaguradaiko Rim
550	Atarigane
551	Shimedaiko
552	Tsudumi
553	Ainote
554	Scratch H
555	Scratch L
556	Yo!

Voice No.	Voice name
557	Go!
558	Get up!
559	Whoow!
560	Huuuuh!
561	Uh!+Hit
562	Footsteps
563	Frog
564	Rooster
565	Dog
566	Cat
567	Owl
568	Horse Neigh
569	Cow
570	Lion

● Listă de fraze/Motivumok listája/Seznam fraz

Voice No.	Voice Name
571	Rock 1
572	Rock 2
573	Rock 3
574	Rock 4
575	Rock'n Roll
576	16 beat
577	Hard Shuffles
578	Blues Shuffle
579	Contemporary 1
580	Contemporary 2
581	Soul
582	ClubMix
583	House
584	Jazz Funk
585	Ballad
586	R & B
587	Motown
588	Urban Funk
589	Jazz
590	Samba 1
591	Samba 2
592	Samba 3
593	Arabic 1
594	Arabic 2
595	Indian 1
596	Indian 2
597	African
598	Conga
599	Bongo
600	Timbal

- ♦ Vocea este înregistrată în stereo.
- * Prin atribuirea vocilor Hi-Hat Closed și Open padului și pedalei de picior 2, aceste voci poate fi controlate cu pedala de picior 2, după cum urmează:
 - Loviți padul în timp ce apăsați pedala de picior 2, se va auzi vocea Hi-Hat Closed.
 - Loviți padul fără să apăsați pedala de picior 2, se va auzi vocea Hi-Hat Open.
 - Apăsați pedala de picior 2 fără să loviți padul, se aude vocea Hi-Hat Pedal.

NOTĂ:

- Datele frazei nu pot fi transmise.
- Datele de balans pentru fiecare voce sunt fixe și nu pot fi schimbate, indiferent de alocările pentru pad. De exemplu, în cazul în care o voce care conține o setare de balans stânga este atribuită unui pad dreapta, sunetul se va auzi din stânga.

- ♦ A hang sztereóban kerül rögzítésre.
- * Ha a zárt és a nyitott lábcin hangszínt az ütőlaphoz és a 2-es pedálhoz is hozzárendeli, ezeket a hangszíneket a 2-es pedállal a következő módon vezérelheti:
 - Ha úgy üt rá az ütőlaphoz, hogy közben lenyomja a 2-es pedált, a „Zárt” lábcin hangzást idézi elő.
 - Ha úgy üt rá az ütőlaphoz, hogy közben nem nyomja le a 2-es pedált, a „Nyitott” lábcin hangzást idézi elő.
 - Ha lenyomja a 2-es pedált, és nem üt rá az ütőlaphoz, a lábcin „pedál” hangzást idézi elő.

MEGJEGYZÉS:

- A motívum adatait nem lehet továbbítani.
- Az egyes hangszínek panoráma-elhelyezkedése állandó, és az ütőlaphoz elrendezésétől független. Ha például egy bal oldalra beállított hangszínt a jobb oldali ütőlaphoz rendel hozzá, a hang bal oldalon fog megszólalni.

- ♦ Zvok je posnet v stereo tehniki.
- * Če zvok odprtih in zaprtih činel hi-hat dodelite tako blazinici kot pedal 2, lahko zvoka nadzorujete s pedalom 2 na naslednje načine:
 - Če udarite po blazinici in medtem pritiskate pedal 2, se bo oglasil zvok zaprtih činel hi-hat.
 - Če udarite po blazinici in medtem ne pritiskate pedala 2, se bo oglasil zvok odprtih činel hi-hat.
 - Če pritiskate pedal 2 in ne udarite po blazinici, se bo oglasil zvok pedala hi-hat.

OPOMBA:

- Podatkov o frazah ni mogoče prenesti.
- Podatki o umestitvi za vsak zvok so določeni in jih ni mogoče spreminjati, ne glede na dodelitve zvokov blazinicam. Če na primer zvok z nastavitvijo umestitve levo dodelite desni blazinici, bo dejanski zvok vseeno prišel z leve.

Listă de cântece/Zenedarablista/Seznam pesmi

Song No.	Song Name	Song No.	Song Name	Song No.	Song Name
Demo		035	Pop Shuffle 2	071	Baladi
001	Rockadelic	036	Rock'n Roll Shuffle	072	Laff
002	16 Beat Ballad	037	Electro Dance	073	Ayoub
003	Latin Pop	038	Dance Soul	074	Brazilian Samba
004	DD Funk	039	Dance Beat	075	Chorinho
005	World Beat	040	Hip Hop Shuffle 1	076	Partido Alto
Pattern		041	Hip Hop Shuffle 2	077	Forro
006	Hard Rock 1	042	Techno Pop	078	Baiao
007	Hard Rock 2	043	Disco 1	079	Bhangra
008	Hard Rock 3	044	Disco 2	080	Bhajan
009	Hard Rock 4	045	4 Beat	081	Bollywood Mix
010	Hard Rock 5	046	Swing Jazz	082	Rajasthan
011	Heavy Metal 1	047	5/4 Jazz	083	Dandiya
012	Heavy Metal 2	048	7/8 Jazz	084	African
013	Heavy Metal 3	049	Funky NYC	085	Folklore
014	Southern Rock	050	Soul	086	Japanese 1
015	Latin Rock	051	Soul Funk	087	Japanese 2
016	Groovy Rock	052	Rock'n Roll	088	Chinese
017	8 Beat 1	053	6/8 Blues	Song	
018	8 Beat 2	054	Country	089	Hard Rock
019	8 Beat 3	055	Samba	090	8 Beat Pop
020	8 Beat 4	056	Bossa Nova	091	8 Beat Rock
021	8 Beat Pop	057	Conga Bossa Nova	092	16 Beat Pop
022	8 Beat Rock'n Roll	058	Soul Bossa Nova	093	16 Beat Ballad
023	16 Beat 1	059	Mambo	094	6/8 Ballad
024	16 Beat 2	060	Cha Cha Cha	095	Pop Rock
025	16 Beat Dance	061	Rumba	096	Pop Shuffle
026	8 Beat Ballad 1	062	Salsa	097	Fusion Shuffle
027	8 Beat Ballad 2	063	Beguine	098	Rock'n Roll
028	16 Beat Ballad 1	064	Reggae	099	Club Mix
029	16 Beat Ballad 2	065	Waltz	100	Disco
030	16 Beat Ballad 3	066	Jazz Waltz	101	Jazz Funk
031	16 Beat Shuffle	067	March	102	Blues Shuffle
032	6/8 Ballad	068	6/8 March	103	Funk
033	6/8 Slow Rock	069	Saeidy	104	Bossa Nova
034	Pop Shuffle 1	070	Maksoum	105	Latin Fusion

Demo: Aceste cântece demonstrează sunete și ritmuri de tobe.
Model: Acestea sunt modele speciale care se repetă pentru exersarea la tobe.
Cântec: acestea includ modele de tobe și completări. Nu există nicio redare în buclă.

Demó: Ezek a zenedarabok bemutatják a dobhangszíneket és a ritmusokat.
Ritmuskíséret: Ezek a különleges, ismétlődő motívumok a dobolás gyakorlásában segítenek.
Zenedarab: Dob- és díszítőhangszínek. Ismétlődő lejátszás nélkül.

Demomelodije: te pesmi predstavljajo zvoke bobnov in ritme.
Vzorci: to so posebni neprekinjeno ponavljajoči se vzorci, primerni za vajo igranja bobnov.
Pesmi: vključujejo vzorce bobnanja in prazne vzorce, ki jih je treba dopolniti z igranjem. Predvajanje v zanki ni na voljo.

Listă de seturi de tobe/Dobkészletek listája/Seznam setov bobnov

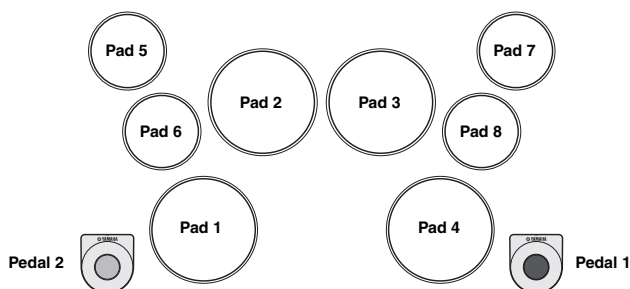

Kit No.	Kit Name	Voice No.	Pedal 1	Voice No.	Pedal 2	Voice No.	Pad 1	Voice No.	Pad 2	Voice No.	Pad 3
1	Maple Kit 1	3	Maple Bass Drum 3	180	Hi-Hat Pedal Bright	40	Maple Snare Open Rim	102	Maple Tom 5	103	Maple Tom 4
2	Maple Kit 2	3	Maple Bass Drum 3	180	Hi-Hat Pedal Bright	40	Maple Snare Open Rim	102	Maple Tom 5	103	Maple Tom 4
3	Maple Kit 3	3	Maple Bass Drum 3	180	Hi-Hat Pedal Bright	40	Maple Snare Open Rim	102	Maple Tom 5	208	Ride Cymbal Warm 1
4	Maple Kit 4	3	Maple Bass Drum 3	180	Hi-Hat Pedal Bright	39	Maple Snare Head	103	Maple Tom 4	105	Maple Tom 2
5	Oak Kit 1	4	Oak Bass Drum	183	Hi-Hat Pedal Dark	43	Oak Snare Open Rim	108	Oak Tom 5	109	Oak Tom 4
6	Oak Kit 2	4	Oak Bass Drum	183	Hi-Hat Pedal Dark	43	Oak Snare Open Rim	108	Oak Tom 5	109	Oak Tom 4
7	Oak Kit 3	4	Oak Bass Drum	183	Hi-Hat Pedal Dark	43	Oak Snare Open Rim	108	Oak Tom 5	215	Ride Cymbal Bright
8	Oak Kit 4	4	Oak Bass Drum	183	Hi-Hat Pedal Dark	42	Oak Snare Head	108	Oak Tom 5	111	Oak Tom 2
9	Hard Rock Kit 1	7	Bass Drum Hard Rock 3	186	Hi-Hat Pedal Dark 2	46	Snare Open Rim Hard Rock	114	Tom Hard Rock 5	115	Tom Hard Rock 4
10	Hard Rock Kit 2	10	Bass Drum Close Power	189	Hi-Hat Pedal Power	45	Snare Head Hard Rock	115	Tom Hard Rock 4	219	Ride Cymbal Warm 3
11	Hard Rock Kit 3	8	Bass Drum Ambient+	189	Hi-Hat Pedal Power	46	Snare Open Rim Hard Rock	114	Tom Hard Rock 5	115	Tom Hard Rock 4
12	Hard Rock Kit 4	16	Bass Drum Rock	193	Hi-Hat Pedal	66	Snare Rock Rim	137	Tom Rock 6	139	Tom Rock 4
13	Hard Rock Kit 5	16	Bass Drum Rock	193	Hi-Hat Pedal	65	Snare Rock	132	Tom Room 5	134	Tom Room 3
14	Analog T8 Kit 1	28	Kick T8 4	202	Hi-Hat Pedal T8	87	Snare T8 6	168	Tom T8 6	170	Tom T8 3
15	Analog T8 Kit 2	36	Kick Slimy	202	Hi-Hat Pedal T8	91	Snare Clap Analog	167	Tom T8 7	169	Tom T8 4
16	Analog T8 Kit 3	25	Kick T8 1	202	Hi-Hat Pedal T8	84	Snare T8 3	314	Conga T8 3	313	Conga T8 2
17	Vox Kit	34	Bass Drum Vox 1	205	Hi-Hat Pedal Vox	100	Snare Open Rim Vox	176	Tom Vox 3	177	Tom Vox 2
18	Stereo Kit 1	10	Bass Drum Close Power	189	Hi-Hat Pedal Power	49	Snare Power	119	Tom Power 6	121	Tom Power 4
19	Stereo Kit 2	9	Bass Drum Open Power	189	Hi-Hat Pedal Power	52	Snare Power 2	120	Tom Power 5	122	Tom Power 3
20	Stereo Kit 3	8	Bass Drum Ambient+	189	Hi-Hat Pedal Power	53	Snare Rough 2	119	Tom Power 6	121	Tom Power 4
21	Stereo Kit 4	8	Bass Drum Ambient+	189	Hi-Hat Pedal Power	48	Snare Soft Power	121	Tom Power 4	123	Tom Power 2
22	Stereo Kit 5	10	Bass Drum Close Power	189	Hi-Hat Pedal Power	50	Snare Rough	119	Tom Power 6	121	Tom Power 4
23	Stereo Ballad Kit	8	Bass Drum Ambient+	189	Hi-Hat Pedal Power	49	Snare Power	120	Tom Power 5	122	Tom Power 3
24	Ballad Kit 1	13	Bass Drum	193	Hi-Hat Pedal	55	Snare	127	Mid Tom L	129	Floor Tom H
25	Ballad Kit 2	14	Bass Drum 2	193	Hi-Hat Pedal	58	Snare Soft 2	127	Mid Tom L	129	Floor Tom H
26	Analog Ballad Kit 1	19	Bass Drum Analog H	196	Hi-Hat Closed Analog 2	69	Snare Analog 1	149	Tom Analog 6	151	Tom Analog 4
27	Analog Ballad Kit 2	18	Bass Drum Analog L	196	Hi-Hat Closed Analog 2	69	Snare Analog 1	149	Tom Analog 6	151	Tom Analog 4
28	Stereo Shuffle Kit 1	9	Bass Drum Open Power	189	Hi-Hat Pedal Power	50	Snare Rough	119	Tom Power 6	121	Tom Power 4
29	Stereo Shuffle Kit 2	10	Bass Drum Close Power	189	Hi-Hat Pedal Power	53	Snare Rough 2	119	Tom Power 6	121	Tom Power 4
30	Stereo Shuffle Kit 3	10	Bass Drum Close Power	189	Hi-Hat Pedal Power	53	Snare Rough 2	119	Tom Power 6	121	Tom Power 4
31	Stereo Slow Rock Kit	10	Bass Drum Close Power	189	Hi-Hat Pedal Power	48	Snare Soft Power	119	Tom Power 6	121	Tom Power 4
32	Electric Kit 1	17	Bass Drum Gate	193	Hi-Hat Pedal	68	Snare Noisy 2	143	Tom Electronic 6	145	Tom Electronic 4
33	Electric Kit 2	17	Bass Drum Gate	193	Hi-Hat Pedal	67	Snare Snappy Electronic	143	Tom Electronic 6	145	Tom Electronic 4
34	Dance Kit 1	21	Kick Techno L	199	Hi-Hat Closed Analog 4	71	Snare Clap	149	Tom Analog 6	151	Tom Analog 4

Kit No.	Voice No.	Pad 4	Voice No.	Pad 5	Voice No.	Pad 6	Voice No.	Pad 7	Voice No.	Pad 8
1	105	Maple Tom 2	211	Crash Cymbal Dark	179	Hi-Hat Closed Bright	210	Ride Cymbal Cup Warm	208	Ride Cymbal Warm 1
2	105	Maple Tom 2	211	Crash Cymbal Dark	179	Hi-Hat Closed Bright	213	Splash Cymbal 2	208	Ride Cymbal Warm 1
3	105	Maple Tom 2	211	Crash Cymbal Dark	179	Hi-Hat Closed Bright	212	Chinese Cymbal 2	210	Ride Cymbal Cup Warm
4	41	Maple Side Stick	211	Crash Cymbal Dark	179	Hi-Hat Closed Bright	210	Ride Cymbal Cup Warm	208	Ride Cymbal Warm 1
5	111	Oak Tom 2	217	Crash Cymbal Dark 2	182	Hi-Hat Closed Dark	216	Ride Cymbal Cup Bright	215	Ride Cymbal Bright
6	111	Oak Tom 2	217	Crash Cymbal Dark 2	182	Hi-Hat Closed Dark	213	Splash Cymbal 2	215	Ride Cymbal Bright
7	111	Oak Tom 2	217	Crash Cymbal Dark 2	182	Hi-Hat Closed Dark	212	Chinese Cymbal 2	216	Ride Cymbal Cup Bright
8	44	Oak Side Stick	217	Crash Cymbal Dark 2	107	Oak Tom 6	215	Ride Cymbal Bright	182	Hi-Hat Closed Dark
9	117	Tom Hard Rock 2	221	Crash Cymbal Dark 3	185	Hi-Hat Closed Dark 2	220	Ride Cymbal Cup Warm 2	219	Ride Cymbal Warm 3
10	117	Tom Hard Rock 2	222	Crash Cymbal Power 1	185	Hi-Hat Closed Dark 2	220	Ride Cymbal Cup Warm 2	218	Crash Cymbal Warm 2
11	117	Tom Hard Rock 2	222	Crash Cymbal Power 1	185	Hi-Hat Closed Dark 2	234	Chinese Cymbal	225	Ride Cymbal Power 2
12	141	Tom Rock 2	229	Crash Cymbal 1	192	Hi-Hat Closed	348	Cowbell Top	231	Ride Cymbal 1
13	136	Tom Room 1	229	Crash Cymbal 1	192	Hi-Hat Closed	234	Chinese Cymbal	231	Ride Cymbal 1
14	172	Tom T8 1	241	Crash Cymbal T8	201	Hi-Hat Closed T8	350	Cowbell T8	251	Clap T9
15	171	Tom T8 2	241	Crash Cymbal T8	201	Hi-Hat Closed T8	92	Snare T8 Rim	93	Snare Analog CR
16	312	Conga T8 1	241	Crash Cymbal T8	201	Hi-Hat Closed T8	92	Snare T8 Rim	251	Clap T9
17	178	Tom Vox 1	242	Crash Cymbal Vox 1	204	Hi-Hat Closed Vox	244	Ride Cymbal Cup Vox	245	Crash Cymbal Vox 2
18	123	Tom Power 2	222	Crash Cymbal Power 1	188	Hi-Hat Closed Power	228	Splash Cymbal Power	225	Ride Cymbal Power 2
19	124	Tom Power 1	222	Crash Cymbal Power 1	191	Hi-Hat Closed Power 2	228	Splash Cymbal Power	225	Ride Cymbal Power 2
20	123	Tom Power 2	222	Crash Cymbal Power 1	191	Hi-Hat Closed Power 2	228	Splash Cymbal Power	225	Ride Cymbal Power 2
21	246	Side Stick Power	228	Splash Cymbal Power	256	Tambourine 2	222	Crash Cymbal Power 1	188	Hi-Hat Closed Power
22	123	Tom Power 2	222	Crash Cymbal Power 1	188	Hi-Hat Closed Power	228	Splash Cymbal Power	225	Ride Cymbal Power 2
23	124	Tom Power 1	222	Crash Cymbal Power 1	188	Hi-Hat Closed Power	228	Splash Cymbal Power	225	Ride Cymbal Power 2
24	247	Side Stick	230	Crash Cymbal 2	192	Hi-Hat Closed	233	Ride Cymbal Cup	231	Ride Cymbal 1
25	247	Side Stick	229	Crash Cymbal 1	192	Hi-Hat Closed	257	Tambourine	231	Ride Cymbal 1
26	153	Tom Analog 2	236	Cymbal Analog	195	Hi-Hat Closed Analog 1	360	Claves	232	Ride Cymbal 2
27	153	Tom Analog 2	236	Cymbal Analog	195	Hi-Hat Closed Analog 1	360	Claves	232	Ride Cymbal 2
28	123	Tom Power 2	222	Crash Cymbal Power 1	188	Hi-Hat Closed Power	228	Splash Cymbal Power	225	Ride Cymbal Power 2
29	123	Tom Power 2	222	Crash Cymbal Power 1	191	Hi-Hat Closed Power 2	228	Splash Cymbal Power	225	Ride Cymbal Power 2
30	123	Tom Power 2	222	Crash Cymbal Power 1	191	Hi-Hat Closed Power 2	256	Tambourine 2	225	Ride Cymbal Power 2
31	123	Tom Power 2	222	Crash Cymbal Power 1	188	Hi-Hat Closed Power	228	Splash Cymbal Power	225	Ride Cymbal Power 2
32	147	Tom Electronic 2	229	Crash Cymbal 1	192	Hi-Hat Closed	234	Chinese Cymbal	231	Ride Cymbal 1
33	147	Tom Electronic 2	229	Crash Cymbal 1	192	Hi-Hat Closed	234	Chinese Cymbal	231	Ride Cymbal 1
34	153	Tom Analog 2	236	Cymbal Analog	198	Hi-Hat Closed Analog 3	370	Triangle Open	369	Triangle Mute
35	153	Tom Analog 2	236	Cymbal Analog	198	Hi-Hat Closed Analog 3	249	Hand Clap	257	Tambourine

Kit No.	Kit Name	Voice No.	Pedal 1	Voice No.	Pedal 2	Voice No.	Pad 1	Voice No.	Pad 2	Voice No.	Pad 3
35	Dance Kit 2	22	Kick Techno	199	Hi-Hat Closed Analog 4	70	Snare Techno	149	Tom Analog 6	151	Tom Analog 4
36	Analog Kit	19	Bass Drum Analog H	196	Hi-Hat Closed Analog 2	69	Snare Analog 1	249	Hand Clap	151	Tom Analog 4
37	DJ Kit	20	Kick Techno Q	199	Hi-Hat Closed Analog 4	73	Rim Gate	556	Yo!	557	Go!
38	Disco Kit 1	13	Bass Drum	193	Hi-Hat Pedal	56	Snare Tight	126	Mid Tom H	128	Low Tom
39	Disco Kit 2	21	Kick Techno L	199	Hi-Hat Closed Analog 4	70	Snare Techno	249	Hand Clap	151	Tom Analog 4
40	Jazz Kit	23	Bass Drum Jazz	193	Hi-Hat Pedal	74	Snare Jazz L	155	Tom Jazz 6	157	Tom Jazz 4
41	Brush Kit	12	Bass Drum Hard	193	Hi-Hat Pedal	81	Brush Slap	161	Tom Brush 6	163	Tom Brush 4
42	5/4 Jazz Kit	11	Bass Drum Soft	193	Hi-Hat Pedal	58	Snare Soft 2	125	High Tom	127	Mid Tom L
43	Dixieland Kit	12	Bass Drum Hard	193	Hi-Hat Pedal	58	Snare Soft 2	80	Brush Tap	81	Brush Slap
44	Soul Kit	9	Bass Drum Open Power	189	Hi-Hat Pedal Power	53	Snare Rough 2	120	Tom Power 5	122	Tom Power 3
45	R & R Kit	13	Bass Drum	193	Hi-Hat Pedal	54	Snare Soft	125	High Tom	127	Mid Tom L
46	6/8 Blues Kit	8	Bass Drum Ambient+	189	Hi-Hat Pedal Power	48	Snare Soft Power	120	Tom Power 5	122	Tom Power 3
47	Country Kit	13	Bass Drum	193	Hi-Hat Pedal	62	Snare Room L	133	Tom Room 4	135	Tom Room 2
48	Samba Kit	13	Bass Drum	355	Maracas	364	Cuica Mute	352	Agogo H	353	Agogo L
49	Bossa Nova Kit 1	12	Bass Drum Hard	193	Hi-Hat Pedal	247	Side Stick	162	Tom Brush 5	164	Tom Brush 3
50	Bossa Nova Kit 2	4	Oak Bass Drum	183	Hi-Hat Pedal Dark	42	Oak Snare Head	108	Oak Tom 5	111	Oak Tom 2
51	Conga Kit	294	Conga L Slide	348	Cowbell Top	285	Conga H Slap Mute	281	Conga H Open	288	Conga L Open
52	Conga & Bongo Kit 1	14	Bass Drum 2	348	Cowbell Top	281	Conga H Open	288	Conga L Open	315	Bongo H Open 1 Finger
53	Conga & Bongo Kit 2	14	Bass Drum 2	348	Cowbell Top	301	Conga 2 H Open	308	Conga 2 L Open	327	Bongo 2 H Mute
54	Salsa Kit	13	Bass Drum	362	Wood Block H	322	Bongo L Open 3 Fingers	339	Timbale L Open	338	Timbale H Open
55	Beguine Kit	12	Bass Drum Hard	193	Hi-Hat Pedal	247	Side Stick	126	Mid Tom H	128	Low Tom
56	Reggae Kit	8	Bass Drum Ambient+	189	Hi-Hat Pedal Power	50	Snare Rough	339	Timbale L Open	338	Timbale H Open
57	Waltz Kit	23	Bass Drum Jazz	193	Hi-Hat Pedal	80	Brush Tap	81	Brush Slap	162	Tom Brush 5
58	March Kit	37	Gran Cassa	193	Hi-Hat Pedal	76	Band Snare 1	362	Wood Block H	363	Wood Block L
59	Timpani Kit	37	Gran Cassa	193	Hi-Hat Pedal	264	Timpani E1	269	Timpani A1	274	Timpani D2
60	Arabic Kit 1	449	Katem Dom	451	Katem Tak 1	437	Tablah Dom 1	436	Tablah Sak 1	433	Tablah Tak 4
61	Arabic Kit 2	449	Katem Dom	451	Katem Tak 1	446	Daholla Dom	444	Daholla Sak 1	447	Daholla Tak 2
62	Arabic Kit 3	474	Sagat 1	476	Sagat 3	449	Katem Dom	450	Katem Sak 1	451	Katem Tak 1
63	Brazil Kit 1	399	Tan Tan 1 Open Right Hand	398	Tan Tan 1 Closed Right Hand	402	Pandeiro L Thumb Closed	404	Pandeiro L Toe Rim	405	Pandeiro L Heel
64	Brazil Kit 2	378	Surdo 2 Open	377	Surdo 2 Mute	402	Pandeiro L Thumb Closed	404	Pandeiro L Toe Rim	405	Pandeiro L Heel
65	Brazil Kit 3	391	Zabumba Open Right Hand	392	Zabumba Mute Right Hand	402	Pandeiro L Thumb Closed	404	Pandeiro L Toe Rim	405	Pandeiro L Heel
66	Indian Kit 1	510	Dholak 2 Rim 1	491	Hatheli Short	479	Baya ghe	477	Baya ge	481	Tabla na
67	Indian Kit 2	502	Dhol 2 Open	504	Dhol 2 Rim	508	Dholak 2 Open	510	Dholak 2 Rim 1	511	Dholak 2 Rim 2
68	Indian Kit 3	498	Dafli Open	499	Dafli Rim	502	Dhol 2 Open	504	Dhol 2 Rim	513	Dholki H Mute
69	Indian Kit 4	498	Dafli Open	499	Dafli Rim	500	Dhol 1 Open	501	Dhol 1 Slap	503	Dhol 2 Slap
70	African Kit	13	Bass Drum	354	Cabasa	539	Djembe Slap	537	Djembe L	545	Talking Drum Left Hand Open
71	Folklore Kit	13	Bass Drum	372	Jingle Bells	376	Cajon 2 Slap	374	Cajon 2 L	373	Wind Chime
72	Japanese Kit	548	Yaguradaiko	549	Yaguradaiko Rim	546	Oodaiko	551	Shimedaiko	550	Atarigane
73	Chinese Kit	528	Dagu Heavy	530	Zhongcha Mute	527	Paigu M	526	Bangu	535	Xiaocha Mute
74	SE Kit 1	562	Footsteps	562	Footsteps	564	Rooster	568	Horse Neigh	569	Cow
75	SE Kit 2	557	Go!	562	Footsteps	556	Yo!	560	Huuuah!	561	Uh!+Hit

Kit No.	Voice No.	Pad 4	Voice No.	Pad 5	Voice No.	Pad 6	Voice No.	Pad 7	Voice No.	Pad 8
36	153	Tom Analog 2	236	Cymbal Analog	195	Hi-Hat Closed Analog 1	348	Cowbell Top	257	Tambourine
37	558	Get up!	236	Cymbal Analog	198	Hi-Hat Closed Analog 3	554	Scratch H	555	Scratch L
38	130	Floor Tom L	229	Crash Cymbal 1	192	Hi-Hat Closed	235	Splash Cymbal	231	Ride Cymbal 1
39	153	Tom Analog 2	236	Cymbal Analog	198	Hi-Hat Closed Analog 3	257	Tambourine	230	Crash Cymbal 2
40	159	Tom Jazz 2	229	Crash Cymbal 1	192	Hi-Hat Closed	233	Ride Cymbal Cup	231	Ride Cymbal 1
41	165	Tom Brush 2	229	Crash Cymbal 1	192	Hi-Hat Closed	233	Ride Cymbal Cup	232	Ride Cymbal 2
42	129	Floor Tom H	229	Crash Cymbal 1	192	Hi-Hat Closed	257	Tambourine	231	Ride Cymbal 1
43	130	Floor Tom L	229	Crash Cymbal 1	192	Hi-Hat Closed	235	Splash Cymbal	231	Ride Cymbal 1
44	124	Tom Power 1	222	Crash Cymbal Power 1	188	Hi-Hat Closed Power	249	Hand Clap	225	Ride Cymbal Power 2
45	129	Floor Tom H	229	Crash Cymbal 1	192	Hi-Hat Closed	235	Splash Cymbal	231	Ride Cymbal 1
46	124	Tom Power 1	222	Crash Cymbal Power 1	188	Hi-Hat Closed Power	249	Hand Clap	225	Ride Cymbal Power 2
47	247	Side Stick	229	Crash Cymbal 1	192	Hi-Hat Closed	235	Splash Cymbal	231	Ride Cymbal 1
48	365	Cuica Open	390	Tamborim 1 Mute	389	Tamborim 1 Open	397	Whistle Long	396	Whistle Short
49	81	Brush Slap	229	Crash Cymbal 1	192	Hi-Hat Closed	373	Wind Chime	231	Ride Cymbal 1
50	247	Side Stick	217	Crash Cymbal Dark 2	182	Hi-Hat Closed Dark	235	Splash Cymbal	215	Ride Cymbal Bright
51	289	Conga L Mute	287	Conga H Heel	286	Conga H Tip	356	Guiro Short	357	Guiro Long
52	322	Bongo L Open 3 Fingers	287	Conga H Heel	285	Conga H Slap Mute	356	Guiro Short	357	Guiro Long
53	328	Bongo 2 L Open 1 Finger	299	Conga Heel	297	Conga Slap	356	Guiro Short	357	Guiro Long
54	288	Conga L Open	360	Claves	315	Bongo H Open 1 Finger	373	Wind Chime	281	Conga H Open
55	130	Floor Tom L	229	Crash Cymbal 1	192	Hi-Hat Closed	231	Ride Cymbal 1	360	Claves
56	122	Tom Power 3	222	Crash Cymbal Power 1	188	Hi-Hat Closed Power	230	Crash Cymbal 2	231	Ride Cymbal 1
57	165	Tom Brush 2	229	Crash Cymbal 1	192	Hi-Hat Closed	233	Ride Cymbal Cup	232	Ride Cymbal 2
58	77	Band Snare 2	229	Crash Cymbal 1	192	Hi-Hat Closed	257	Tambourine	231	Ride Cymbal 1
59	279	Timpani G2	222	Crash Cymbal Power 1	192	Hi-Hat Closed	373	Wind Chime	231	Ride Cymbal 1
60	432	Tablah Tak 1	474	Sagat 1	476	Sagat 3	471	Riq Tak 2	473	Riq Dom
61	445	Daholla Tak 1	474	Sagat 1	476	Sagat 3	471	Riq Tak 2	473	Riq Dom
62	453	Katem Tak 2	471	Riq Tak 2	473	Riq Dom	472	Riq Brass 2	470	Riq Brass 1
63	403	Pandeiro L Thumb Open	414	Repique de Mao Slap	415	Repique de Mao Thmb Rim	426	Ganza	406	Pandeiro L Slap
64	403	Pandeiro L Thumb Open	422	Agogo Bell 1	423	Agogo Bell 2	366	Cuica H Short	368	Cuica L Short
65	403	Pandeiro L Thumb Open	422	Agogo Bell 1	424	Agogo Click 1	426	Ganza	406	Pandeiro L Slap
66	482	Tabla tin	480	Baya ka	478	Baya ke	497	Mondira Closed	496	Mondira Open
67	509	Dholak 2 Slide	513	Dholki H Mute	515	Dholki H Slap	495	Jhanji Closed	494	Jhanji Open
68	512	Dholki H Open	510	Dholak 2 Rim 1	511	Dholak 2 Rim 2	490	Hatheli Long	491	Hatheli Short
69	504	Dhol 2 Rim	524	Dandia Short	525	Dandia Long	490	Hatheli Long	491	Hatheli Short
70	543	Talking Drum Bend Up	229	Crash Cymbal 1	538	Djembe Mute	544	Talking Drum Slap	542	Talking Drum Open
71	258	Finger Snap	371	Shaker	375	Cajon 2 Mute	256	Tambourine 2	235	Splash Cymbal
72	372	Jingle Bells	552	Tsudumi	547	Oodaiko Rim	553	Ainote	360	Claves
73	531	Luo Big	533	Zhongluo Open	529	Zhongcha Open	532	Luo H	534	Xiaoluo Open
74	570	Lion	566	Cat	565	Dog	563	Frog	567	Owl
75	559	Whoow!	249	Hand Clap	558	Get up!	554	Scratch H	555	Scratch L

Partitură tobe/Dobkotta/Notni zapis za bobne

Există multe tipuri diferite de partituri pentru tobe disponibile în comerț, însă noi am ales următorul format comun pentru exemplele de mai jos.

Számos különböző dobkottát forgalmaznak; az alábbi példákban a következő jelölések szerepelnek.

Čeprav je na trgu na voljo veliko različnih notnih zapisov za bobne, smo za spodnje primere izbrali naslednjo običajno obliko zapisa.

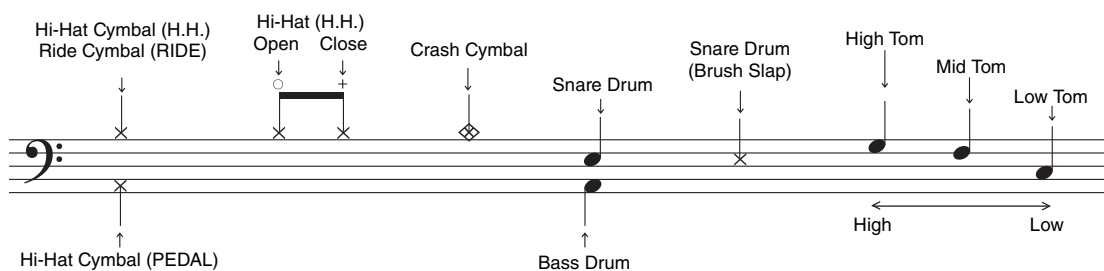

Următorul este un tipar efectiv de ritm folosind notarea.

Az alábbiakban egy ritmusmotívumot láthat, a fenti jelöléssel leírva.

Sledi dejanski vzorec ritma v notnem zapisu.

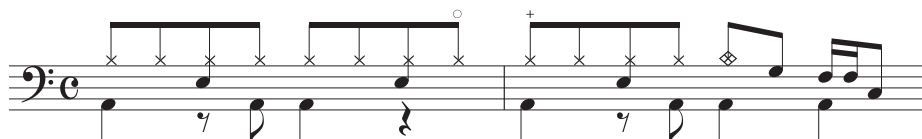

■ **8 Beat** (song No.021)

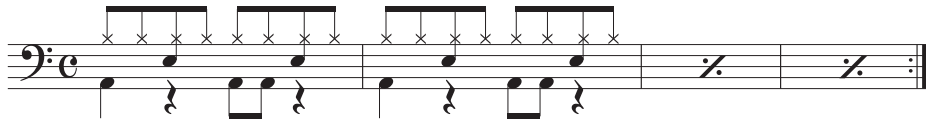

■ **16 Beat** (song No.023)

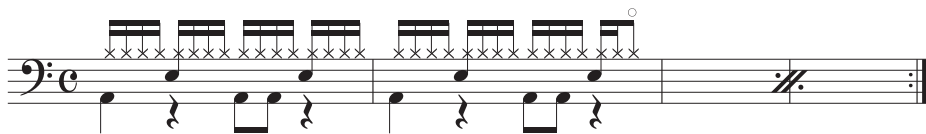

■ **4 Beat** (song No.045)

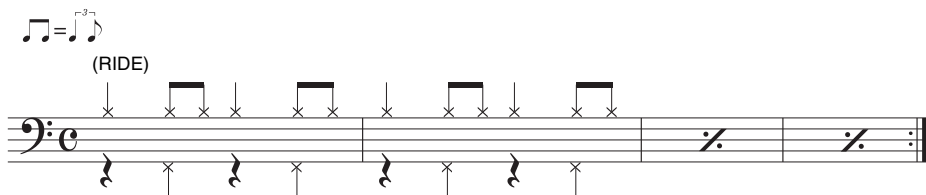

În notarea de mai sus, optimile vor fi redată ca un triplet (după cum se arată în notarea de mai jos). Pentru ritmuri swing și aleatorii, această notație directă este preferabilă indicației triplet, deoarece este mai simplu de citit.

A fenti kotta nyolcadait triolásan kell játszani (az alábbi ábrának megfelelően). A swinges és shuffle ritmusoknál egyenes jelölést célszerű használni a triolákhoz, mivel azt könnyebb olvasni.

V zgornjem notnem zapisu je treba osminke igrati v triolskem ritmu (kot je prikazano v spodnjem notnem zapisu). Pri igranju ritma swing in shuffle je ravni notni zapis bolj priporočljiv, saj ga je lažje brati kot triolski zapis.

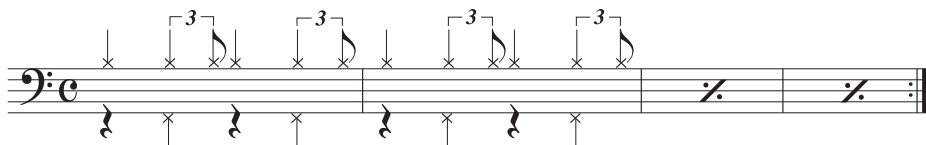

■ **Shuffle** (song No.034)

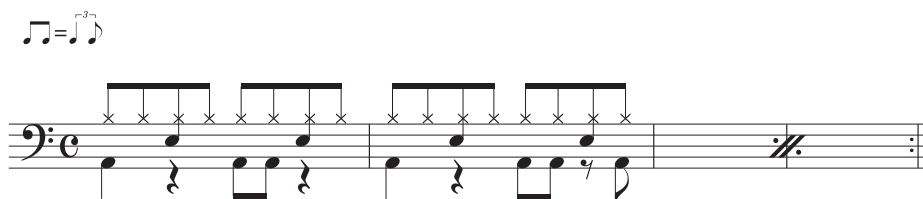

Cântați modelul de mai sus cu o senzație de swing.

A fenti motívumot játssza swingesen.

Zgornji vzorec zaigrajte v ritmu swing.

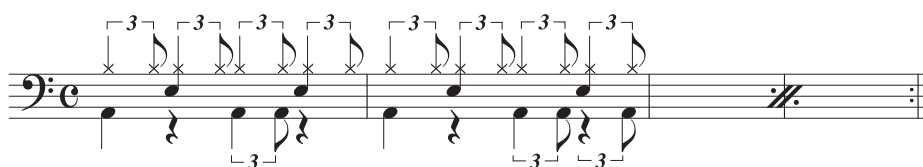

Important Notice: Guarantee Information for customers in EEA* and Switzerland (EEA) and Switzerland

English	Important Notice: Guarantee Information for customers in EEA* and Switzerland For detailed guarantee information about this Yamaha product, and Pan-EEA* and Switzerland warranty service, please either visit the website address below (Printable file is available at our website) or contact the Yamaha representative office for your country. * EEA: European Economic Area
Deutsch	Wichtiger Hinweis: Garantie-Information für Kunden in der EWR* und der Schweiz Für nähere Garantie-Information über dieses Produkt von Yamaha, sowie über den Pan-EWR*- und Schweizer Garantieservice, besuchen Sie bitte entweder die folgende angegebene Internetadresse (eine druckfähige Version befindet sich auch auf unserer Webseite), oder wenden Sie sich an den für Ihr Land zuständigen Yamaha-Vertrieb. *EWR: Europäische Wirtschaftsraum
Français	Remarque importante: informations de garantie pour les clients de l'EEE et la Suisse Pour des informations plus détaillées sur la garantie de ce produit Yamaha et sur le service de garantie applicable dans l'ensemble de l'EEE ainsi qu'en Suisse, consultez notre site Web à l'adresse ci-dessous (le fichier imprimable est disponible sur notre site Web) ou contactez directement Yamaha dans votre pays de résidence. * EEE : Espace Economique Européen
Nederlands	Belangrijke mededeling: Garantie-informatie voor klanten in de EER* en Zwitserland Voor gedetailleerde garantie-informatie over dit Yamaha-product en de garantieservice in heel de EER* en Zwitserland, gaat u naar de onderstaande website (u vindt een afprintbaar bestand op onze website) of neemt u contact op met de vertegenwoordiging van Yamaha in uw land. * EER: Europese Economische Ruimte
Español	Aviso importante: Información sobre la garantía para los clientes del EEE* y Suiza Para una información detallada sobre este producto Yamaha y sobre el soporte de garantía en la zona EEE* y Suiza, visite la dirección web que se incluye más abajo (la versión del archivo para imprimir está disponible en nuestro sitio web) o póngase en contacto con el representante de Yamaha en su país. * EEE: Espacio Económico Europeo
Italiano	Aviso importante: informazioni sulla garanzia per i clienti residenti nell'EEA* e in Svizzera Per informazioni dettagliate sulla garanzia relativa a questo prodotto Yamaha e l'assistenza in garanzia nei paesi EEA* e in Svizzera, potete consultare il sito Web all'indirizzo riportato di seguito (è disponibile il file in formato stampabile) oppure contattate l'ufficio di rappresentanza locale della Yamaha. * EEA: Area Economica Europea
Português	Aviso importante: informações sobre as garantias para clientes da AEE* e da Suíça Para obter uma informação pormenorizada sobre este produto da Yamaha e sobre o serviço de garantia na AEE* e na Suíça, visite o site a seguir (o arquivo para impressão está disponível no nosso site) ou entre em contato com o escritório de representação da Yamaha no seu país. * AEE: Área Económica Europeia
Ελληνικά	Σημαντική σημείωση: Πληροφορίες εγγύησης για τους πελάτες στον ΕΟΧ* και Ελβετία Για λεπτομερείς πληροφορίες εγγύησης σχετικά με το παρόν προϊόν της Yamaha και την κάλυψη εγγύησης σε ότες τις χώρες του ΕΟΧ* και την Ελβετία, επισκεφτείτε την παρακάτω ιστοσελίδα (επιθυμητό αρχείο είναι διαθέσιμο στην ιστοσελίδα μας) ή απευθείας στην αντιπροσωπεία της Yamaha στην χώρα σας. * ΕΟΧ: Ευρωπαϊκός Οικονομικός Χώρος
Svenska	Viktigt: Garantierinformation för kunder i EES-området* och Schweiz För detaljerad information om denna Yamaha-produkt samt garantier och service i hela EES-området* och Schweiz kan du antingen besöka nedanstående webbadress (en utskriftsvänlig fil finns på webbplatsen) eller kontakta Yamahas officiella representant i ditt land. * EES: Europeiska Ekonomiska Samarbetsområdet
Norsk	Viktig merknad: Garantierinformasjon for kunder i EØS* og Sveits Detaljert garantierinformasjon om dette Yamaha-produktet og garantier og service for hele EØS-området* og Sveits kan fås enten ved å besøke nettstedene nedenfor (utskriftsversjon finnes på våre nettsider) eller kontakte Yamaha-kontoret i landet der du bor. *EØS: Det europeiske økonomiske samarbeidsområdet
Dansk	Vigtig oplysning: Garantierplysninger til kunder i EØO* og Schweiz De kan finde detaljerede garantierplysninger om dette Yamaha-produkt og den fælles garantierkoordinering for EØO* (og Schweiz) ved at besøge det websted, der er angivet nedenfor (der findes en fil, som kan udskrives, på vores websted), eller ved at kontakte Yamahas nationale repræsentationskontor i det land, hvor De bor. * EØO: Det Europæiske Økonomiske Område

Suomi	Tärkeä ilmoitus: Takuutiedot Euroopan talousalueen (ETA)* ja Sveitsin asiakkaille Tämän Yamaha-tuotteen sekä ETA-alueen ja Sveitsin takuuta koskevat yksityiskohtaiset tiedot saatte alla olevasta nettiosoitteesta. (Tulostettava tiedosto saatavissa sivustollamme.) Voitte myös ottaa yhteyttä paikalliseen Yamaha-edustajaan. *ETA: Euroopan talousalue
Polski	Ważne: Warunki gwarancyjne obowiązujące w EOG* i Szwajcarii Aby dowiedzieć się więcej na temat warunków gwarancyjnych tego produktu firmy Yamaha i serwisu gwarancyjnego w całym EOG* i Szwajcarii, należy odwiedzić wskazaną poniżej stronę internetową (plik gotowy do wydruku znajduje się na naszej stronie internetowej) lub skontaktować się z przedstawicielstwem firmy Yamaha w swoim kraju. * EOG — Europejski Obszar Gospodarczy
Česky	Důležité oznámení: Zaruční informace pro zákazníky v EHS* a ve Švýcarsku Podrobné zaruční informace o tomto produktu Yamaha a záručním servisu v celém EHS* a ve Švýcarsku naleznete na níže uvedené webové adrese (soubor k tisku je dostupný na našich webových stránkách) nebo se můžete obrátit na zástupce firmy Yamaha ve své zemi. * EHS: Evropský hospodářský prostor
Magyar	Fontos figyelmeztetés: Garancia-információk az EGT* területén és Svájcban élő vásárlók számára A jelen Yamaha termékre vonatkozó részletes garancia-információk, valamint az EGT*-re és Svájcra kiterjedő garanciális szolgáltatás tekintetében keressék fel webhelyünk az alábbi címen (a webhelyen nyomtatható fájl is látható), vagy pedig lépjen kapcsolatba az országában működő Yamaha képviselői roddal. * EGT: Európai Gazdasági Térség
Eesti keel	Oluline märkus: Garantiteave Euroopa Majanduspiirkonna (EMP)* ja Šveitsi Klientidele Täpsemat teabete saamiseks selle Yamaha toote garantii ning togu Euroopa Majanduspiirkonna ja Šveitsi garantiteeninduse kohta, külastage palun veebisaiti alljärgneval aadressil (meie saidil on saadaval printitav fail) või pöörduge Teie regiooni Yamaha esinduse poole. * EMP: Euroopa Majanduspiirkond
Latviešu	Svarīgs paziņojums: garantijas informācija klientiem EEZ* un Šveicē Lai saņemtu detaļizētā garantijas informāciju par šo Yamaha produktu, kā arī garantijas apkalpošanu EEZ* un Šveicē, lūdzam apmeklētiet zemāk norādīto tīmekļa vietnes adresi (tīmekļa vietnē ir pieejams drukājams fails) vai sazināties ar jūsu valsti apkalpojošo Yamaha pārstāvniecību. * EEZ: Eiropas Ekonomikas zona
Lietuvių kalba	Dėmesio: informacija dėl garantijos pirkėjams EEE* ir Šveicarijoje Jei reikia išsamios informacijos apie šį „Yamaha“ produktą ir jo techninę priežiūrą visoje EEE* ir Šveicarijoje, apsilankykite mūsų svetainėje toliau nurodytu adresu (svetainėje yra spausdinamas failas) arba kreipkitės į „Yamaha“ atsiųsytbę savo šalyje. *EEE — Europos ekonominė erdvė
Slovenčina	Dôležité upozornenie: Informácie o záruke pre zákazníkov v EHP* a Švajčiarsku Podrobné informácie o záruke týkajúcej sa tohto produktu od spoločnosti Yamaha a garancijnom servisu v EHP* a Švajčiarsku nájdete na webovej stránke uvedenej nižšie (na našej webovej stránke je k dispozícii súbor na tlač) alebo sa obráťte na zástupcu spoločnosti Yamaha vo svojej krajine. * EHP: Európsky hospodársky priestor
Slovenščina	Pomembno obvestilo: Informacije o garanciji za kupce v EGP* in Švici Za podrobnejše informacije o tem Yamahinem izdelku ter garancijskem servisu v celotnem EGP in Švici, obiščite spletno mesto, ki je navedeno spodaj (našiljiv datoteka je na voljo na našem spletnem mestu), ali se obrnite na Yamahinega predstavnika v svoji državi. * EGP: Evropski gospodarski prostor
Български език	Важно съобщение: Информация за гаранцията за клиенти в ЕИПТ* и Швейцария За подробна информация за гаранцията за този продукт на Yamaha и гаранционното обслужване в паневропейската зона на ЕИПТ* и Швейцария или посетете посочения по-долу уеб сайт (на нашия уеб сайт има файл за печат), или се свържете с представителния офис на Yamaha във вашата страна. * ЕИПТ: Европейско икономическо пространство
Limba română	Notificare importantă: Informații despre garanție pentru clienții din SEE* și Elveția Pentru informații detaliate privind acest produs Yamaha și serviciul de garanție Pan-SEE* și Elveția, vizitați site-ul la adresa de mai jos (fișierul imprimabil este disponibil pe site-ul nostru) sau contactați biroul reprezentanței Yamaha din țara dumneavoastră. * SEE: Spațiul Economic European

<http://europe.yamaha.com/warranty/>

Pentru detalii despre produse, contactați cel mai apropiat reprezentant Yamaha sau distribuitorul autorizat de mai jos.

A termékkel kapcsolatos információkért forduljon az alábbi listán szereplő legközelebbi Yamaha képviselőhez vagy hivatalos márkakereskedőhöz.

Za podrobnejše informacije o izdelkih se obrnite na Yamahinega najbližjega predstavnika ali pooblaščenega distributerja s spodnjega seznama.

NORTH AMERICA

CANADA

Yamaha Canada Music Ltd.
135 Milner Avenue, Toronto, Ontario M1S 3R1,
Canada
Tel: +1-416-298-1311

U.S.A.

Yamaha Corporation of America
6600 Orangethorpe Avenue, Buena Park, CA 90620,
U.S.A.
Tel: +1-714-522-9011

CENTRAL & SOUTH AMERICA

MEXICO

Yamaha de México, S.A. de C.V.
Av. Insurgentes Sur 1647 Piso 9, Col. San José
Insurgentes, Delegación Benito Juárez, México,
D.F., C.P. 03900, México
Tel: +52-55-5804-0600

BRAZIL

Yamaha Musical do Brasil Ltda.
Rua Fidêncio Ramos, 302-Cj 52 e 54-Torre B-Vila
Olimpia-CEP 04551-010-São Paulo/SP, Brazil
Tel: +55-11-3704-1377

ARGENTINA

**Yamaha Music Latin America, S.A.,
Sucursal Argentina**
Olga Cossetini 1553, Piso 4 Norte,
Madero Este-C1107CEK,
Buenos Aires, Argentina
Tel: +54-11-4119-7000

PANAMA AND OTHER LATIN AMERICAN COUNTRIES/ CARIBBEAN COUNTRIES

Yamaha Music Latin America, S.A.
Edif. Torre Banco General, F7, Urb. Marbella,
Calle 47 y Aquilino de la Guardia, Panama,
P.O.Box 0823-05863, Panama, Rep.de Panama
Tel: +507-269-5311

EUROPE

THE UNITED KINGDOM/IRELAND

Yamaha Music Europe GmbH (UK)
Sherbourne Drive, Tilbrook, Milton Keynes,
MK7 8BL, U.K.
Tel: +44-1908-366700

GERMANY

Yamaha Music Europe GmbH
Siemensstrasse 22-34, 25462 Rellingen, Germany
Tel: +49-4101-303-0

SWITZERLAND/LIECHTENSTEIN

**Yamaha Music Europe GmbH, Branch
Switzerland in Thalwil**
Seestrasse 18a, 8800 Thalwil, Switzerland
Tel: +41-44-3878080

AUSTRIA/CZECH REPUBLIC/ HUNGARY/ROMANIA/SLOVAKIA/ SLOVENIA

Yamaha Music Europe GmbH, Branch Austria
Schleiergasse 20, 1100 Wien, Austria
Tel: +43-1-60203900

POLAND

Yamaha Music Europe GmbH
Sp.z o.o. Oddział w Polsce
ul. Wielicka 52, 02-657 Warszawa, Poland
Tel: +48-22-880-08-88

BULGARIA

Dinacord Bulgaria LTD.
Bul. Iskarsko Schose 7 Targowski Zentar Ewropa
1528 Sofia, Bulgaria
Tel: +359-2-978-20-25

MALTA

Olimpus Music Ltd.
Valletta Road, Mosta MST9010, Malta
Tel: +356-2133-2093

NETHERLANDS/BELGIUM/ LUXEMBOURG

Yamaha Music Europe, Branch Benelux
Clarissenhof 5b, 4133 AB Vianen, The Netherlands
Tel: +31-347-358040

FRANCE

Yamaha Music Europe
7 rue Ambroise Croizat, Zone d'activités de Pariest,
77183 Croissy-Beaubourg, France
Tel: +33-1-6461-4000

ITALY

Yamaha Music Europe GmbH, Branch Italy
Via Tinelli N.67/69 20855 Gerno di Lesmo (MB),
Italy
Tel: +39-039-9065-1

SPAIN/PORTUGAL

**Yamaha Music Europe GmbH Ibérica, Sucursal
en España**
Ctra. de la Coruna km. 17,200, 28231
Las Rozas de Madrid, Spain
Tel: +34-91-639-88-88

GREECE

Philippos Nakas S.A. The Music House
19th km. Leof. Lavriou 190 02 Peania-Attiki,
Greece
Tel: +30-210-6686260

SWEDEN

**Yamaha Music Europe GmbH Germany filial
Scandinavia**
JA Wettergrensgata 1, 400 43 Göteborg, Sweden
Tel: +46-31-89-34-00

DENMARK

**Yamaha Music Denmark,
Fillial of Yamaha Music Europe GmbH, Tyskland**
Generatorvej 8C, ST. TH., 2860 Søborg, Denmark
Tel: +45-44-92-49-00

FINLAND

F-Musiikki Oy
Antskentie 4
FI-01510 Vantaa, Finland
Tel: +358 (0)96185111

NORWAY

**Yamaha Music Europe GmbH Germany -
Norwegian Branch**
Grini Næringspark 1, 1332 Østerås, Norway
Tel: +47-6716-7800

ICELAND

Hljóðfaerahúsid Ehf.
Síðumúla 20
IS-108 Reykjavík, Iceland
Tel: +354-525-5050

CROATIA

Euro Unit D.O.O.
Slakovce 73
40305 Nedelisce
Tel: +38540829400

RUSSIA

Yamaha Music (Russia) LLC.
Room 37, entrance 7, bld. 7, Kievskaya street,
Moscow, 121059, Russia
Tel: +7-495-626-5005

OTHER EUROPEAN COUNTRIES

Yamaha Music Europe GmbH
Siemensstrasse 22-34, 25462 Rellingen, Germany
Tel: +49-4101-303-0

AFRICA

Yamaha Music Gulf FZE
JAFZA-16, Office 512, P.O.Box 17328,
Jebel Ali FZE, Dubai, UAE
Tel: +971-4-801-1500

MIDDLE EAST

TURKEY

Yamaha Music Europe GmbH
Merkezi Almanya Türkiye Istanbul Şubesi
Maslak Meydanı Sodak, Spring Giz Plaza Bagimsiz
Böl. No:3, Sarıyer İstanbul, Turkey
Tel: +90-212-999-8010

CYPRUS

Nakas Music Cyprus Ltd.
Nikis Ave 2k
1086 Nicosia
Tel: + 357-22-511080
Major Music Center
21 Ali Rıza Ave. Ortakoy
P.O.Box 475 Nicosia, Cyprus
Tel: (392) 227 9213

OTHER COUNTRIES

Yamaha Music Gulf FZE
JAFZA-16, Office 512, P.O.Box 17328,
Jebel Ali FZE, Dubai, UAE
Tel: +971-4-801-1500

ASIA

THE PEOPLE'S REPUBLIC OF CHINA

Yamaha Music & Electronics (China) Co., Ltd.
2F, Yunhedasha, 1818 Xinzha-lu, Jingnan-qu,
Shanghai, China
Tel: +86-400-051-7700

HONG KONG

Tom Lee Music Co., Ltd.
11/F., Silvercord Tower 1, 30 Canton Road,
Tsimshatsui, Kowloon, Hong Kong
Tel: +852-2737-7688

INDIA

Yamaha Music India Private Limited
P-401, JMD Megapolis, Sector-48, Sohna Road,
Gurgaon-122018, Haryana, India
Tel: +91-124-485-3300

INDONESIA

PT. Yamaha Musik Indonesia (Distributor)
Yamaha Music Center Bldg. Jalan Jend. Gatot
Subroto Kav. 4, Jakarta 12930, Indonesia
Tel: +62-21-520-2577

KOREA

Yamaha Music Korea Ltd.
8F, Dongsung Bldg. 21, Teheran-ro 87-gil,
Gangnam-gu, Seoul, 06169, Korea
Tel: +82-2-3467-3300

MALAYSIA

Yamaha Music (Malaysia) Sdn. Bhd.
No.8, Jalan Perbandaran, Kelana Jaya, 47301
Petaling Jaya, Selangor, Malaysia
Tel: +60-3-78030900

SINGAPORE

Yamaha Music (Asia) Private Limited
Block 202 Hougang Street 21, #02-00,
Singapore 530202, Singapore
Tel: +65-6740-9200

TAIWAN

Yamaha Music & Electronics Taiwan Co., Ltd.
2F., No.1, Yuandong Rd., Banqiao Dist.,
New Taipei City 22063, Taiwan (R.O.C.)
Tel: +886-2-7741-8888

THAILAND

Siam Music Yamaha Co., Ltd.
3, 4, 15, 16th Fl., Siam Motors Building,
891/1 Rama 1 Road, Wangmai,
Pathumwan, Bangkok 10330, Thailand
Tel: +66-2215-2622

VIETNAM

Yamaha Music Vietnam Company Limited
15th Floor, Nam A Bank Tower, 201-203 Cach
Mang Thang Tam St., Ward 4, Dist.3,
Ho Chi Minh City, Vietnam
Tel: +84-8-3818-1122

OTHER ASIAN COUNTRIES

<http://asia.yamaha.com>

OCEANIA

AUSTRALIA

Yamaha Music Australia Pty. Ltd.
Level 1, 99 Queensbridge Street, Southbank,
VIC 3006, Australia
Tel: +61-3-9693-5111

NEW ZEALAND

Music Works LTD
P.O.BOX 6246 Wellesley, Auckland 4680,
New Zealand
Tel: +64-9-634-0099

COUNTRIES AND TRUST

TERRITORIES IN PACIFIC OCEAN
<http://asia.yamaha.com>

DMI20

Head Office/Manufacturer: Yamaha Corporation 10-1,
Nakazawa-cho, Naka-ku, Hamamatsu, 430-8650, Japan
(For European Countries) Importer: Yamaha Music Europe
GmbH Siemensstrasse 22-34, 25462 Rellingen, Germany

Manual Development Group
© 2017 Yamaha Corporation
Published 03/2017 LB***.**A0



P77024347