

**YAMAHA****Electone ELC-02용 앰프내장형스피커****KO****사용설명서****ELCU-S02****ZX10570**

안전 주의사항

사용 전에 반드시 “안전 주의사항”을 읽어 주십시오.

본 사용설명서를 찾기 쉬운 안전한 곳에 보관하여 향후에 참조하도록 하십시오.



경고

아래에 열거되어 있는 기본 주의사항을 반드시 준수하여 감전, 누전, 손상, 화재 및 기타 위험으로 인해 부상 및 사망이 발생할 가능성을 줄이시기 바랍니다. 다음과 같은 주의사항들이 있으나 이 사항들에 국한되는 것은 아닙니다.

전원 / 전원 코드

- 전원 코드를 히터나 라디에이터 등의 열기구와 가까운 곳에 두지 마십시오. 또한 코드가 손상될 수 있으므로 코드를 과도하게 구부리거나 코드 위에 무거운 물건을 놓지 마십시오.
- 본 앰프내장형스피커에 알맞은 것으로 지정된 전압만 사용하십시오. 전압 조건은 앰프내장형스피커 명판에 인쇄되어 있습니다.
- 제공된 전원 코드/플러그만을 사용하십시오.
- 전원 플러그를 정기적으로 점검하고, 오물이나 먼지가 쌓인 경우에는 이를 제거하십시오.

분해 금지

- 이 앰프내장형스피커의 내부를 열거나 내부 부품을 분해, 개조하지 마십시오. 감전이나 화재, 부상 또는 고장의 원인이 될 수 있습니다. 고장이 의심되는 경우에는 즉시 사용을 중단하고 Yamaha 공식 AS센터에서 점검을 받도록 하십시오.

침수 경고

- 비에 젖지 않도록 하고, 물 또는 습기가 많은 장소에서 사용하거나 쏟아질 우려가 있는 액체가 담긴 용기(예: 화병, 병 또는 유리컵)를 본 앰프내장형스피커에 올려놓지 않도록 하십시오. 물과 같은 액체가 앰프내장형스피커 안으로 새어 들어가는 경우, 즉시 전원을 끄고 AC 콘센트에서 전원 코드를 뺀 다음 Yamaha 공식 AS센터에 앰프내장형스피커 점검을 의뢰하십시오.
- 절대로 젖은 손으로 플러그를 꽂거나 빼지 마십시오. 감전의 위험이 있습니다.

화재 경고

- 양초 등 연소성 물품을 본체 위에 놓지 마십시오. 연소성 물품이 떨어져 화재를 일으킬 수 있습니다.

이상 징후 발견 시

- 다음과 같은 문제가 발생할 경우 즉시 전원 스위치를 끄고 콘센트에서 전원 플러그를 뽑으십시오. 그대로 사용을 계속했을 경우 감전, 화재 또는 고장의 위험이 있습니다. 바로 Yamaha 공식 AS센터에 점검을 의뢰하여 주시기 바랍니다.
 - 전원 코드 또는 플러그가 마모되거나 손상된 경우
 - 이상한 냄새나 연기가 나는 경우
 - 앰프내장형스피커 내부에 이물질이 들어간 경우
 - 앰프내장형스피커 사용 중 갑자기 소리가 나지 않는 경우

주의

아래에 열거되어 있는 기본 주의사항을 반드시 준수하여 본인이나 타인의 신체적 부상 또는 본 앰프내장형 스피커나 기타 재산의 손상을 방지하시기 바랍니다. 다음과 같은 주의사항들이 있으나 이 사항들에 국한되는 것은 아닙니다.

전원 / 전원 코드

- 멀티탭을 사용하여 앰프내장형스피커를 연결하지 마십시오. 음질이 저하되거나 콘센트가 과열되어 화재의 원인이 될 수 있습니다.
- 전원 플러그를 앰프내장형스피커에서 뽑을 때에는 반드시 코드가 아닌 플러그 손잡이 부분을 잡으십시오. 코드가 손상되면 감전이나 화재의 원인이 될 수 있습니다.
- 본 앰프내장형스피커를 장시간 동안 사용하지 않을 경우 또는 뇌우 발생 시에는 전기 플러그를 콘센트에서 뽑아 놓으십시오.

설치

- 불안정한 장소에는 본 앰프내장형스피커를 설치하지 마십시오. 본체가 떨어져서 고장이 나거나 사용자 혹은 다른 사람이 다칠 수 있습니다.
- 본체를 옮길 경우에는 케이블이 손상되거나 다른 사람이 발에 걸려 넘어져 다치지 않도록 연결된 모든 케이블을 분리한 후 이동하십시오.
- 본 앰프내장형스피커를 AC 콘센트 가까이에 설치하십시오. 전원 플러그가 손이 닿기 쉬운 곳에 설치하여 고장 또는 오작동이 발생할 경우 즉시 전원 스위치를 끄고 콘센트에서 플러그를 뽑으십시오. 앰프내장형스피커의 전원을 끄더라도 내부에는 최소한의 전류가 흐르고 있습니다. 앰프내장형스피커를 장시간 사용하지 않을 때에는 반드시 콘센트에서 전원 플러그를 뽑아놓으십시오.
- 지정된 스탠드/랙만을 사용하십시오. 스탠드나 랙에 설치할 때에는 제공된 나사만 사용하십시오. 이와 같이 하지 않을 경우 내장 부품이 손상되거나 본 앰프내장형 스피커가 스탠드에서 떨어질 수 있습니다.

연결

- 본 앰프내장형스피커를 다른 전자 기기에 연결할 때에는 먼저 모든 기기의 전원을 끈 다음 연결하십시오. 전원을 켜거나 끄기 전에는 음량을 최소로 낮추십시오.
- 연주를 시작하기 전에 앰프내장형스피커의 음량이 최소로 설정되어 있는지 확인하고 연주 중 단계적으로 음량을 올려 원하는 음량 수준으로 맞추십시오.

취급상 주의

- 앰프내장형스피커의 틈에 손가락이나 손을 넣지 마십시오.
- 패널의 틈새에 종이나 금속 물질 등의 물건을 끼워넣거나, 떨어뜨리지 않도록 주의하십시오. 본인이나 타인의 신체적 부상, 본 앰프내장형스피커나 기타 재산의 손상 또는 운영 오작동의 원인이 될 수 있습니다.
- 앰프내장형스피커에 올라가거나 무거운 물체를 올려놓지 마십시오. 버튼, 스위치, 입출력 단자 등에 무리하게 힘을 가하지 마십시오. 본체가 파손되거나 사용자가 다칠 위험이 있습니다.

Yamaha는 부적절하게 앰프내장형스피커를 사용하거나 개조하여 발생한 고장 또는 데이터 손실이나 파손에 대해 책임지지 않습니다.

앰프내장형스피커를 사용하지 않을 때에는 항상 전원을 끄십시오.

스위치가 대기 상태(전원 표시등 꺼짐)에 놓여 있더라도 앰프내장형스피커에는 최소한의 전류가 흐릅니다.

앰프내장형스피커를 장시간 사용하지 않을 때에는 반드시 콘센트에서 전원 코드를 뽑아놓으십시오.

본 제품의 모델 번호, 일련 번호, 전원 규격 등은 기기 후면에 있는 명판이나 명판 주위에서 확인할 수 있습니다. 도난 시 확인할 수 있도록 일련 번호를 아래 공란에 기입하고 본 사용 설명서를 구매기록으로 영구 보관해야 합니다.

모델 번호

일련 번호

(rear_ko_01)

이 기기는 가정용(B급) 전자파적합기기로서 주로 가정에서 사용하는 것을 목적으로 하며, 모든 지역에서 사용할 수 있습니다.

(class b korea)

소개

ELCU-S02는 ELC-02 Electone과 함께 사용하도록 특별 고안된 강력한 독립 전원 앰프내장형스피커입니다. 앰프내장형스피커 설치 및 사용에 대한 정보 및 지침은 “ELC-02 사용설명서”를 참조하십시오.

주의사항

제품 또는 기타 주변 장치의 오작동/손상을 방지하기 위해 다음 주의사항을 준수하십시오.

■ 취급

- TV, 라디오, 스테레오 음향 장비, 휴대 전화 또는 기타 전기 장치 부근에서는 본 앰프내장형스피커를 사용하지 마십시오. 본 앰프내장형스피커, TV 또는 라디오에서 잡음이 생길 수 있습니다. iPad, iPhone 또는 iPod touch에 설치된 애플리케이션과 앰프내장형스피커를 함께 사용할 경우, 통신에 의한 잡음이 생기지 않도록 해당 기기에서 “에어플레이인 모드”를 켜 것을 권장합니다.
- 먼지, 진동이 많은 곳, 극한 혹은 고온의 장소(예: 직사광선, 히터 주변, 대낮 중 차량의 실내)에 본 앰프내장형스피커를 노출시키지 마십시오. 이로 인한 패널의 외관 변형, 내장 부품의 손상, 불안정한 작동이 유발될 수 있습니다. 검증된 작동 온도 범위는 5~40°C (41~104°F)입니다.
- 패널이 변색될 수 있으므로 비닐, 플라스틱 또는 고무로 된 물체를 앰프내장형스피커 위에 올려놓지 마십시오.

■ 유지보수

- 앰프내장형스피커를 청소할 때에는 부드럽고 마른 천 또는 물기가 약간 있는 천을 사용하십시오. 도료 희석제, 용제, 알코올, 세정액 또는 화학약품 처리된 걸레는 사용하지 마십시오.
- 온도나 습도의 급격한 변화가 생기면 앰프내장형스피커 표면에 응결이 발생하거나 물이 고일 수 있습니다. 물기가 남아 있으면 목재부가 이 물기를 흡수하여 손상될 수 있습니다. 부드러운 천으로 물기를 즉시 닦아내십시오.

정보

■ 본 사용설명서

- 본 사용설명서에 표시된 그림은 설명용으로만 제공되기 때문에 실제 앰프내장형스피커에서 나타나는 것과 다소 다르게 표시될 수 있습니다.
- 본 사용설명서에 기재된 회사명과 제품명은 각 회사의 상표 또는 등록 상표입니다.

사양

| | |
|---------------|--------------------------------|
| 앰프내장형 스피커 장치 | [콘 + 돔 (96mm, 19mm)] × 2 |
| 출력 전력 | (20W + 15W) × 2 |
| 연결 | INPUT 1 (RCA), INPUT 2 (PHONE) |
| 이펙트 | SOUND TYPE1/2 |
| 크기(W x D x H) | 144mm × 191mm × 242mm |
| 중량 | 3.3kg × 2 |

* 본 설명서의 내용은 발행일 현재 최신 사양을 기준으로 하고 있습니다. 최신 설명서를 가져오려면 Yamaha 웹사이트에 접속 후 해당 설명서 파일을 다운로드 받으십시오. 제품 사양, 장비 또는 별도로 판매되는 선택 품목은 지역에 따라 변경될 수 있으므로, 해당 지역의 Yamaha 구입처에 문의하시기 바랍니다.

각 부분의 명칭

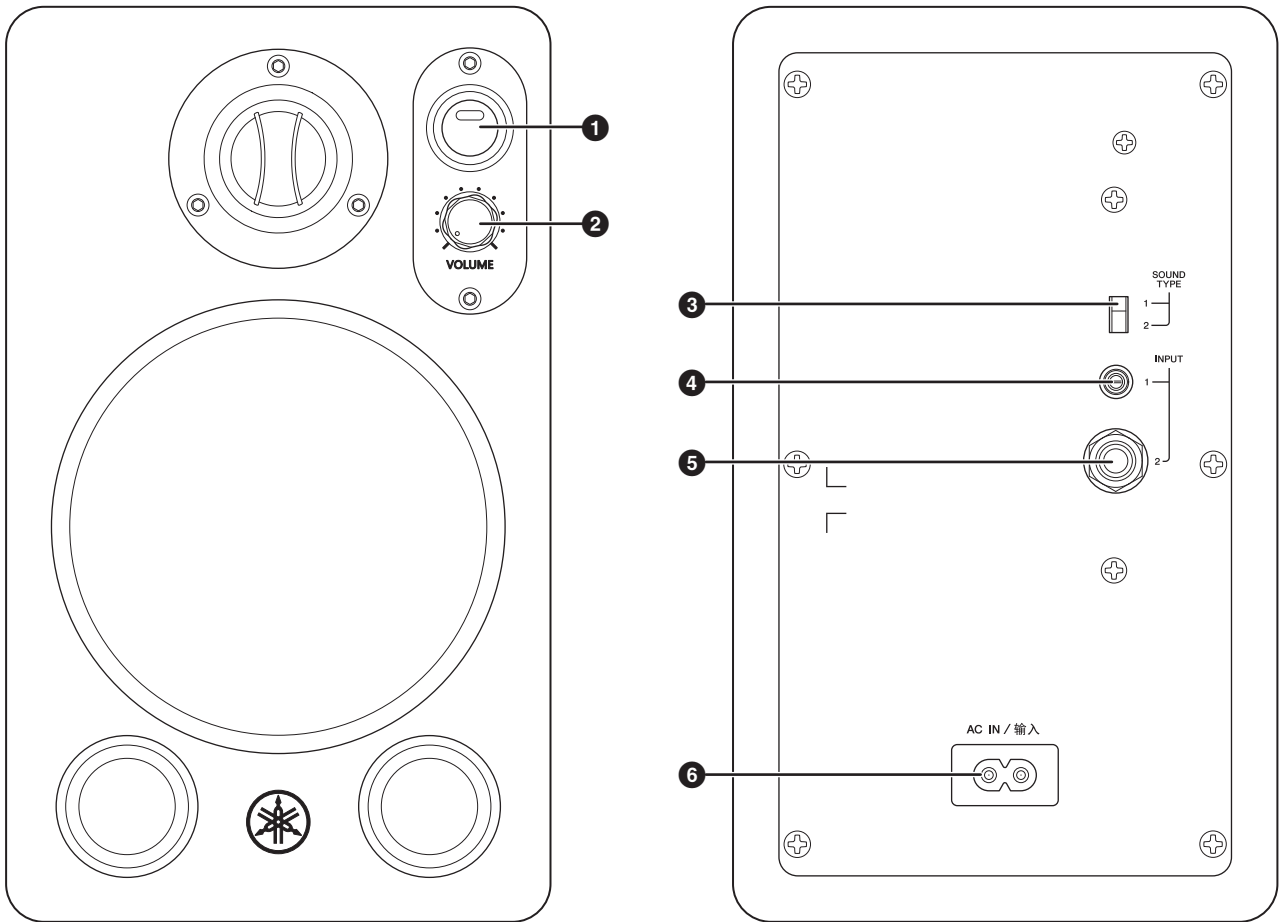

① 전원 켜짐/꺼짐 스위치

전원을 켜거나 끕니다. 전원이 켜지면 전원 표시등이 녹색으로 점등합니다.

② [VOLUME] 노브

전체 음향의 음량 레벨을 조정합니다.

③ [SOUND TYPE] 스위치

1형은 앰프내장형스피커가 ELC-02 스탠드에 설치되었을 때 사용하기에 최적입니다. 2형은 앰프내장형스피커가 대략 귀 높이에 설치되었을 때 사용하기에 최적입니다.

④ [INPUT 1] 잭

RCA 핀 플러그에 연결합니다. (ELC-02용으로 사용되지 않음)

⑤ [INPUT 2] 잭

제공된 오디오 케이블을 사용하여 ELC-02를 앰프내장형스피커에 연결합니다.

⑥ [AC IN] 잭

제공된 앰프내장형스피커 전원 코드를 연결합니다.

주

앰프내장형스피커 설치 및 연결에 대한 정보는 ELC-02 사용설명서를 참조하십시오.