

DTX drums

Convertisseur de sons pour batterie

DTX-PROX

Mode d'emploi

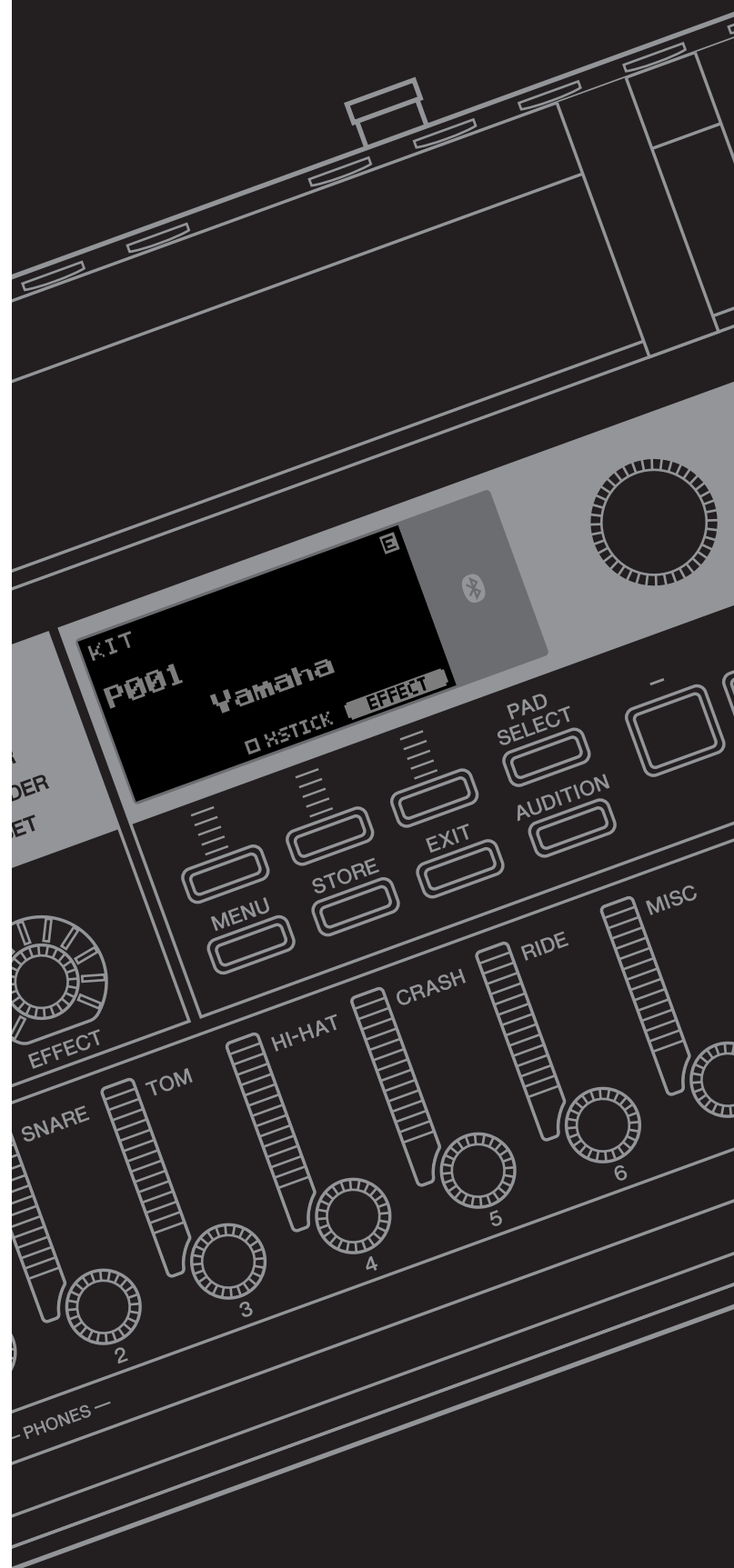

**Fonctionnalités du
DTX-PROX**

page 8

Table des matières

page 9

**Caractéristiques
techniques**

page 60

Adaptateur secteur



L'avertissement ci-dessus se trouve sur le haut/à l'arrière/sur le côté de l'appareil.

Explication des symboles graphiques



L'éclair avec une flèche à l'intérieur d'un triangle équilatéral est destiné à attirer l'attention de l'utilisateur sur la présence d'une « tension dangereuse » non isolée à l'intérieur de l'appareil, pouvant être suffisamment élevée pour constituer un risque d'électrocution.



Le point d'exclamation à l'intérieur d'un triangle équilatéral est destiné à attirer l'attention de l'utilisateur sur la présence d'instructions importantes sur l'emploi ou la maintenance (réparation) de l'appareil dans la documentation fournie.

CONSIGNES DE SÉCURITÉ À LIRE ATTENTIVEMENT

- 1 Lisez les instructions ci-après.
- 2 Conservez ces instructions.
- 3 Tenez compte des avertissements.
- 4 Suivez toutes les instructions.
- 5 N'utilisez pas cet instrument dans un milieu humide.
- 6 Employez uniquement un chiffon sec pour nettoyer l'instrument.
- 7 N'obstruez pas les ouvertures prévues pour la ventilation. Installez l'instrument conformément aux instructions du fabricant.
- 8 N'installez pas l'instrument près d'une source de chaleur, notamment un radiateur, une bouche de chaleur, un poêle ou autres (y compris les amplificateurs).
- 9 Ne modifiez pas les caractéristiques de la fiche avec mise à la terre polarisée. Une fiche polarisée est dotée de deux broches (l'une est plus large que l'autre). Une fiche avec mise à la terre comprend deux broches, ainsi qu'une troisième qui relie l'instrument à la terre. La broche la plus large (ou troisième broche) permet de sécuriser l'installation électrique. Si vous ne pouvez pas brancher le cordon d'alimentation dans la prise d'alimentation, demandez à un électricien de la remplacer.
- 10 Protégez le cordon d'alimentation. Cela permet d'éviter de marcher dessus ou de le tordre au niveau de la fiche, de la prise d'alimentation et des points de contact sur l'instrument.
- 11 N'employez que les dispositifs/accessoires indiqués par le fabricant.
- 12 Utilisez uniquement le chariot, le socle, le trépied, le support ou le plan indiqués par le fabricant ou livrés avec l'instrument. Si vous utilisez un chariot, soyez prudent si vous le déplacez avec l'instrument posé dessus pour éviter de le renverser.
- 13 Débranchez l'instrument en cas d'orage ou lorsque vous ne l'utilisez pas pendant des périodes prolongées.
- 14 Confiez toutes les réparations à des techniciens qualifiés. Des réparations sont nécessaires lorsque l'instrument est endommagé, notamment dans les cas suivants : cordon d'alimentation ou fiche défectueuse, liquides ou objets projetés sur l'appareil, exposition aux intempéries ou à l'humidité, fonctionnement anormal ou chute.



AVERTISSEMENT

N'UTILISEZ PAS L'INSTRUMENT SOUS LA PLUIE OU DANS UN ENVIRONNEMENT HUMIDE, FAUTE DE QUOI VOUS RISQUEZ DE PROVOQUER UN INCENDIE OU DE VOUS ÉLECTROCUTER.

(UL60065_03)

CAN ICES-3 (B)/NMB-3(B)

(can_b_02)

Le numéro de modèle, le numéro de série, l'alimentation requise, etc., se trouvent sur ou près de la plaque signalétique du produit, située dans la partie inférieure de l'unité. Notez le numéro de série dans l'espace fourni ci-dessous et conservez ce manuel en tant que preuve permanente de votre achat afin de faciliter l'identification du produit en cas de vol.

N° de modèle

N° de série

(bottom_fr_01)

Informations concernant la collecte et le traitement des déchets d'équipements électriques et électroniques



Le symbole sur les produits, l'emballage et/ou les documents joints signifie que les produits électriques ou électroniques usagés ne doivent pas être mélangés avec les déchets domestiques habituels. Pour un traitement, une récupération et un recyclage appropriés des déchets d'équipements électriques et électroniques, veuillez les déposer aux points de collecte prévus à cet effet, conformément à la réglementation nationale.

En vous débarrassant correctement des déchets d'équipements électriques et électroniques, vous contribuerez à la sauvegarde de précieuses ressources et à la prévention de potentiels effets négatifs sur la santé humaine qui pourraient advenir lors d'un traitement inapproprié des déchets.

Pour plus d'informations à propos de la collecte et du recyclage des déchets d'équipements électriques et électroniques, veuillez contacter votre municipalité, votre service de traitement des déchets ou le point de vente où vous avez acheté les produits.

Pour les professionnels dans l'Union européenne :

Si vous souhaitez vous débarrasser des déchets d'équipements électriques et électroniques, veuillez contacter votre vendeur ou fournisseur pour plus d'informations.

Informations sur la mise au rebut dans d'autres pays en dehors de l'Union européenne :

Ce symbole est seulement valable dans l'Union européenne. Si vous souhaitez vous débarrasser de déchets d'équipements électriques et électroniques, veuillez contacter les autorités locales ou votre fournisseur et demander la méthode de traitement appropriée.

(weee_eu_fr_02)

PRÉCAUTIONS D'USAGE

PRIÈRE DE LIRE ATTENTIVEMENT AVANT DE PROCÉDER À TOUTE MANIPULATION

Rangez ce manuel en lieu sûr et à portée de main afin de pouvoir le consulter ultérieurement.

Adaptateur secteur

AVERTISSEMENT

- L'adaptateur secteur est conçu pour être utilisé exclusivement avec les instruments de musique électroniques Yamaha. Ne l'affectez pas à un autre usage.
- Utilisation en intérieur uniquement. N'utilisez pas l'adaptateur dans un environnement humide.

ATTENTION

- Lors de l'installation, assurez-vous que la prise secteur est facilement accessible. En cas de problème ou de dysfonctionnement, désactivez immédiatement l'interrupteur d'alimentation de l'instrument et retirez l'adaptateur secteur de la prise de courant. Lorsque l'adaptateur secteur est branché dans la prise secteur, gardez à l'esprit qu'une faible dose d'électricité circule toujours dans l'instrument, même si l'interrupteur d'alimentation est désactivé. Lorsque vous n'utilisez pas l'instrument pendant une période prolongée, veillez à débrancher le cordon d'alimentation de la prise murale.

DTX-PROX

AVERTISSEMENT

Veillez à toujours observer les précautions élémentaires énumérées ci-après pour éviter de graves blessures, voire la mort, en raison d'une électrocution, d'un court-circuit, de dégâts, d'un incendie ou de tout autre risque. La liste de ces précautions n'est pas exhaustive :

Alimentation/Adaptateur secteur

- Ne laissez pas le cordon d'alimentation à proximité de sources de chaleur telles que des radiateurs ou des éléments chauffants. Évitez également de le plier de façon excessive ou de l'endommager de quelque manière que ce soit ou de placer dessus des objets lourds.
- N'utilisez que la tension requise pour l'instrument. Celle-ci est indiquée sur la plaque du fabricant de l'instrument.
- Utilisez uniquement l'adaptateur spécifié (page 60). L'utilisation d'un adaptateur inapproprié peut endommager l'instrument ou entraîner une surchauffe.
- Vérifiez régulièrement l'état de la prise électrique, dépoussiérez-la et nettoyez-la en prenant soin de retirer toutes les impuretés qui pourraient s'y accumuler.

Ne pas ouvrir

- L'instrument ne contient aucune pièce nécessitant l'intervention de l'utilisateur. N'ouvrez pas l'instrument et ne tentez pas d'en démonter les éléments internes ou de les modifier de quelque façon que ce soit. Si l'appareil présente des signes de dysfonctionnement, mettez-le immédiatement hors tension et faites-le contrôler par un technicien Yamaha qualifié.

Prévention contre l'eau

- N'exposez pas l'instrument à la pluie et ne l'utilisez pas près d'une source d'eau, dans un milieu humide ou s'il a pris l'eau. Ne déposez pas dessus des récipients (tels que des vases, des bouteilles ou des verres) contenant des liquides qui risqueraient de se déverser dans ses ouvertures. Si un liquide, tel que de l'eau, pénètre à l'intérieur de l'instrument, mettez immédiatement ce dernier hors tension et débranchez le cordon d'alimentation de la prise secteur. Faites ensuite contrôler l'instrument par un technicien Yamaha qualifié.
- N'essayez jamais de retirer ou d'insérer une fiche électrique avec les mains mouillées.

Prévention contre les incendies

- Ne placez pas sur l'appareil des objets présentant une flamme, tels que des bougies. Ceux-ci pourraient se renverser et provoquer un incendie.

Influences sur les appareils électro-médicaux

- Les ondes radio ou le magnétisme peuvent affecter les appareils électro-médicaux.
 - N'utilisez pas ce produit à proximité de dispositifs médicaux ou dans des zones où l'utilisation d'ondes radio est soumise à des restrictions.
 - N'utilisez pas ce produit lorsque vous vous trouvez à moins de 15 cm de personnes portant un stimulateur cardiaque ou un implant cardiaque défibrillateur.

En cas d'anomalie

- Si l'un des problèmes suivants survient, coupez immédiatement l'alimentation et retirez la fiche électrique de la prise. Faites ensuite contrôler l'appareil par un technicien Yamaha.
 - Le cordon électrique s'effiloche ou est endommagé.
 - L'instrument dégage une odeur inhabituelle ou de la fumée.
 - Un objet est tombé à l'intérieur de l'instrument.
 - Une brusque perte de son est intervenue durant l'utilisation de l'instrument.
 - Si vous constatez des fissures ou des cassures sur l'instrument.

ATTENTION

Observez toujours les précautions élémentaires reprises ci-dessous pour éviter tout risque de blessures corporelles, pour vous-même ou votre entourage, ainsi que la détérioration de l'instrument ou de tout autre bien. La liste de ces précautions n'est pas exhaustive :

Alimentation/Adaptateur secteur

- N'utilisez pas de prise multiple pour brancher l'instrument sur une prise secteur. Cela risque d'affecter la qualité du son, voire de provoquer la surchauffe de la prise.
- Veillez à toujours saisir la fiche, et non le câble, pour débrancher l'instrument de la prise d'alimentation. Si vous tirez sur le cordon, vous risquez de l'endommager.
- Débranchez la fiche électrique de la prise secteur lorsque vous n'utilisez pas l'instrument pendant un certain temps ou en cas d'orage.

Montage

- Assemblez l'instrument selon la séquence appropriée en suivant les instructions de montage fournies dans le présent manuel. En outre, prenez soin de resserrer les boulons régulièrement. Le non-respect de cette consigne peut endommager l'instrument ou entraîner des blessures corporelles.

Emplacement

- Ne placez pas l'instrument dans une position instable afin d'éviter qu'il ne se renverse accidentellement.
- Avant de déplacer l'instrument, débranchez-en tous les câbles afin d'éviter de les endommager ou de blesser quiconque risquerait de trébucher dessus.
- Lors de la configuration de l'instrument, assurez-vous que la prise secteur que vous utilisez est facilement accessible. En cas de problème ou de dysfonctionnement, coupez immédiatement l'alimentation et retirez la fiche de la prise. Même lorsque l'interrupteur d'alimentation est en position d'arrêt, du courant électrique de faible intensité continue de circuler dans l'instrument. Si vous n'utilisez pas l'instrument pendant une période prolongée, veillez à débrancher le cordon d'alimentation de la prise murale.
- Utilisez le support de module inclus si vous installez le DTX-PROX sur le support matériel de la batterie. Prenez soin également d'utiliser les boulons à ailettes fournis avec le support de module sous peine d'endommager les composants internes ou de renverser accidentellement l'instrument.
- Installez les câbles avec soin. Si quelqu'un trébuché sur un câble, l'instrument pourrait tomber et provoquer des blessures.

Connexions

- Avant de raccorder l'instrument à d'autres appareils électroniques, mettez ces derniers hors tension. Avant de mettre ces appareils sous ou hors tension, réglez tous les niveaux de volume sur le son minimal.
- Veillez également à régler tous les appareils sur le volume minimal et à augmenter progressivement les commandes de volume tout en jouant de l'instrument pour déterminer le niveau sonore souhaité.

Précautions de manipulation

- Ne glissez pas les doigts ou la main dans les fentes de l'instrument.
- Évitez d'insérer ou de laisser tomber des morceaux de papier, des pièces métalliques ou tout autre objet dans les fentes du panneau. Vous pourriez vous blesser ou provoquer des blessures à votre entourage, endommager l'instrument ou un autre bien ou causer des dysfonctionnements au niveau de l'instrument.
- Ne vous appuyez pas sur l'instrument et ne déposez pas d'objets lourds dessus. Évitez d'appliquer une force excessive lorsque vous manipulez les touches, les sélecteurs et les connecteurs.
- Assurez-vous de conserver les petits composants hors de portée des jeunes enfants, qui pourraient les avaler accidentellement.
- N'utilisez pas l'instrument ou le casque de manière prolongée à un niveau sonore trop élevé ou inconfortable pour l'oreille, au risque d'endommager irrémédiablement votre ouïe. Si vous constatez une baisse d'acuité auditive ou que vous entendez des sifflements, consultez un médecin.

Yamaha ne peut être tenu responsable des détériorations causées par une mauvaise manipulation de l'instrument ou par des modifications apportées par l'utilisateur, ni des données perdues ou détruites.

Mettez toujours l'instrument hors tension lorsque vous ne l'utilisez pas.

Notez que même lorsque l'interrupteur [⏻] (Veille/Marche) est en position de veille (l'écran est éteint), une faible quantité d'électricité circule toujours dans l'instrument. Lorsque vous n'utilisez pas l'instrument pendant une période prolongée, veillez à débrancher le cordon d'alimentation de la prise murale.

AVIS

Pour éviter d'endommager le produit ou de perturber son fonctionnement, de détruire des données ou de détériorer le matériel avoisinant, il est indispensable de respecter les avis ci-dessous.

■ Manipulation

- N'utilisez pas l'instrument à proximité d'un téléviseur, d'une radio, d'un équipement stéréo, d'un téléphone mobile ou d'autres appareils électriques. Autrement, ces équipements risquent de produire des interférences.
Si vous utilisez l'instrument avec une application installée sur un smart device tel qu'un smartphone ou une tablette, nous vous recommandons d'activer d'abord l'option « Mode Avion » de l'appareil puis la fonction Wi-Fi ou *Bluetooth* afin d'éviter toute interférence produite par la liaison.
- Ne laissez pas l'instrument exposé à un environnement trop poussiéreux, à des vibrations excessives ou à des conditions de chaleur et de froid extrêmes (par exemple, à la lumière directe du soleil, à proximité d'un radiateur ou dans une voiture en pleine journée), au risque de déformer le panneau, d'endommager les composants internes ou de provoquer un dysfonctionnement de l'appareil.
- Ne déposez pas d'objets en vinyle, en plastique ou en caoutchouc sur l'instrument, car ceux-ci risquent de décolorer le panneau.

■ Entretien

- Pour nettoyer l'instrument, utilisez un chiffon doux et sec ou légèrement humide. N'utilisez jamais de diluants de peinture, de solvants, d'alcool, de produits d'entretien liquides ou de tampons de nettoyage imprégnés de produits chimiques.

■ Sauvegarde de données

- Les réglages système (Manuel de référence (PDF)) sont conservés lors de la mise hors tension de l'instrument. Cependant, les données enregistrées peuvent être perdues à la suite d'une défaillance, d'une erreur d'opération, etc. Par conséquent, enregistrez vos données importantes sur un lecteur flash USB ou un appareil externe tel qu'un ordinateur (Manuel de référence (PDF)). Avant d'utiliser un lecteur flash USB, reportez-vous à la page 21.
- Les modifications de réglage de Kit/Clic, etc., sont perdus lorsque vous mettez l'instrument hors tension. C'est également le cas lorsque l'appareil est mis hors tension au moyen de la fonction Auto Power Off (Mise hors tension automatique) (page 19). Vous pouvez enregistrer les données sur l'instrument, sur un lecteur flash USB ou sur un appareil externe, tel qu'un ordinateur (Manuel de référence (PDF)). Cependant, les données enregistrées sur l'instrument peuvent être perdues à la suite d'une défaillance, d'une erreur de manipulation, etc. Par conséquent, veillez à enregistrer vos données importantes sur un lecteur flash USB ou un appareil externe, tel qu'un ordinateur (Manuel de référence (PDF)). Avant d'utiliser un lecteur flash USB, reportez-vous à la page 21.
- Pour éviter toute perte de données due à un lecteur flash USB endommagé, nous vous recommandons d'enregistrer vos données importantes en tant que données de sauvegarde sur un lecteur flash USB de secours ou un appareil externe, tel qu'un ordinateur.

À propos de *Bluetooth*

Bluetooth est une technologie qui autorise la communication sans fil entre des appareils situés dans un rayon d'environ 10 mètres sur la bande de fréquence de 2,4 GHz.

■ Gestion des communications *Bluetooth*

- La bande de 2,4 GHz utilisée par les appareils compatibles *Bluetooth* est une bande radio partagée par de nombreux types d'équipements. Bien que les appareils compatibles *Bluetooth* utilisent une technologie qui minimise l'influence d'autres composants utilisant la même bande radio, cette influence peut réduire la vitesse ou la distance de communication et, dans certains cas, interrompre les communications.
- La vitesse de transfert du signal et la distance à laquelle la communication est possible varient en fonction de la distance entre les appareils communiquant, de la présence d'obstacles, des conditions liées aux ondes radio et du type d'équipement.
- Yamaha ne garantit pas toutes les connexions sans fil entre cet instrument et les appareils compatibles *Bluetooth*.

Informations

■ À propos des droits d'auteur

- La copie de données musicales disponibles dans le commerce, y compris, mais sans s'y limiter, les données MIDI et/ou audio, est strictement interdite, sauf pour usage personnel.
- Ce produit comporte et intègre des contenus pour lesquels Yamaha détient des droits d'auteur ou possède une licence d'utilisation des droits d'auteurs de leurs propriétaires respectifs. En raison des lois sur les droits d'auteur ainsi que d'autres lois pertinentes, vous n'êtes PAS autorisé à distribuer des supports sur lesquels ces contenus ont été sauvegardés ou enregistrés et qui sont pratiquement identiques ou très similaires aux contenus du produit.
 - * Les contenus décrits ci-dessus comprennent un programme d'ordinateur, des données de style d'accompagnement, des données MIDI, des données WAVE, des données d'enregistrement de voix, une partition, des données de partition, etc.
 - * Vous êtes autorisé à distribuer le support sur lequel votre performance ou production musicale a été enregistrée à l'aide de ces contenus, et vous n'avez pas besoin d'obtenir l'autorisation de Yamaha Corporation dans de tels cas.

■ À propos de ce manuel

- Les illustrations et les pages d'écran figurant dans ce manuel sont uniquement proposées à titre d'information et peuvent être différentes de celles de votre instrument.
- Windows est une marque déposée de Microsoft® Corporation aux États-Unis et dans d'autres pays.
- Apple, Mac, Macintosh, iPhone, iPad, iPod Touch sont des marques commerciales d'Apple Inc., déposées aux États-Unis et dans d'autres pays.
- Android est une marque commerciale de Google LLC.
- La marque et les logos *Bluetooth*® sont des marques déposées appartenant à *Bluetooth* SIG, Inc. et toute utilisation de ces marques par Yamaha Corporation s'effectue sous licence.



- Les noms de sociétés et les noms de produits mentionnés dans ce manuel sont des marques commerciales ou des marques déposées de leurs sociétés respectives.
- Les noms des touches, des bornes et autres éléments situés sur les panneaux avant, arrière et supérieur du DTX-PROX sont indiqués entre crochets [...].

■ Dernière version du microprogramme

Il est possible que Yamaha mette de temps à autre le micrologiciel du produit à jour sans préavis.

Nous vous conseillons par conséquent de consulter notre site web (ci-dessous) pour obtenir la dernière version et maintenir le micrologiciel du DTX-PROX à jour.

<https://download.yamaha.com/>

Le contenu de ce mode d'emploi s'applique à la version la plus récente du micrologiciel au moment de la publication du présent manuel. Des informations relatives aux nouvelles fonctions introduites dans les versions ultérieures seront également fournies sur le site web susmentionné.

■ À propos des pads de batterie électronique (pads)

Dans le présent mode d'emploi, les pads externes en option susceptibles d'être connectés au DTX-PROX sont désignés par leur nom de modèle. Veuillez noter que les noms de modèles répertoriés étaient à jour au moment de l'impression de ce manuel.

Des informations relatives aux modèles commercialisés par la suite seront fournies sur le site Web suivant :

<https://download.yamaha.com/>

- * Yamaha Corporation se réserve le droit de modifier cette adresse URL à tout moment sans aucun préavis.

Cet équipement est conforme aux limites d'exposition aux rayonnements énoncées pour un environnement non contrôlé et respecte les règles d'exposition aux fréquences radioélectriques (RF) CNR-102 de l'IC. Cet équipement émet une énergie RF très faible qui est considérée comme conforme sans évaluation du débit d'absorption spécifique (DAS).

Le présent appareil est conforme aux CNR d'Industrie Canada applicables aux appareils radio exempts de licence.
L'exploitation est autorisée aux deux conditions suivantes :

- (1) l'appareil ne doit pas produire de brouillage;
- (2) l'utilisateur de l'appareil doit accepter tout brouillage radioélectrique subi, même si le brouillage est susceptible d'en compromettre le fonctionnement.

EN SIMPLIFIED EU DECLARATION OF CONFORMITY

Hereby, Yamaha Music Europe GmbH declares that the radio equipment type [DTX-PROX] is in compliance with Directive 2014/53/EU. The full text of the EU declaration of conformity is available at the following internet address:
<https://europe.yamaha.com/en/support/compliance/doc.html>

FR DECLARATION UE DE CONFORMITE SIMPLIFIEE

Le soussigné, Yamaha Music Europe GmbH, déclare que l'équipement radioélectrique du type [DTX-PROX] est conforme à la directive 2014/53/UE. Le texte complet de la déclaration UE de conformité est disponible à l'adresse internet suivante:
<https://europe.yamaha.com/en/support/compliance/doc.html>

DE VEREINFACHTE EU-KONFORMITÄTSERKLÄRUNG

Hiermit erklärt Yamaha Music Europe GmbH, dass der Funkanlagentyp [DTX-PROX] der Richtlinie 2014/53/EU entspricht. Der vollständige Text der EU-Konformitätserklärung ist unter der folgenden Internetadresse verfügbar:
<https://europe.yamaha.com/en/support/compliance/doc.html>

SV FÖRENKLAD EU-FÖRSÄKRAN OM ÖVERENSSTÄMMELSE

Härmed försäkrar Yamaha Music Europe GmbH att denna typ av radioutrustning [DTX-PROX] överensstämmer med direktiv 2014/53/EU. Den fullständiga texten till EU-försäkran om överensstämmelse finns på följande webbadress:
<https://europe.yamaha.com/en/support/compliance/doc.html>

IT DICHIARAZIONE DI CONFORMITÀ UE SEMPLIFICATA

Il fabbricante, Yamaha Music Europe GmbH, dichiara che il tipo di apparecchiatura radio [DTX-PROX] è conforme alla direttiva 2014/53/UE. Il testo completo della dichiarazione di conformità UE è disponibile al seguente indirizzo Internet:
<https://europe.yamaha.com/en/support/compliance/doc.html>

ES DECLARACIÓN UE DE CONFORMIDAD SIMPLIFICADA

Por la presente, Yamaha Music Europe GmbH declara que el tipo de equipo radioeléctrico [DTX-PROX] es conforme con la Directiva 2014/53/UE. El texto completo de la declaración UE de conformidad está disponible en la dirección Internet siguiente:
<https://europe.yamaha.com/en/support/compliance/doc.html>

PT DECLARAÇÃO UE DE CONFORMIDADE SIMPLIFICADA

O(a) abaixo assinado(a) Yamaha Music Europe GmbH declara que o presente tipo de equipamento de rádio [DTX-PROX] está em conformidade com a Diretiva 2014/53/UE. O texto integral da declaração de conformidade está disponível no seguinte endereço de Internet:
<https://europe.yamaha.com/en/support/compliance/doc.html>

NL VEREENVOUDIGDE EU-CONFORMITEITSVERKLARING

Hierbij verklaar ik, Yamaha Music Europe GmbH, dat het type radioapparatuur [DTX-PROX] conform is met Richtlijn 2014/53/EU. De volledige tekst van de EU-conformiteitsverklaring kan worden geraadpleegd op het volgende internetadres:
<https://europe.yamaha.com/en/support/compliance/doc.html>

BG ОПРОСТЕНА ЕС ДЕКЛАРАЦИЯ ЗА СЪОТВЕТСТВИЕ

С настоящото Yamaha Music Europe GmbH декларира, че този тип радиосъоръжение [DTX-PROX] е в съответствие с Директива 2014/53/ЕС. Цялостният текст на ЕС декларацията за съответствие може да се намери на следния интернет адрес:
<https://europe.yamaha.com/en/support/compliance/doc.html>

CS ZJEDNODUŠENÉ EU PROHLÁŠENÍ O SHODĚ

Tímto Yamaha Music Europe GmbH prohlašuje, že typ rádiového zařízení [DTX-PROX] je v souladu se směrnicí 2014/53/EU. Úplné znění EU prohlášení o shodě je k dispozici na této internetové adrese:
<https://europe.yamaha.com/en/support/compliance/doc.html>

DA FORENKLET EU-OVERENSSTEMMELSESESKLÆRING

Hermed erklærer Yamaha Music Europe GmbH, at radioudstørtypen [DTX-PROX] er i overensstemmelse med direktiv 2014/53/EU. EU-overensstemmelsestekstens fulde tekst kan findes på følgende internetadresse:
<https://europe.yamaha.com/en/support/compliance/doc.html>

ET LIHTSUSTATUD ELI VASTAVUSDEKLARATSIOON

Käesolevaga deklareerib Yamaha Music Europe GmbH, et käesolev raadioseadme tüüp [DTX-PROX] vastab direktiivi 2014/53/EU nõuetele. ELI vastavusdeklaratsiooni täielik tekst on kättesaadav järgmisel internetiaadressil:
<https://europe.yamaha.com/en/support/compliance/doc.html>

EL ΑΠΛΟΥΣΤΕΥΜΕΝΗ ΔΗΛΩΣΗ ΣΥΜΜΟΡΦΩΣΗΣ ΕΕ

Με την παρούσα ο/η Yamaha Music Europe GmbH, δηλώνει ότι ο ραδιοεξοπλισμός [DTX-PROX] πληροί την οδηγία 2014/53/ΕΕ. Το πλήρες κείμενο της δήλωσης συμμόρφωσης ΕΕ διατίθεται στην ακόλουθη ιστοσελίδα στο διαδίκτυο:
<https://europe.yamaha.com/en/support/compliance/doc.html>

HR POJEDNOSTAVLJENA EU IZJAVA O SUKLADNOSTI

Yamaha Music Europe GmbH ovime izjavljuje da je radijska oprema tipa [DTX-PROX] u skladu s Direktivom 2014/53/EU. Cjeloviti tekst EU izjave o sukladnosti dostupan je na sljedećoj internetskoj adresi:
<https://europe.yamaha.com/en/support/compliance/doc.html>

LV VIENKĀRŠOTA ES ATBILSTĪBAS DEKLARĀCIJA

Ar šo Yamaha Music Europe GmbH deklarē, ka radioiekārtā [DTX-PROX] atbilst Direktīvai 2014/53/ES. Pilns ES atbilstības deklarācijas teksts ir pieejams šādā interneta vietnē:
<https://europe.yamaha.com/en/support/compliance/doc.html>

LT SUPAPRASTINTA ES ATITIKTIES DEKLARACIJA

Aš, Yamaha Music Europe GmbH, patvirtinu, kad radijo įrenginių tipas [DTX-PROX] atitinka Direktyvą 2014/53/ES. Visas ES atitikties deklaracijos tekstas prieinamas šiuo interneto adresu:
<https://europe.yamaha.com/en/support/compliance/doc.html>

HU EGYSZERŰSÍTETT EU-MEGFELELŐSÉGI NYILATKOZAT

Yamaha Music Europe GmbH igazolja, hogy a [DTX-PROX] típusú rádióberendezés megfelel a 2014/53/EU irányelvnek. Az EU-megfelelőségi nyilatkozat teljes szövege elérhető a következő internetes címen:
<https://europe.yamaha.com/en/support/compliance/doc.html>

PL UPROSZCZONA DEKLARACJA ZGODNOŚCI UE

Yamaha Music Europe GmbH niniejszym oświadcza, że typ urządzenia radiowego [DTX-PROX] jest zgodny z dyrektywą 2014/53/UE. Pełny tekst deklaracji zgodności UE jest dostępny pod następującym adresem internetowym:
<https://europe.yamaha.com/en/support/compliance/doc.html>

RO DECLARAȚIA UE DE CONFORMITATE SIMPLIFICATĂ

Prin prezenta, Yamaha Music Europe GmbH declară că tipul de echipament radio [DTX-PROX] este în conformitate cu Directiva 2014/53/UE. Textul integral al declarației UE de conformitate este disponibil la următoarea adresă internet:
<https://europe.yamaha.com/en/support/compliance/doc.html>

SK ZJEDNODUŠENÉ EÚ VYHLÁSENIE O ZHODE

Yamaha Music Europe GmbH týmto vyhlasuje, že rádiové zariadenie typu [DTX-PROX] je v súlade so smernicou 2014/53/EÚ. Úplné EÚ vyhlásenie o zhode je k dispozícii na tejto internetovej adrese:
<https://europe.yamaha.com/en/support/compliance/doc.html>

SL POENOSTAVLJENA IZJAVA EU O SKLADNOSTI

Yamaha Music Europe GmbH potrjuje, da je tip radijske opreme [DTX-PROX] skladen z Direktivo 2014/53/EU. Celotno besedilo izjave EU o skladnosti je na voljo na naslednjem spletnem naslovu:
<https://europe.yamaha.com/en/support/compliance/doc.html>

FI YKSINKERTAISTETTU EU-VAATIMUSTENMUKAISUUSVAKUUTUS

Yamaha Music Europe GmbH vakuuttaa, että radiolaitetyyppi [DTX-PROX] on direktiivin 2014/53/EU mukainen. EU-vaatimustenmukaisuusvakuutuksen täysimittainen teksti on saatavilla seuraavassa internetosoitteessa:
<https://europe.yamaha.com/en/support/compliance/doc.html>

TR BASITLEŞTİRİLMİŞ AVRUPA BİRLİĞİ UYGUNLUK BİLDİRİMİ

İşbu belge ile, Yamaha Music Europe GmbH, radyo cihaz tipinin [DTX-PROX], Direktif 2014/53/ AB'ye uygunluğunu beyan eder. AB uyumu beyanının tam metni aşağıdaki internet adresinden edinilebilir:
<https://europe.yamaha.com/en/support/compliance/doc.html>

Importateur : Yamaha Music Europe GmbH
Siemensstrasse 22-34, 25462 Rellingen, Allemagne

Bienvenue

Nous vous remercions d'avoir choisi le DTX-PROX de Yamaha.

Le DTX-PROX est un convertisseur de sons pour batterie que vous pouvez utiliser pour jouer des kits de batterie électronique et des pads de batterie à la maison, en studio ou dans des salles de concert.

Afin de tirer le meilleur parti de votre DTX-PROX, nous vous conseillons de lire attentivement ce mode d'emploi.

Une fois que vous l'aurez lu, conservez-le en lieu sûr afin de pouvoir le consulter si besoin est.

Accessoires inclus

Mode d'emploi (le présent manuel)

Support de module

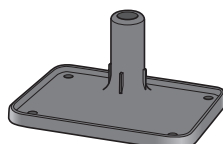
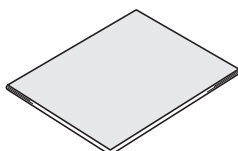

Adaptateur secteur

Boulons à ailettes du module de support (× 4)

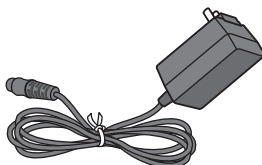

Informations de téléchargement de Cubase AI

Fixation du support de module

Vue éclatée

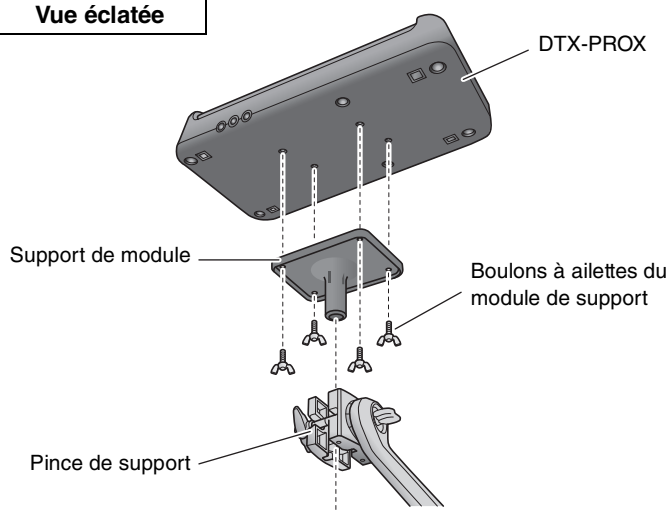

NOTE

Le support de module est compatible avec le matériel de batterie standard (22,2 mm).

À propos des manuels

Les manuels suivants sont proposés pour faciliter l'utilisation du DTX-PROX. Ils ont été spécialement rédigés à l'intention des utilisateurs du DTX-PROX.

Manuel imprimé



Mode d'emploi (le présent manuel)

Guide de configuration

Explique l'installation et la configuration du DTX-PROX pour la production de sons.

Guide de base

Décrit les notions de base requises pour utiliser le DTX-PROX.

Guide d'application

Détaille les réglages de paramètres et d'autres modes d'utilisation plus avancés.

Référence

Décrit les techniques de résolution des problèmes et propose d'autres documents de référence.

Manuel numérique (PDF)



Manuel de référence

Le manuel de référence propose une description de toutes les fonctions accessibles en appuyant sur la touche [MENU], ainsi que d'autres réglages avancés pouvant être utilisés avec DTX-PROX.



Data Liste (Liste des données)

Ce manuel contient les listes des noms de kits et d'effets du DTX-PROX, ainsi que des informations liées à la norme MIDI.



Manuel de connexion d'un iPhone/iPad Manuel de connexion d'un smart device pour Android™

Explique comment connecter des smartphones et des tablettes.

Les manuels au format numérique répertoriés ci-dessus sont disponibles au téléchargement depuis la page Web de Yamaha Downloads. Pour ce faire, accédez à la page Web via l'adresse URL fournie ci-après. Saisissez « DTX-PROX » dans le champ « Model Name » (Nom de modèle), puis cliquez sur « Search » (Rechercher).

Yamaha Downloads : <https://download.yamaha.com/>

Fonctionnalités du DTX-PROX

● **Fonctionnement intuitif pour la production de sons de batterie idéaux**

- ✓ Inclut des sons de batterie naturels avec une ambiance authentique, interprétés par de grands batteurs de studio et enregistrés dans des studios réputés, dont les Real World Studios.
- ✓ Inclut des KIT MODIFIERS originaux qui vous permettent de contrôler intuitivement l'ambiance, la compression et les effets — autant d'éléments fondamentaux pour la création de sons de batterie (page 33).
- ✓ Équipé d'un amplificateur de casque de haute qualité qui reproduit tous les sons de batterie en haute fidélité.
- ✓ Générateur de sons de haute qualité garantissant un contrôle naturel de l'expression, similaire à celui d'une batterie acoustique, avec une dynamique haute définition, un traitement des effets hautes performances, une détection de la position ^(*1) sur les pads de caisse claire et de cymbale ride, une faible latence et une polyphonie de 256 sons.
- ✓ L'instrument dispose de faders rotatifs LED qui permettent d'accéder facilement aux paramètres pour la création de sons de batterie et la commande intuitive d'appareils externes lors de performances en live.

● **Utile pour les performances en live**

- ✓ La fonction Live Set vous permet de préparer une séquence personnalisée de kit, de tempo, de fichier audio et d'autres paramètres dans, par exemple, l'ordre d'une liste des jeux de performances et de basculer entre les réglages en une seule opération lorsque vous jouez en live.
- ✓ La souplesse d'acheminement permet d'envoyer séparément les sons de l'instrument, tels que la caisse claire et la grosse caisse, à la console de mixage via 8 lignes depuis les prises INDIVIDUAL OUTPUT (Sortie individuelle).
- ✓ Des prises casque stéréo et mini-jack stéréo sont disponibles pour les prises PHONES (Casque) et AUX IN (Entrée auxiliaire). Aucun adaptateur ni console de mixage n'est nécessaire en cas de connexion d'appareils externes.

● **Boostez vos talents de batteur grâce à une pratique efficace**

- ✓ Un métronome programmable sophistiqué permet de régler le volume de chaque temps de clic, de modifier le timbre du son de clic, etc. (page 42).
- ✓ Vous pouvez enregistrer ou reproduire vos morceaux à l'aide de l'enregistreur intégré ou d'un lecteur flash USB (page 46).

● **Possibilité de créer de la musique, de réaliser une vidéo de votre performance et de la partager sur Internet**

- ✓ L'instrument est compatible avec des applications iOS ou Android telles que Rec'n'Share. En connectant numériquement des smart device à l'aide d'un câble USB, vous pouvez enregistrer et reproduire des sons de haute qualité. Vous pouvez également jouer de la batterie en même temps que votre musique préférée ou réaliser une vidéo de votre performance en vue de la charger sur des sites de réseaux sociaux ^(*2) (page 23).
- ✓ Reproduction audio disponible via la connexion audio *Bluetooth* ^(*3)
- ✓ Comprend Steinberg Cubase AI pour vous offrir des outils complets de production musicale (page 54).

*1 Pour en savoir plus sur la liste des pads de batterie compatibles, reportez-vous au tableau de compatibilité des modules de pads.

*2 Le DTX-PROX est un appareil USB compatible avec sa catégorie. Un câble distinct est indispensable pour le connecter à un ordinateur ou un smartphone.

*3 Pour plus de détails, reportez-vous à la section « Commandes et fonctions du panneau » à la page 10.

Table des matières

| | |
|----------------------------|----------|
| PRÉCAUTIONS D'USAGE | 2 |
|----------------------------|----------|

| | |
|------------------|----------|
| Bienvenue | 6 |
|------------------|----------|

| | |
|---------------------------|----------|
| Accessoires inclus | 6 |
|---------------------------|----------|

| | |
|-----------------------------|----------|
| À propos des manuels | 7 |
| Manuel imprimé..... | 7 |
| Manuel numérique (PDF)..... | 7 |

| | |
|------------------------------------|----------|
| Fonctionnalités du DTX-PROX | 8 |
|------------------------------------|----------|

| | |
|--|-----------|
| Commandes et fonctions du panneau | 10 |
| Panneau supérieur..... | 10 |
| Panneau avant..... | 12 |
| Panneau arrière..... | 13 |

| | |
|--|-----------|
| Guide de configuration | 14 |
| Préparatifs..... | 14 |
| Installation du DTX-PROX..... | 14 |
| Mise sous ou hors tension..... | 17 |
| Changement des réglages généraux..... | 19 |
| Utilisation d'un lecteur flash USB..... | 21 |
| Utilisation de smart devices..... | 23 |
| Écoute des données audio du smart device via le DTX-PROX (fonction Bluetooth Audio)..... | 24 |

| | |
|---|-----------|
| Guide de base | 26 |
| Structure du kit..... | 26 |
| Utilisation des pads..... | 27 |
| Principe d'utilisation du DTX-PROX..... | 32 |
| Modification du son d'ensemble de batterie (création de votre propre ensemble de batterie)..... | 34 |
| Utilisation du clic (métronome)..... | 42 |
| Création de vos propres réglages de clic (métronome)..... | 43 |
| Changement des réglages de déclenchement..... | 45 |
| Enregistrement de votre performance..... | 46 |
| Connexion d'un système de sonorisation..... | 49 |
| Utilisation de Live Sets..... | 50 |

| | |
|--|-----------|
| Guide d'application | 51 |
| Connexion des modules complémentaires et des appareils externes vendus séparément..... | 51 |

| | |
|----------------------------------|-----------|
| Référence | 55 |
| Liste des messages..... | 55 |
| Résolution des problèmes..... | 57 |
| Caractéristiques techniques..... | 60 |
| Index..... | 61 |

Commandes et fonctions du panneau

Panneau supérieur

Écran

Touches de fonction 1-3 ([F1], [F2], [F3])

Sélectionne les fonctions qui apparaissent en bas de chaque écran.

AVIS

À propos du symbole « » :

Le symbole  apparaît dans le coin supérieur droit de l'écran lorsque les réglages de kit, de clic et autres ont été modifiés. Il a pour but de vous rappeler que les réglages ont été modifiés, mais que les nouveaux réglages n'ont pas encore été enregistrés (Store (Stocker)). Le symbole disparaît lorsque vous sauvegardez les réglages (page 40). Si vous changez de kit ou de clic sans avoir enregistré au préalable les réglages modifiés, les modifications seront perdues.

Comment lire l'écran KIT

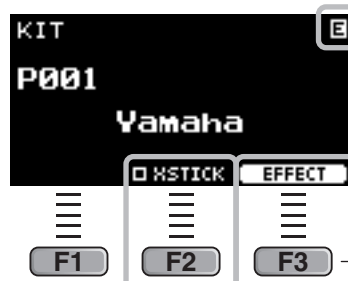

Réglage de cross-stick (page 28)
Peut ne pas s'afficher en fonction du pad

Ecran EFFECT (page 33)

Bouton de sélection de mode

Modifie le mode (Kit, Click (Clic), Trigger (Déclencheur), Recorder (Enregistreur) et Live set). Affiche l'écran de chaque mode.



Boutons KIT MODIFIER (Modificateur de kit)

Ajuste le degré d'ambiance (sons d'arrière-plan de l'emplacement), de compression (vigueur ou volume du son) et d'effet (autres effets attribués au kit);

KIT MODIFIER

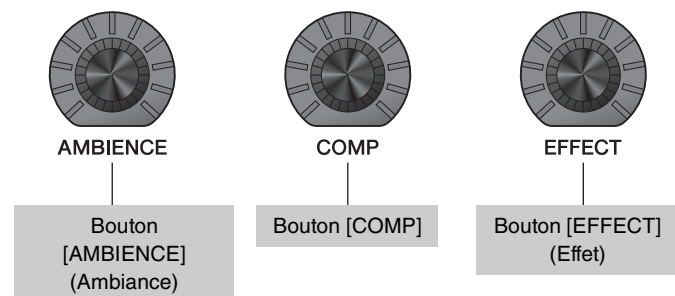

⇒ Structure du kit (page 26)

⇒ Réglage (modification) des effets sonores (page 33)

Bouton de sélection du fader

Sélectionne la fonction à affecter aux faders rotatifs LED. (page 34)



Faders rotatifs LED

Modifie les réglages de la fonction sélectionnée à l'aide du bouton de sélection du fader. Les changements de valeur apparaissent dans les indicateurs.

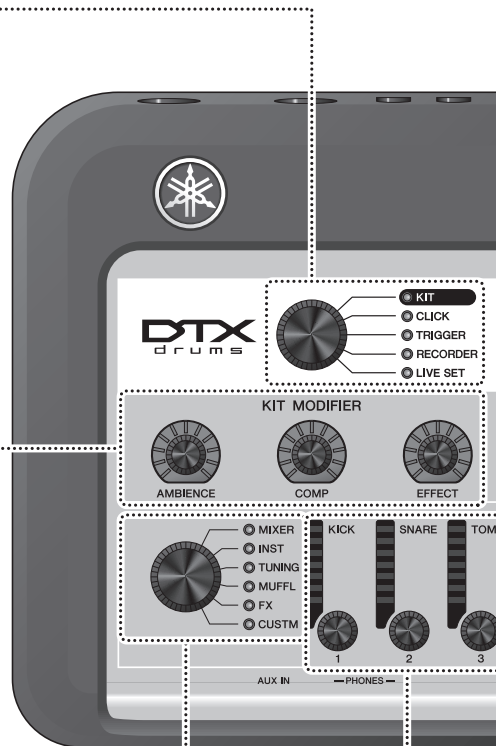



Symbole Bluetooth (page 24)

Fonction Bluetooth

Selon le pays dans lequel vous avez acheté le produit, l'instrument peut ne pas avoir de fonction *Bluetooth*. Si le logo *Bluetooth* apparaît ou est imprimé sur le panneau de commande, cela signifie que le produit est équipé de la fonction *Bluetooth*.

Bouton [-][+]

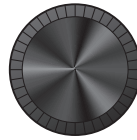

Augmente ou diminue la valeur.

Ce bouton sert à modifier plusieurs valeurs, tandis que les touches servent à modifier une valeur par pas. Dans ce manuel, le bouton [-] [+] et les touches [-] et [+] sont collectivement appelés « commandes [-] [+] » dans le cas où vous pouvez utiliser le bouton ou les touches.

Touche [-] Touche [+]



Touche [PAD SELECT] (Sélection de pad)

Affiche les écrans Trigger Input (Entrée de déclenchement) ou l'écran Trigger Input Source (Source d'entrée de déclenchement). Pour plus d'informations, reportez-vous au Manuel de référence (PDF).

NOTE

Appuyez sur cette touche pour sélectionner un pad tout en modifiant les réglages à l'aide des faders rotatifs LED.

Interrupteur [] (Veille/Marche) (page 17)

Permet de basculer entre les états de veille (désactivé) et de marche (activé).

Affichage du tempo du clic

Bouton [TEMPO] (page 42)

Règle le tempo.



Touche [CLICK] (page 42)

Démarre ou arrête le clic (métronome). Le voyant clignote en rythme avec le tempo du clic.

AUDITION Touche [AUDITION]



Utilisez cette touche pour vérifier le son de la source d'entrée de déclenchement actuellement sélectionnée (Manuel de référence (PDF)). Par défaut, la voix affectée à la tête du pad de caisse claire connectée à la prise [] (Caisse claire) est jouée.

Touches d'affichage des écrans



Touche [MENU]

Permet d'accéder à l'écran de réglages avancés. Pour plus d'informations, reportez-vous au Manuel de référence (PDF).



Touche [STORE]

⇒ Écran STORE (page 40)

Stocke les réglages Kit, Click, Trigger ou Live set que vous avez créés.



Touche [EXIT]

Annule l'action ou revient à l'écran de niveau supérieur.

NOTE

Cette touche peut également servir de touche Panic (Alarme) pour arrêter les sons du KIT (sur l'écran supérieur de chaque mode).

Curseurs

Modifient les niveaux de volume correspondants.

[AUX IN] (entrées auxiliaires des prises [AUX IN] sur les panneaux avant et arrière)

[AUDIO] (audio, y compris audio USB, audio *Bluetooth*, morceau et reproduction de l'enregistreur)

[CLICK] (clic)

[OUTPUT] (Sortie) (sorties des prises OUTPUT [R]/[L/MONO])

[PHONES] (casque)

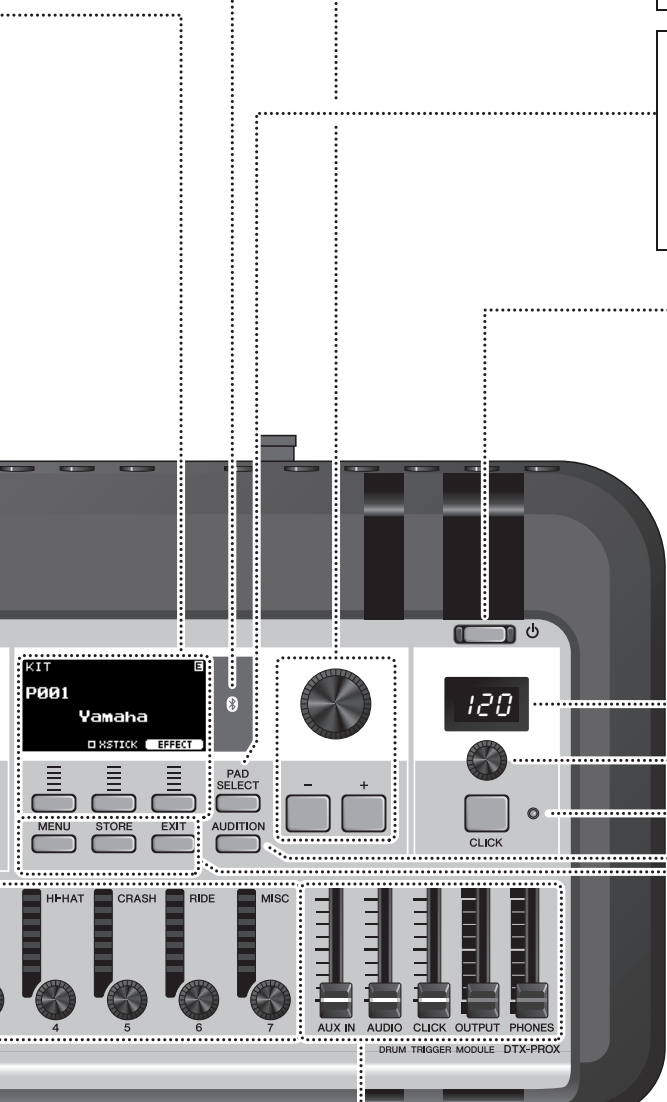

Panneau avant

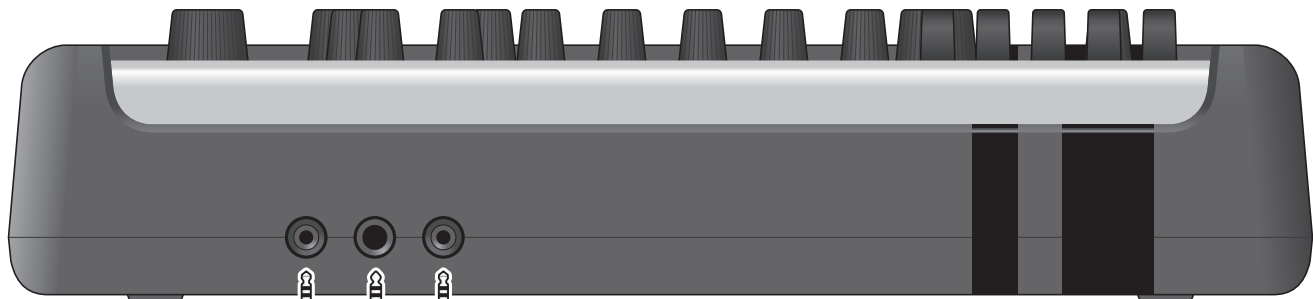

Mini-prise casque stéréo (3,5 mm)

Prise casque stéréo standard (6,3 mm)

Mini-prise stéréo (3,5 mm)

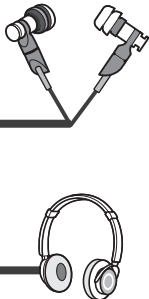

Prise [PHONES] (Casque) (page 16)
Permet de connecter un casque. La prise de gauche est une prise de sortie de type casque stéréo standard (6,3 mm) et celle de droite une prise de sortie de type mini casque stéréo (3,5 mm).

⚠ ATTENTION
N'utilisez pas le casque à un volume élevé pendant une période prolongée. Cela pourrait entraîner une perte d'audition.



Prise [AUX IN] (entrée auxiliaire)
Permet la connexion à la prise casque d'un smartphone ou d'un lecteur de musique portable.

Guide de configuration

Préparatifs

Cette section fournit des informations sur la configuration et les réglages initiaux nécessaires avant de jouer.

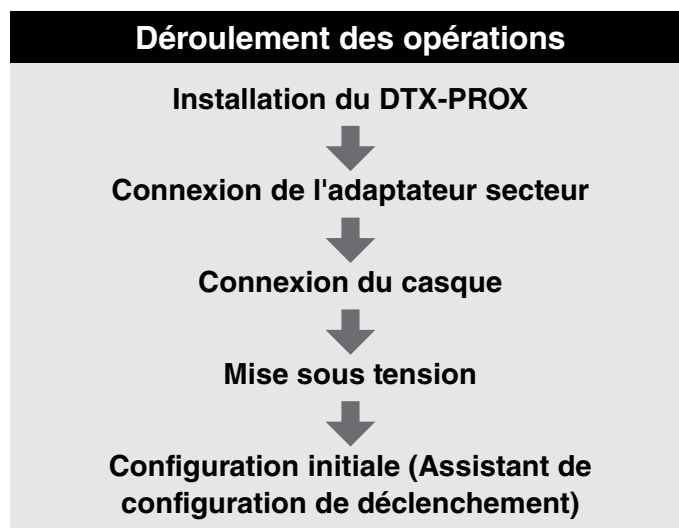

La configuration est à présent terminée.

Installation du DTX-PROX

Commencez par installer le DTX-PROX.

Il existe trois méthodes d'installation différentes, illustrées ci-dessous.

- Fixez le DTX-PROX sur le rack de votre kit de batterie. (Pour plus d'informations, consultez le Manuel d'assemblage).
- Utilisez le support de module fourni (page 6) pour fixer le matériel de batterie standard. (Reportez-vous à la section « Ajout de batteries électroniques et acoustiques » à la page 53.)
- Placez-le sur une surface plane

Après avoir installé le DTX-PROX, connectez les câbles aux pads. Pour en savoir plus sur les connexions, reportez-vous au Manuel d'assemblage de votre kit de batterie.

■ Connexion de l'adaptateur secteur

⚠ AVERTISSEMENT

Utilisez uniquement l'adaptateur secteur spécifié (page 60). Le recours à un autre adaptateur secteur pourrait entraîner un dysfonctionnement, une surchauffe, un incendie et d'autres problèmes. Cela peut annuler la garantie. Soyez dès lors vigilant.

⚠ ATTENTION

Placez le DTX-PROX près d'une prise secteur. Si vous remarquez des défauts en cours de fonctionnement, mettez immédiatement l'instrument hors tension et débranchez l'adaptateur secteur.

1. Vérifiez que l'instrument est hors tension (tous les voyants et le rétroéclairage de l'écran sont éteints).

Rétroéclairage de l'écran éteint

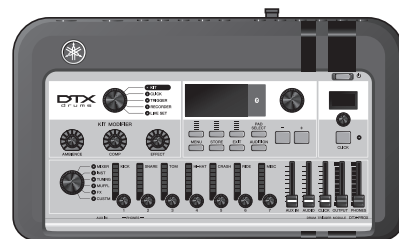

2. Pour les adaptateurs secteur à fiche amovible uniquement :
Assurez-vous que la fiche n'est pas débranchée.

⚠ AVERTISSEMENT

- Lorsque vous utilisez un adaptateur secteur équipé d'une fiche amovible, assurez-vous de garder celle-ci fermement reliée à l'adaptateur. Le branchement de la seule fiche dans la prise d'alimentation peut entraîner un risque d'électrocution ou provoquer un incendie.
- Si la fiche amovible vient à se détacher de l'adaptateur secteur, évitez de toucher ses parties métalliques et faites glisser l'adaptateur secteur dans la prise jusqu'à ce que vous entendiez un clic indiquant que la fiche est verrouillée sur l'adaptateur. En outre, veillez à maintenir la fiche à l'écart de tout corps étranger, au risque de provoquer un choc électrique, un court-circuit ou un dysfonctionnement.

Faites glisser dans le sens indiqué par la flèche.

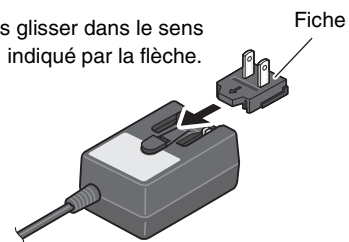

3. Connectez l'adaptateur secteur.

⚠ AVERTISSEMENT

Prenez soin d'utiliser l'adaptateur secteur recommandé.

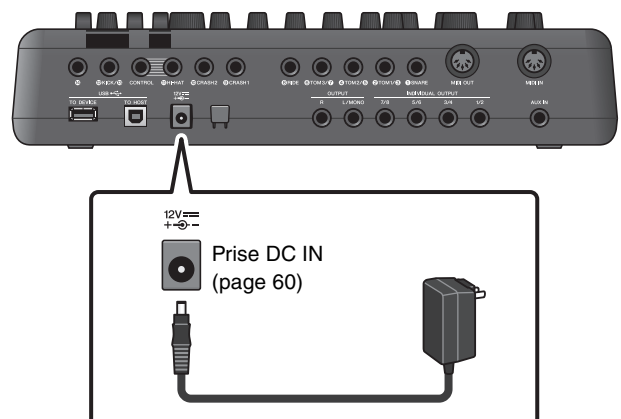

4. Enroulez le cordon de l'adaptateur secteur autour du crochet pour le maintenir en place.

⚠ ATTENTION

Une courbure excessive risque d'endommager le cordon de l'adaptateur secteur et de provoquer un risque d'incendie. Lorsque vous enroulez le cordon d'alimentation autour du crochet, veillez à ne pas le courber de manière excessive.

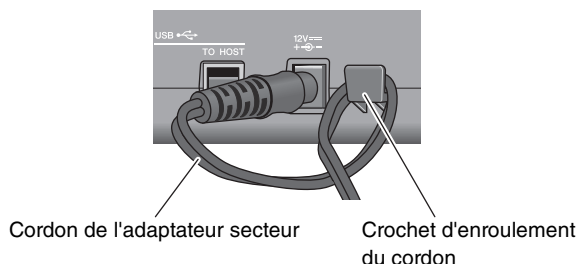

5. Branchez la fiche de l'adaptateur secteur sur une prise murale à usage domestique.

⚠ ATTENTION

Notez que même lorsque l'interrupteur [⏻] (Veille/ Marche) est en position de veille (l'écran est éteint), une faible quantité d'électricité circule toujours dans l'instrument.

Si vous n'avez pas l'intention d'utiliser le DTX-PROX pendant un certain temps, débranchez l'adaptateur secteur de la prise murale.

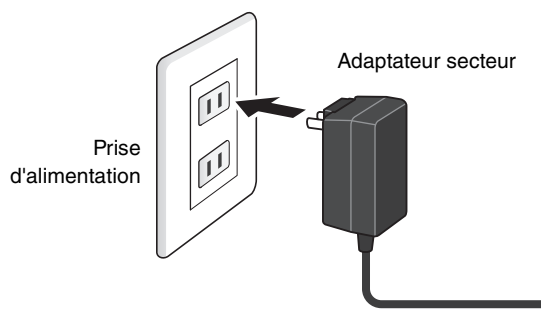

NOTE

Pour déconnecter l'adaptateur secteur, mettez tout d'abord l'instrument hors tension, puis exécutez la procédure dans l'ordre inverse.

■ Connexion du casque

Connectez le casque à la prise [PHONES] (casque).

⚠ ATTENTION

N'utilisez pas le casque à un volume élevé pendant une période prolongée. Cela pourrait entraîner une perte d'audition.

Pour régler le volume du casque, utilisez le curseur [PHONES]. Pour régler l'égaliseur du casque, réglez le bouton de sélection du fader sur « CUSTM » et utilisez les faders rotatifs LED.

Une prise casque stéréo standard et une mini-prise casque stéréo sont disponibles. Sélectionnez la prise qui correspond à la taille du connecteur du câble. Le volume de sortie risque d'être moins élevé que prévu si les deux prises casque sont utilisées en même temps.

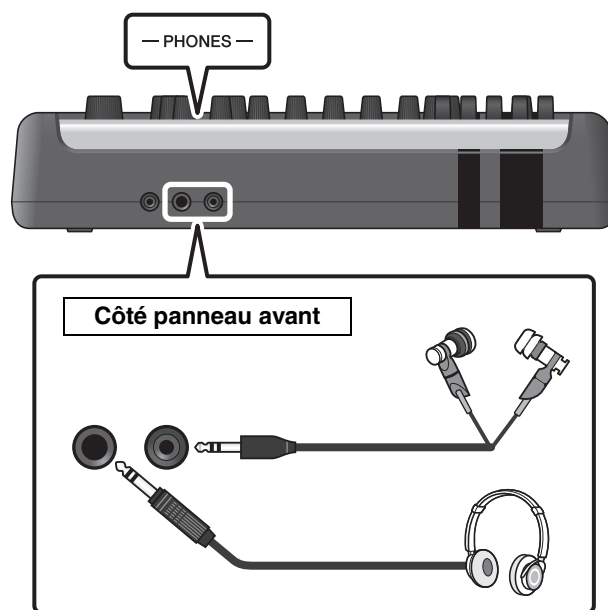

Mise sous ou hors tension

■ Mise sous tension

1. Abaissez les curseurs [OUTPUT] et [PHONES] pour régler le volume sur le niveau minimum.

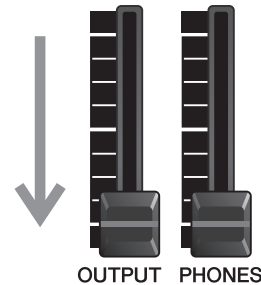

2. Appuyez sur l'interrupteur [⏻] (Veille/ Marche).



IMPORTANT

Configuration initiale (Assistant de configuration de déclenchement)

Lors de la première utilisation du DTX-PROX, la page de configuration initiale s'affiche. Elle vous invite à saisir les informations ci-après. Lorsque vous indiquez le numéro de modèle, le DTX-PROX procède automatiquement à l'optimisation des niveaux de sortie de déclenchement sur tous les pads.

1. Identifiez votre kit de batterie à l'aide des commandes [-][+], puis appuyez sur la touche en dessous de « OK » [F3].
Le numéro de modèle de votre kit de batterie est indiqué sur le Manuel d'assemblage du kit. Veillez à sélectionner le type de pad approprié (DTX**K-**X** ou DTX**K-**M**) pour votre kit de batterie.
2. Lorsque l'écran de confirmation apparaît, appuyez sur la touche située en dessous de « YES » ([F1]).

Une fois la configuration initiale terminée, l'écran KIT apparaît.

NOTE

Vous pouvez modifier le kit de batterie spécifié à tout moment après avoir terminé la configuration initiale. (« Changement des réglages de déclenchement » (page 45))

Si la configuration initiale est déjà terminée, l'écran KIT apparaît directement après l'écran de démarrage, sans afficher l'Assistant de configuration de déclenchement.



* XSTICK : peut ne pas s'afficher en fonction du type de pad

3. Si vous êtes connecté à un système de sonorisation : mettez les haut-parleurs externes sous tension.

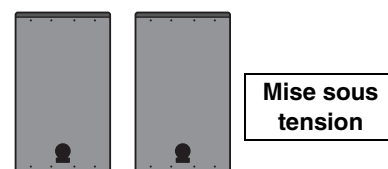

■ Mise hors tension

AVIS

- Le DTX-PROX enregistre automatiquement les réglages à la mise hors tension. Par conséquent, ne débranchez pas l'adaptateur secteur tant l'écran LCD n'est pas complètement éteint.
- Comme les données des réglages Kit, Click, Trigger et Live Set non enregistrées seront perdues, veuillez toujours à enregistrer (stocker) les données avant de mettre l'instrument hors tension.

1. Si vous êtes connecté à un système de sonorisation :
mettez les haut-parleurs externes hors tension.

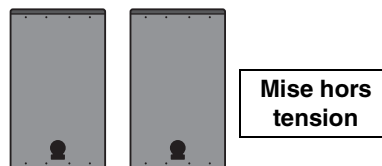

2. Abaissez les curseurs [OUTPUT] et [PHONES] pour régler le volume sur le niveau minimum.

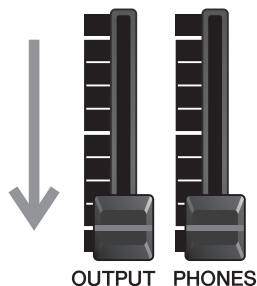

3. Maintenez l'interrupteur [⏻] (Veille/Marche) enfoncé.

Le DTX-PROX est en veille, et l'écran et les voyants sont éteints.

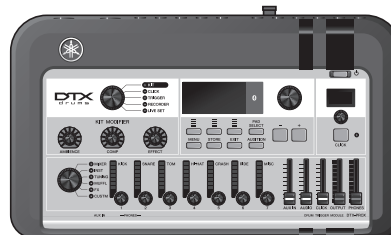

Changement des réglages généraux

■ Mise hors tension automatique

La fonction Auto Power-Off (Mise hors tension automatique) met automatiquement le DTX-PROX hors tension après une certaine période d'inactivité. Le réglage par défaut est de 30 minutes.

AVIS

- Les données non enregistrées sont perdues lorsque le DTX-PROX est mis hors tension à l'aide de la fonction Auto Power-Off. Veuillez à toujours enregistrer les données avant la mise hors tension.
- Dans certains modes de fonctionnement, la fonction Auto Power-Off ne met pas le DTX-PROX hors tension au terme du délai spécifié. Par conséquent, nous vous recommandons de toujours éteindre le DTX-PROX manuellement lorsque vous avez fini de l'utiliser.
- Si vous prévoyez de ne pas utiliser le DTX-PROX pendant un certain temps alors qu'il est connecté à un équipement audio externe ou à un système de sonorisation, nous vous conseillons de régler le volume de ces derniers sur le niveau minimum. Vous pouvez également désactiver la fonction Auto Power-Off pour faire en sorte que le DTX-PROX reste sous tension.

NOTE

Pour régler la mise hors tension automatique sur un délai autre que 30 minutes, accédez au réglage via la touche [MENU].
(MENU/Utility/General)

● Annulation rapide de la mise hors tension automatique

Vérifiez tout d'abord que le DTX-PROX est hors tension. Tout en maintenant la touche [MENU] enfoncée, appuyez sur la touche [⏻] (Veille/Marche) pour annuler la fonction Auto Power-Off. La fonction reste désactivée jusqu'à ce que vous définissiez un nouveau délai pour la mise hors tension automatique.

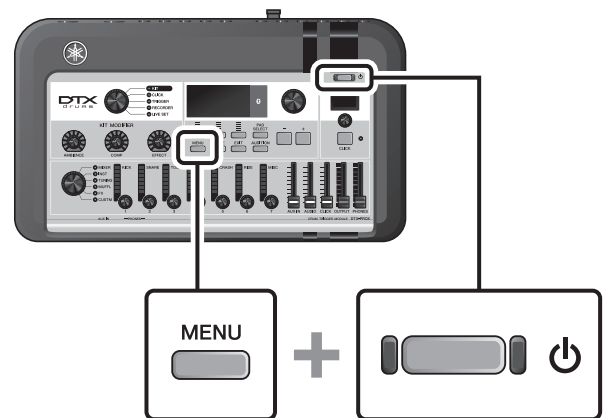

■ Réinitialisation des réglages du DTX-PROX aux valeurs d'usine (Factory Reset)

Utilisez la fonction Factory Reset (Réinitialisation aux valeurs d'usine) pour rétablir les valeurs d'usine des réglages du DTX-PROX, même si vous les avez écrasés par inadvertance.

AVIS

La fonction Factory Reset remplace tous les réglages précédemment effectués par leurs valeurs respectives par défaut spécifiées en usine. Enregistrez toutes les données importantes définies par l'utilisateur sur un lecteur flash USB avant d'exécuter la fonction Factory Reset. Pour plus d'informations, reportez-vous au Manuel de référence (PDF). (MENU/File)

● Exécution d'une réinitialisation aux valeurs d'usine

Vérifiez tout d'abord que le DTX-PROX est hors tension. Ensuite, tout en maintenant les touches [-] et [+] enfoncées, appuyez sur la touche [⏻] (Veille/Marche) pour exécuter la fonction Factory Reset.

NOTE

Vous pouvez également accéder à la fonction Factory Reset via la touche [MENU]. (MENU/Factory Reset)

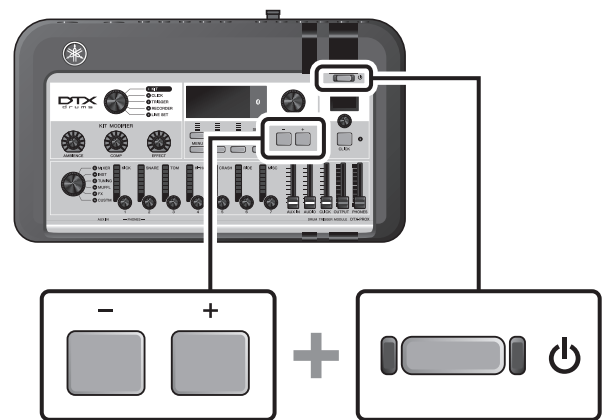

Utilisation d'un lecteur flash USB

Branchez un lecteur flash USB à la borne [USB TO DEVICE] située sur le panneau arrière du DTX-PROX et enregistrez votre performance directement sur ce lecteur. Vous pouvez également enregistrer les réglages du DTX-PROX sur un lecteur flash USB et les charger depuis celui-ci.

■ Connexion d'un lecteur flash USB au DTX-PROX

Précautions à prendre en cas d'utilisation de la borne [USB TO DEVICE]

Lorsque vous connectez un lecteur flash USB à la borne [USB TO DEVICE], veillez à respecter les précautions importantes exposées ci-dessous.

NOTE

Pour en savoir plus sur la manipulation des lecteurs flash USB, reportez-vous au mode d'emploi du lecteur flash USB concerné.

● Périphériques USB compatibles

Lecteurs flash USB uniquement

Veillez consulter l'adresse URL indiquée ci-dessous pour obtenir une liste des lecteurs flash USB compatibles.

<https://download.yamaha.com/>

NOTE

- Vous ne pouvez pas utiliser d'autres périphériques USB tels qu'un concentrateur USB, une souris ou un clavier d'ordinateur.
- Un câble USB ne peut pas servir à connecter un périphérique USB à la borne [USB TO DEVICE].

AVIS

La valeur nominale maximale de l'intensité applicable à la borne [USB TO DEVICE] est de 5 V/500 mA. Évitez de connecter des périphériques USB d'une intensité de courant supérieure, car cela risque d'endommager l'instrument.

● Connexion d'un lecteur flash USB

Lorsque vous connectez un périphérique USB à la borne [USB TO DEVICE], vérifiez que le connecteur du DTX-PROX est approprié et qu'il est branché selon l'orientation correcte.

Bien qu'il soit possible d'utiliser des périphériques USB 2.0 à 3.0 sur le DTX-PROX, le temps nécessaire à l'enregistrement sur le périphérique USB ou au chargement depuis celui-ci peut varier en fonction du type de données ou de l'état de l'instrument.

AVIS

- Évitez de brancher/débrancher le périphérique USB pendant la reproduction, l'enregistrement et les opérations de gestion de fichiers (enregistrement, copie, suppression ou formatage), ou pendant que l'instrument accède au périphérique USB. Le non-respect de ces consignes peut entraîner le blocage de l'instrument ou la corruption du périphérique USB et de ses données.
- Lorsque vous branchez puis débranchez le périphérique USB (et vice versa), laissez s'écouler plusieurs secondes entre les deux opérations.

● **Formatage du lecteur flash USB**

Certains lecteurs flash USB doivent être formatés sur cet instrument avant leur utilisation. Pour plus d'informations sur la manière de formater le lecteur flash USB, reportez-vous au Manuel de référence (PDF). (MENU/File/Format)

AVIS

L'opération de formatage efface toutes les données existantes. Assurez-vous donc que le lecteur flash USB que vous formatez ne contient aucune donnée importante.

● **Protection des données (protection en écriture)**

Pour éviter d'effacer par inadvertance des données importantes, activez la protection en écriture disponible sur le lecteur flash USB. Si vous enregistrez des données sur le lecteur flash USB, veuillez d'abord à désactiver la protection en écriture.

Utilisation de smart devices

La connexion d'un smart device à la prise [USB TO HOST] établit une connexion numérique et vous permet d'effectuer les actions suivantes :

- **Enregistrement et reproduction de données audio haute qualité à l'aide d'applications**
- **Entraînement, enregistrement (audio et vidéo) et partage de vos enregistrements sur les réseaux sociaux à l'aide de Rec'n'Share**

AVIS

- **Avant de connecter les appareils, vérifiez que les niveaux de volume de tous les appareils externes sont réglés sur leur valeur minimale.**
- **Veillez à placer le smart device sur une surface stable pour éviter de le faire tomber et de l'endommager.**

NOTE

Pour éviter tout risque d'interférence dû au bruit généré par votre smart device lorsqu'il est utilisé en combinaison avec le DTX-PROX, activez le mode Avion, puis le Wi-Fi.

Des composants supplémentaires sont requis pour la connexion d'un smart device.

Pour plus d'informations sur la connexion, reportez-vous au document « Manuel de connexion d'un iPhone/iPad » ou au « Manuel de connexion d'un smart device pour Android™ ».

Pour plus de détails sur les smart devices compatibles et les applications pour smart devices telles que Rec'n'Share, consultez la page Web ci-dessous.

<https://download.yamaha.com/>

Écoute des données audio du smart device via le DTX-PROX (fonction *Bluetooth Audio*)

Fonction *Bluetooth*

Selon le pays dans lequel vous avez acheté le produit, il est possible que le DTX-PROX ne dispose pas de la fonction *Bluetooth*. Si le logo *Bluetooth* apparaît ou est imprimé sur le panneau supérieur, cela signifie que le produit est équipé de la fonction *Bluetooth*.

Avant d'utiliser la fonction *Bluetooth*, prenez soin de lire la section « À propos du *Bluetooth* » à la page 4.

Vous pouvez émettre le son des données audio enregistrées sur un appareil compatible *Bluetooth* tel qu'un smartphone ou un lecteur audio numérique sur le DTX-PROX et l'écouter via casque ou les haut-parleurs connectés au DTX-PROX. Les données audio émises peuvent être enregistrées. (page 46)

* Appareil *Bluetooth*

Dans ce manuel, le terme « appareil *Bluetooth* » fait référence à un appareil capable de transmettre les données audio qu'il stocke au DTX-PROX à l'aide de la fonction *Bluetooth*, via une communication sans fil (c.-à-d., smartphones et lecteurs audio portables).

NOTE

Vous ne pouvez pas connecter un casque ou des haut-parleurs *Bluetooth*.

■ Appairage avec l'appareil *Bluetooth*

Lorsque vous connectez l'appareil *Bluetooth* pour la première fois, vous devez l'appairer avec le DTX-PROX. Une fois que l'appareil et le DTX-PROX sont appairés, il n'est plus nécessaire de les appairer de nouveau (sauf si vous avez désactivé l'appairage).

● Appairage

L'« appairage » consiste à enregistrer des smart devices *Bluetooth* sur le DTX-PROX et d'établir la reconnaissance mutuelle de la communication sans fil entre les deux appareils.

1. Maintenez la touche [MENU] enfoncée.

L'écran s'affiche tandis que l'appareil est en cours d'appairage.

Pour annuler l'appairage, utilisez la touche située sous « CANCEL » ([F3]).

2. Activez la fonction *Bluetooth* sur l'appareil *Bluetooth* et sélectionnez « DTX-PROX AUDIO » dans la liste.

- Veillez à compléter les réglages du smart device dans les 5 minutes. Le mode d'appairage prend ensuite automatiquement fin.
- Si vous êtes invité à saisir une clé de sécurité, saisissez les chiffres « 0000 ».

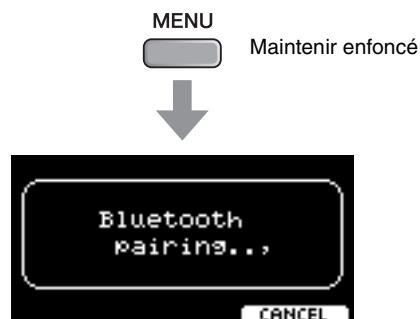

Une fois l'appairage terminé, le symbole  (*Bluetooth*) apparaît sur l'écran supérieur de chaque mode.



3. Reproduisez des données audio sur le smart device pour vérifier que le casque ou les haut-parleurs connectés au DTX-PROX émettent le son audio.

Vous avez la possibilité de régler le volume de l'entrée de son via *Bluetooth* à l'aide du curseur [AUDIO].

À la prochaine mise sous tension du DTX-PROX, le smart device connecté en dernier est automatiquement reconnecté au DTX-PROX, à condition toutefois que la fonction *Bluetooth* soit activée sur le smart device et sur le DTX-PROX. Si l'appareil ne se connecte pas automatiquement à l'instrument, sélectionnez le nom de modèle de l'instrument dans la liste des connexions du smart device.

Pour activer la fonction *Bluetooth* sur le DTX-PROX, appuyez sur la touche [MENU] pour ouvrir l'écran. Pour plus d'informations, reportez-vous au Manuel de référence (PDF). (MENU/*Bluetooth*)

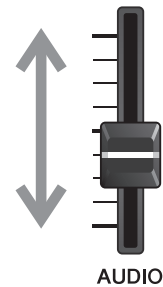

Structure du kit

Un kit est une combinaison de sons d'un ensemble de batterie et de réglages de modificateurs de sons qui améliorent les sons, tels qu'Ambience, Comp (Compresseur) et Effects. Ce convertisseur de sons pour batterie contient de nombreux ensembles de kits prédéfinis, et vous pouvez modifier les sons de ces ensembles en sélectionnant un autre kit ou en modifiant les réglages des modificateurs de son.

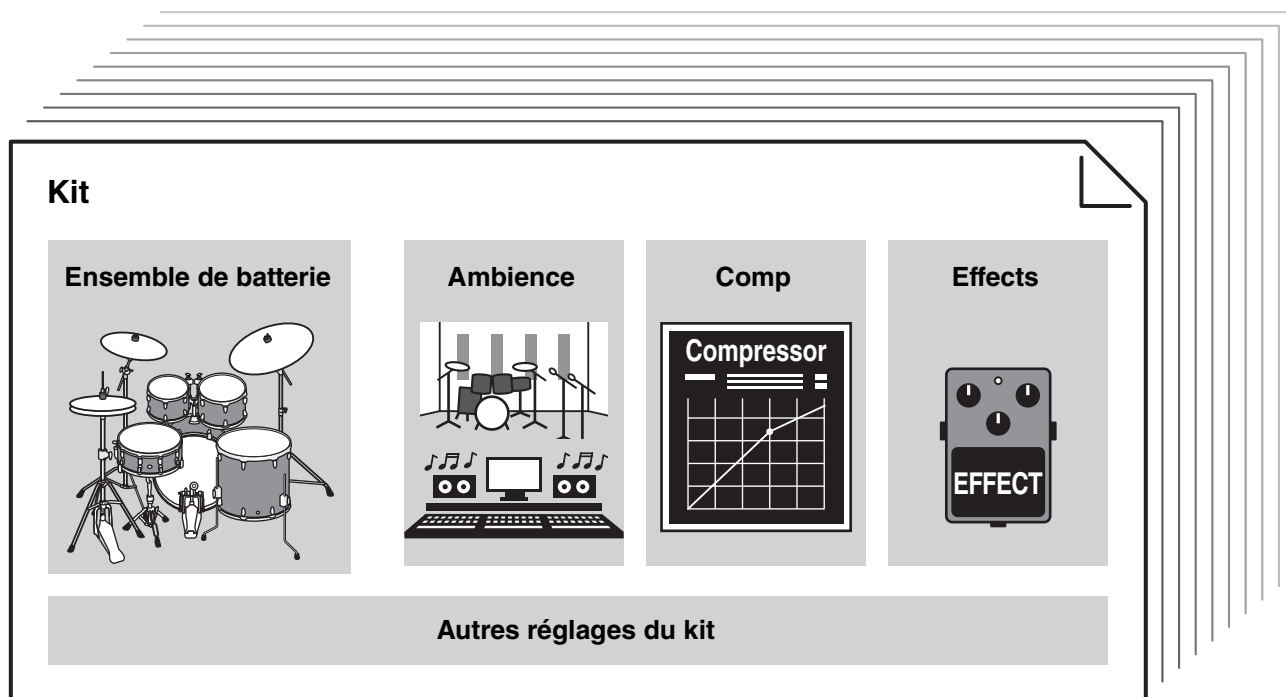

Chaque instrument de batterie ou de percussion de l'ensemble de batterie est appelé instrument ou « Inst », et vous pouvez jouer les sons de ces instruments en frappant sur des pads de batterie.

Exemples d'instruments (Inst) :

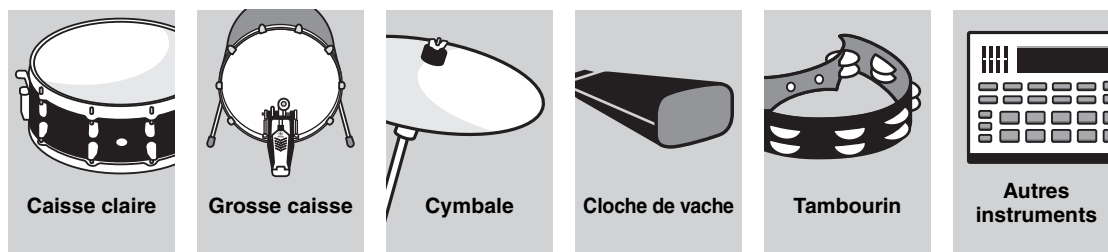



Utilisation des pads

Pour jouer des sons d'instrument, frappez sur les pads connectés au DTX-PROX.

Vous pouvez reproduire différents sons en frappant sur différentes sections (ou « zones ») du pad, selon le nombre de zones disponibles sur le pad.

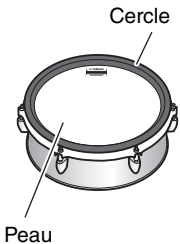
Lorsque la détection de position est disponible, vous pouvez exprimer une nuance subtile en frappant à différents endroits d'une zone.

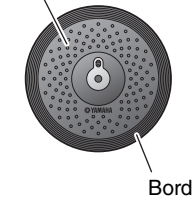
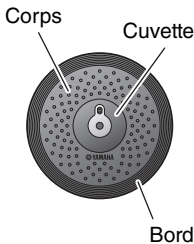
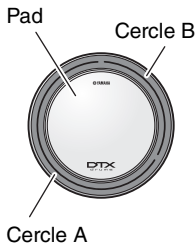
| Type de pad | Multi-piezo | Piezo simple | | | |
|-----------------|---|--|---|---|---|
| Nombre de zones | 2 | 1 | 2 | 3 | |
| | Produit deux sons différents (un pour chaque zone) | Produit le même son quel que soit l'endroit où le pad est frappé. Également appelés « pads mono » ou « pads à 1 zone ». | Produit deux sons différents (un pour chaque zone) | Produit trois sons différents (un pour chaque zone). Également appelés « pads à 3 zones ». | |
| Zone |  |  |  |  |  |
| Exemple | XP125SD-X | TP70 | RHH135 | PCY135 | XP80 |

NOTE

Pour plus d'informations sur le type de baguettes de batterie ou de batteurs, reportez-vous au mode d'emploi du pad.

■ Caisse claire et tom

Frappez différentes sections du pad comme vous le feriez sur une caisse claire ou un tom de batterie acoustique.

Le pad de caisse claire (pad avec capteur de position connecté à la prise [1 SNARE]) vous permet de créer des changements de timbre naturels en fonction de l'endroit frappé dans la zone.

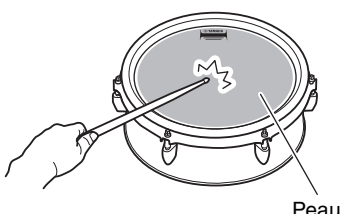
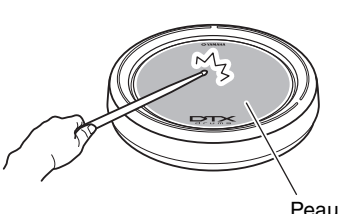
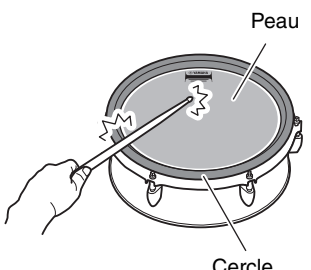
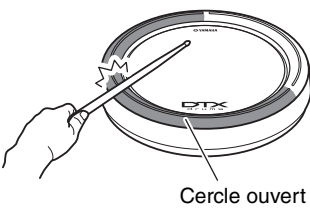
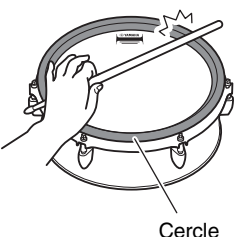
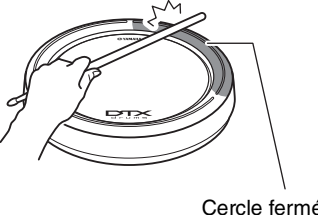
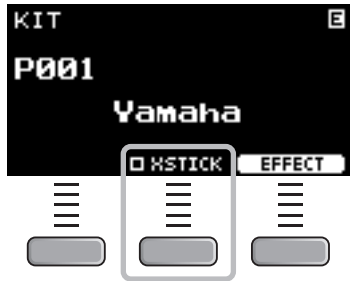
| Frappes sur la peau | | |
|--|---|--|
|  <p>Peau</p> |  <p>Peau</p> | <p>Frappez sur la surface principale du pad pour produire le son classique d'une frappe sur la peau.</p> <p>Pad multi-piezo avec détection de position : Avec certains sons de caisse claire, le son change en fonction de la distance entre le cercle et l'endroit où vous frappez.</p> |
| Rimshot ouvert | | |
|  <p>Peau</p> <p>Cercle</p> |  <p>Cercle ouvert</p> | <p>Frappez à la fois la peau et le cercle pour produire un son de rimshot.</p> <p>Pads multi-piezo avec détection de position : Vous pouvez utiliser des rimshots normaux ou des rimshots peu profonds. Le son du rimshot change légèrement en fonction de la distance par rapport au cercle.</p> <p>Pads à trois zones avec piezo simple : Frappez le cercle ouvert.</p> |
| Rimshot fermé, (cross-stick) | | |
|  <p>Cercle</p> |  <p>Cercle fermé</p> | <p>Frappez uniquement le cercle. Ne touchez pas la peau.</p> <p>Pads multi-piezo : Appuyez sur la touche située sous « XSTICK » ([F2]) sur l'écran KIT afin de basculer entre l'état activé (pour jouer avec un son de cross-stick) et désactivé (pour jouer un son de rimshot ouvert).</p> <div style="text-align: center;">  </div> <p>Pads à trois zones avec piezo simple : Frappez le cercle fermé.</p> |

■ Cymbales charleston

Frappez différentes sections du pad comme vous le feriez sur une cymbale charleston acoustique.

Frappe sur le corps

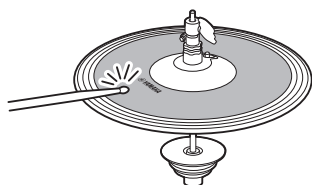

Le son de frappe sur le corps est produit lorsque vous frappez sur la surface principale du pad de cymbale charleston (c.-à-d., la section du corps située entre la cuvette et le bord).

Frappe sur le bord

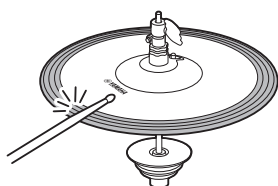

Une frappe sur l'avant du bord extérieur du pad de cymbale charleston produit un son de frappe sur le bord.

*1

Assurez-vous que les baguettes sont parallèles à la surface du pad lorsque vous frappez ce dernier. Le commutateur du capteur de bord situé sur le pad de cymbale risque de ne pas réagir correctement si vous frappez le pad complètement depuis le côté.

Ouvert/Fermé

- Vous pouvez produire un son de cymbale charleston ouverte en frappant sur le pad de cymbale charleston avec la pédale de cymbale charleston entièrement ouverte.
- Vous pouvez produire un son de cymbale charleston fermée en frappant sur le pad de cymbale charleston avec la pédale de cymbale charleston entièrement enfoncée.
- Différents sons de cymbale charleston sont produits en fonction du degré d'ouverture ou d'enfoncement de la pédale.

Sons de fermeture au pied

Vous pouvez enfoncer la pédale de cymbale charleston pour produire un son de fermeture au pied sans frapper sur le pad de la cymbale charleston.

Sons de cymbale charleston splash

Le son de cymbale charleston splash est produit lorsque vous appuyez sur la pédale de cymbale charleston, puis la relâchez immédiatement.

*1 La partie avant du pad est signalée par le logo Yamaha.

■ Cymbales

Frappez différentes sections du pad comme vous le feriez sur une cymbale acoustique. Le pad de cymbale ride (pad doté d'un capteur de position connecté à la prise [RIDE]) vous permet de créer des changements de timbre naturels en fonction de l'endroit frappé dans la zone.

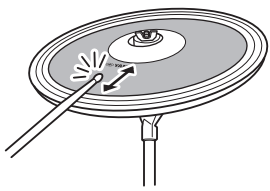
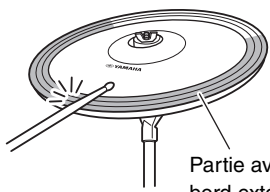
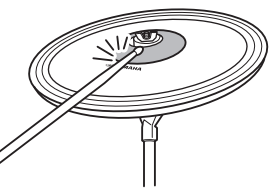
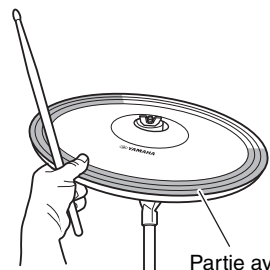
| Frappe sur le corps | |
|---|---|
|  | <p>Ce son est produit lorsque vous frappez sur la surface principale du pad de cymbale (c.-à-d., la section du corps située entre la cuvette et le bord).</p> <p>Avec la cymbale ride, lorsque vous frappez la partie avant de la section du corps, vous pouvez créer des changements de timbre naturels en fonction de l'emplacement de la zone.</p> <p>*1</p> |
| Frappe sur le bord | |
|  <p>Partie avant du bord extérieur</p> | <p>Une frappe sur l'avant du bord extérieur du pad de cymbale produit un son de frappe sur le bord.</p> <p>*1</p> <p>Assurez-vous que les baguettes sont parallèles à la surface du pad lorsque vous frappez ce dernier. Le commutateur du capteur de bord situé sur le pad de cymbale risque de ne pas réagir correctement si vous frappez le pad complètement depuis le côté.</p> |
| Frappe sur la cloche | |
|  | <p>Le son de frappe sur la cloche est produit lorsque vous frappez sur la cloche (cuvette) du pad.</p> |
| Étouffement | |
|  <p>Partie avant du bord extérieur</p> | <p>Vous pouvez assourdir le son produit en saisissant la partie avant du bord d'un pad de cymbale immédiatement après avoir frappé dessus.</p> <p>*1</p> |

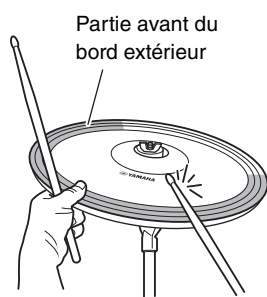
Assourdissement

Un son assourdi est produit lorsque vous frappez sur la partie avant du bord extérieur du pad tout en tenant le bord.

*1

*1 La partie avant du pad est signalée par le logo Yamaha.

Principe d'utilisation du DTX-PROX

■ Sélection d'un kit

1. Réglez le bouton de sélection de mode sur « KIT ».

L'écran KIT apparaît.

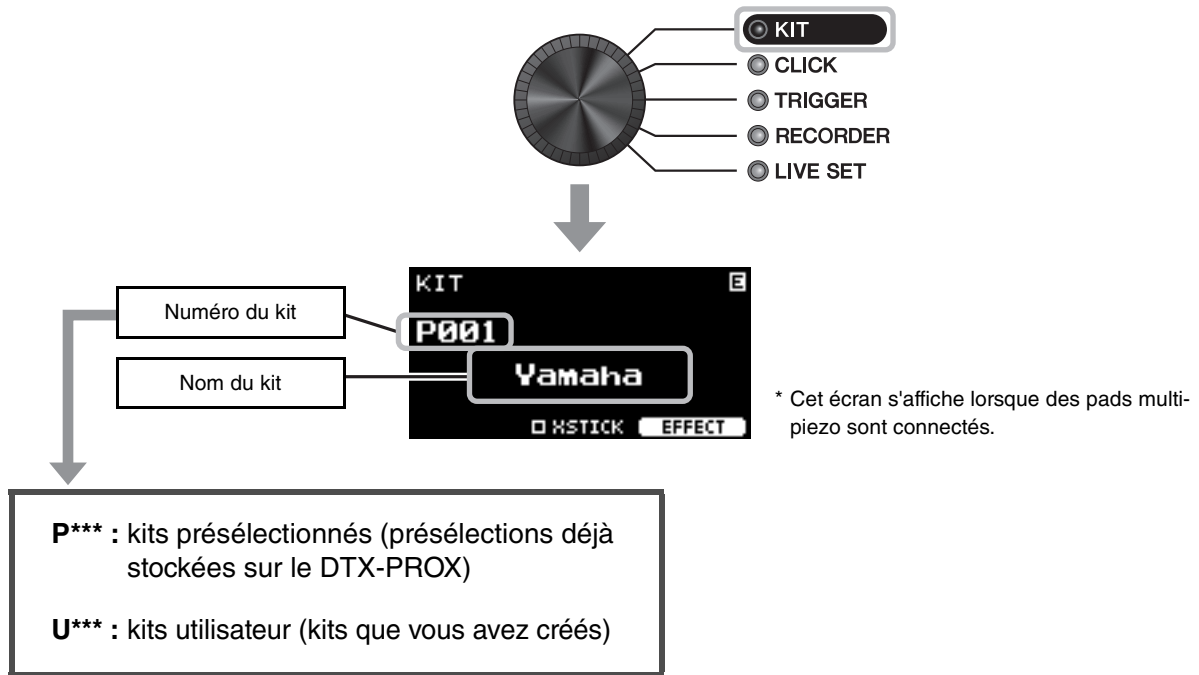

2. Utilisez les commandes [-] [+] pour sélectionner un kit.

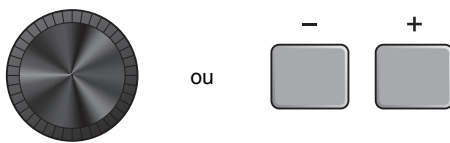

NOTE

Si vous avez sélectionné un autre kit par inadvertance avant d'avoir enregistré le kit en cours d'édition, vous pouvez utiliser la fonction Recall (Rappel) pour rappeler les contenus modifiés. Pour plus d'informations, reportez-vous au Manuel de référence (PDF). (MENU/Job/Kit/Recall)

■ Réglage (modification) des effets sonores

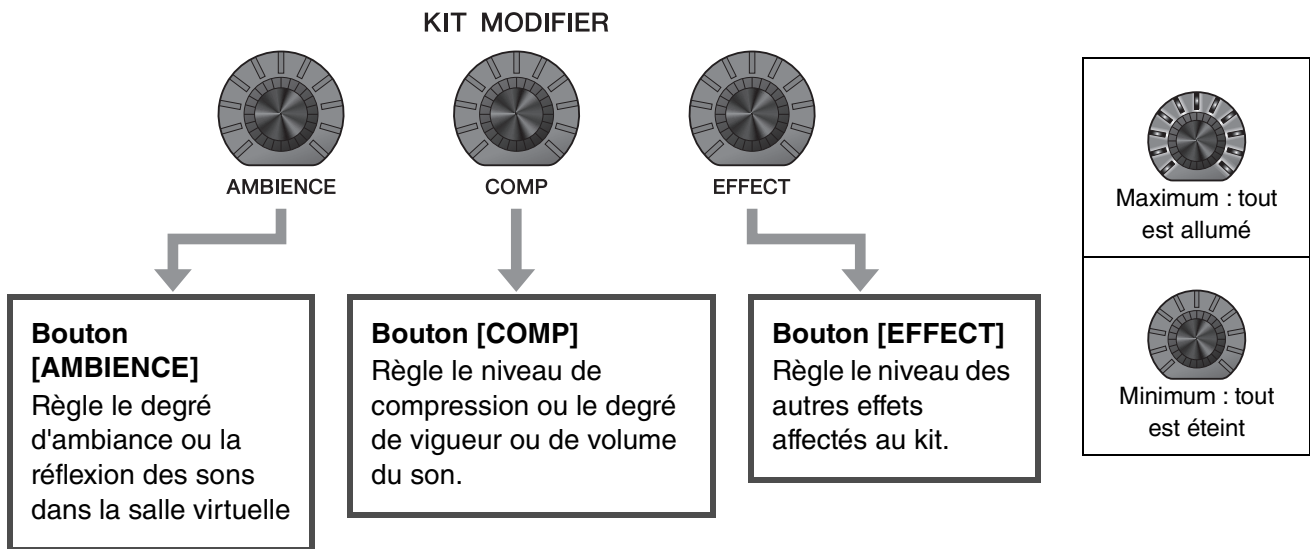

■ Modification du type d'effet à appliquer

1. Appuyez sur la touche située sous « EFFECT » ([F3]).



2. Appuyez sur la touche située sous « EFFECT M... » ([F3]) pour sélectionner l'effet que vous souhaitez régler.



Sélection d'effets
M : Effet principal
1 : Effet 1
2 : Effet 2

3. Utilisez les commandes [-] [+] pour sélectionner le type d'effet.

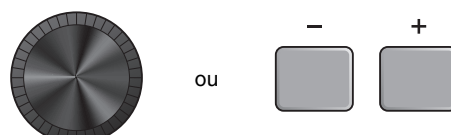
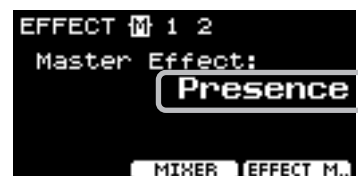

Modification du son d'ensemble de batterie (création de votre propre ensemble de batterie)

Avec le DTX-PROX, vous pouvez créer votre propre ensemble de batterie en changeant le son d'ensemble de batterie au sein du kit.

En changeant les réglages illustrés ci-dessous, vous pouvez personnaliser le son de l'ensemble de batterie.

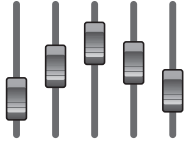
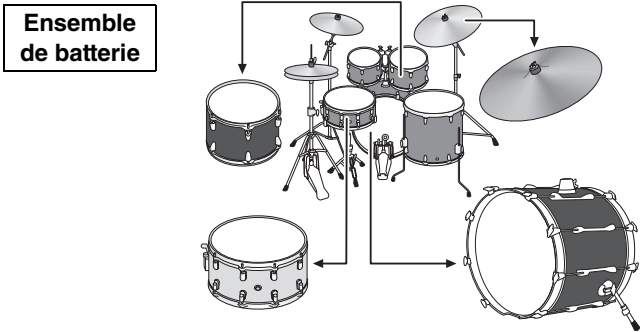
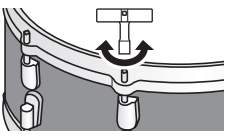
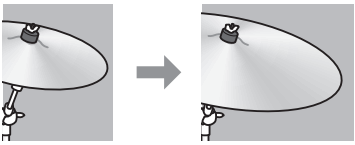
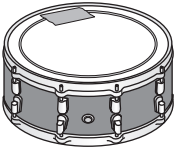
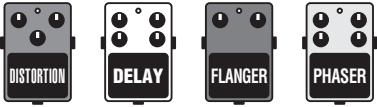
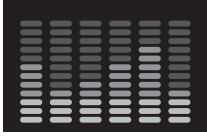
| | |
|--|---|
| <p>● Réglage de la balance audio</p>  | |
| <p>● Remplacement d'instruments</p>  | |
| <p>● Modification de l'accordage</p>  | <p>● Modification de la taille de la cymbale</p>  |
| <p>● Étouffement (assourdissement) de la batterie</p>  | <p>● Longueur du maintien de la cymbale</p> <p>● Positions de la vis de réglage de la cymbale charleston, etc.</p> |
| <p>● Modification de la quantité d'effet à appliquer</p>  | |
| <p>● Création de réglages personnalisés</p>  | |

Si vous souhaitez modifier les réglages de façon plus détaillée, appuyez sur la touche [MENU]. Pour plus d'informations, reportez-vous au Manuel de référence (PDF). (MENU/Kit Edit/inst ou MENU/Kit Edit/Voice)

■ Réglage de la balance audio

Utilisez la console de mixage pour régler la balance de volume générale des pads.

NOTE

- Le réglage de la console de mixage est conservé après la sélection d'un autre kit.
- Le réglage de la console de mixage n'est pas enregistré en tant que réglage de kit.

1. Réglez le bouton de sélection du fader sur « MIXER ».

L'écran MIXER (Console de mixage) apparaît.

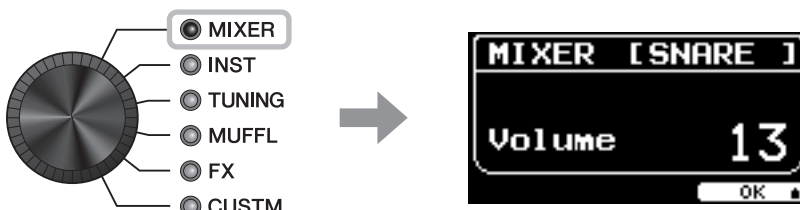

2. Utilisez les faders rotatifs LED pour ajuster les réglages.

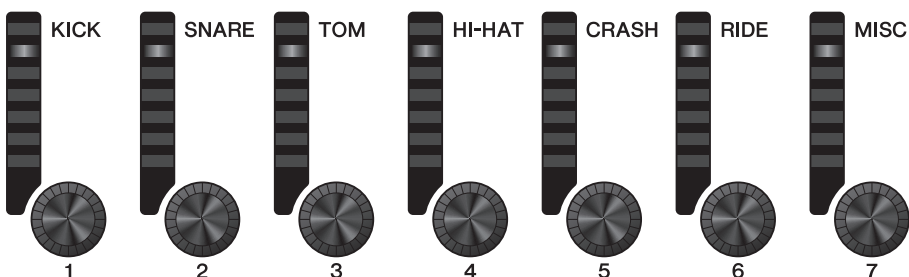

| Affiché sur le panneau | KICK | SNARE | TOM | HI-HAT | CRASH | RIDE | MISC |
|--|---------|---------|----------------------------|-----------|-----------------------|--------|-----------------|
| Pad | Kick | Snare | Tom1 Tom2 Tom3 | Hi-Hat | Crash1 Crash2 | Ride | Others |
| Prise d'entrée de déclenchement à laquelle le pad est connecté | 12 KICK | 1 SNARE | 2 TOM1 4 TOM2 6 TOM3 | 11 HI-HAT | 9 CRASH1 10 CRASH2 | 8 RIDE | 3, 5, 7, 13, 14 |

Pour régler le volume de chaque pad, appuyez sur la touche [MENU] pour modifier les réglages de volume de l'instrument.

Pour régler le volume de chaque section du pad (Zone), appuyez sur la touche [MENU] pour modifier les réglages de volume de la voix.

Pour plus d'informations, reportez-vous au Manuel de référence (PDF).

3. Appuyez sur la touche située sous « OK » (F3).

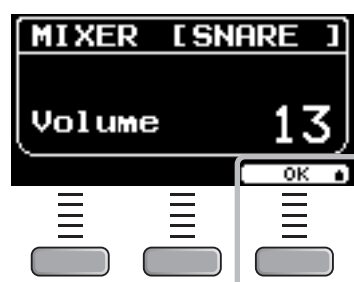

■ Remplacement d'instruments

1. Réglez le bouton de sélection du fader sur « INST ».

L'écran INST apparaît.

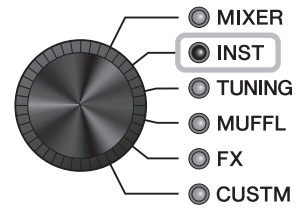

2. Frappez le pad de batterie dont vous souhaitez modifier les réglages.

Le nom du pad apparaît dans le coin supérieur droit de l'écran.

NOTE

Pour les pads TOM, CRASH et MISC, vous pouvez utiliser la touche [PAD SELECT] (Sélection de pad) pour modifier la sélection du pad. Pour plus d'informations, reportez-vous au Manuel de référence (PDF).

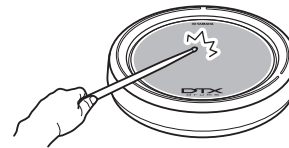

3. Utilisez les faders rotatifs LED pour sélectionner un instrument.

L'instrument sélectionné apparaît à l'écran.

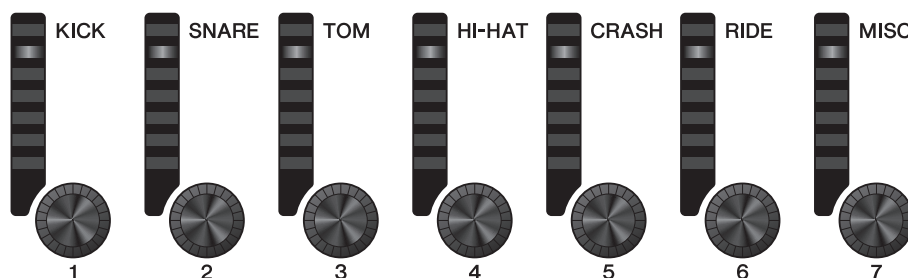

NOTE
 Pour les pads TOM, CRASH et MISC, vous pouvez utiliser la touche [PAD SELECT] (Selection de pad) pour modifier la selection du pad. Pour plus d'informations, reportez-vous au Manuel de reference (PDF).

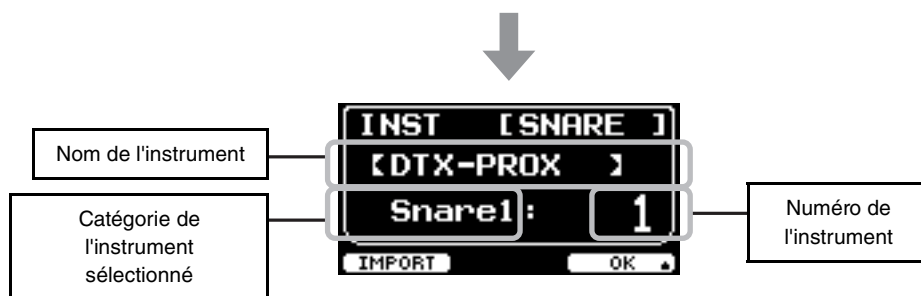

4. Appuyez sur la touche située sous « OK » (F3).

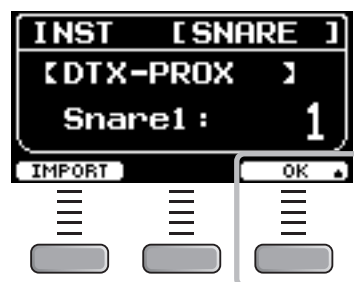

■ Utilisation de sons importés (.wav)

Vous pouvez importer des fichiers audio (.wav) dans le DTX-PROX pour les utiliser comme sons d'instrument. Pour plus d'informations sur l'importation de fichiers audio et de réglages, reportez-vous au Manuel de référence (PDF). Pour plus d'informations sur l'utilisation d'un lecteur flash USB, reportez-vous à la section « Utilisation d'un lecteur flash USB » (page 21).

■ Modification des réglages tels que l'accordage et l'étouffement (assourdissement)

Il est possible de modifier des réglages de l'instrument tels que l'accordage et l'étouffement (assourdissement). Les réglages modifiables à l'aide de TUNING ou MUFFL varient selon la catégorie d'instrument.

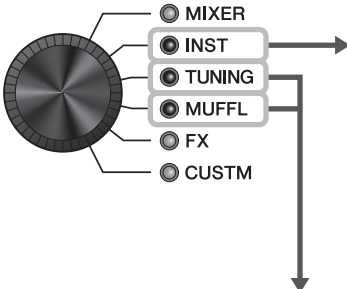

| Catégorie de l'instrument sélectionné (INST) | | | | |
|--|---|--|---|---|
| | Kick1 Kick2 Snare1 Snare2 Tom1 Tom2 | Cymbal1 Cymbal2 | HiHat1 HiHat2 | Perc Effect User |
| TUNING | Tuning Détermine l'accordage (hauteur de ton). | Size (Taille) Simule l'effet de la modification de la taille de la cymbale. | Size Simule l'effet de la modification de la taille de la cymbale. | Tuning Détermine l'accordage (hauteur de ton). |
| MUFFL | Muffling Simule l'effet d'une modification du degré d'étouffement du son (ou de l'assourdissement de la peau de l'instrument). | Sustain (Maintien) Détermine le temps de maintien de la cymbale (c.-à-d., la vitesse à laquelle le son s'atténue jusqu'au silence). | Clutch Simule l'effet d'une modification de la position de la vis de réglage de la cymbale charleston. Plus la valeur est petite, plus le son de cymbale charleston ouverte s'atténuera rapidement jusqu'au silence. NOTE Le réglage de la position de la vis de réglage de la cymbale charleston s'applique à tous les kits. | Decay (Chute) Détermine la vitesse à laquelle le son s'atténue jusqu'au silence. |

1. Réglez le bouton de sélection du fader sur « TUNING » ou « MUFFL ».

L'écran de réglage apparaît.



2. Utilisez les faders rotatifs LED pour ajuster les réglages.

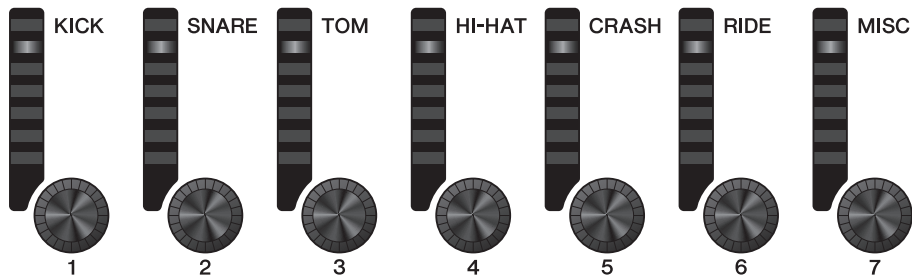

3. Appuyez sur la touche située sous « OK » (F3).

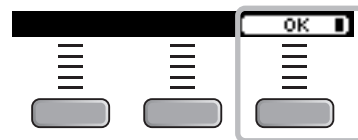

■ Modification de la quantité d'effet appliquée à chaque instrument

Il est possible de régler séparément la quantité d'effets (Effect1, Effect2, Transient (Transitoire), etc.) pour chaque instrument. Par exemple, vous pouvez utiliser ces réglages pour appliquer des effets plus profonds uniquement à la caisse claire. Pour plus d'informations, reportez-vous au Manuel de référence (PDF).

■ Création de réglages personnalisés

Il est possible de personnaliser d'autres réglages tels que l'égaliseur principal, le gain de l'égaliseur du casque, le volume de la synchronisation des clics individuels et les réglages d'envoi du changement de commande MIDI. Pour plus d'informations, reportez-vous au Manuel de référence (PDF).

NOTE

- Le réglage CUSTM est conservé après la sélection d'un autre kit.
- Le réglage CUSTM n'est pas enregistré en tant que réglage de kit.

■ Enregistrement d'un kit personnalisé sous un nouveau nom

1. Appuyez sur la touche [STORE].

L'écran KIT STORE (Stockage du kit) apparaît.

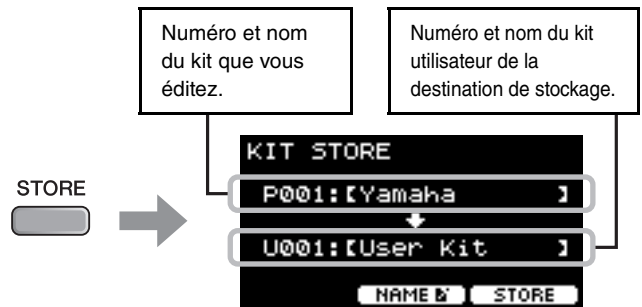

2. Appuyez sur la touche située sous « NAME » (Nom) ([F2]) pour ouvrir l'écran NAME.

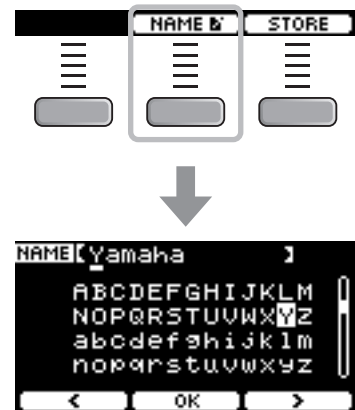

3. Utilisez les touches sous « < » et « > » ([F1] et [F3]) pour sélectionner l'emplacement du caractère, puis utilisez les commandes [-] [+] pour sélectionner une lettre.

Vous pouvez attribuer au kit un nom ne dépassant pas 12 caractères.

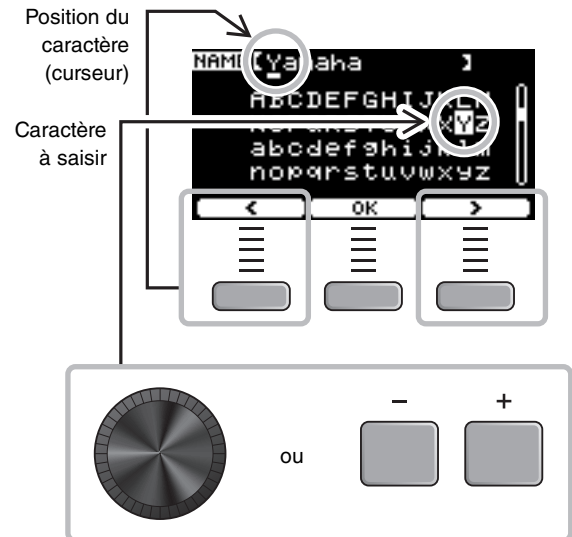

4. Après avoir saisi tous les caractères, appuyez sur la touche située sous « OK » ([F2]) et revenez à l'écran STORE.



5. Utilisez les commandes [-] [+] pour sélectionner le numéro du kit utilisateur sous lequel stocker le kit.

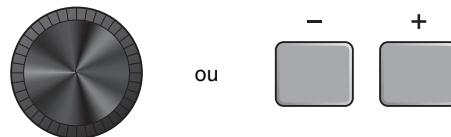

6. Confirmez les nouveaux numéro et nom du kit, puis appuyez sur la touche située sous « STORE » ([F3]).

NOTE

Vous ne pouvez pas enregistrer un kit édité dans un kit présélectionné.

AVIS

Lorsqu'un kit est écrasé, ses réglages actuels sont remplacés par les nouveaux. Avant d'écraser un kit, vérifiez que celui-ci ne contient aucun réglage indispensable.



Le message « Overwrite? » (Écraser ?) apparaît lorsque le numéro de kit sélectionné contient déjà un kit. Pour écraser le kit, appuyez sur la touche située sous « YES » (Oui) ([F1]). Si vous ne voulez pas l'écraser, appuyez sur la touche située sous « NO » (Non) ([F3]) pour revenir à l'écran précédent, qui vous permet de sélectionner un autre numéro de kit.

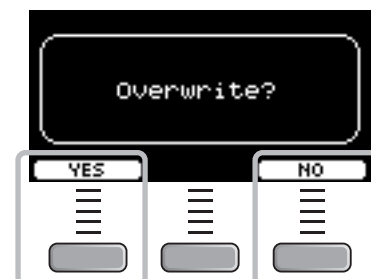

Lorsque l'opération sur le kit est terminée, l'affichage revient à l'écran Kit.

Utilisation du clic (métronome)

Vous pouvez améliorer votre maîtrise du rythme en vous exerçant à la batterie tout en écoutant le clic (métronome).

■ Début et arrêt du clic

1. Appuyez sur la touche [CLICK] pour démarrer le son de clic.

Les sons de clic sont produits au tempo affiché sur l'écran Click Tempo (Tempo du clic).

Le voyant situé en regard de la touche [CLICK] clignote en synchronisation avec le tempo tandis que le clic retentit.



2. Pour arrêter le clic, appuyez à nouveau sur la touche [CLICK].

■ Modification du tempo

1. Tournez le bouton [TEMPO].



■ Réglage du volume du battement de clic

1. Déplacez le curseur [CLICK].

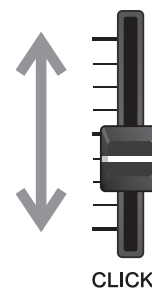

Création de vos propres réglages de clic (métronomie)

Réglez le tempo du clic (métronomie), son volume, etc.

1. Réglez le bouton de sélection de mode sur « CLICK ».

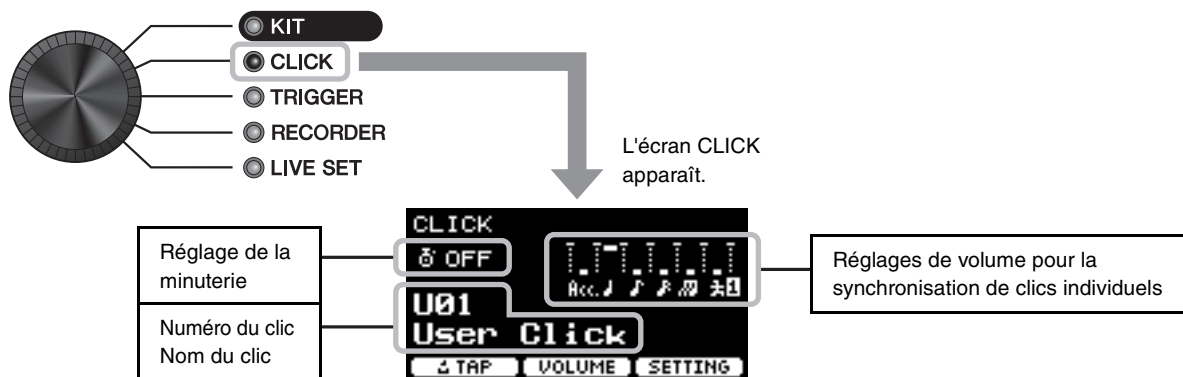

Réglage du Tempo en tapotant sur la touche (Tap Tempo)

Tapotez sur la touche au tempo souhaité pour régler le tempo.

2. Appuyez sur la touche située sous « TAP » ([F1]).

L'écran TAP apparaît.

3. Tapotez sur la touche située sous « TAP » ([F3]) au moins 3 fois.

Le tempo tapoté est détecté et apparaît sur l'écran de tempo du clic.

NOTE
Vous pouvez également régler le tempo en frappant sur un pad connecté aux prises d'entrée de déclenchement.

Modification du volume de la synchronisation par clic individuel

2. Appuyez sur la touche située sous « VOLUME » ([F2]).

L'écran VOLUME apparaît.

| | |
|------|---------------------|
| ACC. | Accents |
| ♪ | Noires |
| ♪ | Croches |
| ♪ | Doubles-croches |
| ♪ | Triolets de croches |
| ♪ | Voix humaine |

Les temps 3/8, 6/8, 9/8, 12/8, 15/8 disposent uniquement de réglages d'accents, de noires pointées, de croches et de doubles-croches.

Appuyez sur la touche sous « 1 1/2 » ([F3]) pour basculer entre Human voice1 (Voix humaine 1) et Human voice2 pour modifier les décomptes.

3. Utilisez les touches sous « < » et « > » ([F1] et [F2]) pour déplacer le curseur et utilisez les touches [-] [+] pour modifier le volume.

Modification d'autres réglages

Il est possible de modifier les réglages Beat et Timer, les types de sons de clic et d'autres réglages. Vous pouvez également utiliser un fichier wav de votre choix comme son de clic. Pour plus d'informations, reportez-vous au Manuel de référence (PDF).

■ Enregistrement des réglages de clic personnalisés sous un nouveau nom

Vous pouvez enregistrer les réglages de clic que vous avez personnalisés de la même manière qu'un kit. Reportez-vous à la section « Enregistrement d'un kit personnalisé sous un nouveau nom » (page 40).

■ Utilisation des réglages de clic enregistrés

Tandis que l'écran CLICK s'affiche, utilisez les commandes [-] [+] pour sélectionner un clic utilisateur.

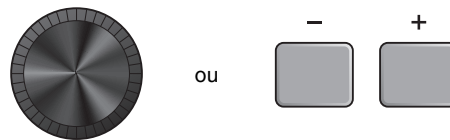

Changement des réglages de déclenchement

Lors de la configuration initiale (Assistant de configuration de déclenchement), le DTX-PROX optimise automatiquement les niveaux de sortie de déclenchement de tous les pads. Vous pouvez ajuster les différents réglages ultérieurement ou créer une nouvelle configuration de déclenchement. Il est possible d'enregistrer plusieurs ensembles de configurations de déclenchement personnalisées sur le DTX-PROX.

NOTE

Le réglage sélectionné à l'aide de l'Assistant de configuration de déclenchement apparaît en tant que premier réglage affiché à l'écran.

■ Création d'une configuration de déclenchement personnalisée

Vous pouvez modifier les configurations de déclenchement à l'aide de la touche située sous « SETTING » ([F3]). Pour plus d'informations, reportez-vous au Manuel de référence (PDF).

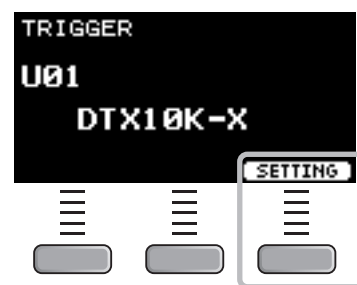

■ Enregistrement de la configuration de déclenchement personnalisée

Vous pouvez enregistrer les configurations de déclenchement que vous avez personnalisées de la même manière qu'un kit. Reportez-vous à la section « Enregistrement d'un kit personnalisé sous un nouveau nom » (page 40).

■ Sélection d'une configuration de déclenchement

1. Réglez le bouton de sélection de mode sur « TRIGGER ».

L'écran TRIGGER apparaît.

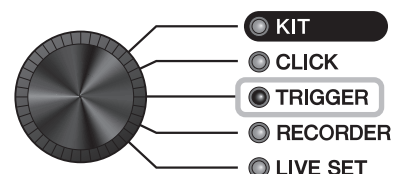

2. Sélectionnez la configuration de déclenchement souhaitée à l'aide des commandes [-][+].

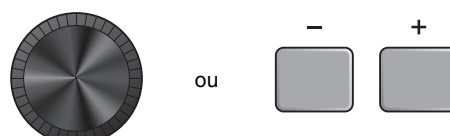

Enregistrement de votre performance

Enregistrez votre performance sur le DTX-PROX. Lorsqu'un lecteur flash USB est connecté au DTX-PROX, les données audio sont enregistrées sur le lecteur flash USB.

Vous pouvez procéder à l'enregistrement de votre performance par surimpression sur un morceau d'accompagnement (entrée via la prise [AUX IN] ou *Bluetooth*) et enregistrer cette performance combinée au morceau d'accompagnement sous forme de fichier audio unique.

■ Enregistrement sur le DTX-PROX (lorsqu'aucun lecteur flash USB n'est connecté à la borne)

1. Réglez le bouton de sélection de mode sur « RECORDER ».

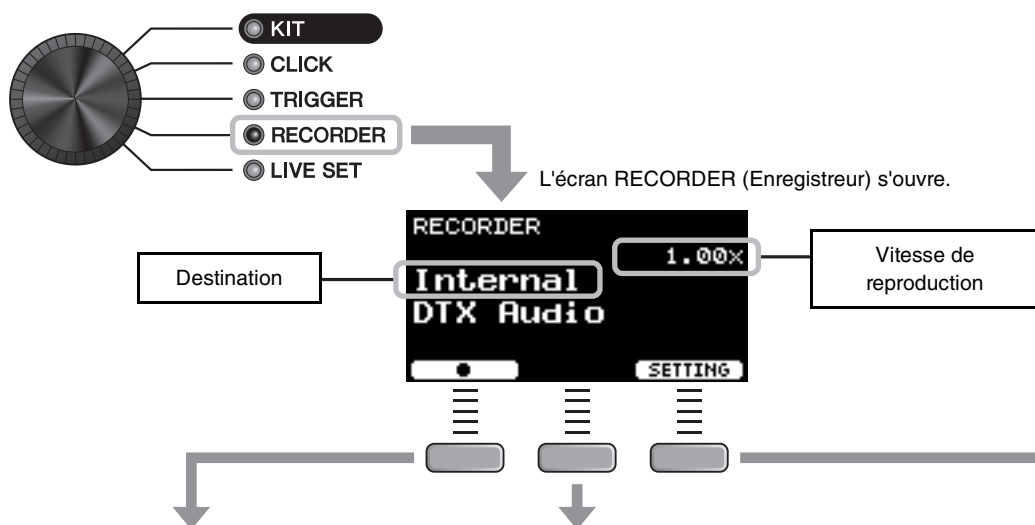

Enregistrement

La durée d'enregistrement sur le DTX-PROX est d'environ 1 minute et 30 secondes.

2. Appuyez sur la touche située sous « ● » ([F1]) pour démarrer l'enregistrement.

Pendant l'enregistrement, la durée d'enregistrement écoulée (min: s) s'affiche.

3. Jouez de la batterie.

4. Au terme de votre performance, appuyez sur la touche située sous « ■ » ([F1]) pour arrêter l'enregistrement.

Reproduction

NOTE
Cette fonction n'apparaît pas en l'absence de morceau enregistré.

2. Appuyez sur la touche « ► » ([F2]) pour démarrer la reproduction.

Pendant la reproduction, la durée de reproduction écoulée (min: s) s'affiche.

3. Pour arrêter la reproduction, appuyez sur la touche « ■ » ([F2]).

Modification d'autres réglages

Vous pouvez modifier d'autres réglages, tels que la vitesse de reproduction ou la source d'enregistrement. Pour plus d'informations, reportez-vous au Manuel de référence (PDF).

AVIS

- Si votre performance a déjà été enregistrée sur le DTX-PROX, tout nouvel enregistrement sur le DTX-PROX efface l'enregistrement précédent.
- Toute performance enregistrée sur le DTX-PROX est perdue à la mise hors tension. Si vous souhaitez sauvegarder vos enregistrements, exportez les données enregistrées sous forme de fichiers audio. Pour plus d'informations, reportez-vous au Manuel de référence (PDF). (MENU/Job/Recorder/Export Audio)

■ Enregistrement sur un lecteur flash USB

1. Branchez un lecteur flash USB sur la borne [USB TO DEVICE] située sur le panneau arrière.

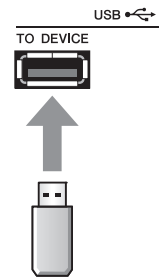

Lorsqu'un lecteur flash USB est connecté

- Vous pouvez enregistrer jusqu'à 90 minutes d'affilée.
- Un nouveau fichier est créé à chaque enregistrement.
- Lancez la reproduction et l'enregistrement simultanément pour enregistrer votre performance par surimpression sur le morceau en cours d'exécution.

2. Réglez le bouton de sélection de mode sur « RECORDER ».

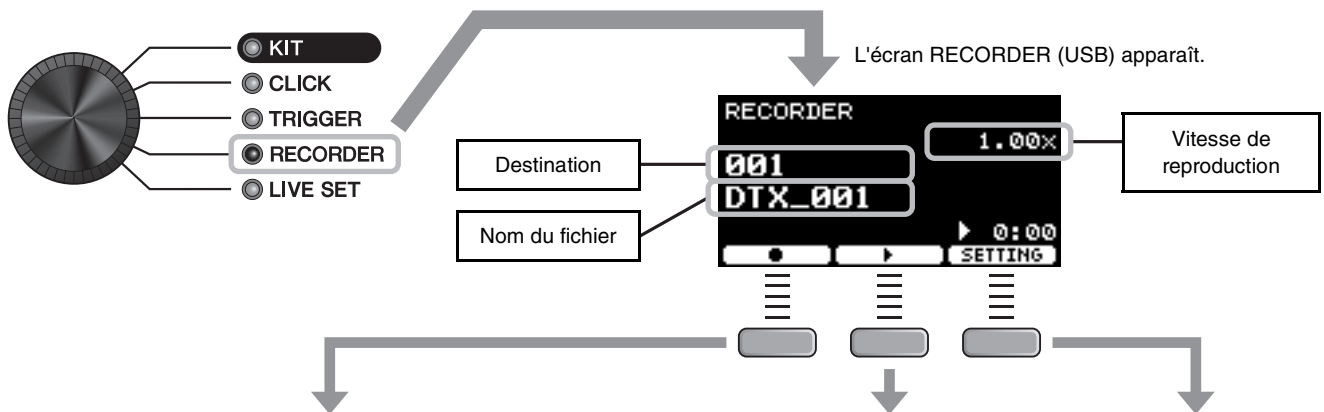

Enregistrement

3. Appuyez sur la touche située sous « ● » ([F1]) pour démarrer l'enregistrement.

Pendant l'enregistrement, la durée d'enregistrement écoulée (min: s) s'affiche.

4. Jouez de la batterie.

5. Au terme de votre performance, appuyez sur la touche située sous « □ » ([F1]) pour arrêter l'enregistrement.

L'écran RECORDER SAVE apparaît.

6. Appuyez sur la touche située sous « SAVE » ([F3]) pour enregistrer le fichier.

Appuyez sur la touche située sous « CANCEL » ([F2]) si vous ne souhaitez pas enregistrer le fichier.

NOTE
Pour modifier le nom de fichier, appuyez sur la touche située sous « NAME » ([F1]) et entrez un nouveau nom. (page 40)

Reproduction

NOTE
Cette fonction n'apparaît pas en l'absence de morceau enregistré.

3. Utilisez les commandes [-] [+] pour sélectionner un morceau à reproduire.

NOTE
Jusqu'à 1 000 morceaux sont reconnus.

4. Appuyez sur la touche située sous « ► » ([F2]) pour lancer la reproduction.

5. Appuyez sur la touche située sous « ■ » ([F2]) pour arrêter la reproduction.

Modification d'autres réglages

Vous pouvez modifier d'autres réglages, tels que la vitesse de reproduction ou la source d'enregistrement. Pour plus d'informations, reportez-vous au Manuel de référence (PDF).

■ Enregistrement de votre performance par surimpression sur un morceau d'accompagnement

Vous pouvez également procéder à l'enregistrement par surimpression de votre performance sur un morceau d'accompagnement importé sur un lecteur flash USB et enregistrer cette performance combinée au morceau d'accompagnement sous forme de fichier audio unique.

● Préparation d'un morceau d'accompagnement (fichier audio)

• Importation depuis un ordinateur

Enregistrez le fichier audio (fichier .wav) depuis l'ordinateur sur le répertoire racine du lecteur flash USB.

Conditions requises pour le fichier audio : format wav, 16 bits, 44,1 kHz, stéréo

NOTE

- Certains fichiers audio peuvent ne pas être reproduits même lorsque les exigences ci-dessus sont remplies.
- Le DTX-PROX ne reconnaît pas le fichier audio si celui-ci se trouve dans un dossier.

● Enregistrement de votre propre performance exécutée en même temps que le morceau d'accompagnement

1. Utilisez les commandes [-] [+] pour sélectionner l'accompagnement que vous avez préparé.

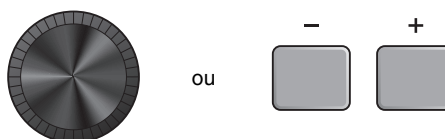

2. Appuyez sur la touche située sous « ● » ([F1]) et sur la touche située sous « ► » ([F2]) pour lancer l'enregistrement et la reproduction.

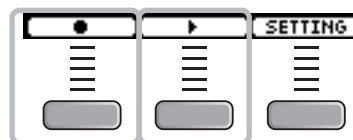

3. Jouez de la batterie.

4. Au terme de votre performance, appuyez sur la touche située sous « ◻ » ([F1]) pour arrêter l'enregistrement.

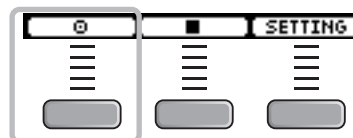

NOTE

Appuyez sur la touche située sous « ■ » ([F2]) pour arrêter l'accompagnement tout en poursuivant l'enregistrement.

Connexion d'un système de sonorisation

Lors de l'envoi des sons du DTX-PROX à une console de mixage pour des performances en live ou d'autres applications, connectez le système de sonorisation comme suit :

Exemple de connexion

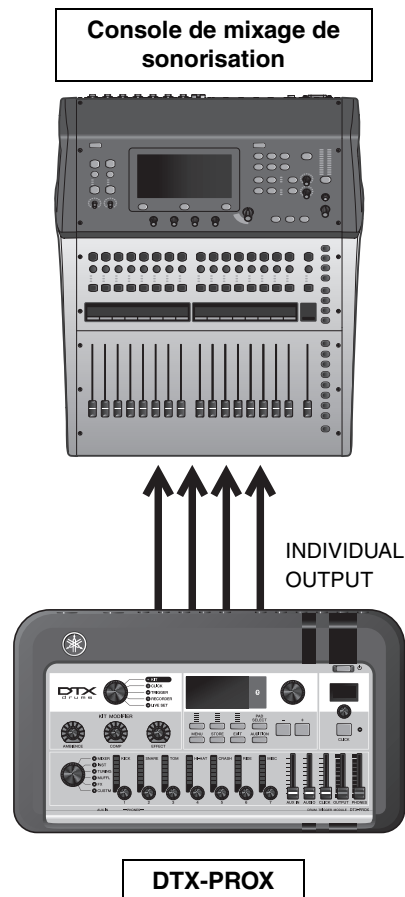

■ Prises [INDIVIDUAL OUTPUT] (1/2 à 7/8)

Émettent le son de chaque instrument, tel que la caisse claire et la grosse caisse.

- Prise casque stéréo standard (UNBALANCED)
- Jusqu'à 8 sorties mono (ou 4 sorties stéréo)
- Les sons (tels que les sons de pad et les clics) peuvent être affectés de manière indépendante aux sorties.

Pour partager une sortie stéréo en deux sorties mono, utilisez un câble en Y disponible dans le commerce.

Les réglages d'acheminement peuvent être modifiés. Pour plus d'informations, reportez-vous au Manuel de référence (PDF).

Utilisation de Live Sets

Un Live Set est une combinaison de kits, de tempo, de fichiers audio et d'autres réglages séquencés dans l'ordre souhaité. Par exemple, vous pouvez créer une chaîne de kits dans l'ordre d'une liste d'ensembles de performance tandis que vous jouez en live ou organiser une série de fichiers audio en fonction du degré de difficulté afin de les utiliser lorsque vous vous exercez au quotidien.

Le DTX-PROX vous permet d'enregistrer jusqu'à 10 Live Sets et de les utiliser à tout moment pendant votre performance.

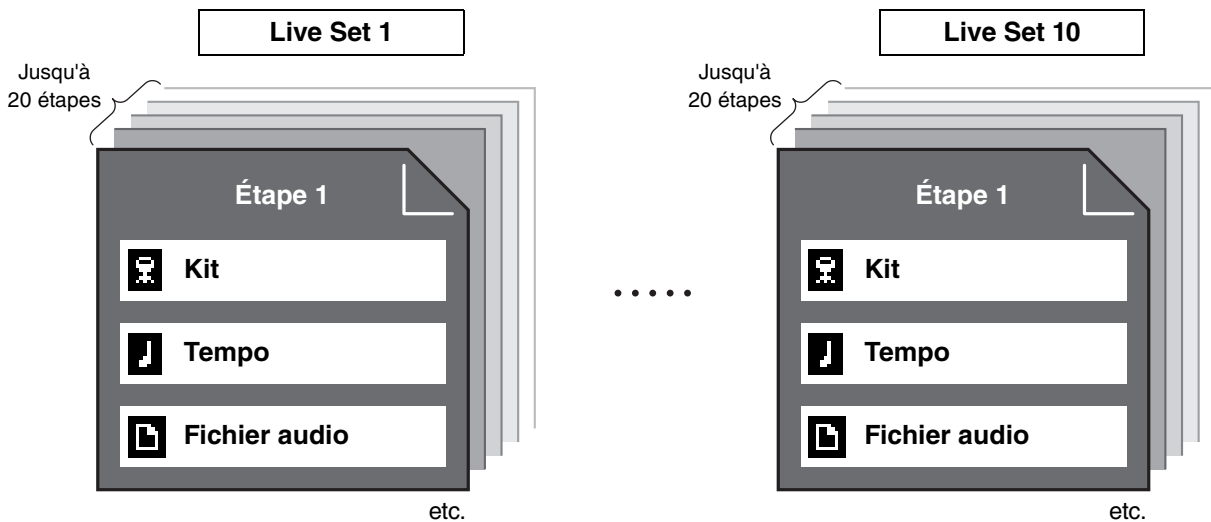

■ Création d'un Live Set

Vous pouvez créer un Live Set en enregistrant la combinaison de chaque étape. Pour plus d'informations, reportez-vous au Manuel de référence (PDF).

Guide d'application

Connexion des modules complémentaires et des appareils externes vendus séparément

Vous pouvez connecter des modules complémentaires (vendus séparément) et des appareils externes au DTX-PROX afin d'accéder à d'autres fonctions du DTX-PROX.

■ À propos des prises d'entrée de déclenchement

Les prises d'entrée de déclenchement servent à connecter des pads. Les prises [1 SNARE] à [14] du panneau arrière acceptent jusqu'à 14 pads. Pour plus d'informations sur les types de pads que vous pouvez utiliser, reportez-vous à la section « Utilisation des pads » (page 27).

CONTROL, 1 HI-HAT
Permet de connecter le contrôleur de cymbale charleston HH65, le pad de cymbale charleston RHH135 et d'autres pads.

10 CRASH2, 9 CRASH1, 8 RIDE
Prend en charge les pads à piezo simple (3 zones)

14, 1 SNARE
Prend en charge les pads multi-piezo et les pads à piezo simple (3 zones).
Pour connecter des toms supplémentaires et d'autres pads, utilisez la prise [14].

12 KICK/13, 6 TOM3/7, 4 TOM2/5, 2 TOM1/3
Prend en charge des pads multi-piezo.
Les pads à piezo simple connectés à ces prises fonctionnent en tant que pads à 1 zone.
Lorsque des pads pour grosse caisse comme le KP90 sont connectés à ces prises, vous pouvez utiliser la prise d'entrée située à l'arrière du pad pour grosse caisse pour ajouter un autre pad.
Vous pouvez connecter deux pads à une même prise à l'aide d'un câble en Y disponible dans le commerce. (Dans ce cas, tous les pads fonctionnent en tant que pads à piezo simple à une zone.)

● Câble en Y
Prise casque stéréo
Prise casque mono
Prise casque mono

Pour connecter deux pads à une prise, vous devez régler l'entrée de déclenchement de manière à l'utiliser séparément (TRIGGER/SETTING/Input mode). Pour plus d'informations, reportez-vous au Manuel de référence (PDF).

Pour plus d'informations sur l'affectation de voix aux entrées de déclenchement, reportez-vous à la Data List (PDF).

Pour plus d'informations sur les accessoires vendus séparément pouvant être connectés à chaque prise d'entrée de déclenchement, reportez-vous au tableau de compatibilité des modules de pads disponible sur le site Web indiqué ci-dessous.

Yamaha Downloads : <https://download.yamaha.com/>

* Yamaha Corporation se réserve le droit de modifier cette adresse URL à tout moment sans aucun préavis.

■ Ajout d'accessoires vendus séparément

Vous pouvez ajouter divers accessoires* au kit de batterie électronique afin de vivre une expérience de jeu encore plus agréable.
(* : vendus séparément)

La section suivante explique comment brancher un XP125T-X ou un PCY95AT. Pour plus d'informations sur la compatibilité des autres pads, reportez-vous au tableau de compatibilité des modules de pads (PDF). <https://download.yamaha.com/>

● Ajout d'un tom à la prise [14]

1. Mettez le convertisseur de sons pour batterie hors tension.
2. Connectez le XP125T-X à la prise [14].

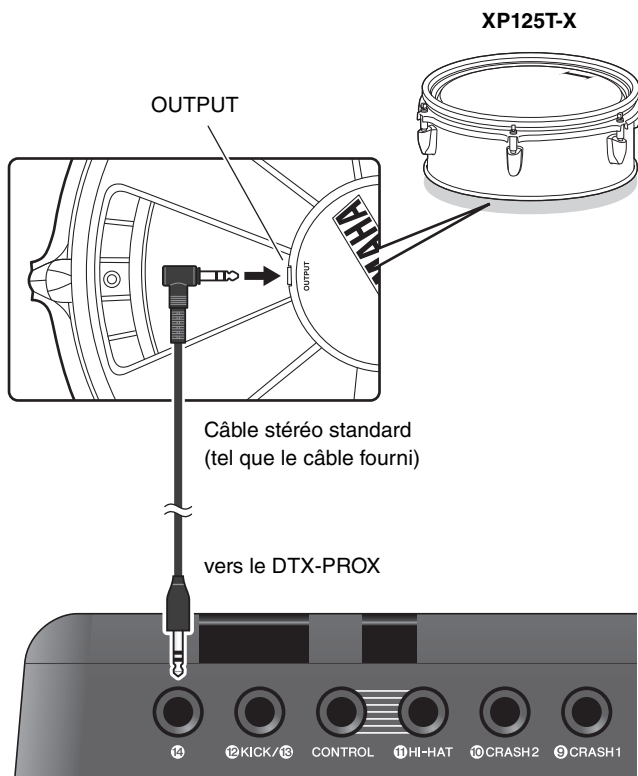

3. Mettez le convertisseur de sons pour batterie sous tension.
4. Sélectionnez le type de pad approprié pour le modèle XP125T-X.
(TRIGGER/SETTING/Pad Type)

● Ajout d'une cymbale à la prise [2TOM1/3]

En attachant un câble en Y disponible dans le commerce à la prise [2TOM1/3], vous pouvez connecter une cymbale supplémentaire. Dans ce scénario, les deux pads connectés à la même prise fonctionnent en tant que pads à piezo simple à une zone.

1. Mettez le convertisseur de sons pour batterie hors tension.
2. Connectez un câble en Y disponible dans le commerce et un pad à la prise [2TOM1/3].

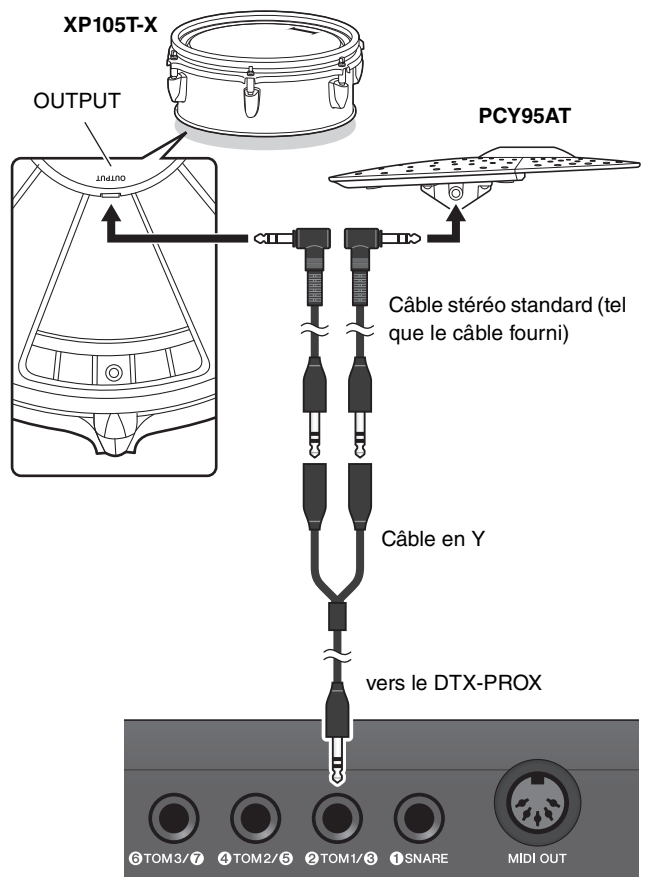

3. Mettez le convertisseur de sons pour batterie sous tension.
4. Réglez le type de pad sur « PCY95AT ». Pour scinder l'entrée de déclenchement, réglez le mode d'entrée sur « Separate ». (TRIGGER/SETTING/Input mode)

■ Ajout de batteries électroniques et acoustiques

La section suivante propose quelques exemples d'intégration de batteries électroniques et acoustiques.

● Ajout de pads à un ensemble de batterie acoustique

Vous pouvez facilement ajouter un pad tel que le XP125SD-X à un ensemble de batterie acoustique. Réglez le type de pad approprié pour le pad connecté (TRIGGER/SETTING/Pad Type).

● Configuration type

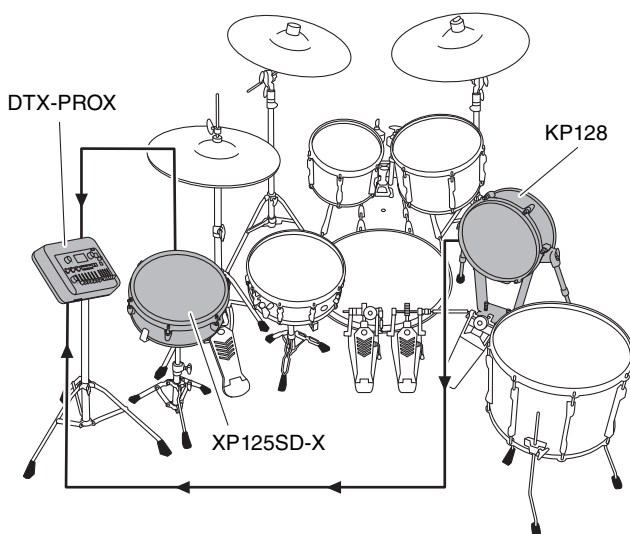

● Utilisation du DTX-PROX avec des batteries acoustiques

Vous pouvez fixer un déclencheur de batterie DT50K ou DT50S à la grosse caisse ou à la caisse claire et vous connecter à la prise [12 KICK/13] ou [1 SNARE] du DTX-PROX afin d'envoyer un signal de déclenchement à votre convertisseur de sons pour batterie à chaque coup de batterie. Après avoir connecté les câbles, réglez le paramètre Pad Type (Type de pad). (TRIGGER/SETTING/Pad Type)

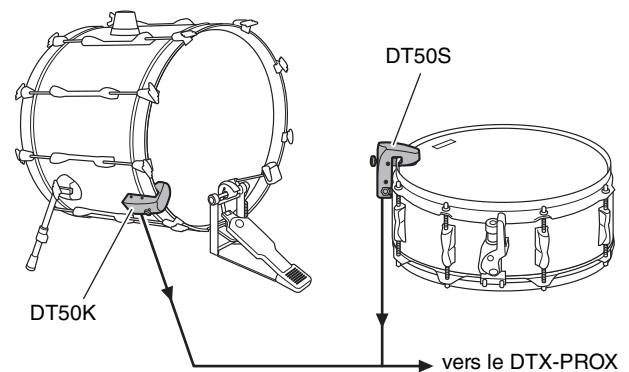

Pour plus d'informations sur la fixation du déclencheur de batterie, reportez-vous au mode d'emploi du DT50S/DT50K.

● Configuration type (pour fixer les déclencheurs de batterie à la caisse claire et à la grosse caisse)

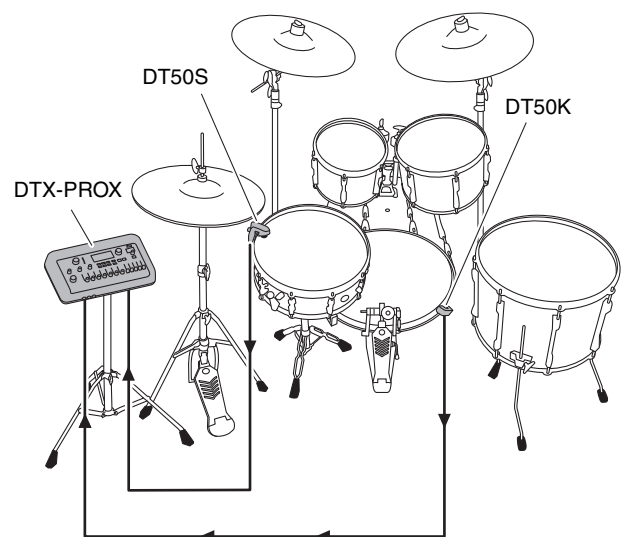

■ Connexion d'un ordinateur

Vous pouvez connecter le DTX-PROX à un ordinateur et utiliser un logiciel DAW (Digital Audio Workstation, station de travail audionumérique), tel que le logiciel Cubase AI inclus, pour enregistrer vos performances, vos modifications ou vos mixages audio.

Pour plus d'informations sur la manière de connecter un ordinateur, reportez-vous au Manuel de référence (PDF). Pour en savoir plus sur l'utilisation du logiciel DAW, reportez-vous à son mode d'emploi.

Précautions à prendre en cas d'utilisation de la borne [USB TO HOST]

Lorsque vous connectez l'ordinateur à la borne [USB TO HOST], veillez à respecter les points suivants pour éviter de bloquer l'ordinateur et de corrompre ou de perdre des données.

AVIS

- **Utilisez un câble USB de type AB d'une longueur inférieure à 3 mètres. Les câbles USB 3.0 ne sont pas autorisés à cet effet.**
- **Exécutez les opérations suivantes avant de mettre l'instrument sous/hors tension ou de brancher/débrancher le câble USB dans/hors de la borne [USB TO HOST].**
 - **Fermez toutes les applications ouvertes sur l'ordinateur.**
 - **Vérifiez qu'aucune donnée n'est transmise depuis l'instrument.**
- **Lorsque l'ordinateur est connecté à l'instrument, vous devez laisser s'écouler au moins six secondes entre les opérations suivantes : (1) mise hors tension, puis sous tension de l'instrument et (2) connexion/déconnexion du câble USB.**

Si l'ordinateur ou l'instrument se bloque, il convient de redémarrer le logiciel ou le système d'exploitation de l'ordinateur ou de mettre l'instrument hors, puis sous tension.

Liste des messages

| Message | Description |
|---|---|
| Are you sure? (Êtes-vous sûr ?) | Ce message vous invite à confirmer ou infirmer l'exécution de l'opération spécifiée. |
| Auto power off disabled. (Mise hors tension automatique désactivée.) | Apparaît lorsque vous maintenez la touche [MENU] enfoncée tout en mettant l'instrument sous tension, pour vous informer que la fonction Auto Power Off a été désactivée. |
| Backup error. (Erreur de sauvegarde.) | Apparaît lors de l'échec de l'écriture de données sur le DTX-PROX. Si les données ne sont pas correctement enregistrées lors de la mise hors tension de l'unité, ce message apparaît à la prochaine mise sous tension. Après l'affichage de ce message, la fonction Factory Reset est automatiquement exécutée. |
| Bluetooth pairing... (Appairage Bluetooth) | Attente de l'appairage des appareils <i>Bluetooth</i> . (page 24) |
| Canceled. (Annulé.) | Apparaît lorsque l'opération d'annulation est terminée. |
| Can't process. (Traitement impossible.) | Le DTX-PROX ne peut pas traiter une opération demandée. |
| Completed. (Terminé.) | Apparaît lorsque une opération de stockage de kit ou de chargement/d'enregistrement d'un fichier, une tâche ou de toute autre fonction est terminée. |
| Connecting USB device... (Connexion du périphérique USB...) | Apparaît lorsque vous connectez l'instrument à un périphérique USB. |
| Excessive demand for USB power. (Demande excessive d'alimentation USB.) | La consommation électrique du périphérique USB dépasse la valeur spécifiée. |
| Factory Reset initializing... (Réinitialisation des réglages d'usine en cours...) | Apparaît au démarrage si vous avez effectué une opération de réinitialisation aux valeurs d'usine. |
| File already exists. (Le fichier existe déjà.) | Un fichier du même nom existe déjà. |
| File not found. (Fichier introuvable.) | Le type de fichier sélectionné est introuvable. |
| Illegal file. (Fichier non valide.) | Apparaît lors du chargement d'un fichier lorsque le DTX-PROX ne peut pas traiter le fichier cible ou ne prend pas en charge le fichier audio. |
| Incompatible USB device. (Périphérique USB incompatible.) | Apparaît lorsqu'un périphérique USB non pris en charge est connecté à la borne [USB TO DEVICE]. |
| Invalid USB device. (Périphérique USB non valide.) | Le périphérique USB est défectueux. Formatez de nouveau le périphérique USB. |
| Keybank full. (Banque de notes pleine.) | Apparaît lorsque le nombre total de banques de notes pour les formes d'onde a dépassé la capacité maximale. |
| No data. (Pas de données.) | Apparaît lorsqu'aucune donnée cible n'existe alors que vous utilisez l'enregistreur ou les paramètres liés au format Wav sous « Job ». |
| No response from USB device. (Pas de réponse du périphérique USB.) | Le périphérique USB ne répond pas. |
| Now importing... (Importation en cours...) | Apparaît lorsque vous importez un fichier .wav. |
| Now loading... (Chargement en cours...) | Apparaît lors du chargement d'un fichier. |
| Now processing... (Traitement en cours...) | Apparaît lorsque vous exécutez l'opération de stockage du kit ou une opération liée aux tâches. Le message s'affiche durant le post-traitement après l'annulation de l'opération de chargement de fichier ou d'enregistrement de fichier. |

Liste des messages

| Message | Description |
|--|--|
| Now saving... (Enregistrement en cours...) | Apparaît lors de l'enregistrement d'un fichier. |
| Overwrite? (Écraser ?) | Apparaît lorsque vous enregistrez un fichier sur le périphérique USB alors qu'un fichier de même nom existe déjà dessus. Apparaît lorsque vous tentez d'exécuter à nouveau l'opération Store User Kit (Stocker le kit utilisateur) pour le kit enregistré précédemment. |
| Please stop recorder. (Veuillez arrêter l'enregistreur.) | Apparaît lorsque vous exécutez une opération qui entraîne la fermeture de l'enregistreur alors que celui-ci est en cours de reproduction ou d'enregistrement. Arrêtez l'enregistreur et réessayez. |
| Recording time limit exceeded. (Durée d'enregistrement autorisée dépassée.) | Apparaît lorsque l'enregistreur a atteint le temps limite. La durée d'enregistrement est d'environ 1 minute et 30 secondes pour la mémoire interne, et d'environ 90 minutes dans le cas d'un lecteur flash USB. Ce message apparaît également lorsque le lecteur flash USB a atteint sa capacité maximale pendant l'enregistrement. |
| Read only file. (Fichier en lecture seule.) | Apparaît lorsqu'un fichier en lecture seule est sélectionné pendant une opération liée aux fichiers. |
| Sample is too long. (Échantillon trop long.) | L'échantillon est trop long et ne peut être chargé. |
| Sample is too short. (Échantillon trop court.) | L'échantillon est trop court et ne peut être chargé. |
| Song is too long. (Morceau trop long.) | Le fichier de morceau est trop volumineux et ne peut pas être chargé. |
| USB connection terminated. (Connexion USB interrompue.) | Apparaît en cas d'interruption de la connexion avec le périphérique USB à la suite d'un problème d'alimentation électrique. Déconnectez le périphérique USB et appuyez sur la touche située sous « OK ». |
| USB device's transfer speed too slow. (Vitesse de transfert du périphérique USB trop lente.) | Apparaît lorsque la vitesse de transfert vers le périphérique USB est trop lente. Pour plus d'informations sur les périphériques dont le fonctionnement a été testé et confirmé avec le DTX-PROX, reportez-vous à la « Liste des périphériques USB compatibles » disponible sur le site Web de Yamaha. |
| USB device full. (Périphérique USB plein.) | Apparaît lorsque le périphérique USB est saturé et qu'il n'est plus possible d'enregistrer des fichiers dessus. Utilisez un nouveau périphérique USB ou libérez de l'espace en effaçant les fichiers inutiles stockés sur le périphérique. |
| USB device not ready. (Périphérique USB pas prêt.) | Apparaît si le périphérique USB n'est pas correctement connecté au DTX-PROX. |
| USB device read/write error. (Erreur de lecture/d'écriture sur le périphérique USB.) | Apparaît lorsqu'une erreur s'est produite lors de la lecture ou de l'écriture de données sur le périphérique USB. |
| USB device write protected. (Périphérique USB protégé en écriture.) | Apparaît si le périphérique USB est protégé en écriture. |
| USB transmission error. (Erreur de transmission USB.) | Apparaît si une erreur est intervenue lors de la communication avec le périphérique USB. |
| User Voice full. (Voix utilisateur complètes.) | Apparaît lorsque le nombre total de voix utilisateur a dépassé la capacité maximale. |
| Waveform full. (Formes d'onde complètes.) | Apparaît lorsque le nombre total de formes d'onde a dépassé la capacité maximale. |
| Wave memory error. (Erreur de mémoire d'onde.) | Apparaît en cas d'échec du chargement des données dans la mémoire d'ondes. Si les données Wave ne sont pas correctement enregistrées, ce message apparaît à la mise sous tension suivante du DTX-PROX. Une fois ce message affiché, le processus de récupération démarre automatiquement. |
| Wave memory full. (Mémoire d'ondes pleine.) | Apparaît si la mémoire d'ondes WAVE est saturée et que des opérations telles que l'importation, les tâches ou le chargement ne peuvent pas être effectuées. |

Résolution des problèmes

Pour obtenir des conseils de dépannage supplémentaires, reportez-vous au Manuel de référence (PDF).

Pour plus de détails sur le téléchargement de ce manuel, reportez-vous à la page 7.

| Symptôme | Cause possible | Solution | Page de référence | |
|---|-------------------------------------|--|---|-------------------------------|
| Absence de son Mauvais équilibrage | Absence de son | Le câble n'est pas correctement branché. | <ul style="list-style-type: none"> Vérifiez que le DTX-PROX est correctement connecté au casque ou à un système audio externe, tel qu'un amplificateur et/ou des haut-parleurs. Vérifiez que les câbles utilisés sont en bon état. | page 12 page 13 page 16 |
| | Absence de son | Les réglages de volume ou de niveau sont incorrects. Le volume du casque n'a pas été monté. Le volume du métronome est trop faible. | Vérifiez les éléments suivants : <ul style="list-style-type: none"> Contrôleurs de volume sur les amplificateurs et/ou les haut-parleurs connectés au DTX-PROX Curseurs ([OUTPUT], [PHONES]) sur le panneau supérieur du DTX-PROX Faders rotatifs LED Volume du métronome (clic) (curseur [CLICK]) Niveau de sortie de déclenchement de n'importe quel pad muni d'un cadran qui permet de le régler | page 10 page 13 |
| | Balance de volume inappropriée | Mauvaise balance de volume entre les différents pads | Vérifiez que les faders rotatifs LED sont correctement réglés. | page 35 |
| | Balance de volume inappropriée | Mauvaise balance de volume entre le périphérique audio externe et le DTX-PROX | <ul style="list-style-type: none"> Régalez séparément les volumes de sortie du DTX-PROX et des appareils audio externes. Régalez le volume à l'aide du curseur [AUDIO]. | page 10 page 13 page 24 |
| | Balance de l'égaliseur inappropriée | Balance de l'égaliseur inappropriée | <ul style="list-style-type: none"> Régalez l'égaliseur du casque et l'égaliseur principal. | page 16 page 39 |
| Les pads avec détection de position ne produisent pas de sons corrects. | | <ul style="list-style-type: none"> Vérifiez que les paramètres Pad Type et Trigger sont correctement réglés. (Pour plus d'informations, reportez-vous au Manuel de référence (PDF).) Vérifiez l'orientation du pad de cymbale. S'il n'est pas installé correctement, le pad de cymbale peut ne pas être totalement opérationnel. Assurez-vous de connecter le pad à la prise appropriée prenant en charge la détection de position. | page 27 Manuel d'assemblage | |
| Le volume du casque est trop faible | | <ul style="list-style-type: none"> Régalez les valeurs dans MENU/Utility/ Output Gain. Utilisez un seul casque à la fois. L'utilisation de deux casques à la fois peut réduire le niveau de sortie. | Manuel de référence (PDF) page 16 | |

| Symptôme | Cause possible | Solution | Page de référence |
|---|--|--|---|
| <p>Problèmes en cours de performance</p> | <p>Les sons de cymbale/ cymbale charleston sont trop faibles. Le DTX-PROX produit un son, mais la sensibilité (c.-à-d., le volume) est trop faible.</p> | <p>Le pad de cymbale n'est pas dans la bonne orientation. La tige du pad de la cymbale charleston est dévissée. Un feutre supplémentaire est fixé. Le réglage du paramètre Pad Type ou Trigger est incorrect. Le fader rotatif LED est réglé sur le niveau minimum. Les réglages de niveau du pad sont incorrects.</p> | <p>page 27 Manuel d'assemblage</p> <p>page 35</p> |
| | <p>Le son est émis sans que le pad soit frappé. Le son est produit par un pad qui n'a pas été frappé (production d'une diaphonie).</p> | <p>Pour plus d'informations, reportez-vous au Manuel de référence (PDF).</p> | <p>Manuel de référence (PDF)</p> |
| <p>Étouffement impossible Assourdissement impossible</p> | | <p>Vérifiez l'orientation du pad de cymbale. Si l'orientation du pad est incorrecte, le pad de cymbale peut ne pas être totalement opérationnel.</p> | <p>page 27 Manuel d'assemblage</p> |
| <p>Les sons de cymbale charleston ne peuvent pas être reproduits. Il est difficile de produire des sons de cymbale charleston fermée.</p> | <p>La tige du pad de la cymbale charleston est dévissée. Un feutre supplémentaire est fixé. Le fader rotatif LED est réglé sur le niveau minimum. Les réglages de niveau du pad sont incorrects.</p> | <ul style="list-style-type: none"> Assurez-vous de manipuler la pédale de cymbale charleston de manière correcte et ferme. Vérifiez que le contrôleur au pied est correctement connecté à la prise [CONTROL]. Le fait d'ajouter un feutre supplémentaire sous le pad de cymbale peut entraîner une diminution du volume. Assurez-vous que le fader rotatif LED du pad pour lequel aucun son n'est produit est réglé sur une valeur suffisamment forte. | <p>Manuel d'assemblage</p> <p>page 35</p> |
| <p>Les pads avec détection de position ne produisent pas de sons corrects.</p> | | <ul style="list-style-type: none"> Vérifiez que les paramètres Pad Type et Trigger sont correctement réglés. (Pour plus d'informations, reportez-vous au Manuel de référence (PDF).) Vérifiez l'orientation du pad de cymbale. S'il n'est pas installé correctement, le pad de cymbale peut ne pas être totalement opérationnel. Assurez-vous de connecter le pad à la prise appropriée prenant en charge la détection de position. | <p>page 27 Manuel d'assemblage</p> |

| Symptôme | Cause possible | Solution | Page de référence |
|----------|--|---|-------------------------------|
| Réglages | Le module de batterie ne stocke pas ses propres réglages. | Le module de batterie stocke automatiquement ses réglages système à chaque fois que vous le mettez hors tension à l'aide de la touche [⏻] (Veille/ Marche). <ul style="list-style-type: none"> • Ne mettez pas le module de batterie hors tension en débranchant l'adaptateur secteur. Cela l'empêche de stocker les réglages système. • Les réglages utilisateur pour les kits, les jeux de clics et les déclencheurs doivent être stockés manuellement. | page 18 page 15 page 40 |
| | Les données ne peuvent pas être enregistrées sur un lecteur flash USB. | Les lecteurs flash USB 1.1 compatibles ne peuvent pas être utilisés sur le DTX-PROX. <ul style="list-style-type: none"> • Assurez-vous que le lecteur flash USB concerné a été correctement formaté à l'aide du DTX-PROX. • Vérifiez que le lecteur flash USB concerné n'est pas protégé en écriture. • Vérifiez qu'il y a suffisamment d'espace libre sur le lecteur flash USB destiné à l'enregistrement des données. (Pour plus d'informations, reportez-vous au Manuel de référence (PDF).) | Manuel de référence (PDF) |
| | Impossible d'envoyer des données vers ou depuis le smart device | Vérifiez la connexion. Pour plus d'informations, reportez-vous au document Manuel de connexion d'un iPhone/iPad ou au Manuel de connexion d'un smart device pour Android™. | page 23 |
| | L'appareil <i>Bluetooth</i> ne peut pas être connecté ou appairé à l'instrument. | <ul style="list-style-type: none"> • Vérifiez que la fonction <i>Bluetooth</i> du smart device est activée. Pour connecter le smart device et l'instrument via <i>Bluetooth</i>, les deux appareils doivent être fonctionnels. • Le smart device et l'instrument doivent être appairés (page 24). • Si un appareil (four à micro-ondes, appareil LAN sans fil, etc.) émet des signaux dans la bande de fréquences de 2,4 GHz à proximité, éloignez l'instrument de l'appareil émettant des signaux de fréquence radio. | page 24 |
| | Mise hors tension inopinée | Désactivez la fonction Auto Power Off. | page 19 |
| | Le DTX-PROX ne reçoit aucun signal de déclenchement ou des commutateurs. Je voudrais réinitialiser le DTX-PROX aux valeurs d'usine. | Utilisez la fonction Factory Reset pour restaurer les réglages d'usine par défaut. | page 20 |

Caractéristiques techniques

| | | | |
|--|--|---|---|
| Générateur de sons | Type | AWM2 | |
| | Polyphonie maximale | 256 notes | |
| | Unités d'effets | Pour chaque instrument EQ / Comp / Transient / Insertion (*1) Pour chaque kit Ambience / Effect 1 / Effect 2 Master Comp / Master Effect Pour l'ensemble Master EQ / Phones EQ (*1) Les effets d'insertion ne peuvent être utilisés que pour les besoins spécifiques de l'instrument. | |
| Kits | Quantité | Présélections : plus de 40 kits Utilisateur : 200 kits | |
| | Nombre de voix | Batterie/Percussion : plus de 400 | |
| Métronome | Jeu de clics utilisateur | 30 | |
| | Tempo | 30 à 300 BPM ; tempo par tapotement pris en charge | |
| | Types de mesure | 1/4 à 16/4, 1/8 à 16/8 et 1/16 à 16/16 | |
| | Subdivisions | Accents, noires, croches, doubles croches et triolets de croches | |
| | Divers | Commande du volume de clic individuel, importation de fichiers wav, minuterie | |
| Entraînement | Types | 10 | |
| | Morceaux d'entraînement | Présélections : 37 morceaux Utilisateur : 1 morceau | |
| Fichiers audio | Limite d'importation | 1 000 fichiers | |
| | Durée maximale d'échantillon chargeable | 50 minutes 40 secondes (44,1 kHz, 16 bits, mono) 25 minutes 20 secondes (44,1 kHz, 16 bits, stéréo) | |
| | Format d'échantillonnage | WAV | |
| Enregistreur | Durée d'enregistrement | Mémoire interne Maximum de 90 secondes | |
| | Format | Lecteur flash USB Maximum de 90 minutes par fichier | |
| | Format | Enregistrement/reproduction WAV (44,1 kHz, 16 bits, stéréo) | |
| Écran | | Écran LCD graphique (128 x 64 points) | |
| Connectivité | DC IN | DC IN (+12 V) | |
| | Casque | Casque (prise casque stéréo standard x1, mini-prise stéréo x1) | |
| | AUX IN | AUX IN (mini-prise stéréo x1, prise casque stéréo standard x1) | |
| | Sortie | OUTPUT L/MONO, R (prise casque standard, une de chaque) INDIVIDUAL OUTPUT 1/2, 3/4, 5/6, 7/8 (prise casque stéréo standard, une de chaque) | |
| | USB | USB TO DEVICE USB TO HOST | |
| | MIDI | MIDI OUT x1 MIDI IN x1 | |
| | Entrée de déclenchement | Prises | 10 (prise casque stéréo standard, sans compter la prise HI-HAT CONTROL) |
| | | Nombre maximal de pads à connecter (lorsque le câble en Y est utilisé) | 14 |
| Bluetooth (Cette fonction peut ne pas être fournie dans le pays où vous avez acheté l'instrument.) | Profil pris en charge | A2DP | |
| | Codec compatible | SBC | |
| | Version Bluetooth | 4.1 | |
| | Sortie sans fil | Bluetooth classe 2 | |
| | Portée de communication maximale | Environ 10 m | |
| | Radiofréquence (fréquence opérationnelle) | 2 402-2 480 MHz | |
| | Puissance de sortie maximale (PIRE) | +4 dBm | |
| Type de modulation | GFSK, $\pi/4$ DQPSK, 8DPSK | | |
| Consommation électrique | | 13 W | |
| Dimensions | | 342 (L) mm x 196 (P) mm x 66 (H) mm | |
| Poids | | 2,0 kg | |
| Accessoires inclus | | Adaptateur secteur (PA-150 ou un modèle équivalent recommandé par Yamaha) (Sortie : 12 V CC, 1,5 A) ^(*2) , Mode d'emploi (le présent document), support de module, boulons à ailettes de support de module (x 4), Informations de téléchargement de Cubase AI (*2) Peut ne pas être fourni dans votre région. Renseignez-vous à ce sujet auprès de votre distributeur Yamaha. | |

Le contenu de ce mode d'emploi s'applique aux dernières caractéristiques techniques connues à la date de publication du manuel. Pour obtenir la version la plus récente du manuel, accédez au site Web de Yamaha puis téléchargez le fichier du manuel concerné. Étant donné que les caractéristiques techniques, les équipements et les accessoires vendus séparément varient d'un pays à l'autre, adressez-vous pour cela à votre distributeur Yamaha.

Index

Symboles

| | |
|-------------------------|----|
| [-][+], bouton | 11 |
| [-][+], commandes | 11 |
| [-] | 11 |
| [+] | 11 |

A

| | |
|--|--------|
| Accessoires vendus séparément | 52 |
| Accompagnement | 48 |
| Accordage | 34 |
| Adaptateur secteur | 15 |
| Affichage du tempo du clic | 11 |
| Ambiance | 26 |
| [AMBIENCE], bouton | 10, 33 |
| Appairage | 24 |
| Assistant de configuration de déclenchement | 17 |
| Assourdissement | 31, 34 |
| [AUDIO], curseur | 11 |
| [AUDITION], touche | 11 |
| [AUX IN] (entrée auxiliaire), prise | 12, 13 |
| [AUX IN], curseur | 11 |

B

| | |
|------------------------------------|-----------|
| Batteries acoustiques | 53 |
| Bluetooth | 4, 11, 24 |
| Bouton de sélection de mode | 10 |
| Bouton de sélection du fader | 10 |

C

| | |
|-------------------------------------|--------|
| Câble en Y | 51 |
| Caisse claire | 28 |
| Casque | 16 |
| Clic | 42, 43 |
| [CLICK], curseur | 11 |
| CLICK, mode | 10 |
| [CLICK], touche | 11 |
| Comp | 26 |
| [COMP], bouton | 10, 33 |
| Console de mixage | 34, 35 |
| Crochet d'enroulement du cordon ... | 13 |
| Cross sticking | 28 |
| Cross-stick, réglage | 10 |
| CUSTOM (Custom) | 10 |
| Cymbale, taille | 34 |
| Cymbales | 30 |
| Cymbales charleston | 29 |

D

| | |
|-----------------------------|------------|
| DC IN, prise | 13 |
| Détection de position | 27, 28, 30 |

E

| | |
|-----------------|--------|
| Écran | 10 |
| Écran KIT | 10, 32 |

| | |
|--|--------|
| Effect | 26 |
| [EFFECT], bouton | 10, 33 |
| EFFECT, écran | 10 |
| Effet | 33, 34 |
| Ensemble de batterie | 26, 34 |
| Entrée de déclenchement, prises | 13, 51 |
| Étape | 50 |
| Étouffement | 30, 34 |
| [EXIT], touche | 11 |

F

| | |
|-----------------------------|--------|
| Factory Reset | 20 |
| Faders rotatifs LED | 10 |
| Fichiers audio (.wav) | 37 |
| Frappe sur la cloche | 30 |
| Frappe sur le bord | 29, 30 |
| Frappe sur le corps | 29, 30 |
| Frappes sur la peau | 28 |
| FX (Effects) | 10 |

I

| | |
|--------------------------------------|--------|
| [INDIVIDUAL OUTPUT], prises | 13, 49 |
| INST | 10 |
| Inst | 26, 34 |

K

| | |
|-----------------------------|--------|
| Kit | 26, 32 |
| KIT MODIFIER, boutons | 10 |
| KIT, mode | 10 |

L

| | |
|---|----|
| LIVE SET, mode | 10 |
| Live Sets | 50 |
| Logiciel DAW (Digital Audio Workstation) | 54 |
| Longueur du maintien de la cymbale | 34 |

M

| | |
|-------------------------------------|--------|
| [MENU], touche | 11 |
| Métronome | 42, 43 |
| [MIDI IN], connecteur | 13 |
| [MIDI OUT], connecteur | 13 |
| Mise hors tension automatique | 19 |
| MIXER | 10 |
| MUFFL (Muffling) | 10 |
| Multi-piezo | 27 |

O

| | |
|-----------------------------------|----|
| Ordinateur | 54 |
| OUTPUT [R]/[L/MONO], prises | 13 |
| [OUTPUT], curseur | 11 |
| Ouvert/Fermé | 29 |

P

| | |
|--|----|
| [PAD SELECT], touche | 11 |
| Pads | 27 |
| Pads à 1 zone | 27 |
| Pads à 3 zone | 27 |
| Pads à piezo simple | 51 |
| Pads mono | 27 |
| Pads multi-piezo | 51 |
| Panneau arrière | 13 |
| Panneau avant | 12 |
| Panneau supérieur | 10 |
| [PHONES] (Casque), prise | 12 |
| [PHONES], curseur | 11 |
| Piezo simple | 27 |
| Positions de la vis de réglage de la cymbale charleston | 34 |

R

| | |
|---------------------------------|----|
| RECORDER, mode | 10 |
| Réglages de déclenchement | 45 |
| Réglages personnalisés | 34 |
| Rimshot fermé | 28 |
| Rimshot ouvert | 28 |

S

| | |
|--|----|
| Smart devices | 23 |
| Sonorisation | 49 |
| Sons de cymbale charleston splash | 29 |
| Sons de fermeture au pied | 29 |
| [STORE], touche | 11 |

T

| | |
|---|----|
| Tap Tempo | 43 |
| Tempo | 42 |
| [TEMPO], bouton | 11 |
| Tom | 28 |
| Touches de fonction 1–3 ([F1], [F2], [F3]) | 10 |
| TRIGGER, mode | 10 |
| TUNING | 10 |

U

| | |
|------------------------------|--------|
| [USB TO DEVICE], borne | 13, 21 |
| [USB TO HOST], borne | 13, 54 |

V

| | |
|---|----|
| [⏻] (Veille/Marche), interrupteur | 11 |
|---|----|

W

| | |
|------------|----|
| .wav | 37 |
|------------|----|

Z

| | |
|-------------|----|
| Zones | 27 |
|-------------|----|

MÉMO

MÉMO

MÉMO

Important Notice: Guarantee Information for customers in European Economic Area (EEA) and Switzerland

| | |
|---|----------------|
| <p>Important Notice: Guarantee Information for customers in EEA* and Switzerland</p> <p>For detailed guarantee information about this Yamaha product, and Pan-EEA* and Switzerland warranty service, please either visit the website address below (Printable file is available at our website) or contact the Yamaha representative office for your country. * EEA: European Economic Area</p> | English |
| <p>Wichtiger Hinweis: Garantie-Information für Kunden in der EWR* und der Schweiz</p> <p>Für nähere Garantie-Information über dieses Produkt von Yamaha, sowie über den Pan-EWR*- und Schweizer Garantieservice, besuchen Sie bitte entweder die folgend angegebene Internetadresse (eine druckfähige Version befindet sich auch auf unserer Webseite), oder wenden Sie sich an den für Ihr Land zuständigen Yamaha-Vertrieb. *EWR: Europäischer Wirtschaftsraum</p> | Deutsch |
| <p>Remarque importante: informations de garantie pour les clients de l'EEE et la Suisse</p> <p>Pour des informations plus détaillées sur la garantie de ce produit Yamaha et sur le service de garantie applicable dans l'ensemble de l'EEE ainsi qu'en Suisse, consultez notre site Web à l'adresse ci-dessous (le fichier imprimable est disponible sur notre site Web) ou contactez directement Yamaha dans votre pays de résidence. * EEE : Espace Economique Européen</p> | Français |
| <p>Belangrijke mededeling: Garantie-informatie voor klanten in de EER* en Zwitserland</p> <p>Voor gedetailleerde garantie-informatie over dit Yamaha-product en de garantieservice in heel de EER* en Zwitserland, gaat u naar de onderstaande website (u vindt een afdrukbaar bestand op onze website) of neemt u contact op met de vertegenwoordiging van Yamaha in uw land. * EER: Europese Economische Ruimte</p> | Nederlands |
| <p>Aviso importante: información sobre la garantía para los clientes del EEE* y Suiza</p> <p>Para una información detallada sobre este producto Yamaha y sobre el soporte de garantía en la zona EEE* y Suiza, visite la dirección web que se incluye más abajo (la versión del archivo para imprimir esta disponible en nuestro sitio web) o póngase en contacto con el representante de Yamaha en su país. * EEE: Espacio Económico Europeo</p> | Español |
| <p>Avviso importante: informazioni sulla garanzia per i clienti residenti nell'EEA* e in Svizzera</p> <p>Per informazioni dettagliate sulla garanzia relativa a questo prodotto Yamaha e l'assistenza in garanzia nei paesi EEA* e in Svizzera, potete consultare il sito Web all'indirizzo riportato di seguito (è disponibile il file in formato stampabile) oppure contattare l'ufficio di rappresentanza locale della Yamaha. * EEA: Area Economica Europea</p> | Italiano |
| <p>Aviso importante: informações sobre as garantias para clientes da AEE* e da Suíça</p> <p>Para obter uma informação pormenorizada sobre este produto da Yamaha e sobre o serviço de garantia na AEE* e na Suíça, visite o site a seguir (o arquivo para impressão está disponível no nosso site) ou entre em contato com o escritório de representação da Yamaha no seu país. * AEE: Área Econômica Européia</p> | Português |
| <p>Σημαντική σημείωση: Πληροφορίες εγγύησης για τους πελάτες στον ΕΟΧ* και Ελλάδα</p> <p>Για λεπτομερείς πληροφορίες εγγύησης σχετικά με το παρόν προϊόν της Yamaha και την κάλυψη εγγύησης σε όλες τις χώρες του ΕΟΧ και την Ελλάδα, επισκεφτείτε την παρακάτω ιστοσελίδα (Εκτυπώσιμη μορφή είναι διαθέσιμη στην ιστοσελίδα μας) ή απευθυνθείτε στην αντιπροσωπεία της Yamaha στη χώρα σας. * ΕΟΧ: Ευρωπαϊκός Οικονομικός Χώρος</p> | Ελληνικά |
| <p>Viktigt: Garantiinformation för kunder i EES-området* och Schweiz</p> <p>För detaljerad information om denna Yamahaprodukt samt garantiservice i hela EES-området* och Schweiz kan du antingen besöka nedanstående webbadress (en utskriftsvänlig fil finns på webbplatsen) eller kontakta Yamahas officiella representant i ditt land. * EES: Europeiska Ekonomiska Samarbetsområdet</p> | Svenska |
| <p>Viktig merknad: Garantiinformasjon for kunder i EØS* og Sveits</p> <p>Detaljert garantiinformasjon om dette Yamaha-produktet og garantiservice for hele EØS-området* og Sveits kan fås enten ved å besøke nettstedene nedenfor (utskriftsversjon finnes på våre nettsider) eller kontakte Yamahas kontoret i landet der du bor. *EØS: Det europeiske økonomiske samarbeidsområdet</p> | Norsk |
| <p>Vigtig oplysning: Garantioplysninger til kunder i EØO* og Schweiz</p> <p>De kan finde detaljerede garantioplysninger om dette Yamaha-produkt og den fælles garantiserviceordning for EØO* (og Schweiz) ved at besøge det websted, der er angivet nedenfor (der findes en fil, som kan udskrives, på vores websted), eller ved at kontakte Yamahas nationale repræsentationskontor i det land, hvor De bor. * EØO: Det Europæiske Økonomiske Område</p> | Dansk |
| <p>Tärkeä ilmoitus: Takuutiedot Euroopan talousalueen (ETA)* ja Sveitsin asiakkaille</p> <p>Tämän Yamaha-tuotteen sekä ETA-alueen ja Sveitsin takuuta koskevat yksityiskohtaiset tiedot saatte alla olevasta nettiosoitteesta. (Tulostettava tiedosto saatavissa sivustollamme.) Voitte myös ottaa yhteyttä paikalliseen Yamaha-edustajaan. *ETA: Euroopan talousalue</p> | Suomi |
| <p>Ważne: Warunki gwarancyjne obowiązujące w EOG* i Szwajcarii</p> <p>Aby dowiedzieć się więcej na temat warunków gwarancyjnych tego produktu firmy Yamaha i serwisu gwarancyjnego w całym EOG* i Szwajcarii, należy odwiedzić wskazaną poniżej stronę internetową (Plik gotowy do wydruku znajduje się na naszej stronie internetowej) lub skontaktować się z przedstawicielstwem firmy Yamaha w swoim kraju. * EOG — Europejski Obszar Gospodarczy</p> | Polski |
| <p>Důležité oznámení: Záruční informace pro zákazníky v EHS* a ve Švýcarsku</p> <p>Podrobné záruční informace o tomto produktu Yamaha a záručním servisu v celém EHS* a ve Švýcarsku naleznete na níže uvedené webové adrese (soubor k tisku je dostupný na našich webových stránkách) nebo se můžete obrátit na zastoupení firmy Yamaha ve své zemi. * EHS: Evropský hospodářský prostor</p> | Česky |
| <p>Fontos figyelemzetés: Garancia-információk az EGT* területén és Svájcban élő vásárlók számára</p> <p>A jelen Yamaha termékre vonatkozó részletes garancia-információk, valamint az EGT*-re és Svájcra kiterjedő garanciális szolgáltatás tekintetében keresse fel webhelyünket az alábbi címen (a webhelyen nyomtatható fájl is talál), vagy pedig lépjen kapcsolatba az országában működő Yamaha képviselői irodával. * EGT: Európai Gazdasági Térség</p> | Magyar |
| <p>Oluline märkus: Garantiiteave Euroopa Majanduspiirkonna (EMP)* ja Šveitsi klientidele</p> <p>Täpsemat teabe saamiseks selle Yamaha toote garantii ning kogu Euroopa Majanduspiirkonna ja Šveitsi garantiiteeninduse kohta, külastage palun veebisaiti alljärgneval aadressil (meie saidil on saadaval printitav fail) või pöörduge Teie regiooni Yamaha esinduse poole. * EMP: Euroopa Majanduspiirkond</p> | Eesti keel |
| <p>Svarīgs paziņojums: garantijas informācija klientiem EEZ* un Šveicē</p> <p>Lai saņemtu detalizētu garantijas informāciju par šo Yamaha produktu, kā arī garantijas apkalpošanu EEZ* un Šveicē, lūdz, apmeklējiet zemāk norādīto tīmekļa vietnes adresi (tīmekļa vietnē ir pieejams drukājams fails) vai sazinieties ar jūsu valsti apkalpojošo Yamaha pārstāvniecību. * EEZ: Eiropas Ekonomikas zona</p> | Latviešu |
| <p>Dėmesio: informacija dėl garantijos pirkėjams EEE* ir Šveicarijoje</p> <p>Jei reikia išsamios informacijos apie šį „Yamaha“ produktą ir jo techninę priežiūrą visoje EEE* ir Šveicarijoje, apsilankykite mūsų svetainėje toliau nurodytu adresu (svetainėje yra spausdintinas failas) arba kreipkitės į „Yamaha“ atstovybę savo šaliai. *EEE – Europos ekonominė erdvė</p> | Lietuvių kalba |
| <p>Dôležité upozornenie: Informácie o záruke pre zákazníkov v EHP* a Švajčiarsku</p> <p>Podrobné informácie o záruke týkajúce sa tohto produktu od spoločnosti Yamaha a garančnom servise v EHP* a Švajčiarsku nájdete na webovej stránke uvedenej nižšie (na našej webovej stránke je k dispozícii súbor na tlač) alebo sa obráťte na zástupcu spoločnosti Yamaha vo svojej krajine. * EHP: Európsky hospodársky priestor</p> | Slovenčina |
| <p>Pomembno obvestilo: Informacije o garanciji za kupce v EGP* in Švici</p> <p>Za podrobnejše informacije o tem Yamahinim izdelku ter garancijskem servisu v celotnem EGP in Švici, obiščite spletno mesto, ki je navedeno spodaj (natisljiva datoteka je na voljo na našem spletnem mestu), ali se obrnite na Yamahinega predstavnika v svoji državi. * EGP: Evropski gospodarski prostor</p> | Slovenščina |
| <p>Важно съобщение: Информация за гаранцията за клиенти в ЕИП* и Швейцария</p> <p>За подробна информация за гаранцията за този продукт на Yamaha и гаранционното обслужване в паневропейската зона на ЕИП* и Швейцария или посетете посочения по-долу уеб сайт (на нашия уеб сайт има файл за печат), или се свържете с представителния офис на Yamaha във вашата страна. * ЕИП: Европейско икономическо пространство</p> | Български език |
| <p>Notificare importantă: Informații despre garanție pentru clienții din SEE* și Elveția</p> <p>Pentru informații detaliate privind acest produs Yamaha și serviciul de garanție Pan-SEE* și Elveția, vizitați site-ul la adresa de mai jos (fișierul imprimabil este disponibil pe site-ul nostru) sau contactați biroul reprezentanței Yamaha din țara dumneavoastră. * SEE: Spațiul Economic European</p> | Limba română |
| <p>Važna obavijest: Informacije o jamstvu za države EGP-a i Švicarske</p> <p>Za detaljne informacije o jamstvu za ovaj Yamahin proizvod te jamstvenom servisu za cijeli EGP i Švicarsku, molimo Vas da posjetite web-stranicu navedenu u nastavku ili kontaktirate ovlaštenog Yamahinog dobavljača u svojoj zemlji. * EGP: Evropski gospodarski prostor</p> | Hrvatski |

<https://europe.yamaha.com/warranty/>

URL_5

For details of products, please contact your nearest Yamaha representative or the authorized distributor listed below.

Pour plus de détails sur les produits, veuillez-vous adresser à Yamaha ou au distributeur le plus proche de vous figurant dans la liste suivante.

Die Einzelheiten zu Produkten sind bei Ihrer unten aufgeführten Niederlassung und bei Yamaha Vertragshändlern in den jeweiligen Bestimmungsländern erhältlich.

Para detalles sobre productos, contacte su tienda Yamaha más cercana o el distribuidor autorizado que se lista debajo.

NORTH AMERICA

CANADA

Yamaha Canada Music Ltd.
135 Milner Avenue, Toronto, Ontario MIS 3R1, Canada
Tel: +1-416-298-1311

U.S.A.

Yamaha Corporation of America
6600 Orangethorpe Avenue, Buena Park, CA 90620, U.S.A.
Tel: +1-714-522-9011

CENTRAL & SOUTH AMERICA

MEXICO

Yamaha de México, S.A. de C.V.
Av. Insurgentes Sur 1647 Piso 9, Col. San José Insurgentes,
Delegación Benito Juárez, México, D.F., C.P. 03900,
México
Tel: +52-55-5804-0600

BRAZIL

Yamaha Musical do Brasil Ltda.
Praça Professor José Lannes, 40, Cjs 21 e 22, Brooklin
Paulista Novo CEP 04571-100 – São Paulo – SP, Brazil
Tel: +55-11-3704-1377

ARGENTINA

Yamaha Music Latin America, S.A., Sucursal Argentina
Olga Cossettini 1553, Piso 4 Norte,
Madero Este-C1107CEK, Buenos Aires, Argentina
Tel: +54-11-4119-7000

PANAMA AND OTHER LATIN

AMERICAN REGIONS/CARIBBEAN REGIONS

Yamaha Music Latin America, S.A.
Edificio Torre Davivienda, Piso: 20
Avenida Balboa, Marbella, Corregimiento de Bella Vista,
Ciudad de Panamá, Rep. de Panamá
Tel: +507-269-5311

EUROPE

THE UNITED KINGDOM/IRELAND

Yamaha Music Europe GmbH (UK)
Sherbourne Drive, Tilbrook, Milton Keynes,
MK7 8BL, U.K.
Tel: +44-1908-366700

GERMANY

Yamaha Music Europe GmbH
Siemensstrasse 22-34, 25462 Rellingen, Germany
Tel: +49-4101-303-0

SWITZERLAND/LIECHTENSTEIN

**Yamaha Music Europe GmbH, Branch
Switzerland in Thalwil**
Seestrasse 18a, 8800 Thalwil, Switzerland
Tel: +41-44-3878080

AUSTRIA/CROATIA/CZECH REPUBLIC/ HUNGARY/ROMANIA/SLOVAKIA/SLOVENIA

Yamaha Music Europe GmbH, Branch Austria
Schleiergasse 20, 1100 Wien, Austria
Tel: +43-1-60203900

POLAND

Yamaha Music Europe Sp.z o.o. Oddział w Polsce
ul. Wielicka 52, 02-657 Warszawa, Poland
Tel: +48-22-880-08-88

BULGARIA

Dinacord Bulgaria LTD.
Bul. Iskarsko Schose 7 Targowski Zentar Ewropa
1528 Sofia, Bulgaria
Tel: +359-2-978-20-25

MALTA

Olimpus Music Ltd.
Valletta Road, Mosta MST9010, Malta
Tel: +356-2133-2093

NETHERLANDS/BELGIUM/LUXEMBOURG

Yamaha Music Europe, Branch Benelux
Clarissenhof 5b, 4133 AB Vianen, The Netherlands
Tel: +31-347-358040

FRANCE

Yamaha Music Europe
7 rue Ambroise Croizat, Zone d'activités de Pariest,
77183 Croissy-Beaubourg, France
Tel: +33-1-6461-4000

ITALY

Yamaha Music Europe GmbH, Branch Italy
Via Tinelli N.67/69 20855 Gerno di Lesmo (MB), Italy
Tel: +39-039-9065-1

SPAIN/PORTUGAL

**Yamaha Music Europe GmbH Ibérica, Sucursal en
España**
Ctra. de la Coruña km. 17,200, 28231
Las Rozas de Madrid, Spain
Tel: +34-91-639-88-88

GREECE

Philippos Nakas S.A. The Music House
19th km. Leof. Lavriou 190 02 Peania – Attiki, Greece
Tel: +30-210-6686260

SWEDEN

**Yamaha Music Europe GmbH Germany filial
Scandinavia**
JA Wettergrensgata 1, 400 43 Göteborg, Sweden
Tel: +46-31-89-34-00

DENMARK

**Yamaha Music Denmark,
Filial of Yamaha Music Europe GmbH, Tyskland**
Generatorvej 8C, ST. TH., 2860 Søborg, Denmark
Tel: +45-44-92-49-00

FINLAND

F-Musiikki Oy
Antaksentie 4
FI-01510 Vantaa, Finland
Tel: +358 (0)96185111

NORWAY

**Yamaha Music Europe GmbH Germany -
Norwegian Branch**
Grini Næringspark 1, 1332 Østerås, Norway
Tel: +47-6716-7800

ICELAND

Hljóðfaerahúsid Ehf.
Sidumula 20
IS-108 Reykjavík, Iceland
Tel: +354-525-5050

CYPRUS

Nakas Music Cyprus Ltd.
Nikis Ave 2k
1086 Nicosia
Tel: +357-22-511080
Major Music Center
21 Ali Riza Ave. Ortakoy
P.O.Box 475 Lefkosa, Cyprus
Tel: (392) 227 9213

RUSSIA

Yamaha Music (Russia) LLC.
Room 37, entrance 7, bld. 7, Kievskaya street, Moscow,
121059, Russia
Tel: +7-495-626-5005

OTHER EUROPEAN REGIONS

Yamaha Music Europe GmbH
Siemensstrasse 22-34, 25462 Rellingen, Germany
Tel: +49-4101-303-0

AFRICA

Yamaha Music Gulf FZE
JAFZA-16, Office 512, P.O.Box 17328,
Jebel Ali FZE, Dubai, UAE
Tel: +971-4-801-1500

MIDDLE EAST

TURKEY

Yamaha Music Europe GmbH
Merkezi Almanya Türkiye İstanbul Şubesi
Mor Sumbul Sokak Varyap Meridian Business 1.Blok No:1
113-114-115
Bati Ataschir Istanbul, Turkey
Tel: +90-216-275-7960

ISRAEL

RBX International Co., Ltd.
P.O Box 10245, Petach-Tikva, 49002
Tel: (972) 3-925-6900

OTHER REGIONS

Yamaha Music Gulf FZE
JAFZA-16, Office 512, P.O.Box 17328,
Jebel Ali FZE, Dubai, UAE
Tel: +971-4-801-1500

ASIA

THE PEOPLE'S REPUBLIC OF CHINA

Yamaha Music & Electronics (China) Co., Ltd.
2F, Yunhedasha, 1818 Xinzha-lu, Jingan-qu,
Shanghai, China
Tel: +86-400-051-7700

HONG KONG

Tom Lee Music Co., Ltd.
11/F., Silvercord Tower 1, 30 Canton Road,
Tsimshatsui, Kowloon, Hong Kong
Tel: +852-2737-7688

INDIA

Yamaha Music India Private Limited
P-401, JMD Megapolis, Sector-48, Sohna Road,
Gurugram-122018, Haryana, India
Tel: +91-124-485-3300

INDONESIA

PT. Yamaha Musik Indonesia (Distributor)
Yamaha Music Center Bldg. Jalan Jend. Gatot Subroto Kav.
4, Jakarta 122018, Indonesia
Tel: +62-21-520-2577

KOREA

Yamaha Music Korea Ltd.
11F, Prudential Tower, 298, Gangnam-daero, Gangnam-gu,
Seoul, 06253, Korea
Tel: +82-2-3467-3300

MALAYSIA

Yamaha Music (Malaysia) Sdn. Bhd.
No.8, Jalan Perbandaran, Kelana Jaya, 47301
Petaling Jaya, Selangor, Malaysia
Tel: +60-3-78030900

SINGAPORE

Yamaha Music (Asia) Private Limited
Block 202 Hougang Street 21, #02-00,
Singapore 530202, Singapore
Tel: +65-6740-9200

TAIWAN

Yamaha Music & Electronics Taiwan Co., Ltd.
2F., No.1, Yuanfong Rd., Banqiao Dist.,
New Taipei City 22063, Taiwan (R.O.C.)
Tel: +886-2-7741-8888

THAILAND

Siam Music Yamaha Co., Ltd.
3, 4, 15, 16th Fl., Siam Motors Building,
891/1 Rama 1 Road, Wangmai,
Pathumwan, Bangkok 10330, Thailand
Tel: +66-2215-2622

VIETNAM

Yamaha Music Vietnam Company Limited
15th Floor, Nam A Bank Tower, 201-203 Cach Mang Thang
Tam St., Ward 4, Dist.3,
Ho Chi Minh City, Vietnam
Tel: +84-28-3818-1122

OTHER ASIAN REGIONS

<https://asia-latinamerica-mea.yamaha.com/index.html>

OCEANIA

AUSTRALIA

Yamaha Music Australia Pty. Ltd.
Level 1, 80 Market Street, South Melbourne,
VIC 3205 Australia
Tel: +61-3-9693-5111

NEW ZEALAND

Music Works LTD
P.O.BOX 6246 Wellesley, Auckland 4680,
New Zealand
Tel: +64-9-634-0099

REGIONS AND TRUST

TERRITORIES IN PACIFIC OCEAN

<https://asia-latinamerica-mea.yamaha.com/index.html>