



DIGITAL PIANO

P-S500

Gebruikershandleiding

Lees 'VOORZICHTIG' op pagina 4 en 5 voordat u het instrument in gebruik neemt.



App voor smartapparaten 'Smart Pianist' (pagina 20)

U beleeft nog meer plezier aan dit instrument – met extra functies en zeer intuïtieve bediening – door verbinding te maken met 'Smart Pianist', de app voor smartapparaten.

Nederlands



NL

Het modelnummer, het serienummer, de stroomvereisten, enz. worden vermeld op of in de nabijheid van het naamplaatje, dat zich aan de onderzijde van het toestel bevindt. Het is raadzaam dit serienummer in de hieronder gereserveerde ruimte te noteren. Bewaar ook deze handleiding als permanent aankoopbewijs om identificatie in geval van diefstal te vergemakkelijken.

Modelnummer

Serienummer

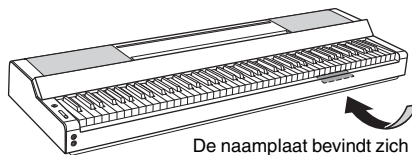

De naamplaat bevindt zich aan de onderzijde van het apparaat.

(bottom_nl_01)

VOORZICHTIG

LEES DIT ZORGVULDIG DOOR VOORDAT U VERDERGAAT

Bewaar deze gebruikershandleiding op een veilige en handige plaats voor eventuele toekomstige raadpleging.

Voor de netadapter



WAARSCHUWING

- Deze netadapter is uitsluitend bedoeld voor gebruik met elektronische instrumenten van Yamaha. Gebruik de netadapter niet voor andere doeleinden.
- Alleen voor gebruik binnenshuis. Niet gebruiken in vochtige omgevingen.



VOORZICHTIG

- Zorg er bij het opstellen voor dat het stopcontact makkelijk toegankelijk is. Schakel de aan/uit-schakelaar van het instrument bij storingen of een slechte werking onmiddellijk uit en trek de stekker van de netadapter uit het stopcontact. Als de netadapter is aangesloten op de AC-uitgang, is er nog een minimale stroomdoorvoer, zelfs als de aan/uit-schakelaar is uitgeschakeld. Als u het instrument gedurende een lange tijd niet gebruikt, zorg er dan voor dat u het netsnoer uit het stopcontact haalt.

Voor het instrument



WAARSCHUWING

Volg altijd de hierna vermelde algemene voorzorgsmaatregelen op om ernstig of zelfs dodelijk letsel als gevolg van elektrische schokken, kortsluiting, beschadiging, brand of andere gevaren te voorkomen. Deze maatregelen houden in, maar zijn niet beperkt tot:

Spanningsvoorziening/netadapter

- Plaats het netsnoer niet in de buurt van warmtebronnen zoals verwarming en kachels. Verbuig of beschadig het snoer ook niet en plaats geen zware voorwerpen op het snoer.
- Gebruik alleen het voltage dat als juist wordt aangegeven voor het instrument. De vereiste spanning wordt vermeld op het naamplaatje van het instrument.
- Gebruik alleen de aangegeven adapter (pagina 35). Gebruik van een andere adapter kan beschadiging of oververhitting veroorzaken.
- Gebruik alleen het bijgeleverde netsnoer en de bijgeleverde stekker.
- Controleer de elektrische stekker regelmatig en verwijder al het vuil of stof dat zich erop heeft verzameld.

Niet openen

- Dit instrument bevat geen door de gebruiker te repareren onderdelen. Maak het instrument nooit open en probeer niet de inwendige onderdelen te demonteren of te wijzigen. Als het instrument defect lijkt, stopt u onmiddellijk met het gebruik ervan en laat u het instrument nakijken door bevoegd Yamaha-servicepersoneel.

Waarschuwing tegen water

- Stel het instrument niet bloot aan regen en gebruik het niet in de buurt van water of in een vochtige omgeving. Plaats nooit voorwerpen (zoals vazen, flessen of glazen) op het instrument die vloeistof bevatten die in openingen kan lekken. Wanneer een vloeistof, zoals water, in het instrument lekt, schakelt u het instrument onmiddellijk uit en verwijdert u de stekker uit het stopcontact. Laat het instrument vervolgens nakijken door bevoegd Yamaha-servicepersoneel.
- Steek nooit een stekker in en trek nooit een stekker uit een stopcontact als u natte handen hebt.

Waarschuwing tegen brand

- Plaats geen brandende voorwerpen, zoals kaarsen, op het apparaat. Een brandend voorwerp kan omvallen en brand veroorzaken.

Als u onregelmatigheden opmerkt

- Schakel de aan/uit-schakelaar onmiddellijk uit en trek de stekker uit het stopcontact als een van de volgende problemen optreedt. Laat het instrument vervolgens nakijken door bevoegd Yamaha-servicepersoneel.
 - Het netsnoer of de stekker raakt beschadigd of gaat stuk.
 - Het instrument verspreidt een ongebruikelijke geur of er komt rook uit het instrument.
 - Er is een voorwerp in het instrument gevallen.
 - Het geluid valt plotseling weg tijdens het gebruik van het instrument.
 - Het instrument vertoont barsten of andere zichtbare schade.



VOORZICHTIG

Volg altijd de hierna vermelde algemene voorzorgsmaatregelen op om lichamelijk letsel bij uzelf en anderen of beschadiging van het instrument en andere eigendommen te voorkomen. Deze maatregelen houden in, maar zijn niet beperkt tot:

Spanningsvoorziening/netadapter

- Sluit het instrument niet aan op een stopcontact met een verdeelstekker. Dit kan leiden tot een verminderde geluidskwaliteit of oververhitting in het stopcontact.
- Als u de stekker uit het instrument of het stopcontact haalt, moet u altijd aan de stekker trekken, nooit aan het snoer. Het snoer kan beschadigd raken als u eraan trekt.
- Haal de stekker uit het stopcontact als u het instrument lange tijd niet gebruikt, of tijdens onweer.

Locatie

- Plaats het instrument niet in een onstabiele positie waardoor het per ongeluk kan omvallen.
- Zorg dat u tijdens een aardbeving niet in de buurt van het instrument bent. Door hevige schokken tijdens een aardbeving kan het instrument zich verplaatsen of omvallen, wat tot beschadiging van het instrument of onderdelen ervan kan leiden en mogelijk persoonlijk letsel kan veroorzaken.
- Transporteer of verplaats het instrument altijd met ten minste twee personen. Als u het instrument alleen probeert op te tillen kunt u uw rug bezeren, ander letsel veroorzaken of het instrument zelf beschadigen.
- Verwijder voordat u het instrument verplaatst alle aangesloten snoeren, om beschadiging van de kabels te voorkomen en letsel bij personen die erover zouden kunnen struikelen.
- Als u het instrument wilt verplaatsen, til het dan altijd aan de onderkant van het instrument op. Als u de uitsparing vasthoudt waar de aansluitingen zich bevinden, kan dit de aansluitingen of het instrument beschadigen en letsel veroorzaken.
- Zorg er bij het opstellen van het product voor dat het gebruikte stopcontact makkelijk toegankelijk is. Als er een storing optreedt of het instrument niet correct werkt, schakelt u de POWER-schakelaar onmiddellijk uit en verwijdert u de stekker uit het stopcontact. Ook wanneer de POWER-schakelaar is uitgeschakeld, loopt er nog een minimale hoeveelheid stroom naar het instrument. Verwijder de stekker uit het stopcontact als u het instrument gedurende langere tijd niet gebruikt.
- Gebruik uitsluitend de standaard die voor uw instrument wordt aanbevolen (pagina 17). Gebruik uitsluitend de bijgeleverde schroeven om deze te bevestigen. Als u dit niet doet, kunnen de inwendige onderdelen beschadigd raken en kan het instrument omvallen.
- Plaats het instrument niet tegen een muur en leg het niet neer met de aansluitingen naar beneden. Het instrument kan omvallen en schade of letsel veroorzaken. Zorg ervoor dat u het instrument horizontaal op een bureau legt of gebruik de standaard die voor het instrument is aangegeven (pagina 17).

Aansluitingen

- Schakel, voordat u het instrument aansluit op andere elektronische componenten, de stroom van alle componenten uit. Stel alle volumeniveaus in op het laagste niveau voordat u de stroomtoevoer naar alle onderdelen in- of uitschakelt.
- Zet het volume van alle componenten op het minimum en draai de volumeregelaars geleidelijk omhoog terwijl u het instrument bespeelt om het gewenste luisterniveau in te stellen.

Behandeling

- Steek geen vinger of hand in de openingen van het instrument.
- Steek nooit papieren, metalen of andere voorwerpen in de openingen van het paneel of het keyboard en laat geen voorwerpen in deze openingen vallen. Dit kan lichamelijk letsel bij u of anderen, schade aan het instrument of andere eigendommen of een verstoring van de werking veroorzaken.
- Leun niet op het instrument, plaats er geen zware voorwerpen op en ga voorzichtig om met de knoppen, schakelaars, muziekstandaard en aansluitingen.
- Gebruik het instrument/apparaat of een hoofdtelefoon niet te lang op een hoog of onaangenaam geluidsniveau, aangezien dit blijvend gehoorverlies kan veroorzaken. Consulteer een KNO-arts als u ruis in uw oren of gehoorverlies constateert.

Yamaha is noch aansprakelijk voor ontstane schade door oneigenlijk gebruik of modificatie van het instrument, noch voor verlies of beschadiging van gegevens.

Schakel het instrument altijd uit als u het niet gebruikt.

Zelfs als de [] (Standby/On)-schakelaar op stand-by staat (aan-uitlampje is uit), loopt er nog een minimale hoeveelheid stroom door het instrument.

Als u het instrument gedurende een lange tijd niet gebruikt, zorg er dan voor dat u het netsnoer uit het stopcontact haalt.

LET OP

Houd u aan onderstaande waarschuwingen om storingen/schade aan het product en schade aan gegevens of andere eigendommen te voorkomen.

■ Behandeling

- Verbind dit product niet rechtstreeks met openbare wifi en/of internet. Verbind dit product alleen met internet via een router met sterke wachtwoordbeveiliging. Raadpleeg de fabrikant van uw router voor informatie over optimale beveiligingspraktijken.
- Gebruik het instrument niet in de nabijheid van een tv, radio, stereoapparatuur, mobiele telefoon of andere elektrische apparaten. Het instrument, de tv of de radio kunnen anders bijgeluid genereren. Als u het instrument gebruikt in combinatie met een app op uw smartapparaat, zoals een smartphone of tablet, adviseren we u om wifi in te schakelen nadat u de vliegtuigmodus op dat apparaat hebt aangezet, om bijgeluiden als gevolg van communicatie te vermijden.
- Stel het instrument niet bloot aan grote hoeveelheden stof of trillingen of aan extreme koude of hitte (zoals in direct zonlicht, bij een verwarming of overdag in een auto), om eventuele vervorming van het bedieningspaneel, beschadiging van de interne componenten of instabiele werking te voorkomen. (Gecontroleerd bedrijfstemperatuurbereik: 5° – 40°C.)
- Plaats geen vinyl, plastic of rubberen voorwerpen op het instrument, aangezien dit verkleuring van het paneel of het keyboard tot gevolg kan hebben.

■ Onderhoud

- Gebruik bij het schoonmaken van het instrument een zachte en droge/licht bevochtigde doek. Gebruik geen verfdunners, oplosmiddelen, alcohol, schoonmaakmiddelen of chemisch geïmpregneerde schoonmaakdoekjes.

■ Gegevens opslaan

- Sommige gegevens van dit instrument (pagina 29) blijven behouden als het instrument wordt uitgezet. Om gegevensverlies als gevolg van een storing, bedieningsfout enz. te voorkomen, slaat u uw belangrijke gegevens op in 'Smart Pianist' de app voor smartapparaten. U kunt van de gegevens en instellingen van dit instrument een back-up maken naar 'Smart Pianist' in de vorm van een back-upbestand.

Informatie

■ Auteursrechten

- Het kopiëren van commercieel verkrijgbare muziekgegevens, inclusief maar niet beperkt tot MIDI-gegevens en/of audiogegevens, is strikt verboden, uitgezonderd voor persoonlijk gebruik.
- Dit product bevat en gaat vergezeld van inhoud waarvan Yamaha alle auteursrechten heeft of waarvoor Yamaha over de licenties beschikt om gebruik te mogen maken van de auteursrechten van derden. Vanwege auteursrechtwetten en andere relevante wetten is het NIET toegestaan om media te distribueren waarop deze inhoud is opgeslagen of opgenomen indien deze nagenoeg niet verschilt van die in het product.
 - * Onder de hierboven beschreven inhoud vallen computerprogramma's, begeleidingsstijlgegevens, MIDI-gegevens, WAVE-gegevens, voice-opnamegegevens, muzieknotaties, muzieknotatiegegevens enzovoort.
 - * U mag media verspreiden waarop uw performance of muziekproductie, gemaakt met deze inhoud, is opgenomen. In dergelijke gevallen hebt u geen toestemming nodig van Yamaha Corporation.

■ Functies/gegevens die bij het instrument zijn meegeleverd

- Met het oog op de verbetering van functies en gebruiksvriendelijkheid kan Yamaha van tijd tot tijd de firmware van het product bijwerken zonder voorafgaande kennisgeving. Om optimaal gebruik te kunnen maken van dit instrument, raden we u aan om uw instrument naar de nieuwste versie bij te werken. U kunt de nieuwste firmwareversie downloaden van de onderstaande website: <https://download.yamaha.com/>
- Sommige presetsongs zijn ingekort of bewerkt en zijn daarom niet precies hetzelfde als het origineel.
- Dit apparaat kan muziekgegevens van verschillende typen en indelingen gebruiken door deze van tevoren naar de juiste muziekgegevensindeling voor gebruik met het instrument te optimaliseren. Hierdoor wordt op dit apparaat muziek mogelijk niet exact zo afgespeeld als de producent of componist het oorspronkelijk heeft bedoeld.

■ Deze handleiding

- De afbeeldingen en lcd-schermen zoals deze in deze handleiding te zien zijn, zijn uitsluitend bedoeld voor instructiedoeleinden en kunnen dus enigszins afwijken van de werkelijkheid.
- Met de letters aan het einde van de modelnaam (zoals 'B', 'WH') wordt de kleur van het instrument aangegeven. Omdat de letters alleen iets zeggen over het uiterlijk, zijn ze weggelaten in deze handleiding.
- Windows is een geregistreerd handelsmerk van Microsoft® Corporation in de Verenigde Staten en andere landen.
- Apple, iTunes, iPhone, iPad, iPod touch en Lightning zijn handelsmerken van Apple Inc., geregistreerd in de Verenigde Staten en andere landen.
- Android en Google Play zijn handelsmerken van Google LLC.
- De namen van bedrijven en producten die in deze handleiding worden genoemd, zijn handelsmerken of geregistreerde handelsmerken van hun respectieve eigenaars.

Compatibele indelingen voor dit instrument

■ GM2

'GM (General MIDI)' is een van de meest voorkomende voicetoewijzingsindelingen. De standaardspecificatie 'GM System Level 2' is een verbetering ten opzichte van de originele 'GM', waarbij ook de songgegevenscompatibiliteit is verbeterd. De specificatie voorziet in een grotere polyfonie, uitgebreidere voiceselectie, uitgebreide voiceparameters en geïntegreerde effectverwerking.

■ XG

XG is een enorme verbetering van de GM System Level 1-indeling en is speciaal door Yamaha ontwikkeld om in meer voices en variaties, alsook in een grotere expressieve besturing van de voices en effecten te voorzien en om een goede gegevenscompatibiliteit in de toekomst veilig te stellen.

■ GS

GS is ontwikkeld door de Roland Corporation. Op dezelfde manier als Yamaha XG is GS een belangrijke verbetering van de GM-specificatie om in meer voices en drumkits en hun variaties te voorzien, evenals in een grotere expressieve besturing van voices en effecten.

■ XF

De XF-indeling van Yamaha voegt grotere functionaliteit en open uitbreidbaarheid voor de toekomst toe aan de SMF-standaard (Standard MIDI File). Dit instrument kan songteksten weergeven wanneer een XF-bestand met songtekstgegevens wordt afgespeeld.

Dank u voor de aanschaf van deze Yamaha Digital Piano!

Met dit instrument kunt u genieten van het zelf spelen van uw favoriete songs met behulp van de streamlampjesfunctie. We adviseren u deze handleiding zorgvuldig te lezen, zodat u volledig gebruik kunt maken van de geavanceerde en handige functies van het instrument. Daarnaast raden wij u aan deze gebruikershandleiding op een veilige en handige plaats te bewaren voor toekomstige referentie.

Over de handleidingen

Voor dit instrument bestaan de volgende documenten en instructiehandleidingen.

Meegeleverde documenten



Gebruikershandleiding (dit boek)

Hierin wordt uitgelegd hoe u dit instrument gebruikt

Online materiaal (kan worden gedownload van internet)



Data List

Bevat lijsten met voices en stijlen, evenals MIDI-gerelateerde informatie over dit instrument.



Computer-related Operations

Bevat instructies om dit instrument op een computer aan te sluiten en handelingen voor het verzenden/ontvangen van gegevens.

Als u deze handleidingen wilt downloaden, gaat u naar de website Yamaha Downloads en voert u de modelnaam in om de gewenste bestanden te zoeken.

Yamaha Downloads

<https://download.yamaha.com/>

Meegeleverde accessoires

- Gebruikershandleiding (dit boek) × 1
- Online Member Product Registration (Online registratie van lid en product) × 1
- Netadapter × 1, Netsnoer × 1 (Worden mogelijk niet meegeleverd in uw regio. Neem hiervoor contact op met uw Yamaha-dealer.)
- Muziekstandaard × 1
- Voetschakelaar × 1

Inhoudsopgave

VOORZICHTIG	4
LET OP	6
Informatie	6
Over de handleidingen	8
Meegeleverde accessoires	8
Belangrijkste eigenschappen	
– Een wereld van pianospel en controle met Smart Pianist –	10
Bedieningspaneel en aansluitingen	12
Bovenpaneel	12
Achterpaneel	13
Beginnen	14
Het instrument aan- of uitzetten	14
Het mastervolume aanpassen	15
De muziekstandaard bevestigen	16
Een pedaal (voetschakelaar) gebruiken – [AUX PEDAL]-aansluiting	17
Een pedalenconsole en keyboardstandaard (apart verkrijgbaar) gebruiken	
– [PEDAL UNIT]-aansluiting	17
Een hoofdtelefoon gebruiken – [PHONES]-aansluitingen	19
Spelen met Smart Pianist	20
Smart Pianist installeren	20
Verbinden met Smart Pianist	20
Het instrument op zichzelf bespelen	24
Geluiden van diverse muziekinstrumenten spelen (Voices) - [VOICE]	24
Een stijl afspelen met de automatische begeleiding – [STYLE]	25
Een song afspelen – [SONG]	26
Het tempo aanpassen – [TEMPO]	26
Met de streamlampjes mee oefenen door de functie Guide te gebruiken – [GUIDE]	27
De metronoom gebruiken – [METRONOME]	27
Instellingen verrichten van verschillende functies – [FUNCTION]	28
De fabrieksinstellingen herstellen (initialiseren)	29
Aansluiten op andere apparaten	30
Verbinding maken met een smartapparaat om een app te gebruiken	
– [iPad]-aansluiting, [USB TO DEVICE]-aansluiting, [USB TO HOST]-aansluiting	30
Verbinding maken met een extern audioapparaat	
– [AUX IN]-aansluiting, AUX OUT [R]/[L/L+R]-aansluitingen	30
Een microfoon aansluiten – [MIC INPUT]-aansluiting	31
Aansluiten op een computer – [USB TO HOST]-aansluiting	32
Audiogegevens verzenden/ontvangen (functie USB Audio Interface)	
– [iPad]-aansluiting, [USB TO HOST]-aansluiting	33
Problemen oplossen	34
Specificaties	35
Index	37

Belangrijkste eigenschappen

– Een wereld van pianospel en controle met Smart Pianist –

Haal meer plezier uit uw piano met Smart Pianist

Als u dit instrument gebruikt met 'Smart Pianist', de app voor smartapparaten, kunt u optimaal genieten van verschillende functies, zoals meespelen met een favoriete song of optreden met een band of ensemble. Installeer de app op uw smartapparaat en maak verbinding met dit instrument om van deze extra functies te profiteren.

Zie de onderstaande website of zoek 'Yamaha Smart Pianist' in een zoekmachine voor meer informatie over de app en compatibele apparaten. Raadpleeg pagina 20 voor het verbinden.

<https://www.yamaha.com/kbdapps/>

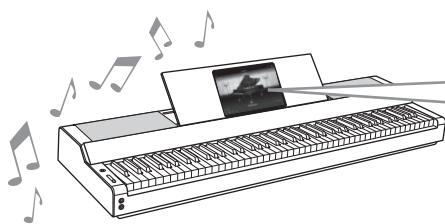

Speel meteen uw favoriete songs.

Op dit instrument is een aantal songs vooraf geïnstalleerd, waaronder populaire songs, klassieke songs en lessons. Met Smart Pianist kunt u de muzieknotatie (partituur) van deze songs bekijken. Voor mensen die moeite hebben met notenlezen, geven de streamlampjes (pagina 27) aan welke toets als volgende moet worden gespeeld. Druk gewoon op het juiste moment op de toetsen, zoals wordt aangegeven door de bewegende lampjes boven de toetsen.

U kunt ook de functie Guide gebruiken en daarmee in uw eigen tempo oefenen, omdat het afspelen van songs daarmee wordt onderbroken totdat u de juiste noten speelt. U kunt ook met één hand oefenen of een bepaald gedeelte van de song herhaaldelijk oefenen.

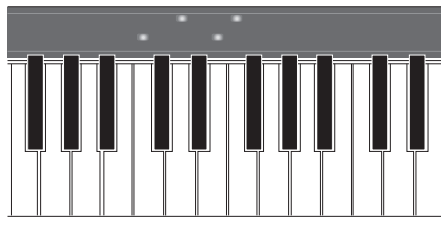
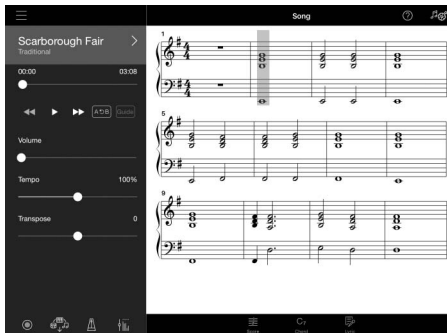

De app bevat ook een functie 'Audio To Score', die automatisch een muzieknotatie voor pianobegeleiding maakt van songs op uw smartapparaat. Zelfs zonder partituur kunt u genieten van pianobegeleiding bij een song.

Geniet van de begeleiding van een achtergrondband en zing mee met uw eigen spel.

Dit instrument beschikt over een breed scala aan instrumentale voices, waaronder piano, orgel, gitaar, saxofoon en meer. U kunt ook twee voices stapelen of verschillende voices spelen in de rechter- en linkerhandsectie. De functie Style biedt dynamische begeleiding van een begeleidingsband, zelfs als u alleen speelt, en heeft een groot aantal patronen in verschillende genres die bij uw spel passen. U kunt zelfs een microfoon aansluiten en meezingen met uw eigen spel. Daarnaast hebt u de beschikking over luxe harmoniefuncties waarmee u automatisch een achtergrondkoor voor uzelf kunt creëren, zelfs als u alleen zingt.

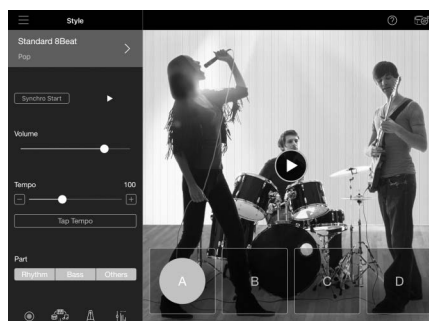
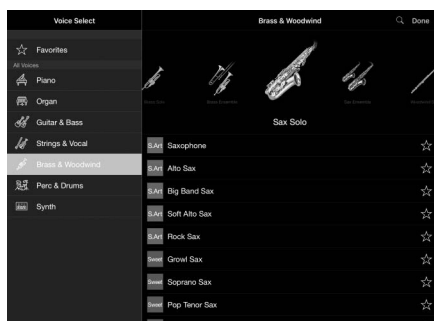

Met uw favoriete pianogeluid spelen

De pianovoices zijn gemaakt met samples van Yamaha's toonaangevende CFX-concertvleugel en de wereldberoemde Bösendorfer*-concertvleugel. Op Smart Pianist reproduceert de functie Piano Room de manier waarop geluid weerkaatst op basis van de omgeving (zoals een concertzaal), en de subtiele veranderingen in geluid als gevolg van het openen of sluiten van de klep van een vleugel – waardoor u het pianogeluid precies naar wens kunt aanpassen.

*Bösendorfer is een dochteronderneming van Yamaha.

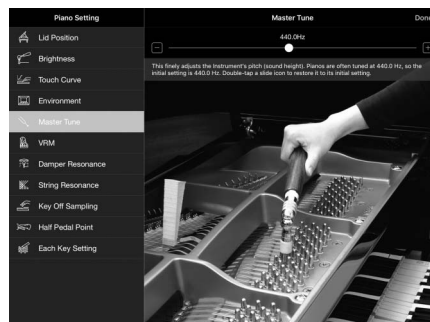
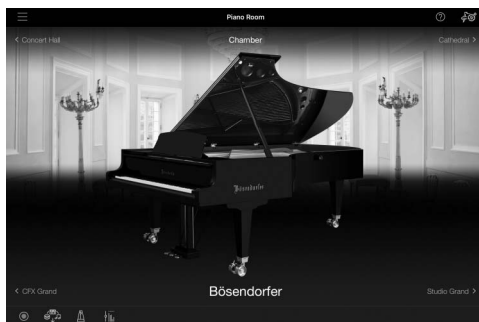

Als u Smart Pianist gebruikt, krijgt u toegang tot nog veel meer handige en krachtige functies, zoals opnemen, de volumebalans tussen de keyboardgedeelten/song/stijl aanpassen en de toonhoogte van de song transponeren. (Zie pagina 36 voor deze extra functies.)

OPMERKING

Alle schermvoorbeelden die hier worden getoond, zijn vanuit de app vastgelegd met de nieuwste specificaties op de publicatiedatum. De schermen en de specificaties kunnen ter verbetering worden bijgewerkt.

Bedieningspaneel en aansluitingen

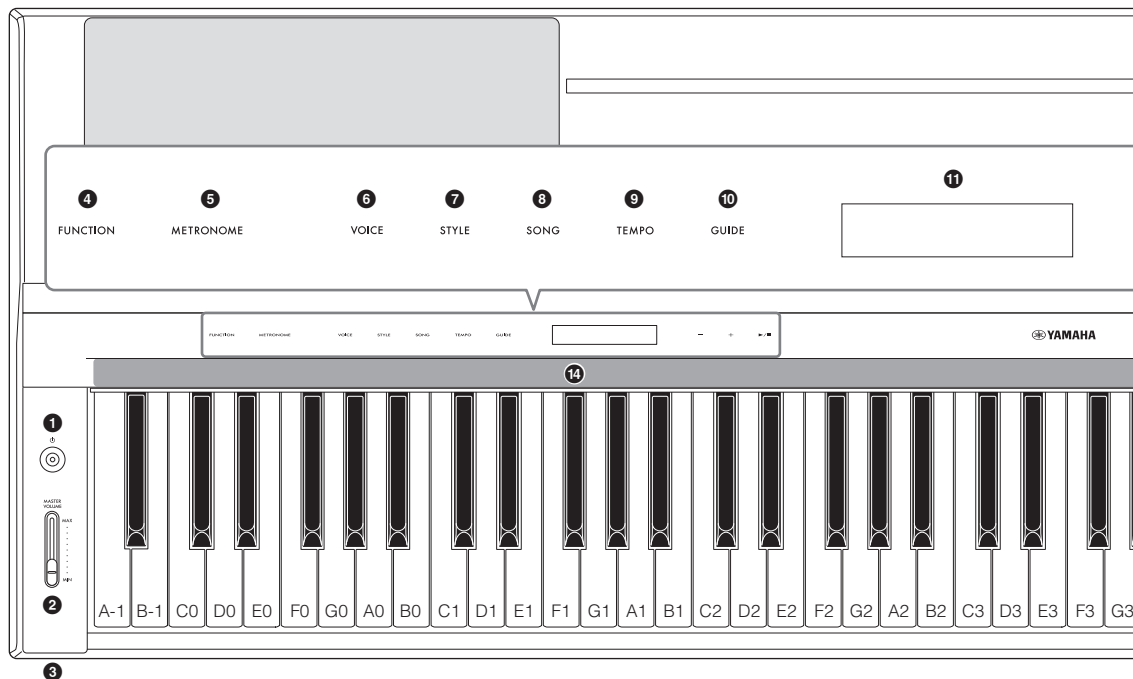

Bovenpaneel

- 1** [⏻] (Standby/On)-schakelaar (pagina 14)
Hiermee schakelt u het instrument in of zet u het op stand-by.
- 2** [MASTER VOLUME]-schuif (pagina 15)
Hiermee regelt u het totaalvolume.
- 3** [PHONES]-aansluitingen (pagina 19)
Voor het aansluiten van een hoofdtelefoon.
- 4** [FUNCTION]-knop (pagina 28)
Hiermee roept u de display op voor het instellen van verschillende functies, zoals transponeren en stemmen.
- 5** [METRONOME]-knop (pagina 27)
Hiermee schakelt u de metronoom in of uit.
- 6** [VOICE]-knop (pagina 24)
Hiermee roept u de display voor het selecteren van voices op.
- 7** [STYLE]-knop (pagina 25)
Hiermee roept u de display voor het selecteren van stijlen op.
- 8** [SONG]-knop (pagina 26)
Hiermee roept u de display voor het selecteren van songs op.
- 9** [TEMPO]-knop (pagina 26)
Hiermee roept u de display voor aanpassen van het tempo op.
- 10** [GUIDE]-knop (pagina 27)
Hiermee roept u de display voor het instellen van de functie Guide op.
- 11** Display
Geeft de huidige instelling van het instrument aan.
- 12** [-]/[+]-knoppen (pagina 24)
Voor het selecteren van een voice of stijl, of het wijzigen van een parameterwaarde zoals tempo. Als u een van deze knoppen ingedrukt houdt, wordt de waarde ononderbroken gewijzigd. Door de knoppen [-] en [+] gelijktijdig in te drukken kunt u de parameter terugzetten op de standaardwaarde.
- 13** [▶/■] (Start/Stop)-knop (pagina 24)
Hiermee start of stopt u het afspelen van de geselecteerde song of stijl.
- 14** Streamlampjes (pagina 27)
Boven elke toets zijn vier lampjes geïntegreerd. Deze lampjes lichten tijdens het afspelen van een song achtereenvolgens op in een aflopend patroon om aan te geven welke noten u moet spelen en wanneer u ze moet spelen.

De bedieningsknoppen en de display worden weergegeven wanneer het instrument wordt ingeschakeld.

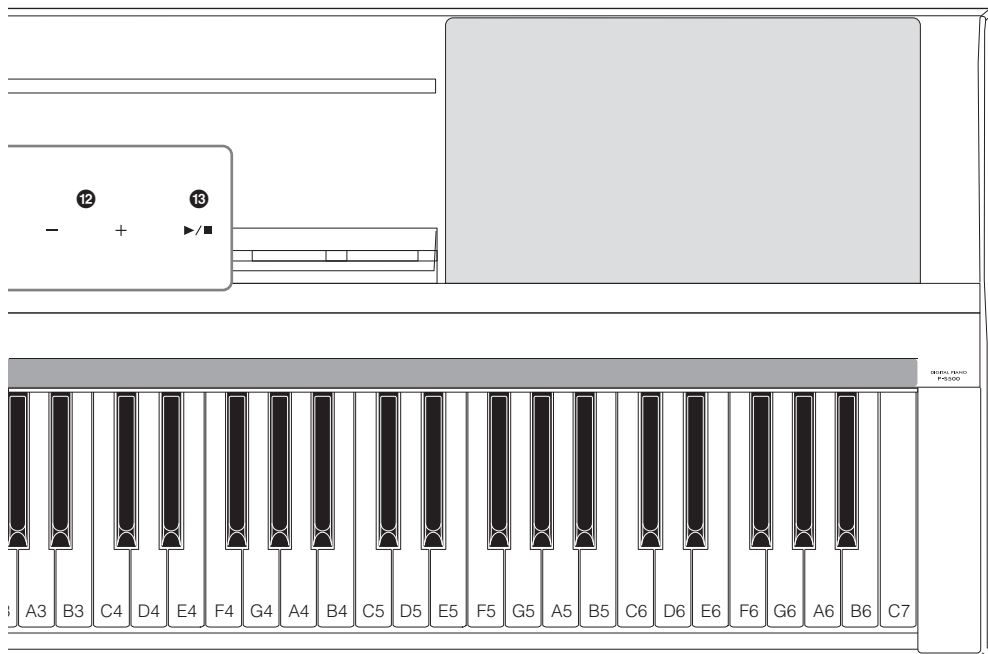

Achterpaneel

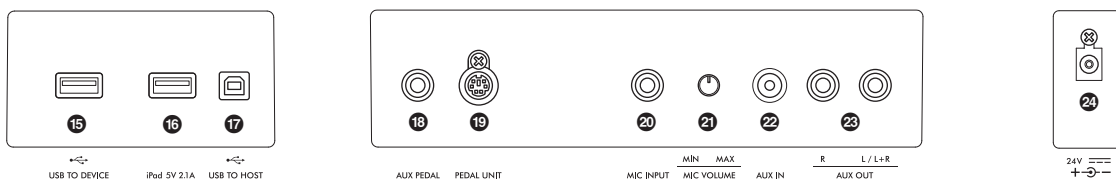

- 15 [USB TO DEVICE]-aansluiting (pagina 22)**
Voor het aansluiten van een USB-wifi-adapter (apart verkrijgbaar).
- 16 [iPad]-aansluiting (pagina 21, 33)**
Voor het aansluiten van een smartapparaat met een Lightning-aansluiting.
- 17 [USB TO HOST]-aansluiting (pagina 21, 32, 33)**
Voor het aansluiten van een smartapparaat met een USB Type-C-aansluiting of een computer.
- 18 [AUX PEDAL]-aansluiting (pagina 17)**
Voor het aansluiten van de meegeleverde voetschakelaar of apart verkrijgbare voetpedalen.
- 19 [PEDAL UNIT]-aansluiting (pagina 17)**
Voor het aansluiten van een apart verkrijgbare pedalenconsole.

- 20 [MIC INPUT]-aansluiting (pagina 31)**
Voor het aansluiten van een microfoon.
- 21 [MIC VOLUME]-knop (pagina 31)**
Voor het aanpassen van het ingangsniveau van de [MIC INPUT]-aansluiting.
- 22 [AUX IN]-aansluiting (pagina 30)**
Voor het aansluiten van een extern audioapparaat, zoals een draagbare audiospeler. Audioweergave door het aangesloten apparaat kan worden uitgevoerd via de luidspreker van dit instrument.
- 23 AUX OUT [R]/[L]/[L+R]-aansluitingen (pagina 31)**
Voor het aansluiten van een audioapparaat, zoals een luidspreker. Het geluid dat op dit instrument wordt afgespeeld, kan worden uitgevoerd via de luidspreker van het aangesloten externe apparaat.
- 24 DC IN-aansluiting (pagina 14)**
Voor het aansluiten van een netadapter.

Beginnen

In dit gedeelte wordt uitgelegd hoe u uw instrument instelt en begint te gebruiken. De installatie is zo eenvoudig dat u meteen kunt beginnen met spelen.

Het instrument aan- of uitzetten

- 1 Sluit de stekkers van de netadapter en het netsnoer aan in de volgorde die in de afbeelding wordt aangegeven.

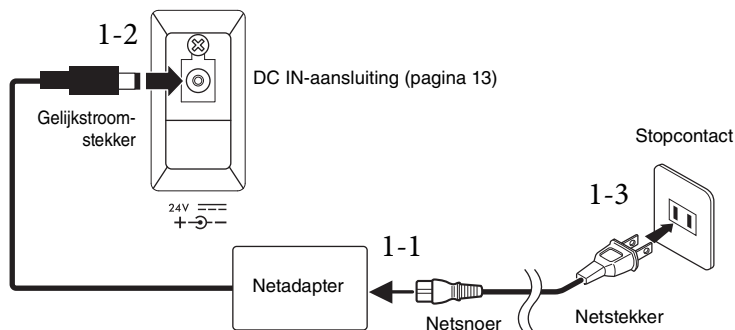

⚠ **WAARSCHUWING**

Gebruik alleen de aangegeven netadapter (pagina 35). Het gebruik van de verkeerde netadapter kan tot defecten aan het instrument en oververhitting leiden.

⚠ **VOORZICHTIG**

Zorg er bij het opstellen van het product voor dat het gebruikte stopcontact makkelijk toegankelijk is. Schakel bij storingen of een slechte werking de spanning onmiddellijk uit en trek de stekker uit het stopcontact.

OPMERKING

Als u het netsnoer/de netadapter wilt loskoppelen, schakelt u eerst het instrument uit en volgt u daarna deze procedure in omgekeerde volgorde.

- 2 Draai de schuif [MASTER VOLUME] naar 'MIN'.

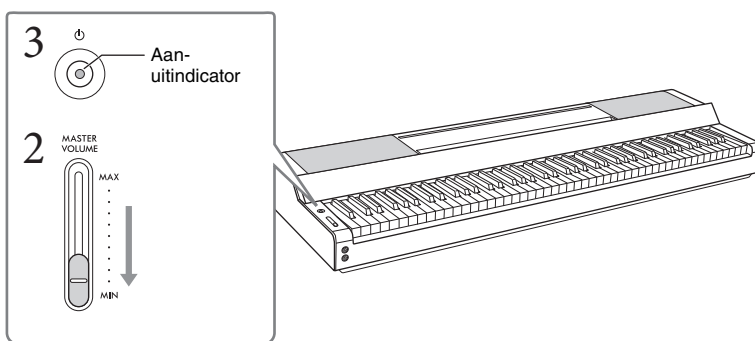

- 3 Druk op de schakelaar [⏻] (Standby/On) om het instrument aan te zetten.

De aan-uitindicator op de schakelaar [⏻] (Standby/On) licht op en de bedieningsknoppen verschijnen.

- 4 Pas het volume aan.

Bespeel het keyboard om geluid te produceren en zet de schuif [MASTER VOLUME] langzaam omhoog terwijl u het volume aanpast.

5 Als u klaar bent met het instrument, schakelt u het uit door circa een seconde de schakelaar [⏻] (Standby/On) ingedrukt te houden.

De display, de bedieningsknoppen en de aan-uitindicator worden allemaal uitgeschakeld.

⚠ **VOORZICHTIG**

Zelfs als de schakelaar [⏻] (Standby/On) in de standby-positie staat, loopt er nog een minimale hoeveelheid stroom door het instrument. Haal de stekker uit het stopcontact als u het instrument lange tijd niet gebruikt, of tijdens onweer.

LET OP

- Druk nadat u het instrument hebt ingeschakeld niet op toetsen of pedalen als het instrument nog niet volledig is opgestart (en de bedieningsknoppen nog niet zijn verschenen). Dit kan een storing veroorzaken.
- Als u het instrument in een dergelijke situatie toch gedwongen moet uitzetten, houdt u de schakelaar [⏻] (Standby/On) langer dan drie seconden ingedrukt. Houd er rekening mee dat het gedwongen uitzetten van het instrument kan leiden tot verlies van gegevens of beschadiging van het instrument.

Automatische uitschakelfunctie

Om onnodig stroomverbruik te voorkomen, heeft dit instrument een functie voor automatisch uitschakelen waarmee het instrument automatisch wordt uitgezet als het gedurende een opgegeven tijd niet is gebruikt. De tijd die verstrijkt voordat het instrument automatisch wordt uitgezet, is standaard ongeveer 30 minuten. U kunt deze instelling echter wijzigen via [Utility] → [System] op Smart Pianist.

LET OP

Alle gegevens die niet zijn opgeslagen, gaan verloren als het instrument automatisch wordt uitgezet. Sla uw gegevens op voordat dit gebeurt.

De automatische uitschakelfunctie uitzetten (eenvoudige manier)

Zet het instrument aan terwijl u de laagste toets op het keyboard ingedrukt houdt. Het instrument wordt gestart met de automatische uitschakelfunctie uitgeschakeld.

Laagste toets (A-1)

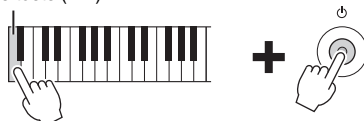

OPMERKING

U kunt de Automatische uitschakelfunctie ook aan-/uitschakelen met de knop [FUNCTION] (pagina 29).

Het mastervolume aanpassen

Als u het volume van het hele keyboardgeluid wilt aanpassen, gebruikt u de schuif [MASTER VOLUME]. Speel op het keyboard om het geluid te controleren terwijl u het volume aanpast.

⚠ **VOORZICHTIG**

Gebruik het instrument niet langdurig met een hoog of onaangenaam volumeniveau. Dit kan blijvend gehoorverlies veroorzaken.

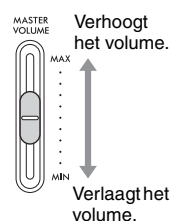

Intelligent Acoustic Control (IAC)

IAC is een functie die de geluidskwaliteit automatisch aanpast en regelt volgens het totaalvolume van het instrument. Zelfs als het instrument wordt bespeeld met een laag totaalvolume, zijn zowel lage als hoge geluiden duidelijk hoorbaar. IAC werkt alleen bij de geluidsuitvoer van de luidsprekers van het instrument. Deze functie is standaard ingeschakeld; u kunt de functie echter in- of uitschakelen en de diepte instellen via [Utility] → [Sound Setting] op Smart Pianist.

De muziekstandaard bevestigen

- 1 Plaats de muziekstandaard in de uitsparingen.

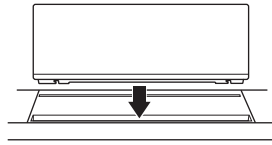

- 2 Open de standaard aan de achterkant van de muziekstandaard zodat deze in de groef past.

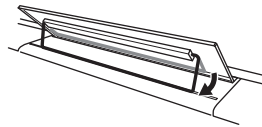

- 3 Schuif de muziekstandaard naar rechts zodat deze stevig vastzit.

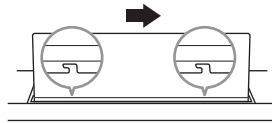

Om de muziekstandaard los te maken, schuift u de muziekstandaard naar links en tilt u deze vervolgens op.

VOORZICHTIG

- Voordat u de muziekstandaard gebruikt, moet u controleren of de standaard in de groef zit en stevig is vastgemaakt. Zorg er ook voor dat u uw smartapparaat enz. uit de muziekstandaard verwijdert wanneer u het instrument verplaatst. Als u dat niet doet, kan het instrument of smartapparaat beschadigd raken of kan persoonlijk letsel worden veroorzaakt.
- Zorg ervoor dat uw vingers niet bekneld raken tijdens het bevestigen of losmaken van de muziekstandaard.

Een pedaal (voetschakelaar) gebruiken – [AUX PEDAL]-aansluiting

Sluit de meegeleverde voetschakelaar aan op de [AUX PEDAL]-aansluiting. Net zoals bij het demperpedaal van een piano worden de noten aangehouden als u de voetschakelaar indrukt, zelfs als u uw vingers van het keyboard haalt. U kunt ook een voetpedaal FC3A of voetschakelaar FC4A/FC5 (apart verkrijgbaar) aansluiten op deze aansluiting. Met de FC3A kunt u de halfpedaalfunctie gebruiken (pagina 18).

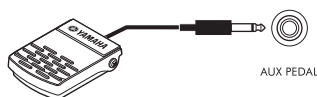

U kunt de functie van het pedaal wijzigen via [Utility] → [Pedal Setting] op Smart Pianist. Diverse functies zoals 'Style Start/Stop' zijn beschikbaar.

OPMERKING

- Zorg ervoor dat het instrument uit is als u de voetschakelaar/het voetpedaal aansluit of loskoppelt.
- Houd de voetschakelaar/het voetpedaal niet ingedrukt op het moment dat u het instrument aanzet. Hierdoor wijzigt u de herkende polariteit van de voetschakelaar/het voetpedaal, wat een omgekeerde werking tot gevolg heeft.

Een pedalenconsole en keyboardstandaard (apart verkrijgbaar) gebruiken – [PEDAL UNIT]-aansluiting

Er kan een apart verkrijgbare LP-1B/LP-1WH-pedalenconsole worden aangesloten op de [PEDAL UNIT]-aansluiting. Zorg er bij het aansluiten van de pedalenconsole voor dat u de console ook op de apart verkrijgbare L-300B/L-300WH-keyboardstandaard monteert. Op de metalen beugels van de L-300B/L-300WH zitten schroefgaten 'A' en 'B'. Zorg er bij het monteren van de keyboardstandaard voor de P-S500 voor dat u de schroefgaten gebruikt die met 'A' zijn aangegeven op de metalen beugels van de standaard. Raadpleeg de montagehandleiding van de standaard voor meer informatie.

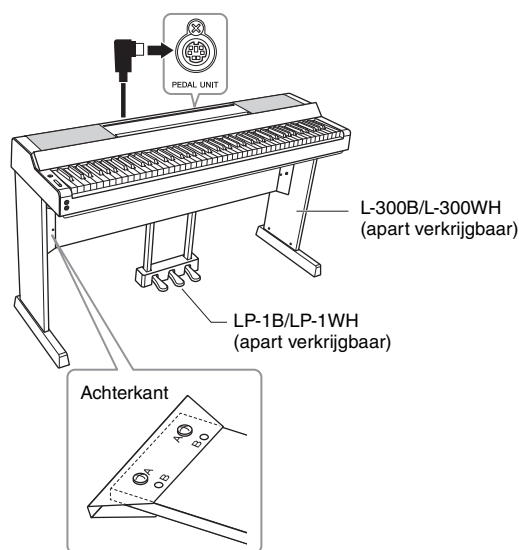

OPMERKING

- Zorg ervoor dat het instrument uit is als u de pedalenconsole aansluit of loskoppelt.
- Druk de pedalen niet in terwijl u het instrument aanzet. Hierdoor wijzigt u de herkende polariteit van de pedalen, wat een omgekeerde werking tot gevolg heeft.

Funcities van de pedalenconsole

Standaard zijn de volgende functies aan elk pedaal toegewezen. U kunt ook andere functies, zoals 'Style Start/Stop', aan de pedalen toewijzen via [Utility] → [Pedal Setting] op Smart Pianist.

■ Demperpedaal (rechterpedaal)

Door dit pedaal in te drukken, kunt u noten aanhouden nadat u de toetsen hebt losgelaten. U kunt met dit pedaal de functie Half Pedal (zie hieronder) gebruiken.

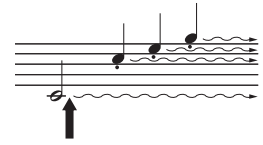

Als u hier op het demperpedaal drukt, krijgen de noten die u speelt voordat u het pedaal loslaat, een langere sustain.

■ Sostenutopedaal (middelste pedaal)

Als u een noot of noten op het keyboard speelt en het sostenutopedaal indrukt terwijl de noten worden vastgehouden, worden die noten aangehouden zolang u het pedaal ingedrukt houdt, maar worden alle daarna gespeelde noten niet aangehouden. Hierdoor is het mogelijk om bijvoorbeeld een noot of noten te laten doorklinken, terwijl andere noten staccato worden gespeeld.

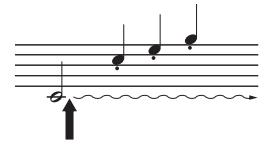

Als u hier op het sostenutopedaal drukt terwijl u de noot/noten ingedrukt houdt, krijgen de noten sustain zolang u het pedaal ingedrukt houdt.

■ Softpedaal (linkerpedaal)

Het softpedaal vermindert het volume en wijzigt de klankkleur van de gespeelde noten enigszins als het pedaal wordt ingedrukt. Het softpedaal heeft geen invloed op de noten die al worden gespeeld op het moment dat het pedaal wordt ingedrukt. Om dit effect toe te passen, speelt u noten nadat u het pedaal hebt ingedrukt.

Halfpedaalfunctie (voor LP-1B/LP-1WH en FC3A)

De FC3A (pagina 17) en het rechterpedaal van de LP-1B/LP-1WH hebben een halfpedaalfunctie waarmee u halfdempertechnieken kunt gebruiken, waarbij de demper ergens tussen helemaal naar beneden en helemaal naar boven wordt gedrukt. In deze halfdempertoestand (op een echte piano) dempen de demperviltjes de snaren slechts gedeeltelijk. Met de halfpedaalfunctie kunt u het dempen van de demper subtiel en expressief regelen en subtiel nuances in uw spel creëren door het punt waarop de druk op het pedaal de demping van de demper beïnvloedt, nauwkeurig te regelen. Dit punt wordt 'halfpedaalpunt' genoemd en kan worden ingesteld in de [Piano Room] van Smart Pianist.

Een hoofdtelefoon gebruiken – [PHONES]-aansluitingen

Sluit een hoofdtelefoon aan op de [PHONES]-aansluiting. Aangezien dit instrument over twee [PHONES]-aansluitingen beschikt, kunt u twee hoofdtelefoons aansluiten.

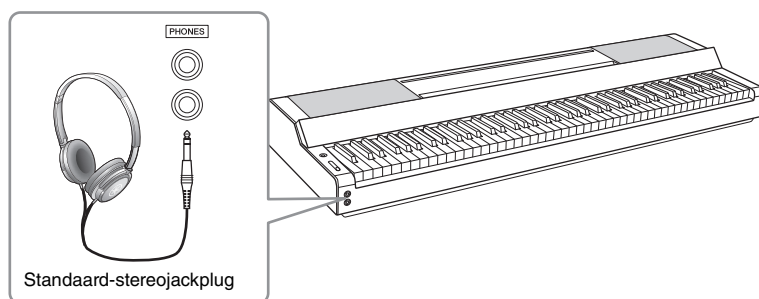

⚠ VOORZICHTIG

Gebruik een hoofdtelefoon niet te lang op een hoog of oncomfortabel geluidsniveau aangezien dit blijvend gehoorverlies kan veroorzaken.

Het natuurlijke gevoel van geluidsafstand reproduceren (zelfs bij het gebruik van een hoofdtelefoon)—Binaurale sampling en stereofonische optimizer

Dit instrument beschikt over twee geavanceerde technologieën waarmee u kunt genieten van uitzonderlijk realistisch en natuurlijk geluid, zelfs via een hoofdtelefoon.

■ Binaurale sampling (alleen 'CFX Grand'-voice)

Binaurale sampling is een methode waarbij twee speciale microfoons worden gebruikt ter hoogte van de oren van een uitvoerende waarmee het geluid van een piano wordt opgenomen zoals het in werkelijkheid zou worden gehoord. Als u via een hoofdtelefoon naar het geluid luistert met dit effect, krijgt u het gevoel dat u wordt ondergedompeld in het geluid, alsof het echt uit de piano komt. Bovendien kunt u langdurig van het geluid genieten zonder dat u last van uw oren krijgt. Als de voice 'CFX Grand' is geselecteerd en u de hoofdtelefoon aansluit, wordt het binaurale-samplinggeluid automatisch ingeschakeld.

Sampling

Een technologie waarmee de geluiden van een akoestisch instrument worden opgenomen en vervolgens worden opgeslagen in de toongenerator, zodat ze kunnen worden afgespeeld op basis van informatie die wordt ontvangen van het keyboard.

■ Stereofonische optimizer (andere VRM-voices dan 'CFX Grand')

Stereofonische optimizer is een effect dat de natuurlijke geluidsafstand reproduceert, zoals bij het geluid van binaurale sampling, hoewel u er via een hoofdtelefoon naar luistert. Als er een andere VRM-voice dan 'CFX Grand' is geselecteerd, wordt de stereofonische optimizer automatisch ingeschakeld als u de hoofdtelefoon aansluit. Raadpleeg de Data List op de website om te zien welke voices VRM-voices zijn.

Wat is VRM?

Als u op een echte akoestische piano een toets speelt terwijl u het demperpedaal hebt ingedrukt, vibreert niet alleen de snaar van de ingedrukte toets, maar gaan ook andere snaren en het klankbord trillen. Ze beïnvloeden elkaar, waardoor een rijke en heldere resonantie ontstaat die aanhoudt en zich verspreidt. Met de VRM-technologie (Virtual Resonance Modeling) van dit instrument wordt de ingewikkelde interactie tussen de snaar- en de klankbordresonantie levensecht gereproduceerd met een virtueel muziek instrument (fysieke modellering), waardoor het geluid meer op dat van een echte akoestische piano lijkt. Omdat de resonantie op het moment zelf wordt gecreëerd op basis van de status van het keyboard of het pedaal, kunt u het geluid expressief variëren door de timing van het indrukken van de toetsen en de timing en diepte van het indrukken van het pedaal te variëren.

Spelen met Smart Pianist

U kunt nog meer met dit instrument doen en er nog meer plezier aan beleven door het aan te sluiten op uw smartapparaat en Smart Pianist, de app voor smartapparaten, te gebruiken. Via Smart Pianist hebt u toegang tot handige en krachtige extra functies, bijvoorbeeld voor opnames en registratiegeheugen. Bovendien is via de display uitzonderlijk intuïtieve visuele bediening mogelijk, waardoor u het instrument nog gemakkelijker kunt bedienen.

Raadpleeg de lijst op pagina 36 om te zien wat u kunt doen op het instrument zelf of via Smart Pianist.

LET OP

Als het instrument wordt verbonden met Smart Pianist, worden alle instellingen op het instrument vervangen door de instellingen op Smart Pianist.

Smart Pianist installeren



Download de Smart Pianist-app en installeer deze op uw smartapparaat!

- iPadOS/iOS: Verkrijgbaar in de App Store
- Android: Verkrijgbaar op Google Play

Zie de onderstaande website voor meer informatie over de app en de compatibele apparaten.

<https://www.yamaha.com/kbdapps/>

Verbinden met Smart Pianist

Dit instrument kan via een USB-kabel of via wifi (draadloos LAN) op een smartapparaat worden aangesloten. De 'Connection Wizard' van Smart Pianist leidt u afhankelijk van de toestand van het instrument dat u gebruikt door de instructies voor het verbinden van het instrument met een smartapparaat.



- 1 Tik op Smart Pianist op het pictogram [≡] linksboven in de display om het menu te openen.
- 2 Tik op [Instrument] om de display Connection op te roepen.
- 3 Tik onderaan op [Start Connection Wizard].
- 4 Volg de Connection Wizard.

Als de verbinding tot stand is gebracht, wordt 'P-S500' weergegeven naast [Instrument] linksonder op de display. Als het instrument is verbonden met Smart Pianist, zijn de bedieningsknoppen op het instrument uitgeschakeld en wordt alle bediening van het instrument gedaan met Smart Pianist.

Voorbeelden van aansluiting via kabels

OPMERKING

De [iPad]-aansluiting en de [USB TO HOST]-aansluiting kunnen niet tegelijkertijd worden gebruikt voor het aansluiten van smartapparaten.

■ Apparaten met een Lightning-aansluiting (iPhone, iPad enz.)

Sluit het apparaat met een Lightning USB-kabel aan op de [iPad]-aansluiting. De iPhone of iPad die op deze terminal is aangesloten, wordt tijdens gebruik automatisch opgeladen.

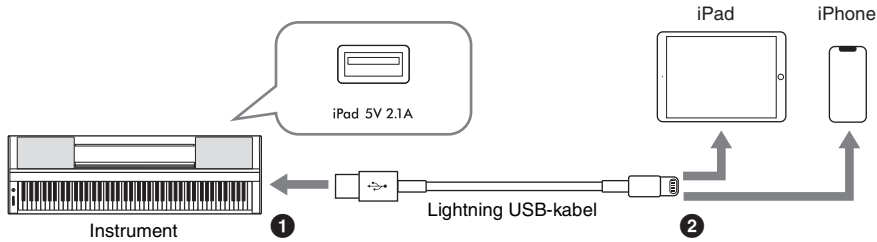

LET OP

- De [iPad]-aansluiting is bedoeld voor het aansluiten van iOS- of iPadOS-apparaten. Sluit geen andere apparaten aan op deze aansluiting.
- Gebruik een Apple Lightning USB-kabel van minder dan 3 meter lang.

■ Apparaten met een micro-B- of USB Type-C-aansluiting

Sluit het apparaat met een geschikte USB-conversieadapter en een USB-kabel aan op de [USB TO HOST]-aansluiting. Lees 'Voorzorgsmaatregelen bij het gebruik van de [USB TO HOST]-aansluiting' (pagina 22) voordat u de [USB TO HOST]-aansluiting gebruikt.

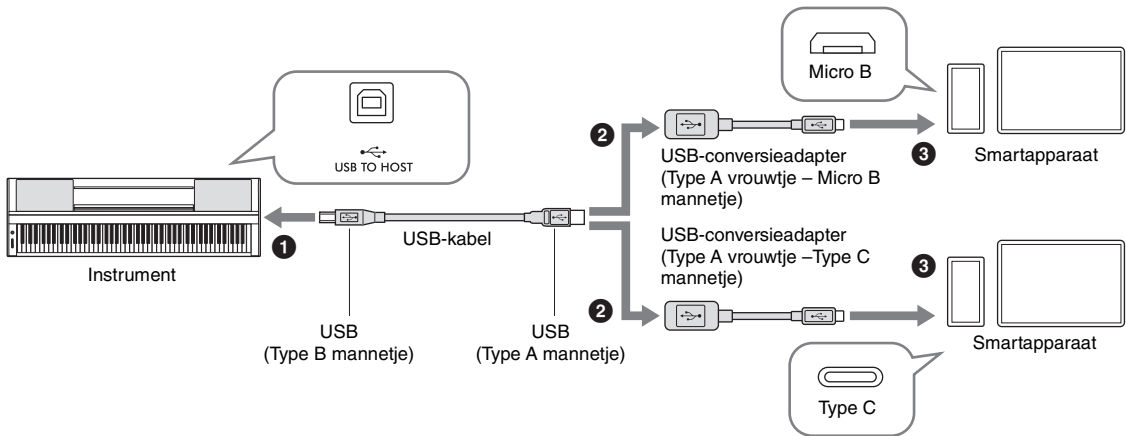

Een iPadOS-apparaat met een USB type-C-aansluiting kan ook worden aangesloten met de Apple USB-C Digital AV Multiport Adapter of Apple USB-C VGA Multiport Adapter.

OPMERKING

- Het smartapparaat kan niet worden opgeladen wanneer het is aangesloten op de [USB TO HOST]-aansluiting.
- Niet alle in de handel verkrijgbare USB-conversieadapters zijn compatibel.

Voorzorgsmaatregelen bij het gebruik van de [USB TO HOST]-aansluiting

Als u het smartapparaat aansluit op de [USB TO HOST]-aansluiting, moet u ervoor zorgen dat u de volgende punten in acht neemt om te voorkomen dat het smartapparaat/instrument vastloopt en gegevens worden beschadigd of verloren gaan.

LET OP

- Gebruik een USB-kabel van het type AB van minder dan 3 meter lang. U kunt geen USB 3.0-kabels gebruiken.
- Voer de volgende stappen uit voordat u het instrument in- of uitschakelt en voordat u de USB-kabel aansluit op of verwijdt uit de [USB TO HOST]-aansluiting.
 - Sluit alle geopende apps op het smartapparaat.
 - Controleer of er geen gegevens door het instrument worden verzonden. (Er worden ook gegevens verzonden als er noten op het keyboard worden gespeeld of als er een song wordt afgespeeld.)
- Als het smartapparaat op het instrument is aangesloten, wacht u minimaal zes seconden tussen de volgende handelingen: (1) het uitzetten en vervolgens weer aanzetten van het instrument of (2) het afwisselend aansluiten/loskoppelen van de USB-kabel.

Als het smartapparaat of het instrument vastloopt, start u de app of het smartapparaat opnieuw op of schakelt u het instrument uit en weer in.

Voorbeelden van aansluiting via wifi (draadloos LAN)

Voor een wifiverbinding hebt u een apart verkrijgbare wifi-adapter (UD-WL01) nodig. Raadpleeg 'Voorzorgsmaatregelen bij het gebruik van de [USB TO DEVICE]-aansluiting' hieronder voordat u de wifi-adapter aansluit.

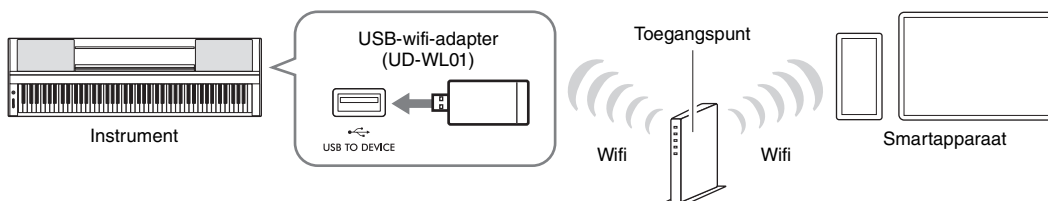

LET OP

Verbind dit product niet rechtstreeks met openbare wifi en/of internet. Verbind dit product alleen met internet via een router met sterke wachtwoordbeveiliging. Raadpleeg de fabrikant van uw router voor informatie over optimale beveiligingspraktijken.

OPMERKING

Het instrument kan rechtstreeks via wifi worden verbonden zonder dat er een toegangspunt nodig is. In deze toestand wordt de internettoegang op uw smartapparaat echter uitgeschakeld en kunnen bepaalde functies beperkt zijn, zoals mailen, zoeken en sommige functies van Smart Pianist.

Voorzorgsmaatregelen bij het gebruik van de [USB TO DEVICE]-aansluiting

Dit instrument heeft een ingebouwde [USB TO DEVICE]-aansluiting. Ga als u een USB-apparaat aansluit op de terminal voorzichtig om met het USB-apparaat. Volg de onderstaande belangrijke voorzorgsmaatregelen.

OPMERKING

Raadpleeg de gebruikershandleiding bij het USB-apparaat voor meer informatie over het omgaan met USB-apparaten.

■ Compatibele USB-apparaten

- USB-wifi-adapter (UD-WL01; apart verkrijgbaar)
- USB-flashstation (kan alleen worden gebruikt om de software bij te werken; niet voor gebruik bij het opslaan van bestanden, het lezen van gegevens, opnemen of afspelen)

Andere USB-apparaten zoals een USB-hub, computertoetsenbord of muis kunnen niet worden gebruikt.

LET OP

De [USB TO DEVICE]-aansluiting heeft een maximaal nominaal vermogen van 5V/500mA. Sluit geen USB-apparaten aan met een hoger nominaal vermogen, aangezien u daarmee het instrument zelf kunt beschadigen.

■ Een USB-apparaat aansluiten

Let erop dat u tijdens het aansluiten van een USB-apparaat op de [USB TO DEVICE]-aansluiting de juiste aansluiting op het apparaat gebruikt en de aansluitrichting correct is.

LET OP

- Zorg dat u het USB-apparaat niet aansluit of loskoppelt terwijl het het USB-apparaat benadert. Als u hier geen rekening mee houdt, kan het instrument vastlopen of kunnen het USB-apparaat en de gegevens beschadigd raken.
- Als u het USB-apparaat aansluit en weer loskoppelt (of omgekeerd), moet u enkele seconden wachten tussen de twee handelingen.
- Gebruik bij het aansluiten van een USB-apparaat geen verlengsnoer.

De verbinding met Smart Pianist verbreken

U kunt de verbinding tussen het instrument en Smart Pianist verbreken door de app op het smartapparaat te sluiten of door de bedieningsstappen hieronder uit te voeren op het instrument.

Zelfs als Smart Pianist is losgekoppeld, kunt u het instrument totdat het wordt uitgeschakeld gebruiken met de instellingen die u in de app hebt uitgevoerd.

- 1 Druk ergens op het paneel naast de display (waar normaal gesproken bedieningsknoppen worden weergegeven).**

Er wordt een bericht weergegeven in de display.



```
Disconnect App?  
Cancel[-]/OK[+]
```

- 2 Druk op de knop [+] om de verbinding te verbreken.**

Druk op de knop [-] om te annuleren.

■ Opnieuw verbinden met Smart Pianist:

Tik in het menu van Smart Pianist op [Instrument] om de display Connection op te roepen (stap 1 – 2 op pagina 20) en selecteer vervolgens 'P-S500.' Als 'P-S500' niet wordt weergegeven in de display Connection, start u de Connection Wizard opnieuw.

Het instrument op zichzelf bespelen

In dit hoofdstuk vindt u uitleg over de functies die kunnen worden beheerd als u dit instrument op zichzelf gebruikt (zonder Smart Pianist). Als het instrument is verbonden met Smart Pianist, kunnen de bedieningsknoppen op het instrument niet worden gebruikt. Verbreek de verbinding tussen het instrument en Smart Pianist (pagina 23) om deze knoppen te gebruiken.



- ❶ [FUNCTION].....pagina 28
- ❷ [METRONOME]pagina 27
- ❸ [VOICE]pagina 24
- ❹ [STYLE]pagina 25
- ❺ [SONG]pagina 26
- ❻ [TEMPO]pagina 26
- ❼ [GUIDE]pagina 27

Voor het wijzigen van de parameterwaarde. Als u een van deze knoppen ingedrukt houdt, wordt de waarde ononderbroken gewijzigd. Door de knoppen [+] en [-] gelijktijdig in te drukken kunt u de parameter terugzetten op de standaardwaarde.

Start/stopt het afspelen van de geselecteerde stijl of song. Als u op deze knop drukt zonder een stijl of song te selecteren, wordt de laatst geselecteerde stijl of song afgespeeld.

Raadpleeg de Data List op de website voor een lijst met voices, stijlen en songs.

Geluiden van diverse muziekinstrumenten spelen (Voices) - [VOICE]

U kunt het keyboard bespelen met zeer uiteenlopende instrumentale voices. Voices 01 tot 100 kunnen worden geselecteerd met het instrument.

- 1 Druk op de knop [VOICE] en selecteer vervolgens de gewenste voice met de knoppen [+] en [-].



Door herhaaldelijk op de knop [VOICE] te drukken, wisselt u tussen de voicecategorieën.

- 2 Bespeel het keyboard.

Als u Smart Pianist gebruikt, kunnen de voices worden afgespeeld via drie keyboardgedeelten: Main, Layer en Left. Met deze modi kunt u één voice (Main) op het hele keyboard spelen, een andere voice (Layer-gedeelte) gelaagd over de Main-partij spelen of een andere voice spelen in het linkerhandgedeelte van het keyboard door het Left-gedeelte in te schakelen. Als het Left-gedeelte is ingeschakeld, gaan de Stream Lights branden op het punt waarop het keyboard wordt onderverdeeld in de linker- en rechterhandsecties. Dit punt (het splitpunt) kan worden gewijzigd in de display Voice op Smart Pianist.

Een stijl afspelen met de automatische begeleiding – [STYLE]

Het instrument beschikt over diverse begeleidingspatronen en ritmische achtergrondpatronen ('stijlen') in allerlei verschillende muzikale genres, zoals pop, jazz en vele andere. Met de automatische begeleidingsfunctie voor stijlen worden de 'akkoorden' automatisch gedetecteerd en kunt u automatische begeleidingen afspelen door gewoon op het keyboard te spelen. Hierdoor kunt u automatisch het geluid van een complete band of een compleet orkest nabootsen – zelfs als u alleen speelt. Stijlen 01 tot 100 kunnen worden geselecteerd met het instrument.

- 1 Druk op de knop [STYLE] en selecteer vervolgens de gewenste stijl met de knoppen [+] en [-].



Door herhaaldelijk op de knop [STYLE] te drukken, wisselt u tussen de stijlcategorieën.

- 2 Druk op de knop [▶/■] (Start/Stop) om het afspelen te starten.
Pas het tempo aan met de knop [TEMPO] (pagina 26).

- 3 Terwijl u het keyboard met beide handen bespeelt, verandert de automatische begeleiding op basis van uw spel.



Standaard hoeft u alleen maar met beide handen ergens op het keyboard te spelen wat u wilt. Het instrument detecteert automatisch de akkoorden en speelt automatisch de begeleiding mee met uw spel.

Als u het akkoorddetectiegebied via Smart Pianist instelt op 'Lower', wordt een specifiek toegewezen linkerhandsectie van het keyboard gebruikt voor het opgeven van akkoorden, en worden akkoorden die in deze sectie worden gespeeld, gedetecteerd en gebruikt als basis voor automatische begeleiding met de geselecteerde stijl. Als u de standaardinstelling wilt terugzetten, selecteert u 'Full' als akkoorddetectiegebied.

- 4 Als u klaar bent met spelen, drukt u op de knop [▶/■] (Start/Stop) om het afspelen te stoppen.

Een song afspelen – [SONG]

In dit gedeelte wordt uitgelegd hoe u de presetsongs afspeelt. Songs 00 tot 100 (nr. 00 is de demosong) kunnen worden geselecteerd met het instrument.

- 1 Druk op de knop [SONG] en selecteer vervolgens de gewenste song met de knoppen [+] en [-].



Als u de knop [SONG] ingedrukt houdt, wordt het afspelen van '00: Clocks (Demo)' gestart.

- 2 Druk op de knop [▶/■] (Start/Stop) om het afspelen te starten.
Tijdens het afspelen van een song wordt de afspeelpositie (huidige maat/totaal aantal maten) weergegeven in de display, en lichten de streamlampjes (pagina 27) achtereenvolgens op.
- 3 Druk op de knop [▶/■] (Start/Stop) om het afspelen van de song te stoppen.

Snel vooruitspoelen/terugspoelen

Druk op de knop [+] of [-] terwijl de song wordt afgespeeld. Door op een van deze knoppen te drukken, gaat u één maat vooruit/achteruit. Houd een van deze knoppen ingedrukt om continu vooruit/achteruit te spoelen.

Terug naar het begin van de song

Druk tegelijkertijd op de knoppen [+] en [-] om tijdens het afspelen terug te keren naar het begin van de song.

Herhaaldelijk afspelen

Roep 'Song Repeat' op met de knop [FUNCTION] (pagina 28) om het type songherhaling te selecteren. Selecteer vervolgens de gewenste song en start het afspelen om het herhaaldelijk afspelen in het geselecteerde type te starten.

Het tempo aanpassen – [TEMPO]

Met de knop [TEMPO] kunt u het afspeeltempo van de metronoom (pagina 27), stijl (pagina 25) en song (pagina 26) wijzigen. Druk op de knop [TEMPO] en pas vervolgens het tempo aan met de knoppen [+] en [-].



U kunt het tempo wijzigen door twee keer of vaker in het gewenste tempo op de knop [TEMPO] te tikken.

Met de streamlampjes mee oefenen door de functie Guide te gebruiken – [GUIDE]

U kunt de rechter- en/of linkerhandpartij van de song dempen om die partij zelf te oefenen. De streamlampjes geven de noten aan die u moet spelen en wanneer u ze moet spelen.

- 1 Selecteer de gewenste song (pagina 26).
- 2 Druk op de knop [GUIDE] en selecteer vervolgens de partij die u wilt oefenen met de knoppen [+] en [-].

(**Right:** Voor oefenen met de rechterhand, **Left:** Voor oefenen met de linkerhand, **Right & Left:** Voor oefenen met beide handen, **Off:** Schakelt de functie Guide uit)



- 3 Druk op de knop [▶/■] (Start/Stop) om het afspelen te starten.

De in stap 2 geselecteerde partij wordt gedempt en de lampjes geven aan welke noten u moet spelen en wanneer u ze moet spelen. Terwijl de lampjes 'aflopen', speelt u de aangegeven toets als het lampje onderaan is gekomen, het dichtst bij de toets. U kunt ook in uw eigen tempo oefenen, aangezien met het afspelen van andere gedeelten wordt gewacht totdat u de juiste noot speelt.

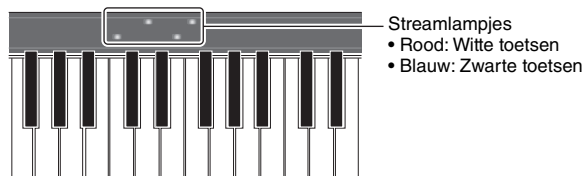

- 4 Selecteer na het oefenen in stap 2 'Off' op de display om de functie Guide uit te schakelen.

U kunt de snelheid van de streamlampjes en de aan-/uitstatus instellen vanuit [Song] → (song selecteren) → [Setting] → [Playback] in Smart Pianist.

De metronoom gebruiken – [METRONOME]

Met de knop [METRONOME] kunt u de metronoom starten of stoppen. De metronoom geeft een klikgeluid, dat u een nauwkeurige tempoaanduiding geeft tijdens het oefenen of waarmee u kunt horen en controleren hoe een bepaald tempo klinkt. Pas het tempo aan met de knop [TEMPO] (pagina 26).

Instellingen verrichten van verschillende functies – [FUNCTION]

1 Druk herhaaldelijk op de knop [FUNCTION] om de instellingsdisplay te selecteren.

Raadpleeg de 'Functielijst' hieronder voor meer informatie over de verschillende instellingen.

OPMERKING

U kunt ook de volgende of vorige instellingsdisplay selecteren door op de knop [+] of [-] te drukken terwijl u de knop [FUNCTION] ingedrukt houdt.

2 Wijzig de waarde van de instelling met de knoppen [+] en [-].

Druk de knoppen [+] en [-] gelijktijdig in om de standaardinstelling terug te zetten.

3 Als u de instellingsdisplay wilt verlaten, drukt u op een andere knop dan de knoppen +]/[-].

Functielijst

Instellingsdisplay	Beschrijving	Standaardinstelling
Transpose	Verschuift de toonhoogte van het gehele keyboard omhoog of omlaag in stappen van een halve noot om het spelen in moeilijke toonsoorten te vergemakkelijken, en zodat u de toonhoogte van het keyboard eenvoudig kunt aanpassen aan het bereik van een zanger of aan andere instrumenten. Instelbereik: -12 – 0 – +12	0
Tuning*	Voor de fijnafstemming van de toonhoogte van het gehele instrument in stappen van 0,2 Hz. Deze functie is handig als u op dit instrument met andere instrumenten of cd-muziek wilt meespelen. Instelbereik: 414,8 – 466,8 Hz	440.0
Reverb	Bepaalt het reverbtype dat wordt toegepast op het gehele geluid, inclusief het toetsenspel, het afspelen van stijlen/songs en MIDI-gegevens die worden ingevoerd vanaf een extern MIDI-apparaat. <ul style="list-style-type: none"> • Recital Hall: Simuleert een heldere weerkaatsing in een middelgrote zaal die geschikt is voor pianorecitals. • Concert Hall: Simuleert een heldere weerkaatsing in een grote zaal voor openbare orkestuitvoeringen. • Chamber: Simuleert de elegante weerkaatsing in een kleine kamer die geschikt is voor kamermuziek. • Cathedral: Simuleert de plechtige weerkaatsing in een stenen kathedraal met een hoog plafond. • Club: Simuleert de levendige weerkaatsing in een jazzclub of een kleine bar. • No Effect: Er wordt geen reverbeffect toegepast. <p>Als een stijl of song wordt geselecteerd, wordt automatisch het ideale reverbtype opgeroepen. Als er een type wordt opgeroepen dat niet op dit instrument kan worden geselecteerd, wordt '(Auto)' weergegeven op de display.</p>	Verschild afhankelijk van de stijl/song
Reverb Depth	Hiermee wordt de reverbdiepte aangepast. Als Reverb hierboven is ingesteld op 'No Effect' of de diepte is ingesteld op 0, wordt er geen effect geproduceerd. Instelbereik: 0 – 127 Als u de instellingswaarde wijzigt terwijl er een VRM-voice (pagina 19) is geselecteerd, wordt deze instelling toegepast op alle VRM-voices, inclusief de VRM-voices in songs en stijlen, en op het toetsenspel.	Verschild afhankelijk van de voice
Touch Response*	Bepaalt hoe het geluid reageert op uw speelsterkte. Deze instelling heeft geen invloed op de speelweerstand van het keyboard. <ul style="list-style-type: none"> • Soft 2: Produceert een relatief hoog volume, zelfs bij een lichte speelsterkte. • Soft 1: Produceert een hoog volume bij spelen met gemiddelde sterkte. • Medium: Standaardaanslaggevoeligheid. • Hard 1: Vereist matig krachtig spelen om een hoog volume te produceren. • Hard 2: Vereist krachtig spelen om een hoog volume te produceren. • Fixed: Het volumeniveau blijft gelijk, ongeacht hoe hard u op de toetsen speelt. 	Medium

Instellings-display	Beschrijving	Standaard-instelling
Time Signature	Selecteert de maatsoort van de metronoom. De metronoom speelt af volgens de geselecteerde maatsoort met het belgeluid op de eerste tel van elke maat. Als 'Bell Off' is geselecteerd, klinkt de bel niet. Als de maatsoort is ingesteld op een andere waarde dan 'Bell Off', wordt bij het veranderen van stijl of song de maatsoort automatisch ingesteld op de standaardwaarde voor elke stijl of song. Instelbereik: Bell Off, 2/4, 3/4, 4/4, 5/4, 6/4	Bell Off
Metronome Volume*	Stelt het volume van de metronoom in. Instelbereik: 0 – 127	100
Style Part	Selecteert de stijlpartijen die moeten worden afgespeeld. <ul style="list-style-type: none"> • All: Alle partijen (1–8 kanalen) • Rhythm & Bass: Ritmepartijen en baspartij (1–3 kanalen) • Rhythm: Alleen ritmepartij (1–2 kanalen) <p>Als u van stijl verandert, wordt deze waarde automatisch ingesteld op 'All'. Als de afspeelpartijen worden gewijzigd door MIDI-gegevens die worden ingevoerd van Smart Pianist of een ander extern apparaat, wordt '(Changed)' weergegeven in de display.</p>	All
Song Repeat	Selecteert het type nummerherhaling. <ul style="list-style-type: none"> • Off: Schakelt herhaald afspelen uit. Als de momenteel geselecteerde song het einde bereikt, stopt het afspelen automatisch. • Single: Speelt de momenteel geselecteerde song herhaaldelijk af. • All: Speelt continu alle songs (van 01 tot 100) op volgorde af. • Random: Speelt continu alle songs (van 01 tot 100) in willekeurige volgorde af. 	Off
MIDI Channel	Bepaalt het MIDI-kanaal waarover de via het toetsenspel gegenereerde MIDI-berichten naar het externe apparaat worden verzonden. Als de Layer- en/of Left-partij is ingeschakeld (pagina 24), worden de MIDI-kanalen als volgt toegewezen. <ul style="list-style-type: none"> • Main-partij = n (instellingswaarde: 1 – 8) • Layer-partij = n+1 • Left-partij = n+2 <p>* De waarde na 8 is 1. Stijlpartijen worden via kanaal 9 – 16 verzonden, ongeacht de hier ingestelde instelling.</p>	1
Audio Loopback*	Bepaalt of audiogeluid dat wordt ingevoerd van de aangesloten computer of het aangesloten smartapparaat wordt uitgevoerd naar een computer of een smartapparaat of niet samen met het spel dat op het instrument wordt gespeeld. Als u bijvoorbeeld zowel het audio-ingangsgeluid als het op het instrument gespeelde geluid wilt opnemen met de computer of het smartapparaat, stelt u dit in op 'On'. Als u alleen het op het instrument gespeelde geluid wilt afspelen met de computer of het smartapparaat, stelt u dit in op 'Off'.	On
Button Sound*	Bepaalt of er een geluid wordt gemaakt wanneer er een bedieningsknop op het paneel wordt ingedrukt (de instelling 'On'), of dat er geen geluid te horen is (de instelling 'Off').	On
Auto Power Off*	Schakelt de automatische uitschakelfunctie in (de instelling 'Enabled') of uit (de instelling 'Disabled') (pagina 15).	Enabled
Language*	Selecteert de taal (Engels/Japans) voor de display. Deze instelling wordt ingeschakeld nadat u deze instellingsdisplay hebt verlaten.	English
Version	Geeft de firmwareversie van het instrument aan. Met het oog op de verbetering van functies en gebruiksvriendelijkheid kan Yamaha van tijd tot tijd de firmware van het product bijwerken zonder voorafgaande kennisgeving. Om optimaal gebruik te kunnen maken van dit instrument, raden we u aan om uw instrument naar de nieuwste versie bij te werken. U kunt de nieuwste firmwareversie downloaden van de onderstaande website: https://download.yamaha.com/	–

Van de met een '*' gemarkeerde instellingen wordt altijd een back-up gemaakt, zelfs als het instrument wordt uitgeschakeld.

De fabrieksinstellingen herstellen (initialiseren)

Zet het instrument aan terwijl u de toets C7 (de meest rechtse toets op het keyboard) ingedrukt houdt. Hiermee zet u alle instellingen terug naar de fabrieksinstellingen (u initialiseert ze), met uitzondering van 'Language' in de Functielijst hierboven.

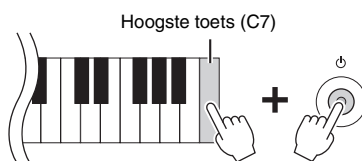

Aansluiten op andere apparaten

Er kunnen externe apparaten worden aangesloten op de aansluitingen en u kunt dit instrument bespelen met die apparaten. Raadpleeg pagina 17 voor de [AUX PEDAL]- en de [PEDAL UNIT]-aansluiting. In dit gedeelte worden verbindingen met andere aansluitingen uitgelegd.

⚠ **VOORZICHTIG**

Schakel alle componenten uit voordat u het instrument aansluit op andere elektronische componenten. Zorg er tevens voor dat u alle volumeneaus op het minimum (0) zet voordat u componenten aan- of uitzet. Anders kunnen de componenten beschadigd raken of kan zich een elektrische schok of zelfs blijvend gehoorverlies voordoen.

LET OP

Plaats geen externe apparaten op een onstabiele plek. Het apparaat zou kunnen vallen en beschadigd kunnen raken.

Verbinding maken met een smartapparaat om een app te gebruiken – [iPad]-aansluiting, [USB TO DEVICE]-aansluiting, [USB TO HOST]-aansluiting

Door dit instrument aan te sluiten op een smartapparaat en de compatibele app voor het smartapparaat te gebruiken, beleeft u nog meer plezier aan het instrument. Voor informatie over de compatibele apps en smartapparaten gaat u naar de website van de desbetreffende apps, die u op de volgende pagina kunt vinden: <https://www.yamaha.com/kbdapps/>

Raadpleeg pagina 20 voor informatie over het verbinden met Smart Pianist. Als u andere apps wilt gebruiken, controleert u op de webpagina van de desbetreffende apps (zie hierboven) wat de verbindingmethode is.

OPMERKING

De [iPad]-aansluiting en de [USB TO HOST]-aansluiting kunnen niet tegelijkertijd worden gebruikt voor het aansluiten van smartapparaten.

Verbinding maken met een extern audioapparaat – [AUX IN]-aansluiting, AUX OUT [R]/[L/L+R]-aansluitingen

Luisteren naar op een audiospeler afgespeelde audio via de luidspreker van het instrument

U kunt de hoofdtelefoonaansluiting van een audiospeler, zoals een smartphone, aansluiten op de [AUX IN]-aansluiting van het instrument. Audioweergave op het aangesloten apparaat wordt uitgevoerd via de ingebouwde luidsprekers van het instrument.

LET OP

Om eventuele schade aan de apparaten te voorkomen, moet u eerst het externe apparaat en daarna pas het instrument inschakelen. Als u de stroom wilt uitschakelen, moet u eerst het instrument en daarna pas het externe apparaat uitschakelen.

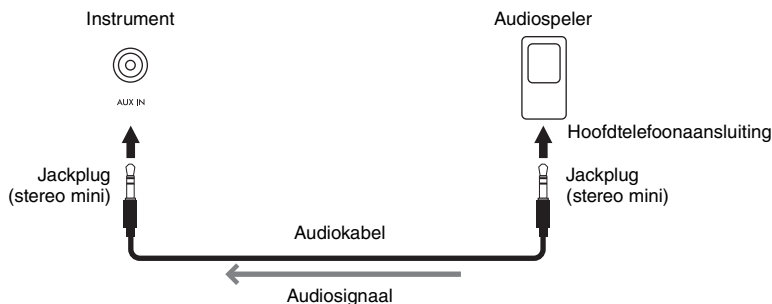

OPMERKING

- Gebruik audiokabels en adapterstekkers zonder impedantiewaarde.
- De functie USB Audio Interface levert rechtstreeks, helder geluid op met een geluidskwaliteit met minder ruis en verslechtering dan bij geluid uit de [AUX IN]-aansluiting (pagina 33).

Een extern luidsprekersysteem gebruiken om naar geluiden van het instrument te luisteren

U kunt een stereosysteem aansluiten via de AUX OUT [R]/[L/L+R]-aansluitingen om het geluid van het instrument te versterken. Het geluid dat wordt ingevoerd via de [AUX IN]-aansluiting en de [MIC INPUT]-aansluiting, wordt tegelijkertijd uitgevoerd.

LET OP

- Om mogelijke schade te voorkomen, moet u eerst het instrument en daarna pas het externe apparaat inschakelen. Als u de stroom wilt uitschakelen, moet u eerst het externe apparaat en daarna pas het instrument uitschakelen. Omdat dit instrument automatisch kan worden uitgeschakeld via de automatische uitschakelfunctie (pagina 29), moet u het externe apparaat uitschakelen of de automatische uitschakelfunctie uitzetten als u het instrument enige tijd niet gaat gebruiken.
- Laat de uitvoer van de AUX OUT-aansluitingen niet naar de [AUX IN]-aansluitingen lopen. Als u deze aansluiting maakt, wordt het signaal dat wordt ingevoerd bij de [AUX IN]-aansluitingen, uitgevoerd via de AUX OUT-aansluitingen. Deze aansluitingen kunnen resulteren in een terugkoppeling (rondzingen), wat normale weergave onmogelijk maakt en de apparatuur zelfs kan beschadigen.

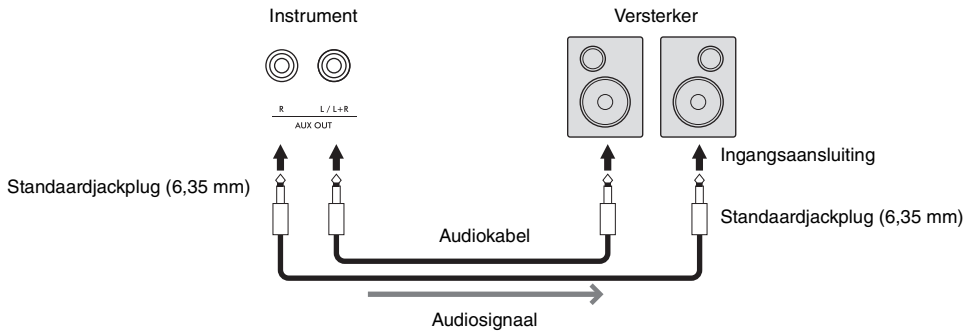

OPMERKING

- Gebruik alleen de [L/L+R]-aansluiting voor het aansluiten van een monoapparaat.
- Gebruik een geschikte adapterstekker als de ingangsaansluiting van de versterker niet overeenkomt met de jackplug van de audiokabel.
- Gebruik audiokabels en adapterstekkers zonder impedantie waarde.
- Als u het geluid dat via de AUX OUT-aansluitingen wordt uitgevoerd, monitort via een hoofdtelefoon die op het instrument is aangesloten, raden wij u aan de functies Binaural Sampling en Stereophonic Optimizer (pagina 19) uit te schakelen. Deze kunnen worden in- of uitgeschakeld via [Utility] → [Sound Setting] → [Binaural] op Smart Pianist.

Een microfoon aansluiten – [MIC INPUT]-aansluiting

Door een microfoon aan te sluiten op de [MIC INPUT]-aansluiting (standaard-monjack), kunt u meezingen met uw toetsenspel of met de afgespeelde song. Het instrument voert uw zangpartijen uit naar de ingebouwde luidsprekers. Bovendien kunt u verschillende harmonie-effecten (Vocal Harmony) op uw zangstem toepassen vanuit [Utility] → [Mic Setting] op Smart Pianist.

1 Zet voordat u het instrument aanzet de knop [MIC VOLUME] op de laagste positie.

2 Sluit de microfoon aan op de [MIC INPUT]-aansluiting.

OPMERKING

Zorg ervoor dat u een conventionele dynamische microfoon hebt.

3 Zet het instrument aan.

4 (Schakel indien nodig de microfoon in.) Draai aan de knop [MIC VOLUME] terwijl u in de microfoon zingt.

5 Als u klaar bent, draait u de knop [MIC VOLUME] naar de minimumpositie en koppelt u de microfoon los.

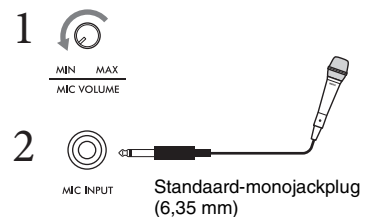

Aansluiten op een computer – [USB TO HOST]-aansluiting

Als u een computer aansluit op de [USB TO HOST]-aansluiting, kunt u gegevens verzenden en ontvangen tussen het instrument en de computer. Raadpleeg 'Computer-related Operations' op de website voor meer informatie over het gebruik van een computer met dit instrument.

LET OP

- Gebruik een USB-kabel van het type AB van minder dan 3 meter lang. U kunt geen USB 3.0-kabels gebruiken.
- Als u een DAW-toepassing (digital audio workstation) gebruikt met dit instrument, stelt u de functie Audio Loopback (pagina 33) in op Off. Als u dat niet doet, kan er een hard geluid ontstaan, afhankelijk van de instellingen van de computer of de toepassingssoftware.

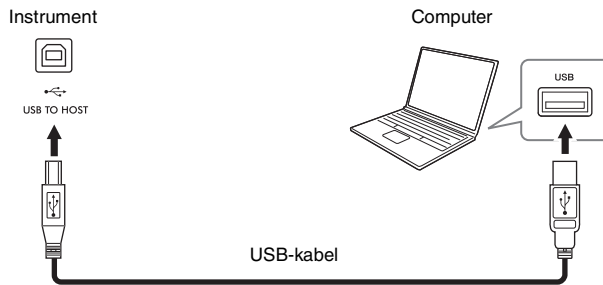

OPMERKING

- Als u het instrument via een USB-kabel aansluit op uw computer, maakt u een directe verbinding zonder een USB-hub te gebruiken.
- U kunt op dit instrument geen computer aansluiten via een USB-wifi-adapter.
- Korte tijd nadat de USB-aansluiting is gemaakt, begint het instrument met zenden.
- Raadpleeg de gebruikershandleiding van de sequencesoftware voor meer informatie over het configureren van de desbetreffende software.
- Het instrument verzendt geen MIDI-berichten wanneer het is verbonden met Smart Pianist.
- De [USB TO HOST]-aansluiting en de [iPad]-aansluiting kunnen niet tegelijkertijd worden gebruikt voor het aansluiten van een computer en een smartapparaat.

Audiogegevens verzenden/ontvangen (functie USB Audio Interface) – [iPad]-aansluiting, [USB TO HOST]-aansluiting

Als u een computer of een smartapparaat via de [iPad]- of [USB TO HOST]-aansluiting aansluit op het instrument, kunnen digitale audiogegevens worden verzonden/ontvangen. Deze USB Audio Interface-functie heeft de volgende voordelen:

■ Audiogegevens afspelen met een hoge geluidskwaliteit

Dit levert rechtstreeks, helder geluid op met een geluidskwaliteit met minder ruis en verslechtering dan bij geluid uit de [AUX IN]-aansluiting.

■ Spel op dit instrument als audiogegevens opnemen met opnamesoftware of software voor muziekproductie

De opgenomen audiogegevens kunnen op de computer of het smartapparaat worden afgespeeld.

Raadpleeg 'Computer-related Operations' op de website voor meer informatie over het aansluiten op een computer. Raadpleeg de voorbeelden van aansluitingen via kabels op pagina 21 voor instructies voor het aansluiten op een smartapparaat.

OPMERKING

Als u een computer gebruikt waarop Windows wordt gedraaid, moet de Yamaha Steinberg USB Driver op de computer zijn geïnstalleerd.

Audio Loopback in-/uitschakelen

Hiermee kunt u instellen of audiogeluid dat wordt ingevoerd via de computer of het smartapparaat (via de USB Audio Interface-functie hierboven of via de wifi-aansluiting (pagina 22)), al dan niet samen met het toetsenspel op het instrument wordt uitgevoerd naar een computer of smartapparaat. Als u het audio-ingangsgeluid wilt uitvoeren, stelt u Audio Loopback in op 'On'. Als u bijvoorbeeld zowel het audio-ingangsgeluid als het op het instrument gespeelde geluid wilt opnemen met de aangesloten computer of het aangesloten smartapparaat, stelt u dit in op 'On'. Als u alleen het op het instrument gespeelde geluid wilt afspelen met de computer of het smartapparaat, stelt u dit in op 'Off'. U kunt de instelling uitvoeren via de knop [FUNCTION] (pagina 29).

OPMERKING

- De functie Audio Loopback heeft geen invloed op het ingangsgeluid van de [AUX IN]-aansluiting.
- Bij het opnemen van audio met Smart Pianist wordt het audio-ingangsgeluid van de aangesloten computer of het aangesloten smartapparaat opgenomen als dit is ingesteld op 'On', en niet opgenomen als dit is ingesteld op 'Off'.

Problemen oplossen

Raadpleeg de bijgeleverde Help in de app voor informatie over het oplossen van problemen met de app-instellingen. Tik op Smart Pianist op het pictogram [≡] (Menu) linksboven in de display en roep vervolgens [Utility] → [System] → [FAQ] op.

Probleem	Mogelijke oorzaak en oplossing
Het instrument gaat niet aan.	De stekkers zijn niet goed aangesloten. Controleer of de DC-stekker stevig in de DC IN-aansluiting van het instrument zit en of de netstekker stevig in het stopcontact zit (pagina 14).
Het instrument wordt automatisch uitgeschakeld.	Dit is normaal en is het gevolg van de automatische uitschakelfunctie. Stel indien nodig de parameter van de automatische uitschakelfunctie in (pagina 15).
Er is ruis te horen via de luidsprekers of hoofdtelefoon.	De bijgeluiden kunnen het gevolg zijn van interferentie die wordt veroorzaakt door het gebruik van een mobiele telefoon in de onmiddellijke nabijheid van het instrument. Zet de mobiele telefoon uit of gebruik deze op grotere afstand van het instrument.
Er komt ruis uit de luidsprekers van het instrument of de hoofdtelefoon wanneer u het instrument samen met uw smartapparaat gebruikt.	Als u het instrument samen met uw smartapparaat gebruikt, raden we u aan verbinding te maken met een kabel, of uw apparaat zo in te stellen dat het geen radiogolven uitzendt (zoals met 'Vliegtuigmodus'), alleen wifi in te schakelen en verbinding te maken met het instrument.
Het totaalvolume is laag of er is geen geluid te horen.	Het mastervolume is te laag ingesteld. Stel dit in op een geschikt niveau met de schuif [MASTER VOLUME] (pagina 15).
Pedalen werken niet.	De pedaalstekker is misschien niet goed aangesloten. Zorg ervoor dat de pedaalstekker stevig in de [AUX PEDAL]- of [PEDAL UNIT]-aansluiting is gestoken. Steek het pedaalsnoer helemaal in de aansluiting totdat het metalen gedeelte van de stekker niet meer zichtbaar is.
Het keyboardvolume is lager dan het metronoomvolume.	Het volumeniveau voor de metronoom is te hoog ingesteld. Pas het metronoomvolume aan (pagina 29).
Hogere en lagere noten klinken niet goed als er een transponeerinstelling is gemaakt.	Het instrument kan een toetsbereik van C-2 – G8 beslaan wanneer u de transponering instelt. Als er noten lager dan C-2 worden gespeeld, is het feitelijke resulterende geluid een octaaf hoger. Als er noten hoger dan G8 worden gespeeld, is het feitelijke resulterende geluid een octaaf lager.
De in audioformaat opgenomen geluidsuitvoer van de externe luidspreker of het geluid van het afspelen van een song is niet normaal.	Dit komt doordat de instelling 'Binaural' is ingeschakeld. Als 'Binaural' is ingeschakeld en er een hoofdtelefoon is aangesloten, veranderen de VRM-voices (inclusief het geluid buiten de hoofdtelefoon) automatisch naar het geluid van binaurale sampling of het geluid dat is verbeterd met de stereofonische optimizer. Dit is standaard ingeschakeld. U kunt dit in- of uitschakelen via [Utility] → [Sound Setting] → [Binaural] op Smart Pianist.
De foutmelding verdwijnt niet, zelfs niet als het probleem is opgelost.	Druk op de knop [+].

Specificaties

P-S500

		P-S500	
Productnaam		Digital Piano	
Afmetingen/ gewicht	Afmetingen (B x D x H)	1329 mm x 410 mm x 167 mm	
	met muziekstandaard	1329 mm x 410 mm x 283 mm	
	Gewicht	21,8 kg	
Besturingsinterface	Keyboard	Aantal toetsen	88
		Type	GHS-keyboard (Graded Hammer Standard) met matzwarte toetsbedekking
		Touch Response	Soft2/Soft1/Medium/Hard1/Hard2/Fixed
	Display	Type	Full dot LCD
		Formaat	80 x 16 punten
		Language	Engels, Japans
	Paneel	Type	Aanslagsensors
		Language	English
Functie	USB Audio Interface	44,1 kHz, 16-bits, stereo	
	Lesson/Guide	Ja (met streamlampjes)	
Voices	Toongeneratie	Pianogeluid	Yamaha CFX, Bösendorfer Imperial
		Binaurale sampling	Ja (alleen 'CFX Grand')
	Piano-effect	VRM	Ja
		Toets-los-samples	Ja
	Polyfonie (max.)	256	
	Compatibiliteit	XG, GS, GM, GM2	
Aansluitingen	DC IN	24 V	
	Hoofdtelefoon	Standaard-stereojack (x 2)	
	Microfoon	Mic-ingang (standaard-monojack), ingangsvolume	
	AUX PEDAL	Ja	
	PEDAL UNIT	Ja	
	AUX IN	Stereo mini-aansluiting	
	AUX OUT	Standaardjack (R, L/L+R)	
	USB TO DEVICE	Ja	
	USB TO HOST	Ja	
	iPad	5V, 2,1A	
Geluidssysteem	Versterkers	(20 W + 6 W) x 2	
	Luidsprekers	(Ovaal (12 cm x 6 cm) + 2,5 cm (dome)) x 2	
Spannings- voorziening	Netadapter	PA-500 (uitvoer: DC 24 V, 2,5 A)	
	Stroomverbruik	40 W	
	Auto Power Off	Ja	
Meegeleverde accessoires		<ul style="list-style-type: none"> • Gebruikershandleiding • Online Member Product Registration (Online registratie van lid en product) • Netadapter*/netsnoer PA-500* • Muziekstandaard • Voetschakelaar <p>*Wordt mogelijk niet meegeleverd in uw regio. Neem hiervoor contact op met uw Yamaha-dealer.</p>	

Wat u kunt doen met de P-S500 alleen en wanneer u verbonden bent met Smart Pianist

		P-S500	P-S500 + Smart Pianist
Taal		Engels/Japans	Menu: Engels/Duits/Frans/Spaans/Japans/Chinees Berichten en Help: 26 talen
Piano Room (verschillende instellingen voor pianogeluid)		–	Ja
Voices	Aantal voices	100	660
	Layer (twee voices stapelen (layeren))	–	Ja
	Left (twee verschillende voices met de linker- en rechterhand spelen)	–	Ja
	Splitpunt wijzigen	–	Ja
	Octaveren	–	Ja
Stijlen	Aantal stijlen	100	370
	Akkoorddetectiegebied	Full (kan niet worden gewijzigd)	Full/Lower
	Intro/Ending	On (kan niet worden gewijzigd)	On/Off
	Sectie wijzigen	–	Main x 4
	Synchro Start	–	Ja
	Partijen afspelen	All/Rhythm&Bass/Rhythm	8 partijen, onafhankelijke aan/uit-regeling
Effecten	Reverbtypen	5 typen	58 typen
Opnemen	MIDI	–	Ja (SMF-indeling 0)
	Audio	–	Ja (WAV, AAC)
Songs	Aantal af te spelen nummers	100	403
	Streamlampjes instellen	On (kan niet worden gewijzigd)	Aan/uit, snelheid
	Guide-type	Correct Key (kan niet worden gewijzigd)	Correct Key/Any Key/Your Tempo
	Functie voor weergave van muzieknotatie/akkoorden/songteksten	–	Ja
	Audio To Score	–	Ja
	A-B herhaling	–	Ja
Registratiegeheugen		–	Ja
Metronoom		Ja	
Tempo		5 – 500, Tap Tempo	
Balans (volumebalans tussen partijen)		–	Ja
Utility	Transpose	Keyboard	Keyboard/stijl, song
	Tuning	414,8 – 440,0 – 466,8 Hz (stappen van 0,2 Hz)	414,8 – 440,0 – 466,8 Hz (stappen van 0,2 Hz), 9 schaaltypen
	Keyboardinstelling (Touch Curve)	Soft2/Soft1/Medium/Hard1/Hard2/Fixed	
	Pedaalinstelling	–	Ja (functies kunnen worden geselecteerd)
	Microfooninstellingen	–	Ja (Vocal Harmony enz.)
	Master EQ	–	Ja
	Geluidsinstelling	–	Ja (binauraal, IAC enz.)
	Auto Power Off	Uitgeschakeld/ingeschakeld	Uitgeschakeld/ingeschakeld (verstreken tijd kan worden ingesteld)

Op Smart Pianist kunnen nog veel meer parameters worden ingesteld. Bekijk ze en probeer ze uit in de app.

Apart verkrijgbare accessoires

- *Mogelijk niet beschikbaar in uw regio.
- Keyboardstandaard L-300B, L-300WH
- Pedalenconsole LP-1B, LP-1WH
- Voetpedaal FC3A
- Voetschakelaar FC4A, FC5
- Hoofdtelefoon HPH-150, HPH-100, HPH-50
- Netadapter PA-500
- USB-wifi-adapter UD-WL01
- Draadloze MIDI-adapter UD-BT01

De inhoud van deze handleiding geldt voor de meest recente specificaties op de datum dat de handleiding werd gepubliceerd. Voor de meest recente handleiding gaat u naar de website van Yamaha, waar u het bestand met de handleiding kunt downloaden. Aangezien specificaties, apparatuur en afzonderlijk verkochte accessoires kunnen verschillen per gebied, kunt u het beste contact opnemen met uw Yamaha-leverancier.

Index

A

Aansluiten (externe apparaten)	30
App	30
Audio Loopback	29, 33
Audio To Score	10
Audioapparaat	30
Auto Power Off	15, 29

B

Begeleiding	25
Binaurale sampling	19
Button Sound	29

C

Computer	32
Connection Wizard	20

F

Functies	28
----------------	----

G

Guide	27
-------------	----

H

Halfpedaal	18
Herhaaldelijk afspelen	29
Hoofdtelefoon	19

I

IAC (Intelligent Acoustic Control)	15
Initialiseren	29
Intelligent Acoustic Control (IAC)	15

K

Keyboardstandaard	17
-------------------------	----

L

Language	29
----------------	----

M

Mastervolume	15
Metronoom	27
Microfoon	31
MIDI Channel	29
Muziekstandaard	16

P

Partij (stijl)	29
Pedaal	17
Pedalenconsole	17

R

Reverb	28
--------------	----

S

Smart Pianist	20
Song	26
Song Repeat	29
Standaard	17
Stereofonische optimizer	19
Streamlampjes	27
Style Part	29
Stijl	25

T

Tempo	26
Time Signature	29
Touch Response	28
Transpose	28
Tuning	28

U

USB Audio Interface	33
---------------------------	----

V

Verbinding (Smart Pianist)	20
Version	29
Voeding	14
Voetschakelaar	17
Voice	24
Volume (mastervolume)	15
Volume (metronoom)	29
VRM	19

Informatie over ophalen en weggooien van oude apparatuur



Dit symbool op de apparaten, verpakking en/of meegeleverde documenten betekent dat gebruikte elektrische en elektronische apparaten niet met het gewone huishoudelijke afval mogen worden gemengd. Voor juist behandelen, hergebruik of recyclen van oude apparatuur brengt u deze naar de desbetreffende ophaalpunten in overeenstemming met de nationale wetgeving.

Door deze apparatuur op de juiste manier weg te gooien, helpt u waardevolle bronnen te sparen en mogelijk negatieve effecten op de gezondheid van de mens en op het milieu te voorkomen, die het gevolg kunnen zijn van niet-aangepaste afvalverwerking.

Voor meer informatie over ophalen en recyclen van oude apparatuur neemt u contact op met de lokale overheid, uw afvalophaalmaatschappij of het verkooppunt waar u de items hebt gekocht.

Voor zakelijke gebruikers in de Europese Unie:

Als u elektrische en elektronische apparatuur wilt weggooien, neemt u voor meer informatie contact op met uw dealer of leverancier.

Informatie over weggooien in landen buiten de Europese Unie:

Dit symbool is alleen geldig in de Europese Unie. Als u deze items wilt weggooien, neemt u contact op met de lokale overheid of een lokale dealer en vraagt u om instructies voor het correct weggooien.

(weee_eu_nl_02)

Credits and Copyrights for the pre-installed Songs

All I Want For Christmas Is You

Words and Music by Mariah Carey and Walter Afanasieff
Copyright © 1994 BEYONDIDOLIZATION, SONY/ATV MUSIC PUBLISHING LLC, TAMAL VISTA MUSIC, WALLYWORLD MUSIC and KOBALT MUSIC COPYRIGHTS SARL
All Rights for BEYONDIDOLIZATION Controlled and Administered by UNIVERSAL TUNES, A Division of SONGS OF UNIVERSAL, INC.
All Rights for SONY/ATV MUSIC PUBLISHING LLC, TAMAL VISTA MUSIC and WALLYWORLD MUSIC Administered by SONY/ATV MUSIC PUBLISHING LLC, 424 Church Street, Suite 1200, Nashville, TN 37219
All Rights Reserved Used by Permission

All The Things You Are

Lyrics by Oscar Hammerstein II
Music by Jerome Kern
Copyright © 1939 UNIVERSAL - POLYGRAM INTERNATIONAL PUBLISHING, INC.
Copyright Renewed
All Rights Reserved Used by Permission

Autumn Leaves

English lyric by Johnny Mercer
French lyric by Jacques Prevert
Music by Joseph Kosma
© 1947, 1950 (Renewed) ENOCH ET CIE
Sole Selling Agent for U.S. and Canada: MORLEY MUSIC CO., by agreement with ENOCH ET CIE
All Rights Reserved

Back For Good

Words and Music by Gary Barlow
Copyright © 1995 Sony/ATV Music Publishing(UK) Limited
All Rights Administered by Sony/ATV Music Publishing LLC, 424 Church Street, Suite 1200, Nashville, TN 37219
International Copyright Secured All Rights Reserved

Billie Jean

Words and Music by Michael Jackson
Copyright © 1982 Mijac Music
All Rights Administered by Sony/ATV Music Publishing LLC, 424 Church Street, Suite 1200, Nashville, TN 37219
International Copyright Secured All Rights Reserved

Can't Take My Eyes Off Of You

Words and Music by Bob Crewe and Bob Gaudio
Copyright © 1967 EMI Longitude Music and Seasons Four Music
Copyright Renewed
All Rights on behalf of EMI Longitude Music Administered by Sony/ATV Music Publishing LLC, 424 Church Street, Suite 1200, Nashville, TN 37219
International Copyright Secured All Rights Reserved

Candle In The Wind

Words and Music by Elton John and Bernie Taupin
Copyright © 1973 UNIVERSAL/DICK JAMES MUSIC LTD.
Copyright Renewed
All Rights in the United States and Canada Controlled and Administered by UNIVERSAL - SONGS OF POLYGRAM INTERNATIONAL, INC.
All Rights Reserved Used by Permission

Clocks

Words and Music by Guy Berryman, Jon Buckland, Will Champion and Chris Martin
Copyright © 2002 by Universal Music Publishing MGB Ltd.
All Rights in the United States Administered by Universal Music - MGB Songs
International Copyright Secured All Rights Reserved

Dancing Queen

Words and Music by Benny Andersson, Bjorn Ulvaeus and Stig Anderson
Copyright © 1976, 1977 UNIVERSAL/UNION SONGS MUSIKFORLAG AB
Copyright Renewed
All Rights Administered by UNIVERSAL - POLYGRAM INTERNATIONAL PUBLISHING, INC. and EMI GROVE PARK MUSIC, INC.
All Rights Reserved Used by Permission

Eternal Flame

Words and Music by Billy Steinberg, Tom Kelly and Susanna Hoffs
Copyright © 1988 Sony/ATV Music Publishing LLC and Bangophile Music
All Rights on behalf of Sony/ATV Music Publishing LLC Administered by Sony/ATV Music Publishing LLC, 424 Church Street, Suite 1200, Nashville, TN 37219
All Rights on behalf of Bangophile Music Controlled and Administered by Songs Of Universal, Inc.
International Copyright Secured All Rights Reserved

Every Breath You Take

Music and Lyrics by Sting
Copyright © 1983 G.M. Sumner
All Rights Administered by Sony/ATV Music Publishing LLC, 424 Church Street, Suite 1200, Nashville, TN 37219
International Copyright Secured All Rights Reserved

Fields Of Gold

Music and Lyrics by Sting
Copyright © 1993 Steerpike Ltd.
All Rights Administered by Sony/ATV Music Publishing LLC, 424 Church Street, Suite 1200, Nashville, TN 37219
International Copyright Secured All Rights Reserved

Final Countdown

Words and Music by Joey Tempest
Copyright © 1986 EMI Music Publishing Ltd.
All Rights Administered by Sony/ATV Music Publishing LLC, 424 Church Street, Suite 1200, Nashville, TN 37219
International Copyright Secured All Rights Reserved

The Girl From Ipanema (Garôta De Ipanema)

Music by Antonio Carlos Jobim
English Words by Norman Gimbel
Original Words by Vinicius De Moraes
Copyright © 1963 ANTONIO CARLOS JOBIM and VINICIUS DE MORAES, Brazil
Copyright Renewed 1991 and Assigned to SONGS OF UNIVERSAL, INC. and WORDS WEST LLC
English Words Renewed 1991 by NORMAN GIMBEL for the World and Assigned to WORDS WEST LLC (P.O. Box 15187, Beverly Hills, CA 90209 USA)
All Rights Reserved Used by Permission

Hallelujah

Words and Music by Leonard Cohen
Copyright © 1985 Sony/ATV Music Publishing LLC
All Rights Administered by Sony/ATV Music Publishing LLC, 424 Church Street, Suite 1200, Nashville, TN 37219
International Copyright Secured All Rights Reserved

Hey Jude

Words and Music by John Lennon and Paul McCartney
Copyright © 1968 Sony/ATV Music Publishing LLC
Copyright Renewed
All Rights Administered by Sony/ATV Music Publishing LLC, 424 Church Street, Suite 1200, Nashville, TN 37219
International Copyright Secured All Rights Reserved

The House Of The Rising Sun

Words and Music by Alan Price
Copyright © 1964 Keith Prowse Music Publishing Co., Ltd. and ole Cantaloupe Music Copyright Renewed
All Rights Administered by Sony/ATV Music Publishing LLC, 424 Church Street, Suite 1200, Nashville, TN 37219
International Copyright Secured All Rights Reserved

I Will Always Love You

Words and Music by Dolly Parton
Copyright © 1973 Velvet Apple Music
Copyright Renewed
All Rights Administered by Sony/ATV Music Publishing LLC, 424 Church Street, Suite 1200, Nashville, TN 37219
International Copyright Secured All Rights Reserved

In The Mood

By Joe Garland
Copyright © 1939, 1960 Shapiro, Bernstein & Co., Inc., New York
Copyright Renewed

International Copyright Secured All Rights Reserved
Used by Permission

It Must Have Been Love

Words and Music by Per Gessle
Copyright © 1990 JIMMY FUN MUSIC
All Rights Administered in the United States and Canada
by UNIVERSAL - SONGS OF POLYGRAM INTERNATIONAL, INC.
All Rights Reserved Used by Permission

Just The Way You Are

Words and Music by Billy Joel
Copyright © 1977 IMPULSIVE MUSIC
Copyright Renewed
All Rights Administered by ALMO MUSIC CORP.
All Rights Reserved Used by Permission

La Bamba

By Richard Valenzuela
Copyright © 1959 EMI Longitude Music and Valens Heirs Designee
Copyright Renewed
All Rights Administered by Sony/ATV Music Publishing LLC,
424 Church Street, Suite 1200, Nashville, TN 37219
International Copyright Secured All Rights Reserved

Let It Go

from FROZEN
Music and Lyrics by Kristen Anderson-Lopez and Robert Lopez
© 2013 Wonderland Music Company, Inc.
All Rights Reserved. Used by Permission.

Let There Be Love

Lyric by Ian Grant
Music by Lionel Rand
Copyright © 1940 Shapiro, Bernstein & Co., Inc., New York
Copyright Renewed
International Copyright Secured
All Rights Reserved Used by Permission

Moon River

from the Paramount Picture BREAKFAST AT TIFFANY'S
Words by Johnny Mercer
Music by Henry Mancini
Copyright © 1961 Sony/ATV Music Publishing LLC
Copyright Renewed
All Rights Administered by Sony/ATV Music Publishing LLC,
424 Church Street, Suite 1200, Nashville, TN 37219
International Copyright Secured All Rights Reserved

Moves Like Jagger

Words and Music by Adam Levine, Benjamin Levin, Ammar Malik and
Shellback
Copyright © 2010, 2011 by Universal Music - Careers, Sudgee Music,
Matza Ball Music, Where Da Kasz At, Maru Cha Cha and MXM
All Rights for Sudgee Music Administered by Universal Music - Careers
All Rights for Matza Ball Music Administered by DTCM Blvd.
All Rights for Where Da Kasz At and Maru Cha Cha Administered
Worldwide by Song of Kobalt Music Publishing
All Rights for MXM Administered Worldwide by Kobalt Songs Music
Publishing
International Copyright Secured All Rights Reserved

My Heart Will Go On (Love Theme From "Titanic")

from the Paramount and Twentieth Century Fox Motion Picture
TITANIC
Music by James Horner
Lyric by Will Jennings
Copyright © 1997 Sony/ATV Harmony, Sony/ATV Melody, T C F Music
Publishing, Inc., Fox Film Music Corporation and Blue Sky Rider
Songs
All Rights on behalf of Sony/ATV Harmony and Sony/ATV Melody
Administered by Sony/ATV Music Publishing LLC, 424 Church
Street, Suite 1200, Nashville, TN 37219
All Rights on behalf of Blue Sky Rider Songs Administered by Irving
Music, Inc.
International Copyright Secured All Rights Reserved

Poker Face

Words and Music by Stefani Germanotta and RedOne
Copyright © 2008 Sony/ATV Music Publishing LLC, House Of Gaga
Publishing Inc. and RedOne Productions, LLC

All Rights Administered by Sony/ATV Music Publishing LLC,
424 Church Street, Suite 1200, Nashville, TN 37219
International Copyright Secured All Rights Reserved

Someone Like You

Words and Music by Adele Adkins and Dan Wilson
Copyright © 2011 MELTED STONE PUBLISHING LTD., BMG
MONARCH and SUGAR LAKE MUSIC
All Rights for MELTED STONE PUBLISHING LTD. in the U.S. and
Canada Controlled and Administered by UNIVERSAL - SONGS OF
POLYGRAM INTERNATIONAL, INC.
All Rights for BMG MONARCH and SUGAR LAKE MUSIC
Administered by BMG RIGHTS MANAGEMENT (US) LLC
All Rights Reserved Used by Permission

Spanish Eyes

Words by Charles Singleton and Eddie Snyder
Music by Bert Kaempfert
Copyright © 1965 Bert Kaempfert Music
Copyright Renewed
All Rights Administered by Sony/ATV Music Publishing LLC,
424 Church Street, Suite 1200, Nashville, TN 37219
International Copyright Secured All Rights Reserved

Unchained Melody

Lyric by Hy Zaret
Music by Alex North
© 1955 (Renewed) North Melody Publishing (SESAC) and HZUM
Publishing (SESAC) c/o Unchained Melody Publishing, LLC
All Rights Reserved Used by Permission

Up Where We Belong

from the Paramount Picture AN OFFICER AND A GENTLEMAN
Words by Will Jennings
Music by Buffy Sainte-Marie and Jack Nitzsche
Copyright © 1982 Sony/ATV Music Publishing LLC
All Rights Administered by Sony/ATV Music Publishing LLC,
424 Church Street, Suite 1200, Nashville, TN 37219
International Copyright Secured All Rights Reserved

What A Wonderful World

Words and Music by George David Weiss and Bob Thiele
Copyright © 1967 by Range Road Music Inc., Quartet Music and Abilene
Music, Inc.
Copyright Renewed
All Rights for Rang Road Music Inc. Administered by Round Hill Carlin,
LLC
All Rights for Quartet Music Administered by BMG Rights Management
(US) LLC
All Rights for Abilene Music, Inc. Administered Worldwide by Imagem
Music LLC
International Copyright Secured All Rights Reserved
Used by Permission

White Christmas

from the Motion Picture Irving Berlin's HOLIDAY INN
Words and Music by Irving Berlin
© Copyright 1940, 1942 by Irving Berlin
Copyright Renewed
International Copyright Secured All Rights Reserved

Wonderful Tonight

Words and Music by Eric Clapton
Copyright © 1977 by Eric Patrick Clapton
Copyright Renewed
International Copyright Secured All Rights Reserved

Wonderwall

Words and Music by Noel Gallagher
Copyright © 1995 SM Music Publishing UK Limited and Oasis Music
All Rights Administered by Sony/ATV Music Publishing LLC,
424 Church Street, Suite 1200, Nashville, TN 37219
International Copyright Secured All Rights Reserved

You've Lost That Lovin' Feelin'

Words and Music by Barry Mann, Cynthia Weil and Phil Spector
Copyright © 1964, 1965 Screen Gems-EMI Music Inc. and Mother Bertha
Music
Copyright Renewed
All Rights Administered by Sony/ATV Music Publishing LLC,
424 Church Street, Suite 1200, Nashville, TN 37219
International Copyright Secured All Rights Reserved

Apache License 2.0

Copyright (c) 2009-2018 Arm Limited. All rights reserved.

SPDX-License-Identifier: Apache-2.0

Licensed under the Apache License, Version 2.0 (the License); you may not use this file except in compliance with the License. You may obtain a copy of the License at www.apache.org/licenses/LICENSE-2.0

Unless required by applicable law or agreed to in writing, software distributed under the License is distributed on an AS IS BASIS, WITHOUT WARRANTIES OR CONDITIONS OF ANY KIND, either express or implied. See the License for the specific language governing permissions and limitations under the License.

Modified BSD license

COPYRIGHT(c) 2016 STMicroelectronics

Redistribution and use in source and binary forms, with or without modification, are permitted provided that the following conditions are met:

1. Redistributions of source code must retain the above copyright notice, this list of conditions and the following disclaimer.
2. Redistributions in binary form must reproduce the above copyright notice, this list of conditions and the following disclaimer in the documentation and/or other materials provided with the distribution.
3. Neither the name of STMicroelectronics nor the names of its contributors may be used to endorse or promote products derived from this software without specific prior written permission.

THIS SOFTWARE IS PROVIDED BY THE COPYRIGHT HOLDERS AND CONTRIBUTORS "AS IS" AND ANY EXPRESS OR IMPLIED WARRANTIES, INCLUDING, BUT NOT LIMITED TO, THE IMPLIED WARRANTIES OF MERCHANTABILITY AND FITNESS FOR A PARTICULAR PURPOSE ARE DISCLAIMED. IN NO EVENT SHALL THE COPYRIGHT HOLDER OR CONTRIBUTORS BE LIABLE FOR ANY DIRECT, INDIRECT, INCIDENTAL, SPECIAL, EXEMPLARY, OR CONSEQUENTIAL DAMAGES (INCLUDING, BUT NOT LIMITED TO, PROCUREMENT OF SUBSTITUTE GOODS OR SERVICES; LOSS OF USE, DATA, OR PROFITS; OR BUSINESS INTERRUPTION) HOWEVER CAUSED AND ON ANY THEORY OF LIABILITY, WHETHER IN CONTRACT, STRICT LIABILITY, OR TORT (INCLUDING NEGLIGENCE OR OTHERWISE) ARISING IN ANY WAY OUT OF THE USE OF THIS SOFTWARE, EVEN IF ADVISED OF THE POSSIBILITY OF SUCH DAMAGE.

Important Notice: Guarantee Information for customers in European Economic Area (EEA) and Switzerland

Important Notice: Guarantee Information for customers in EEA* and Switzerland For detailed guarantee information about this Yamaha product, and Pan-EEA* and Switzerland warranty service, please either visit the website address below (Printable file is available at our website) or contact the Yamaha representative office for your country. * EEA: European Economic Area	English
Wichtiger Hinweis: Garantie-Information für Kunden in der EWR* und der Schweiz Für nähere Garantie-Information über dieses Produkt von Yamaha, sowie über den Pan-EWR*- und Schweizer Garantieservice, besuchen Sie bitte entweder die folgend angegebene Internetadresse (eine druckfähige Version befindet sich auch auf unserer Webseite), oder wenden Sie sich an den für Ihr Land zuständigen Yamaha-Vertrieb. *EWR: Europäischer Wirtschaftsraum	Deutsch
Remarque importante: informations de garantie pour les clients de l'EEE et la Suisse Pour des informations plus détaillées sur la garantie de ce produit Yamaha et sur le service de garantie applicable dans l'ensemble de l'EEE ainsi qu'en Suisse, consultez notre site Web à l'adresse ci-dessous (le fichier imprimable est disponible sur notre site Web) ou contactez directement Yamaha dans votre pays de résidence. * EEE : Espace Economique Européen	Français
Belangrijke mededeling: Garantie-informatie voor klanten in de EER* en Zwitserland Voor gedetailleerde garantie-informatie over dit Yamaha-product en de garantieservice in heel de EER* en Zwitserland, gaat u naar de onderstaande website (u vindt een afdrukbaar bestand op onze website) of neemt u contact op met de vertegenwoordiging van Yamaha in uw land. * EER: Europese Economische Ruimte	Nederlands
Aviso importante: información sobre la garantía para los clientes del EEE* y Suiza Para una información detallada sobre este producto Yamaha y sobre el soporte de garantía en la zona EEE* y Suiza, visite la dirección web que se incluye más abajo (la versión del archivo para imprimir esta disponible en nuestro sitio web) o póngase en contacto con el representante de Yamaha en su país. * EEE: Espacio Económico Europeo	Español
Avviso importante: informazioni sulla garanzia per i clienti residenti nell'EEA* e in Svizzera Per informazioni dettagliate sulla garanzia relativa a questo prodotto Yamaha e l'assistenza in garanzia nei paesi EEA* e in Svizzera, potete consultare il sito Web all'indirizzo riportato di seguito (è disponibile il file in formato stampabile) oppure contattare l'ufficio di rappresentanza locale della Yamaha. * EEA: Area Economica Europea	Italiano
Aviso importante: informações sobre as garantias para clientes da AEE* e da Suíça Para obter uma informação pormenorizada sobre este produto da Yamaha e o serviço de garantia na AEE* e na Suíça, visite o site a seguir (o arquivo para impressão está disponível no nosso site) ou entre em contato com o escritório de representação da Yamaha no seu país. * AEE: Área Económica Europeia	Português
Σημαντική σημείωση: Πληροφορίες εγγύησης για τους πελάτες στον ΕΟΧ* και Ελλάδα Για λεπτομερείς πληροφορίες εγγύησης σχετικά με το προϊόν προϊόν της Yamaha και την κάλυψη εγγύησης σε όλες τις χώρες του ΕΟΧ και την Ελλάδα, επισκεφτείτε την παρακάτω ιστοσελίδα (Εκτυπώσιμη μορφή είναι διαθέσιμη στην ιστοσελίδα μας) ή απευθυνθείτε στην αντιπροσωπεία της Yamaha στη χώρα σας. * ΕΟΧ: Ευρωπαϊκός Οικονομικός Χώρος	Ελληνικά
Viktigt: Garantiinformation för kunder i EES-området* och Schweiz För detaljerad information om denna Yamahaprodukt samt garantiservice i hela EES-området* och Schweiz kan du antingen besöka nedanstående webbadress (en utskriftsvänlig fil finns på webbplatsen) eller kontakta Yamahas officiella representant i ditt land. * EES: Europeiska Ekonomiska Samarbetsområdet	Svenska
Viktig merknad: Garantiinformasjon for kunder i EØS* og Sveits Detaljert garantiinformasjon om dette Yamaha-produktet og garantiservice for hele EØS-området* og Sveits kan fås enten ved å besøke nettstedene nedenfor (utskriftsversjon finnes på våre nettsider) eller kontakte Yamahas kontorene i landet der du bor. *EØS: Det europeiske økonomiske samarbeidsområdet	Norsk
Vigtig oplysning: Garantioplysninger til kunder i EØO* og Schweiz De kan finde detaljerede garantioplysninger om dette Yamaha-produkt og den fælles garantiserviceordning for EØO* (og Schweiz) ved at besøge det websted, der er angivet nedenfor (der findes en fil, som kan udskrives, på vores websted), eller ved at kontakte Yamahas nationale repræsentationskontor i det land, hvor De bor. * EØO: Det Europæiske Økonomiske Område	Dansk
Tärkeä ilmoitus: Takuutiedot Euroopan talousalueen (ETA)* ja Sveitsin asiakkaille Tämän Yamaha-tuotteen sekä ETA-alueen ja Sveitsin takuuta koskevat yksityiskohtaiset tiedot saatte alla olevasta nettiosoitteesta. (Tulostettava tiedosto saatavissa sivustollamme.) Voitte myös ottaa yhteyttä paikalliseen Yamaha-edustajaan. *ETA: Euroopan talousalue	Suomi
Ważne: Warunki gwarancyjne obowiązujące w EOG* i Szwajcarii Aby dowiedzieć się więcej na temat warunków gwarancyjnych tego produktu firmy Yamaha i serwisu gwarancyjnego w całym EOG* i Szwajcarii, należy odwiedzić wskazaną poniżej stronę internetową (Plik gotowy do wydruku znajduje się na naszej stronie internetowej) lub skontaktować się z przedstawicielstwem firmy Yamaha w swoim kraju. * EOG — Europejski Obszar Gospodarczy	Polski
Důležité oznámení: Záruční informace pro zákazníky v EHS* a ve Švýcarsku Podrobné záruční informace o tomto produktu Yamaha a záručním servisu v celém EHS* a ve Švýcarsku naleznete na níže uvedené webové adrese (soubor k tisku je dostupný na našich webových stránkách) nebo se můžete obrátit na zastoupení firmy Yamaha ve své zemi. * EHS: Evropský hospodářský prostor	Česky
Fontos figyelmeztetés: Garancia-információk az EGT* területén és Svájcban élő vásárlók számára A jelen Yamaha termékre vonatkozó részletes garancia-információk, valamint az EGT*-re és Svájcra kiterjedő garanciális szolgáltatás tekintetében keresse fel webhelyünket az alábbi címen (a webhelyen nyomattható fájl is talál), vagy pedig lépjen kapcsolatba az országában működő Yamaha képviselői irodával. * EGT: Európai Gazdasági Térség	Magyar
Oluline märkus: Garantiteave Euroopa Majanduspiirkonna (EMP)* ja Šveitsi klientidele Täpsema teabe saamiseks selle Yamaha toote garantii ning kogu Euroopa Majanduspiirkonna ja Šveitsi garantiiteeninduse kohta, külastage palun veebisaiti alljärgneval aadressil (meie saidil on saadaval printitav fail) või pöörduge Teie regiooni Yamaha esinduse poole. * EMP: Euroopa Majanduspiirkond	Eesti keel
Svarīgs paziņojums: garantijas informācija klientiem EEZ* un Šveicē Lai saņemtu detalizētu garantijas informāciju par šo Yamaha produktu, kā arī garantijas apkalpošanu EEZ* un Šveicē, lūdzam apmeklējiet zemāk norādīto tīmekļa vietnes adresi (tīmekļa vietnē ir pieejams drukājams fails) vai sazinieties ar jūsu valsti apkalpojošo Yamaha pārstāvniecību. * EEZ: Eiropas Ekonomikas zona	Latviešu
Dėmesio: informacija dėl garantijos pirkėjams EEE* ir Šveicarijoje Jei reikia išsamios informacijos apie šį „Yamaha“ produktą ir jo techninę priežiūrą visoje EEE* ir Šveicarijoje, apsilankykite mūsų svetainėje toliau nurodytu adresu (svetainėje yra spausdintinas failas) arba kreipkitės į „Yamaha“ atstovybę savo šaliai. *EEE – Europos ekonominė erdvė	Lietuvių kalba
Dôležité upozornenie: Informácie o záruke pre zákazníkov v EHP* a Švajčiarsku Podrobné informácie o záruke týkajúce sa tohto produktu od spoločnosti Yamaha a garančnom servise v EHP* a Švajčiarsku nájdete na webovej stránke uvedenej nižšie (na našej webovej stránke je k dispozícii súbor na tlač) alebo sa obráťte na zástupcu spoločnosti Yamaha vo svojej krajine. * EHP: Európsky hospodársky priestor	Slovenčina
Pomembno obvestilo: Informacije o garanciji za kupce v EGP* in Švici Za podrobnejše informacije o tem Yamahinem izdelku ter garancijskem servisu v celotnem EGP in Švici, obiščite spletno mesto, ki je navedeno spodaj (natisljiva datoteka je na voljo na našem spletnem mestu), ali se obrnite na Yamahinega predstavnika v svoji državi. * EGP: Evropski gospodarski prostor	Slovenščina
Важно съобщение: Информация за гаранцията за клиенти в ЕИП* и Швейцария За подробна информация за гаранцията за този продукт на Yamaha и гаранционното обслужване в паневропейската зона на ЕИП* и Швейцария или посетете посочения по-долу уеб сайт (на нашия уеб сайт има файл за печат), или се свържете с представителния офис на Yamaha във вашата страна. * ЕИП: Европейско икономическо пространство	Български език
Notificare importantă: Informații despre garanție pentru clienții din SEE* și Elveția Pentru informații detaliate privind acest produs Yamaha și serviciul de garanție Pan-SEE* și Elveția, vizitați site-ul la adresa de mai jos (fișierul imprimabil este disponibil pe site-ul nostru) sau contactați biroul reprezentanței Yamaha din țara dumneavoastră. * SEE: Spațiul Economic European	Limba română
Važna obavijest: Informacije o jamstvu za države EGP-a i Švicarske Za detaljne informacije o jamstvu za ovaj Yamahin proizvod te jamstvenom servisu za cijeli EGP i Švicarsku, molimo Vas da posjetite web-stranicu navedenu u nastavku ili kontaktirate ovlaštenog Yamahinog dobavljača u svojoj zemlji. * EGP: Evropski gospodarski prostor	Hrvatski

<https://europe.yamaha.com/warranty/>

Neem voor details over producten alstublieft contact op met uw dichtsbijzijnde Yamaha-vertegenwoordiging of de geautoriseerde distributeur uit het onderstaande overzicht.

Kontakt den nærmeste Yamaha-repræsentant eller autoriserede distributor på nedenstående liste for at få detaljerede oplysninger om produkterne.

Kontakta närmaste Yamaha-representant eller auktoriserade distributör i listan nedan om du vill ha mer information om produkterna.

NORTH AMERICA

CANADA

Yamaha Canada Music Ltd.
135 Milner Avenue, Toronto, Ontario M1S 3R1,
Canada
Tel: +1-416-298-1311

U.S.A.

Yamaha Corporation of America
6600 Orangethorpe Avenue, Buena Park, CA 90620,
U.S.A.
Tel: +1-714-522-9011

CENTRAL & SOUTH AMERICA

MEXICO

Yamaha de México, S.A. de C.V.
Av. Insurgentes Sur 1647 Piso 9, Col. San José
Insurgentes, Delegación Benito Juárez, México,
D.F., C.P. 03900, México
Tel: +52-55-5804-0600

BRAZIL

Yamaha Musical do Brasil Ltda.
Praça Professor José Lannes, 40, Cjs 21 e 22, Brooklin
Paulista Novo CEP 04571-100 – São Paulo – SP,
Brazil
Tel: +55-11-3704-1377

ARGENTINA

**Yamaha Music Latin America, S.A.,
Sucursal Argentina**
Olga Cossetini 1553, Piso 4 Norte,
Madero Este-C1107CEK,
Buenos Aires, Argentina
Tel: +54-11-4119-7000

PANAMA AND OTHER LATIN AMERICAN REGIONS/ CARIBBEAN REGIONS

Yamaha Music Latin America, S.A.
Edificio Torre Davivienda, Piso: 20
Avenida Balboa, Marbella, Corregimiento de Bella
Vista, Ciudad de Panamá, Rep. de Panamá
Tel: +507-269-5311

EUROPE

THE UNITED KINGDOM/IRELAND

Yamaha Music Europe GmbH (UK)
Sherbourne Drive, Tilbrook, Milton Keynes,
MK7 8BL, U.K.
Tel: +44-1908-366700

GERMANY

Yamaha Music Europe GmbH
Siemensstrasse 22-34, 25462 Rellingen, Germany
Tel: +49-4101-303-0

SWITZERLAND/LIECHTENSTEIN

**Yamaha Music Europe GmbH, Branch
Switzerland in Thalwil**
Seestrasse 18a, 8800 Thalwil, Switzerland
Tel: +41-44-3878080

AUSTRIA/CROATIA/CZECH REPUBLIC/ HUNGARY/ROMANIA/SLOVAKIA/ SLOVENIA

Yamaha Music Europe GmbH, Branch Austria
Schleiergasse 20, 1100 Wien, Austria
Tel: +43-1-60203900

POLAND

**Yamaha Music Europe
Sp.z o.o. Oddział w Polsce**
ul. Wielicka 52, 02-657 Warszawa, Poland
Tel: +48-22-880-08-88

BULGARIA

Dinacord Bulgaria LTD.
Bul. Iskarsko Schose 7 Targowski Zentar Ewropa
1528 Sofia, Bulgaria
Tel: +359-2-978-20-25

MALTA

Olimpus Music Ltd.
Valletta Road, Mosta MST9010, Malta
Tel: +356-2133-2093

NETHERLANDS/BELGIUM/ LUXEMBOURG

Yamaha Music Europe, Branch Benelux
Clarissenhof 5b, 4133 AB Vianen, The Netherlands
Tel: +31-347-358040

FRANCE

Yamaha Music Europe
7 rue Ambroise Croizat, Zone d'activités de Pariest,
77183 Croissy-Beaubourg, France
Tel: +33-1-6461-4000

ITALY

Yamaha Music Europe GmbH, Branch Italy
Via Tinelli N.67/69 20855 Gerno di Lesmo (MB),
Italy
Tel: +39-039-9065-1

SPAIN/PORTUGAL

**Yamaha Music Europe GmbH Ibérica, Sucursal
en España**
Ctra. de la Coruña km. 17,200, 28231
Las Rozas de Madrid, Spain
Tel: +34-91-639-88-88

GREECE

Philippos Nakas S.A. The Music House
19th km. Leof. Lavriou 190 02 Peania – Attiki,
Greece
Tel: +30-210-6686260

SWEDEN

**Yamaha Music Europe GmbH Germany filial
Scandinavia**
JA Wettergrensgata 1, 400 43 Göteborg, Sweden
Tel: +46-31-89-34-00

DENMARK

**Yamaha Music Denmark,
Filial of Yamaha Music Europe GmbH, Tyskland**
Generatorvej 8C, ST. TH., 2860 Søborg, Denmark
Tel: +45-44-92-49-00

FINLAND

F-Musiikki Oy
Antaksentie 4
FI-01510 Vantaa, Finland
Tel: +358 (0)96185111

NORWAY

**Yamaha Music Europe GmbH Germany -
Norwegian Branch**
Grini Næringspark 1, 1332 Østerås, Norway
Tel: +47-6716-7800

ICELAND

Hljóðfaerahúsid Ehf.
Sidumula 20
IS-108 Reykjavik, Iceland
Tel: +354-525-5050

CYPRUS

Nakas Music Cyprus Ltd.
Nikis Ave 2k
1086 Nicosia
Tel: + 357-22-511080
Major Music Center
21 Ali Riza Ave. Ortakoy
P.O.Box 475 Lefkoşa, Cyprus
Tel: (392) 227 9213

RUSSIA

Yamaha Music (Russia) LLC.
Room 37, entrance 7, bld. 7, Kievskaya street,
Moscow, 121059, Russia
Tel: +7-495-626-5005

OTHER EUROPEAN REGIONS

Yamaha Music Europe GmbH
Siemensstrasse 22-34, 25462 Rellingen, Germany
Tel: +49-4101-303-0

AFRICA

Yamaha Music Gulf FZE
JAFZA-16, Office 512, P.O.Box 17328,
Jebel Ali FZE, Dubai, UAE
Tel: +971-4-801-1500

MIDDLE EAST

TURKEY

**Yamaha Music Europe GmbH
Merkezi Almanya Türkiye Istanbul Subesi**
Mor Sumbul Sokak Varyap Meridian Business
1.Blok No:1 113-114-115
Bati Atasehir Istanbul, Turkey
Tel: +90-216-275-7960

ISRAEL

RBX International Co., Ltd.
P.O.Box 10245, Petach-Tikva, 49002
Tel: (972) 3-925-6900

OTHER REGIONS

Yamaha Music Gulf FZE
JAFZA-16, Office 512, P.O.Box 17328,
Jebel Ali FZE, Dubai, UAE
Tel: +971-4-801-1500

ASIA

THE PEOPLE'S REPUBLIC OF CHINA

Yamaha Music & Electronics (China) Co., Ltd.
2F, Yunhedasha, 1818 Xinzha-lu, Jingan-qu,
Shanghai, China
Tel: +86-400-051-7700

HONG KONG

Tom Lee Music Co., Ltd.
11/F., Silvercord Tower 1, 30 Canton Road,
Tsimshatsui, Kowloon, Hong Kong
Tel: +852-2737-7688

INDIA

Yamaha Music India Private Limited
P-401, JMD Megapolis, Sector-48, Sohna Road,
Gurugram-122018, Haryana, India
Tel: +91-124-485-3300

INDONESIA

PT. Yamaha Musik Indonesia (Distributor)
Yamaha Music Center Bldg. Jalan Jend. Gatot
Subroto Kav. 4, Jakarta 12930, Indonesia
Tel: +62-21-520-2577

KOREA

Yamaha Music Korea Ltd.
11F, Prudential Tower, 298, Gangnam-daero,
Gangnam-gu, Seoul, 06253, Korea
Tel: +82-2-3467-3300

MALAYSIA

Yamaha Music (Malaysia) Sdn. Bhd.
No.8, Jalan Perbandaran, Kelana Jaya, 47301
Petaling Jaya, Selangor, Malaysia
Tel: +60-3-7803900

SINGAPORE

Yamaha Music (Asia) Private Limited
Block 202 Hougang Street 21, #02-00,
Singapore 530202, Singapore
Tel: +65-6740-9200

TAIWAN

Yamaha Music & Electronics Taiwan Co., Ltd.
2F., No.1, Yuandong Rd., Banqiao Dist.,
New Taipei City 22063, Taiwan (R.O.C.)
Tel: +886-2-7741-8888

THAILAND

Siam Music Yamaha Co., Ltd.
3, 4, 15, 16th Fl., Siam Motors Building,
891/1 Rama 1 Road, Wangmai,
Pathumwan, Bangkok 10330, Thailand
Tel: +66-2215-2622

VIETNAM

Yamaha Music Vietnam Company Limited
15th Floor, Nam A Bank Tower, 201-203 Cach
Ho Thang Tam St., Ward 4, Dist. 3,
Mang Chi Minh City, Vietnam
Tel: +84-28-3818-1122

OTHER ASIAN REGIONS

[https://asia-latinamerica-mea.yamaha.com/
index.html](https://asia-latinamerica-mea.yamaha.com/index.html)

OCEANIA

AUSTRALIA

Yamaha Music Australia Pty. Ltd.
Level 1, 80 Market Street, South Melbourne,
VIC 3205 Australia
Tel: +61-3-9693-5111

NEW ZEALAND

Music Works LTD
P.O.Box 6246 Wellesley, Auckland 4680,
New Zealand
Tel: +64-9-634-0099

REGIONS AND TRUST

TERRITORIES IN PACIFIC OCEAN

[https://asia-latinamerica-mea.yamaha.com/
index.html](https://asia-latinamerica-mea.yamaha.com/index.html)



P77025566

Yamaha Global Site

<https://www.yamaha.com/>

Yamaha Downloads

<https://download.yamaha.com/>

Manual Development Group
© 2020 Yamaha Corporation

Published 10/2020 LB-A0