

디지털 키보드

참고 설명서

EZ-310

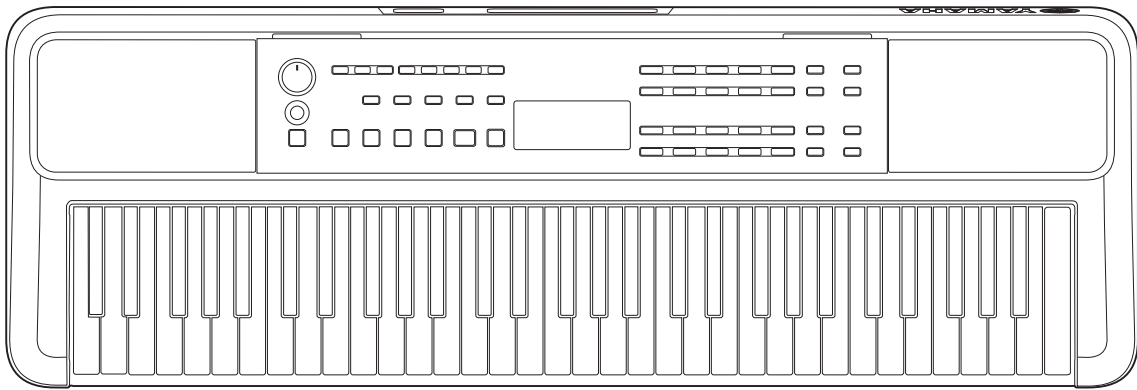

설명서 정보

아래 설명서는 악기 사용을 위해 제공됩니다.



● 사용설명서(패키지에 포함된 인쇄 책자)

본 악기의 기본적인 작업에 대해 설명합니다. 사용설명서에는 사용 전 반드시 읽어야 하는 주의사항 부분도 수록되어 있습니다.

● 참고 설명서(본 문서)

악기의 모든 기능을 설명합니다.

주의사항 관련 일반 내용

 경고	감전, 누전, 손상, 화재 및 기타 위험으로 인해 심각한 부상 및 사망이 발생할 가능성을 방지하기 위한 중요 정보
 주의	본인이나 타인의 신체적 부상 또는 악기나 기타 재산의 손상 가능성을 방지하기 위한 중요 정보
주의사항	제품의 오작동 또는 손상, 데이터 손상 또는 기타 재산의 손상 가능성을 방지하기 위한 중요 정보
 주	유용한 정보 및 도움말

● Data List

본 악기의 MIDI 관련 정보와 음색, 곡, 스타일 등의 다양한 주요 내장 콘텐츠 목록이 수록되어 있습니다.

● Smart Device Connection Manual

스마트폰, 태블릿 등의 스마트 기기에 본 악기를 연결하는 방법을 설명합니다.

다운로드 가능한 Song Book



SONG BOOK

본 악기의 내장곡(일부 곡 제외) 악보가 수록되어 있습니다. 다음 웹사이트에서 무료로 다운로드할 수 있습니다.

<https://manual.yamaha.com/mi/kb-ekb/ez-310/downloads/>



■ 비디오 설명서

본 악기 사용 방법을 설명하는 비디오 설명서를 이용할 수 있습니다.



왼쪽의 QR 코드를 스캔하거나 아래의 웹사이트에 접속하십시오.

<https://manual.yamaha.com/mi/kb-ekb/ez-310/videos/>

포함된 부속 품목

- 사용설명서(본 책자) (1부)
- 보면대(1개)

- AC 어댑터*(1개)
- Online Member Product Registration(1부)

* 특정 판매 지역에서는 포함되지 않을 수도 있습니다. Yamaha 구입처에 문의하십시오.

목차

설명서 정보	2
포함된 부속 품목.....	2
정보.....	5
형식 및 기능	5
설치	6
전원 요건	6
전원 켜기/끄기.....	7
오토 파워 오프 기능.....	7
보면대 사용	7
각 부분의 명칭	8
기본 작동	12
음색/곡/스타일 선택	13
조명 키보드(라이트 가이드 기능).....	15
템포 변경	15
메트로놈 사용	16
표시 항목	17
다양한 악기 음색 연주	18
메인 음색 선택.....	18
그랜드 피아노 음색 불러오기.....	18
전체 키보드에 다른 음색 레이어 처리(듀얼)	19
왼손 및 오른손으로 서로 다른 음색 연주(스플릿)	20
키보드의 Touch Response 변경	21
아티큘레이션 이펙트 추가	22
하모니 또는 아르페지오 추가.....	23
곡/스타일 재생에 아르페지오 동기화(아르페지오 퀴타이즈)	25
연주 및 재생에 이펙트 추가	26
DSP 이펙트 추가.....	26
리버브 유형 선택.....	27
코러스 유형 선택.....	27
선호하는 음향에 대한 EQ 설정 선택.....	28
서스테인 추가	28
2인 키보드 연주(듀엣)	29
리듬 및 자동 반주를 사용하여 연주(스타일)	30
자동으로 코드 지정(자동 코드 연주)	30
Fingering Type 설정.....	31
스타일 키 설정.....	31
코드를 지정하면서 연주	32
스타일 변주(섹션)	33
스타일 재생을 위한 코드 연주 방법	35
스마트 코드 선택 시 들리는 코드	36
뮤직 데이터베이스 사용	37
스타일 파일 등록.....	37

곡 재생	38
곡 선택 및 재생	39
순서대로 곡 재생	39
왼손 부분의 레벨 선택.....	40
곡 빨리 감기, 빨리 되감기 및 일시 정지	40
곡 멜로디 음색 변경.....	40
구간 반복 재생.....	41
곡의 각 파트 크기/끄기	41
컴퓨터에서 본 악기로 곡 복사.....	41
키보드 연주 타이밍 및 터치 연습(리듬 및 터치 튜터)	42
곡 레슨 기능 사용	43
Keys To Success	44
3-Step Lesson (청취, 타이밍 및 대기)	47
연주 녹음	49
새 사용자 곡 녹음.....	49
지정된 파트(트랙)에 녹음	50
사용자 곡 지우기.....	51
선호하는 설정 저장(레지스트레이션 메모리)	52
레지스트레이션 메모리에서 패널 설정 불러오기	52
레지스트레이션 메모리에 패널 설정 저장	53
레지스트레이션 메모리 삭제	53
특정 항목의 불러오기 비활성화(동결).....	53
다른 장치에 연결	54
헤드폰 또는 외부 스피커(별매) 연결	54
페달(풋스위치) 사용	54
본 악기를 사용하여 오디오 장치 연주	55
USB를 통해 컴퓨터에 연결	56
스마트 기기 연결.....	59
멜로디 파트 음량 감소(멜로디 억제 기능)	59
기능	60
백업 및 초기화	66
백업 데이터 및 백업 설정	66
악기 초기화	66
문제 해결	67
사양	69
색인	71

정보

- 본 설명서에 표시된 그림과 LCD 화면은 설명용으로만 제시된 것입니다.
- “QR 코드”는 DENSO WAVE INCORPORATED의 등록 상표입니다.
- 본 사용설명서에 기재된 회사명과 제품명은 각 회사의 상표 또는 등록 상표입니다.

형식 및 기능



GM System Level 1

“GM System Level 1”은 제조사에 상관없이 모든 GM 호환 톤 제너레이터에서 GM 호환 음악 데이터를 정확하게 연주할 수 있도록 지원하는 MIDI 표준의 추가 항목입니다. GM 마크는 GM 시스템 레벨을 지원하는 모든 소프트웨어 및 하드웨어 제품에 부착됩니다.



XGlite

이름처럼 “XGlite”는 Yamaha의 고품질 XG 톤 제너레이션 형식을 단순화시킨 버전입니다. 당연히 XGlite 톤 제너레이터는 모든 XG 형식의 곡 데이터를 재생할 수 있습니다. 단, 컨트롤 파라미터와 이펙트 설정이 제한되어 있으므로 곡에 따라 원곡 데이터와 다르게 재생될 수도 있음을 유념하십시오.



Style File Format (SFF)

Style File Format (SFF)은 Yamaha 고유의 모든 자동 반주 노하우를 하나의 통합된 형식으로 결합한 것입니다.



Touch Response

매우 자연스러운 터치 반응 기능으로 음색 레벨에 대한 표현력 조절을 극대화할 수 있습니다.

설치

전원 요건

본 악기를 작동하는 데 AC 어댑터나 배터리를 사용할 수 있지만, Yamaha는 가능한 한 AC 어댑터를 사용할 것을 권장합니다.

■ AC 어댑터 사용

그림에 표시된 순서대로 AC 어댑터를 연결합니다.

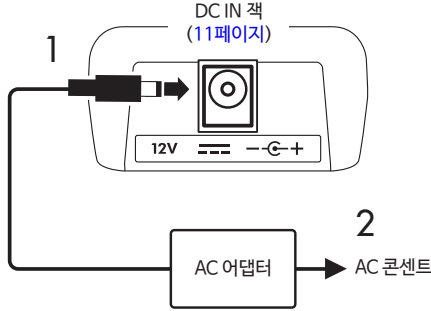

⚠ 경고

- 함께 제공되거나 지정된 AC 어댑터 (70페이지) 만 사용하십시오.
- 탈착식 플러그가 있는 AC 어댑터를 사용할 때 사용 및 보관 중에는 AC 어댑터에 플러그가 부착되어 있도록 하십시오. 플러그만 콘센트에 꽂을 경우 감전이나 화재가 발생할 수 있습니다.
- 감전, 단락이나 손상을 방지할 수 있도록 플러그의 내부 금속 부분을 만지면 절대로 안 됩니다. 플러그가 빠지는 경우 제 위치에 견고하게 딸깍거리며 고정될 때까지 밀어 넣습니다. AC 어댑터와 플러그 사이에 먼지나 다른 이물질이 없는지도 주의하십시오.

탈착식 플러그가 있는 AC 어댑터를 사용할 때

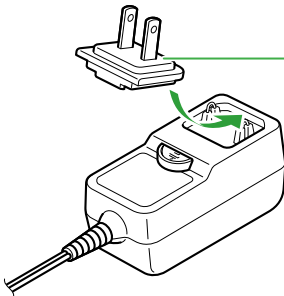

플러그

- 플러그를 먼 쪽에 배치한 후 딸깍거리는 소리가 들릴 때까지 단단히 눌러 넣습니다.
- 플러그 모양은 지역에 따라 다릅니다.

- 본 악기를 AC 콘센트 가까이에 설치하십시오. 고장 또는 오작동이 발생하는 경우 즉시 전원을 끄고 콘센트에서 플러그를 뽑으십시오.

주

- AC 어댑터를 분리할 때는 악기의 전원을 먼저 끈 뒤 위의 절차를 역순으로 진행하십시오.

■ 배터리 사용

본 악기에는 AA 사이즈 알카라인, 망간 건식 셀 또는 니켈 메탈 수소 충전식 배터리 (충전식 배터리)가 필요합니다. 그러나 용도에 따라 악기의 전원 소비량이 커질 수 있으므로 알카라인이나 충전식 배터리를 사용하는 것이 좋습니다.

⚠ 경고

- 배터리를 끼우기 전에 반드시 사용설명서의 주의사항의 “배터리” 부분을 참조하십시오.

1 악기의 전원이 꺼져 있는지 확인합니다.

2 악기의 하단 패널에 위치한 배터리 함 덮개를 엽니다.

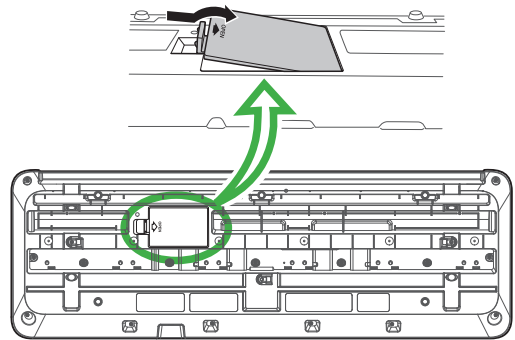

3 배터리 함 내부의 극성 표시에 맞춰 6개의 배터리를 올바른 방향으로 삽입합니다.

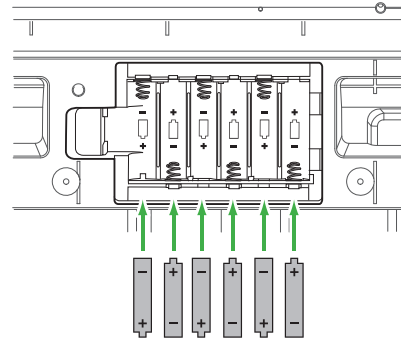

4 배터리 함 덮개를 다시 씌운 후 제자리에서 단단하게 잠기도록 합니다.

5 악기의 전원을 켜 후에는 반드시 배터리 유형을 올바르게 설정하십시오 (7페이지).

주의사항

- 배터리를 삽입한 상태에서 전원 어댑터를 연결하거나 분리하면 전원이 꺼져 그 당시 녹음 중이던 데이터가 손실될 수 있습니다.
- 배터리 잔량이 너무 적어 제대로 작동할 수 없는 경우 음량이 줄어들거나 음향이 왜곡되는 등 다양한 문제가 발생할 수도 있습니다. 이 경우 모든 배터리를 새 배터리나 이미 충전된 배터리로 교체해야 합니다.

주

- 본 악기는 배터리를 충전할 수 없습니다. 충전 시에는 지정된 충전기만 사용하십시오.
- 악기에 배터리를 삽입한 경우라도 AC 어댑터를 연결하면 AC 어댑터가 전원으로 사용됩니다.

■ 배터리 유형 설정

사용하려는 배터리 유형에 따라 본 악기의 배터리 유형 설정을 변경해야 합니다. 설정을 변경하려면 전원을 켜 후 기능 번호 066(65페이지)을 통해 배터리 유형을 설정하십시오.

기본 설정: Alkaline

Alkaline	알카라인 배터리, 망간 건식 배터리
Ni-MH	니켈 메탈 수소 충전식 배터리(충전식 배터리)

주의사항

- 배터리 유형을 설정하지 않으면 배터리 수명이 단축될 수 있습니다. 반드시 배터리 유형을 올바르게 설정하십시오.

전원 켜기/끄기

1 [MASTER VOLUME] 다이얼을 “MIN”으로 낮춥니다.

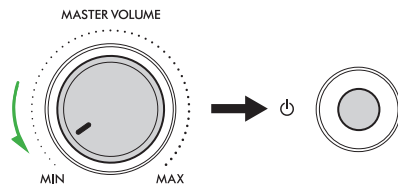

2 [⏻] (대기/켜짐) 스위치를 눌러 전원을 켭니다. 화면이 켜집니다.

3 키보드를 연주하면서 원하는 대로 음량을 조절합니다.

4 [⏻] (대기/켜짐) 스위치를 약 1초 동안 길게 눌러 전원을 끕니다.

경고

- 악기의 전원을 끄더라도 내부에는 소량의 전기가 흐르고 있습니다. 본 악기를 장시간 동안 사용하지 않을 경우 또는 뇌우 발생 시에는 전기 플러그를 콘센트에서 뽑으십시오.

주의사항

- [⏻] (대기/켜짐) 스위치만 눌러 전원을 켜십시오. 건반/버튼을 누르거나 풋스위치를 밟는 등의 기타 조작은 악기 오작동을 유발할 수 있습니다.

오토 파워 오프 기능

15분간 아무런 조작도 하지 않으면 악기의 전원이 자동으로 꺼집니다. 그러나 기능 설정 화면 (65페이지, 기능 번호 065)에서 이 설정을 변경할 수 있습니다.

■ 간편한 오토 파워 오프 기능 해제

가장 낮은 키를 누른 상태에서 전원을 켭니다. “AutoOff Disabled” 메시지가 잠시 동안 표시된 후 오토 파워 오프 기능이 해제된 상태로 악기가 시작됩니다.

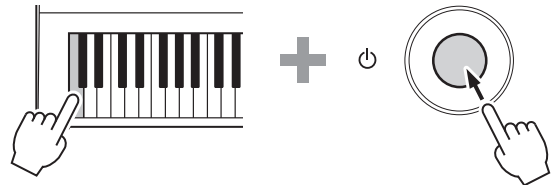

보면대 사용

그림과 같이 보면대를 슬롯에 삽입합니다.

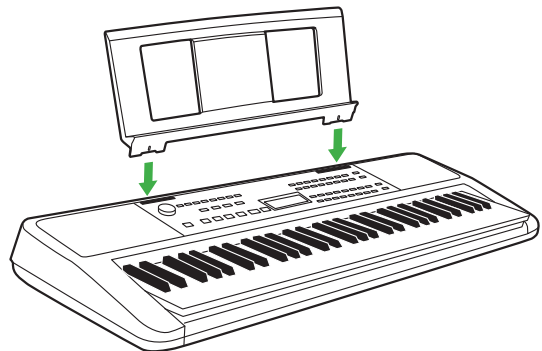

각 부분의 명칭

■ 전면 패널

테두리 안의 대체 버튼 이름 (15 23 [SHIFT])

[SHIFT] 를 누른 상태에서 버튼 중 하나를 작동하는 경우 테두리에 표시된 아래 기능이 실행됩니다. 예를 들어, 15 [SHIFT] 를 누른 상태에서 5 [METRONOME] 을 누르면 박자 설정 화면이 나타납니다.

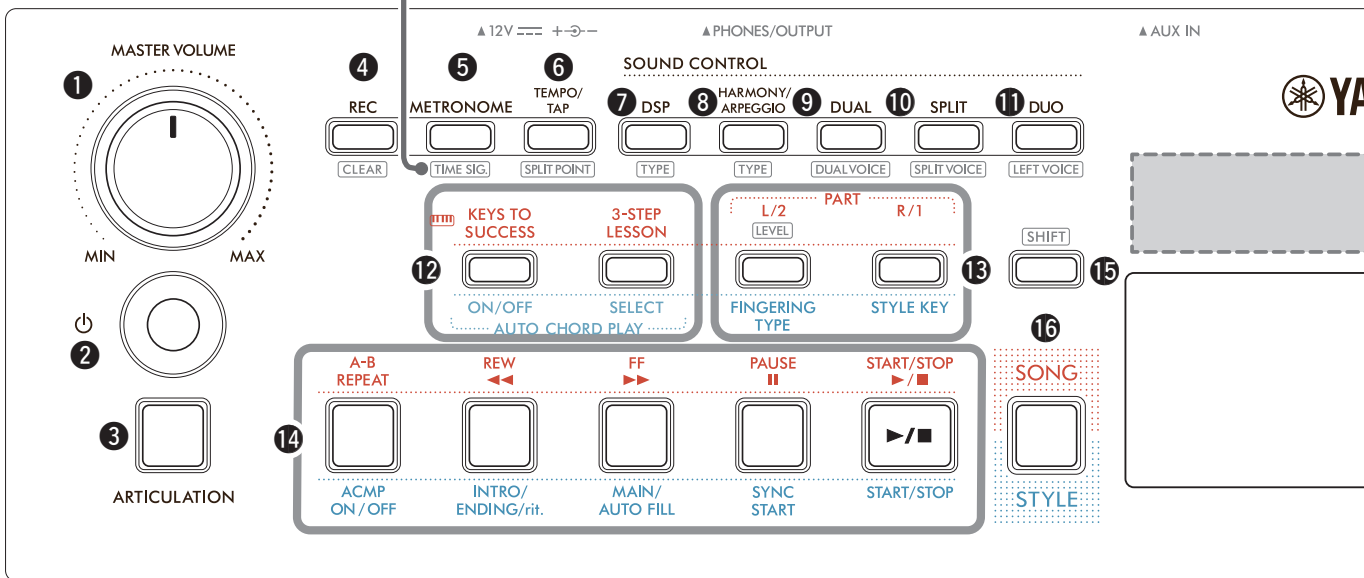

- 1 [MASTER VOLUME] 다이얼 7페이지
전체적인 음량을 조절합니다.
- 2 [⏻] (대기/켜짐) 스위치 7페이지
대기 상태와 전원 켜짐 상태를 서로 전환합니다.
- 3 [ARTICULATION] 버튼 22페이지
특정 악기의 특징적인 연주 기법을 재현합니다.
- 4 [REC] 버튼 49페이지
연주를 녹음합니다.
[CLEAR] 51페이지
사용자 곡을 삭제합니다.
- 5 [METRONOME] 버튼 16페이지
메트로놈을 시작/중지합니다.
[TIME SIG.] 16페이지
설정 화면에서 메트로놈의 박자 기호를 설정할 수 있습니다.
- 6 [TEMPO/TAP] 버튼 15페이지
곡/스타일/메트로놈의 템포를 설정할 수 있습니다.
[SPLIT POINT] 20, 29, 32페이지
듀엣 및 스타일을 사용할 때 키보드를 왼손/오른손 부분으로 나누는 지점(분리점)을 결정할 수 있습니다.
- 7 [DSP] 버튼 26페이지
DSP(디지털 신호 프로세서)를 켜거나 끕니다.
[TYPE] 26페이지
DSP 유형을 선택할 수 있습니다.

- 8 [HARMONY/ARPEGGIO] 버튼 23페이지
하모니 등과 같은 이펙트를 추가하거나 아르페지오 기능을 활성화합니다.
[TYPE] 23페이지
HARMONY/ARPEGGIO 유형을 선택할 수 있습니다.
- 9 [DUAL] 버튼 19페이지
전체 키보드에 듀얼 음색으로 다른 음색을 레이어 처리합니다.
[DUALVOICE] 19페이지
레이어 처리할 음색을 선택할 수 있습니다.
- 10 [SPLIT] 버튼 20페이지
키보드를 두 개의 별도 영역으로 나누어 왼손 및 오른손 영역에서 다른 음색을 연주할 수 있습니다.
[SPLIT VOICE] 20페이지
분리점보다 낮은 부분에서 연주할 때 음색을 선택할 수 있습니다.
- 11 [DUO] 버튼 29페이지
두 명의 연주자가 동일한 음색으로 동일한 옥타브 범위에서 동시에 악기를 연주할 수 있습니다.
[LEFT VOICE] 29페이지
왼손 연주자 부분에 음색을 선택할 수 있습니다.

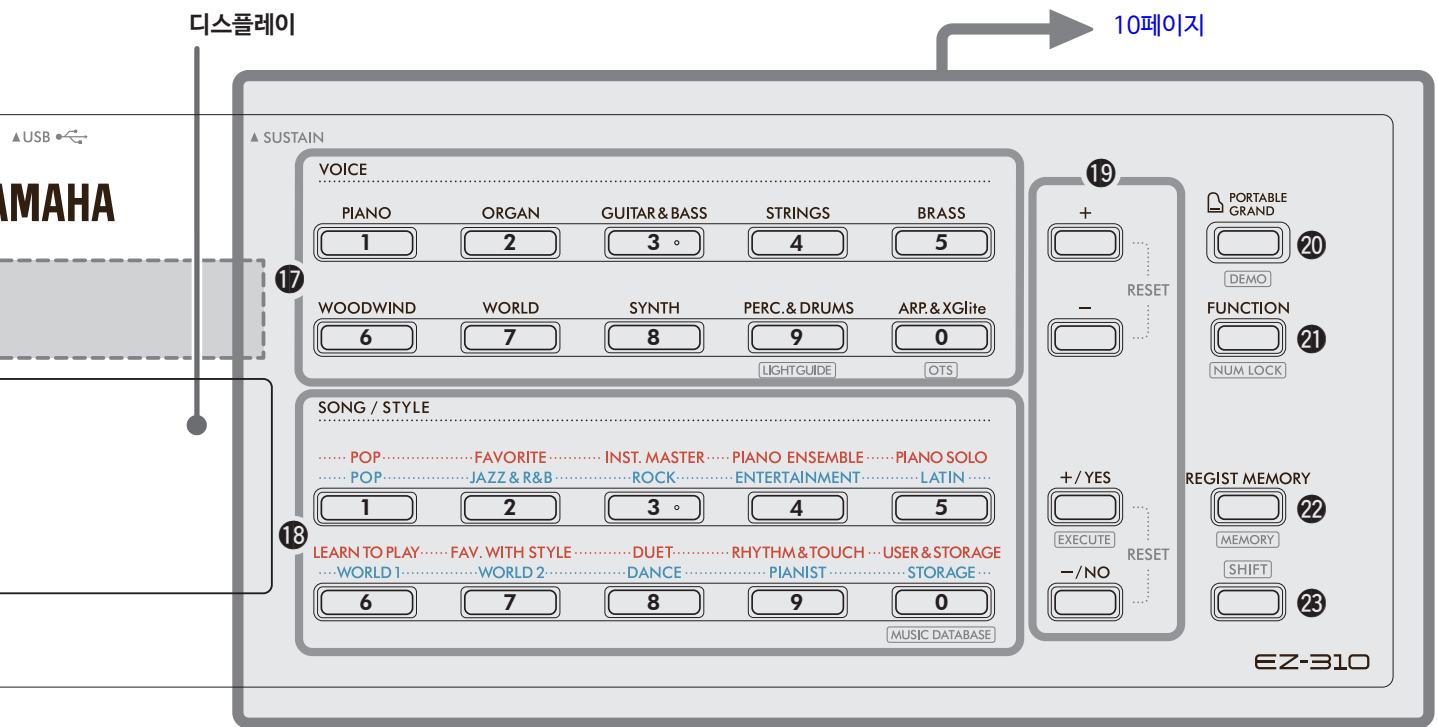

곡 모드인 경우

- 12 [KEYS TO SUCCESS], [3-STEP LESSON] 버튼44, 47페이지
곡을 연습하거나 “3-Step Lesson”을 시작/중지하거나 레슨 모드를 선택할 때 “Keys To Success” 레슨을 켜거나 끕니다.
- 13 PART [L/2], [R/1] 버튼41, 50페이지
현재 곡의 레슨 파트 또는 음소거 파트를 선택하거나 녹음 대상으로 해당 파트를 지정할 수 있습니다.
[LEVEL] 40페이지
왼손 부분의 곡 레벨을 변경합니다.
- 14 곡 제어 버튼39, 42페이지
곡 재생을 제어합니다.

스타일 모드인 경우

- 12 AUTO CHORD PLAY [ON/OFF], [SELECT] 버튼 30페이지
자동 코드 연주 기능을 켜고 끄거나 이 기능을 사용할 때 코드 진행을 선택할 수 있습니다.
- 13 [FINGERING TYPE], [STYLE KEY] 버튼 31페이지
코드 연주 방법을 설정할 수 있습니다.
- 14 스타일 제어 버튼 30, 32, 33페이지
스타일 재생을 제어합니다.
- 15 [SHIFT] 버튼 8, 17페이지
이 버튼의 주요 용도는 8페이지 상단의 박스에 표시된 설명을 참조하십시오.
홈 화면으로 돌아가는 작업을 실시할 때에도 이 버튼을 사용할 수 있습니다(17페이지).
- 16 [SONG]/[STYLE] 버튼 12, 13, 14페이지
스타일 모드와 곡 모드를 서로 전환합니다.

■ 전면 패널

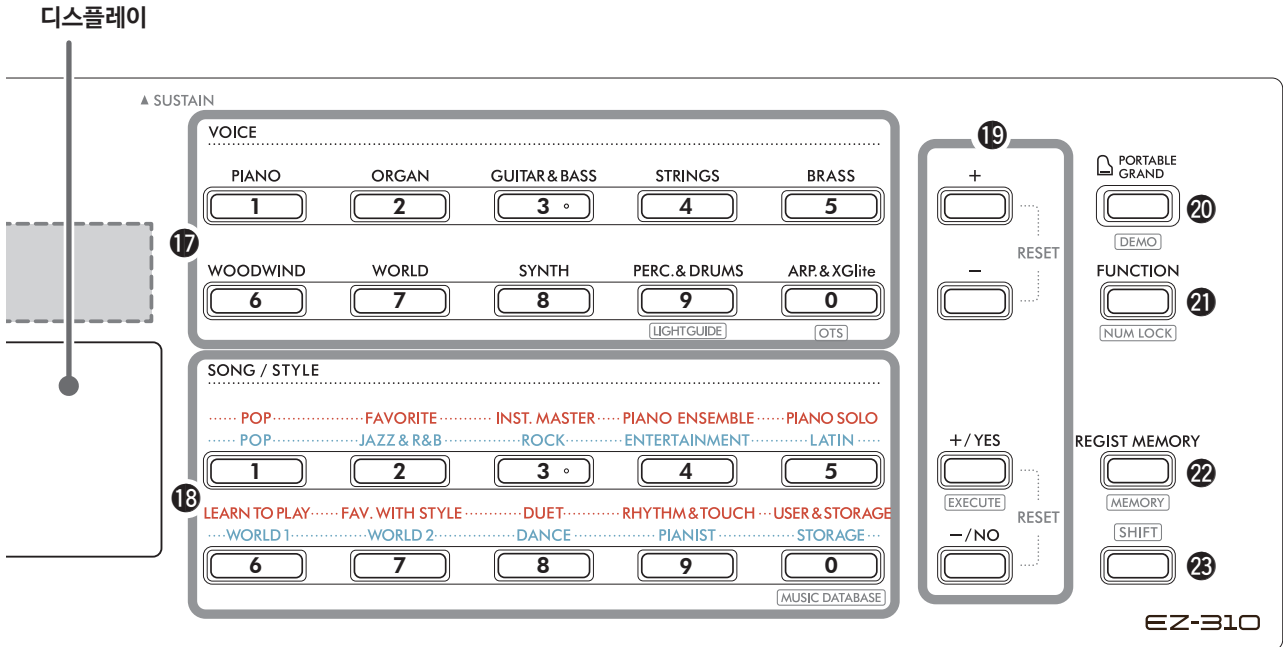

17 VOICE 카테고리 버튼 12, 13, 18페이지
원하는 음색을 선택할 수 있습니다.
23 [SHIFT]를 누르면서 **21** [FUNCTION]을 누르면 이러한 버튼을 사용하여 음색 번호 입력, 값 설정 등과 같은 작업을 실시할 수 있습니다.

[LIGHTGUIDE] 15페이지
라이트 가이드 기능 켜기/끄기를 설정할 수 있습니다.

[OTS] (원터치 설정) 18페이지
스타일이나 곡을 선택할 때 가장 적합한 음색을 자동으로 선택합니다(다른 장치에서 입력된 곡 제외).

18 SONG/STYLE 카테고리 버튼 12, 13, 32, 39페이지
원하는 곡/스타일을 선택할 수 있습니다.
23 [SHIFT]를 누른 상태에서 **21** [FUNCTION]을 누르면 **18** VOICE 카테고리 버튼과 동일한 방법으로 이러한 버튼을 숫자 버튼으로 사용할 수 있습니다.

[MUSIC DATABASE] 37페이지
음악 장르를 선택하면 음색 및 스타일과 같은 패널 설정을 불러올 수 있습니다.

19 [+]/[-] 버튼, [+ /YES]/[- /NO] 버튼 13, 60페이지
항목을 선택하거나 값을 증가/감소시킵니다.
두 버튼을 동시에 누르면 템포가 기본값으로 재설정됩니다.

[EXECUTE] 58페이지
컴퓨터에서 본 악기로 복사한 스타일 파일을 등록할 때 작업을 실행합니다.

20 [PORTABLE GRAND] 버튼 18페이지
음색에 자동으로 음색 번호 001 “Live! Concert Grand Piano”를 선택합니다.

[DEMO] 39페이지
연속 DEMO 및 내장곡 재생을 시작/중지합니다.

21 [FUNCTION] 버튼 60페이지
기능 설정 화면을 불러옵니다.

[NUM LOCK] 14, 60페이지
17 또는 **18** 버튼을 숫자 버튼으로 사용할 수 있습니다.

22 [REGIST MEMORY] 버튼 52페이지
저장한 패널 설정을 불러올 수 있습니다.

[MEMORY] 53페이지
패널 설정을 저장할 수 있습니다.

23 [SHIFT] 버튼 (**15** 버튼과 동일)
이 버튼의 주요 용도는 8페이지 상단의 박스에 표시된 설명을 참조하십시오.
홈 화면으로 돌아가는 작업을 실시할 때에도 이 버튼을 사용할 수 있습니다(17페이지).

■ 후면 패널

사용할 케이블은 연결할 장치에 따라 다릅니다.

연결 옵션

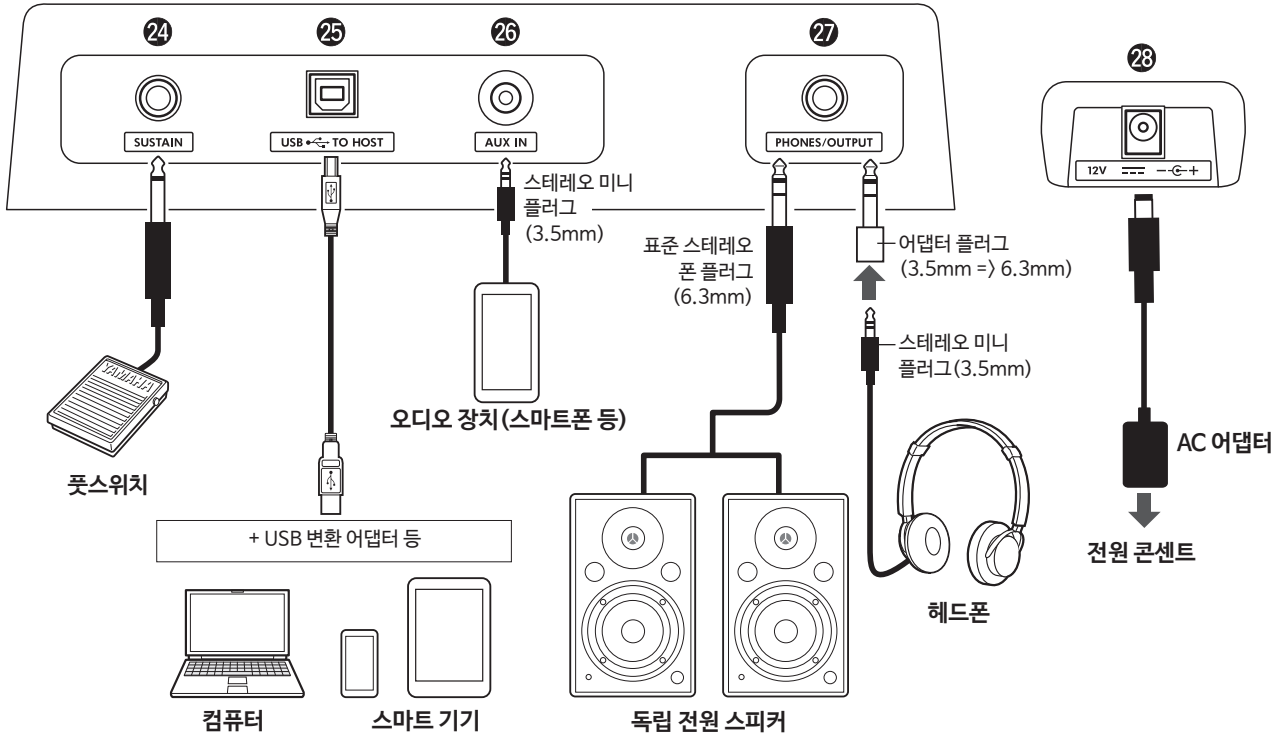

- 24 [SUSTAIN] 잭 54페이지
 풋스위치(별매품)를 연결할 수 있습니다. 풋스위치를 서스테인 페달로 사용할 수 있습니다.
- 25 [USB TO HOST] 단자 56, 59페이지
 USB 케이블을 통해 컴퓨터 또는 태블릿이나 스마트폰과 같은 스마트 기기를 연결합니다.
 악기와 컴퓨터 간 MIDI 파일을 전송하거나 오디오 데이터를 전송/수신하거나 컴퓨터에서 본 악기로 전송한 상용 곡 데이터를 재생할 수 있습니다. 또한, 스마트 기기 앱을 사용하면 다양한 기능을 사용할 수 있습니다.

주의사항

- 3미터 미만의 AB형 USB 케이블을 사용하십시오. USB 3.0 케이블은 사용할 수 없습니다.

- 26 [AUX IN] 잭 55페이지
 스마트폰과 같은 오디오 장치를 연결합니다.
 악기의 스피커를 통해 오디오 장치의 음향을 출력하고 장치 재생에 따라 키보드를 연주할 수 있습니다.
- 27 [PHONES/OUTPUT] 잭 54페이지
 헤드폰 또는 독립 전원 스피커, 컴퓨터나 키보드 앰프와 같은 외부 스피커를 연결합니다. 이 잭에 플러그를 끼우면 본 악기의 스피커가 자동으로 꺼집니다.
- 28 DC IN 잭 6페이지
 AC 어댑터를 연결합니다.

기본 작동

본 악기에는 음색, 곡, 스타일, 이 3가지 기본 기능이 내장되어 있습니다. 곡 또는 스타일 모드를 선택한 후 연주에 원하는 음색, 곡 또는 스타일을 선택합니다.

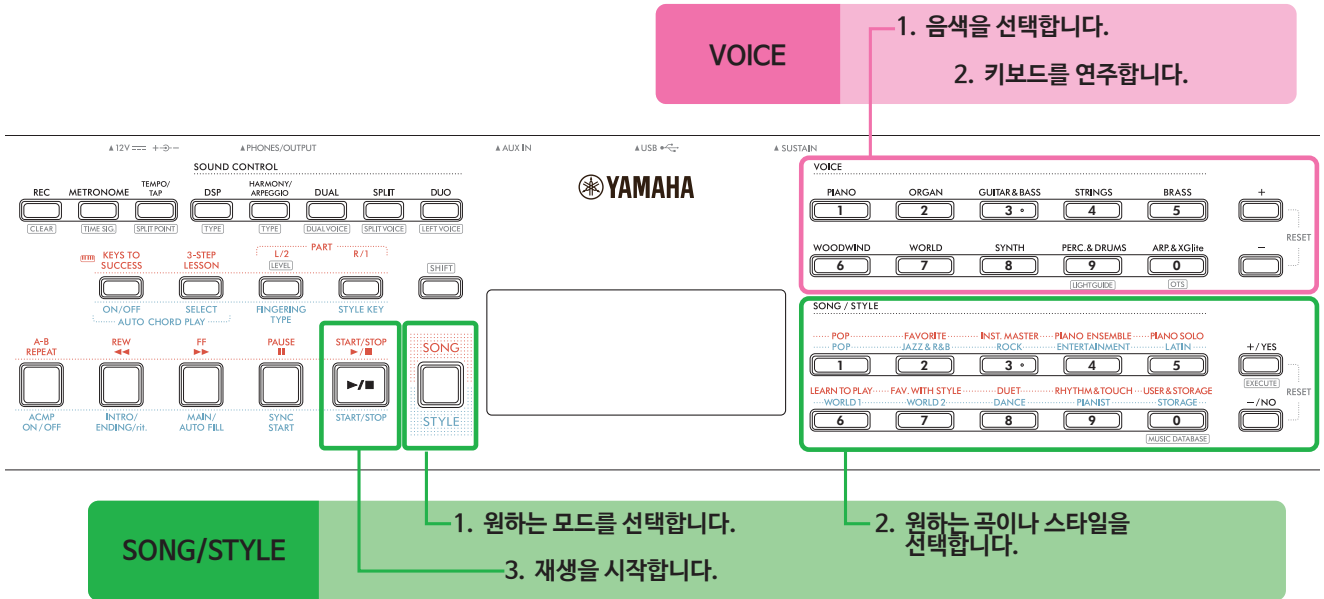

VOICE

1 음색을 선택합니다.

다음 세 작업을 이용할 수 있습니다.

- VOICE 카테고리 버튼에서 선택
- [+]/[-] 버튼을 통해 선택
- 숫자를 입력하여 선택

자세한 내용은 13 및 14페이지를 참조하십시오.

2 키보드를 연주합니다.

원터치 설정(OTS) 기능을 사용하여 선택한 곡 또는 스타일에 일치하는 패널 설정(예: 음색 및 템포)을 불러올 수 있습니다(18페이지).

SONG/STYLE

1 [SONG]/[STYLE] 버튼을 눌러 원하는 모드를 선택합니다.

이 버튼을 누르면 모드가 전환됩니다. 기본적으로 **SONG** 모드가 선택됩니다.

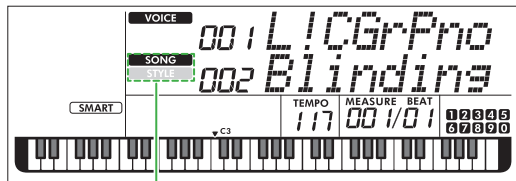

SONG 선택한 모드가 나타납니다.

2 원하는 데이터를 선택합니다.

다음 세 작업을 이용할 수 있습니다.

- SONG/STYLE 카테고리 버튼에서 선택
- [+]/[YES] 또는 [-]/[NO] 버튼을 통해 선택
- 숫자를 입력하여 선택

자세한 내용은 13 및 14페이지를 참조하십시오.

3 [START/STOP]을 누릅니다.

곡 또는 스타일 재생이 시작됩니다.

[START/STOP]을 다시 눌러 재생을 멈춥니다.

음색/곡/스타일 선택

다음 세 작업을 이용할 수 있습니다.

카테고리 버튼에서 선택

음색

전면 패널 상단부의 VOICE 카테고리 버튼 중 아무거나 누릅니다.

곡/스타일

- 1 [SONG]/[STYLE]을 눌러 원하는 모드를 선택합니다.
- 2 전면 패널 하단부의 SONG/STYLE 카테고리 버튼 중 아무거나 누릅니다.

음색을 선택합니다.

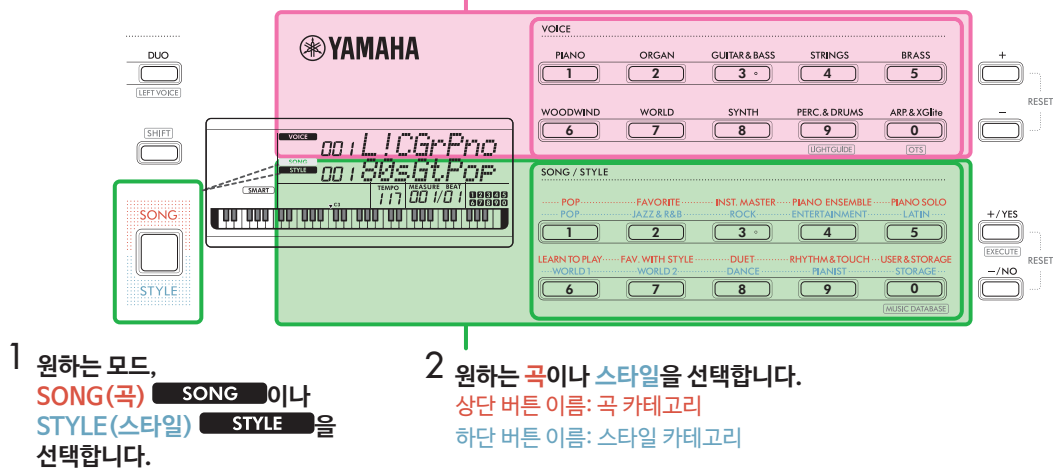

[+]/[-] 또는 [+YES]/[-NO] 버튼을 통해 선택

음색

[+] 또는 [-] 버튼을 사용합니다.

곡/스타일

- 1 [SONG]/[STYLE]을 눌러 원하는 모드를 선택합니다.
- 2 [+YES] 또는 [-NO]를 눌러 원하는 곡이나 스타일을 선택합니다.

[+]/[-] 또는 [+YES]/[-NO] 버튼을 길게 누르면 해당 방향으로 값이 계속 증가 또는 감소합니다.
 [+]/[-] 또는 [+YES]/[-NO] 버튼을 모두 누르면 동시에 음색 및 스타일은 001번, 곡은 002번으로 돌아갑니다.

음색을 선택합니다.

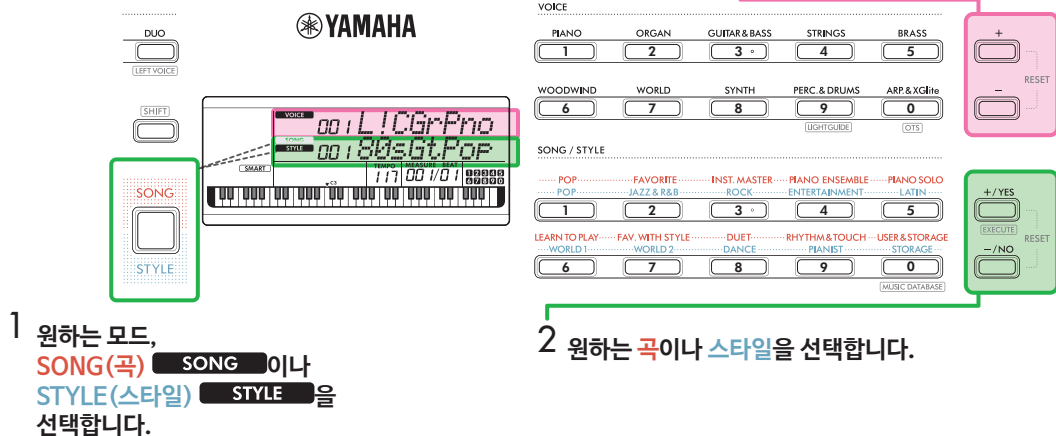

숫자를 입력하여 선택 (**NUM LOCK**)

NUM LOCK이 화면에 표시될 때 숫자를 입력할 수 있습니다.

NUM LOCK이 화면에 표시되지 않으면 **[SHIFT]**를 누른 상태에서 동시에 **[FUNCTION]**을 누릅니다.

음색

전면 패널 상단부의 VOICE 카테고리 버튼(숫자 버튼)을 사용하여 원하는 음색 번호를 선택합니다.

곡/스타일

1 **[SONG]/[STYLE]**을 눌러 원하는 모드를 선택합니다.

2 전면 패널 하단부의 SONG/STYLE 카테고리 버튼(숫자 버튼)을 눌러 원하는 곡이나 스타일 번호를 선택합니다.

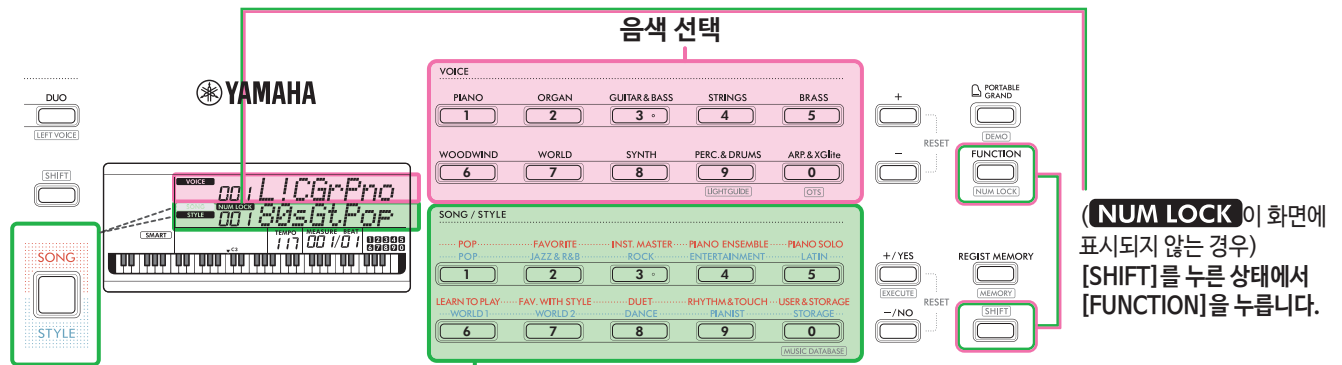

1 원하는 모드,
SONG(곡) **SONG** 또는
STYLE(스타일) **STYLE** 을
선택합니다.

2 원하는 곡이나 스타일을 선택합니다.

(**NUM LOCK** 이 화면에
표시되지 않는 경우)
[SHIFT]를 누른 상태에서
[FUNCTION]을 누릅니다.

음색 번호 및 곡/스타일 번호에 관한 자세한 내용은 웹사이트의 Data List(2페이지)를 참조하십시오.

조명 키보드(라이트 가이드 기능)

곡 레슨 기능을 사용할 때 다음에 눌러야 할 키가 연속해서 점등됩니다. 이처럼 점등된 키를 사용하면 악보를 읽는 실력이 부족하더라도 쉽게 키보드를 연주할 수 있습니다. 곡 레슨 이외에도 누른 키나 곡 데이터에 의해 지정된 키가 점등됩니다.

라이트 가이드 기능을 켜거나 끌 때

라이트 가이드 기능은 기본적으로 켜져 있지만 끌 수 있습니다.

- 1 [SHIFT]를 누른 상태에서 음색 카테고리 [PERC.&DRUMS]를 누릅니다.

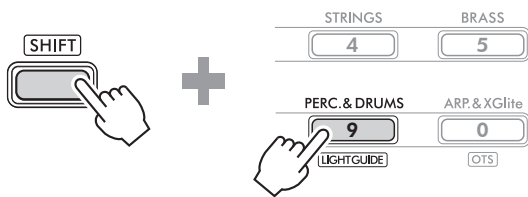

- 2 [+ / YES] 또는 [- / NO]를 눌러 라이트 가이드 기능을 끕니다.

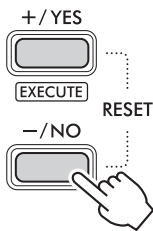

- 3 기능 설정을 종료하려면 [SHIFT]를 누릅니다.

주

- 직접 연주할 때를 제외하고 MIDI 곡이 재생될 때만 키보드에 불이 들어옵니다. 오디오 곡 재생 시에는 키보드에 불이 들어오지 않습니다.
- 컴퓨터의 MIDI 곡은 MIDI 채널을 조명 대상으로 설정하여 키보드를 밝힐 수 있습니다. 자세한 내용은 64페이지의 “라이트 파트 1”(기능 042)과 “라이트 파트 2”(기능 043)를 참조하십시오.

템포 변경

메트로놈(16페이지), 스타일(30페이지) 및 곡(38페이지)의 템포를 변경할 수 있습니다.

- 1 [TEMPO/TAP]을 눌러 화면에 “Tempo”를 불러옵니다. 현재 템포 값이 나타납니다.

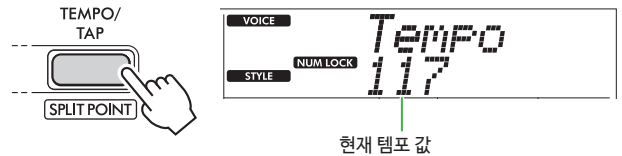

NUM LOCK이 작업을 통해 나타납니다. 이 아이콘이 나타나면 SONG/STYLE 카테고리 버튼을 숫자 버튼으로 사용할 수 있습니다.

- 2 SONG/STYLE 카테고리 버튼을 눌러 템포값을 설정합니다. 설정 범위: 11 - 280

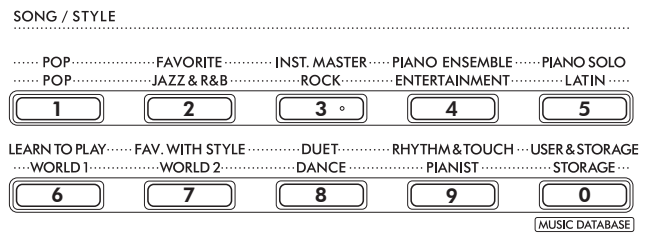

- 3 [SHIFT]를 눌러 Tempo 화면을 종료합니다.

탭 템포 기능 사용

스타일 또는 곡 재생 중 원하는 템포에서 [TEMPO/TAP]을 2회 누르면 템포를 변경할 수 있습니다. 스타일 및 곡이 멈출 때 [TEMPO/TAP]을 누르면(4/4박자 기호는 4회) 이 템포에 맞춰 스타일의 리듬 부분의 재생이 시작됩니다.

설정 범위: 32 - 280

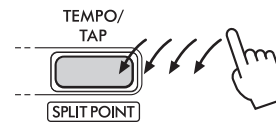

메트로놈 사용

효과적인 연습을 위해 메트로놈을 사용할 수 있습니다.

- 1 [METRONOME]을 눌러 메트로놈을 시작합니다.



- 2 [METRONOME]을 다시 눌러 메트로놈을 멈춥니다.

메트로놈 음량 조절

이 음량은 기능 설정 (63페이지, 기능 036)에서 조절할 수 있습니다.

기본 설정: 100
설정 범위: 0 - 127

메트로놈의 박자 기호 설정

이 부분에는 예시로 박자 기호를 6/8로 설정하는 방법이 설명되어 있습니다.

- 1 [SHIFT]를 누른 상태에서 [METRONOME]을 누릅니다.

화면 상단열에는 "TimeSigN"이 나타나는 반면, 하단열에는 박자 또는 박자 기호의 분자가 나타납니다.

이 작업을 실시하면 SONG/STYLE 카테고리 버튼이 숫자 버튼으로 전환됩니다.



길게 누름



박자(분자)

- 2 SONG/STYLE 카테고리 버튼을 눌러 원하는 박자를 설정합니다.

"0" 이외의 다른 숫자를 선택하는 경우 첫 번째 박자는 벨 소리로 강제가 적용되며 다른 모든 박자는 클릭음으로 재생됩니다. 여기에서는 예로 "6"을 선택합니다.

설정 범위: 0 - 60

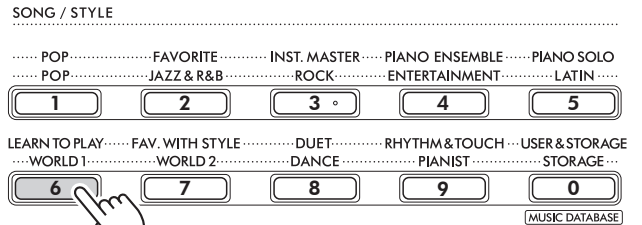

- 3 [+]를 누릅니다.

화면 상단열에는 "TimeSigD"가 나타나는 반면, 하단열에는 한 박자로 산정되는 음표 유형이나 박자 기호의 분모가 나타납니다.

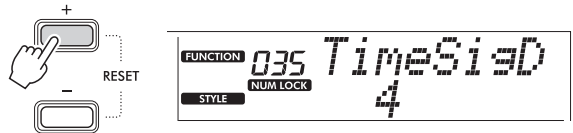

- 4 [+ /YES] / [- /NO]를 눌러 "2," "4," "8," "16" 중에서 음표 유형을 선택합니다.

여기에서는 예로 "8"을 선택합니다.

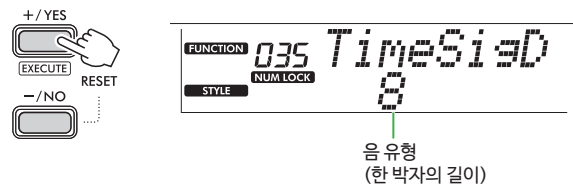

- 5 이 화면을 종료하려면 [SHIFT]를 누릅니다.

- 6 메트로놈을 재생하여 설정을 확인합니다.

표시 항목

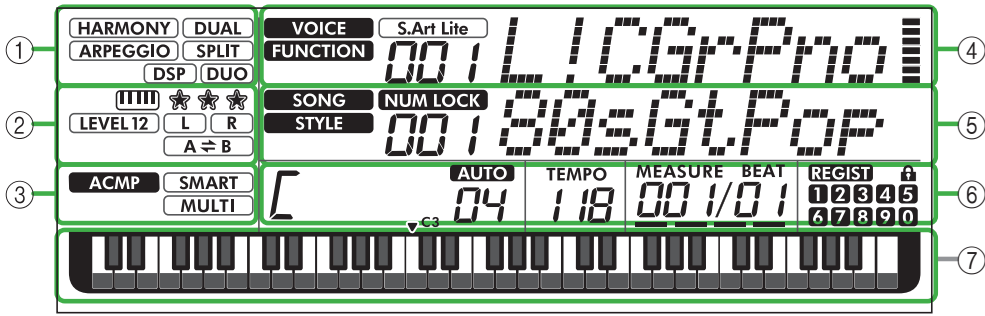

① 기능 상태

각 기능의 현재 켜짐/꺼짐 상태를 나타냅니다.

- HARMONY** 하모니 (23페이지)
- ARPEGGIO** 아르페지오 (23페이지)
- DSP** DSP (26페이지)
- DUAL** 듀얼 (19페이지)
- SPLIT** 스플릿 (20페이지)
- DUO** 듀엣 (29페이지)

② 곡, 녹음 파트 및 레슨 관련 표시

레슨 (43페이지), 곡 (41페이지), 녹음 파트 (50페이지) 관련 정보를 표시합니다.

- |||||** Keys To Success (44페이지)
- ☆☆☆** Keys To Success 평가 (45페이지)
- LEVEL 12** 왼손 부분의 곡 레벨 (40페이지)
- L R** 곡 파트/녹음 파트 정보 (41페이지, 50)
- A ⇄ B** 구간 반복 (41페이지)

③ 스타일 관련 표시

- ACMP** 스타일 (자동 반주)이 켜져 있을 때 나타납니다 (32페이지).
- SMART MULTI** 스타일 재생에 일치하는 코드를 재생하는 방법 (핑거링 유형, 31페이지)

④ 상단 메인부 표시

현재 음색 이름과 번호를 표시합니다. 기능이 편집 중일 때에는 이 영역에 현재 기능 번호와 이름이 표시됩니다. 다음 정보는 음색/기능 이름 좌측의 각 아이콘과 음색/기능 이름 우측의 미터로 표시됩니다.

- VOICE** 음색 이름이 화면에 나타납니다.
- FUNCTION** 기능이 실행 중입니다.
- S.Art Lite** S.Art Lite 음색 (22페이지)이 현재 선택된 상태입니다.
- |||||** 키보드 연주 강도에 따라 켜지는 미터 (터치 반응, 21페이지)입니다.

⑤ 하단 메인부 표시

현재 곡/스타일 이름과 번호를 표시합니다. 기능이 편집 중일 때에는 이 영역에 현재값이 표시됩니다. 다음 정보는 곡/스타일 또는 기능값 좌측 아이콘으로 표시됩니다.

- SONG** 곡 모드가 선택되었습니다.
- STYLE** 스타일 모드가 선택되었습니다.
- NUM LOCK** 숫자를 입력할 수 있습니다 (14, 60페이지).

⑥ 재생/녹음 상태 및 기능 상태

코드 및 템포와 기능값을 포함한 재생/녹음 상태를 표시합니다.

- [** 키보드의 자동 반주 부분 (32페이지)에서 연주되거나 자동 코드 연주 (30페이지) 또는 곡 재생 (39페이지)을 통해 지정된 코드
- AUTO** **AUTO**: 자동 코드 연주가 켜져 있을 때 표시됩니다.
숫자: 연주할 소절 (코드) 수의 카운트다운을 반복해서 표시합니다.
- TEMPO** **118** 템포 (15페이지)
- MEASURE BEAT** **00 1/01** MEASURE: 재생 중인 현재 소절 번호
BEAT: 재생 중인 현재 박자
- REGIST** **1 2 3 4 5** 레지스트레이션 메모리의 상태 (52페이지)
6 7 8 9 0 • 데이터가 포함된 메모리 번호
• 동결 켜짐/꺼짐 상태

⑦ 키보드 표시

현재 재생 중인 음을 표시합니다. 키보드 중앙 부분에 표시된 **▼ C3**는 피아노의 중앙 C를 의미합니다.

홈 화면으로 돌아가기 (SHIFT 버튼)

상단열에 음색 이름 및 하단열에 곡/스타일 이름이 표시된 화면을 "홈 화면"이라고 합니다. [SHIFT]를 누르면 기능 설정 화면과 같은 홈 화면 이외의 다른 화면에서 홈 화면으로 돌아옵니다 (60페이지).

다양한 악기 음색 연주

본 악기는 피아노, 오르간 및 다른 “기본” 건반 악기는 물론 기타, 금관악기, 현악기, 색소폰, 트럼펫, 드럼 및 퍼커션 그리고 음향 이펙트를 포함한 다양한 음색을 제공합니다.

메인 음색 선택

1 VOICE 카테고리 버튼 중에서 하나를 누릅니다.

버튼을 누를 때마다 동일한 카테고리 안의 다른 음색으로 변경됩니다.

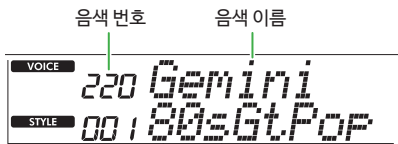
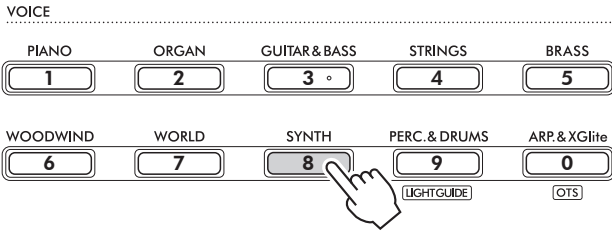

주

- 위에 설명된 내용 이외에 2가지 다른 작업을 통해서도 음색을 선택할 수 있습니다. 자세한 내용은 13 및 14페이지를 참조하십시오.

내장 음색 유형

001 - 257	다양한 악기의 음색
258 - 283 (드럼 키트)	각 키에는 다양한 드럼 및 퍼커션 음향과 음향 이펙트가 지정되어 있어 키를 통해 연주할 수 있습니다. 악기 및 각 드럼 키트의 키 지정에 대한 세부사항은 웹사이트의 Data List (2페이지)에 수록된 드럼 키트 목록을 참조하십시오.
284 - 303	자동 아르페지오 연주를 즐길 수 있습니다 (23페이지). 이러한 음색을 선택하면 아르페지오가 자동으로 켜집니다.
304 - 650	XGlite 음색. 자세한 내용은 웹사이트의 Data List에 수록된 음색 목록을 참조하십시오.
000	원터치 설정 (OTS) 이를 선택하면 현재 스타일 또는 곡에 가장 적합한 음색 및 패널 설정을 자동으로 불러옵니다. 이 기능을 원터치 설정 (OTS)이라고 합니다. 스타일 또는 곡을 선택한 후 음색 번호 000을 선택합니다.

음색 번호 또는 이름에 관한 자세한 내용은 웹사이트의 Data List (2페이지)를 참조하십시오.

2 키보드를 연주합니다.

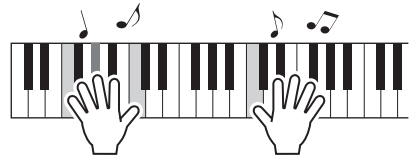

S.Art Lite 음색(Super Articulation Lite 음색)을 사용하여 연주

S.Art Lite 음색으로 연주하면 [ARTICULATION]을 사용하여 기타 하모닉스와 같은 특정 악기 연주 기법을 재현할 수 있습니다.
자세한 내용은 22페이지를 참조하십시오.

그랜드 피아노 음색 불러오기

여러 가지 설정을 기본값으로 재설정하여 피아노 음향 연주만 원할 경우에는 [PORTABLE GRAND]를 누릅니다.



“001 Live! ConcertGrandPiano” 음색이 메인 음색으로 자동 선택됩니다.

전체 키보드에 다른 음색 레이어 처리(듀얼)

메인 음색에 더해 전체 키보드의 다양한 음색을 “듀얼 음색”으로 레이어 처리할 수 있습니다.

1 [DUAL]을 눌러 레이어 기능을 켭니다.

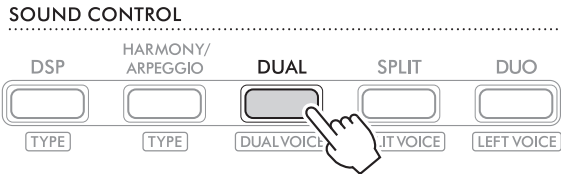

듀얼이 켜져 있을 때 [DUAL] 이 나타남



2 키보드를 연주합니다.

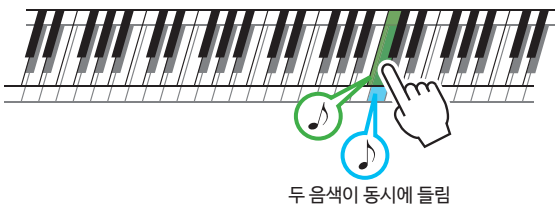

3 레이어를 종료하려면 [DUAL]을 다시 누릅니다.

다른 듀얼 음색 선택:

[SHIFT]를 누른 상태에서 [DUAL]을 누르면 원하는 음색을 선택할 수 있는 화면이 나타납니다. 음색 선택 방법에 대한 내용은 [18페이지](#)를 참조하십시오.

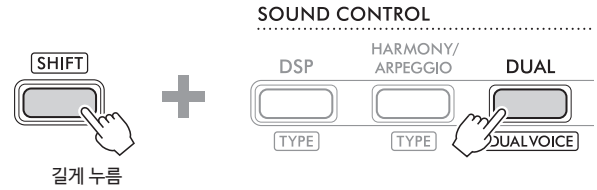

[SHIFT]를 눌러 홈 화면([17페이지](#))으로 돌아갑니다.

왼손 및 오른손으로 서로 다른 음색 연주(스플릿)

키보드를 별도의 두 부분으로 나누면 양손으로 각각 다른 음색을 연주할 수 있습니다.

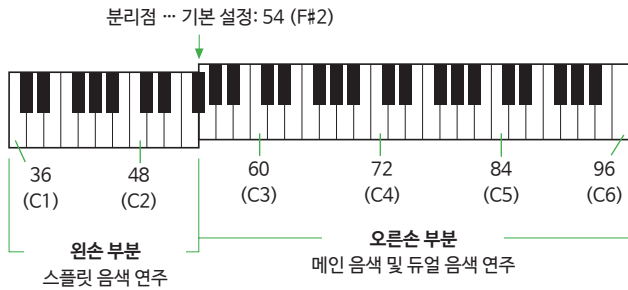

키보드의 오른손 부분을 연주하면 메인 음색 및 듀얼 음색이 들리고 왼손 부분을 연주하면 스플릿 음색이 들립니다. 왼손 부분에서 가장 높은 키를 "분리점" (60페이지, 기능 003)이라고 하며, 이는 기본 F#2 키에서 변경할 수 있습니다.

1 [SPLIT]을 눌러 스플릿 기능을 켭니다.

키보드가 왼손과 오른손 부분으로 나뉩니다.

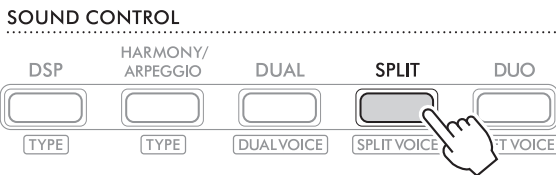

스플릿이 켜져 있을 때 **SPLIT** 이 나타남



2 키보드를 연주합니다.

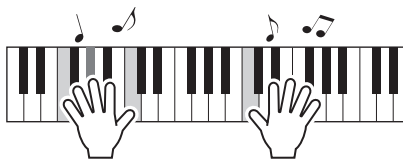

3 스플릿을 종료하려면 [SPLIT]을 다시 누릅니다.

다른 스플릿 음색 선택:

[SHIFT]를 누른 상태에서 [SPLIT]을 누르면 원하는 음색을 선택할 수 있는 화면이 나타납니다. 음색 선택 방법에 대한 내용은 18페이지를 참조하십시오.

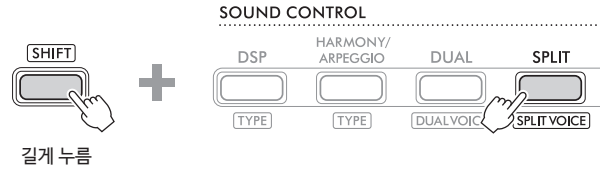

[SHIFT]를 눌러 홈 화면(17페이지)으로 돌아갑니다.

키보드의 Touch Response 변경

본 키보드 악기에는 연주 강도에 따라 음색의 레벨을 역동적이고 표현적으로 제어할 수 있는 Touch Response 기능이 탑재되어 있습니다. 키보드 자체의 중량(또는 저항)은 영향을 받지 않습니다.

- 1 [FUNCTION]을 눌러 Function 화면(60페이지)을 불러옵니다.



- 2 화면 상단열에 "TouchRes" (기능 004, 60페이지)가 나타날 때까지 [+]/[-]를 누릅니다.

현재 터치 반응이 화면 하단열에 나타납니다.

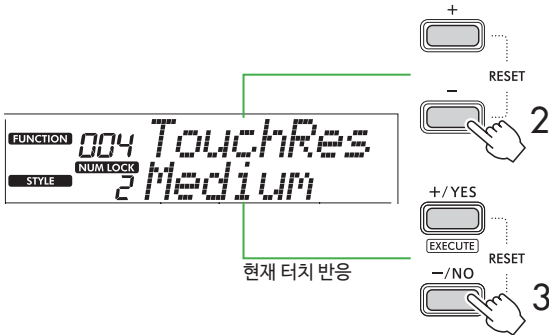

- 3 [+ / YES] 및 [- / NO]를 사용하여 원하는 터치 반응을 선택합니다.

터치 반응

1	Soft	약한 연주 강도이더라도 비교적 높은 음량을 만들어냅니다. 가볍게 터치하면서 일관적이며 상대적으로 큰 음량을 유지하려는 연주자에게 알맞습니다.
2	Medium	매우 "표준적인" 키보드 반응을 만들어냅니다(기본 설정).
3	Hard	큰 음량을 내려면 상당히 강하게 키보드를 연주해야 합니다. 이 설정은 피아니시모에서 포르티시모까지, 폭넓은 다이내믹 레인지 및 최적의 음향 표현 컨트롤에 가장 좋습니다.
4	Off	키보드 연주 강도에 상관 없이 모든 음이 동일한 음량으로 소리납니다.

- 4 키보드를 연주합니다.

화면 상단열의 우측 모서리에서는 미터가 연주 강도에 따라 켜집니다.

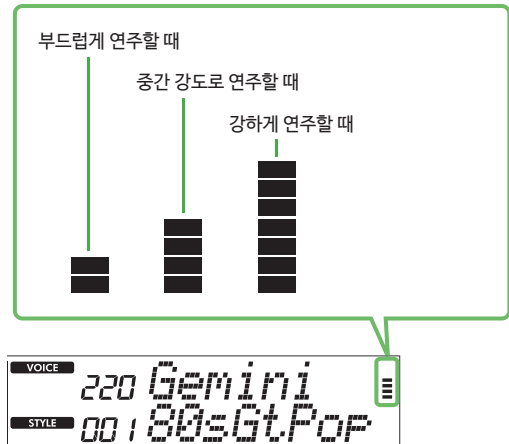

주

- 터치 반응이 "Off"일 때 미터는 중간 강도로 고정됩니다.

아티큘레이션 이펙트 추가

아티큘레이션은 기타 하모닉스와 같은 특정 악기의 연주 기법을 재현합니다. 아티큘레이션은 [ARTICULATION]을 누를 때에만 연주에 추가됩니다. 아티큘레이션이 추가될 수 있는 음색을 S.Art Lite(Super Articulation Lite) 음색이라고 합니다.

1 원하는 S.Art Lite 음색을 선택합니다.

S.Art Lite가 화면에 나타납니다. 웹사이트의 Data List(2페이지)에 수록된 음색 목록에서 나타나는 “***” 표시로 S.Art Lite 음색을 확인할 수 있습니다.

S.Art Lite 음색이 선택되면 **S.Art Lite**가 나타남



2 키보드를 연주하면서 [ARTICULATION]을 눌러 이펙트를 사용해 보십시오.

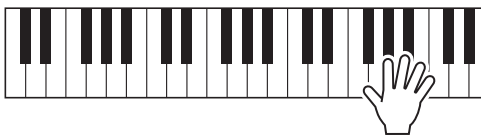

ARTICULATION

[ARTICULATION]을 눌러 아티큘레이션을 끕니다.

아티큘레이션 이펙트의 예

기타를 선택하면 다음 작업을 사용하여 기타에 고유한 연주 기법을 실감나게 재현할 수 있습니다.

예: 음색 번호 064 “S.Art Lite Nylon Guitar Harmonics”
[ARTICULATION]을 누른 상태에서 키보드를 연주하여 기타 하모닉스를 재현합니다.

예: 음색 번호 068 “S.Art Lite Distortion Guitar”
[ARTICULATION]을 눌러 픽 슬라이드(pick slide) 음향을 생성합니다.

아티큘레이션 이펙트는 S.Art Lite 음색을 선택한 경우에만 적용됩니다. 다른 음색을 선택하면 아티큘레이션 이펙트 대신 모듈레이션만 적용됩니다.

페달을 사용하여 아티큘레이션 추가

기능 설정(63페이지, 기능 033)에서 아티큘레이션 기능을 페달(풋스위치)에 적용하면 연주할 때 편리하게 페달을 밟아 이펙트를 적용할 수 있습니다.

주

- 아티큘레이션 이펙트는 메인 음색에만 적용됩니다.
- S.Art Lite 음색은 세기에 따라 다른 이펙트를 생성합니다.

하모니 또는 아르페지오 추가

하모니 음이나 아르페지오 재생을 키보드 연주에 추가할 수 있습니다.

하모니 유형(001~026)을 사용하면 메인 음색의 연주음에 하모니(예: 듀엣 및 트리오), 트릴, 트레몰로 또는 에코를 추가할 수 있습니다. 아르페지오 유형(027~178)을 사용하면 키보드를 연주하기만 해도 아르페지오(분산 화음)을 연주할 수 있습니다.

1 [HARMONY/ARPEGGIO] 버튼을 눌러 하모니 또는 아르페지오 기능을 켭니다.

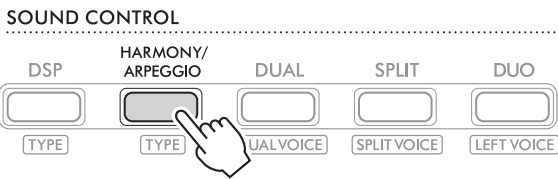

하모니가 켜져 있을 때 **[HARMONY]** 가 나타남
또는

아르페지오가 켜져 있을 때 **[ARPEGGIO]** 가 나타남

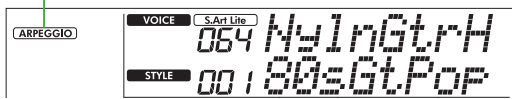

하모니 또는 아르페지오를 켜면 현재 메인 음색에 가장 적합한 이펙트가 자동으로 선택됩니다. 다른 유형을 선택하려는 경우 작업 2단계 및 3단계를 따르십시오.

- 주**
- 284~303 사이의 음색 번호를 선택하면 아르페지오 기능이 자동으로 켜집니다.

2 [SHIFT]를 누른 상태에서 [HARMONY/ARPEGGIO]를 누릅니다.

“Harm/Arp”는 상단열에, 현재 유형은 화면 하단열에 나타납니다.

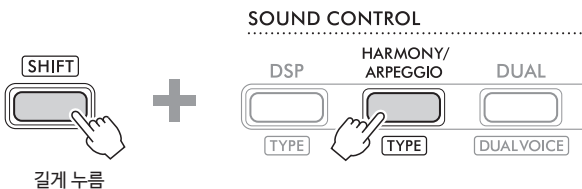

현재 유형

3 [+YES]/[-NO]를 사용하여 원하는 유형을 선택합니다.

SONG/STYLE 카테고리 버튼을 숫자 입력 버튼으로 사용하면 이 작업을 실시할 수 있습니다. 유형에 관한 자세한 내용은 웹사이트의 Data List(2페이지)를 참조하십시오.

주

- 143~178 사이의 아르페지오 유형 중 하나를 연주하는 경우 아래의 해당 음색을 메인 음색으로 선택하십시오.
 - 143 - 173: 드럼 키트 음색(음색 번호 258~270)
 - 174 (Chinese): Chinese Kit(음색 번호 271)
 - 175 (Indian): Indian Kit 1(음색 번호 275) 또는 Indian Kit 2(음색 번호 276)
 - 176 (Arabic): Arabic Kit (음색 번호 277)
 - 177 (Indonesia): Indonesian Kit 1(음색 번호 272), Indonesian Kit 2(음색 번호 273) 또는 Indonesian Kit 3(음색 번호 274)
 - 178 (African2): African Big Kit(음색 번호 278)

4 키보드를 연주합니다.

하모니 유형 001~005 중 하나를 선택한 경우 ACMP를 켜(32페이지) 후 키보드 왼손 부분에서 코드를 연주하면서 오른손 부분에서 멜로디를 연주합니다. 자세한 내용은 24페이지를 참조하십시오.

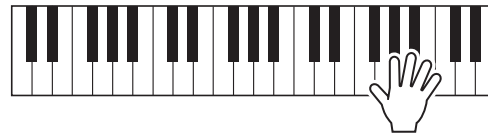

5 하모니나 아르페지오를 끄려면 [HARMONY/ARPEGGIO]를 다시 누릅니다.

다양한 유형 연주 방법

● **하모니 유형 (001~026)**

하모니 연주 방법은 아래 열거된 유형에 따라 다릅니다.

- 하모니 유형 001~005



자동 반주 기능이 켜져 있을 때 키보드의 자동 반주 부분에서 코드를 연주하면서 오른손 키를 누름 (32페이지)

- 하모니 유형 006~012(트릴)



키 두 개를 누름

- 하모니 유형 013~019(트레몰로)



키를 계속 누름

- 하모니 유형 020~026(에코)

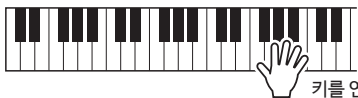

키를 연주함

● **아르페지오 유형 (027~178)**

아르페지오 재생 음색은 스플릿 켜짐/꺼짐 상태 (20페이지)로 결정됩니다.

스플릿이 꺼졌을 때:



아르페지오 기능이 메인 음색 및 듀얼 음색에 적용됨

스플릿이 켜졌을 때:



아르페지오 기능이 스플릿 음색에만 적용됨

주

- 294~303 사이의 음색 번호를 메인 음색으로 선택하면 아르페지오와 스플릿 모두 자동으로 켜집니다.

하모니 음량 조절:

기능 번호 030 (62페이지)을 통해 조절할 수 있습니다.

아르페지오 세기 생성 방식 선택:

기능 031 (62페이지)을 통해 연주 강도에 아르페지오 세기(강도)를 일치시키는 방법을 선택할 수 있습니다.

페달(풋스위치)를 통해 아르페지오 재생 유지

[SUSTAIN] 잭에 연결된 페달(풋스위치)을 밟으면 키보드에서 손을 떼 후에도 아르페지오 재생이 계속되도록 악기를 설정할 수 있습니다.

- 1 [FUNCTION]을 눌러 Function 화면(60페이지)을 불러옵니다.



- 2 화면 상단열에 "Pd1Func" (기능 033, 63페이지)가 나타날 때까지 [+]/[-]를 누릅니다.

페달에 적용된 현재 기능은 화면 하단열에 나타납니다.

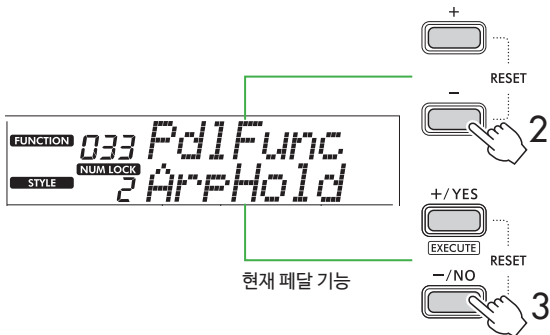

- 3 [+]/YES)/[-]/NO)를 사용하여 "ArpHold"를 선택합니다.
 페달 기능을 서스테인으로 복구하려면 "Sustain"을 선택합니다.
 홀드와 서스테인 기능을 모두 사용하려면 "Sus+ArpH"를 선택합니다.

- 4 페달을 사용하여 아르페지오를 연주해 보십시오.
 2개 이상의 음을 연주하여 아르페지오를 재생한 후 페달을 길게 밟습니다. 이 상황에서는 키보드에서 손을 떼도 아르페지오가 계속 재생됩니다.
 아르페지오 재생을 정지하려면 풋스위치에서 발을 뺍니다.

곡/스타일 재생에 아르페지오 동기화(아르페지오 퀴타이즈)

곡/스타일에 따라 아르페지오를 연주하려는 경우 올바르게 동기화되도록 충분히 정확한 타이밍으로 음을 눌러 아르페지오를 시작하기 어려울 수 있습니다. 이 문제를 해결할 수 있도록 기본적으로 각 곡이나 스타일의 최적값에 아르페지오 퀴타이즈 (기능 032, 62페이지)를 설정하여 자동 동기화 기능을 활성화할 수 있습니다.

연주 및 재생에 이펙트 추가

DSP 이펙트 추가

본 악기에는 디스토션이나 동굴에서 들리는 듯한 에코 이펙트 생성 같은 다양한 음향을 처리할 수 있는 DSP(디지털 신호 프로세서)가 탑재되어 있습니다.
가장 적합한 유형이 현재 메인 음색에 자동으로 선택되긴 하지만, 아래 설명된 2단계 및 3단계를 통해 다른 유형을 선택해도 됩니다. DSP 유형에 관한 자세한 내용은 웹사이트의 Data List(2페이지)를 참조하십시오.

1 DSP가 켜져 있는지 확인합니다.

화면에 **[DSP]** 아이콘이 표시되지 않으면 [DSP] 버튼을 누릅니다.

SOUND CONTROL

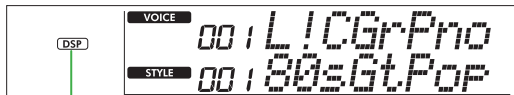
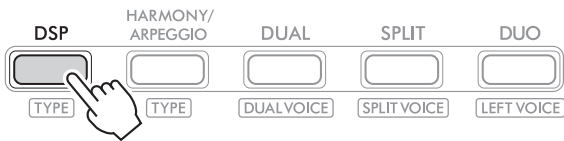

DSP가 켜져 있을 때 **[DSP]** 가 나타남

선택하기만 해도 DSP가 자동으로 켜지는 음색도 있습니다.

주

- DSP는 메인 음색에만 적용됩니다. 듀얼 음색(19페이지) 또는 스플릿 음색(20페이지)에는 적용되지 않습니다.
- 레슨 중에는 DSP를 켤 수 없습니다.

2 [SHIFT]를 누른 상태에서 [DSP]를 누릅니다.

화면의 상단열에는 "DSP Type"이 나타나고 하단열에는 현재 DSP 유형이 나타납니다.

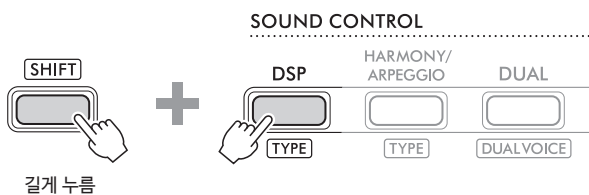

길게 누름



현재 DSP 유형

3 [+ / YES] 및 [- / NO]를 사용하여 원하는 DSP 유형을 선택합니다.

SONG/STYLE 카테고리 버튼을 통해 이 작업을 실시할 수 있습니다.

4 키보드를 연주합니다.

5 다시 [DSP] 버튼을 눌러 DSP를 끕니다.

리버브 유형 선택

리버브 이펙트는 풍부한 콘서트 홀 분위기와 같은 반향을 음향에 가미합니다. 스타일이나 곡을 선택하여 전체 음향에 최적인 리버브 유형을 불러와도 되지만, 직접 원하는 리버브 유형을 선택해도 됩니다.

- 1 [FUNCTION]을 눌러 Function 화면(60페이지)을 불러옵니다.



- 2 화면 상단열에 "Reverb" (기능 023, 62페이지)가 나타날 때까지 [+] / [-]를 누릅니다.

현재 리버브 유형은 화면 하단열에 나타납니다.



주

- 곡 및 스타일에만 이용할 수 있는 리버브 유형을 사용하면 화면에 "----"가 나타납니다.

- 3 [+ / YES] / [- / NO]를 사용하여 원하는 리버브 유형을 선택합니다.

키보드를 연주하여 음향 오디션을 실행합니다.

리버브 유형에 관한 자세한 내용은 웹사이트의 Data List(2페이지)를 참조하십시오.

리버브 깊이 조절

위와 동일한 작업을 통해 메인, 듀얼 및 스플릿 음색에 적용되는 리버브 깊이를 개별적으로 조절할 수 있습니다. 2단계에 설명된 항목의 경우 기능 목록을 참조하십시오(61페이지).

- 4 [SHIFT]를 눌러 Function 화면을 종료합니다.

코러스 유형 선택

코러스 이펙트는 여러 동일한 음색을 동시에 연주하는 것처럼 들리는 풍부한 음향을 생성합니다. 스타일이나 곡을 선택하여 전체 음향에 최적인 코러스 유형을 불러와도 되지만, 직접 원하는 코러스 유형을 선택해도 됩니다.

- 1 [FUNCTION]을 눌러 Function 화면(60페이지)을 불러옵니다.



- 2 화면 상단열에 "Chorus" (기능 025, 62페이지)가 나타날 때까지 [+] / [-]를 누릅니다.

현재 코러스 유형은 화면 하단열에 나타납니다.

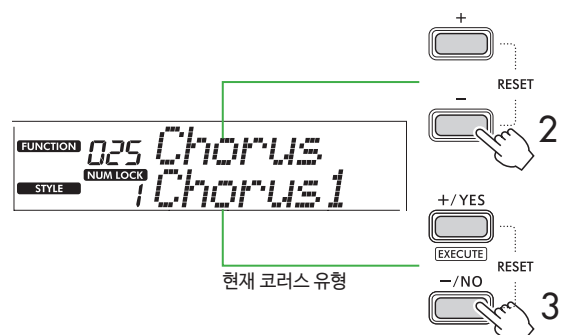

주

- 곡 및 스타일에만 이용할 수 있는 코러스 유형을 사용하면 화면에 "----"가 나타납니다.

- 3 [+ / YES] / [- / NO]를 사용하여 원하는 코러스 유형을 선택합니다.

키보드를 연주하여 음향 오디션을 실행합니다.

코러스 유형에 관한 자세한 내용은 웹사이트의 Data List(2페이지)를 참조하십시오.

코러스 깊이 조절

위와 동일한 작업을 통해 메인, 듀얼 및 스플릿 음색에 적용되는 코러스 깊이를 개별적으로 조절할 수 있습니다. 2단계에 설명된 항목의 경우 기능 목록을 참조하십시오(61페이지).

- 4 [SHIFT]를 눌러 Function 화면을 종료합니다.

선호하는 음향에 대한 EQ 설정 선택

마스터 EQ를 사용하면 본 악기에서 (본 악기의 메인 스피커와 헤드폰 및 외부 스피커로) 출력되는 음향을 원하는 음향에 맞게 조절할 수 있습니다.

- 1 [FUNCTION]을 눌러 Function 화면(60페이지)을 불러옵니다.



- 2 화면 상단열에 "Master EQ"(기능 028, 62페이지)가 나타날 때까지 [+] / [-]를 누릅니다.

현재 마스터 EQ 유형은 화면 하단열에 나타납니다.

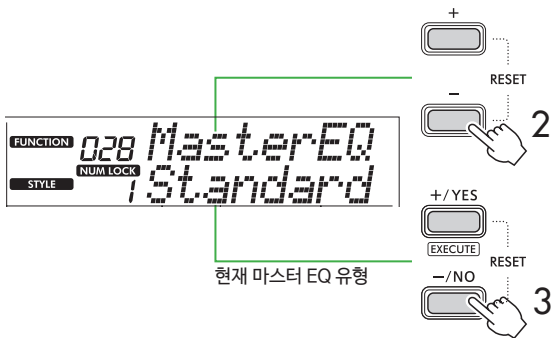

- 3 [+ / YES] / [- / NO]를 사용하여 원하는 마스터 EQ 유형을 선택합니다.

마스터 EQ 유형

1	Standard	기본 설정(기본)
2	Boost	좀 더 강력한 음을 냅니다. 선택한 음색 및 스타일에 따라 이 유형은 다른 EQ 유형보다 더욱 왜곡된 음향을 생성할 수 있습니다.
3	Piano	피아노 솔로 연주에 적합합니다.
4	Bright	중간 음역을 낮춰 좀 더 밝은 음을 냅니다.
5	Mild	고음역을 낮춰 좀 더 부드러운 음을 냅니다.

- 4 [SHIFT]를 눌러 Function 화면을 종료합니다.

서스테인 추가

"패널 서스테인"(기능 027, 62페이지)을 켜면 고정/자동 서스테인을 키보드 음색에 적용할 수 있습니다(메인/듀얼 음색). 풋스위치(별도 판매, 54페이지)를 사용해도 자연스러운 서스테인을 원하는 대로 생성할 수 있습니다.

주

- 서스테인 기능은 스피릿 음색(20페이지) 및 스타일(30페이지)에 영향을 미치지 않습니다.
- 서스테인을 켜더라도 일부 음색에는 서스테인이 적용되지 않습니다.
- 기능 설정 화면에서 "패널 서스테인"이 "On"으로 설정되어 있을 때 본 악기를 끄는 경우 다음 번에 악기 전원을 켜더라도 "On" 상태는 그대로 유지됩니다.

2인 키보드 연주(듀엣)

듀엣이 켜진 경우 키보드가 왼손/오른손 연주자로 나뉘지므로 두 사람이 동시에 동일한 옥타브 범위에서 연주할 수 있습니다. 이 모드는 한 사람(예: 교사)이 시범 연주를 선보이면 다른 사람이 그 옆에 앉아 지켜보고 연습하는 형태의 학습 상황에 유용합니다.

1 [DUO]를 눌러 듀엣 기능을 켭니다.

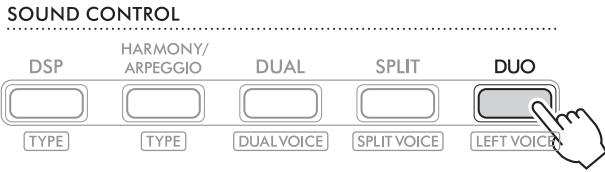

DUO가 켜져 있을 때 **DUO**가 나타남



듀엣 분리점...기본 설정: 66(F#3)

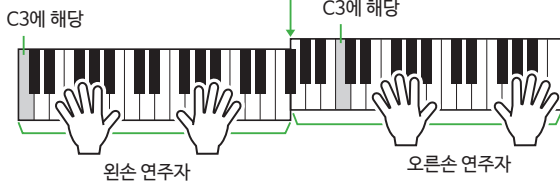

F#3 키를 경계로 왼손/오른손 부분으로 나뉘지므로 왼손/오른손에서 동일한 음 범위를 연주할 수 있습니다.

주

- 키보드의 왼손/오른손 연주자 측 모두 동일한 음색으로 설정됩니다.
- 기능 055(65페이지)를 통해 F#3에서 듀엣 분리점을 변경할 수 있습니다. 듀엣이 켜져 있으면 [TEMPO/TAP]을 누른 상태에서 [SHIFT]을 눌러 기능 055를 불러올 수 있습니다.

2 필요에 따라 음색을 변경합니다.

음색 선택 방법에 대한 내용은 18페이지를 참조하십시오.

왼손 음색만 변경

[SHIFT]를 누른 상태에서 [DUO]를 누른 후 원하는 음색을 선택합니다.

[SHIFT]를 눌러 왼손 음색 변경 화면을 종료합니다.

주

- 오른손/왼손 음색이 다른 경우 오른쪽 음색 이름만 화면 상단열에 표시됩니다.
- 듀엣이 켜진 경우 레슨, 하모니/아르페지오 및 듀얼과 같은 일부 기능을 이용할 수 없습니다.

3 각각 왼손/오른손 연주자 쪽에 위치하여 두 사람이 함께 연주합니다.

듀엣이 켜질 때 스피커 음향

듀엣 기능이 켜진 동안 Function 화면(60페이지)을 통해 스피커 재생 상태를 변경할 수 있습니다.

- 1) [FUNCTION]을 눌러 Function 화면을 불러옵니다.
- 2) [-]를 여러 번 눌러 "DuoType"(기능 060, 65페이지)을 불러옵니다.
- 3) [+]/[YES]/[-]/[NO]를 눌러 다음 두 유형 중에서 음향 출력 방식을 선택합니다.

- **Balance:**
왼손/오른손 연주자를 통해 생성되는 음향은 두 스피커 모두에서 출력됩니다.
- **Separate(기본 설정):**
왼손 연주자를 통해 생성되는 음향은 좌측 스피커, 오른손 연주자를 통해 생성되는 음향은 우측 스피커에서 출력됩니다.

주

- "DuoType"이 "2 Separate"로 설정된 경우 음색의 음향이 스테레오 음향의 팬, 음량 및 음조 특성과 마찬가지로 정상과는 다르게 들릴 수 있습니다. 특히 드럼 키트의 경우, 드럼 키트의 각 키는 스테레오 팬 위치가 서로 다르기 때문에 차이가 더욱 확연히 드러납니다.

듀엣이 켜질 때 서스테인 이펙트

듀엣이 켜져 있을 때에도 다음 방법을 통해 오른손/왼손 연주자 모두가 연주하는 키보드 음향에 오래 지속되는 감쇄(서스테인 이펙트)를 적용할 수 있습니다. 음색에 서스테인을 추가하는 방법에 대한 내용은 28페이지를 참조하십시오.

주

- 서스테인 이펙트는 왼손/오른손 연주자가 연주하는 음향에 개별적으로 적용되지 않습니다.

듀엣이 켜졌을 때 스타일 재생

스타일의 리듬 파트만 재생할 수 있습니다. 다른 파트는 재생할 수 없습니다.

듀엣이 켜져 있을 때 녹음

왼손/오른손 연주자가 연주한 음향이 동일한 파트에 녹음됩니다. ACMP(32페이지)를 켜면 왼손 연주자의 연주와 같이 멜로디가 녹음되지 않지만, 스타일에 대한 코드 변경 정보는 기록됩니다.

4 듀엣을 끄려면 [DUO]를 다시 누릅니다.

리듬 및 자동 반주를 사용하여 연주(스타일)

자동 반주 (ACMP) 기능은 코드와 일치하는 스타일(리듬 + 베이스 + 코드 반주)을 자동으로 연주합니다. 먼저 자동 코드 연주 기능을 사용하여 스타일을 들어본 후 직접 코드를 지정하여 스타일과 함께 연주합니다. 코드를 연주하는 방법은 한 키만 연주하여 코드를 연주할 수 있는 “Smart Chord”와 모든 구성음을 사용하여 기존의 방법으로 연주할 수 있는 “Multi Finger”, 이 2가지가 있습니다(31페이지).

자동으로 코드 지정(자동 코드 연주)

자동 코드 연주를 사용하면 코드를 지정할 필요 없이 코드 진행을 들어보고 체험할 수 있습니다. 연주할 키와 코드 이름이 표시되므로 코드 진행을 학습하거나 적절한 리듬 및 반주 패턴에 따라 멜로디 파트를 연주할 수 있습니다.

1 [SONG]/[STYLE]을 눌러 **STYLE** 아이콘 및 스타일 모드를 불러옵니다.



2 SONG/STYLE 카테고리 버튼 중 하나를 눌러 원하는 스타일을 선택합니다(13페이지).

스타일 번호 또는 이름에 관한 자세한 내용은 웹사이트의 Data List(2페이지)를 참조하십시오.

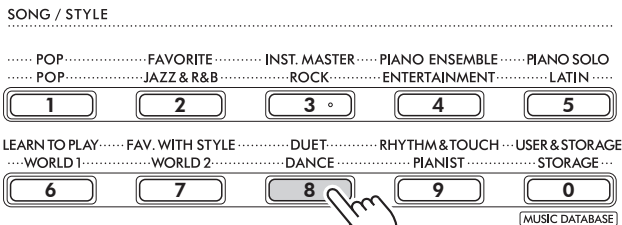

스타일 번호 스타일 이름

주
• 위에 설명된 내용 이외에 2가지 다른 작업을 통해서도 스타일을 선택할 수 있습니다. 자세한 내용은 13 및 14페이지를 참조하십시오.

3 AUTO CHORD PLAY [ON/OFF]를 눌러 자동 코드 연주를 켭니다.



4 필요에 따라 원하는 코드 진행을 선택합니다.

AUTO CHORD PLAY [SELECT]를 눌러 기능 설정 화면(기능 020, 61페이지)을 불러온 후 [+]/YES/[−]/NO를 사용하여 원하는 코드 진행을 선택합니다.

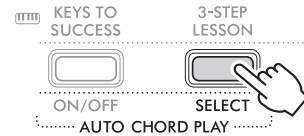

5 [START/STOP]을 누릅니다.

일치하는 반주 패턴과 함께 자동으로 코드가 진행됩니다.

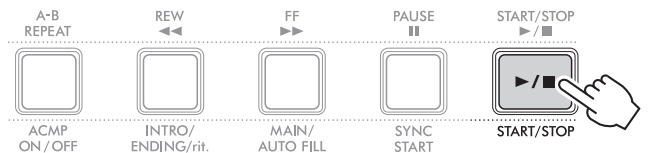

6 반주 패턴(스타일 재생)을 정지하려면 [START/STOP]을 다시 누릅니다.

스타일 튜토리얼 비디오

반드시 이 비디오와 스타일을 효과적으로 사용하는 방법을 시청하십시오.



https://yamaha.io/PSR-E383_TUT_ML_EN
(PSR-E383 및 EZ-310의 공통 URL)

Fingering Type 설정

스타일 사용 시 코드 연주에 사용하는 방법은 2가지 유형이 있는 "Fingering Type"으로 결정됩니다.

● Smart Chord(기본 설정)

코드의 근음만 연주하여 스타일을 재생할 수 있습니다. 이 기능을 사용하기 전에 반드시 스타일 키(조표)를 설정하십시오.

● Multi Finger

코드의 모든 음을 연주하여 스타일을 재생할 수 있습니다. 그러나 1~3개의 키를 눌러도 메이저, 마이너, 7th 및 마이너 7th를 쉽게 연주할 수 있습니다.

코드에 대한 자세한 내용은 "스타일 재생을 위한 코드 연주 방법"을 참조하십시오(35페이지).

1 [FINGERING TYPE]을 누릅니다.

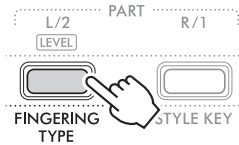

2 [+ / YES] / [- / NO]를 사용하여 "SmartChd" 또는 "Multi"를 선택합니다.

3 [SHIFT]를 눌러 핑거링 유형 설정을 종료합니다.

스타일 키 설정

핑거링 유형이 "SmartChd"로 설정된 경우 연주하기 전에 스타일 키(조표)를 설정해야 합니다.

1 [STYLE KEY]를 누릅니다.

현재 스타일 키가 나타납니다.

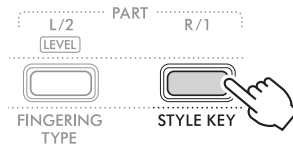

2 [+ / YES] / [- / NO]를 눌러 악보와 일치하는 스타일 키를 선택합니다.

예를 들어, 아래 악보를 연주하려고 할 때 스타일 키를 FL2(2개의 플랫) B^b/G min(36페이지)으로 설정해야 합니다.



3 [SHIFT]를 눌러 스타일 키 설정을 종료합니다.

코드를 지정하면서 연주

1 **STYLE** 아이콘이 나타나도록 [SONG]/[STYLE]을 누릅니다.



2 SONG/STYLE 카테고리 버튼 중 하나를 눌러 원하는 스타일을 선택합니다(13페이지)

스타일 번호 또는 이름에 관한 자세한 내용은 웹사이트의 Data List(2페이지)를 참조하십시오.

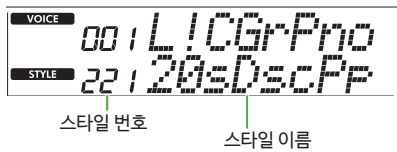
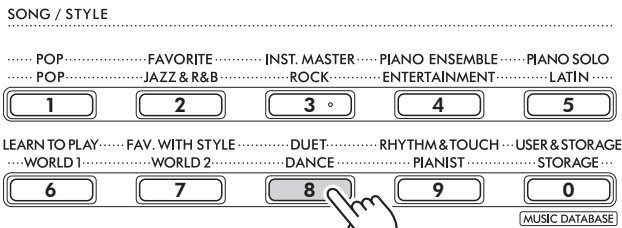

주 위에 설명된 내용 이외에 2가지 다른 작업을 통해서도 스타일을 선택할 수 있습니다. 자세한 내용은 13 및 14페이지를 참조하십시오.

3 [ACMP ON/OFF]를 눌러 자동 반주를 켭니다.

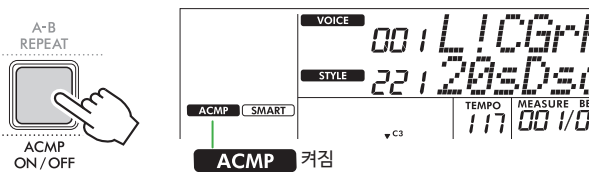

이 작업의 경우 분리점 왼쪽의 키보드 영역(54: F#2)이 “자동 반주 부분”이 되며 코드를 지정할 때에만 사용됩니다.

분리점... 기본 설정: 54(F#2)

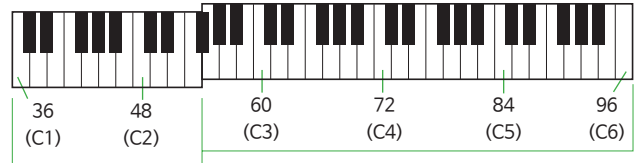

자동 반주 부분

[SHIFT]를 누른 상태에서 [TEMPO/TAP]을 눌러 불러온 기능 설정 화면(기능 번호 003, 60페이지)에서 분리점을 변경할 수 있습니다.

주

• 자동 반주 부분에서 연주하더라도 강도 미터(17페이지)는 변하지 않습니다.

4 [START/STOP] 또는 [SYNC START]를 누릅니다.

- [START/STOP]을 눌러 리듬 파트만 재생하기 시작합니다.
- [SYNC START]를 눌러 동시 시작 상태를 불러옵니다. 그러면 키보드를 눌러 스타일 재생을 시작할 수 있습니다.

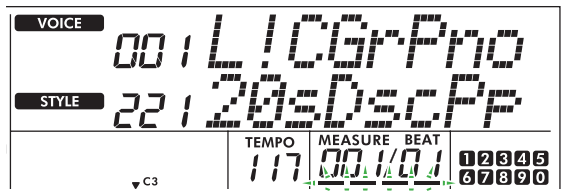
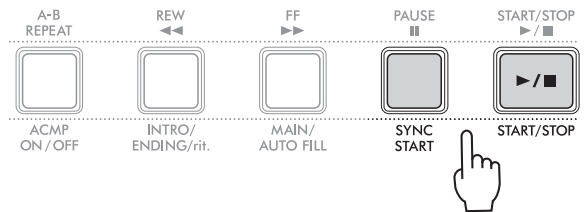

동시 시작 기능이 작동하면 감박거림

5 자동 반주 부분의 코드(근음)를 연주하여 재생을 시작합니다.

오른손으로 멜로디를, 왼손으로 코드를 연주합니다.

핑거링 유형이 “SmartChd”로 설정된 경우 왼손으로 코드의 근음만 연주합니다.

핑거링 유형이 “Multi”로 설정된 경우에는 코드의 모든 음을 연주합니다. 코드 연주 방법에 대한 자세한 내용은 “스타일 재생을 위한 코드 연주 방법”를 참조하십시오(35페이지).

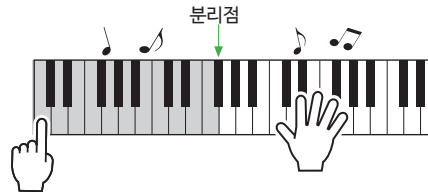

6 [START/STOP]을 눌러 재생을 멈춥니다.

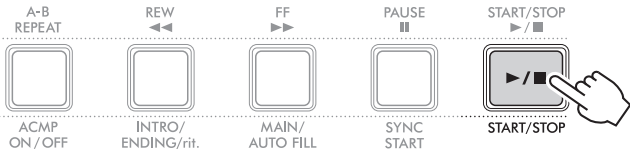

“섹션”을 사용하여 인트로, 엔딩, 리듬 변주를 스타일 재생에 추가할 수 있습니다. 자세한 내용은 우측 열을 참조하십시오.

리듬 파트만 재생

(3단계의 [ACMP ON/OFF]를 누르지 않고) [START/STOP] 버튼을 누르면 리듬 파트만 재생할 수 있으며 전체 키보드 범위를 사용하여 멜로디를 연주할 수 있습니다.

주

- “Pianist” 카테고리 스타일(스타일 번호 252~260) 및 “Ethereal Movie”(스타일 번호 090)에는 리듬 파트가 없으므로 리듬만 재생할 경우 음향이 생성되지 않습니다. 키보드의 자동 반주 부분에서 코드를 지정하면 이러한 스타일을 재생할 수 있습니다.

템포 변경

15페이지의 “템포 변경”을 참조하십시오.

스타일 음량 조절

이 작업을 실시하면 스타일 재생과 키보드 연주 간 음량 밸런스를 조절할 수 있습니다. 기능 번호 017(61페이지)을 통해 설정할 수 있습니다.

스타일 변주(섹션)

연주하는 곡에 맞게 반주를 다양하게 편곡할 수 있도록 각 스타일은 “섹션”으로 구성되어 있습니다.

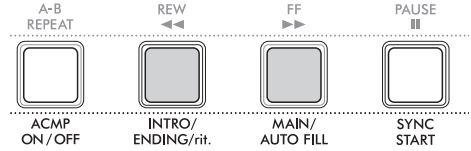

● INTRO

곡의 시작 부분에 사용됩니다. 인트로가 끝나면 스타일 재생이 메인 섹션으로 전환됩니다. 인트로의 길이(소절 수)는 선택한 스타일에 따라 다릅니다.

● MAIN

곡의 메인 섹션 연주에 사용됩니다. 메인 섹션의 재생은 다른 섹션의 버튼을 누를 때까지 무한정 반복됩니다. 2개의 변주(A 및 B)를 이용할 수 있습니다.

● AUTO FILL

메인 A 또는 B로 변경하기 전에 자동으로 추가됩니다.

● ENDING

곡의 종료 부분에 사용됩니다. 엔딩이 끝나면 스타일 재생이 자동으로 정지합니다. 엔딩의 길이(소절 수)는 스타일에 따라 다릅니다.

1 **STYLE** 아이콘이 나타나도록 [SONG]/[STYLE]을 누릅니다.



2 SONG/STYLE 카테고리 버튼 중 하나를 눌러 원하는 스타일을 선택합니다(13페이지)

스타일 번호 또는 이름에 관한 자세한 내용은 웹사이트의 Data List(2페이지)를 참조하십시오.

SONG / STYLE

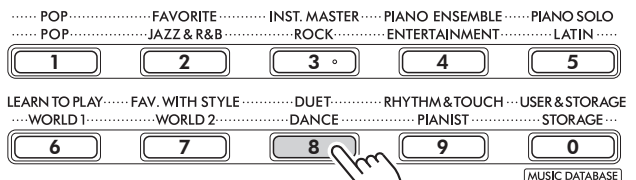

주

- 위에 설명된 내용 이외에 2가지 다른 작업을 통해서도 스타일을 선택할 수 있습니다. 자세한 내용은 13 및 14페이지를 참조하십시오.

3 [ACMP ON/OFF]를 눌러 자동 반주를 켭니다.

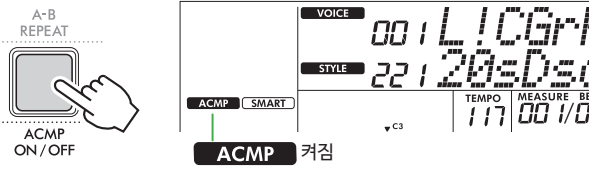

4 [SYNC START]를 눌러 동시 시작 기능을 켭니다.

그러면 스타일 재생이 대기 상태가 되므로, 키보드를 연주하기만 하면 스타일을 시작할 수 있습니다.

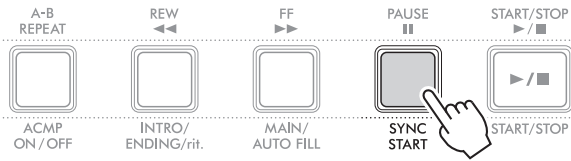

5 [MAIN/AUTO FILL]을 눌러 메인 A 또는 메인 B를 선택합니다.

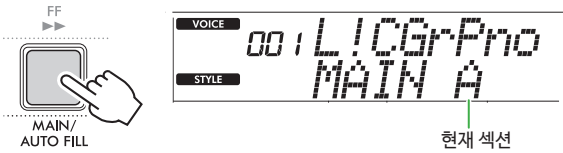

6 [INTRO/ENDING/rit.]을 누릅니다.

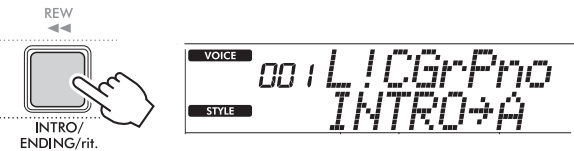

이제, 인트로에서 메인으로 스타일 재생을 시작할 준비가 되었습니다.

7 왼손으로 코드(근음)를 연주하여 인트로 재생을 시작합니다.

코드 입력에 관한 내용은 35페이지를 참조하십시오.

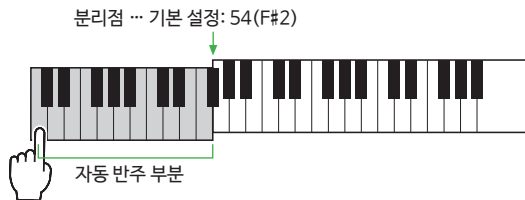

8 인트로가 끝난 후 곡 악보에 따라 키보드를 연주합니다.

왼손으로는 코드를, 오른손으로는 멜로디를 연주합니다. 필요에 따라 [MAIN/AUTO FILL]을 눌러 필인을 추가한 후 다른 메인 섹션(A 또는 B)으로 이동합니다.

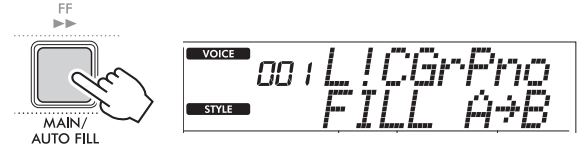

9 [INTRO/ENDING/rit.]을 누릅니다.

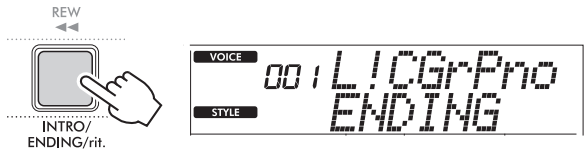

섹션이 엔딩으로 바뀝니다. 엔딩이 끝나면 스타일 재생은 자동으로 멈춥니다.

엔딩이 재생될 때 [INTRO/ENDING/rit.]을 다시 누르면 엔딩이 서서히 느려지도록 할 수 있습니다(리타르단도).



































스타일 재생을 위한 코드 연주 방법

코드를 처음 접하는 사용자는 이 표를 보고 키보드 자동 반주 부분에서 자주 사용되는 코드를 연주하는 방법을 쉽게 알 수 있습니다.

선택한 핑거링 유형에 따라 다음과 같이 코드 연주 방법이 다릅니다.

- 핑거링 유형이 “Multi”인 경우 아래 표시된 코드를 구성하는 음을 연주합니다.
- 핑거링 유형이 “SmartChd”인 경우에는 (아래 표에 “★”로 표시된) 근음만 연주합니다. 그저 근음만 누르면 실제 생성된 코드(예: 메이저 또는 마이너)가 현재 스타일 키에 따라 자동으로 변경됩니다.

★는 근음을 나타냄

메이저	마이너	7th	마이너 7th	메이저 7th
C 	Cm 	C7 	Cm7 	CM7 
D 	Dm 	D7 	Dm7 	DM7 
E 	Em 	E7 	Em7 	EM7 
F 	Fm 	F7 	Fm7 	FM7 
G 	Gm 	G7 	Gm7 	GM7 
A 	Am 	A7 	Am7 	AM7 
B 	Bm 	B7 	Bm7 	BM7 

- 다음 예외 사항을 제외하고는 “근음” 위치에서도 자리바꿈을 사용할 수 있습니다.
m7, m7^b 5, m7(11), 6, m6, sus4, aug, dim7, 7^b 5, 6(9), sus2
- 음이 누락될 경우 7sus4 코드 자리바꿈은 인식되지 않습니다.
- 본 악기가 인식할 수 없는 코드를 연주하면 디스플레이에 아무것도 표시되지 않습니다. 이 경우에는 리듬과 같은 특정 파트만 연주됩니다.

“Multi”를 선택하는 경우 1~3개의 키를 눌러도 메이저, 마이너, 7th 및 마이너 7th를 쉽게 연주할 수 있습니다.

근음 “C”에 대한 쉬운 코드



메이저 코드 연주
코드의 근음(★)을 누릅니다.



마이너 코드 연주
근음과 함께 바로 왼쪽의 검은 키를 누릅니다.



7th 코드 연주(7)
근음과 함께 바로 왼쪽의 흰 키를 누릅니다.



마이너 7th 코드 연주(m7)
근음과 함께 바로 왼쪽의 흰 키와 검은 키를 누릅니다(세 키 모두 누름).

스마트 코드 선택 시 들리는 코드

핑거링 유형이 “SmartChd”인 경우 악보 구성을 토대로 스타일 키를 설정한다면 (31페이지) 자동 반주 부분의 근음을 연주합니다. 그러면 아래 표시된 각 코드를 들을 수 있습니다.

조표	스타일 키(화면)	근음											
		C#/D♭			D#/E♭			F#/G♭		G#/A♭		A#/B♭	
		C	D	E	F	G	A	B					
	FL7 Cb/A min	Cdim	D♭m	Ddim7	E♭1+5	E	Fdim	G♭7	G	A♭m	A	B♭m7♭5	B
	FL6 Gb/E min	Cdim	D♭7	D	E♭m	E	Fm7♭5	G♭	Gdim	A♭m	Adim7	B♭1+5	B
	FL5 Db/B min	Cm7 ♭5	D♭	Ddim	E♭m	Edim7	F1+5	G♭	Gdim	A♭7	A	B♭m	B
	FL4 Ab/F min	C1+5	D♭	Ddim	E♭7	E	Fm	G♭	Gm7♭5	A♭	Adim	B♭m	Bdim7
	FL3 Eb/C min	Cm	D♭	Dm7♭5	E♭	Edim	Fm	F♯dim7	G1+5	A♭	Adim	B♭7	B
	FL2 Bb/G min	Cm	C♯dim7	D1+5	E♭	Edim	F7	G♭	Gm	A♭	Am7♭5	B♭	Bdim
	FL1 F/D min	C7	D♭	Dm	E♭	Em7♭5	F	F♯dim	Gm	G♯dim7	A1+5	B♭	Bdim
	SP0 C/A min (기본)	C	C♯dim	Dm	D♯dim7	E1+5	F	F♯dim	G7	A♭	Am	B♭	Bm7♭5
	SP1 G/E min	C	C♯dim	D7	E♭	Em	F	F♯m7♭5	G	G♯dim	Am	A♯dim7	B1+5
	SP2 D/B min	C	C♯m7♭5	D	D♯dim	Em	Fdim7	F♯1+5	G	G♯dim	A7	B♭	Bm
	SP3 A/F♯min	Cdim7	C♯1+5	D	D♯dim	E7	F	F♯m	G	G♯m7♭5	A	A♯dim	Bm
	SP4 E/C♯min	C	C♯m	D	D♯m7♭5	E	Fdim	F♯m	Gdim7	G♯1+5	A	A♯dim	B7
	SP5 B/G♯min	Cdim	C♯m	Ddim7	D♯1+5	E	Fdim	F♯7	G	G♯m	A	A♯m7♭5	B
	SP6 F♯/D♯min	Cdim	C♯7	D	D♯m	E	Fm7♭5	F♯	Gdim	G♯m	Adim7	A♯1+5	B
	SP7 C♯/A♯min	Cm7♭5	C♯	Ddim	D♯m	Edim7	F1+5	F♯	Gdim	G♯7	A	A♯m	B

주

- 악기 화면의 “1+5” 코드 표시는 메이저 코드 표시와 동일합니다.
- 위의 코드 이름은 악기 화면에 표시된 것과 동일합니다. 일부 표시된 기호는 시중에서 구입 가능한 악보 기호와 다를 수 있습니다.

뮤직 데이터베이스 사용

원하는 스타일과 음색을 찾고 선택하는 데 어려움이 있는 경우 이 기능을 사용합니다. 뮤직 데이터베이스에서는 가장 좋아하는 음악 장르를 선택하기만 해도 이상적인 설정을 불러올 수 있습니다.

1 [SHIFT]를 누른 상태에서 [STORAGE]를 누릅니다.

뮤직 데이터베이스가 화면에 나타나며 자동 반주 및 동시 시작 모두 자동으로 켜집니다.

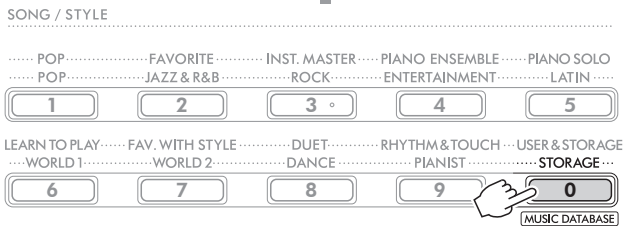

NUM LOCK 이 아이콘이 화면에 표시될 때 SONG/STYLE 카테고리 버튼을 숫자 버튼으로 사용할 수 있습니다.

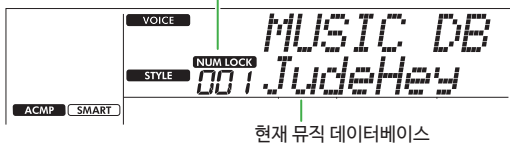

현재 뮤직 데이터베이스

2 [+ / YES] / [- / NO] 또는 SONG / STYLE 카테고리 버튼 (숫자 버튼)을 사용하여 원하는 뮤직 데이터베이스를 선택합니다.

적절한 음색 및 스타일이 자동으로 설정됩니다.

이용 가능한 뮤직 데이터베이스에 대한 내용은 웹사이트의 Data List(2페이지)를 참조하십시오.

3 자동 반주 부분의 키를 연주하여 재생을 시작합니다.

4 [START/STOP]을 눌러 재생을 멈춥니다.

스타일 파일 등록

다른 악기 또는 컴퓨터에서 만든 스타일 데이터는 스타일 번호 261~270로 등록할(불러올) 수 있으며 내장 스타일과 동일하게 재생할 수 있습니다. 자세한 내용은 “악기에 복사된 파일 확인”(58페이지)을 참조하십시오.

곡 재생

내장된 곡을 감상할 수 있으며, 레슨과 같은 기능과도 함께 사용할 수 있습니다. 내장곡에 맞춰 연주할 때 터치 반응(60페이지) 및 곡 음량(62페이지) 기능을 사용하여 연주에 맞게 음량을 조절합니다.

● 곡 카테고리

곡은 아래 열거된 카테고리별로 구성되어 있습니다.

곡 번호	곡 카테고리	설명
001	DEMO	악기를 통해 생성될 수 있는 다양한 음향을 시연합니다.
002 - 013	POP	이 카테고리에는 히트곡 모음이 포함되어 있습니다. 좋아하는 노래를 즐겁게 연주해 보십시오.
014 - 050	FAVORITE	여러 세대를 통해 전해져 온 전 세계의 다양한 포크송과 유명한 클래식 음악
051 - 059	INSTRUMENT MASTER	피아노 이외의 다른 악기를 특징으로 하는 곡
060 - 075	PIANO ENSEMBLE	솔로 연주는 물론 앙상블 연주에도 사용되는 멋진 피아노곡
076 - 093	PIANO SOLO	유명한 피아노곡
094 - 109	LEARN TO PLAY	Keys To Success 레슨에 사용되는 곡(44페이지). 각 곡마다 기본 버전과 고급 버전으로 구성되어 있습니다.
110 - 129	FAVORITE WITH STYLE	스타일을 반주로 설정하여 즐겁게 연주할 수 있는 곡(32페이지)
130 - 142	DUET	두 사람이 함께 즐겁게 연주할 수 있는 곡. 단독으로도 연주 가능하도록 편곡되어 있습니다.
143 - 152	RHYTHM & TOUCH TUTOR	각 키보드 음 연주 타이밍 및 강도(터치)를 연습할 때 사용되는 곡
153 -	USER & STORAGE	키보드 연주가 녹음되는 5개의 사용자 곡(153~157) 및 컴퓨터에서 복사된 곡(158~). 복사할 수 있는 곡의 수는 악기에서 이용할 수 있는 여유 공간으로 결정됩니다. 복사에 대한 자세한 내용은 56페이지를 참조하십시오.

곡 선택 및 재생

- 1 [SONG]/[STYLE]을 눌러 **SONG** 아이콘 및 곡 모드를 불러옵니다.



- 2 SONG/STYLE 카테고리 버튼 중 하나를 눌러 원하는 곡을 선택합니다(13페이지).

곡 번호나 이름에 대한 자세한 내용은 웹사이트의 Data List (2페이지)를 참조하십시오.

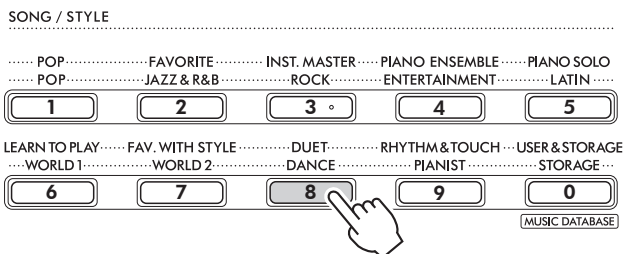

- 주**
- 위에 설명된 내용 이외에 2가지 다른 작업을 통해서도 곡을 선택할 수 있습니다. 자세한 내용은 13 및 14페이지를 참조하십시오.

- 3 [START/STOP]을 눌러 곡 재생을 시작합니다.

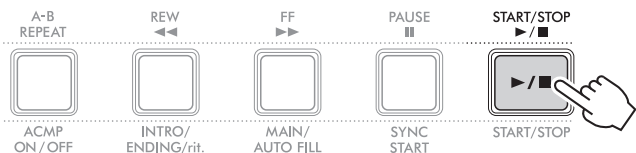

- 4 재생을 멈추려면 [START/STOP]을 다시 누릅니다.

템포 변경

15페이지의 “템포 변경”을 참조하십시오.

곡 음량 조절

기능 번호 021(62페이지)을 통해 설정할 수 있습니다. 이 작업을 실시하면 곡 재생과 키보드 연주 간 음량 밸런스를 조절할 수 있습니다.

순서대로 곡 재생

[SHIFT]를 누른 상태에서 [PORTABLE GRAND]를 눌러 순서대로 계속 곡 재생을 시작합니다. 기본적으로 13곡(곡번호 001~013)만 순차적으로 연속 재생되지만, 이 범위는 변경할 수 있습니다.

- 1 [FUNCTION]을 눌러 Function 화면(60페이지)을 불러옵니다.

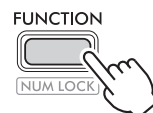

- 2 화면 상단열에 “DemoGrp”(기능 063, 65페이지)가 나타날 때까지 [+]/[-]를 누릅니다.

현재 데모 그룹은 화면 하단열에 나타납니다.

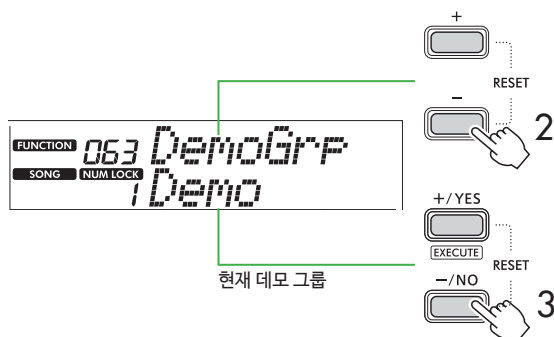

- 3 [+]/[YES]/[-]/[NO]를 사용하여 아래의 목록에서 원하는 데모 그룹을 선택합니다.

1	Demo	내장곡(001~013)
2	Preset	모든 내장곡(001~142)
3	User	모든 사용자 곡(153~157)
4	Storage	컴퓨터에서 복사된 모든 곡(158~)

- 주**
- 데이터가 없더라도 “User” 또는 “Storage”를 선택하는 경우 데모곡이 대신 재생됩니다.

- 4 [SHIFT]를 누른 상태에서 [PORTABLE GRAND]를 누릅니다.

선택한 그룹에 포함된 곡이 순서대로 재생됩니다.

재생을 멈추려면 [SHIFT]를 다시 누르거나 [START/STOP]을 누릅니다.

임의 곡 재생

데모 그룹(위)이 “Demo” 이외의 다른 옵션으로 설정된 경우에는 재생 순서를 번호순과 무작위순 사이에서 변경할 수 있습니다. 이 경우 “PlayMode”(기능 064, 65페이지)가 나타날 때까지 [FUNCTION]을 여러 번 누른 후 “Normal” 또는 “Random”을 선택합니다.

왼손 부분의 레벨 선택

일부 내장 곡을 사용하면 왼손 연주에 대해 두 가지 다른 레벨 중에서 선택할 수 있습니다. 해당 곡에 대한 자세한 내용은 Data List (2페이지)의 곡 목록을 참조하십시오.
해당 곡이 선택되고 “LEVEL 1” 또는 “LEVEL 2”가 화면에 표시되면 [SHIFT]를 누른 상태에서 [L/2]를 눌러 원하는 레벨로 변경한 후 재생을 시작합니다.

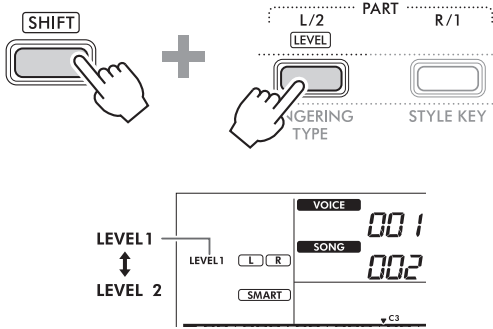

주 다른 곡을 선택하더라도 선택한 레벨은 유지됩니다.

곡 빨리 감기, 빨리 되감기 및 일시 정지

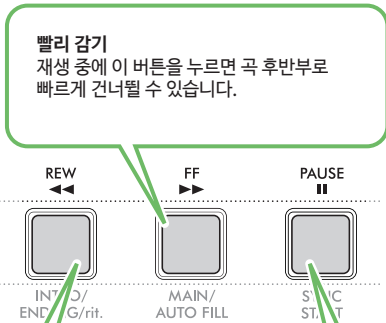

빨리 되감기
재생 중에 이 버튼을 누르면 곡 전반부로 빠르게 돌아갈 수 있습니다.

일시정지
재생 중에 이 버튼을 누르면 재생이 일시 정지되며 다시 누르면 그 지점부터 다시 시작합니다.

주

- 구간 반복 기능(41페이지)이 켜져 있으면 [REW] 및 [FF]가 해당 구간에서만 작동합니다.
- [REW], [FF], [PAUSE]는 데모 그룹 안에서 연속 재생하는 동안에는 사용할 수 없습니다(39페이지).

곡 멜로디 음색 변경

곡의 멜로디 음색을 원하는 다른 음색으로 변경할 수 있습니다.

- 1 곡을 선택합니다.
- 2 원하는 음색을 선택합니다(18페이지).
- 3 [FUNCTION]을 눌러 Function 화면(60페이지)을 불러옵니다.

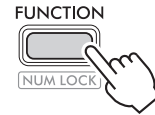

- 4 화면 상단열에 “MelodyVc”(기능 022, 62페이지)가 나타날 때까지 [+]/[-]를 누릅니다.
화면에 “YES?”가 나타납니다.



- 5 [+]/YES를 누릅니다.
“SONG MELODY VOICE” 메시지가 스크롤되어 나타나며 곡의 멜로디 음색이 2단계에서 선택한 음색으로 변경됩니다. 음색이 변경된 후에는 Function 화면으로 돌아갑니다.

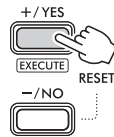

- 6 [SHIFT]를 눌러 Function 화면을 종료합니다.
- 7 [START/STOP]을 눌러 변경된 음색으로 곡을 들어봅니다.

주

- 다른 곡을 선택하면 멜로디 음색 설정이 재설정됩니다.
- 사용자 곡과 “RHYTHM & TOUCH TUTOR” 카테고리에 수록된 곡의 멜로디 음색은 변경할 수 없습니다.

구간 반복 재생

한 소절 단위로 A 지점(시작점)과 B 지점(종료점)을 설정하여 곡의 특정 구간만 반복적으로 재생할 수 있습니다.

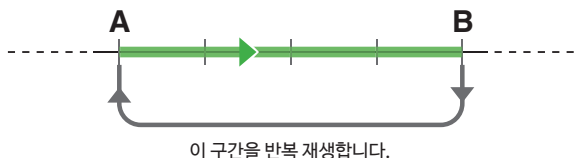

- 1 곡 재생을 시작합니다(39페이지).
- 2 시작점으로 지정하고자 하는 지점까지 재생되면 [A-B REPEAT]을 눌러 A 지점을 설정합니다.
- 3 종료점으로 지정하고자 하는 지점까지 재생되면 [A-B REPEAT]을 다시 눌러 B 지점을 설정합니다.
이제 곡의 지정된 A-B 구간이 반복적으로 재생됩니다.



주

- 곡이 멈추더라도 [REW] 및 [FF]를 통해 A 및 B 지점을 각각 지정하면 구간 반복을 설정할 수 있습니다.
- 곡의 가장 처음 부분을 시작점 "A"로 설정하려면 곡을 재생하기 전에 [A-B REPEAT] 버튼을 누릅니다.

- 4 반복 재생을 취소하려면 [A-B REPEAT]을 누릅니다.

주

- 다른 곡을 선택해도 반복 재생을 취소할 수 있습니다.

- 5 재생을 멈추려면 [START/STOP]을 누릅니다.

곡의 각 파트 켜기/끄기

곡 데이터는 재생되는 동안에만 해당 버튼을 눌러 개별적으로 켜거나 끌 수 있는 두 파트로 구성되어 있습니다.

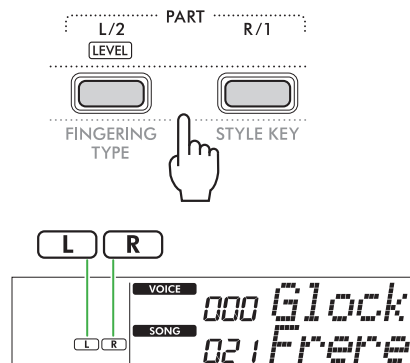

- 사용자 곡(번호 153~157, 49페이지)을 선택하는 경우
해당 파트에 데이터가 포함되면 "L" 또는 "R" 표시가 나타나지만 해당 파트가 음소거되거나 어떤 데이터도 포함하지 않으면 나타나지 않습니다.
- 사용자 곡 이외의 다른 곡을 선택하는 경우
해당 파트에 데이터가 포함되었는지 여부와는 상관없이 "L" 또는 "R" 표시가 나타납니다.

재생 중에 L 및 R을 켜거나 끄면 (켜져 있는) 파트를 듣거나 키보드에서 (꺼져 있는) 다른 파트를 연습할 수 있습니다.

주

- 다른 곡을 선택하면 파트의 켜짐/꺼짐 상태가 취소됩니다.

컴퓨터에서 본 악기로 곡 복사

USB 케이블로 컴퓨터에 본 악기의 [USB TO HOST] 단자를 연결하면 컴퓨터에서 곡 파일을 불러올 수 있습니다. 자세한 내용은 56페이지의 "컴퓨터에서(또는 컴퓨터로) 원하는 파일 복사"를 참조하십시오.

키보드 연주 타이밍 및 터치 연습(리듬 및 터치 튜터)

곡 143~152가 포함된 “RHYTHM & TOUCH TUTOR” 카테고리의 곡을 재생할 때 이 기능을 이용할 수 있습니다.

1 **SONG** 아이콘이 나타나도록 [SONG]/[STYLE]을 누릅니다.



2 SONG 카테고리 버튼의 [RHYTHM&TOUCH]를 누릅니다. 터치 반응이 “Off” 이외의 다른 값으로 설정되었는지 확인합니다.

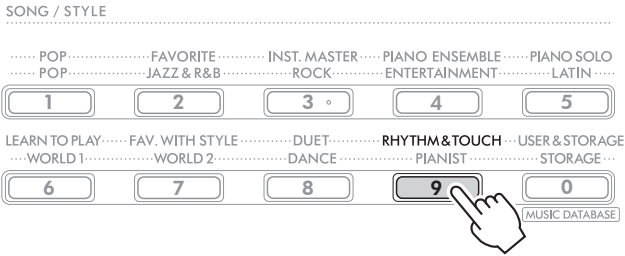

3 [START/STOP]을 눌러 곡 재생을 시작합니다.

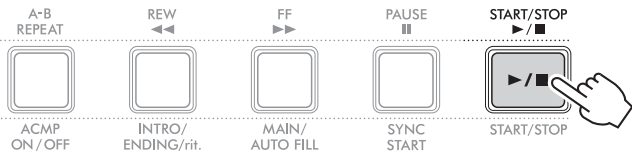

4 표시의 움직임에 따라 키보드에서 음을 누릅니다. 타이밍 및 터치 강도가 올바르게 키를 누를 수 있습니다. 표시가 오른쪽으로 움직입니다. 터치 강도에 따라 3가지 크기의 표시가 있습니다. 나타난 표시의 크기에 맞는 강도로 키보드를 연주합니다.

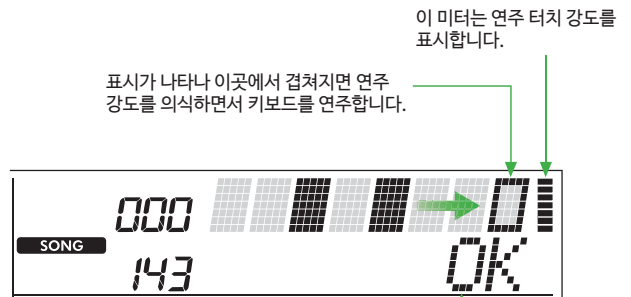
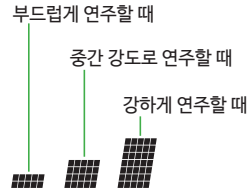

타이밍만 정확한 경우 “OK”가 나타납니다. 타이밍과 터치 강도 모두 정확한 경우 “Good!”이 나타납니다.
곡 재생을 멈추려면 [START/STOP]을 누릅니다.

5 곡이 끝나면 연습 결과가 화면에 악보 및 메시지 형태로 나타납니다.

Excellent Play!
Good Timing!
TryAgain

곡 레슨 기능 사용

이와 같이 편리한 기능을 사용하여 내장곡을 연습하고 연주 기술을 향상시킵니다. 레슨은 최적으로 즐겁게 학습할 수 있도록 정리되어 있으므로 자신에게 적합한 레슨을 선택하여 단계적으로 키보드 연주 기술을 한층 높여 보십시오.
Song Book(무료 다운로드 악보)에 수록되어 있는 악보를 참조할 수 있습니다. Song Book 입수 방법에 대한 내용은 2페이지를 참조하십시오.

Keys To Success

(44페이지)

가장 좋아하는 곡이나 노력을 기울여야 하는 곡의 키 프레이즈만 선택하여 하나씩 연습할 수 있습니다. 이 레슨은 초보 연주자에게 이상적입니다.

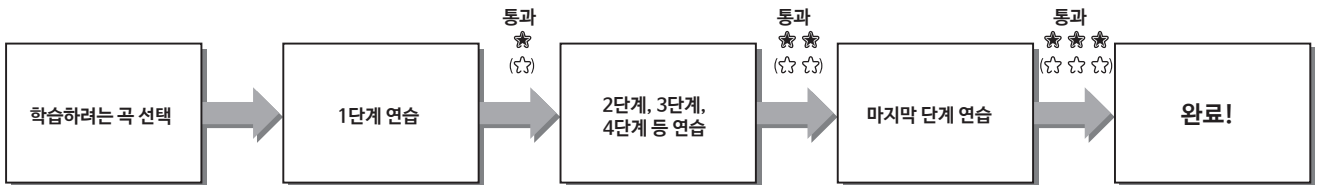

각 곡마다 여러 단계로 구성되어 있습니다. 현재 단계를 끝까지 연주할 때마다 연주가 평가됩니다. “60” 이상의 점수는 이 단계를 통과했다는 의미이므로 자동으로 시작되는 다음 단계를 시도해야 합니다.
통과 상태 (☆) (왼손 파트 레벨에 “Level 1”이 선택된 경우, “☆☆”가 표시됨.)가 저장되나, 해당 단계를 통과하지 못한 경우에도 다음 단계로 넘어갈 수 있습니다. 아니면 나중에 해당 단계를 다시 시도할 수 있습니다.

3-Step Lesson(청취, 타이밍 및 대기)

(47페이지)

오른손이나 왼손 따로, 아니면 양손을 함께 사용하여 세 단계로 내장곡을 연습할 수 있습니다. 이는 선택한 파트가 포함된 곡을 끝까지 쪽 연습하려고 할 때 이상적입니다.

- 레슨 1(청취) 연주할 재생 파트를 청취합니다. 최대한 잘 기억하십시오.
- 레슨 2(타이밍) 정확한 타이밍으로 음을 연주할 수 있도록 학습합니다. 잘못된 음을 연주하더라도 정확한 음이 들립니다.
- 레슨 3(대기) 정확한 음으로 연주하는 방법에 대해 배웁니다. 정확한 음을 누를 때까지 곡이 일시정지됩니다.

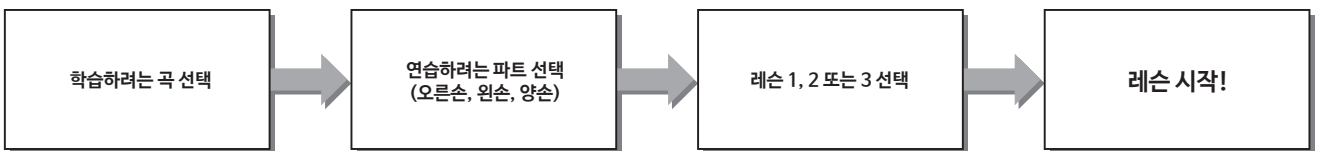

3-Step Lesson은 Keys to Success와 함께 사용할 수 있습니다(44페이지).
Keys to Success 레슨에서 특정 프레이즈를 연주하기 어렵다고 생각되면 3-Step Lesson을 사용하여 해당 프레이즈를 청취하고 연주할 타이밍만 연습하거나 정확한 음을 연주할 때까지 프레이즈가 일시 정지하도록 설정합니다.
3-Step Lesson은 Keys to Success와 함께 사용할 때에는 통과 상태가 표시되지 않습니다.

Keys To Success

이 레슨에서는 곡의 프레이즈를 개별적으로 (각 단계별로) 연습하여 전체 곡을 효과적으로 익힐 수 있습니다.

1 Yamaha 웹사이트에서 Song Book을 다운로드합니다 (2페이지).

단계 및 레슨 파트의 분량(사전 프로그래밍되어 있음)은 곡에 따라 다릅니다. 자세한 내용은 Song Book을 참조하십시오.

주

- 이 모드에서는 모든 내장곡 002~142, 특히 "LEARN TO PLAY" 카테고리의 곡을 사용할 수 있습니다.

2 SONG 아이콘이 나타나도록 [SONG]/[STYLE]을 누릅니다.



3 SONG 카테고리 버튼 중 하나를 눌러 원하는 곡을 선택합니다.

여기에서 "LEARN TO PLAY" 카테고리의 "Für Elise (Basic)" (곡 번호 094) 곡을 선택한 후 Song Book의 해당 페이지를 엽니다.

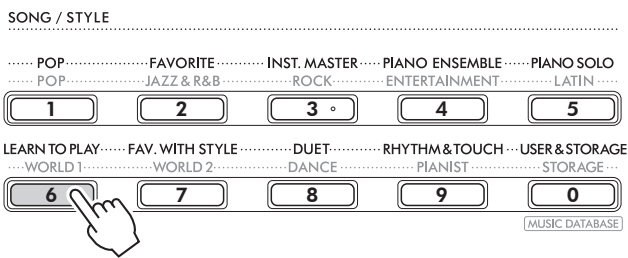

4 [KEYS TO SUCCESS]를 눌러 이 레슨을 시작합니다.

키보드 아이콘 "Step01"과 레슨 파트("R", "L" 또는 "LR")가 화면에 나타납니다. 일부 단계를 통과한 경우에는 그 다음 단계 번호가 화면에 나타납니다.

화면에 나타난 단계 대신 다른 단계를 선택하여 연습해도 됩니다. 선택 방법에 대한 자세한 내용은 "특정 단계 선택 및 연습"을 참조하십시오 (45페이지).



5 [START/STOP]을 눌러 레슨을 시작합니다.

전주(카운트 음향) 이후 현재 단계의 재생이 시작됩니다.

Song Book의 악보나 화면에 표시된 음을 바라보면서 키보드를 연주해 보십시오.

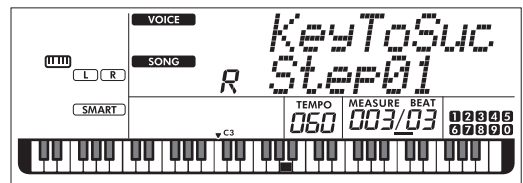
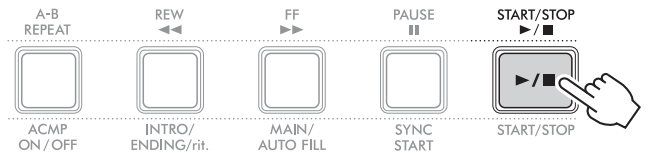

주

- 재미 있게 연습할 수 있도록 각 곡마다 특별한 편곡이 적용되어 있습니다. 이 때문에 재생 템포가 원곡보다 느릴 수 있습니다.

6 현재 단계의 평가를 확인합니다.

현재 단계가 끝 부분에 도달하면 연주가 평가되고 점수(0~100)가 화면에 표시됩니다.

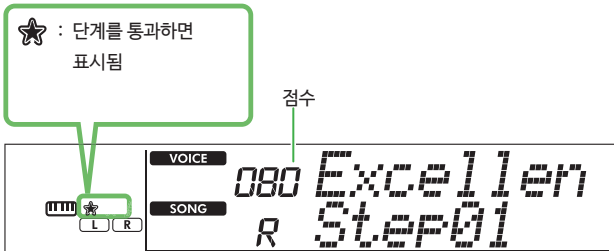

“60”~“100”점은 이 단계를 통과했다는 의미이므로, 자동으로 시작되는 다음 단계를 시도해야 합니다. “0”~“59”점은 이 단계를 통과하지 못했다는 의미이므로, 자동으로 시작되는 같은 단계를 다시 시도해야 합니다.

주

- 양손 연습 파트를 설정한 경우에는 한 손만 잘 연주해도 단계를 통과할 수 없습니다. “Left Part is correct!” 같은 메시지만 화면에 표시될 뿐입니다.

7 02단계, 03단계, 04단계 등을 연습합니다.

각 곡마다 곡 전반에 걸쳐 연주할 최종 단계가 있습니다. 모든 단계를 통과하면 Keys to Success 모드가 자동으로 꺼지며 재생이 중지됩니다.

특정 단계 선택 및 연습

실패한 단계를 연습하거나 취약한 단계를 반복하는 경우 [+ / YES] / [- / NO]를 눌러 원하는 단계를 선택합니다.

이 레슨을 취소하려면 [START/STOP]을 누릅니다.

8 이 레슨을 중단하려면 [KEYS TO SUCCESS]를 다시 누릅니다.

통과 상태 확인

화면의 ★ 또는 ☆은 현재 단계 또는 곡을 통과했는지 여부를 표시합니다.

● 단계를 선택한 경우

2개 레벨이 있는 곡이 선택된 경우, ☆은 Level 1의 현재 단계를 통과했음을 나타내고, ★은 Level 2의 현재 단계를 통과했음을 나타냅니다.

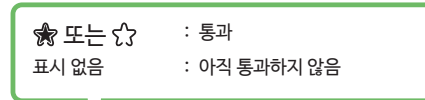

● 곡을 선택한 경우

별의 개수는 통과 상태를 나타냅니다.

• Level 2 통과 상태의 표시 예

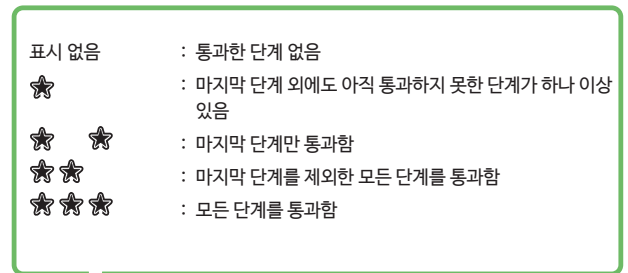

• 두 가지 레벨이 포함된 곡의 표시 예

Level을 통과하면 ☆이 화면에 표시됩니다. Level 2만 통과한 경우, Level 1도 통과한 것으로 간주되어 ★만 화면에 표시됩니다.

★ ☆	: Level 1의 경우 마지막 단계를 제외한 모든 단계를 통과했습니다. Level 2의 경우 마지막 단계를 제외하고 하나 이상의 단계를 통과했습니다.
★ ☆ ☆	: Level 1의 경우 모든 단계를 통과했습니다. Level 2의 경우 마지막 단계를 제외하고 하나 이상의 단계를 통과했습니다.
★ ☆ ★	: Level 1의 경우 모든 단계를 통과했습니다. Level 2의 경우 마지막 단계만 통과했습니다.
★ ★ ☆	: Level 1의 경우 모든 단계를 통과했습니다. Level 2의 경우 마지막 단계를 제외한 모든 단계를 통과했습니다.
★ ☆	: Level 1의 경우 마지막 단계만 통과했습니다. Level 2의 경우 마지막 단계를 제외하고 한 개의 단계를 통과했습니다.

통과 상태 지우기

모든 통과 결과 기록을 지울 수 있습니다.

● 모든 단계의 통과 상태 항목 지우기:

- 1 Keys To Success가 꺼진 상태에서 통과 결과를 지우려는 곡을 선택합니다.
- 2 [SHIFT]를 누른 상태에서 [KEYS TO SUCCESS]를 누릅니다. 확인 메시지가 나타납니다.

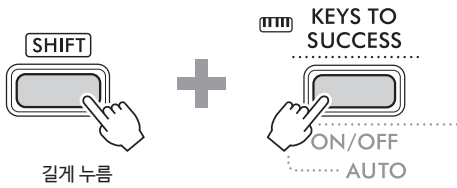

- 3 [+ / YES]를 누릅니다.

화면에 "Cleared"가 나타나므로 지우기 작업이 완료되었다는 것을 알 수 있습니다.

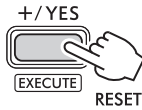

● 특정 단계의 통과 상태 항목 지우기:

- 1 Keys To Success가 꺼진 상태에서 통과 결과를 지우려는 곡을 선택합니다.
- 2 [KEYS TO SUCCESS]를 눌러 켵니다.
- 3 [+ / YES] / [- / NO]를 사용하여 통과 결과를 지우려는 단계를 선택합니다.
- 4 [SHIFT]를 누른 상태에서 [KEYS TO SUCCESS]를 누릅니다. 확인 메시지가 나타납니다.
- 5 [+ / YES]를 누릅니다.
화면에 "Cleared"가 나타나므로 지우기 작업이 완료되었다는 것을 알 수 있습니다.

3-Step Lesson(청취, 타이밍 및 대기)

● 레슨 1 - Listen

이 레슨에서는 키보드를 연주할 필요가 없습니다. 선택한 파트의 모델 멜로디/코드가 들립니다. 잘 들으면서 기억하도록 하십시오.

● 레슨 2 - Timing

이 레슨에서는 음을 정확한 박자로 연주하는 것에만 집중합니다. 잘못된 음을 연주하더라도 화면에 표시된 정확한 음이 들립니다.

● 레슨 3 - Waiting

이 레슨에서는 화면에 표시된 정확한 음을 연주해 봅니다. 정확한 음을 연주할 때까지 곡이 일시 정지되고 연주하는 속도에 맞춰 재생 템포가 바뀝니다.

주

- 레슨 3(대기) 단계 동안 유지한 일정한 재생 템포를 지속하려는 경우 기능 번호 039를 통해 Your Tempo 파라미터를 꺼짐으로 설정합니다(63페이지).

1 **SONG** 아이콘이 나타나도록 [SONG]/[STYLE]을 누릅니다.



2 SONG 카테고리 버튼 중 하나를 눌러 원하는 곡을 선택합니다(13페이지).

주

- 3-Step Lesson은 컴퓨터에서 복사한 노래에도 적용할 수 있지만(56페이지), 사용자 곡(49페이지)이나 데모곡(38페이지)에는 적용할 수 없습니다.

3 [R/1] 및 [L/2] 중 하나를 누르거나 둘 다 눌러 연습하려는 파트를 선택합니다.

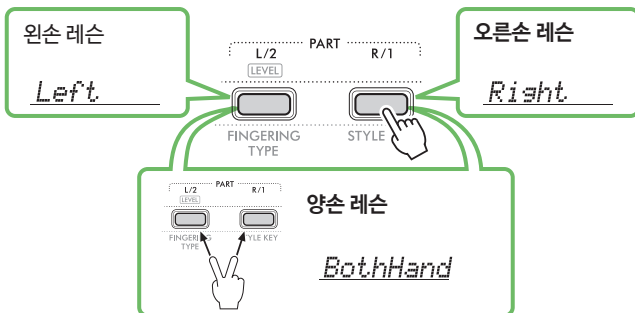

주

- [L/2]를 눌러 화면에 "No LPart"가 나타나면 현재 곡에 왼손 파트가 없는 것입니다.

4 [3-STEP LESSON]을 눌러 곡 레슨 재생을 시작합니다.

이 버튼을 반복해서 누르면 레슨 번호가 1: LISTEN, 2: TIMING, 3: WAITING, off 순서로 변경된 후 다시 돌아옵니다. 원하는 번호가 화면에 표시될 때까지 이 버튼을 누릅니다.



주

- 레슨 재생 중에 이 버튼을 눌러 레슨 번호를 변경할 수 있으며 [START/STOP]을 눌러 언제든지 레슨을 멈출 수 있습니다.
- 레슨 재생 중 메인 음색이 "000" (원터치 설정, 18페이지)으로 자동 변경되며 듀얼 음색 및 스플릿 음색은 사용할 수 없습니다.
- 곡 멜로디 음색을 변경(40페이지)하는 경우 선택한 음색에 따라 화면에 표시되는 음이 한 옥타브 변경될 수 있습니다.

5 레슨 재생 끝부분에 이르면 화면에서 평가 등급을 확인합니다.

"2 Timing" 및 "3 Waiting"은 연주를 4단계로 평가합니다.

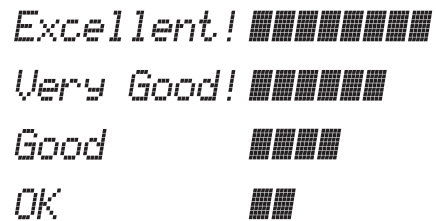

평가가 표시된 후 레슨은 처음부터 다시 시작됩니다.

6 레슨을 중단하려면 [START/STOP]을 누릅니다.

안내음 끄기

가이드 기능이 켜져 있을 때 레슨 3(대기) 연습 중 안내음을 들을 수 있어 다음에 연주할 키를 모를 때 이상적입니다. 정확한 타이밍으로 정확한 음을 연주하지 못할 때 정확한 음을 표시하도록 안내음이 타이밍보다 약간 늦게 들립니다. 정확한 타이밍으로 정확한 음을 연주하면 안내음이 들리지 않고 계속 재생됩니다. 안내음을 듣고 싶지 않은 경우 다음 단계에 따라 해당 기능을 끕니다.

- 1 [FUNCTION]을 눌러 Function 화면(60페이지)을 불러옵니다.
- 2 화면 상단열에 "Guide"(기능 040, 63페이지)가 나타날 때까지 [+]/[-]를 누릅니다.
화면 하단열에는 현재 가이드 설정이 표시됩니다.

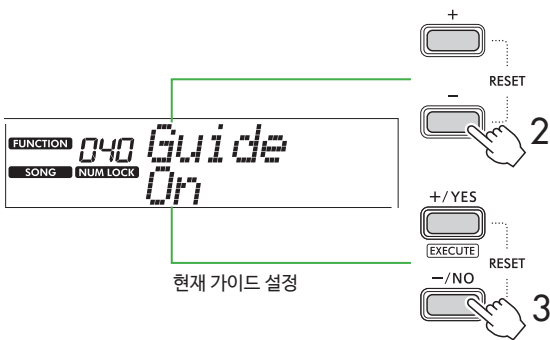

- 3 [-/NO]를 눌러 "Off"를 선택합니다.
이 기능의 기본값은 "On"(안내음이 들림)입니다.

주

- 레슨 모드에서는 이 작업을 이용할 수 없습니다.
- 이 작업을 수행하면 키 조명이 비활성화됩니다.

"FAVORITE WITH STYLE"(왼손 파트) 카테고리의 곡과 59번 곡을 제외한 모든 내장곡에는 가이드 기능을 사용할 수 있습니다.

Keys to Success 및 3-Step Lesson 조합

두 레슨 모두 함께 조합할 수 있습니다.

- 1 Keys to Success 레슨을 작동합니다.
44페이지의 2~4단계를 참조하십시오.
- 2 [+ / YES] / [- / NO]를 통해 원하는 단계를 선택한 후 [3-STEP LESSON]을 여러 번 눌러 원하는 레슨을 선택합니다.
선택한 레슨이 Keys to Success 모드에서 재생되기 시작합니다. 선택한 레슨을 통해 현재 단계의 프레이즈를 연습합니다. 각 단계의 평가로서 "Timing is correct!" 또는 "Your playing is correct!" 메시지만 나타나며 통과 상태는 제공되지 않습니다.
- 3 Keys to Success 모드로만 돌아가려면 "StepXX" (XX: 숫자)가 화면에 나타날 때까지 [3-STEP LESSON]을 여러 번 누릅니다.
- 4 레슨 모드를 종료하려면 [KEYS TO SUCCESS]를 누릅니다.

연주 녹음

자신의 연주를 최대 5곡까지 사용자 곡(User 1 - 5: 곡 번호 153~157)으로 녹음할 수 있습니다. 녹음한 사용자 곡을 악기에서 재생할 수 있습니다. 녹음한 사용자 곡은 내장곡과 동일한 방식으로 재생할 수 있습니다.

새 사용자 곡 녹음

이 부분에서는 본 악기에 저장되는 새 사용자 곡에 연주를 녹음하는 방법을 다룹니다. 자신의 연주를 최대 5곡까지 사용자 곡 (User 1 - 5: 곡 번호 153~157)으로 녹음할 수 있습니다.

- 1 **SONG** 아이콘이 나타나도록 [SONG]/[STYLE]을 누릅니다.



- 2 음색과 스타일에 원하는 설정을 실시합니다.

스타일 재생을 녹음하려면 ACMP를 켭니다(32페이지).

- 3 [REC]를 눌러 녹음 준비 모드로 들어갑니다.

이 작업을 실시하면 녹음 및 저장 대상으로 가장 낮은 번호의 미녹음 사용자 곡(153~157 또는 "User 1"~"User 5")을 선택할 수 있습니다. 다른 특정 사용자 곡에 녹음하려는 경우 [+ / YES] 및 [- / NO]를 사용한 후 [REC]를 누릅니다.

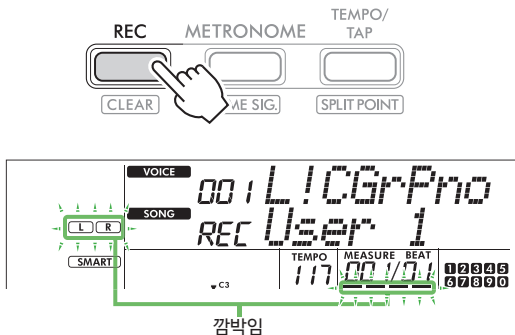

녹음 모드를 종료하려면 [REC] 버튼을 다시 눌러 감박이는 화면을 멈춥니다.

주의사항

- 모든 사용자 곡에 녹음된 데이터가 있는 경우 "User 1" (곡 번호 153)이 자동으로 선택됩니다. 이 경우 "User 1"의 이전 데이터에 녹음되어 이 데이터가 삭제되므로 컴퓨터에 중요한 데이터를 저장하는 것이 좋습니다(56페이지 참조).

주

- 녹음 대기 모드에서 자동 반주를 켜거나 끌 수 없습니다.

- 4 키보드를 연주하여 녹음을 시작합니다.

[START/STOP]을 누른 후 섹션을 변경하여 스타일 재생 중 리듬 음향만 개별적으로 녹음할 수 있습니다(33페이지).

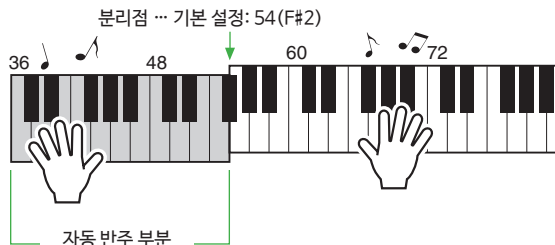

- 5 [START/STOP]을 눌러 녹음을 멈춥니다.

스타일을 사용할 때는 [INTRO/ENDING/rit.]을 눌러 재생이 끝날 때까지 기다렸다가 녹음을 중지할 수도 있습니다.

녹음이 끝나는 즉시 "Writing!" 메시지가 나타나 해당 데이터가 저장됩니다.

주의사항

- 화면에 "Writing!" 메시지가 나타날 때 전원을 끄거나 AC 어댑터를 연결/분리하지 마십시오. 그러면 데이터가 손실될 수 있습니다.

- 6 녹음곡을 재생하려면 [START/STOP]을 누릅니다.

녹음 중 제한 사항

- 리버브 레벨, 메트로놈 클릭 또는 조옮김 및 튜닝 설정은 기록할 수 없습니다.
- 다음 설정과 버튼은 사용할 수 없습니다. 작동이 되더라도 새로운 설정을 기록할 수 없습니다.
ACMP ON/OFF, 분리점, 리버브 유형, 코러스 유형, 하모니/아르페지오 유형, [FUNCTION] 버튼, [PORTABLE GRAND] 버튼

지정된 파트(트랙)에 녹음

곡 파트(트랙) 구조

사용자 곡의 다음 두 파트(트랙)에 연주를 개별적으로 또는 동시에 녹음할 수 있습니다.

● **파트 R/1:**

멜로디 연주가 이 파트에 녹음됩니다.

● **파트 L/2:**

스타일 재생(코드 진행과 섹션 변화)이 이 파트에 녹음됩니다.

대상에 녹음 파트를 지정하려면 [R/1] 및 [L/2]를 사용합니다. 버튼에 표시된 “1” 및 “2”는 파트 번호를 의미합니다.

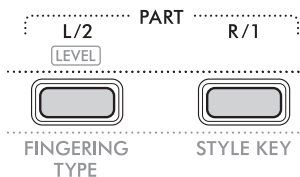

1 음색과 스타일에 원하는 설정을 실시합니다.

스타일 재생을 녹음하려면 ACMP를 켭니다(32페이지).

2 [REC]를 누른 상태에서 [R/1] 또는 [L/2]를 눌러 녹음 모드를 시작합니다.

스타일 재생을 녹음하려는 경우 반드시 파트 2를 선택하십시오. 멜로디 연주를 녹음하려는 경우 원하는 대로 파트 1 또는 파트 2를 선택합니다.

파트 1에만 DSP 이펙트를 녹음할 수 있습니다.

아래 그림 예에는 파트 2를 선택하는 상황이 나타나 있습니다.

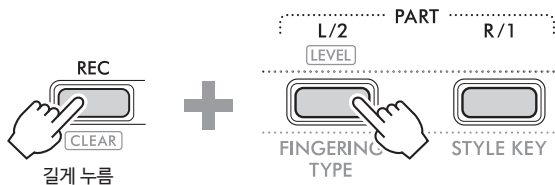

사용자 곡이 화면에 나타납니다.



“R”은 파트 1을, “L”은 파트 2를 의미합니다. 두 아이콘은 데이터 및 작동 상태에 따라 모두 깜박이거나 계속 켜지거나 꺼집니다.

- 깜박임 : 녹음 대상으로 선택됨
- On : 녹음된 데이터 포함
- Off : 데이터가 없거나 음소거됨

녹음하는 동안 이미 녹음된 파트를 재생하거나 음소거할 수 있습니다. 재생하거나 음소거하려면 [R/1] 또는 [L/2]를 누릅니다. 누르면 재생/음소거 상태가 전환됩니다.

3 [+ / YES] / [- / NO]를 사용하여 원하는 사용자 곡을 선택합니다.

“R” 또는 “L”이 화면에 나타나면 선택한 곡이 이미 녹음된 것입니다.

4 키보드를 연주하여 녹음을 시작합니다.

이미 녹음된 파트가 있는 경우 [START/STOP]을 눌러 이전에 녹음된 파트를 재생하면서 다른 파트를 녹음할 수 있습니다.

[START/STOP]을 누른 후 섹션을 변경하여 스타일 재생 중 리듬 음향만 개별적으로 녹음할 수 있습니다(33페이지).

5 [START/STOP]을 눌러 녹음을 멈춥니다.

녹음이 끝나는 즉시 “Writing!” 메시지가 나타나 해당 데이터가 저장됩니다.

주의사항

- 화면에 “Writing!” 메시지가 나타날 때 전원을 끄거나 AC 어댑터를 연결/분리하지 마십시오. 그러면 데이터가 손실될 수 있습니다.

6 녹음곡을 재생하려면 [START/STOP]을 누릅니다.

녹음곡을 재생할 때 [R/1]이나 [L/2]를 누르면 파트 1 또는 파트 2를 음소거할 수 있습니다. 해당 버튼을 누를 때마다 재생/음소거가 전환됩니다.

사용자 곡 지우기

- 1 **SONG** 아이콘이 나타나도록 [SONG]/[STYLE]을 누릅니다.



- 2 **SONG** 카테고리 버튼 중에서 [USER&STORAGE]를 눌러 원하는 곡을 선택합니다.

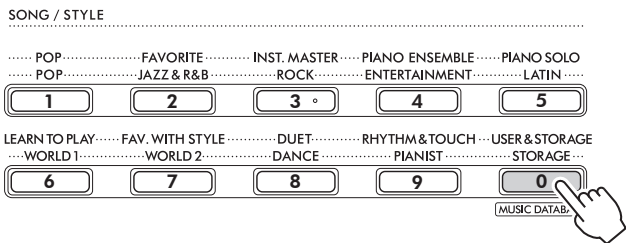

- 3 [SHIFT]를 누른 상태에서 [REC]를 누릅니다.
확인 메시지가 나타납니다.

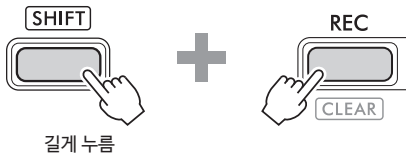

작업을 취소하려면 [-/NO]를 누릅니다.

- 4 [+ /YES]를 누릅니다.
확인 메시지가 나타납니다.



작업을 취소하려면 [-/NO]를 누릅니다.

- 5 [+ /YES]를 눌러 곡을 지웁니다.
곡이 지워지는 동안 "Writing!" 메시지가 나타납니다.

선호하는 설정 저장(레지스트레이션 메모리)

본 악기에는 레지스트레이션 메모리 기능이 있어 선호하는 설정을 저장한 후 필요할 때마다 쉽게 불러올 수 있습니다. 기본적으로 10개의 완전한 설정이 저장되어 있지만 원래 설정으로 대체해도 됩니다.

레지스트레이션 메모리에서 패널 설정 불러오기

1 [REGIST MEMORY]를 누릅니다.

SONG/STYLE 카테고리 버튼은 이제 각 버튼에 표시된 숫자 버튼으로 작용합니다.

“LoadNo.?” 메시지가 화면에 나타납니다.

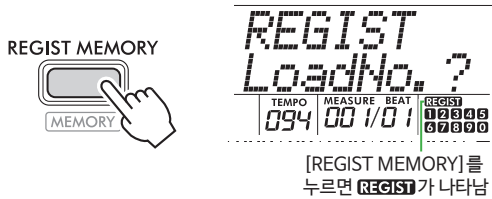

2 SONG/STYLE 카테고리 버튼 중에서 [1] - [0] 버튼 중 하나를 눌러 설정을 불러옵니다.

화면에는 불러온 레지스트레이션 메모리 번호와 선택한 레지스트레이션 메모리에 등록된 음색 이름이 표시됩니다.

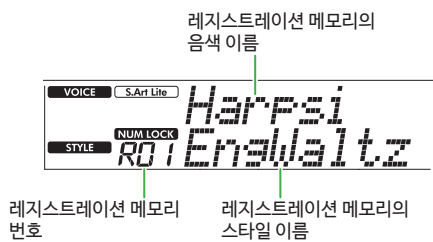
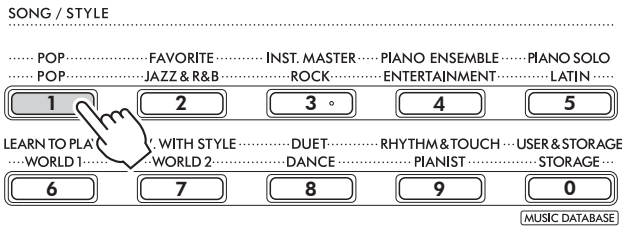

다른 숫자 버튼 중 하나를 눌러 레지스트레이션 메모리 번호를 변경할 수 있습니다.

3 이 상태를 종료하려면 [REGIST MEMORY]를 누릅니다.

출고 시 설정

레지스트레이션 메모리 번호	메모리의 음색 이름
R01	S.Art Lite Harpsichord
R02	S.Art Lite Nylon Guitar Harmonics
R03	S.Art Lite Steel Guitar Harmonics
R04	S.Art Lite Distortion Guitar
R05	S.Art Lite Slap Bass
R06	S.Art Lite Strings
R07	S.Art Lite Gospel Choir
R08	S.Art Lite Tenor Sax
R09	S.Art Lite Brass Section
R00	S.Art Lite Flute

레지스트레이션 메모리에 저장되는 파라미터

- **음색 설정**
 - 메인 음색 설정: 음색 번호 및 관련 기능의 모든 설정
 - 듀얼 음색 설정: 듀얼 켜짐/꺼짐 및 관련 기능의 모든 설정
 - 스플릿 음색 설정: 스플릿 켜짐/꺼짐 및 관련 기능의 모든 설정
- **이펙트 설정**
 - 리버브 유형, 리버브 레벨, 코러스 유형, DSP 켜짐/꺼짐, DSP 유형, 서스테인 켜짐/꺼짐
- **하모니/아르페지오 설정**
 - 하모니/아르페지오 켜짐/꺼짐 및 관련 기능의 모든 설정
- **스타일 설정***
 - 스타일 번호, ACMP 켜짐/꺼짐, 스타일 음량, 템포, 메인 A/B, 핑거링 유형, 스타일 키, 자동 코드 연주 켜짐/꺼짐, 코드 진행
- **기타 설정**
 - 조옮김, 분리점, “DUO” 기능에 대한 모든 설정, 페달 기능

* 곡을 선택하면 스타일 설정을 녹음하거나 불러올 수 없습니다.

레지스트레이션 메모리에 패널 설정 저장

- 1 음색과 스타일과 같은 원하는 패널 설정을 실시합니다.
- 2 [SHIFT]를 누른 상태에서 [REGIST MEMORY]를 누릅니다.
SONG/STYLE 카테고리 버튼은 이제 각 버튼에 표시된 숫자 버튼으로 작용합니다.
“MemNo.?” 메시지가 화면에 나타납니다.

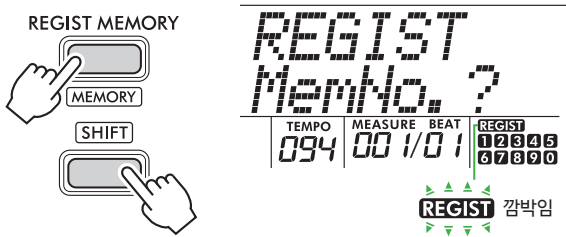

- 3 SONG/STYLE 카테고리 버튼 중 [1]~[0] 중 하나를 눌러 현재 패널 설정을 저장합니다.
이미 데이터가 포함된 레지스트레이션 메모리를 선택하면 “Overwrt?” 메시지가 화면에 나타납니다. 덮어쓰기하려면 [+ / YES]를 누르고 취소하려면 [- / NO]를 누릅니다.

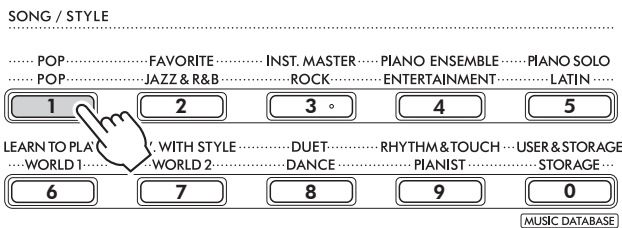

저장하는 동안 “MemOK” 메시지가 화면에 나타나며 이 단계에서 선택한 번호에 해당되는 숫자 아이콘이 깜박입니다. 저장이 완료되면 숫자 아이콘이 꺼집니다.

주의사항

- 이미 데이터가 포함된 레지스트레이션 메모리 번호를 선택하면 이전 데이터는 삭제되고 새로운 데이터로 덮어쓰기됩니다.
- 모든 레지스트레이션 메모리를 출고 시 설정으로 복구하려면 백업 지우기 작업을 실행합니다.
- “MemOK” 메시지가 화면에 나타나는 동안에는 전원을 끄지 마십시오. 데이터가 손상되거나 손실될 수 있습니다.

레지스트레이션 메모리 삭제

- 1 [SHIFT]를 누른 상태에서 [REGIST MEMORY]를 누릅니다.
SONG/STYLE 카테고리 버튼은 이제 각 버튼에 표시된 숫자 버튼으로 작용합니다.
“MemNo.?” 메시지가 화면에 나타납니다.

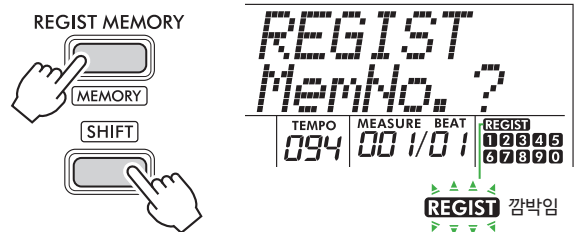

- 2 [SHIFT]을 누른 상태에서 SONG/STYLE 카테고리 버튼 [1]~[0] 중 삭제하려는 번호를 누릅니다.

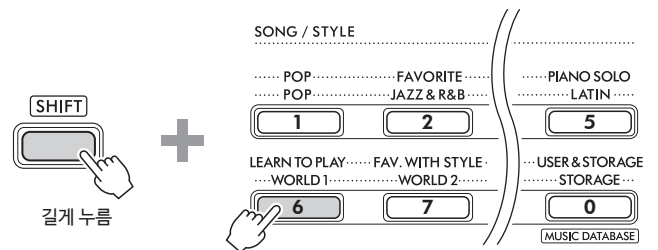

“ClrRegX?” (“X”: 레지스트레이션 메모리 번호) 메시지가 화면에 나타납니다.

- 3 [+ / YES]를 눌러 레지스트레이션 메모리를 삭제합니다.
[- / NO]를 눌러 삭제 작업을 취소합니다. 삭제하면 화면에 표시된 레지스트레이션 메모리 번호가 사라집니다.



특정 항목의 불러오기 비활성화(동결)

레지스트레이션 메모리를 이용하면 버튼을 단 한번만 눌러 설정한 모든 패널 셋업을 불러올 수 있습니다. 하지만 레지스트레이션 메모리 셋업을 전환하는 경우에도 특정 항목은 그대로 남아 있기를 바라는 경우가 있을 수 있습니다. 예를 들어, 다른 레지스트레이션 메모리 번호를 선택할 때에도 음색 설정은 전환하고 스타일 설정은 그대로 유지하고 싶은 경우에는 스타일 설정만 “동결”시켜 그대로 유지할 수 있습니다. 기능 번호 052, 053, 054를 통해 동결하려는 항목을 선택합니다(64페이지).

다른 장치에 연결

주의

- 연결하기 전에 본 악기와 외부 오디오 장치의 전원을 모두 끄십시오. 또한 모든 장치 전원을 켜거나 끄기 전에 음량을 모두 최소(0)로 설정하십시오. 그렇지 않으면 장치 손상, 감전 또는 영구적인 청력 손실이 발생할 수 있습니다.

헤드폰 또는 외부 스피커(별매) 연결

연결 옵션

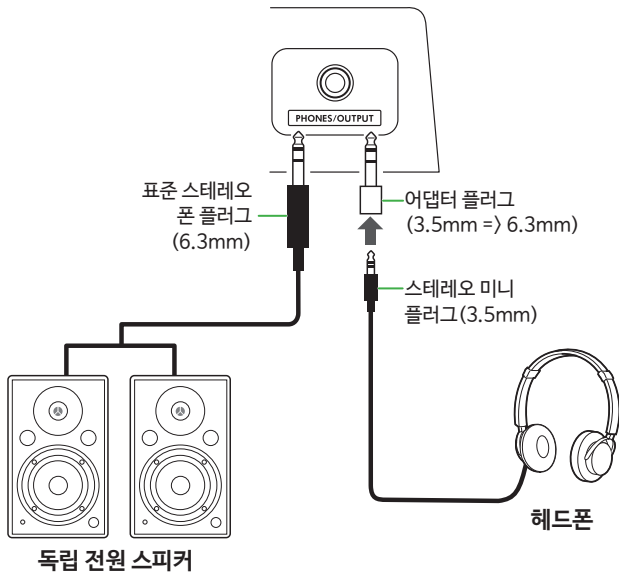

[PHONES/OUTPUT] 잭을 헤드폰이나 외부 오디오 장치(예: 독립 전원 스피커 및 키보드 앰프)에 연결할 수 있습니다. 그러면 이러한 장치를 통해 본 악기의 음향을 들을 수 있습니다. 이 잭이 꽂혀 있는 동안 본 악기의 스피커가 차단됩니다.

주의

- 음량을 크게 하거나 귀에 거슬리는 수준의 음량으로 장시간 악기 또는 헤드폰을 작동시키지 마십시오. 이로 인해 영구적인 청력 손실이 나타날 수 있습니다.

주의사항

- 장치 손상을 방지하려면 먼저 외부 장치의 전원을 끈 다음 악기의 전원을 켜십시오. 전원을 끌 때는 역순으로 실시합니다. 먼저 악기 전원을 끈 다음 외부 장치를 끄십시오.

페달(풋스위치) 사용

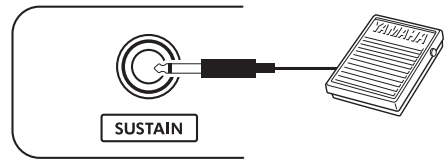

풋스위치(FC5 또는 FC4A, 별매)를 이 잭에 연결하면 서스테인, 아티큘레이션(22페이지), 아르페지오(23페이지), 이 3가지 기능을 제어할 수 있습니다. 기본적으로 서스테인이 지정되어 있어 풋스위치를 밟으면서 키보드에서 손을 떼어도 마치 피아노의 댐퍼 페달처럼 음향이 오랫동안 들릴 수 있습니다. 다른 기능을 사용하려면 기능 설정 화면(기능 033, 63페이지)을 불러옵니다.

주

- 전원이 꺼져 있을 때 풋스위치를 연결하거나 분리하십시오. 또한, 전원을 켜는 도중에는 풋스위치를 밟지 마십시오. 풋스위치 크성이 변경되어 반대로 작동할 수 있습니다.
- 서스테인 기능은 메인 음색(18페이지) 또는 듀얼 음색(19페이지)에 영향을 미치며, 스플릿 음색(20페이지) 또는 스타일(자동 반주, 30페이지)에는 영향을 미치지 않습니다.

본 악기를 사용하여 오디오 장치 연주

케이블로 연결하면 본 악기의 내장 스피커를 통해 스마트폰과 같은 오디오 장치의 음향을 출력할 수 있습니다. 이렇게 하면 뮤직 플레이어에서 재생하면서 키보드를 연주할 수 있습니다.

주의사항

- 외부 오디오 장치와 본 악기가 손상되지 않도록 먼저 외부 장치의 전원을 끈 다음 악기의 전원을 켜십시오. 전원을 끌 때는 먼저 악기의 전원을 끈 다음 외부 장치의 전원을 끄십시오.

주

- 컴퓨터 또는 스마트폰이나 태블릿 등의 스마트 기기를 사용하는 경우 [USB TO HOST] 단자에도 연결할 수 있습니다 (56, 59페이지).

1 외부 오디오 장치와 본 악기의 전원을 모두 끕니다.

2 오디오 장치를 [AUX IN] 잭에 연결합니다.

한쪽에는 본 악기에 연결하는 스테레오 미니 플러그가 있고 반대쪽에는 외부 오디오 장치의 출력 잭에 맞는 플러그가 있는 케이블(무저항)을 사용합니다.

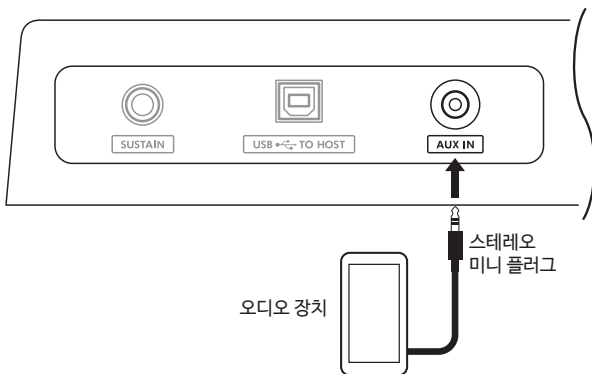

3 외부 오디오 장치를 켜 후 본 악기를 켭니다.

4 연결된 외부 오디오 장치를 재생합니다.

오디오 장치의 음향이 본 악기의 스피커를 통해 출력됩니다.

5 외부 오디오 장치와 본 악기의 음량 균형을 조절합니다.

오디오 장치의 오디오 재생 음량을 조절한 후 악기의 [MASTER VOLUME] 컨트롤을 돌려 전체 음량을 조절합니다.

주

- 기능 번호 047(64페이지)와 [+ / YES] 및 [- / NO] 버튼을 사용하여 "AuxInVol"을 불러오면 외부 오디오 장치의 입력 레벨을 조절할 수 있습니다. 음량을 50 이상으로 높이면 오디오 장치 음향의 디스토션 현상이 발생할 수 있습니다.

6 오디오 장치의 음향을 들으면서 키보드를 연주합니다.

재생되는 오디오의 멜로디 파트 음량을 제거하거나 낮출 수 있습니다. 자세한 내용은 59페이지를 참조하십시오.

7 연주나 연습을 마친 후에 오디오 장치의 재생을 정지합니다.

USB를 통해 컴퓨터에 연결

그러면 다음 작업을 실시할 수 있습니다.

- 컴퓨터 작업을 통해 컴퓨터와 악기 간 MIDI 파일(곡 및 스타일) 복사
- 컴퓨터 작업을 통해 컴퓨터와 악기 간 백업 파일(66페이지) 복사
- 재생 또는 키보드 연주와 같은 MIDI 메시지 통신
- (USB 오디오 인터페이스로) 오디오 재생 통신

연결 옵션

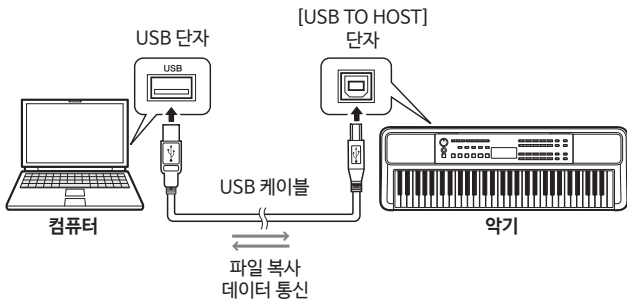

[USB TO HOST] 단자 사용 시 주의사항

주의사항

- 연결할 때는 3미터 미만의 AB형 USB 케이블을 사용하십시오.
- USB 케이블을 연결/분리할 때는 컴퓨터에 열려 있는 모든 애플리케이션 소프트웨어를 먼저 종료하십시오.
- 아래의 작업을 진행하는 사이에 6초 이상 대기하십시오. (1) 제품의 전원을 끈 후 다시 켤 때 (2) USB 케이블을 연결한 후 분리하거나 분리한 후 연결할 때

컴퓨터 또는 제품 멈춤 현상이 발생할 경우 컴퓨터의 애플리케이션 소프트웨어 또는 OS를 다시 시작하거나 본 제품의 전원을 끈 후 다시 켵니다.

컴퓨터에서(또는 컴퓨터로) 원하는 파일 복사

이 부분에서는 다음 작동을 설명합니다.

- 컴퓨터에서 악기로(또는 악기에서 컴퓨터로) MIDI 파일(곡 및 스타일) 복사
- 악기에서 컴퓨터로(컴퓨터에서 악기로) 백업 파일(.BUP, 66페이지) 복사

1 본 악기의 전원을 끄십시오.

2 먼저 USB 케이블을 악기의 [USB TO HOST] 단자(11페이지)에 연결한 후 컴퓨터의 USB 단자에 연결합니다.

3 본 악기의 전원을 켜십시오.

4 [FUNCTION]을 눌러 Function 화면(60페이지)을 불러옵니다.

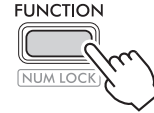

5 화면 상단열에 "Storage" (기능 061, 65페이지)가 나타날 때까지 [+]/[-]를 누릅니다.



6 [+]/YES를 눌러 저장 장치 모드를 켵니다.

"Wait..." 메시지가 표시된 후 저장 장치 모드가 켵집니다.

7 컴퓨터 화면에서 백업 파일(.BUP)을 찾습니다.

6단계에서 저장 장치 모드로 들어간 후에는 악기(YAMAHA PK) 드라이브가 생성되어 Explorer 애플리케이션이 컴퓨터 화면에서 자동으로 시작됩니다.

백업 파일은 다음과 같이 명명됩니다.

- EZ-310.BUP

예: Windows 10

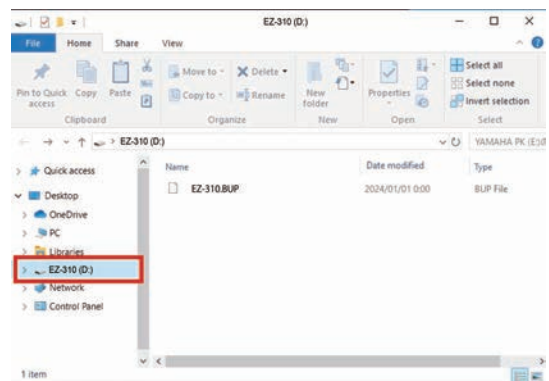

주

- 저장 장치 모드를 켜 오류 메시지가 나타나면 악기에는 여유 공간이 충분하지 않은 것입니다. 이 경우 컴퓨터에서 곡 파일 및 스타일 파일을 삭제하여 악기에 여유 공간을 충분히 확보한 후 다음 단계로 이동합니다.

8 컴퓨터에서 파일 복사 작업을 실시합니다.

- 컴퓨터에서 곡 또는 스타일 파일을 사용하려면 컴퓨터 드라이브에서 악기 드라이브로 원하는 파일을 복사합니다.
- 악기의 백업 파일을 컴퓨터에 저장할 때 악기 드라이브의 백업 파일(.BUP)을 컴퓨터 드라이브를 복사합니다.



9 복사 작업이 완료되면 컴퓨터에서 악기 드라이브를 꺼냅니다.

아래에는 Windows 10의 예가 제시되어 있습니다.



10 악기에서 [-/NO]를 눌러 저장 장치 모드를 끕니다.

“Writing!” 메시지가 표시된 후 저장 장치 모드가 실제로 꺼집니다.

11 [SHIFT]를 눌러 홈 화면(17페이지)으로 돌아갑니다.

12 USB 케이블을 분리합니다.

13 파일을 재생하여 올바르게 복사되었는지 확인합니다.

저장 장치 모드가 켜져 있을 때에는 본 악기를 사용할 수 없기 때문에 파일 작업이 완료된 후에는 반드시 저장 장치 모드를 종료하십시오.

주의사항

- USB 케이블을 분리하기 전에 반드시 9단계에 설명된 대로 컴퓨터에서 악기 드라이브를 꺼내십시오. 그렇지 않으면 파일이 손상될 수 있습니다.
- 컴퓨터에서 백업 파일(확장자: .BUP)을 절대 다른 이름으로 변경하지 마십시오. 다음 번에 복사한 후 악기로 다시 전송하더라도 백업 데이터를 악기로 가져올 수 없습니다.
- 본 악기에 다시 백업 파일을 복사할 때 이전에 악기에 저장된 설정이 새 데이터로 대체됩니다. 사용자 곡 및 등록된 스타일 파일도 다시 덮어쓰기됩니다.
- 악기 드라이브에 절대 폴더를 생성하지 마십시오. 악기가 복사한 파일을 올바르게 인식할 수 없습니다.
- 절대 악기 드라이브를 포맷하지 마십시오. 악기 오작동이 발생할 수 있습니다.

복사할 수 있는 파일(총 약 1.5MB 이내)

- **곡 파일(확장자: .MID)**
다른 악기나 컴퓨터에서 생성한 곡 파일을 본 악기로 복사할 수 있습니다. 본 악기를 통해 생성한 사용자 곡은 개별 파일로 컴퓨터에 복사할 수 없습니다.
- **스타일 파일(확장자: .STY)**
스타일 파일의 경우 본 악기를 통해서만 생성할 수 없지만, 한 파일당 50KB 이내라면 스타일 파일을 불러와서 재생할 수 있습니다. 이 한도를 초과한 파일은 인식되지 않습니다.
- **백업 파일(확장자: .BUP)**
본 악기의 데이터는 단일 백업 파일로 저장할 수 있습니다. 대상 데이터는 “백업 데이터 및 백업 설정”를 참조하십시오(66페이지).

악기에 복사된 파일 확인

이 부분에서는 본 악기에 파일이 올바르게 복사되었는지 확인하는 방법을 다룹니다.

● 곡 파일

컴퓨터에서 복사한 곡은 [USER&STORAGE] 카테고리의 곡 번호 158 이후에 저장됩니다.

1. “SONG”이 화면에 나타나도록 [SONG]/[STYLE]을 누릅니다.
2. [USER&STORAGE]를 눌러 컴퓨터에서 복사한 곡을 선택합니다.
3. [START/STOP]을 눌러 재생을 시작합니다.

주

- 컴퓨터에서 복사한 곡 파일은 기호, 숫자 및 알파벳 문자 순서로 분류됩니다.

● 스타일 파일

컴퓨터에서 복사한 스타일 파일의 경우 등록 작업이 필요합니다. 본 악기는 최대 10개의 스타일까지 등록할 수 있습니다(스타일 번호: 261~270). 그러면 내장 스타일과 동일한 방법으로 연주할 수 있습니다.

1. **STYLE** 아이콘이 화면에 나타나도록 [SONG]/[STYLE]을 누릅니다.
2. “StyleReg” (기능 번호 062, 65페이지)가 나타날 때까지 [FUNCTION]을 여러 번 누릅니다.



복사된 스타일 파일 이름

3. [+ / YES] / [- / NO]를 눌러 등록하려는 파일을 선택합니다.
4. [SHIFT]를 누른 상태에서 [+ / YES]를 눌러 선택 항목을 입력합니다. 화면에 “*** Load To?” (***: 261~270) 메시지가 나타나므로 등록 대상을 확인할 수 있습니다. [+ / YES] / [- / NO]를 눌러 원하는 번호를 대상으로 선택합니다.
5. [SHIFT]를 누른 상태에서 [+ / YES]를 누릅니다. 화면에 “LoadOK?” 메시지가 나타납니다. 이 작업을 취소하려면 [SHIFT]를 누른 상태에서 동시에 [- / NO]를 누릅니다.
6. [SHIFT]를 누른 상태에서 [+ / YES]를 눌러 등록을 실행합니다. 등록이 완료되면 화면에 “Complete” 메시지가 나타납니다.
7. [SHIFT]를 눌러 홈 화면(17페이지)으로 돌아갑니다.
8. [USER&STORAGE]를 눌러 등록된 스타일을 선택한 후 연주합니다. 스타일 재생에 대한 내용은 32페이지를 참조하십시오.

● 백업 파일

등록한 사용자 곡과 스타일 파일을 포함한 설정이 저장 당시의 이전 상태로 제대로 돌아갔는지 확인합니다.

MIDI 메시지 통신

악기가 MIDI 인터페이스로 작용하므로 키보드 연주가 MIDI 데이터로 컴퓨터에 전송될 때 동시에 컴퓨터에서 연주한 MIDI 곡을 악기를 통해 들을 수 있습니다.

오디오 재생 통신(USB 오디오 인터페이스 기능)

악기가 오디오 인터페이스로 작용하므로 키보드 연주 오디오가 컴퓨터에 전송될 때 동시에 컴퓨터에서 연주한 오디오를 악기를 통해 들을 수 있습니다.

Windows의 경우 전용 USB 드라이버 “Yamaha Steinberg USB Driver”가 오디오 통신에 필요합니다. 아래 웹사이트에서 “Yamaha Steinberg USB Driver”를 검색하고 컴퓨터에 설치합니다. 드라이버 설치에 대한 자세한 내용은 다운로드 파일에 포함된 설치설명서를 참조하십시오.

<https://download.yamaha.com/>

Mac의 경우 macOS와 함께 제공되는 표준 드라이버가 사용되므로 드라이버를 설치할 필요가 없습니다.

주의사항

- DAW(디지털 오디오 워크스테이션)와 같은 음악 제작 애플리케이션과 함께 본 악기를 사용하는 경우 “오디오 루프백”(기능 번호 049, 64페이지)을 끕니다. 이 기능을 켜면 컴퓨터의 오디오와 악기 음향이 DAW로 다시 전송되므로 울림이나 비정상적인 이종음이 발생할 수 있습니다.

주

- 컴퓨터 및 악기의 각 컨트롤러를 통해 개별적으로 음량을 조절할 수 있지만, [USB TO HOST] 단자를 통해 입력되는 오디오 음량은 “[USB TO HOST] 오디오 음량”(기능 번호 048, 64페이지)을 통해 조절할 수 있습니다.
- [MASTER VOLUME] 다이얼을 사용해도 [USB TO HOST] 단자를 통해 컴퓨터에서 전송되는 오디오의 출력 음량을 조절할 수 없습니다. 컴퓨터 오디오와 혼합되므로 DAW에 키보드 연주를 녹음할 때 이 점을 염두에 두십시오.

스마트 기기 연결

악기에 스마트폰 또는 태블릿과 같은 스마트 기기를 연결하면 다양한 기능을 활용할 수 있습니다. 연결에 대한 자세한 내용은 웹사이트의 “Smart Device Connection Manual”을 참조하십시오(2페이지).

호환 앱

- **MusicSoft Manager**
외부에서 생성한 곡 및 스타일 데이터(MIDI)를 스마트 기기에서 악기로 전송한 후 악기의 백업 파일(.BUP)을 스마트 기기에 저장할 수 있습니다.
- **Rec'n'Share**
키보드 연주를 사진 촬영/녹음/편집하고 SNS 등 인터넷에 데이터를 업로드할 수 있습니다.

호환되는 스마트 기기 및 앱에 대한 내용은 다음 페이지에 접속하여 확인하십시오.

<https://www.yamaha.com/kbdapps/>

주

- 3미터 미만의 AB형 USB 케이블을 사용하십시오.
- USB 3.0 케이블은 사용할 수 없습니다.
- 기능 설정 화면(기능 048, 64페이지)을 사용하여 [USB TO HOST] 단자를 통해 오디오 입력 레벨을 조절할 수 있습니다.

멜로디 파트 음량 감소(멜로디 억제 기능)

본 악기를 통해 [AUX IN] 잭이나 [USB TO HOST] 단자에 연결된 외부 오디오 장치 또는 컴퓨터의 오디오를 재생할 때 오디오 재생 중 멜로디 파트만 음량을 제거하거나 줄일 수 있습니다. 이는 오디오 재생에 따라 멜로디 파트를 연습할 때 유용합니다.

- 1 연결된 외부 장치의 오디오를 재생합니다.
- 2 [FUNCTION]을 눌러 Function 화면(60페이지)을 불러옵니다.
- 3 화면 상단열에 "MelodySP" (기능 050, 64페이지)가 나타날 때까지 [+] / [-]를 누릅니다.

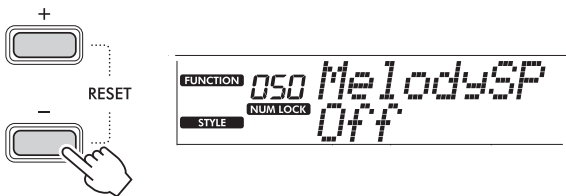

- 4 [+] / [YES]를 눌러 "On"을 선택합니다.

주

- 컴퓨터가 [USB TO HOST] 터미널에 연결된 경우 오디오 루프백(기능 049: 64페이지)이 "켜짐"으로 설정된 경우에만 멜로디 억제 기능을 사용할 수 있습니다.

- 5 멜로디 억제 기능을 취소하려면 [-] / [NO] 버튼을 눌러 "Off"를 선택합니다.

멜로디 또는 보컬 음향을 제거하거나 낮출 수 없을 때

멜로디 음향이 억제되도록 스테레오 위치를 조정합니다.

- 1 위의 2~4단계를 통해 멜로디 억제 기능을 켭니다.
- 2 화면 상단열에 "SupprPan" (기능 051, 64페이지)이 나타날 때까지 [+] / [-]를 누릅니다.

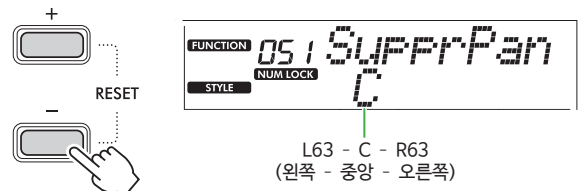

- 3 [+] / [YES] / [-] / [NO]를 사용하여 제거하거나 낮출 음향의 팬 위치를 조정합니다.

주

- 특정 음악 콘텐츠에 따라서는 멜로디 억제 기능을 켜도 기대한 만큼 멜로디 또는 보컬 음향이 제거되지 않을 수 있습니다.

기능

“기능”에서는 튜닝, 분리점, 음색, 이펙트 등과 같은 여러 다양한 세부적인 악기 파라미터를 이용할 수 있습니다. 기능 목록(60페이지~65페이지)에서 원하는 항목을 찾은 후 아래 지침을 준수하십시오.

1 [FUNCTION]을 눌러 기능 설정 화면을 불러옵니다.

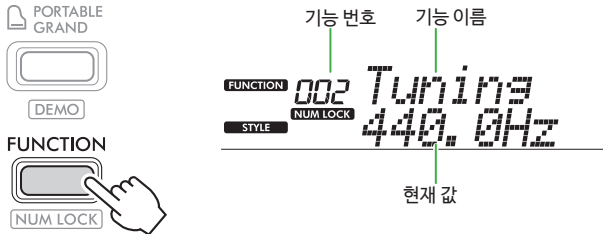

2 화면 상단열에 원하는 기능 번호와 이름이 표시될 때까지 [+]/[-]를 누릅니다.

버튼을 길게 누르면 번호가 계속해서 변경됩니다.

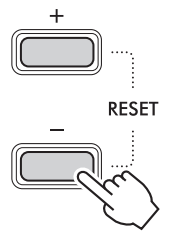

3 [+]/[YES]/[-]/[NO]를 눌러 화면 하단열에 표시된 값을 설정합니다.

버튼을 길게 누르면 번호가 계속해서 변경됩니다.

[+]/[YES] 및 [-]/[NO]를 함께 누르면 기본 설정이 복구됩니다.

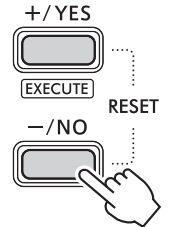

4 기능 설정 화면을 종료하려면 [FUNCTION] 또는 [SHIFT]를 누릅니다.

숫자를 사용하여 기능 번호와 값 선택

[FUNCTION]을 통해 불러온 **NUM LOCK** 아이콘이 화면에 표시될 때 VOICE 카테고리 버튼과 SONG/STYLE 카테고리 버튼을 숫자 버튼으로 사용할 수 있습니다.

- **기능 번호:** VOICE 카테고리 버튼을 사용하여 선택합니다.
- **설정값:** SONG/STYLE 카테고리 버튼을 사용하여 선택합니다.

■ 기능 목록

기능 번호	기능 이름	디스플레이	범위/설정	기본값	설명	백업 ✓:기능
전체						
001	조율김	Transpos	-12 - +12	0	반음 단위로 피치를 설정합니다.	
002	튜닝	Tuning	427.0 Hz~453.0Hz	440.0Hz	약 0.2Hz 단위로 전체 악기 피치를 결정합니다.	✓
003	분리점	SplitPnt	36~96(C1~C6)	54(F#2)	스플릿 음색 영역 및 메인/듀얼 음색 영역으로 키보드를 분리하는 지점을 결정합니다(20페이지). 이 설정은 반주 분리점 설정에 적용됩니다(32페이지).	✓
004	터치 반응	TouchRes	1: Soft 2: Medium 3: Hard 4: Off	2: Medium	키보드를 연주할 때 감도를 결정합니다(키보드 연주 강도에 따라 음량이 변하는 속도). 자세한 내용은 21페이지를 참조하십시오.	✓

기능 번호	기능 이름	디스플레이	범위/설정	기본값	설명	백업 ✓:가능
메인 음색						
005	음량	<i>M. Volume</i>	0 - 127	*	메인 음색의 음량을 결정합니다.	
006	옥타브	<i>M. Octave</i>	-2 - +2	*	메인 음색의 옥타브 범위를 결정합니다.	
007	리버브 깊이	<i>M. Reverb</i>	0 - 127	*	메인 음색에 적용되는 리버브의 양을 결정합니다.	
008	코러스 깊이	<i>M. Chorus</i>	0 - 127	*	메인 음색에 적용되는 코러스의 양을 결정합니다.	
듀얼 음색						
009	음량	<i>D. Volume</i>	0 - 127	*	듀얼 음색의 음량을 결정합니다.	
010	옥타브	<i>D. Octave</i>	-2 - +2	*	듀얼 음색의 옥타브 범위를 결정합니다.	
011	리버브 깊이	<i>D. Reverb</i>	0 - 127	*	듀얼 음색에 적용되는 리버브의 양을 결정합니다.	
012	코러스 깊이	<i>D. Chorus</i>	0 - 127	*	듀얼 음색에 적용되는 코러스의 양을 결정합니다.	
스플릿 음색						
013	음량	<i>S. Volume</i>	0 - 127	*	스플릿 음색의 음량을 결정합니다.	
014	옥타브	<i>S. Octave</i>	-2 - +2	*	스플릿 음색의 옥타브 범위를 결정합니다.	
015	리버브 깊이	<i>S. Reverb</i>	0 - 127	*	스플릿 음색에 적용되는 리버브의 양을 결정합니다.	
016	코러스 깊이	<i>S. Chorus</i>	0 - 127	*	스플릿 음색에 적용되는 코러스의 양을 결정합니다.	
스타일						
017	스타일 음량	<i>StyleVol</i>	0 - 127	100	스타일 재생 음량을 결정합니다.	✓
018	핑거링 유형	<i>FingType</i>	1: Smart Chord 2: Multi Finger	1: Smart Chord	자동 반주 부분에서 코드를 연주하는 방법(핑거링 유형)이 결정됩니다. 자세한 내용은 31페이지 를 참조하십시오.	✓
019	스타일 키	<i>StyleKey</i>	FL7 - SP0 - SP7 FL7 (7 Flats ♭) : C♭ major / A♭ minor키 SP0 (조표 없음) : C major / A minor SP7 (7 Sharps #) : C# major / A# minor	SP0 (조표 없음): C major/ A minor키	“Smart Chord”를 핑거링 유형으로 선택할 때 이용 가능한 이 설정은 악보에 표시된 샵(#) 및 플랫(♭)의 수에 따라 곡의 조표를 결정합니다. 여기에서 실시한 설정이 올바른 경우 코드의 근음만 연주해도 곡의 각 타이밍에서 지정된 다양한 코드 유형이 재생됩니다. • FL7 - FL1: 악보에 플랫(♭)이 표시될 때 선택 • SP0: 악보에 샵 또는 플랫이 표시될 때 선택 • SP1 - SP7: 악보에 샵(#)이 표시될 때 선택	
020	코드 진행	<i>ChdProg.</i>	웹사이트의 Data List를 참조하십시오.	01	자동 코드 연주 기능을 통해 재생에 사용되는 코드 진행을 결정합니다(30페이지). 자세한 내용은 웹사이트의 Data List(2페이지)를 참조하십시오.	

기능 번호	기능 이름	디스플레이	범위/설정	기본값	설명	백업 ✓:가능
곡						
021	곡 음량	<i>SongVol</i>	0 - 127	100	곡의 음량을 결정합니다.	✓
022	곡 멜로디 음색	<i>MelodyVc</i>	001 - 650	**	내장곡의 멜로디 음색을 원하는 음색으로 변경할 수 있습니다. 자세한 내용은 40페이지를 참조하십시오.	
이펙트						
023	리버브 유형	<i>Reverb</i>	01 - 04: Hall 1, 2, 3, 4 05: Cathedral 06 - 09: Room 1, 2, 3, XG 10 - 12: Stage 1, 2, XG 13 - 15: Plate 1, 2, XG 16: Off	**	리버브 유형을 선택할 수 있습니다(27페이지). 자세한 내용은 웹사이트의 Data List(2페이지)를 참조하십시오.	
024	리버브 레벨	<i>RevLevel</i>	0 - 127	64	본 악기의 전체 음향에 적용되는 리버브 레벨을 결정합니다.	
025	코러스 유형	<i>Chorus</i>	1 - 3: Chorus 1, 2, 3 4 - 6: Flanger 1, 2, XG 7: Celeste XG 8: Off	**	코러스 유형을 선택할 수 있습니다(27페이지). 자세한 내용은 웹사이트의 Data List(2페이지)를 참조하십시오.	
026	DSP 유형	<i>DSPType</i>	01 - 41	*	DSP 유형을 선택할 수 있습니다(26페이지). 자세한 내용은 웹사이트의 Data List(2페이지)를 참조하십시오.	
027	패널 서스테인	<i>Sustain</i>	On/Off	Off	서스테인 기능을 켜지/끄지 여부를 결정합니다(28페이지).	✓
028	마스터 EQ 유형	<i>MasterEQ</i>	1: Standard 2: Boost 3: Piano 4: Bright 5: Mild	1: Standard	다양한 청취 상황에서 최적의 음향을 실현할 수 있도록 스피커 출력 등에 적용되는 이퀄라이제이션 유형을 결정할 수 있습니다. 자세한 내용은 28페이지를 참조하십시오.	✓
하모니/아르페지오						
029	하모니/아르페지오 유형	<i>Harm/Arp</i>	001 - 026 (Harmony) 027 - 178 (Arpeggio)	*	하모니/아르페지오 유형을 선택할 수 있습니다. 자세한 내용은 웹사이트의 Data List(2페이지)를 참조하십시오.	
030	하모니 음량	<i>HarmVol</i>	0 - 127	*	하모니 이펙트의 음량을 결정합니다.	
031	아르페지오 벨로시티	<i>ArpVelo</i>	1: Original 2: Key	**	아르페지오 벨로시티(강도) 결정 방법을 선택합니다. • 1 (Original): 각 아르페지오 유형에 대한 기본값을 사용합니다. • 2 (Key): 누른 키의 세기(강도)를 사용합니다.	
032	아르페지오 쿼타이즈	<i>Quantize</i>	1: Off 2: 1/4 3: 1/8 4: 1/16	**	아르페지오 재생 타이밍이 곡/스타일 재생과 동기화되는 음 유형을 변경할 수 있습니다. • 1 (OFF): 동기화 없음 • 2 (1/4): 4분 음표와 동기화합니다. • 3 (1/8): 8분 음표와 동기화합니다. • 4 (1/16): 16분 음표와 동기화합니다.	

기능 번호	기능 이름	디스플레이	범위/설정	기본값	설명	백업 ✓:가능
페달						
033	페달 기능	<i>Pd1Func</i>	1: Sustain 2: Arpeggio Hold 3: Sustain+Arpeggio Hold 4: Articulation	1: Sustain	[SUSTAIN] 잭에 연결된 풋스위치에 지정되는 기능을 선택할 수 있습니다. • 1 (Sustain): 풋스위치를 밟고 있는 동안 키에서 손을 떼도 여전히 지속되는 음을 들을 수 있습니다. • 2 (Arpeggio Hold): 풋스위치를 누르는 동안 키에서 손을 떼도 아르페지오 재생이 지속됩니다. • 3 (Sus+ArpeggioH): 위의 1과 2에 설명된 두 기능 모두 동시에 적용됩니다. • 4 (Art.): 풋스위치를 밟고 있는 동안 아티큘레이션 이펙트가 적용됩니다.	
메트로놈						
034	박자 기호 분자	<i>TimeSigN</i>	0 - 60	**	메트로놈의 박자를 결정합니다.	
035	박자 기호 분모	<i>TimeSigD</i>	2: 2분 음표 4: 4분 음표 8: 8분 음표 16: 16분 음표	**	메트로놈 박자당 음표의 유형을 결정합니다.	
036	메트로놈 음량	<i>MetroVol</i>	0 - 127	100	메트로놈의 음량을 결정합니다.	✓
레슨						
037	레슨 트랙(R)	<i>R-Part</i>	1 - 16	1	컴퓨터에서 복사한 SMF 형식 0의 곡과 함께 레슨 기능을 사용할 때 오른손 레슨에 대한 채널 번호를 결정합니다. 원하는 곡을 선택한 후에는 이 화면을 불러온 다음 [+ / YES] / [- / NO]를 사용하여 원하는 채널 번호를 선택합니다. 오른손 파트에는 채널 1, 왼손 파트에는 채널 2를 선택하는 것이 좋습니다.	
038	레슨 트랙(L)	<i>L-Part</i>	1 - 16	2	컴퓨터에서 복사한 SMF 형식 0의 곡과 함께 레슨 기능을 사용할 때 왼손 레슨에 대한 채널 번호를 결정합니다. 원하는 곡을 선택한 후에는 이 화면을 불러온 다음 [+ / YES] / [- / NO]를 사용하여 원하는 채널 번호를 선택합니다. 오른손 파트에는 채널 1, 왼손 파트에는 채널 2를 선택하는 것이 좋습니다.	
039	사용자 템포	<i>YourTemp</i>	On/Off	On	이 파라미터는 레슨 3 "Waiting"에 사용됩니다. "On"으로 설정되어 있으면 재생 템포가 연주 속도에 맞게 변경됩니다. "Off"로 설정되어 있으면 재생 템포가 연주 속도와 상관없이 유지됩니다.	✓
040	안내	<i>Guide</i>	On/Off	On	"Waiting" 레슨 중 안내음을 들을지(On), 듣지 않을지(Off) 여부를 결정합니다.	✓

기능 번호	기능 이름	디스플레이	범위/설정	기본값	설명	백업 ✓:가능
라이트 가이드(조명 키보드)						
041	라이트 가이드	<i>Light</i>	On/Off	On	라이트 가이드 기능(15페이지)을 켜거나 끕니다.	
042	라이트 파트 1 설정	<i>LightPt1</i>	1 - 16	1	이 약기를 사용하여 컴퓨터에 포함된 MIDI 곡을 재생할 때 건반을 밝히는 첫 번째 파트(채널)를 결정합니다.	
043	라이트 파트 2 설정	<i>LightPt2</i>	1 - 16	2	이 약기를 사용하여 컴퓨터에 포함된 MIDI 곡을 재생할 때 건반을 밝히는 두 번째 파트(채널)를 결정합니다.	
MIDI						
044	로컬 컨트롤	<i>Local</i>	On/Off	On	악기 건반이 내부 톤 제너레이터를 제어할지(On) 제어하지 않을지(Off)의 여부를 결정합니다.	
045	외부 클럭	<i>ExtClock</i>	On/Off	Off	본 악기의 내부 클럭과 동기화할지(Off) 외부 클럭과 동기화할지(On)의 여부를 결정합니다.	
046	초기 전송	<i>InitSend</i>	YES/NO	-	패널 설정의 데이터를 컴퓨터로 전송할 수 있습니다. 전송하려면 [+ / YES]를, 취소하려면 [- / NO]를 누릅니다.	
오디오						
047	[AUX IN] 오디오 음량	<i>AuxInVol</i>	0 - 127	50	[AUX IN] 잭을 통해 악기에 입력된 오디오 재생 음량을 결정합니다(55페이지).	✓
048	[USB TO HOST] 오디오 음량	<i>USBInVol</i>	0 - 127	100	[USB TO HOST] 단자를 통해 악기에 입력된 오디오 재생 음량을 결정합니다(58페이지, 59페이지).	✓
049	오디오 루프백	<i>Loopback</i>	On/Off	On	[USB TO HOST] 단자를 통해 입력된 오디오 입력을 악기의 오디오와 믹싱된 상태로 컴퓨터로 다시 전송할지(On) 전송하지 않을지(Off) 여부를 결정합니다. 본 악기의 음향만 컴퓨터에 출력하려는 경우 "Off"를 선택합니다.	✓
050	멜로디 억제 기능	<i>MelodySP</i>	On/Off	Off	본 악기를 통해 [AUX IN] 잭이나 [USB TO HOST] 단자에 연결된 외부 오디오 장치 또는 컴퓨터의 오디오를 재생할 때 여기에서 "On"을 선택하면 오디오 재생 중 멜로디 파트만 음량을 제거하거나 줄일 수 있습니다(59페이지).	
051	억제 팬	<i>SupprPan</i>	L63 - C - R63	C	제거하거나 낮출 외부 오디오 장치의 재생 음향 팬 위치를 결정합니다(59페이지).	
등록 동결						
052	스타일 동결	<i>StyleFrz</i>	On/Off	Off	현재 스타일 설정을 덮어쓰지 않고 레지스트레이션 메모리를 불러오려는 경우 "On"을 선택합니다.	✓
053	조음김 동결	<i>TransFrz</i>	On/Off	Off	현재 조음김 설정을 덮어쓰지 않고 레지스트레이션 메모리를 불러오려는 경우 "On"을 선택합니다.	✓
054	음색 동결	<i>VoiceFrz</i>	On/Off	Off	현재 음색 설정을 덮어쓰지 않고 레지스트레이션 메모리를 불러오려는 경우 "On"을 선택합니다.	✓

기능 번호	기능 이름	디스플레이	범위/설정	기본값	설명	백업 ✓:가능
듀엣						
055	듀엣 분리점	<i>DuoPnt</i>	36~96(C1~C6)	66(F#3)	키보드 범위를 왼손 연주자 부분과 오른손 연주자 부분으로 나누는 키를 설정할 수 있습니다(29페이지).	
056	듀엣 R 음량	<i>DuoRVol</i>	0 - 127	*	오른손 연주자 부분의 음량을 결정합니다.	
057	듀엣 L 음량	<i>DuoLVol</i>	0 - 127	*	왼손 연주자 부분의 음량을 결정합니다.	
058	듀엣 R 옥타브	<i>DuoROct</i>	-3 - +3	*	옥타브 단위로 오른손 연주자 부분의 피치를 결정합니다.	
059	듀엣 L 옥타브	<i>DuoLOct</i>	-3 - +3	*	옥타브 단위로 왼손 연주자 부분의 피치를 결정합니다.	
060	듀엣 유형	<i>DuoType</i>	1: Balance 2: Separate	2: Separate	듀엣을 사용하는 동안 내장 스피커를 통한 음향 출력 방식을 선택할 수 있습니다. 자세한 내용은 29페이지를 참조하십시오.	
저장						
061	저장 장치 모드	<i>Storage</i>	On/Off	Off	악기와 컴퓨터 간 곡 또는 스타일 파일을 복사할 때 저장 장치 모드를 "On"으로 설정합니다. "On"으로 설정한 동안에는 악기를 연주할 수 없습니다.	
스타일 파일						
062	스타일 등록	<i>StyleReg</i>	001 - nnn	-	컴퓨터에서 복사한 스타일 파일을 본 악기에 개별적으로 등록할 수 있습니다(58페이지).	
데모						
063	데모 그룹	<i>DemoGrp</i>	1: Demo 2: Preset 3: User 4: Storage	1: Demo	반복 재생 그룹을 결정합니다. 자세한 내용은 39페이지를 참조하십시오.	✓
064	데모 재생 모드	<i>PlayMode</i>	1: Normal 2: Random	1: Normal	연속 재생을 위한 곡 순서를 결정합니다. • 1 (Normal): 곡 번호 순서로 재생합니다. • 2 (Random): 무작위 순서로 재생합니다.	✓
배터리						
065	오토 파워 오프 시간	<i>AutoOff</i>	Disabled, 5/10/15/30/60/120(분)	15분	마지막으로 수행한 작업 이후 악기가 자동으로 꺼질 때까지 경과 시간을 선택할 수 있습니다.	✓
066	배터리 유형	<i>Battery</i>	1: Alkaline 2: Ni-MH	1: Alkaline	사용할 배터리 유형을 선택할 수 있습니다.	✓

* 각 음색 조합에 알맞은 값이 자동으로 설정됩니다.

** 해당 값은 각 곡, 스타일 또는 아르페지오에 대해 자동으로 설정됩니다.

백업 및 초기화

백업 데이터 및 백업 설정

아래 열거된 데이터 및 설정은 악기의 전원을 꺼도 유지됩니다. 이와 같은 데이터와 설정에 대한 저장 영역은 백업 영역과 플래시 영역으로 구성됩니다.

백업 영역 (이후 설명되는 “백업 지우기”의 대상 항목)

- 사용자 곡 (49페이지)
- 스타일 번호 261~270 (58페이지)
- 레지스트레이션 메모리 (52페이지) *1
- 기능의 다양한 설정 (60페이지) *1 *2
- Keys to Success의 통과 상태 (45페이지) *1

*1 전원을 끌 때 백업 파일(.BUP)에 저장 또는 덮어쓰기됩니다.

주의사항

다음 상황에서 악기 전원이 꺼지면 백업이 실행되지 않아 위에 열거된 항목이 사라질 수 있습니다.

- 악기가 켜져 있을 때 AC 어댑터를 분리하는 경우
- 정전 사태가 발생하는 경우
- 배터리를 통해서만 악기가 구동될 때 배터리 잔량이 부족해지는 경우
- 배터리를 통해서만 악기가 구동될 때 AC 어댑터를 연결하는 경우

*2 기능 목록의 “백업” 옆에 체크표시가 적용된 항목 (60~65페이지).

플래시 영역 (이후 설명되는 “플래시 지우기”의 대상 항목)

- 컴퓨터에서 복사된 모든 곡 파일 (58페이지)
- 컴퓨터에서 복사된 모든 스타일 파일 (58페이지)

백업 파일(.BUP)

- 저장 장치 모드 (56페이지)를 켜면 백업 영역의 모든 데이터와 설정이 플래시 영역에 “백업 파일”(.BUP)이라고 하는 단일한 아카이브 파일로 저장됩니다. 추후 불러올 수 있도록 이 파일을 외부 컴퓨터나 스마트 기기에 백업으로 복사할 수 있습니다.
- 컴퓨터나 스마트 기기에 저장하거나 백업한 백업 파일(.BUP)은 필요에 따라 악기로 불러올 수 있습니다. 이 경우 악기의 저장 장치 모드 (56페이지)를 켜고 악기 드라이브의 백업 파일(.BUP)을 컴퓨터 드라이브의 백업 파일로 교체한 후 저장 장치 모드를 꺼 백업 영역에 데이터 및 설정을 반영합니다.

백업 파일 복사에 대한 자세한 내용은 56페이지를 참조하십시오.

주

- 백업 파일(.BUP)의 크기는 악기에서 생성되거나 저장된 데이터 용량에 따라 결정됩니다. 최대 크기는 약 618KB입니다.

악기 초기화

다음 작업을 실시하면 백업 데이터 및 백업 설정을 각각 초기화할 수 있습니다.

백업 지우기

이 작업을 실시하면 백업 영역의 모든 데이터 및 설정이 초기화됩니다. 이 경우 가장 높은 음의 흰 키를 누른 상태에서 동시에 [C] (대기/켜짐)을 눌러 악기의 전원을 켭니다.



플래시 지우기

이 작업을 실시하면 플래시 영역의 모든 데이터가 삭제됩니다. 이 경우 가장 높은 음의 흰 키와 3개의 가장 높은 음의 검은 키를 누른 상태에서 동시에 [C] (대기/켜짐)을 눌러 악기의 전원을 켭니다.

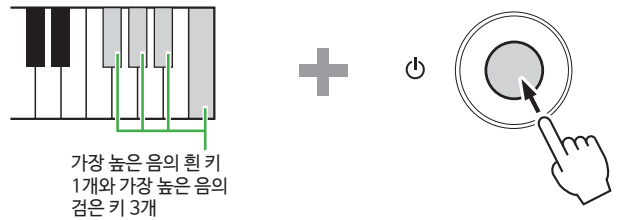

주의사항

- 백업 지우기 또는 플래시 지우기를 실행하기 전에 필요에 따라 반드시 컴퓨터나 스마트 기기에 중요한 데이터를 저장하십시오. 지우기 작업을 실시하면 구매한 데이터도 삭제될 수 있기 때문입니다.

문제 해결

문제	예상 원인 및 해결 방법
악기의 전원을 켜거나 끌 때 '핑' 소리가 일시적으로 들립니다.	이는 악기에 전원이 들어오면 나타나는 정상적인 현상입니다. 전원을 켤 때 [MASTER VOLUME] 다이얼(8페이지)을 끝까지 아래로 돌립니다.
악기를 켜 직후 전원이 갑자기 꺼집니다.	과전류로 인해 보호 회로가 작동되었습니다. 지정된 AC 어댑터 이외의 다른 AC 어댑터를 사용하거나 AC 어댑터가 손상된 경우 발생할 수 있습니다. 지정된 어댑터(70페이지)만 사용하십시오. 고장이 의심되는 경우에는 즉시 사용을 중단하고 Yamaha 공식 AS센터에서 점검을 받으도록 하십시오.
전원이 갑자기 꺼집니다.	이는 정상적인 현상으로 오토 파워 오프 기능(7페이지)이 작동된 것일 수 있습니다.
휴대 전화 사용 시 잡음이 발생합니다.	악기 부근에서 휴대 전화를 사용하면 간섭이 발생할 수 있습니다. 이를 방지하려면 휴대 전화를 끄거나 악기 부근에서 사용하지 않도록 하십시오.
스마트 기기의 애플리케이션과 함께 악기를 사용할 때 악기 스피커나 헤드폰에서 잡음이 들립니다.	스마트 기기의 애플리케이션과 함께 악기를 사용할 경우 통신에 의한 잡음이 생기지 않도록 스마트 기기에서 "에어플레이 모드"를 "켜짐"으로 설정할 것을 권장합니다.
스마트 기기의 애플리케이션이 악기를 인식하지 않습니다.	저장 장치 모드(기능 061, 65페이지)가 "On"으로 설정되어 있을 수 있습니다. "Off"로 설정하십시오.
<ul style="list-style-type: none"> 음량이 너무 약합니다. 음질이 좋지 않습니다. 곡이나 스타일이 예상치 못하게 멈추거나 재생되지 않습니다. 곡 등의 녹음 데이터가 올바르게 연주되지 않습니다. LCD 화면이 갑자기 어두워지고 모든 패널 설정이 재설정됩니다. 	배터리 잔량이 부족하거나 소모되었습니다. 모든 배터리를 모두 새것으로 교체하거나 포함된 AC 어댑터를 사용하십시오.
키보드를 연주하거나 곡 또는 스타일이 재생되고 있어도 소리가 들리지 않습니다.	[PHONES/OUTPUT] 잭의 플러그가 연결된 상황일 수 있습니다. 이 잭에 헤드폰이 꽂혀 있으면 아무 소리도 나지 않습니다.
	로컬 컨트롤(기능 044, 64페이지)이 "Off"로 설정되어 있을 수 있습니다. 이 경우 "On"으로 설정하십시오.
작동될 때 악기가 반응하지 않습니다.	저장 장치 모드(기능 061, 65페이지)가 "On"으로 설정되어 있을 수 있습니다. 이 경우 "Off"로 설정하십시오.
소리가 나지 않는 음색이 있거나, 음향이 차단된 것 같습니다.	본 악기는 최대 48음의 동시발음수를 지원합니다(듀얼 음색, 스플릿 음색, 스타일, 곡, 메트로놈 포함). 한도를 초과한 음은 들리지 않습니다.
하모니가 들리지 않습니다.	하모니 유형 연주 방법은 001~005, 006~012, 013~026이 서로 다릅니다. 하모니 유형 001~005는 ACMP가 켜져 있을 때에만 작동하며, 하모니 유형 006~026은 ACMP 켜짐/꺼짐 여부에 따라 작동합니다. 하모니 유형 006~012는 두 음을 동시에 연주할 때에만 작동합니다. 자세한 내용은 24페이지를 참조하십시오.

문제	예상 원인 및 해결 방법
곡/스타일/아르페지오/메트로놈 재생이 올바른 작동과 상관없이 시작되지 않습니다.	외부 클럭(기능 045, 64페이지)이 “On”으로 설정되어 있을 수 있습니다. 이 경우 “Off”로 설정하십시오.
스타일 또는 곡의 음량이 너무 작습니다.	각 기능의 음량 설정을 점검하십시오(61페이지 , 62페이지).
ACMP를 켜는데도 왼손 부분에서 연주한 코드가 인식되지 않습니다.	기능 003 “분리점”(60페이지)에 대한 설정이 올바르지 않습니다. 적절한 값으로 설정하십시오.
리듬 파트 이외의 스타일 파트에서는 소리가 나지 않습니다.	ACMP이 켜져 있을 때 (ACMP 가 화면에 표시됨), 키보드의 왼손 부분에서 코드를 연주합니다. ACMP가 켜져 있지 않으면 ACMP 가 나타나도록(32페이지) [ACMP ON/OFF]를 누른 후 키보드의 왼손 부분에서 코드를 연주합니다.
[ACMP ON/OFF]를 눌러도 ACMP 가 나타나지 않습니다.	악기가 스타일 모드가 아닌 곡 모드로 설정되어 있습니다. [SONG]/[STYLE]을 눌러 STYLE 가 디스플레이에 나타난 다음 [ACMP ON/OFF]을 누릅니다.
연주한 코드에 따라 스타일이 재생되지 않습니다.	현재 핑거링 유형(31페이지)에 대한 설정이 코드 연주 방식과 일치하지 않습니다. 설정을 확인하십시오. 핑거링 유형(31페이지)이 “Multi Finger (Multi)”로 설정된 경우 사용자가 작동할 때 다음과 같은 상황이 발생할 수 있습니다. 그러나 이는 정상적인 현상입니다. <ul style="list-style-type: none"> • 비슷한 코드(예: 마이너 7th 코드 후 근음이 동일한 마이너 코드)가 연속해서 연주되면 스타일이 변경되지 않을 수 있습니다. • 2개의 키만 연주하는 경우 바로 직전에 연주한 코드를 기준으로 최적의 코드가 감지됩니다. • 한 옥타브를 연주하면 스타일 재생 시 근음만 들립니다.
(서스테인용) 풋스위치가 반대로 효과를 내는 것 같습니다. 예를 들어, 풋스위치를 밟으면 음향이 끊기고 누르던 발을 떼면 음향이 지속됩니다.	풋스위치의 극성이 변경되었습니다. 전원을 켜기 전에 풋스위치 플러그가 [SUSTAIN] 잭에 올바르게 연결되어 있는지 확인하십시오.
음색의 음조 특성 및 음량이 음에 따라 변합니다.	이는 정상적인 현상입니다. AWM 톤 제너레이션 방법은 키보드 전 범위에서 악기의 다중 녹음(샘플링)을 사용합니다. 따라서 음색의 실제 음향은 음에 따라 조금씩 다를 수 있습니다.

사양

제품명		디지털 키보드		
크기/중량	크기(W x H x D)	941mm x 105mm x 317mm		
	중량	4.6 kg (배터리 미포함)		
컨트롤 인터페이스	키보드	키 수	61	
		터치 반응	Soft, Medium, Hard, Off	
		라이트 가이드	있음	
	디스플레이	유형	LCD(Liquid Crystal Display: 액정 표시 장치)	
		백라이트	있음	
		언어	영어	
패널	언어	영어		
음색	톤 제너레이터		AWM 스테레오 샘플링	
	동시발음수(최대)		48	
	내장 설정	음색 수	650 (258개의 패널 음색 + 25개의 드럼/SFX 키트 + 20개의 아르페지오 + 347개의 XGlite 음색)	
	호환성		GM/XGlite	
이펙트	유형	리버브	15	
		코러스	7	
		DSP	41	
		마스터 EQ	5	
	기능	듀얼	있음	
		스플릿	있음	
		듀엣	있음	
		패널 서스테인	있음	
		아르페지오	152	
		하모니	26	
멜로디 억제 기능	있음			
아티큘레이션	있음(12가지 Super Articulation Lite 음색)			
반주 스타일	내장 스타일 수		260	
	핑거링		Smart Chord, Multi finger	
	스타일 컨트롤		ACMP ON/OFF, SYNC START, START/STOP, INTRO/ENDING/rit., MAIN/AUTO FILL	
	외부 스타일		10	
	그 밖의 기능	뮤직 데이터베이스	200	
		원터치 설정(OTS)	있음	
		자동 코드 연주	50가지 코드 진행	
호환성		Style File Format (SFF)		
곡(MIDI)	내장 설정	내장곡 수	152	
	녹음	곡 수	5	
		트랙 수	2	
		데이터 용량	약 10,000개의 음	
	형식	재생	SMF(형식 0, 형식 1)	
녹음		원래 파일 형식		

기능	레지스트레이션 메모리	메모리 수	10	
	레슨	KEYS TO SUCCESS, 3-Step Lesson (청취, 타이밍, 대기), 구간 반복, 리듬 및 터치 튜터, 레벨1/2		
	데모	있음		
	USB 오디오(USB TO HOST)	44.1kHz, 16비트, 스테레오		
	전체 컨트롤	메트로놈	있음	
		템포 범위	11 - 280	
		조옮김	-12~0, 0~+12	
튜닝		427.0~440.0~453.0Hz(단위: 약 0.2Hz)		
기타	PIANO 버튼	있음 ([PORTABLE GRAND] 버튼)		
저장 장치 및 연결성	저장 장치	내부 메모리	약 1.4MB	
	연결성	DC IN	12V	
		헤드폰/출력	표준 스테레오 폰 잭 (PHONES/OUTPUT)	
		서스테인 페달	있음	
		AUX IN	스테레오 미니 잭	
USB TO HOST	있음 (MIDI/AUDIO)			
음향 시스템	앰프	2.5W × 2		
	스피커	12cm x 2		
전원 공급장치	전원 공급장치	AC 어댑터	PA-130 또는 이에 준하는 Yamaha 권장 제품 (출력: DC 12V, 0.7A 또는 1.0A)	
		배터리	6개의 "AA" 사이즈 알카라인(LR6), 망간(R6) 또는 Ni-MH 충전식 배터리(HR6)	
	소비 전력	5W (PA-130 AC 어댑터 사용 시)		
	대기 전력 소비	0.3 W		
	오토 파워 오프	있음		
포함된 부속 품목			<ul style="list-style-type: none"> • 보면대 • 사용설명서 • AC 어댑터*(PA-130 또는 이에 준하는 Yamaha 권장 제품) • Online Member Product Registration *: 특정 판매 지역에서는 포함되지 않을 수도 있습니다. Yamaha 구입처에 문의하십시오.	
별매 액세서리 (지역에 따라 제공되지 않을 수도 있음)			<ul style="list-style-type: none"> • AC 어댑터: PA-130 또는 이에 준하는 Yamaha 권장 제품 • 키보드 스탠드: L-2C • 헤드폰: HPH-150, HPH-100, HPH-50 • 풋스위치: FC4A, FC5 • 키보드 수납 가방: SC-KB630 	

* 본 설명서의 내용은 발행일 현재 최신 사양을 기준으로 하고 있습니다. 최신 설명서를 가져오려면 Yamaha 웹사이트에 접속 후 해당 설명서 파일을 다운로드 받으십시오. 제품 사양, 장비 또는 별도로 판매되는 선택 품목은 지역에 따라 변경될 수 있으므로, 해당 지역의 Yamaha 구입처에 문의하시기 바랍니다.

색인

숫자

3-Step Lesson 47

A

AC 어댑터..... 6
Arpeggio 23
ARTICULATION 22
AUTO FILL..... 33
AUX IN 55

C

Chorus..... 27

D

Data List 2
DSP 26

E

ENDING 33

F

Freeze 53

I

INTRO..... 33

K

Keys To Success..... 44

L

Level..... 40

M

MAIN 33
Master EQ..... 28
Master Volume 7
MIDI 58, 64
Multi Finger 31

O

OTS 18

R

Reverb..... 27

S

Smart Device Connection Manual..... 2
S.Art Lite 음색..... 22
Song Book 2
Split..... 20
Sustain 28

T

Tap Tempo..... 15
Tempo 15

U

USB 오디오 인터페이스 기능..... 58

ㄱ

곡..... 12, 13, 38
곡 음량..... 39, 62
곡 카테고리..... 38
곡 파일..... 57, 58
구간 반복..... 41
기능..... 60
기능 목록..... 60

ㄴ

녹음..... 49

ㄷ

대기..... 47
데모..... 65
동시 시작..... 32
듀얼(레이어)..... 19
듀얼 음색..... 19
듀엣..... 29

ㄹ

라이트 가이드..... 15
레슨..... 43
레이어(듀얼)..... 19
레지스트레이션 메모리..... 52
리듬 및 터치 튜터 42

ㅁ

메인 음색..... 18
메트로놈..... 16
메트로놈 음량..... 16
멜로디 억제 기능 59
문제 해결..... 67
뮤직 데이터베이스..... 37

ㅂ

박자 기호..... 16
배터리..... 6
배터리 유형..... 7
백업..... 66
백업 지우기..... 66
백업 파일..... 57, 58, 66
보면대..... 7
복사(파일)..... 56
분리점..... 20, 32, 60
비디오 설명서..... 2
빨리 감기..... 40
빨리 되감기..... 40

ㅅ

사양..... 69
사용자 곡..... 49
섹션..... 33
스마트 기기..... 59
스마트 코드..... 31, 36
스타일..... 12, 13, 30
스타일 음량..... 33, 61
스타일 키..... 31
스타일 파일..... 37, 57, 58
스플릿 음색..... 20

ㅇ

아르페지오 유형..... 24
오토 파워 오프..... 7
외부 스피커..... 54
원터치 설정..... 18
음량..... 7
음량(곡)..... 39, 62
음량(메인 음색)..... 61
음량(메트로놈)..... 16
음량(스타일)..... 33, 61
음색..... 12, 13, 18
일시정지..... 40

ㅈ

자동 반주..... 32
자동 반주 부분..... 32
자동 코드 연주..... 30
저장 장치 모드..... 56, 65
전원..... 6, 7
조옮김..... 60

ㅊ

청취..... 47
초기화..... 66

ㅋ

컴퓨터..... 56
코드..... 35, 36

ㅌ

타이밍..... 47
터치 반응..... 21
튜닝..... 60

ㅍ

파트(녹음)..... 50
파트(재생)..... 41
페달(풋스위치)..... 54
포함된 부속 품목..... 2
표시..... 17
풋스위치(페달)..... 54
플래시 지우기..... 66
핑거링 유형..... 31

ㅎ

하모니..... 23
하모니 유형..... 24
헤드폰..... 54

© 2024 Yamaha Corporation

Published 08/2024

LB-A0