

 **YAMAHA**

***Digital
Percussion***
DD-35

Lighting Pads

 **Hand Percussion Mode**

**Drum
Game**

100 SONGS

**Nederlandstalige
Handleiding**

SPECIALE MEDEDELINGEN

Dit product heeft batterijen of een externe spanningsvoorziening nodig (adapter). Sluit dit product NIET aan op een andere spanningsvoorziening of adapter dan in de handleiding wordt beschreven, dan op het naamplaatje staat of die speciaal wordt aanbevolen door Yamaha.

Dit product mag alleen gebruikt worden met de bijgeleverde componenten of een kar, rek of standaard die speciaal wordt aanbevolen door Yamaha. Als een kar, of iets dergelijks, wordt gebruikt, neem dan alstublieft alle veiligheidsmarkeringen en instructies die het product vergezellen, in acht.

SPECIFICATIES ONDERHEVIG AAN WIJZIGINGEN:

Wij menen dat de informatie die deze handleiding bevat juist is op het moment van drukken. Yamaha houdt zich echter het recht voor de specificaties te veranderen of aan te passen, zonder kennisgeving en zonder de verplichting reeds bestaande modellen daar aan aan te passen.

Dit product, alleen of in combinatie met een versterker en hoofdtelefoon of luidsprekers, kan in staat zijn geluidsniveaus voort te brengen die tot permanente gehoorbeschadiging kunnen leiden. Gebruik GEEN hoge of onaangename volumeneaus gedurende een langere tijd. Mocht u gehoorbeschadiging of oorsuizen ervaren, dan kunt u het best contact opnemen met een KNO-arts of gehoorskundige. BELANGRIJK: Des te harder het geluid, des te korter de tijd die nodig is om tot gehoorbeschadiging te leiden.

MERK OP:

Servicekosten die worden gemaakt vanwege een gebrek aan kennis van hoe een functie of effect werkt (als het apparaat wordt gebruikt waarvoor het is ontworpen) vallen niet onder de fabrieksgarantie en komen derhalve voor rekening van de gebruiker. Bestudeer daarom deze handleiding zorgvuldig en raadpleeg uw dealer voordat u om service verzoekt.

MILIEU ZAKEN:

Yamaha streeft ernaar om producten te maken die zowel veilig als milieuvriendelijk zijn. Wij menen oprecht dat onze producten en de gebruikte productie methodes aan deze doelstellingen voldoen. Om ons zowel aan de letter als de geest van de wet te houden, willen we dat u zich bewust bent van de volgende zaken:

Kennisgeving batterij:

Dit product KAN een kleine niet oplaadbare batterij bevatten die (indien van toepassing) vastgesoldeerd zit. De gemiddelde levensduur van zo'n batterij is ongeveer vijf jaar. Als vervanging noodzakelijk wordt, neem dan contact op met gekwalificeerd service personeel om de vervanging uit te voeren.

Dit product kan ook werken met een normaal gangbaar type batterij. Enkele daarvan kunnen oplaadbaar zijn. Vergewis u ervan dat de op te laden batterij inderdaad oplaadbaar is en dat de oplader geschikt is voor het desbetreffende type batterij.

Als u batterijen plaatst, gebruik dan nooit oude en nieuwe batterijen en verschillende soorten batterijen door elkaar. De batterijen MOETEN juist worden geplaatst. Niet overeenkomende soorten of foutieve plaatsing kunnen leiden tot oververhitting en scheuren van de batterijbehuizing.

Waarschuwing:

Probeer geen enkele batterij uit elkaar te halen of te doorboren. Houd alle batterijen bij kinderen vandaan. Zorg dat lege batterijen niet bij het normale afval komen, maar zorg dat ze zo spoedig mogelijk als Klein Chemisch Afval worden ingeleverd. Opmerking: Informeer bij een willekeurige leverancier van batterijen in uw omgeving naar informatie over de verwijderingsvoorschriften voor batterijen.

Opmerking over verwijdering:

Als u dit product weg wilt doen omdat het kapot is en niet meer gemaakt kan worden of omdat het apparaat aan het eind van zijn bruikbare levensduur is, vergewis u er dan van wat de wettelijke regelingen op dat moment zijn voor het verwijderen van producten die lood, batterijen, plastics, etc. bevatten. Als uw leverancier u daarmee niet kan helpen, neem dan alstublieft direct contact op met Yamaha.

POSITIE NAAMPLAATJE:

Het naamplaatje bevindt zich aan de onderzijde van het product. U vindt hierop het modelnummer, serienummer, vereisten voor de spanningsvoorziening, enz. Het is verstandig om het modelnummer, het serienummer en de aankoopdatum in de hieronder gereserveerde ruimte te noteren. Bewaar ook uw officiële aankoopbon, aangezien dat uw garantiebewijs is.

Model

Serienummer

Aankoopdatum

BEWAAR DEZE HANDLEIDING ALSTUBLIEFT

92-BP

Deze handleiding is uitsluitend bedoeld om u te helpen zich de bediening van het instrument eigen te maken. Er kunnen derhalve geen rechten aan ontleend worden.

VOORZORGSMAATREGELEN

LEES DIT ZORGVULDIG DOOR VOORDAT U VERDER GAAT

* Bewaar deze voorzorgsmaatregelen op een veilige plaats voor eventuele latere bestudering.



WAARSCHUWING

Volg altijd de algemene voorzorgsmaatregelen op die hieronder worden opgesomd om te voorkomen dat u gewond raakt of zelfs sterft als gevolg van elektrische schokken, kortsluiting, schade, brand of andere gevaren. De maatregelen houden in, maar zijn niet beperkt tot:

- Open het instrument niet, haal de interne onderdelen niet uit elkaar en modificeer het instrument niet. Het instrument bevat geen door de gebruiker te vervangen onderdelen. Als het instrument stuk schijnt te zijn, stop dan meteen met het gebruiken van het instrument en laat het nakijken door een Yamaha Service Center.
- Stel het instrument niet bloot aan regen, gebruik het niet in de buurt van water of onder natte of vochtige omstandigheden en plaats geen voorwerpen op het instrument die vloeistoffen bevatten die in de openingen kunnen vallen.
- Als het snoer van de adapter beschadigd is of stuk gaat, als er plotseling geluidsverlies is in het instrument, of als er plotseling een geur of rook uit het instrument komt, moet u het instrument onmiddellijk uit zetten, de stekker uit het stopcontact halen en het instrument na laten kijken door een officieel Yamaha Service Center.
- Gebruik alleen de aanbevolen adapter (PA-3B of gelijkwaardige door Yamaha aanbevolen). Gebruik van een verkeerde adapter kan brand of defecten aan het instrument veroorzaken.
- Haal altijd de stekker uit het stopcontact voordat u het instrument schoonmaakt. Haal/steek nooit een stekker uit/in het stopcontact met natte handen.
- Controleer zo nu en dan de stroomstekker en verwijder stof en vuil dat zich erop verzameld heeft.



PAS OP:

Volg altijd de algemene voorzorgsmaatregelen op die hieronder worden opgesomd om eventuele lichamelijke verwondingen te voorkomen, of beschadiging aan andere instrumenten of bezittingen. De maatregelen houden in, maar zijn niet beperkt tot:

- Plaats de adapter niet in de buurt van warmtebronnen zoals kachels of radiatoren. Verbuig of beschadig het snoer niet, plaats er geen zware voorwerpen op en leg het niet op een plaats waar mensen er over kunnen struikelen of er voorwerpen over kunnen rollen.
- Als u de stekker uit het stopcontact haalt, moet u altijd aan de stekker trekken, nooit aan het snoer.
- Sluit het instrument niet aan op een stopcontact dat een T-plug bevat. Dit kan resulteren in een verminderde geluidskwaliteit en het stopcontact oververhitten.
- Haal de adapter uit het stopcontact gedurende een elektrische storm (b.v. onweer), of als u het instrument gedurende lagere tijd niet gebruikt.
- Vergewis u er van dat de batterijen altijd op de juiste manier geplaatst worden (let op de + en - tekens). Doet u dit niet, dan kan dit leiden tot oververhitting, brand of lekken van batterijvloeistof.
- Vervang altijd alle batterijen tegelijk. Gebruik geen nieuwe batterijen in combinatie met oude batterijen. Ook moet u geen verschillende batterijsoorten (bijvoorbeeld alkaline en mangaan of verschillende merken) door elkaar gebruiken. Dit kan leiden tot oververhitting, brand of lekken van batterijvloeistof.
- Gooi batterijen nooit in het vuur.
- Probeer geen niet oplaadbare batterijen op te laden.
- Haal de batterijen uit het instrument als u het gedurende een langere periode niet gebruikt, om schade door lekken van de batterijen te voorkomen.
- Houd batterijen weg van kinderen.
- Vermijd contact met de vloeistof als een batterij lekt. Als de batterijvloeistof in contact mocht komen met uw ogen, mond of huid was het dan onmiddellijk met water en raadpleeg een arts. Batterijvloeistof is corrosief en kan mogelijk gezichtsverlies of chemische verbranding veroorzaken.
- Voordat u het instrument aansluit op andere elektronische componenten moet u alle betreffende apparatuur uitzetten. Voordat u alle betreffende apparatuur aanzet moet u alle volumes op het minimum zetten. Voer de volumes van alle componenten, na het aanzetten, geleidelijk op tot het gewenste luisterniveau.
- Stel het instrument niet bloot aan extreme schokken of stof, extreme koude of warme omstandigheden (zoals in direct zonlicht, bij de verwarming, of in de auto) om vervorming van het paneel of schade aan de interne elektronica te voorkomen.
- Gebruik het instrument niet in de buurt van elektrische producten zoals televisies, radio's of luidsprekers, aangezien dit interferentie kan veroorzaken die de prestaties van de andere apparatuur kan beïnvloeden.
- Plaats het instrument niet op een onstabiele plek waar het kan omvallen.
- Haal voordat u het instrument verplaatst alle kabels en de adapter los.
- Gebruik bij het schoonmaken een zachte droge doek. Gebruik bij het schoonmaken geen verfverduunners (b.v. thinner), oplosmiddelen, schoonmaakmiddelen of chemische schoonmaakdoekjes. Plaats ook geen vinylen, plastic of rubberen voorwerpen op het instrument, want dit kan verkleuring veroorzaken.
- Leun niet op en plaats geen zware voorwerpen op het instrument, ga voorzichtig om met de knoppen, schakelaars en aansluitingen.
- Gebruik het instrument niet te lang op een niet comfortabel geluidsniveau aangezien dit permanent gehoorverlies kan veroorzaken. Als u gehoorbeschadiging of suizen in uw oor constateert, neem dan contact op met een KNO-arts of gehoordeskundige.

Yamaha kan niet verantwoordelijk worden gesteld voor schade veroorzaakt door oneigenlijk gebruik of modificaties aan het instrument, of data die verloren is gegaan.

Zet het instrument altijd uit als u het niet gebruikt.

Lege batterijen vallen onder Klein Chemisch Afval en dienen als zodanig behandeld te worden.

* De in deze handleiding getoonde illustraties en LCD-schermen zijn uitsluitend ter instructie bedoeld en kunnen afwijken van die op uw instrument.

Gefeliciteerd!

Dank u voor de aanschaf van de Yamaha DD-35. De DD-35 is ontwikkeld om te reageren en te spelen als een drumset — maar met een groter gemak, flexibiliteit en meer geavanceerde functies. Voordat u het instrument gebruikt, raden wij u aan deze handleiding zorgvuldig te bestuderen.

Inhoud

Opstellen	5	De Game afspelen	15
Spanningsvoorzieningen	5	Een Game Song selecteren en afspelen.....	15
Bedieningspaneel	6		
De Demo Song afspelen	8		
De Pads bespelen	9	Appendix	16
Pad namen	9	Problemen oplossen.....	16
Hand Percussion ON/OFF	10	Drum Voice List	17MH*
Toekennen van een Drum Kit aan de Pads	10	Song List	19MH*
Toekennen van een Voice aan individuele Pads ("L U" Custom Kit)	11	Drum Kit List.....	20MH*
		Specificaties	17
Een Song afspelen	12		
Een Song selecteren	12	MH* Als er in deze handleiding bij een bladzijdeverwijzing de letters MH zijn toegevoegd, wil dit zeggen dat deze alleen te vinden zijn in de bij het instrument geleverde M eertalige of engelstalige H andleiding	
Tap Start.....	13		
Het tempo aanpassen	13		
Pad Light ON/OFF.....	14		

● **Meegeleverde Accessoires**

- Drumstok (2x)
- Nederlandstalige Handleiding

Dit gedeelte bevat informatie over het opstellen van uw DD-35 om het te kunnen bespelen. Lees dit gedeelte zorgvuldig door voordat u het instrument gaat gebruiken.

Spanningsvoorzieningen

Ofschoon de DD-35 zowel via een apart verkrijgbare adapter als op batterijen werkt, beveelt Yamaha het gebruik van de adapter aan, als dat maar enigszins mogelijk is. Gebruik van een adapter is milieuvriendelijker dan batterijen en put geen natuurlijke hulpbronnen uit.

Gebruik van een adapter

- ① Zorg ervoor dat de [STANDBY/ON] schakelaar van de DD-35 op STANDBY staat.
- ② Sluit de netadapter (PA-3B of andere adapter specifiek door Yamaha aanbevolen) aan op DC IN aansluiting.
- ③ Sluit de netadapter aan op een stopcontact.

⚠ WAARSCHUWING

- Gebruik **UITSLUITEND** de Yamaha PA-3B adapter (of een andere speciaal door Yamaha aanbevolen adapter) om uw instrument via het lichtnet te voeden. Gebruik van andere adapters kunnen leiden tot onherstelbare beschadiging van zowel de adapter als de DD-35.
- Koppel de netadapter los als u de DD-35 niet gebruikt, of tijdens een elektrische storm (b.v. onweer).

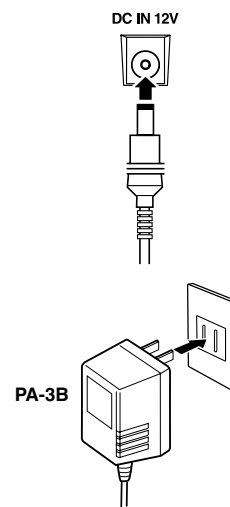

Gebruik van batterijen

Voor het werken op batterijen heeft de DD-35 zes 1,5V "AA" grootte, R6P (LR6) of equivalente batterijen nodig. (Alkaline batterijen worden aanbevolen.) Als de batterijen moeten worden vervangen, kan het volume teruglopen, het geluid vervormd klinken of kunnen er zich andere problemen voordoen. Als dit gebeurt, zet dan de DD-35 uit en vervang de batterijen, zoals hieronder beschreven.

- ① Open het batterijencompartimentklepje dat zich aan de onderkant van het instrument bevindt.
- ② Plaats de zes nieuw batterijen, en let daarbij goed op de polariteitsaanduidingen (+/-) aan de binnenzijde van het compartiment.
- ③ Plaats het compartimentklepje weer en let erop dat deze goed vastklikt.

⚠ PAS OP

- Als de batterijen leeg raken, vervang ze dan door een complete set (6) nieuwe batterijen. Gebruik **NOOIT** oude en nieuwe batterijen door elkaar.
- Gebruik geen verschillende soorten batterijen (zoals alkaline en mangaan) door elkaar.
- Haal de batterijen uit het instrument als u het gedurende een langere periode niet gebruikt, om mogelijke schade door lekken van de batterijen te voorkomen.
- Aansluiten of los halen van de netadapter, terwijl de batterijen worden geplaatst, zal de DD-35 terug zetten naar zijn standaardinstellingen.

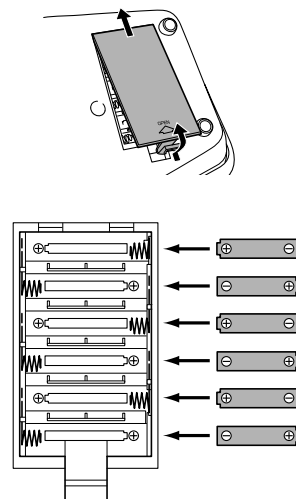

Bedieningspaneel

Bedieningspaneel

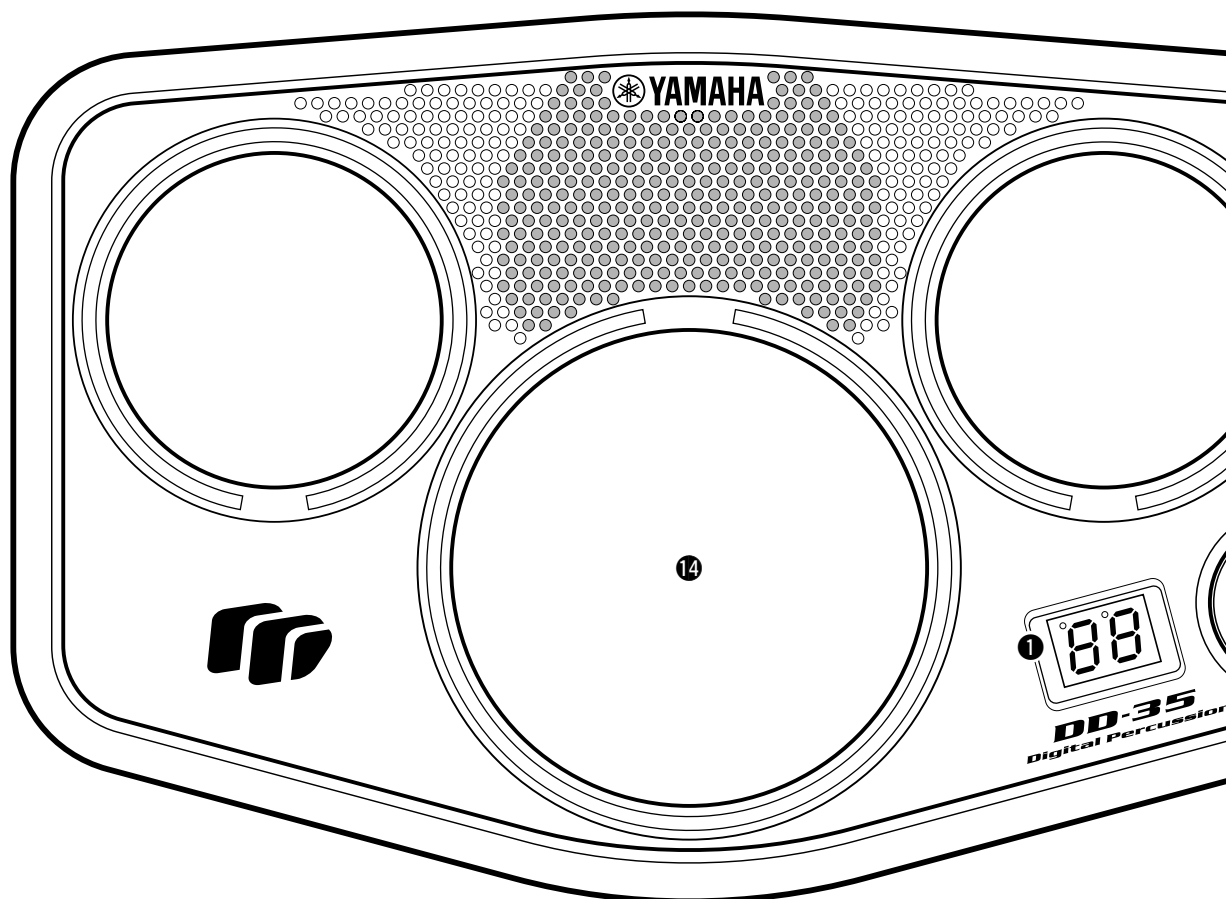

Bedieningspaneel

❶ DISPLAY	10
❷ DIAL	8
❸ PAD knop	11
❹ KIT knop	10
❺ SONG knop	12, 14, 15
❻ TEMPO/TAP knop	13, 14
❼ DRUM GAME knop	15
❽ LIGHT ON/OFF knop	14
❾ HAND PERC knop	10
❿ START/STOP knop	8, 12, 13, 15
⓫ DEMO knop	8
⓬ VOLUME [▲], [▼] knoppen	8
⓭ STANDBY/ON schakelaar	8
⓮ Drum Pads (x4)	9

Zijpaneel (Rechts)

⓯ PHONES/OUTPUT aansluiting	5
⓰ DC IN 12V (AC Adapter) aansluiting	5

Zijpaneel (Rechts)

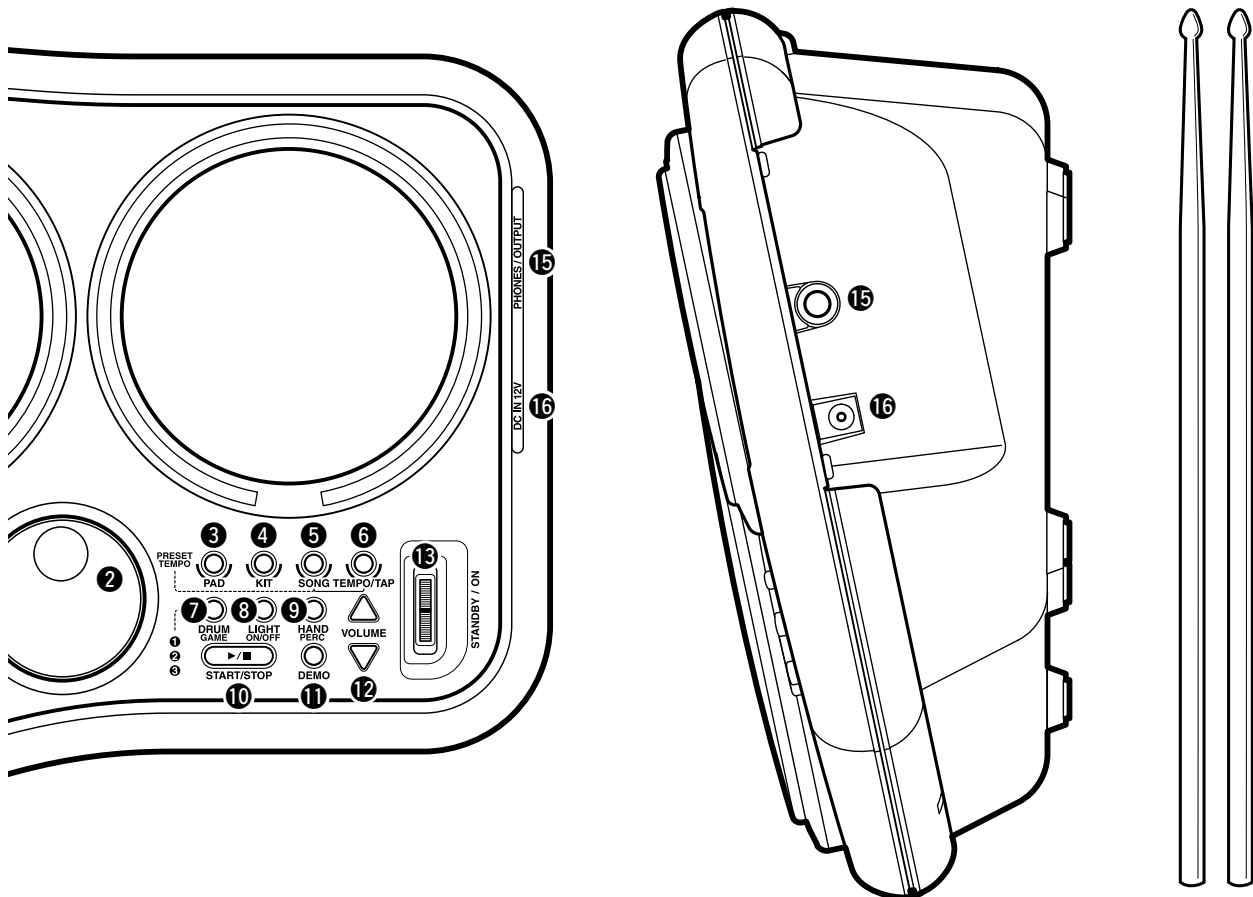
**Gebruik van een hoofdtelefoon**

Hier kan een standaard stereo hoofdtelefoon op aangesloten worden voor privé oefenen of laat op de avond spelen. Het interne stereo luidspreker systeem wordt automatisch uitgeschakeld als er een hoofdtelefoon op de PHONES/OUTPUT aansluiting is aangesloten. Luister niet met de hoofdtelefoon met een hoog volume gedurende langere tijd. Dit zou tot gehoorverlies kunnen leiden.

**PAS OP**

- Sluit de DD-35 alleen op externe apparatuur aan als alle apparaten uitgeschakeld zijn. Zet, om beschadiging van de speakers te voorkomen, de volumeregeling van de externe apparaten op de minimum-stand voordat u de aansluiting maakt. Het negeren van deze waarschuwingen kan leiden tot elektrische schokken of beschadiging van apparatuur.

De Demo Song afspelen

De DD-35 wordt geleverd met een demonstratie song, speciaal gemaakt om u de dynamische mogelijkheden van het instrument te laten zien.

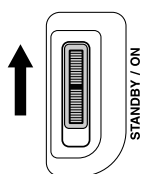

1 Zet het instrument aan.

Zet de [STANDBY/ON] schakelaar ON (AAN).

PAS OP

- *Zelfs als de schakelaar in de "STANDBY" positie staat, loopt er nog een minimale hoeveelheid stroom door het instrument. Als u de DD-35 gedurende langere tijd niet gebruikt, haal dan ook de netadapter los van het stopcontact en/of verwijder de batterijen uit het instrument.*

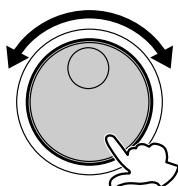
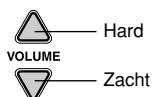

2 Start de Demo Song.

Druk op de [DEMO] knop en de demo song begint te spelen.

● MASTER VOLUME

Het totale volume niveau van de DD-35 wordt geregeld met twee VOLUME [▲], [▼] knoppen (9 volume niveaus L1 - L9).

Druk op de VOLUME [▲] knop om het totale volume met één niveau te verhogen. Druk op de VOLUME [▼] knop om het totale volume met één niveau te verlagen. Een van de twee knoppen ingedrukt houden, verhoogt of verlaagt het volume niveau snel.

De DIAL (DRAAISCHIJF) kan ook worden gebruikt om het volume aan te passen.

L1	← L5 →	L9
Zacht	← Volume Niveau →	Hard



3 Stop de Demo Song.

Om het afspelen te stoppen, druk nogmaals op de [DEMO] knop of druk op de [START/STOP] knop.

De Pads bespelen

Sla op de pad met de geleverde drumstokken of met uw hand om de drum voices te bespelen. Als u de pads met uw hand bespeelt, zet dan de Hand Percussion functie aan door de [HAND PERC] knop in te drukken (“on” is aangeven).

Het volume van de geluiden van de pad's reageert op uw spel; als u zacht speelt is het volume zacht, en als u hard speelt is het volume hard.

De daadwerkelijke sterkte van het geluid kan variëren en is afhankelijk van het gedeelte van de pad dat geraakt wordt.

Pad Namen

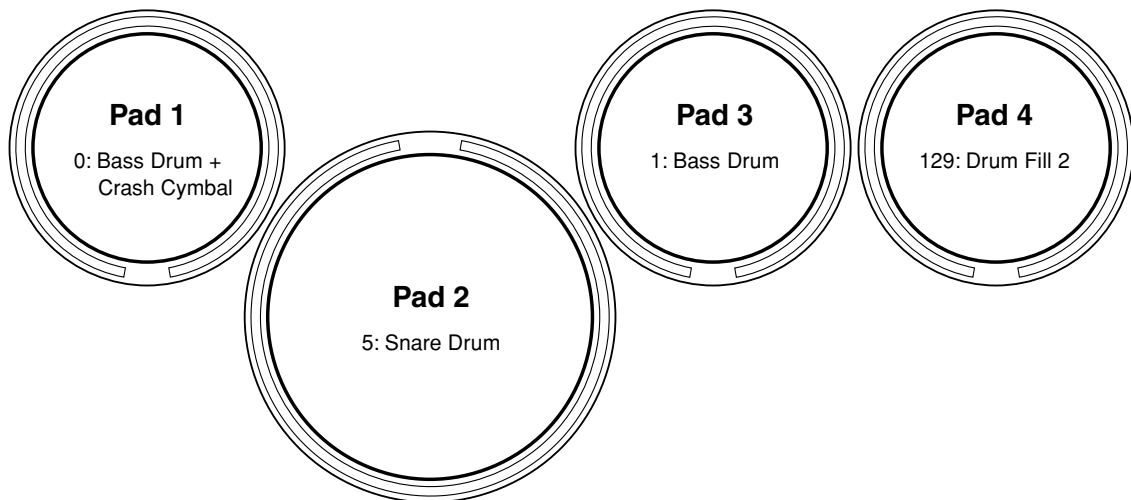

Dit voorbeeld laat Drum Kit 02 zien

Hand Percussion ON/OFF

U kunt de pads van de DD-35 bespelen met de meegeleverde stokken of met uw handen.

1 Druk op de [HAND PERC] knop.

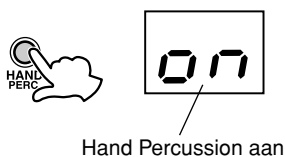

Als u op de [HAND PERC] knop drukt, verschijnt "ON" in de display, en de gevoeligheid van de pad wordt automatisch aangepast aan het zo optimaal mogelijk spelen met de hand.



- Als Hand Percussion aan is, wordt er een speciale set van geluiden, ideaal voor het spelen met de hand, aan de pads toegekend (zie de "Drum Voice List" blz. 17MH).
- Terwijl "ON" of "OF" is aangegeven in het scherm, kan de draaiknop (dial) ook worden gebruikt om Hand Percussion aan of uit te zetten.

PAS OP

- Als Hand Percussion aan is, sla dan alleen met uw handen op de pads en niet met drumstokken of iets anders.

Toekennen van een Drum Kit aan de Pads

De DD-35 maakt het mogelijk om uit 100 verschillende DRUM KITS te kiezen (00 - 99 : zie het "Drum Kit Overzicht" blz. 20MH) snel en gemakkelijk. 100 van de kits hebben vooraf ingestelde voice combinaties die aan de pad's toegekend worden als de kit wordt geselecteerd.

Selecteer een aantal verschillende kits en probeer ze te bespelen.

De DD-35 ook heeft één Custom Drum Kit die u in staat stelt de gewenst voices aan de vier pads toe te kennen (zie "Toekennen van een Voice aan Individuele Pads" blz. 11).

1 Druk op de [KIT] knop.



Door op de [KIT] knop te drukken, verschijnt het nummer van de huidige geselecteerde Drum Kit in het scherm.

2 Selecteer een Drum Kit Nummer.

Draai aan de DIAL schijf om een Drum Kit nummer te selecteren. Drum Kit nummers zullen toenemen als de DIAL schijf naar rechts wordt gedraaid (met de klok mee), en afnemen als de DIAL schijf naar links wordt gedraaid (tegen de klok in).



- Drum Kit nummer 02 is gewoonlijk geselecteerd als de DD-35 aangezet wordt.
- De "CU" Drum Kit is de Custom Kit. Wijzigingen aan elk van de vooraf ingestelde drum kits zullen hier opgeslagen worden (zie "Toekennen van een Voice aan individuele Pads" blz. 11).
- Als een song geselecteerd is, wordt er automatisch een geschikte kit toegekend voor het zo optimaal mogelijk spelen met de geselecteerde song.
- Voor sommige drum kits (90 - 99) verandert het geluid elke keer als u op de pad slaat.

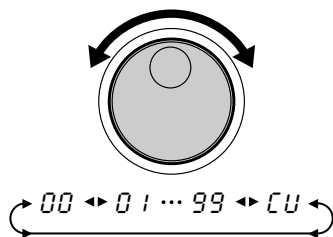

Toekennen van een Voice aan individuele Pads ("CU" Custom Kit)

De DD-35 bevat in totaal 148 drum geluiden van hoge kwaliteit (zie de "Drum Voice List" blz. 17MH) — en u kunt deze vrij toekennen aan elk van de vier drum pads. Probeer enkele verschillende voices toe te kennen en creëer uw eigen "CU" Custom Drum Kit.



- Elke wijziging aan één van de vooraf ingestelde drum kits zal automatisch in de "CU" Custom Drum Kit worden opgeslagen.
- Alle data die toegewezen is aan de custom kit zal worden vervangen door de standaard fabrieks waarden ("02") als de DD-35 uitgezet wordt.
- Zowel de inhoud van de Custom drum kit als de "02" drum kit blijven hetzelfde, totdat ze gewijzigd worden (zie het "Drum Kit Overzicht" blz. 20).

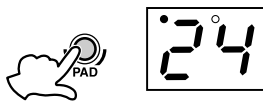

1 Druk op de [PAD] knop en houd deze ingedrukt.

Druk op de [PAD] knop en houd deze ingedrukt, en het laatste toegewezen voice nummer wordt in het scherm getoond.

Voicenummer	Schermscherm	Opmerking
24	24	—
124	24	Waarden van 100 en hoger worden aangegeven met een enkele punt.

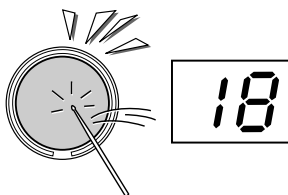

2 Geef een pad de mogelijkheid voor voice selectie door de [PAD] knop ingedrukt te houden en tegelijkertijd op de betreffende pad te slaan.

Het huidige toegewezen voice nummer voor de pad wordt getoond in het scherm.

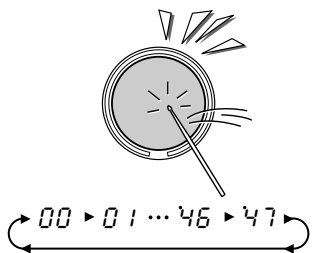

3 Selecteer een gewenst voicenummer.

U kunt de voice selecteren door herhaaldelijk op de pad te slaan (terwijl u naar de voice luistert) of door aan de DIAL schijf te draaien.

● Sla op de pad om een voice te selecteren.

Sla herhaaldelijk op de gewenste pad, terwijl u de [PAD] knop ingedrukt houdt, om één-voor-één door de oplopende voice nummers te lopen.

● Gebruik de DIAL schijf om een voice te selecteren.

Houd de [PAD] knop ingedrukt en draai tegelijkertijd met de klok mee aan de DIAL schijf om steeds oplopend door de voice nummers heen te lopen, en draai tegen de klok in aan de DIAL schijf om terugwaarts door de voice nummers heen te lopen.

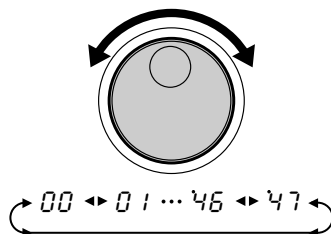

Herhaal de voorgaande stappen 2 en 3 voor elk (of alle) van de pads van de DD-35.

4 Bespeel de Pads.

Nadat u een voice aan de gewenste pad heeft toegewezen en u de [PAD] knop loslaat, zal de DD-35 uw wijzigingen automatisch opslaan in de custom kit. U kunt nu de geluiden bespelen die u hebt toegewezen aan de pads.



Een Song Afspelen

De DD-35 bevat 100 verschillende songs die kunnen worden gebruikt bij het voorzien in begeleiding (zie de "Song List" blz 19MH). Selecteer één van de songs en luister eens.

De DD-35 heeft ook speciale les songs (5 - 59 en 65 - 94), welke het spelen van een leraar nabootsen. Door te proberen om het spelniveau van de leraar te bereiken, kunt u de verschillende ritme patronen leren beheersen. U kunt ook de Game functie gebruiken met deze songs. (Zie "De Game bespelen" op blz 15.)

Song nummers 60 - 64 zijn voor spelen van een enkele, gehele song. Song nummers 95 - 99 zijn speciaal voor gebruik met de Game functie.



• De DD-35 heeft een totale gelijktijdige polyfonie van 16 noten.

Een Song Selecteren



1 Druk op de [SONG] knop.

Druk op de [SONG] knop en het huidige geselecteerde song nummer zal in het scherm verschijnen.

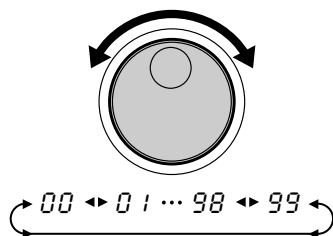

2 Selecteer het gewenste songnummer.

Song nummers zullen in waarde toenemen als de **DIAL** schijf naar rechts gedraaid wordt (met de klok mee) en afnemen als de **DIAL** schijf naar links gedraaid wordt (tegen de klok in). (Zie de "Song List" op blz. 19MH.)



- Song nummer "00" wordt automatisch geselecteerd als de DD-35 aangezet wordt.
- Als een song geselecteerd wordt zal ook automatisch de best passende Drum Kit voor die song geselecteerd worden.
- De relatieve moeilijkheidsgraad of spel niveau van elke song wordt aangeven in de "Song List" op blz. 19MH.



3 Druk op de [START/STOP] knop.

Druk op de [START/STOP] knop om de song af te spelen. Om het afspelen van de song te stoppen, drukt u nogmaals op de [BEGIN/STOP] knop.



- U kunt ook gebruik maken van de TAP START functie om songs af te spelen (zie blz. 13).

TAP Start (Start met een tik)

Met de TAP Start functie kunt u het totale tempo van de song instellen en ook de begeleiding starten — eenvoudig door het ritme te slaan.

De begeleiding zal met het tempo spelen waarmee de pads geslagen worden.



1 Druk op de [TEMPO/TAP] knop.

Als het afspelen van de song is gestop, druk dan op de [TEMPO/TAP] knop. De DD-35 is ingesteld op de TAP Start standby stand. Om de TAP Start mode te annuleren, druk dan eenvoudig nogmaals op de [TEMPO/TAP] knop.

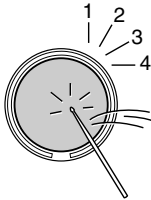

2 Speel de TAP Start.

In het geval van een song in 4/4 (vier kwarts maat), sla een willekeurige pad vier keer, en de begeleiding zal in dat gewenst tempo starten.



- Het aantal maten die nodig zijn om op de pad te slaan zullen aan de hand van het volgende maatschema wijzigen; 5/4, 5 keer; 4/4, 4 keer; 3/4, 3 keer; 6/8, 2 keer.



3 Stop het afspelen van de song.

Druk op de [START/STOP] knop om de begeleiding van de song te stoppen.

Het tempo aanpassen

Het tempo van de song kan op elk moment worden ingesteld van 40 tot 240 slagen per minuut. Hoe hoger de tempo-waarde, des te sneller het tempo.



1 Druk op de [TEMPO/TAP] knop.

Als u op de [TEMPO/TAP] knop drukt, verschijnt de huidige tempowaarde (40 - 240) in het scherm.

Tempo	Scherm	Opmerking
90	90	—
140	140	Waarden van 100 en hoger worden aangegeven met een enkele punt.
240	240	Waarden van 200 en hoger worden door twee punten aangegeven.

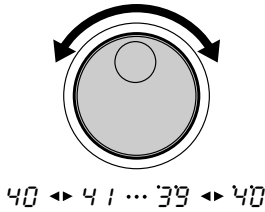

2 Stel het Tempo in.

Gebruik de **DIAL** schijf om het TEMPO te selecteren. Draai de **DIAL** schijf naar rechts (met de klok mee) om de tempo waarde te verhogen, en draaien het naar links (tegen de klok in) om de waarde te verminderen. (Het Tempo bereik is 40 - 240.) Om uit de tempo-instelling mode te gaan, druk dan op de **[SONG]** knop, of wacht een seconde, zodat de DD-35 automatisch uit deze mode gaat.



- Als zowel de **[SONG]** als de **[TEMPO/TAP]** knoppen gelijktijdig zijn ingedrukt, wordt het vooraf ingestelde tempo van de huidige geselecteerde song automatisch ingesteld.

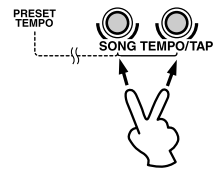

● Over de Beat (Tel) Indicator

Tijdens het afspelen van de song, knipperen de twee beat-lampjes in het scherm in een bepaald patroon om u te helpen in de maat te blijven.

Voor een song in 4/4 (vierkwartsmaat) bij een tempo van 80 bpm (slagen per minuut).

Scherf	Opmerking
	1e tel van elke maat
	2e, 3e, 4e tel

Pad Light ON/OFF

Als de Pad Light functie aan is, lichten de pad's, die geluid produceren tijdens het afspelen van een song, op. De pads lichten ook op als er op geslagen wordt.

Pad Light wordt ook gebruikt bij de Game functie. Als er een Game Song gespeeld wordt, lichten de pads in de maat op, en geven op die manier aan welke pads bespeeld moeten worden.



1 Druk op de **[LIGHT ON/OFF]** knop.

Als u op de **[LIGHT ON/OFF]** knop drukt, verschijnt de huidige instelling ("on" of "of") in het scherm. Druk op de **[LIGHT ON/OFF]** knop, indien nodig herhaaldelijk, tot de gewenste instelling getoond wordt.



- U kunt ook de instelling bepalen door gebruik te maken van de dial, terwijl "on" of "of" is aangegeven op het scherm.
- Als de Game functie wordt gebruikt, is Pad Light automatisch ingesteld op "on."

2 Probeer op de pads te slaan.

De bespeelde pad licht op.



- Het gedurende langere periode kijken naar de lichten, tijdens het spelen, kan vermoeide ogen en stijfheid aan de nek/schouders tot gevolg hebben. Voor uw eigen gezondheid en comfort, raden wij u een rustpauze aan van tien minuten per gespeeld uur.



Het spelen van de Game

De DD-35 bevat een verscheidenheid aan songs die speciaal ontworpen zijn om bespeeld te worden met de leuke en educatieve Game functie. Selecteer één van deze speciale songs (05 - 99) en speel één van de drie game typen met ze mee — en zie hoe goed u het ritme kunt houden met de song.

Game ① Bij dit game type, hoeft u geen rekening te houden met het slaan van de juiste pad — elke pad voldoet. U hoeft alleen maar te proberen de pad in de maat te bespelen met het ritme en de knipperende lichten.

Game ② Bij dit game type — een stapje hoger als bij Game 1 — moet u de specifieke pads in de maat spelen op het moment dat ze oplichten. Als uw timing niet goed is, of u slaat de verkeerde pad, dan zal de pad geen geluid produceren.

Game ③ In dit game type — een stapje hoger als bij Game 2 — worden alle originele drum geluiden in de song gedempt, zodat u het ritme van de song zelf kunt spelen. Natuurlijk, hoe dichter u het originele ritme benadert, des te beter uw evaluatie zal zijn (zie hieronder). Echter, u kunt meespelen met de song zoals het u uitkomt — alles klinkt precies zoals u het speelt.

* De DD-35 bevat een verscheidenheid aan song lessen (5 - 59 en 65 - 94), die speciaal ontworpen zijn om te leren en te oefenen. U zult de DD-35 horen roepen "Ready!" en het speelvoorbeeld van de leraar zal afgespeeld worden. Als de DD-35 "Go!" roept, speel dan het ritme zelf. Dit is een uitzonderlijk eenvoudige en leuke manier om de drums te leren spelen.

Song nummers 60 - 64 zijn voor spelen van een enkele, complete song. Dit is een uitstekende manier om uw timing te ontwikkelen en te werken aan uw mogelijkheid om in de maat te blijven gedurende een hele song. De pads lichten op om u te leiden door de song — probeer elke pad te raken zodra deze oplicht, en beheers het ritme.

De DD-35 bevat ook speciale game songs (95 - 99). Deze overwelfde songs, die op een spel lijken, dagen u uit om de pads te raken zodra ze oplichten — zonder dat ze een ritmische leidraad leveren die u kunt volgen. Probeer ze uit en zie hoe snel uw reactie is.

De DD-35 heeft een ingebouwde evaluatiefunctie die het spelen in de gaten houdt en registreert, en net als een echte leraar, verteld het u hoe goed u het hebt gedaan in elke game.

Een Game Song selecteren en afspelen

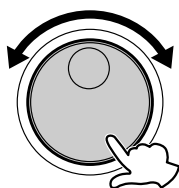

- 1** Druk op de [SONG] knop en gebruik vervolgens de dial schijf om de gewenste demo song te selecteren voor de game functie.

Selecteer uit song nummers 05 - 99.

- 2** Druk op de [DRUM GAME] knop om het type game te selecteren en de game te starten.

Druk herhaaldelijk op de [DRUM GAME] knop om het gewenste game type te selecteren: 1, 2, 3, of uit ("oF"). (De DD-35 kondigt deze stap aan.) Om de song normaal af te spelen, selecteer "oF". Als op de [DRUM GAME] knop is gedrukt, wordt de Game automatisch gestart.

- 3** Druk op de [START/STOP] knop om de game te stoppen.

De DD-35 evalueert uw spel en geeft u een cijfer als de game gestopt is.

"OK", "Good"(goed), "Very Good" (zeer goed), "Excellent" (uitstekend).

Problemen oplossen

Problemen of gebreken kunnen tijdens het gebruik vaak vrij eenvoudig verholpen worden. Controleer alstublieft eerst het volgende overzicht, voordat u besluit dat uw DD-35 defect is. Als de aangeraden oplossing ineffectief blijkt, brengt u dan de DD-35 naar een geautoriseerde Yamaha dealer voor een juiste diagnose en reparatie. Probeer dit digitale instrument niet zelf te repareren aangezien het dan ernstig beschadigd kan raken.

Probleem	Oorzaak/Oplossing
Er vind kort een zoemend of een klikkend geluid plaats als de DD-35 aan- of uitgezet wordt	Dit is een normaal opzwellend geluid van de stroom als de POWER schakelaar bediend wordt.
Het LCD scherm is geheel donker. Als er op de pad's geslagen wordt, is het scherm donker en geeft daarna "00" aan.	De batterijen zijn bijna leeg en moeten meteen vervangen worden door een set van zes nieuwe batterijen. In het ideale geval moet een optionele AC adapter type PA-3B gebruikt worden om de DD-35 van stroom te voorzien (zie blz. 5).
De custom pad voice toewijzingen zijn verdwenen of hebben hun standaard waarde gekregen.	
Er komt geen geluid uit de luidsprekers.	<ul style="list-style-type: none"> • Het volume niveau is te laag ingesteld. Pas het volume aan (zie blz. 8). • Er bevindt zich een plug in de PHONES/OUTPUT aansluiting die eruit gehaald moet worden (zie blz. 7).
De geselecteerde voice produceert geen geluid als er op de pad geslagen wordt.	De gewenste voice is niet toegewezen aan de pad. Gebruik de pad ASSIGN functie om de gewenste voice aan de juiste pad te programmeren (zie blz. 11).
De drum pads lichten plotseling op.	Als u de DD-35 niet aanraakt of bespeelt, lichten de pads automatisch op.

Specificaties

Drum Pads

4 pad's (125mm x 1,88mm x 3), Aanslagsgevoelig

Maximale Polyfonie

16

DRUM KITS

100 voorgeprogrammeerd + 1 Custom

Songs

100

Drum Voices

148

Functies

Track ON/OFF, TAP START, DEMO,
HAND PERCUSSION, LIGHT ON/OFF,
GAME 1, 2, 3

Paneelregelaars

[STANDBY/ON] schakelaar, [PAD] knop, [KIT]
knop, [SONG] knop, [TEMPO/TAP] knop,
VOLUME [▲], [▼] knoppen, [DRUM GAME] knop,
[LIGHT ON/OFF] knop, [HAND PERC] knop,
[DEMO] knop, [START/STOP] knop, DIAL

LCD Scherm

Song/Drum Kit/Tempo enz.

Aansluitingen voor optionele accessoires

DC IN12 V
PHONES/OUTPUT

Hoofd Versterker

5W (EIAJ)

Luidspreker

10 cm

Opgenomen Vermogen

10 W (bij gebruik van een PA-3B netadapter)

Spanningsvoorziening

Adapter : DC12V

(Yamaha PA-3B apart verkrijgbaar)

Batterijen: Zes batterijen, maat "AA", R6P(LR6), of
gelijkwaardig (apart verkrijgbaar)

Afmetingen (LxDxH)

460 x 227 x 105 mm

Gewicht

1,6Kg

Bijgeleverde accessoires

Drumstokken 2x, Nederlandstalige Handleiding,
Meertalige of Engelstalige Handleiding

Optionele Accessoires

Hoofdtelefoon HPE-150

*De specificaties en beschrijvingen in deze gebruikershandleiding zijn uitsluitend voor informatieve doeleinden. Yamaha Corp. houdt zich het recht voor om producten of hun specificaties op elk gewenst moment te wijzigen of te modificeren, zonder kennisgeving vooraf. Aangezien specificaties, apparatuur en opties per lokatie kunnen verschillen, kunt u het best contact opnemen met uw Yamaha dealer.



Yamaha PK CLUB (Portable Keyboard Home Page, alleen Engels)
<http://www.yamaha.co.jp/english/product/pk>
Yamaha Handleidingen Bibliotheek (alleen Engelstalige versies)
<http://www2.yamaha.co.jp/manual/english/>