



Digital Percussion

DD-35

English

Deutsch

Français

Español

Owner's Manual
Bedienungsanleitung
Mode d'emploi
Manual de instrucciones

Lighting Pads



Hand Percussion Mode



100 SONGS

SPECIAL MESSAGE SECTION

This product utilizes batteries or an external power supply (adapter). DO NOT connect this product to any power supply or adapter other than one described in the manual, on the name plate, or specifically recommended by Yamaha.

This product should be used only with the components supplied or; a cart, rack, or stand that is recommended by Yamaha. If a cart, etc., is used, please observe all safety markings and instructions that accompany the accessory product.

SPECIFICATIONS SUBJECT TO CHANGE:

The information contained in this manual is believed to be correct at the time of printing. However, Yamaha reserves the right to change or modify any of the specifications without notice or obligation to update existing units.

This product, either alone or in combination with an amplifier and headphones or speaker/s, may be capable of producing sound levels that could cause permanent hearing loss. DO NOT operate for long periods of time at a high volume level or at a level that is uncomfortable. If you experience any hearing loss or ringing in the ears, you should consult an audiologist.

IMPORTANT: The louder the sound, the shorter the time period before damage occurs.

NOTICE:

Service charges incurred due to a lack of knowledge relating to how a function or effect works (when the unit is operating as designed) are not covered by the manufacturer's warranty, and are therefore the owners responsibility. Please study this manual carefully and consult your dealer before requesting service.

ENVIRONMENTAL ISSUES:

Yamaha strives to produce products that are both user safe and environmentally friendly. We sincerely believe that our products and the production methods used to produce them, meet these goals. In keeping with both the letter and the spirit of the law, we want you to be aware of the following:

Battery Notice:

This product MAY contain a small non-rechargeable battery which (if applicable) is soldered in place. The average life span of this type of bat-

tery is approximately five years. When replacement becomes necessary, contact a qualified service representative to perform the replacement.

This product may also use "household" type batteries. Some of these may be rechargeable. Make sure that the battery being charged is a rechargeable type and that the charger is intended for the battery being charged.

When installing batteries, do not mix batteries with new, or with batteries of a different type. Batteries MUST be installed correctly. Mismatches or incorrect installation may result in overheating and battery case rupture.

Warning:

Do not attempt to disassemble, or incinerate any battery. Keep all batteries away from children. Dispose of used batteries promptly and as regulated by the laws in your area. Note: Check with any retailer of household type batteries in your area for battery disposal information.

Disposal Notice:

Should this product become damaged beyond repair, or for some reason its useful life is considered to be at an end, please observe all local, state, and federal regulations that relate to the disposal of products that contain lead, batteries, plastics, etc. If your dealer is unable to assist you, please contact Yamaha directly.

NAME PLATE LOCATION:

The name plate is located on the bottom of the product. The model number, serial number, power requirements, etc., are located on this plate. You should record the model number, serial number, and the date of purchase in the spaces provided below and retain this manual as a permanent record of your purchase.

Model _____

Serial No. _____

Purchase Date _____

92-BP (bottom)

PLEASE KEEP THIS MANUAL

FCC INFORMATION (U.S.A.)

1. IMPORTANT NOTICE: DO NOT MODIFY THIS UNIT!

This product, when installed as indicated in the instructions contained in this manual, meets FCC requirements. Modifications not expressly approved by Yamaha may void your authority, granted by the FCC, to use the product.

2. IMPORTANT:

When connecting this product to accessories and/or another product use only high quality shielded cables. Cable/s supplied with this product MUST be used. Follow all installation instructions. Failure to follow instructions could void your FCC authorization to use this product in the USA.

3. NOTE:

This product has been tested and found to comply with the requirements listed in FCC Regulations, Part 15 for Class "B" digital devices. Compliance with these requirements provides a reasonable level of assurance that your use of this product in a residential environment will not result in harmful interference with other electronic devices. This equipment generates/uses radio frequencies and, if not installed and used according to the instructions found in the users manual, may cause interference harmful to the operation of other electronic devices. Compliance with FCC regulations does not guar-

antee that interference will not occur in all installations. If this product is found to be the source of interference, which can be determined by turning the unit "OFF" and "ON", please try to eliminate the problem by using one of the following measures:

Relocate either this product or the device that is being affected by the interference.

Utilize power outlets that are on different branch (circuit breaker or fuse) circuits or install AC line filter/s.

In the case of radio or TV interference, relocate/reorient the antenna. If the antenna lead-in is 300 ohm ribbon lead, change the lead-in to co-axial type cable.

If these corrective measures do not produce satisfactory results, please contact the local retailer authorized to distribute this type of product. If you can not locate the appropriate retailer, please contact Yamaha Corporation of America, Electronic Service Division, 6600 Orangethorpe Ave, Buena Park, CA90620

The above statements apply ONLY to those products distributed by Yamaha Corporation of America or its subsidiaries.

* This applies only to products distributed by YAMAHA CORPORATION OF AMERICA.

(class B)

OBSERVERA!

Apparaten kopplas inte ur växelströmskällan (nätet) så länge som den är ansluten till vägguttaget, även om själva apparaten har stängts av.

ADVARSSEL: Netspændingen til dette apparat er IKKE afbrudt, så længe netledningen sidder i en stikkontakt, som er t endt — også selvom der er slukket på apparatets afbryder.

VAROITUS: Laitteen toisiopiiriin kytketty käyttökytkin ei irroita koko laitetta verkosta.

Entsorgung leerer Batterien (nur innerhalb Deutschlands)

Leisten Sie einen Beitrag zum Umweltschutz. Verbrauchte Batterien oder Akkumulatoren dürfen nicht in den Hausmüll. Sie können bei einer Sammelstelle für Altbatterien bzw. Sondermüll abgegeben werden. Informieren Sie sich bei Ihrer Kommune.

(battery)

(standby)

PRECAUTIONS D'USAGE

PRIERE DE LIRE ATTENTIVEMENT AVANT DE PROCEDER A TOUTE MANIPULATION

* Ranger soigneusement ce livret de mises en gardes pour pouvoir le consulter dans la suite.



ATTENTION

Toujours observer les précautions élémentaires énumérées ci-après pour éviter de graves blessures, voire la mort, causées par l'électrocution, les courts-circuits, dégâts, incendie et autres accidents. La liste des précautions données ci-dessous n'est pas exhaustive :

- Ne pas ouvrir l'instrument, ni tenter d'en démonter les éléments internes, ou de les modifier de quelque façon que ce soit. Aucun des éléments internes de l'instrument ne prévoit d'intervention de l'utilisateur. Si l'instrument donne des signes de mauvais fonctionnement, le mettre immédiatement hors tension et le donner à réviser au technicien Yamaha.
 - Éviter de laisser l'instrument sous la pluie, de l'utiliser près de l'eau, dans l'humidité ou lorsqu'il est mouillé. Ne pas y déposer des récipients contenant des liquides qui risquent de s'épancher dans ses ouvertures.
 - Si le cordon de l'adaptateur CA s'effiloche ou est endommagé ou si l'on constate une brusque perte de son en cours d'interprétation, ou encore si l'on
- décèle une odeur insolite, voire de la fumée, couper immédiatement l'interrupteur principal, retirer la fiche de la prise et donner l'instrument à réviser par un technicien Yamaha.
 - Utiliser seulement l'adaptateur spécifié (PA-3B ou un adaptateur équivalent conseillé par Yamaha). L'emploi d'un mauvais adaptateur risque d'endommager l'instrument ou de le surchauffer.
 - Toujours retirer la fiche de la prise du secteur avant de procéder au nettoyage de l'instrument. Ne jamais toucher une prise électrique avec les mains mouillées.
 - Vérifier périodiquement et nettoyer la prise électrique d'alimentation.



PRECAUTION

Toujours observer les précautions élémentaires ci-dessous pour éviter à soi-même et à son entourage des blessures corporelles, de détériorer l'instrument ou le matériel avoisinant. La liste de ces précautions n'est pas exhaustive :

- Ne pas laisser l'adaptateur CA d'alimentation à proximité des sources de chaleur, telles que radiateurs et appareils chauffants. Éviter de tordre et plier excessivement le cordon, ou de l'endommager de façon générale, également de placer dessus des objets pesants, ou de le laisser traîner là où l'on marchera dessus ou se prendra le pied dedans; ne pas y déposer d'autres câbles enroulés.
 - Toujours saisir la prise elle-même, et non le câble, pour retirer la fiche de l'instrument ou de la prise d'alimentation.
 - Ne pas utiliser de connecteur multiple pour brancher l'instrument sur une prise électrique du secteur. Cela risque d'affecter la qualité du son, ou éventuellement de faire chauffer la prise.
 - Débrancher l'adaptateur CA dès que vous n'utilisez plus l'instrument ou en cas d'orage électrique (éclairs et tonnerre).
 - Prendre soin de respecter la polarité (+/-) lors de la mise en place des piles. La non observance de la polarité peut provoquer de l'échauffement, ou une fuite du liquide de pile.
 - Toujours remplacer l'entière batterie de piles. Ne jamais utiliser de nouvelles piles avec les vieilles. Ne pas mélanger non plus les types de piles, comme les piles alcalines avec les piles au manganèse, ou des piles de marques différentes, ni même de types différents bien que du même fabricant. Tout ceci risque de provoquer de l'échauffement, incendie ou fuites de liquide de pile.
 - Ne pas jeter les piles dans le feu.
 - Ne pas chercher à charger une pile qui n'est pas rechargeable.
 - Lorsque les piles sont épuisées ou en cas de non-utilisation de l'instrument pendant un certain temps, retirer les piles de l'instrument pour éviter toute fuite éventuelle du liquide qu'elles contiennent.
 - Ne pas laisser les piles à la portée des enfants.
 - En cas de fuite des piles, éviter tout contact avec le liquide qui s'en échappe. En cas de contact du liquide avec les yeux, la bouche ou la peau, rincer immédiatement à l'eau claire et consulter un médecin. Le liquide contenu dans les piles est corrosif et risque d'entraîner une baisse de l'acuité visuelle, voire une cécité, ou des brûlures chimiques.
 - Avant de raccorder l'instrument à d'autres éléments électroniques, mettre ces derniers hors tension. Et avant de mettre sous/hors tension tous les éléments,
- toujours ramener le volume au minimum. En outre, veillez à régler le volume de tous les composants au minimum et à augmenter progressivement le volume sonore des instruments pour définir le niveau d'écoute désiré.
 - Ne pas abandonner l'instrument dans un milieu trop poussiéreux, ou un local soumis à des vibrations. Éviter également les froids et chaleurs extrêmes (exposition directe au soleil, près d'un chauffage, ou dans une voiture à midi) qui risquent de déformer le panneau ou d'endommager les éléments internes.
 - Ne pas utiliser l'instrument à proximité d'autres appareils électriques tels que télévisions, radios ou haut-parleurs, ce qui risque de provoquer des interférences qui dégraderont le bon fonctionnement des autres appareils.
 - Ne pas installer l'instrument dans une position instable où il risquerait de se renverser.
 - Débrancher tous les câbles connectés, y compris celui de l'adaptateur, avant de déplacer l'instrument.
 - Utiliser un linge doux et sec pour le nettoyage de l'instrument. Ne jamais utiliser de diluants de peinture, dissolvants, produits de nettoyage, ou tampons nettoyeurs à imprégnations chimiques. Ne pas déposer non plus d'objets de plastique, de vinyle, ou de caoutchouc sur l'instrument, ce qui risque de décolorer le panneau ou le clavier.
 - Ne pas s'appuyer sur l'instrument, ni y déposer des objets pesants. Ne pas manipuler trop brutalement les boutons, commutateurs et connecteurs.
 - Ne pas jouer trop longtemps sur l'instrument à des volumes trop élevés, ce qui risque d'endommager durablement l'ouïe. Si l'on constate une baisse de l'acuité auditive ou des sifflements d'oreille, consulter un médecin sans tarder.

Yamaha n'est pas responsable des détériorations causées par une utilisation impropre de l'instrument, ou par des modifications apportées par l'utilisateur, pas plus qu'il ne peut couvrir les données perdues ou détruites.

Toujours laisser l'appareil hors tension lorsqu'il est inutilisé.

Veiller à éliminer les piles usées selon les règlements locaux.

* Les illustrations et les représentations sur les écrans à cristaux liquides figurant dans ce mode d'emploi ont un but purement explicatif et peuvent différer de celles de votre instrument.

Félicitations !

Merci d'avoir acheté le Yamaha DD-35. Celui-ci a été conçu pour répondre et jouer comme un ensemble batterie, mais avec une facilité et une souplesse accrues et des fonctions sophistiquées. Avant d'utiliser l'instrument, nous vous conseillons de lire attentivement ce mode d'emploi.

Table des matières

| | | | |
|---|-----------|--|-----------|
| Configuration | 5 | Reproduction du jeu | 15 |
| Alimentation..... | 5 | Sélection et reproduction d'un morceau de jeu..... | 15 |
| Panneau avant | 6 | | |
| Reproduction du morceau de démonstration | 8 | | |
| Reproduction des pads | 9 | Annexe | 16 |
| Noms des pads..... | 9 | Dépannage..... | 16 |
| Percussion à la main activée/désactivée..... | 10 | Liste des voix de batterie..... | 17 |
| Affectation d'un kit de percussion aux pads..... | 10 | Liste des morceaux..... | 19 |
| Affectation d'une voix à des pads individuels (kit personnalisé « U »)..... | 11 | Liste des kits de batterie..... | 20 |
| | | Spécifications..... | 22 |
| Reproduction d'un morceau | 12 | | |
| Sélection d'un morceau..... | 12 | | |
| Tap Start..... | 13 | | |
| Réglage du tempo..... | 13 | | |
| Activation/désactivation de Pad Light (Lumière du pad)..... | 14 | | |

● Accessoires fournis

- Baguette (x2)
- Mode d'emploi

Cette section vous explique comment configurer votre DD-35. Nous vous conseillons de lire attentivement ce qui suit avant d'utiliser l'instrument.

Alimentation

Bien que le DD-35 soit capable de fonctionner à la fois sur le courant secteur à l'aide d'un adaptateur secteur - en option - ou avec un jeu de piles, Yamaha vous recommande d'utiliser dans la mesure du possible un adaptateur secteur. En effet, celui-ci est, par définition, moins nocif pour l'environnement que les piles et ne présente pas de risque d'appauvrissement des ressources.

Utilisation d'un adaptateur secteur

- ① Assurez-vous que le sélecteur [STANDBY/ON] (Marche/Arrêt) du DD-35 est réglé sur STANDBY.
- ② Connectez l'adaptateur CA (PA-3B ou tout autre adaptateur conseillé par Yamaha) à la prise secteur.
- ③ Branchez-le dans une prise de courant.

ATTENTION

- Utilisez **UNIQUEMENT** un adaptateur secteur Yamaha PA-3B (ou tout autre adaptateur spécifiquement recommandé par Yamaha) pour alimenter votre instrument à partir du secteur. L'utilisation d'un adaptateur différent de ceux préconisés peut endommager l'adaptateur secteur et le DD-35 de manière irréversible.
- Débranchez l'adaptateur secteur lorsque vous n'utilisez pas le DD-35 ou par temps d'orage.

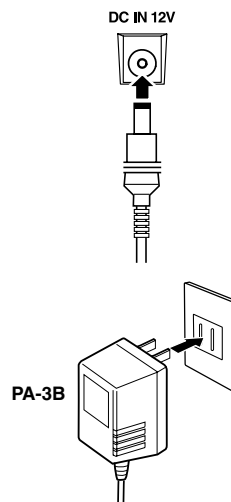

Utilisation des piles

En cas d'utilisation par piles, le DD-35 nécessite six piles de 1,5V de type « AA », R6P (LR6) ou équivalent. (Des piles alcalines sont recommandées.) Lorsque les piles doivent être remplacées, le volume s'affaiblit et une distorsion du son peut se produire. D'autres problèmes peuvent également surgir. Dans ce cas, éteignez l'instrument et changez les piles, comme décrit ci-dessous.

- ① Ouvrez le couvercle du logement réservé aux piles situé sur le panneau inférieur de l'instrument.
- ② Insérez six piles neuves en respectant les indications de polarité figurant à l'intérieur du compartiment.
- ③ Refermez le logement en vous assurant que le couvercle est bien enclenché.

PRECAUTION

- Lorsque les piles sont déchargées, remplacez-les toutes en même temps. Ne mélangez **JAMAIS** piles usagées et piles neuves.
- N'utilisez pas différents types de piles (alcalines et au manganèse) en même temps.
- Si vous n'utilisez pas l'instrument pendant une longue période, retirez-en les piles pour éviter toute fuite du liquide des piles.
- Si vous branchez ou débranchez l'adaptateur secteur alors que les piles sont installées, les valeurs par défaut du DD-35 seront reconfigurées.

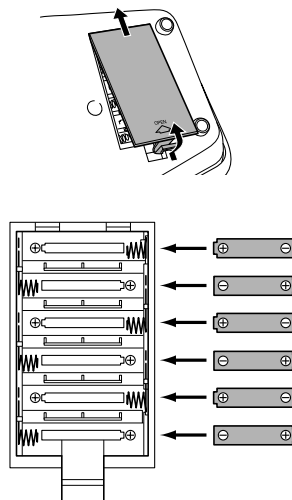

Panneau avant

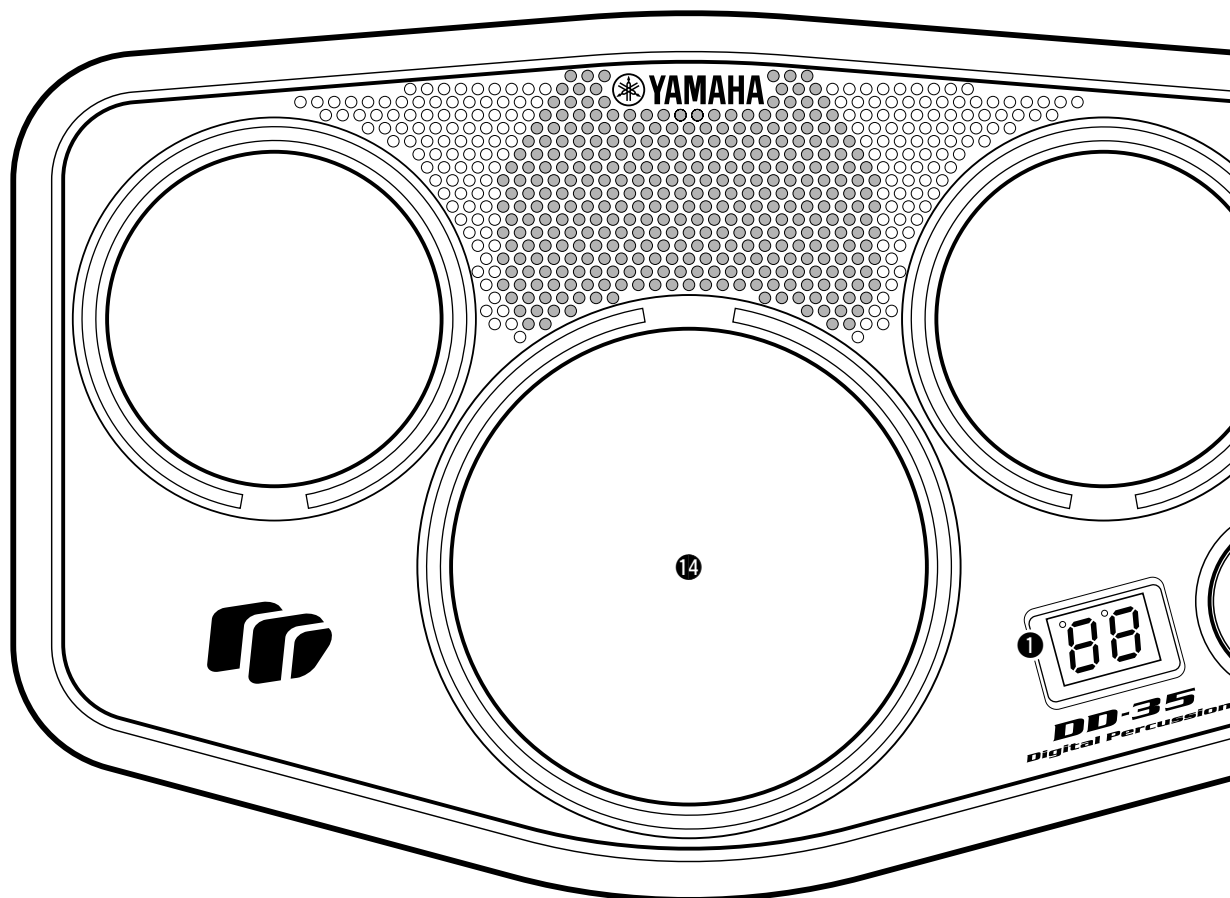

Panneau avant

| | | |
|---|---|---------------|
| ❶ | AFFICHEUR..... | 10 |
| ❷ | CADRAN..... | 8 |
| ❸ | Touche PAD..... | 11 |
| ❹ | Touche KIT..... | 10 |
| ❺ | Touche SONG (Morceau)..... | 12, 14, 15 |
| ❻ | Touche TEMPO/TAP (Tempo/Tapotement)..... | 13, 14 |
| ❼ | Touche DRUM GAME (Jeu de batterie)..... | 15 |
| ❽ | Touche LIGHT ON/OFF (Lumière allumée/éteinte)..... | 14 |
| ❾ | Touche HAND PERC (Percussions à main)..... | 10 |
| ❿ | Touche START/STOP (Début/Fin)..... | 8, 12, 13, 15 |

| | | |
|---|----------------------------------|---|
| ❶ | Touche DEMO (Démonstration)..... | 8 |
| ❷ | Touches VOLUME [▲], [▼]..... | 8 |
| ❸ | Interrupteur STANDBY/ON..... | 8 |
| ❹ | Pads de batterie (x4)..... | 9 |

Panneau latéral (droit)

| | | |
|---|---|---|
| ❶ | Prise PHONES/OUTPUT (Casque/Sortie)..... | 5 |
| ❷ | Prise DC IN 12V (adaptateur secteur)..... | 5 |

Panneau latéral (droit)

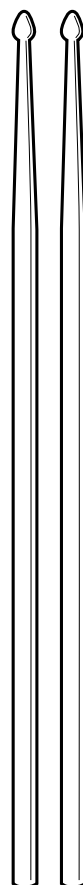
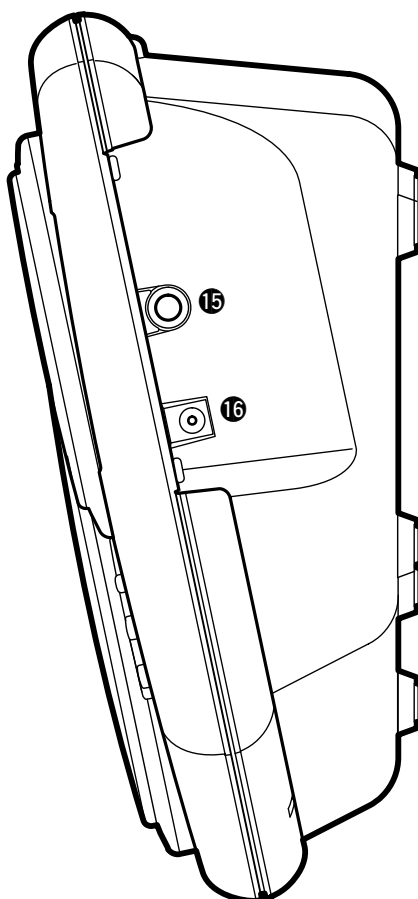
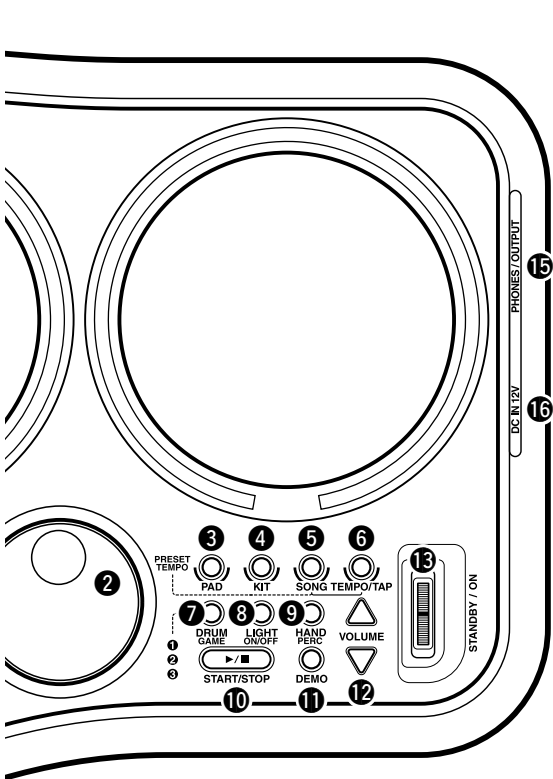

Utilisation d'un casque

Vous pouvez brancher un casque stéréo standard dans cette prise si vous souhaitez jouer de l'instrument en sourdine ou à une heure tardive de la nuit. Les haut-parleurs internes sont automatiquement coupés lorsque vous branchez le casque dans la prise PHONES/ OUTPUT.

N'utilisez pas le casque pendant une période prolongée et à un haut volume, car cela pourrait provoquer une perte de l'audition.



PRECAUTION

- Connectez le DD-35 à un équipement externe uniquement après avoir éteint tous les appareils. Pour éviter d'endommager les haut-parleurs, réglez le volume des périphériques externes au minimum avant de les raccorder. Le fait d'ignorer ces précautions peut provoquer une décharge électrique ou endommager l'équipement.

PRECAUTION

- Manipulez les baguettes avec précaution ! Ne les utilisez que pour jouer sur l'instrument. Pour éviter de les endommager ou de vous blesser, ne les brandissez pas imprudemment et ne les lancez pas en l'air.

Reproduction du morceau de démonstration

Le DD-35 propose un morceau de démonstration, spécialement créé pour vous montrer les possibilités dynamiques de l'instrument.

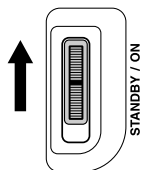

1 Mettez l'appareil sous tension.

Tournez l'interrupteur [STANDBY/ON] sur ON.

⚠ PRECAUTION

- Notez que lorsque l'interrupteur est en position « STANDBY », une très faible quantité de courant électrique circule toujours dans l'instrument. Si le DD-35 est appelé à ne pas être utilisé pendant une longue période de temps, veillez à débrancher l'adaptateur secteur de la prise murale et/ou à retirer les piles de l'instrument.

2 Lancez le morceau de démonstration.

Appuyez sur la touche [DEMO] pour lancer la reproduction du morceau de démonstration.

● VOLUME GENERAL

Le volume général du DD-35 est contrôlé par deux touches **VOLUME** [▲], [▼] (9 niveaux de volume L1 - L9).

Appuyez sur la touche **VOLUME** [▲] pour augmenter le volume général d'un niveau et sur la touche **VOLUME** [▼] pour le diminuer d'un niveau. En maintenant l'une ou l'autre touche enfoncée, vous pouvez augmenter ou diminuer le volume rapidement.

Le CADRAN peut également être utilisé pour régler le volume.

| | | |
|--------|----------------------|-------|
| L 1 | ← L 5 → | L 9 |
| Faible | ← Niveau du volume → | Elevé |

3 Arrêtez le morceau de démonstration.

Pour interrompre la reproduction, appuyez de nouveau sur la touche [DEMO] ou sur la touche [START/STOP].

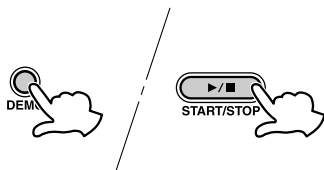

Reproduction des pads

Touchez le pad à l'aide des baguettes fournies ou de la main pour reproduire les voix de batterie. Lorsque vous reproduisez les pads avec votre main, activez la fonction Hand Percussion en appuyant sur la touche [HAND PERC] (« ON » (activé) apparaît sur l'afficheur).

Le volume des sons des pads est fonction de votre jeu ; plus vous jouez doucement, plus le volume est faible et plus vous jouez fort, plus il est élevé.

La force réelle du son peut varier en fonction de la partie du pad qui est touchée.

Noms des pads

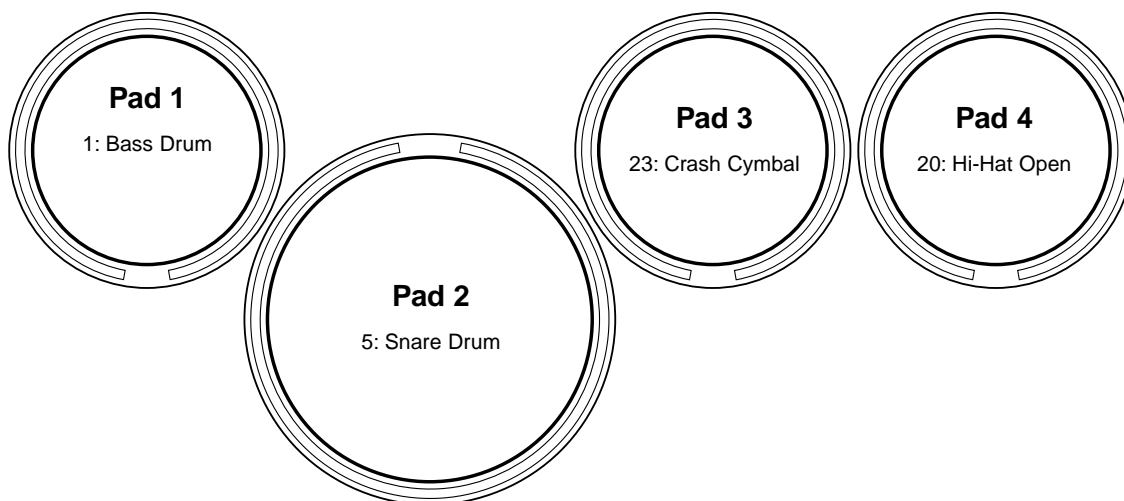

Ex. présenté, Drum Kit 09



- Si vous tapez trop fort sur un pad, les pads voisins risquent de résonner également.

Percussion à la main activée/désactivée

Vous pouvez reproduire les pads du DD-35 avec les baguettes fournies ou avec vos mains.

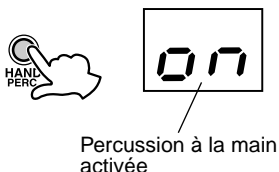

1 Appuyez sur la touche [HAND PERC].

Lorsque vous appuyez sur la touche [HAND PERC], « 07 » apparaît à l'écran et la sensibilité du pad est automatiquement ajustée pour une reproduction optimale à la main.



- Lorsque la percussion à la main est activée, un ensemble de sons idéaux pour la reproduction à la main est automatiquement affecté aux pads (voir la « Liste des voix de batterie », page 17).
- Tandis que « 07 » ou « 0F » apparaît à l'écran, le cadran peut également être utilisé pour activer ou désactiver la percussion à la main.



PRECAUTION

- Lorsque la percussion à la main est activée, ne touchez pas les pads avec des baguettes ou autre chose que vos mains.

Affectation d'un kit de percussion aux pads

Le DD-35 vous permet de choisir parmi 100 kits de percussion différents (00 - 99 : voir la « Liste des kits de percussion », page 20) rapidement et facilement. Les 100 kits ont des combinaisons de voix préprogrammées qui sont attribuées aux pads lorsque le kit est sélectionné.

Sélectionnez quelques kits différents et essayez de les reproduire.

Le DD-35 propose également un kit de percussion personnalisé qui vous permet d'affecter les voix souhaitées aux quatre pads (voir « Affectation d'une voix aux pads individuels », page 11).



1 Appuyez sur la touche [KIT].

Lorsque vous appuyez sur la touche [KIT], le numéro du kit de percussion actuellement sélectionné apparaît sur l'afficheur.

2 Sélectionnez un numéro de kit de percussion.

Tournez le **CADRAN** pour sélectionner un numéro de kit de percussion. Les numéros augmentent lorsque vous tournez le **CADRAN** vers la droite (dans le sens des aiguilles d'une montre) et diminuent lorsque vous le tournez vers la gauche (dans le sens contraire des aiguilles d'une montre).



- Lorsque vous mettez l'appareil sous tension, le numéro de kit de percussion 09 est normalement sélectionné.
- Le kit de percussion « CU » correspond au kit personnalisé. Toute modification apportée à un kit de percussion préprogrammé est enregistrée ici (voir « Affectation d'une voix à des pads individuels », page 11).
- Lorsqu'un morceau est sélectionné, un kit approprié est automatiquement affecté de manière à obtenir une reproduction optimale du morceau sélectionné.
- Pour certains kits de percussion (90 - 99), le son est modifié chaque fois que vous touchez le pad.

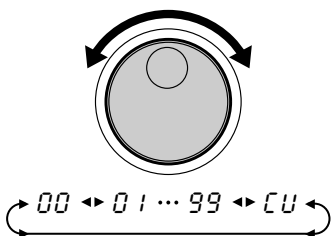

Affectation d'une voix à des pads individuels (kit personnalisé « CU »)

Au total, le DD-35 propose 148 sons de batterie de grande qualité (voir la « Liste des voix de batterie », page 17), que vous pouvez affecter librement à chacun des quatre pads de batterie. Essayez d'affecter plusieurs voix différentes et créez votre propre kit de percussion personnalisé « CU ».



- Toute modification apportée à l'un des kits de percussion préprogrammés est automatiquement enregistrée dans le kit de percussion personnalisé « CU ».
- Lorsque l'appareil est mis hors tension, les données affectées au kit personnalisé sont remplacées par les réglages d'usine par défaut (« 09 »).
- Le contenu des kits de percussion personnalisé et « 09 » est le même tant que ces kits ne sont pas modifiés (voir la « Liste des kits de percussion », page 20).

1 Appuyez sur la touche [PAD] et maintenez-la enfoncée.

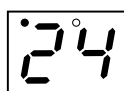

Appuyez sur la touche [PAD] et maintenez-la enfoncée ; le numéro de la dernière voix affectée apparaît sur l'afficheur.

| N° de voix | Affichage | Remarque |
|------------|-----------|--|
| 24 | 24 | — |
| 124 | 24 | Les valeurs de 100 ou plus sont signalées par un simple point. |

2 Pour pouvoir sélectionner une voix pour un pad, maintenez la touche [PAD] enfoncée tout en appuyant sur le pad approprié.

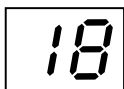
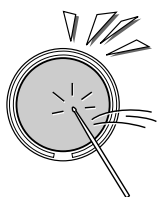

Le numéro de la voix actuellement sélectionnée pour le pad apparaît sur l'afficheur.

3 Sélectionnez un numéro de voix.

Vous pouvez sélectionner la voix en touchant plusieurs fois le pad (tandis que vous écoutez la voix) ou en tournant le CADRAN.

● Toucher du pad pour sélectionner une voix.

Tandis que vous maintenez la touche [PAD] enfoncée, tapez sur le pad souhaité à plusieurs reprises pour augmenter les numéros de voix un par un.

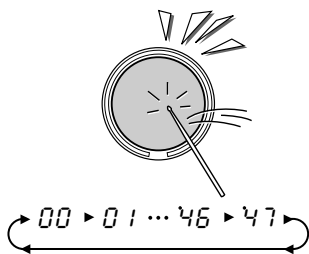

● Utilisation du CADRAN pour sélectionner une voix.

Tandis que vous maintenez la touche [PAD] enfoncée, tournez le CADRAN vers la droite (dans le sens des aiguilles d'une montre) pour augmenter les numéros de voix et vers la gauche (dans le sens contraire des aiguilles d'une montre) pour les diminuer.

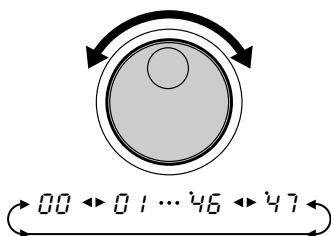

Répétez les étapes 2 et 3 pour tous les DD-35.

4 Reproduisez les pads.

Une fois que vous avez affecté une voix au pad souhaité et relâché la touche [PAD], le DD-35 enregistre automatiquement vos modifications dans le kit personnalisé. Vous pouvez alors reproduire les sons que vous avez affectés aux pads.



Reproduction d'un morceau

Le DD-35 propose 100 morceaux différents que vous pouvez utiliser pour l'accompagnement (voir la « Liste des morceaux », page 19). Sélectionnez l'un des morceaux et écoutez-le.

Le DD-35 propose également des morceaux Lesson (Leçon) spéciaux (5 à 59 et 65 à 94) ; cette fonction consiste en une reproduction type par un professeur. En essayant de reproduire la performance du professeur, vous pouvez améliorer les différents modèles de rythmes. Avec ces morceaux, vous pouvez également utiliser la fonction Game (Jeu). (Voir « Reproduction du jeu » à la page 15.)

Les numéros de morceau 60 à 64 permettent de jouer un morceau entier, tandis que les numéros de morceau 95 à 99 sont spécialement conçus pour la fonction Game.



• Le DD-35 possède une polyphonie simultanée totale de 16 notes.

Sélection d'un morceau

1 Appuyez sur la touche [SONG].



Appuyez sur la touche [SONG] ; le numéro du morceau actuellement sélectionné apparaît sur l'afficheur.

2 Sélectionnez un numéro de morceau.

Les numéros de morceau augmentent si vous tournez le **CADRAN** vers la droite (dans le sens des aiguilles d'une montre) et diminuent si vous le tournez vers la gauche (dans le sens contraire des aiguilles d'une montre). (Voir la « Liste des morceaux », page 19.)



- Le numéro de morceau « 00 » est automatiquement sélectionné chaque fois que vous mettez l'appareil sous tension.
- Lorsque vous sélectionnez un morceau, le kit de percussion convenant le mieux à ce morceau est également sélectionné automatiquement.
- La difficulté relative ou le niveau de reproduction de chaque morceau apparaît dans la « Liste des morceaux » à la page 19.

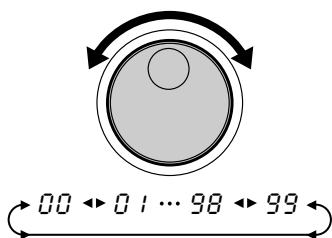

3 Appuyez sur la touche [START/STOP].

Appuyez sur la touche [START/STOP] pour lancer la reproduction du morceau.

Pour arrêter la reproduction du morceau, appuyez de nouveau sur la touche [START/STOP].



- Vous pouvez également utiliser la fonction TAP START (Synchronisation tempo/début d'accompagnement) pour lancer des morceaux (voir page 13).



Tap Start

La fonction Tap Start vous permet de régler le tempo général du morceau et de lancer l'accompagnement, simplement en tapotant le rythme. L'accompagnement est reproduit en fonction du tempo auquel vous touchez les pads.



1 Appuyez sur la touche [TEMPO/TAP].

Tandis que la reproduction du morceau est arrêtée, appuyez sur la touche [TEMPO/TAP]. La fonction Tap Start du DD-35 est réglée en mode veille.

Pour annuler le mode Tap Start, il vous suffit d'appuyer de nouveau sur la touche [TEMPO/TAP].

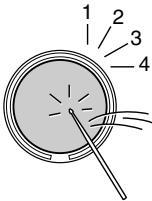

2 Reproduisez la synchronisation du tempo/début d'accompagnement.

Dans le cas d'un morceau à 4/4 temps, appuyez sur l'un des pads quatre fois. L'accompagnement démarre alors au tempo souhaité.



• Le nombre de fois où vous devez toucher le pad varie en fonction des types de temps suivants : 5/4, 5 fois ; 4/4, 4 fois ; 3/4, 3 fois ; 6/8, 2 fois.



3 Arrêtez la reproduction du morceau.

Appuyez sur la touche [START/STOP] pour arrêter l'accompagnement du morceau.

Réglage du tempo

Le tempo du morceau peut être réglé entre 40 et 240 temps par minute. Plus la valeur est élevée, plus le tempo est rapide.

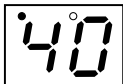

1 Appuyez sur la touche [TEMPO/TAP].

Lorsque vous appuyez sur la touche [TEMPO/TAP], la valeur actuelle du tempo (40 - 240) apparaît sur l'afficheur.

| Tempo | Affichage | Remarque |
|-------|-----------|--|
| 90 | 90 | — |
| 140 | '40 | Les valeurs de 100 et plus sont signalées par un simple point. |
| 240 | '40 | Les valeurs de 200 et plus sont signalées par deux points. |

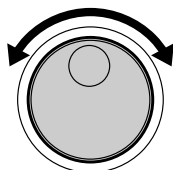

40 ◀▶ 41 ... 39 ◀▶ 40

2 Réglez le tempo.

Utilisez le **CADRAN** pour sélectionner le **TEMPO**. Tournez-le vers la droite (dans le sens des aiguilles d'une montre) pour augmenter la valeur du tempo et vers la gauche (dans le sens contraire des aiguilles d'une montre) pour la diminuer. (La plage du tempo est comprise entre 40 et 240.) Pour sortir du mode de réglage du tempo, appuyez sur la touche **[SONG]** ou attendez une seconde pour que le DD-35 le quitte automatiquement.



- Lorsque vous appuyez simultanément sur les touches **[SONG]** et **[TEMPO/TAP]**, le tempo préprogrammé du morceau actuellement sélectionné est automatiquement appliqué.

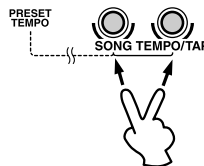

● A propos de l'indicateur de temps

Durant la reproduction du morceau, les deux témoins de temps de l'afficheur clignotent selon un motif spécifique pour vous aider à garder le tempo.

Pour un morceau en 4/4 temps, à un tempo de 80 bpm

| Affichage | Remarque |
|-----------|----------------------------|
| | 1er temps de chaque mesure |
| | 2e, 3e, 4e temps |

Activation/désactivation de Pad Light (Lumière du pad)

Lorsque la fonction Pad Light est activée, les pads entendus durant la reproduction du morceau s'allument. Ils s'allument également lorsque vous les touchez.

La fonction Pad Light est également utilisée avec la fonction Game (Jeu). Lorsque vous reproduisez un morceau de jeu, les pads s'allument en fonction du rythme, indiquant ainsi quels pads doivent être joués.



1 Appuyez sur la touche **[LIGHT ON/OFF]**.

Lorsque vous appuyez sur la touche **[LIGHT ON/OFF]**, le réglage actuel (« **ON** » ou « **OFF** ») apparaît sur l'afficheur. Appuyez sur la touche **[LIGHT ON/OFF]**, si nécessaire plusieurs fois, jusqu'à ce que le réglage souhaité s'affiche.



- Vous pouvez également effectuer le réglage à l'aide du cadran tandis que « **ON** » ou « **OFF** » apparaît sur l'afficheur.
- Lorsque la fonction Game est utilisée, Pad Light est automatiquement réglé sur « **ON** ».

2 Essayez de toucher les pads.

Le pad qui est reproduit s'allume.

⚠ PRECAUTION

- Jouer tout en regardant les lumières pendant un long moment peut fatiguer la vue et raidir la nuque/les épaules. Pour votre santé et votre confort, nous vous conseillons de vous accorder des pauses de dix minutes toutes les heures.



Le DD-35 propose toute une variété de morceaux spécifiquement conçus pour être reproduits avec la fonction éducative et amusante Game. Sélectionnez l'un de ces morceaux spéciaux (05 - 99) et reproduisez l'un des trois types de jeu en même temps que le morceau. Vous pourrez alors voir comment garder le rythme avec le morceau.

Game ① Dans ce type de jeu, vous ne devez pas vous préoccuper de toucher le pad correct — n'importe quel pad fera l'affaire. Essayez simplement de reproduire le pad au rythme correct et tandis que les témoins clignotent.

Game ② Dans ce type de jeu — une étape au-dessus de Game 1 — vous devez reproduire les pads spécifiques en rythme tandis qu'ils s'allument. Si la synchronisation n'est pas correcte ou que vous avez touché un mauvais pad, le pad n'est pas entendu.

Game ③ Dans ce type de jeu, (un cran au-dessus du Game 2) vous pouvez jouer en même temps que le morceau de la manière qu'il vous plaît car tout ce que vous jouez est fidèlement reproduit. Cependant, si vous manquez un temps ou si vous vous trompez de pad, la fonction d'évaluation vous le signale immédiatement !

* Le DD-35 propose différentes fonctions de morceaux Leçon (5 - 59 et 65 - 94), spécialement conçus pour vous permettre d'apprendre tout en vous exerçant. Le DD-35 annonce « Prêt ! » et lance la performance type du professeur. Lorsqu'il annonce « Partez », c'est à vous de jouer. Vous pouvez ainsi vous améliorer à la batterie tout en vous amusant. Les numéros de morceau 60 à 64 permettent de jouer un morceau entier. Vous pouvez ainsi améliorer votre synchronisation tout en travaillant votre capacité à respecter le rythme pendant tout un morceau. Les pads s'allument pour vous guider tout au long du morceau. Vous devez essayer de frapper chaque pad lorsqu'il s'allume et ainsi améliorer votre rythme.

Le DD-35 propose également des morceaux de jeu spéciaux (95 - 99). Ces morceaux de type jeu d'arcade vous mettent au défi de toucher les pads dès qu'ils s'allument, sans vous proposer un guide rythmique à suivre. Essayez-les et mesurez la vitesse de votre réponse.

Le DD-35 possède une fonction d'évaluation intégrée qui contrôle votre jeu et, tout comme un véritable professeur, évalue votre performance.

Sélection et reproduction d'un morceau de jeu

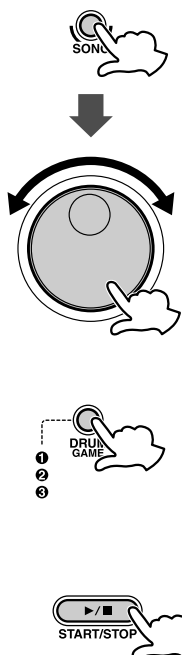

1 Appuyez sur la touche [SONG], puis utilisez le cadran pour sélectionner le morceau de démonstration souhaité pour la fonction de jeu.

Choisissez parmi les numéros de morceau 05 - 99.

2 Appuyez sur la touche [DRUM GAME] pour sélectionner le type de jeu et démarrez le jeu.

Appuyez plusieurs fois sur la touche [DRUM GAME] pour sélectionner le type de jeu souhaité : 1, 2, 3 ou off (désactivé) (« *oF* »). (Le DD-35 annonce cette étape.) Pour reproduire le morceau normalement, sélectionnez « *oF* ». Lorsque vous appuyez sur la touche [DRUM GAME] le jeu démarre automatiquement.

3 Appuyez sur la touche [START/STOP] pour arrêter le jeu.

Le DD-35 évalue votre performance et vous attribue une notation lorsque le jeu est terminé.

« OK », « Good » (Bien), « Very Good » (Très bien),
« Excellent »

Dépannage

Dans de nombreux cas, les problèmes ou dysfonctionnements qui surgissent peuvent être facilement résolus.

Veillez passer la liste suivante en revue avant de décider que votre DD-35 est endommagé.

Si la solution suggérée reste sans effet, reportez le DD-35 chez un distributeur Yamaha agréé pour obtenir un diagnostic correct et le faire réparer. N'essayez pas de réparer l'instrument numérique par vous-même car vous pourriez l'endommager sérieusement.

| Problème | Cause/Solution |
|---|---|
| Un bourdonnement ou un clic est entendu momentanément lorsque le DD-35 est mis hors ou sous tension. | C'est un bruit de saute de puissance normal qui est entendu lorsque l'interrupteur d'alimentation est manipulé. |
| L'afficheur DEL est totalement noir. Lorsque vous touchez les pads, l'afficheur reste noir et revient à « 00 ». | Les piles sont faibles et doivent immédiatement être remplacées par un jeu complet de six nouvelles piles. Utilisez de préférence un adaptateur CA PA-3B (en option) pour alimenter le DD-35 (voir page 5). |
| Les affectations de voix du pad personnalisé ont disparus ou ont été réinitialisées sur les valeurs par défaut. | |
| Aucun son ne sort des haut-parleurs. | <ul style="list-style-type: none"> • Le volume est réglé trop bas. Ajustez-le (voir page 8). • Une fiche est branchée dans la prise PHONES/OUTPUT et doit être retirée (voir page 7). |
| Vous n'entendez pas la voix sélectionnée lorsque vous touchez le pad. | La voix souhaitée n'a pas été affectée au pad. Utilisez la fonction PAD ASSIGN (Affectation de pad) pour programmer la voix souhaitée sur le pad approprié (voir page 11). |
| Les pads de batterie s'allument brusquement. | Si vous ne touchez pas ou n'utilisez pas le DD-35, les pads s'allument automatiquement. |



Drum Voice List/Drum Voice-Verzeichnis/ Liste des voix de batterie/Lista de voces de batería.....

● Panel Voice List/Drum Voice-Verzeichnis/Liste des voix de batterie/Lista de voces de batería

| Voice No. | Voice Name |
|-----------|--------------------------|
| 0 | Bass Drum + Crash Cymbal |
| 1 | Bass Drum |
| 2 | Bass Drum Soft |
| 3 | Bass Drum Hard |
| 4 | Elec. Bass Drum |
| 5 | Snare Drum |
| 6 | Snare Drum Soft |
| 7 | Snare Drum Hard |
| 8 | Elec. Snare Drum |
| 9 | Sticks |
| 10 | Rim Shot |
| 11 | High Tom |
| 12 | Mid Tom |
| 13 | Low Tom |
| 14 | Floor Tom |
| 15 | Elec. High Tom |
| 16 | Elec. Mid Tom |
| 17 | Elec. Low Tom |
| 18 | Elec. Floor Tom |
| 19 | Hi-Hat Close |
| 20 | Hi-Hat Open |
| 21 | Elec. Hi-Hat Close |
| 22 | Elec. Hi-Hat Open |
| 23 | Crash Cymbal |
| 24 | Elec. Cymbal |
| 25 | Ride Cymbal |
| 26 | Hand Clap |
| 27 | Chinese Cymbal |
| 28 | Tambourine |
| 29 | Cowbell |
| 30 | Conga H Mute |
| 31 | Conga H Open |
| 32 | Conga Muff |
| 33 | Conga L Open |
| 34 | Bongo H |
| 35 | Bongo L |
| 36 | Timbale H |
| 37 | Timbale L |
| 38 | Samba Whistle H |
| 39 | Samba Whistle L |
| 40 | Agogo H |

| Voice No. | Voice Name |
|-----------|----------------------|
| 41 | Agogo L |
| 42 | Cuica Mute |
| 43 | Cuica Open |
| 44 | Surdo Close |
| 45 | Surdo Open |
| 46 | Cabasa |
| 47 | Shaker |
| 48 | Maracas |
| 49 | Guiro Long |
| 50 | Guiro Short |
| 51 | Claves |
| 52 | Castanet |
| 53 | Wood Block H |
| 54 | Wood Block L |
| 55 | Triangle Mute |
| 56 | Triangle Open |
| 57 | Vibraslap |
| 58 | Bell Tree |
| 59 | Tamborim Solto |
| 60 | Tamborim Ponta |
| 61 | Tamborim Nylon Volta |
| 62 | Timpani H |
| 63 | Timpani L |
| 64 | One |
| 65 | Two |
| 66 | Three |
| 67 | Four |
| 68 | Applause |
| 69 | Explosion |
| 70 | FX |
| 71 | Omen-FX |
| 72 | FMTB2 |
| 73 | FMTB1 |
| 74 | Signal |
| 75 | Reverse |
| 76 | BLJ Trill |
| 77 | Sharp Hit |
| 78 | Scratch |
| 79 | Tweet |
| 80 | Ping Pong |
| 81 | OK |

| Voice No. | Voice Name |
|-----------|------------------|
| 82 | Good |
| 83 | Very Good |
| 84 | Excellent |
| 85 | Uhh + Hit |
| 86 | Uhh |
| 87 | Yo-Kurt |
| 88 | Ooh |
| 89 | Huea |
| 90 | Hihfh |
| 91 | Come On |
| 92 | GetUp! |
| 93 | Gallop 1 |
| 94 | Gallop 2 |
| 95 | Gallop 3 |
| 96 | Horse |
| 97 | Goat |
| 98 | Cow |
| 99 | Dog |
| 100 | Cat |
| 101 | Rooster |
| 102 | Chick |
| 103 | Duck |
| 104 | Big Trash Can |
| 105 | Mid Trash Can |
| 106 | Small Trash Can |
| 107 | Lid Trash Can |
| 108 | China Small Gong |
| 109 | Tee Off |
| 110 | Falling Ball |
| 111 | Ball In Hole |
| 112 | Ball In Water |
| 113 | Cork |
| 114 | Glass |
| 115 | Apple |
| 116 | Foot Step |
| 117 | Door Squeak |
| 118 | Clown Horn |
| 119 | Rubber Duck |
| 120 | Spring |
| 121 | Buzzer |
| 122 | Laughing Man |
| 123 | Laughing Girl |
| 124 | Screaming |
| 125 | Oops |
| 126 | Kiss 1 |
| 127 | Kiss 2 |

| Voice No. | Phrase Name |
|-----------|-------------------|
| 128 | Drum Fill 1 |
| 129 | Drum Fill 2 |
| 130 | Hard Drum |
| 131 | Hard Drum Fill |
| 132 | Conga Play |
| 133 | Timbales Play |
| 134 | Vinyl Groove |
| 135 | Electro Fill |
| 136 | Scratch Play |
| 137 | Yo! Yo! Yo! Yo! |
| 138 | Applause(Fade In) |
| 139 | Comedy |
| 140 | Gallop(Fade Out) |
| 141 | Gallop(Fade In) |
| 142 | Hole In One |
| 143 | Water In One |
| 144 | Blast |
| 145 | Haunted House |
| 146 | Missed Shot |
| 147 | Celebration |



Song List/Song-Verzeichnis/Liste des morceaux/ Lista de canciones

| Song No. | Song Name | Difficulty |
|----------------|--------------------|------------|
| Demo | | |
| 0 | Funk Rock | Demo |
| 1 | Hard Rock | |
| 2 | Sound Effects | |
| 3 | Salsa | |
| 4 | DJ | |
| Pattern | | |
| 5 | 8 Beat Pop | Easy |
| 6 | Rock | Normal |
| 7 | Twist | |
| 8 | Love Song | |
| 9 | Hard Rock | Difficult |
| 10 | Funk Rock | |
| 11 | Thrash Metal | |
| 12 | Contemporary R & B | |
| 13 | 16 Beat | Normal |
| 14 | 16 Beat Pop | Difficult |
| 15 | Blues Rock | Easy |
| 16 | Oldies | |
| 17 | 6/8 Jazzy | Normal |
| 18 | Shuffle | |
| 19 | Funk | Difficult |
| 20 | Motor Town | Easy |
| 21 | R & B | Normal |
| 22 | Bossa Nova | Easy |
| 23 | Samba | Normal |
| 24 | Acid Jazz | Difficult |
| 25 | Break Beats | |
| 26 | Hip Hop | |
| 27 | Dance Mix | |
| 28 | Big Band | Normal |
| 29 | March | |
| Fill in | | |
| 30 | 8 Beat | Easy |
| 31 | Groove Rock | Normal |
| 32 | Pops | |

| Song No. | Song Name | Difficulty |
|--------------------|-----------------------|------------|
| 33 | Hard Rock 1 | Difficult |
| 34 | Hard Rock 2 | |
| 35 | Mellow Funk | Easy |
| 36 | Fusion | Normal |
| 37 | 16 Beat Funky | |
| 38 | Love Ballad | |
| 39 | Blues Shuffle | |
| Latin | | |
| 40 | Son | Normal |
| 41 | Mambo | Difficult |
| 42 | Rumba Guaguanco | |
| 43 | Cha Cha Cha | Normal |
| 44 | Bolero | |
| 45 | 6/8 African | Difficult |
| 46 | Songo | Normal |
| 47 | Mozambique | Difficult |
| 48 | Afro Cuban | Normal |
| 49 | Samba Batucada | Easy |
| 50 | Samba De Partido Alto | Normal |
| 51 | Bossa Nova | |
| 52 | Baion | |
| 53 | Calypto | Easy |
| 54 | Lambada | Difficult |
| 55 | Merengue | |
| 56 | Zouk | Easy |
| 57 | Reggae | Difficult |
| 58 | African Pops | |
| 59 | JUJU | |
| Song | | |
| 60 | Rock & Roll | Difficult |
| 61 | Hard Rock | |
| 62 | Dance Pop | |
| 63 | Salsa | |
| 64 | Big Band Swing | Difficult |
| Song Effect | | |
| 65 | SFX 1 | Easy |

| Song No. | Song Name | Difficulty |
|---------------------|----------------|------------|
| 66 | SFX 2 | Easy |
| 67 | SFX 3 | |
| 68 | SFX 4 | |
| 69 | SFX 5 | |
| 70 | SFX 6 | Normal |
| 71 | SFX 7 | |
| 72 | SFX 8 | Easy |
| 73 | SFX 9 | Difficult |
| 74 | SFX 10 | Normal |
| 75 | SFX 11 | Difficult |
| 76 | SFX 12 | Easy |
| 77 | SFX 13 | Normal |
| 78 | SFX 14 | |
| 79 | SFX 15 | Easy |
| 80 | SFX 16 | Difficult |
| 81 | SFX 17 | Easy |
| 82 | SFX 18 | Normal |
| 83 | SFX 19 | Difficult |
| 84 | SFX 20 | |
| DJ | | |
| 85 | DJ 1 | Easy |
| 86 | DJ 2 | Normal |
| 87 | DJ 3 | Easy |
| 88 | DJ 4 | |
| 89 | DJ 5 | Normal |
| 90 | DJ 6 | |
| 91 | DJ 7 | Difficult |
| 92 | DJ 8 | Easy |
| 93 | DJ 9 | Difficult |
| 94 | DJ 10 | |
| Hit The Spot | | |
| 95 | Hit The Spot 1 | Easy |
| 96 | Hit The Spot 2 | Normal |
| 97 | Hit The Spot 3 | |
| 98 | Hit The Spot 4 | Difficult |
| 99 | Hit The Spot 5 | |

Demo: These songs demonstrate the drum sounds and rhythms. The pads light in sync with the rhythms.

Pattern: These are special loop-repeating patterns for drum practice. A variety of basic patterns are included in this type.

Fill in: These are special fill patterns appropriate for use with many rhythms.

Latin: These are special loop-repeating Latin rhythm patterns.

Song: These include drum and fill-in patterns, and are ideal for general practice purposes.

Song Effect: These enhanced songs feature effect processing.

DJ: These are special games with DJ-style beats.

Hit The Spot: These are special arcade-like games that challenge your reflexes — hit the pads as quickly as you can when they light.

Demo: Diese Songs demonstrieren die Drum-Sounds und -Rhythmen. Die Pads leuchten im Rhythmus auf.

Pattern: Dies sind spezielle geloopte (sich ständig wiederholende) Patterns zu Übungszwecken. Hier finden Sie eine ganze Reihe wichtiger Standard-Rhythmen.

Fill in: Dies sind spezielle Fill-In-Patterns, die zu vielen Rhythmen passen.

Latin: Dies sind geloopte Rhythmus-Patterns im Latin-Stil.

Song: Diese Songs enthalten Drum- und Fill-In-Patterns und eignen sich optimal für allgemeine Übungszwecke.

Song Effect: Diese Songs sind durch verschiedene Effekt-Bearbeitungen erweitert.

DJ: Dies sind Game-Songs mit Grooves im DJ-Stil.

Hit The Spot: Diese Game-Songs fordern Ihre Reflexe heraus — schlagen Sie die aufleuchtenden Pads so schnell wie möglich an.

Demo: Ces morceaux de démonstration vous permettent d'écouter les sons et les rythmes de la batterie. Les pads s'allument de manière synchronisée par rapport aux rythmes.

Pattern: Motifs spéciaux de reproduction en boucle pour pratiquer de la batterie. Différents motifs de base sont proposés.

Fill in: Motifs spéciaux de variations automatiques conçues pour de nombreux rythmes.

Latin: Motifs spéciaux de reproduction en boucle de rythmes latins.

Song: Motifs de variations automatiques et de batterie idéaux pour la pratique en général.

Song Effect: Morceaux avancés proposant des fonctions de traitement des effets.

DJ: Jeux spéciaux avec mesures de style DJ.

Hit The Spot: Jeux spéciaux type arcade vous permettant de tester vos réflexes. Vous devez frapper les pads aussi vite que possible lorsqu'ils s'allument.

Demo (Demostración): estas canciones muestran los ritmos y sonidos de la batería. Los pulsadores se iluminan sincronizados con los ritmos.

Pattern (Patrón): estos son patrones especiales de repetición en bucle para prácticas de batería. Se incluyen en este tipo una variedad de patrones básicos.

Fill in (Relleno): son patrones especiales de relleno adecuados para su uso con muchos ritmos.

Latin (Latino): son patrones especiales de ritmos latinos para repetición de bucles.

Song (Canción): incluyen patrones de relleno y de batería y son ideales para práctica general.

Song Effect (Efecto canción): son canciones mejoradas que presentan proceso de efectos.

DJ: son juegos especiales con tiempos de estilo DJ.

Hit The Spot: son juegos especiales tipo salón recreativo para poner a prueba los reflejos: golpee los pulsadores lo más rápido posible cuando se iluminan.

Drum Kit List/Drum Kit-Verzeichnis/ Liste des kits de batterie/Listas de juegos de batería

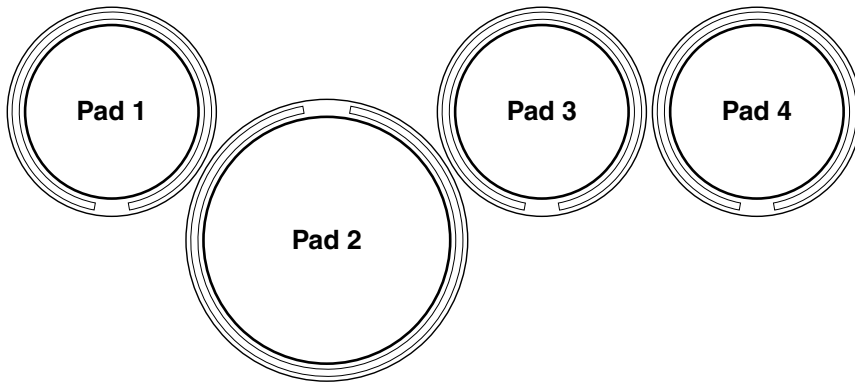

| Category | Kit No. | Pad 1 | Pad 2 | Pad 3 | Pad 4 | | | | |
|----------|---------|---------|--------------------------|-----------------|-----------------|-----------------|----------------|--------------|--------------------------|
| Normal | 0 | 0 | Bass Drum + Crash Cymbal | 5 | Snare Drum | 1 | Bass Drum | 20 | Hi-Hat Open |
| | 1 | 0 | Bass Drum + Crash Cymbal | 5 | Snare Drum | 1 | Bass Drum | 128 | Drum Fill 1 |
| | 2 | 0 | Bass Drum + Crash Cymbal | 5 | Snare Drum | 1 | Bass Drum | 129 | Drum Fill 2 |
| | 3 | 0 | Bass Drum + Crash Cymbal | 5 | Snare Drum | 1 | Bass Drum | 131 | Hard Drum Fill |
| | 4 | 0 | Bass Drum + Crash Cymbal | 5 | Snare Drum | 12 | Mid Tom | 14 | Floor Tom |
| | 5 | 0 | Bass Drum + Crash Cymbal | 7 | Snare Drum Hard | 1 | Bass Drum | 13 | Low Tom |
| | 6 | 0 | Bass Drum + Crash Cymbal | 7 | Snare Drum Hard | 1 | Bass Drum | 128 | Drum Fill 1 |
| | 7 | 0 | Bass Drum + Crash Cymbal | 7 | Snare Drum Hard | 1 | Bass Drum | 131 | Hard Drum Fill |
| | 8 | 0 | Bass Drum + Crash Cymbal | 7 | Snare Drum Hard | 12 | Mid Tom | 14 | Floor Tom |
| | 9 | 1 | Bass Drum | 5 | Snare Drum | 23 | Crash Cymbal | 20 | Hi-Hat Open |
| | 10 | 1 | Bass Drum | 5 | Snare Drum | 19 | Hi-Hat Close | 20 | Hi-Hat Open |
| | 11 | 1 | Bass Drum | 5 | Snare Drum | 25 | Ride Cymbal | 26 | Hand Clap |
| | 12 | 3 | Bass Drum Hard | 7 | Snare Drum Hard | 1 | Bass Drum | 131 | Hard Drum Fill |
| | 13 | 9 | Sticks | 6 | Snare Drum Soft | 23 | Crash Cymbal | 2 | Bass Drum Soft |
| | 14 | 10 | Rim Shot | 5 | Snare Drum | 1 | Bass Drum | 20 | Hi-Hat Open |
| | 15 | 10 | Rim Shot | 5 | Snare Drum | 1 | Bass Drum | 26 | Hand Clap |
| | 16 | 10 | Rim Shot | 6 | Snare Drum Soft | 2 | Bass Drum Soft | 14 | Floor Tom |
| | 17 | 10 | Rim Shot | 6 | Snare Drum Soft | 2 | Bass Drum Soft | 23 | Crash Cymbal |
| | 18 | 10 | Rim Shot | 6 | Snare Drum Soft | 25 | Ride Cymbal | 0 | Bass Drum + Crash Cymbal |
| | 19 | 10 | Rim Shot | 28 | Tambourine | 12 | Mid Tom | 14 | Floor Tom |
| | 20 | 11 | High Tom | 10 | Rim Shot | 12 | Mid Tom | 14 | Floor Tom |
| | 21 | 11 | High Tom | 5 | Snare Drum | 1 | Bass Drum | 14 | Floor Tom |
| | 22 | 11 | High Tom | 5 | Snare Drum | 12 | Mid Tom | 14 | Floor Tom |
| | 23 | 11 | High Tom | 6 | Snare Drum Soft | 12 | Mid Tom | 14 | Floor Tom |
| | 24 | 11 | High Tom | 12 | Mid Tom | 13 | Low Tom | 14 | Floor Tom |
| | 25 | 12 | Mid Tom | 5 | Snare Drum | 1 | Bass Drum | 14 | Floor Tom |
| | 26 | 12 | Mid Tom | 7 | Snare Drum Hard | 14 | Floor Tom | 131 | Hard Drum Fill |
| | 27 | 12 | Mid Tom | 7 | Snare Drum Hard | 13 | Low Tom | 14 | Floor Tom |
| | 28 | 12 | Mid Tom | 6 | Snare Drum Soft | 2 | Bass Drum Soft | 14 | Floor Tom |
| | 29 | 12 | Mid Tom | 6 | Snare Drum Soft | 14 | Floor Tom | 19 | Hi-Hat Close |
| | 30 | 13 | Low Tom | 6 | Snare Drum Soft | 1 | Bass Drum | 20 | Hi-Hat Open |
| | 31 | 20 | Hi-Hat Open | 10 | Rim Shot | 1 | Bass Drum | 25 | Ride Cymbal |
| | 32 | 23 | Crash Cymbal | 5 | Snare Drum | 1 | Bass Drum | 20 | Hi-Hat Open |
| | 33 | 23 | Crash Cymbal | 6 | Snare Drum Soft | 2 | Bass Drum Soft | 19 | Hi-Hat Close |
| | 34 | 23 | Crash Cymbal | 6 | Snare Drum Soft | 12 | Mid Tom | 14 | Floor Tom |
| | 35 | 8 | Elec. Snare Drum | 5 | Snare Drum | 1 | Bass Drum | 20 | Hi-Hat Open |
| | 36 | 63 | Timpani L | 6 | Snare Drum Soft | 2 | Bass Drum Soft | 62 | Timpani H |
| | 37 | 128 | Drum Fill 1 | 130 | Hard Drum | 131 | Hard Drum Fill | 129 | Drum Fill 2 |
| | 38 | 128 | Drum Fill 1 | 5 | Snare Drum | 1 | Bass Drum | 129 | Drum Fill 2 |
| 39 | 12 | Mid Tom | 6 | Snare Drum Soft | 4 | Elec. Bass Drum | 135 | Electro Fill | |



| Category | Kit No. | Pad 1 | | Pad 2 | | Pad 3 | | Pad 4 | |
|------------|---------------|---------------|-------------------|------------|----------------------|--------|------------------|-------------|-----------------|
| Electronic | 40 | 26 | Hand Clap | 8 | Elec. Snare Drum | 15 | Elec. High Tom | 17 | Elec. Low Tom |
| | 41 | 29 | Cowbell | 8 | Elec. Snare Drum | 4 | Elec. Bass Drum | 26 | Hand Clap |
| | 42 | 15 | Elec. High Tom | 8 | Elec. Snare Drum | 16 | Elec. Mid Tom | 17 | Elec. Low Tom |
| | 43 | 10 | Rim Shot | 30 | Conga H Mute | 31 | Conga H Open | 33 | Conga L Open |
| Percussion | 44 | 10 | Rim Shot | 36 | Timbale H | 37 | Timbale L | 23 | Crash Cymbal |
| | 45 | 29 | Cowbell | 36 | Timbale H | 37 | Timbale L | 23 | Crash Cymbal |
| | 46 | 31 | Conga H Open | 33 | Conga L Open | 34 | Bongo H | 35 | Bongo L |
| | 47 | 32 | Conga Muff | 30 | Conga H Mute | 31 | Conga H Open | 33 | Conga L Open |
| | 48 | 36 | Timbale H | 31 | Conga H Open | 33 | Conga L Open | 37 | Timbale L |
| | 49 | 39 | Samba Whistle L | 42 | Cuica Mute | 43 | Cuica Open | 38 | Samba Whistle H |
| | 50 | 40 | Agogo H | 37 | Timbale L | 36 | Timbale H | 41 | Agogo L |
| | 51 | 41 | Agogo L | 61 | Tamborim Nylon Volta | 60 | Tamborim Ponta | 40 | Agogo H |
| | 52 | 43 | Cuica Open | 40 | Agogo H | 41 | Agogo L | 42 | Cuica Mute |
| | 53 | 44 | Surdo Close | 45 | Surdo Open | 59 | Tamborim Solto | 60 | Tamborim Ponta |
| | 54 | 44 | Surdo Close | 45 | Surdo Open | 56 | Triangle Open | 55 | Triangle Mute |
| | 55 | 50 | Guiro Short | 36 | Timbale H | 37 | Timbale L | 49 | Guiro Long |
| | 56 | 51 | Claves | 34 | Bongo H | 35 | Bongo L | 54 | Wood Block L |
| | 57 | 51 | Claves | 30 | Conga H Mute | 31 | Conga H Open | 33 | Conga L Open |
| | 58 | 51 | Claves | 36 | Timbale H | 37 | Timbale L | 25 | Ride Cymbal |
| | 59 | 51 | Claves | 36 | Timbale H | 37 | Timbale L | 29 | Cowbell |
| | 60 | 53 | Wood Block H | 42 | Cuica Mute | 56 | Triangle Open | 54 | Wood Block L |
| | 61 | 54 | Wood Block L | 30 | Conga H Mute | 31 | Conga H Open | 33 | Conga L Open |
| | 62 | 55 | Triangle Mute | 56 | Triangle Open | 53 | Wood Block H | 54 | Wood Block L |
| | 63 | 133 | Timbales Play | 36 | Timbale H | 37 | Timbale L | 132 | Conga Play |
| DJ | 64 | 1 | Bass Drum | 104 | Hand Clap | 90 | Hihfh | 89 | Huea |
| | 65 | 64 | One | 65 | Two | 66 | Three | 67 | Four |
| | 66 | 71 | Omen-FX | 76 | BLJ Trill | 72 | FMTB2 | 70 | FX |
| | 67 | 71 | Omen-FX | 69 | Explosion | 29 | Cowbell | 70 | FX |
| | 68 | 74 | Signal | 71 | Omen-FX | 72 | FMTB2 | 73 | FMTB1 |
| | 69 | 75 | Reverse | 71 | Omen-FX | 73 | FMTB1 | 86 | Uhh |
| | 70 | 85 | Uhh + Hit | 71 | Omen-FX | 74 | Signal | 70 | FX |
| | 71 | 85 | Uhh + Hit | 87 | Yo-Kurt | 90 | Hihfh | 92 | GetUp! |
| | 72 | 87 | Yo-Kurt | 91 | Come On | 26 | Hand Clap | 78 | Scratch |
| | 73 | 87 | Yo-Kurt | 90 | Hihfh | 89 | Huea | 92 | GetUp! |
| | 74 | 87 | Yo-Kurt | 90 | Hihfh | 78 | Scratch | 92 | GetUp! |
| | 75 | 87 | Yo-Kurt | 86 | Uhh | 78 | Scratch | 89 | Huea |
| | 76 | 135 | Electro Fill | 134 | Vinyl Groove | 136 | Scratch Play | 137 | Yo! Yo! Yo! Yo! |
| SFX | 77 | 80 | Ping Pong | 121 | Buzzer | 142 | Hole In One | 143 | Water In One |
| | 78 | 97 | Goat | 102 | Chick | 99 | Dog | 103 | Duck |
| | 79 | 97 | Goat | 96 | Horse | 101 | Rooster | 98 | Cow |
| | 80 | 99 | Dog | 102 | Chick | 103 | Duck | 100 | Cat |
| | 81 | 101 | Rooster | 100 | Cat | 102 | Chick | 99 | Dog |
| | 82 | 103 | Duck | 113 | Cork | 118 | Clown Horn | 120 | Spring |
| | 83 | 104 | Big Trash Can | 106 | Small Trash Can | 108 | China Small Gong | 105 | Mid Trash Can |
| | 84 | 106 | Small Trash Can | 105 | Mid Trash Can | 107 | Lid Trash Can | 104 | Big Trash Can |
| | 85 | 109 | Tee Off | 112 | Ball In Water | 111 | Ball In Hole | 110 | Falling Ball |
| | 86 | 110 | Falling Ball | 120 | Spring | 122 | Laughing Man | 123 | Laughing Girl |
| | 87 | 138 | Applause(Fade In) | 147 | Celebration | 139 | Comedy | 144 | Blast |
| | 88 | 140 | Gallop(Fade Out) | 96 | Horse | 103 | Duck | 141 | Gallop(Fade In) |
| 89 | 145 | Haunted House | 118 | Clown Horn | 120 | Spring | 146 | Missed Shot | |
| Sequence | 90 | Rock Beat | | | | | | | |
| | 91 | Rock & Roll | | | | | | | |
| | 92 | Rock Ballad | | | | | | | |
| | 93 | Hard Rock | | | | | | | |
| | 94 | Funk Beat | | | | | | | |
| | 95 | Fill | | | | | | | |
| | 96 | Electro Beat | | | | | | | |
| | 97 | Conga Beat | | | | | | | |
| 98 | Pandiero Beat | | | | | | | | |
| 99 | 1-2-3-4 | | | | | | | | |

Specifications/Technische Daten/Spécifications/ Especificaciones

Drum Pads

4 pads (125mm x 1, 88mm x 3), Touch Sensitive

Maximum Polyphony

16

Drum Kits

100 Preset + 1 Custom

Songs

100

Drum Voices

148

Functions

Track ON/OFF, TAP START, DEMO,
HAND PERCUSSION, LIGHT ON/OFF,
GAME 1, 2, 3

Panel Controls

[STANDBY/ON] switch, [PAD] button, [KIT] button,
[SONG] button, [TEMPO/TAP] button,
VOLUME [▲], [▼] buttons, [DRUM GAME] button,
[LIGHT ON/OFF] button, [HAND PERC] button,
[DEMO] button, [START/STOP] button, DIAL

LED Display

Song/Drum Kit/Tempo etc.

Auxiliary jacks

DC IN12 V
PHONES/OUTPUT

Main Amplifier

5W (EIAJ)

Speaker

10 cm

Power Consumption

10 W (when using PA-3B power adaptor)

Power Supply

Adaptor : DC12V

(Yamaha PA-3B sold separately)

Batteries: Six "AA" size, R6P(LR6), or equivalent
batteries (sold separately)

Dimensions (WxDxH)

460 x 227 x 105 mm (18" 1/8 x 9" x 4" 1/8)

Weight

1.6Kg (3 lbs. 8 oz)

Supplied Accessories

Drum stick x 2, Owner's Manual

Optional Accessories

Headphones HPE-150

* Specifications and descriptions in this owner's manual are for information purposes only. Yamaha Corp. reserves the right to change or modify products or specifications at any time without prior notice. Since specifications, equipment or options may not be the same in every locale, please check with your Yamaha dealer.

* Die technischen Daten und Beschreibungen in dieser Bedienungsanleitung dienen nur der Information. Yamaha Corp. behält sich das Recht vor, Produkte oder deren technische Daten jederzeit ohne vorherige Ankündigung zu verändern oder zu modifizieren. Da die technischen Daten, das Gerät selbst oder Sonderzubehör nicht in jedem Land gleich sind, setzen Sie sich im Zweifel bitte mit Ihrem Yamaha-Händler in Verbindung.

* Les caractéristiques techniques et les descriptions du mode d'emploi ne sont données que pour information. Yamaha Corp. se réserve le droit de changer ou modifier les produits et leurs caractéristiques techniques à tout moment sans au-cun avis. Du fait que les caractéristiques techniques, les équipements et les options peuvent différer d'un pays à l'autre, adressez-vous au distributeur Yamaha le plus proche.

* Las especificaciones y descripciones de este manual del propietario tienen sólo el propósito de servir como información. Yamaha Corp. se reserva el derecho a efectuar cambios o modificaciones en los productos o especificaciones en cualquier momento sin previo aviso. Puesto que las especificaciones, equipos u opciones pueden no ser las mismas en todos los mercados, solicite información a su distribuidor Yamaha.

For details of products, please contact your nearest Yamaha or the authorized distributor listed below.

Pour plus de détails sur les produits, veuillez-vous adresser à Yamaha ou au distributeur le plus proche de vous figurant dans la liste suivante.

Die Einzelheiten zu Produkten sind bei Ihrer unten aufgeführten Niederlassung und bei Yamaha Vertragshändlern in den jeweiligen Bestimmungsländern erhältlich.

Para detalles sobre productos, contacte su tienda Yamaha más cercana o el distribuidor autorizado que se lista debajo.

NORTH AMERICA

CANADA

Yamaha Canada Music Ltd.
135 Milner Avenue, Scarborough, Ontario, M1S 3R1,
Canada
Tel: 416-298-1311

U.S.A.

Yamaha Corporation of America
6600 Orangethorpe Ave., Buena Park, Calif. 90620,
U.S.A.
Tel: 714-522-9011

CENTRAL & SOUTH AMERICA

MEXICO

**Yamaha de Mexico S.A. De C.V.,
Departamento de ventas**
Javier Rojo Gomez No.1149, Col. Gpe Del Moral,
Deleg. Iztapalapa, 09300 Mexico, D.F.
Tel: 686-00-33

BRAZIL

Yamaha Musical do Brasil LTDA.
Av. Rebouças 2636, São Paulo, Brasil
Tel: 011-853-1377

ARGENTINA

Yamaha Music Argentina S.A.
Viamonte 1145 Piso2-B 1053, Buenos Aires,
Argentina
Tel: 1-4371-7021

PANAMA AND OTHER LATIN AMERICAN COUNTRIES/ CARIBBEAN COUNTRIES

Yamaha de Panama S.A.
Torre Banco General, Piso 7, Urbanización Marbella,
Calle 47 y Aquilino de la Guardia, Ciudad de Panamá,
Panamá
Tel: 507-269-5311

EUROPE

THE UNITED KINGDOM

Yamaha-Kemble Music (U.K.) Ltd.
Sherbourne Drive, Tilbrook, Milton Keynes,
MK7 8BL, England
Tel: 01908-366700

IRELAND

Danfay Ltd.
61D, Sallynoggin Road, Dun Laoghaire, Co. Dublin
Tel: 01-2859177

GERMANY/SWITZERLAND

Yamaha Europa GmbH.
Siemensstraße 22-34, 25462 Rellingen,
F.R. of Germany
Tel: 04101-3030

AUSTRIA

Yamaha Music Austria
Schleiergasse 20, A-1100 Wien Austria
Tel: 01-60203900

THE NETHERLANDS

Yamaha Music Nederland
Kanaalweg 18G, 3526KL, Utrecht, The Netherlands
Tel: 030-2828411

BELGIUM

Yamaha Music Belgium
Keiberg Imperiastraat 8, 1930 Zaventem, Belgium
Tel: 02-7258220

FRANCE

**Yamaha Musique France,
Division Claviers**
BP 70-77312 Marne-la-Vallée Cedex 2, France
Tel: 01-64-61-4000

ITALY

**Yamaha Musica Italia S.P.A.,
Home Keyboard Division**
Viale Italia 88, 20020 Lainate (Milano), Italy
Tel: 02-935-771

SPAIN/PORTUGAL

Yamaha-Hazen Electronica Musical, S.A.
Ctra. de la Coruna km. 17, 200, 28230
Las Rozas (Madrid) Spain
Tel: 91-201-0700

GREECE

Philippe Nakas S.A.
Navarinou Street 13, P.Code 10680, Athens, Greece
Tel: 01-364-7111

SWEDEN

Yamaha Scandinavia AB
J. A. Wettergrens Gata 1
Box 30053
S-400 43 Göteborg, Sweden
Tel: 031 89 34 00

DENMARK

YS Copenhagen Liaison Office
Generatorvej 8B
DK-2730 Herlev, Denmark
Tel: 44 92 49 00

FINLAND

F-Musiikki Oy
Kluuvikatu 6, P.O. Box 260,
SF-00101 Helsinki, Finland
Tel: 09 618511

NORWAY

Norsk filial av Yamaha Scandinavia AB
Grini Næringspark 1
N-1345 Østerås, Norway
Tel: 67 16 77 70

ICELAND

Skifan HF
Skeifan 17 P.O. Box 8120
IS-128 Reykjavik, Iceland
Tel: 525 5000

OTHER EUROPEAN COUNTRIES

Yamaha Europa GmbH.
Siemensstraße 22-34, 25462 Rellingen,
F.R. of Germany
Tel: 04101-3030

AFRICA

**Yamaha Corporation,
Asia-Pacific Music Marketing Group**
Nakazawa-cho 10-1, Hamamatsu, Japan 430-8650
Tel: 053-460-2312

MIDDLE EAST

TURKEY/CYPRUS

Yamaha Europa GmbH.
Siemensstraße 22-34, 25462 Rellingen,
F.R. of Germany
Tel: 04101-3030

OTHER COUNTRIES

Yamaha Music Gulf FZE
LB21-128 Jebel Ali Freezone
P.O.Box 17328, Dubai, U.A.E.
Tel: 971-4-881-5868

ASIA

HONG KONG

Tom Lee Music Co., Ltd.
11/F., Silvercord Tower 1, 30 Canton Road,
Tsimshatsui, Kowloon, Hong Kong
Tel: 2737-7688

INDONESIA

**PT. Yamaha Music Indonesia (Distributor)
PT. Nusantara**
Gedung Yamaha Music Center, Jalan Jend.
Gatot Subroto Kav. 4, Jakarta 12930, Indonesia
Tel: 21-520-2577

KOREA

Cosmos Corporation
1461-9, Seocho Dong, Seocho Gu, Seoul, Korea
Tel: 02-3486-0011

MALAYSIA

Yamaha Music Malaysia, Sdn., Bhd.
Lot 8, Jalan Perbandaran, 47301 Kelana Jaya,
Petaling Jaya, Selangor, Malaysia
Tel: 3-703-0900

PHILIPPINES

Yupangco Music Corporation
339 Gil J. Puyat Avenue, P.O. Box 885 MCPO,
Makati, Metro Manila, Philippines
Tel: 819-7551

SINGAPORE

Yamaha Music Asia Pte., Ltd.
11 Ubi Road #06-00, Meiban Industrial Building,
Singapore
Tel: 65-747-4374

TAIWAN

Yamaha KHS Music Co., Ltd.
10F, 150, Tun-Hwa Northroad, Taipei, Taiwan, R.O.C.
Tel: 02-2713-8999

THAILAND

Siam Music Yamaha Co., Ltd.
121/60-61 RS Tower 17th Floor,
Ratchadaphisek RD., Dindaeng,
Bangkok 10320, Thailand
Tel: 02-641-2951

THE PEOPLE'S REPUBLIC OF CHINA AND OTHER ASIAN COUNTRIES

**Yamaha Corporation,
Asia-Pacific Music Marketing Group**
Nakazawa-cho 10-1, Hamamatsu, Japan 430-8650
Tel: 053-460-2317

OCEANIA

AUSTRALIA

Yamaha Music Australia Pty. Ltd.
Level 1, 99 Queensbridge Street, Southbank,
Victoria 3006, Australia
Tel: 3-9693-5111

NEW ZEALAND

Music Houses of N.Z. Ltd.
146/148 Captain Springs Road, Te Papapa,
Auckland, New Zealand
Tel: 9-634-0099

COUNTRIES AND TRUST TERRITORIES IN PACIFIC OCEAN

**Yamaha Corporation,
Asia-Pacific Music Marketing Group**
Nakazawa-cho 10-1, Hamamatsu, Japan 430-8650
Tel: 053-460-2312



Yamaha PK CLUB (Portable Keyboard Home Page, English only)

<http://www.yamaha.co.jp/english/product/pk>

Yamaha Manual Library (English versions only)

<http://www2.yamaha.co.jp/manual/english/>

M.D.G., Pro Audio & Digital Musical Instrument Division, Yamaha Corporation
© 2001 Yamaha Corporation

V740990 ???PO???.?-01A0 Printed in Malaysia

