

HTR-4063

Краткое руководство

■ Принадлежности

С данным изделием поставляются следующие принадлежности.

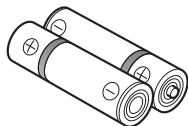
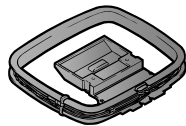

Пульт ДУ

 Батареи (2)
(AAA, R03, UM-4)

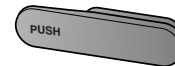
 Рамочная
AM-антенна

 Комнатная
FM-антенна

 Крышка входа
VIDEO AUX

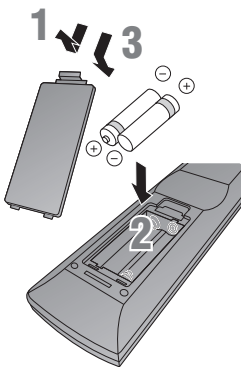

Микрофон YPAO

Подготовка пульта ДУ

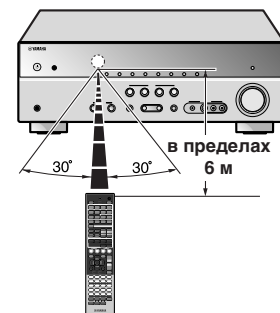

- 1 Снимите крышку отделения для батареек.
- 2 Вставьте в отделение для батареек две батарейки AAA, входящие в комплектацию, соблюдая обозначения полярности.
- 3 Установите крышку отделения для батареек на место.

Во время управления обязательно направляйте пульт ДУ прямо на сенсор ДУ на аппарате.



■ Элементы, необходимые для подключения

Колонки



Пример

Фронтальная колонка



Пример

Центральная колонка



Пример

 Колонка окружающего
звучания

Пример

Активный сабвуфер

- Используйте колонки с импедансом по крайней мере 6 Ом.
- В случае монитора с электронно-лучевой трубкой рекомендуется использовать колонки с магнитным экраном.
- Подготовьте по крайней мере две колонки (для фронтального звука). Приоритет других колонок следующий:
 - 1 Две колонки окружающего звучания
 - 2 Одна центральная колонка

Внешние компоненты



TV



 Воспроизводящее устройство, например BD
(Blu-ray Disc)/DVD-проигрыватель

Кабель

- Кабели для подключения внешних компонентов (могут отличаться в зависимости от подключаемых компонентов)
- Кабели колонок (количество должно соответствовать числу подключаемых колонок)
- Штекерный аудиокабель (для сабвуфера)

При использовании данного аппарата в первый раз выполните подключение и установку следующим образом.

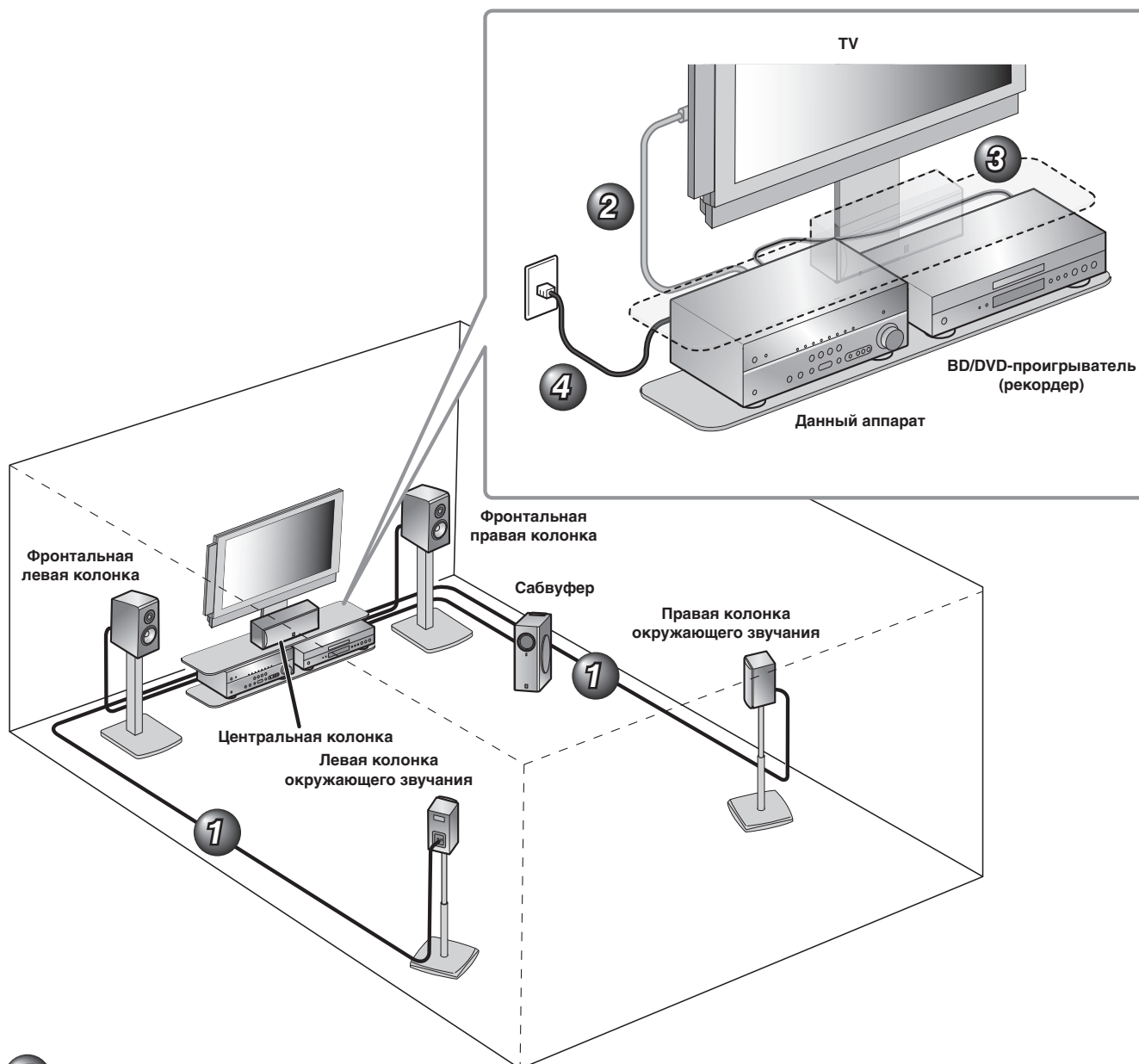
См. следующие пояснения при выполнении подключений для каждого номера.



- 1** Подключите колонки
- 2** Подключите телевизор
- 3** Подключите воспроизводящее устройство, например, BD/DVD-проигрыватель и рекордер
- 4** Установите VOLTAGE SELECTOR и подключите шнур питания переменного тока (Модель для Азии и общая модель)
Подключите шнур питания переменного тока (Другие модели)

После завершения подключения и установки автоматически настройте параметры колонок **5**.

1 Подключите колонки

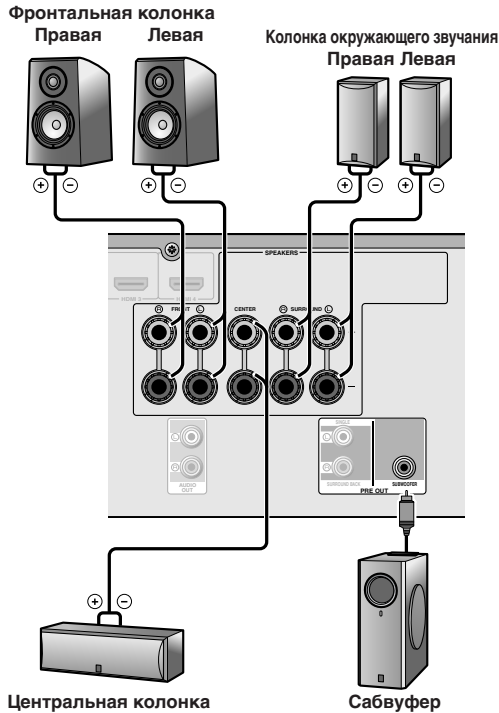

Подключение колонок

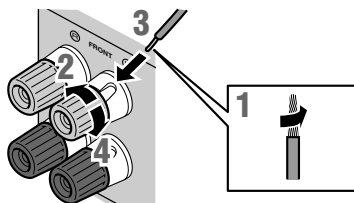

- 1 Удалите приблизительно по 10 мм изоляции на концах кабелей колонки и надежно скрутите оголенные провода кабелей во избежание короткого замыкания.
- 2 Открутите разъемы колонок.
- 3 Вставьте оголенный провод кабеля колонки в щель на боковой стороне разъема.
- 4 Затяните разъем.

Подключение вилки штекерного типа (За исключением моделей для Великобритании, Европы, Азии и Кореи)

Затяните головку и вставьте вилку штекерного типа в торец разъема.

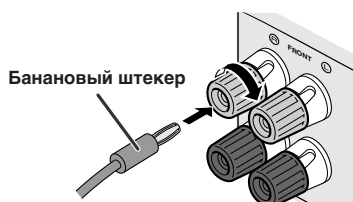

Предупреждение:

- Перед подключением колонок извлеките из розетки шнур питания переменного тока данного аппарата.
- Кабели колонок обычно состоят из двух параллельных изолированных кабелей. Для обозначения другой полярности один из этих кабелей окрашен в другой цвет или имеет продольную полоску. Вставьте кабель другого цвета (или имеющий полоску) в разъем "+" (положительный, красный) на данном аппарате и колонках, а другой кабель – в разъем "-" (отрицательный, черный).
- Соблюдайте осторожность, чтобы жила кабеля колонки не касалась чего-либо и не контактировала с металлическими деталями данного аппарата. Это может привести к повреждению аппарата или колонок. В случае короткого замыкания цепи кабеля колонки при включении данного аппарата на дисплее передней панели появится сообщение "CHECK SP WIRES!".
- (Только модели для США и Канады) При подключении колонок с сопротивлением 6 Ом перед выполнением подключения установите на данном аппарате импеданс колонок в положение 6 Ом. Для получения информации об установках, см. инструкцию по эксплуатации.

Подключение сабвуфера

- 1 Подключите входное гнездо сабвуфера с помощью штекерного аудиокабеля к гнезду SUBWOOFER на данном аппарате.

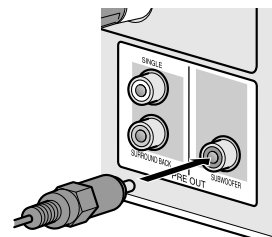

- 2 Установите громкость сабвуфера следующим образом.

Громкость: Установите приблизительно на половину громкости (или немного меньше половины).
Частота кроссовера (если она доступна): Установите на максимум.

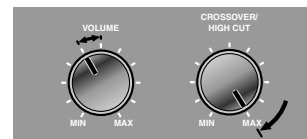

Примеры настройки сабвуфера

При использовании 7.1/6.1-канальной системы окружающего звучания

Подключение внешнего усилителя к гнездам SURROUND BACK L/R терминалов PRE OUT позволит создать систему, имеющую до 7.1 каналов окружающего звучания с тыловым каналом окружающего звучания.

Смотрите в инструкции по эксплуатации информацию о подключении тыловых колонок окружающего звучания.

2 Подключите телевизор

Входной видеосигнал данного аппарата выводится на телевизор с помощью таких же выходных гнезд.

При выполнении подключений с использованием различных типов видеосигнала, например HDMI и компонентного видеосигнала, выполните подключение к телевизору аналогичным образом. Во время просмотра не забудьте переключить источник входного сигнала на телевизоре, чтобы он соответствовал воспроизводящему устройству.

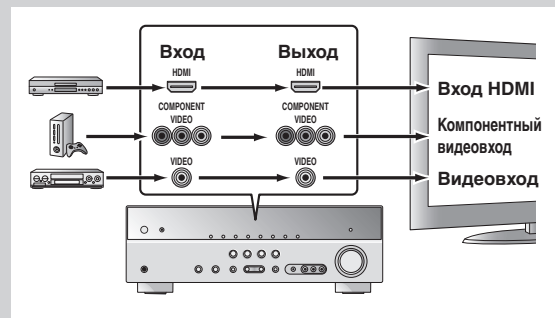

Если на телевизоре имеется несколько входов, подключайте их в соответствии со следующим приоритетом (от А до С).

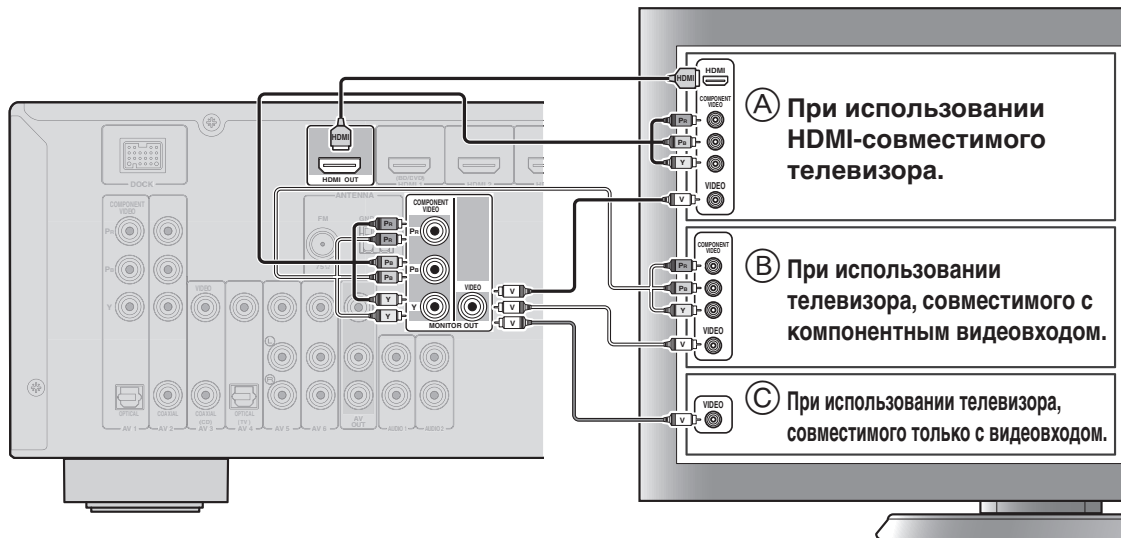

Прослушивание телевизионного аудиосигнала

Для воспроизведения аудиосигнала телевизора на данном аппарате подключите к нему аудиовыход телевизора.

Подключите следующие входные гнезда, соответствующие выходным аудиогнездам на телевизоре. Во время просмотра телевизора выберите на данном аппарате соответствующий источник входного сигнала.

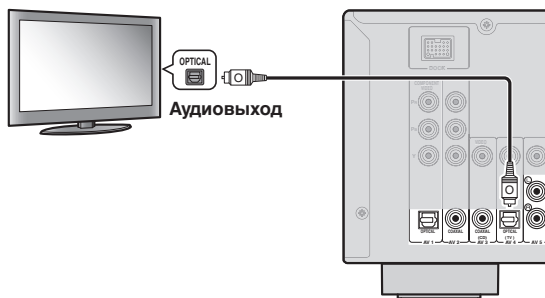

При использовании HDMI-совместимого телевизора, поддерживающего функции обратного аудиоканала и / или функции управления HDMI (Пример Panasonic VIERA Link), можно прослушивать звук телевизора на данном аппарате следующим образом:

При использовании телевизора, поддерживающего функции обратного аудиоканала и функции управления HDMI

С помощью одного кабеля HDMI можно будет выводить аудио/видеосигналы с аппарата на телевизор и выводить аудиосигнал с телевизора на данный аппарат. Источник входного сигнала автоматически переключается в соответствии с операциями, выполняемыми на телевизоре, что делает управление звуком телевизора удобным для использования.

Для подключений и установок см. раздел "Использование функции управления HDMI" в инструкции по эксплуатации.

При использовании телевизора, поддерживающего функции управления HDMI

При включении функций управления HDMI на данном аппарате его источник входного сигнала будет переключаться автоматически в соответствии с операциями, выполняемыми на телевизоре.

Для подключений и установок см. раздел "Использование функции управления HDMI" в инструкции по эксплуатации.

Аудиовыход на телевизоре	Входное гнездо на аппарате
Оптический цифровой выход	AV1 или AV4
Коаксиальный цифровой выход	AV2 или AV3
Аналоговый выход	Одно из гнезд AV5, AV6, AUDIO1, AUDIO2 и V-AUX
Обратный аудиоканал HDMI (Описано в правом столбце)	HDMI OUT

* Подключение к AV4 позволяет воспроизводить аудиосигнал телевизора просто путем нажатия кнопки "TV" в разделе "SCENE".

3 Подключите воспроизводящее устройство, например, BD/DVD-проигрыватель и рекордер

Если на воспроизводящем устройстве имеется несколько аудио/видеовыходов, подключайте их в соответствии со следующим приоритетом (от А до D) для получения высококачественного звука и изображения.

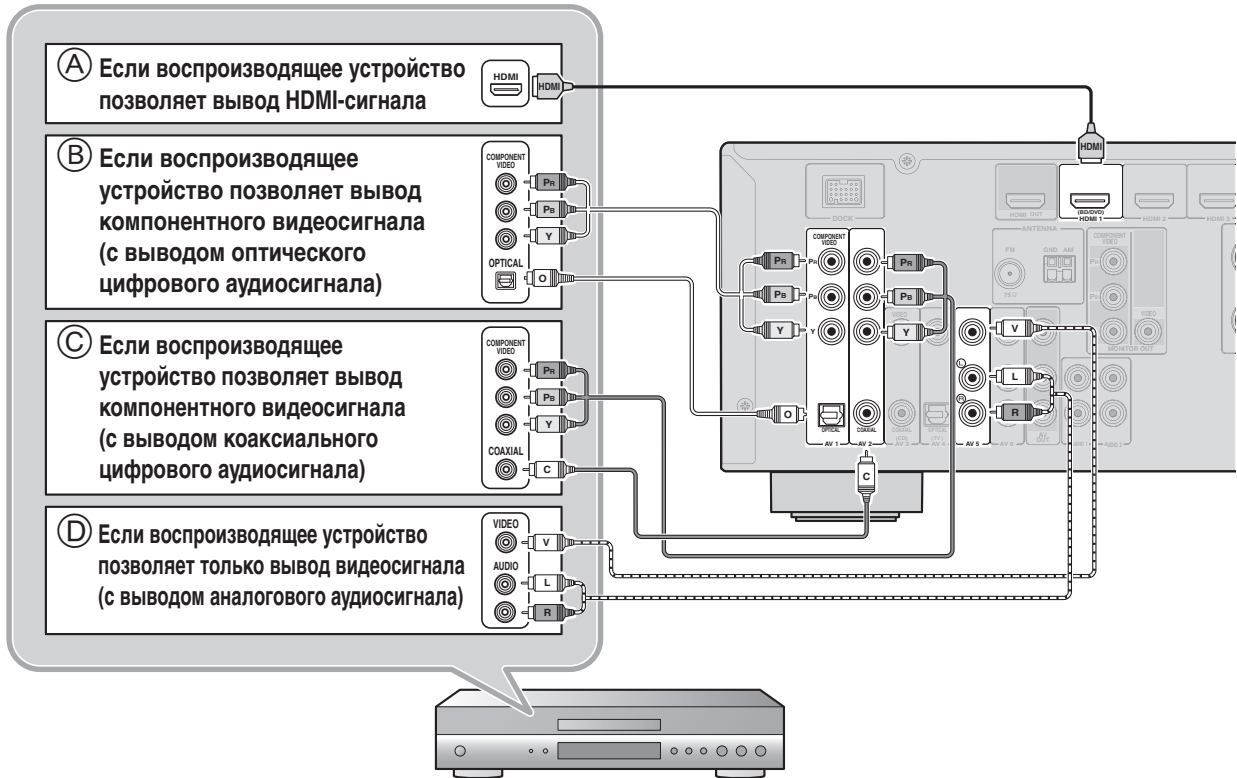

- Во время воспроизведения выберите источник сигнала, соответствующий подключенному гнезду.
- Подключение к HDMI1 позволяет выбирать вход HDMI просто путем нажатия кнопки "BD/DVD" в разделе "SCENE".
- Подключение к AV3 позволяет выбирать вход AV3 просто путем нажатия кнопки "CD" в разделе "SCENE".
- При необходимости можно подключить компоненты, которые не подключаются с помощью вышеперечисленных способов, например, устройства, выводящие видеосигнал через компонентные выходные видеогнезда, и аудиосигнал через аналоговые выходные гнезда. Подробнее, смотрите инструкцию по эксплуатации.

4 Установите VOLTAGE SELECTOR и подключите шнур питания переменного тока (Модель для Азии и общая модель) Подключите шнур питания переменного тока (Другие модели)

(Только модель для Азии и общая модель)

С помощью плоской отвертки выберите положение переключателя в зависимости от величины напряжения в данном регионе.

(Общая модель)

Используются следующие значения напряжения переменного тока: 110/120/220/230-240 В, 50/60 Гц.

(Модель для Азии)

Используются следующие значения напряжения переменного тока: 220/230-240 В, 50/60 Гц.

Предупреждение

Переключатель VOLTAGE SELECTOR на задней панели данного аппарата необходимо установить в зависимости от величины напряжения в данном регионе ПЕРЕД подключением шнура питания к настенной розетке переменного тока. Ненадлежащая установка VOLTAGE SELECTOR может привести к повреждению данного аппарата и созданию потенциальной опасности возгорания.

VOLTAGE SELECTOR

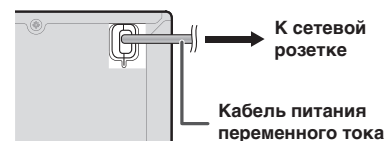

5 Автоматически настройте параметры колонок (YPAO)

После завершения подключения отрегулируйте состояние, размер и баланс громкости колонок, обеспечивая оптимальное звуковое поле. Данный аппарат оснащен функцией YPAO (Yamaha Parametric Room Acoustic Optimizer), автоматически регулирующей баланс колонок с помощью простой процедуры.

При использовании функции YPAO через колонки в течение приблизительно 3 минут будет выводиться тестовый сигнал и будет проведено акустическое измерение. Во время использования функции YPAO помните о следующем.

- Тестовый сигнал выводится с высокой громкостью. Избегайте использования этой функции ночью, когда она может помешать окружающим.
- Предпримите меры, чтобы тестовый сигнал не испугал маленьких детей.

1 Проверьте следующее перед использованием функции YPAO.

Данный аппарат

- Наушники отключены.

Сабвуфер

- Питание включено.
- Громкость установлена приблизительно на половину, а переходная частота (если эта функция имеется) установлена в максимальное значение.

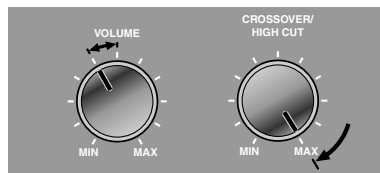

Примеры настройки сабвуфера

2 Установите поставляемый микрофон YPAO на уровне ушей в положении прослушивания.

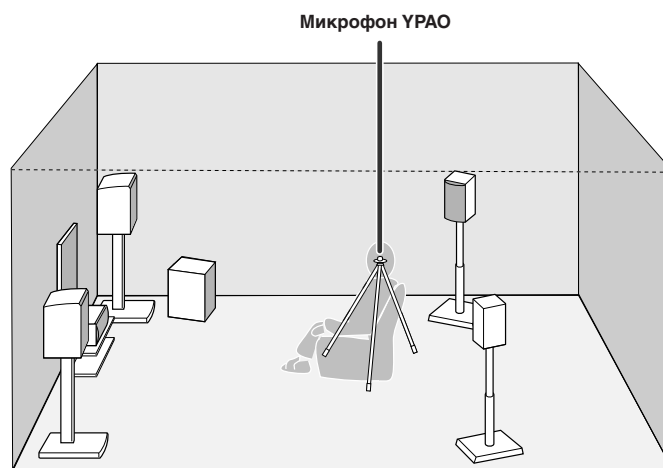

Во время установки микрофона рекомендуется использовать в качестве подставки для микрофона оборудование, позволяющее регулировать его высоту (например, штатив). При использовании штатива воспользуйтесь винтами штатива для закрепления микрофона на месте.

3 Нажмите кнопку **RECEIVER** на пульте ДУ для включения данного аппарата.

Продолжение
на сл. стр.

4 Подключите микрофон YPAO к гнезду YPAO MIC на передней панели.

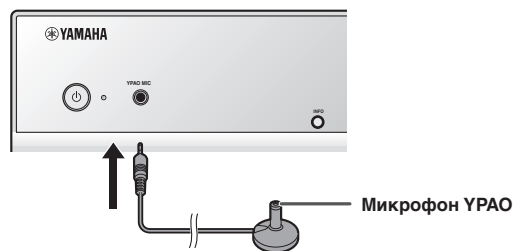

На дисплее передней панели появится сообщение "MIC ON.YPAO START", а затем будет отображена следующая индикация.



На этом подготовка будет завершена. Для достижения более точных результатов во время измерения помните о следующем.

- Измерение займет приблизительно 3 минуты. Во время измерения сохраняйте в комнате максимальную тишину.
- Подождите в углу комнаты для прослушивания во время измерения или выйдите из нее, чтобы не создавать препятствий между колонками и микрофоном YPAO.

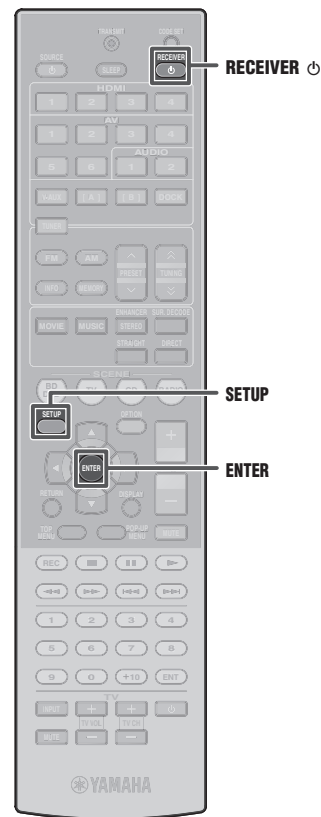

5 Нажмите кнопку **SETUP** на пульте ДУ, чтобы начать измерение.



Если измерение завершится без каких-либо проблем, появится следующая индикация.



Примечание

При возникновении проблемы появится сообщение об ошибке или предупреждение либо во время измерения, либо после него. Для устранения проблемы см. раздел "Автоматически настройте параметры колонок (YPAO)" в инструкции по эксплуатации, и снова запустите функцию YPAO.

6 Нажмите кнопку **ENTER** на пульте ДУ для применения результатов измерения.



7 Отключите микрофон YPAO.

Функция YPAO автоматически завершается при отключении микрофона YPAO.

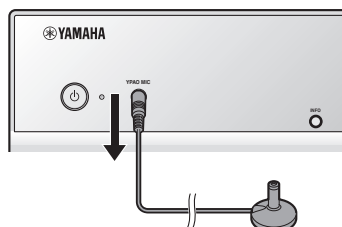

С данным аппаратом можно использовать следующие функции. Для получения подробной информации по операциям, обратитесь к инструкции по эксплуатации на прилагаемом диске CD-ROM.

- Регулировка различных параметров в зависимости от среды для прослушивания
 - Управление качеством звука с помощью эквалайзера <Graphic Equalizer>
 - Облегчение прослушивания при низкой громкости <Adaptive DRC>
 - Регулировка громкости различных источников входного сигнала <Volume Trim>
- Подключение внешних устройств и воспроизведение с них
 - Подключения и воспроизведение с BD/DVD-проигрывателей (рекордеров), аудиовыхода телевизора и других устройств
 - Воспроизведение с iPod/iPhone
 - Воспроизведение с устройства Bluetooth
- FM/AM-тюнер
 - Простая предустановка
 - (Модели для Великобритании и Европы) Настройка системы радиоданных
 - (Модели для Великобритании и Европы) Автоматический прием информации о дорожном движении
 - (Только модель для Азии и общая модель) Изменение шагов частоты FM/AM, инициализирующих различные установки для данного аппарата

И Т.П.

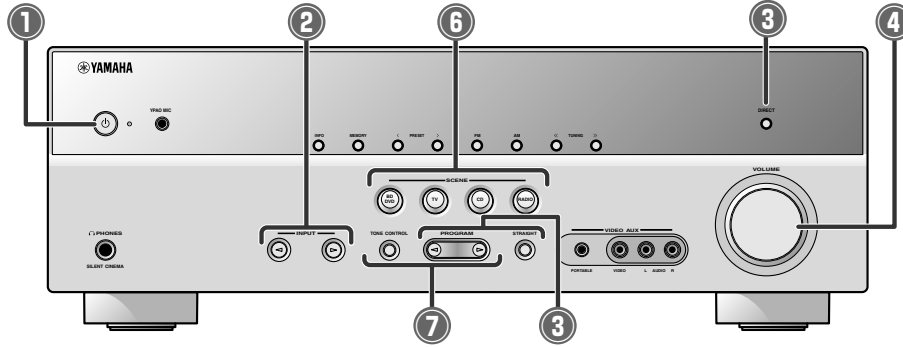

1 Переключение данного аппарата между включением и режимом ожидания
 Аппарат переключается из режима включения в режим ожидания и обратно при каждом нажатии данной кнопки.

2 Выберите источник входного сигнала, который будет прослушиваться
 На дисплее передней панели появится название выбранного источника входного сигнала.



3 Выберите программу звукового поля и звуковые декодеры

Передняя панель	Пульт ДУ	Описание
	MOVIE	Выбор программ звукового поля, оптимизированных для просмотра кинофильмов, драм и спортивных программ.
	MUSIC	Выбор программ звукового поля, оптимизированных для прослушивания музыки.
	ENHANCER STEREO	Выбор установок для воспроизведения стереосигнала или программ улучшения звучания сжатого аудиосигнала.
	SUR. DECODE	Выбор декодеров окружающего звучания, например, Dolby Pro Logic II.
STRAIGHT	STRAIGHT	Переключение в режим прямого декодирования для воспроизведения стерео/многоканального сигнала без использования программы звукового поля.
DIRECT	DIRECT	Переключение на прямой режим для точного воспроизведения аудиосигнала.

4 Регулировка уровня громкости
 Текущий уровень громкости отображается на дисплее передней панели.



5 Приглушение звука
 Индикатор мигает, пока звук остается приглушенным.

6 Переключение между установками входного сигнала
 Источники входного сигнала и программы звукового поля можно переключать с помощью одной кнопки.

SCENE	Вход	Программа звукового поля
BD/DVD	HDMI 1	Straight
TV	AV4	Straight
CD	AV3	Straight
RADIO	TUNER	7ch Enhancer

- Нажатие и удержание этой кнопки позволяет сохранять источники входного сигнала/программы звукового поля.
- Для включения данного аппарата нажмите эту кнопку, когда аппарат находится в режиме ожидания.

7 Регулировка звука высокой/низкой частоты (Контроль тональности)

1 Нажмите кнопку **TONE CONTROL** для выбора опции "Treble" или "Bass".



2 Воспользуйтесь кнопками **PROGRAM** < / > для регулировки уровня выходного сигнала в этих частотных диапазонах.

- Контроль тональности можно установить отдельно для колонок и для наушников. Подключите наушники во время регулировки контроля тональности наушников.
- В случае установки сильно отличающегося баланса тональности звук может не соответствовать звуку, выводящемуся через другие каналы.

