



Portable Grand
DGX-220
YPG-225



Gebruikershandleiding



SPECIAL MESSAGE SECTION

This product utilizes batteries or an external power supply (adapter). DO NOT connect this product to any power supply or adapter other than one described in the manual, on the name plate, or specifically recommended by Yamaha.

This product should be used only with the components supplied or; a cart, rack, or stand that is recommended by Yamaha. If a cart, etc., is used, please observe all safety markings and instructions that accompany the accessory product.

SPECIFICATIONS SUBJECT TO CHANGE:

The information contained in this manual is believed to be correct at the time of printing. However, Yamaha reserves the right to change or modify any of the specifications without notice or obligation to update existing units.

This product, either alone or in combination with an amplifier and headphones or speaker/s, may be capable of producing sound levels that could cause permanent hearing loss. DO NOT operate for long periods of time at a high volume level or at a level that is uncomfortable. If you experience any hearing loss or ringing in the ears, you should consult an audiologist. **IMPORTANT:** The louder the sound, the shorter the time period before damage occurs.

NOTICE:

Service charges incurred due to a lack of knowledge relating to how a function or effect works (when the unit is operating as designed) are not covered by the manufacturer's warranty, and are therefore the owners responsibility. Please study this manual carefully and consult your dealer before requesting service.

ENVIRONMENTAL ISSUES:

Yamaha strives to produce products that are both user safe and environmentally friendly. We sincerely believe that our products and the production methods used to produce them, meet these goals. In keeping with both the letter and the spirit of the law, we want you to be aware of the following:

Battery Notice:

This product MAY contain a small non-rechargeable battery which (if applicable) is soldered in place. The average life span of this type of battery is approximately five years. When replacement becomes necessary, contact a qualified service representative to perform the replacement.

This product may also use "household" type batteries. Some of these may be rechargeable. Make sure that the battery being charged is a rechargeable type and that the charger is intended for the battery being charged.

When installing batteries, do not mix batteries with new, or with batteries of a different type. Batteries **MUST** be installed correctly. Mismatches or incorrect installation may result in overheating and battery case rupture.

Warning:

Do not attempt to disassemble, or incinerate any battery. Keep all batteries away from children. Dispose of used batteries promptly and as regulated by the laws in your area. Note: Check with any retailer of household type batteries in your area for battery disposal information.

Disposal Notice:

Should this product become damaged beyond repair, or for some reason its useful life is considered to be at an end, please observe all local, state, and federal regulations that relate to the disposal of products that contain lead, batteries, plastics, etc. If your dealer is unable to assist you, please contact Yamaha directly.

NAME PLATE LOCATION:

The name plate is located on the bottom of the product. The model number, serial number, power requirements, etc., are located on this plate. You should record the model number, serial number, and the date of purchase in the spaces provided below and retain this manual as a permanent record of your purchase.

Model

Serial No.

Purchase Date

PLEASE KEEP THIS MANUAL

FCC INFORMATION (U.S.A.)

1. IMPORTANT NOTICE: DO NOT MODIFY THIS UNIT!

This product, when installed as indicated in the instructions contained in this manual, meets FCC requirements. Modifications not expressly approved by Yamaha may void your authority, granted by the FCC, to use the product.

2. IMPORTANT:

When connecting this product to accessories and/or another product use only high quality shielded cables. Cable/s supplied with this product MUST be used. Follow all installation instructions. Failure to follow instructions could void your FCC authorization to use this product in the USA.

3. NOTE:

This product has been tested and found to comply with the requirements listed in FCC Regulations, Part 15 for Class "B" digital devices. Compliance with these requirements provides a reasonable level of assurance that your use of this product in a residential environment will not result in harmful interference with other electronic devices. This equipment generates/uses radio frequencies and, if not installed and used according to the instructions found in the users manual, may cause interference harmful to the operation of other electronic devices. Compliance with FCC regulations does

not guarantee that interference will not occur in all installations. If this product is found to be the source of interference, which can be determined by turning the unit "OFF" and "ON", please try to eliminate the problem by using one of the following measures:

Relocate either this product or the device that is being affected by the interference.

Utilize power outlets that are on different branch (circuit breaker or fuse) circuits or install AC line filter/s.

In the case of radio or TV interference, relocate/reorient the antenna. If the antenna lead-in is 300 ohm ribbon lead, change the lead-in to co-axial type cable.

If these corrective measures do not produce satisfactory results, please contact the local retailer authorized to distribute this type of product. If you can not locate the appropriate retailer, please contact Yamaha Corporation of America, Electronic Service Division, 6600 Orangethorpe Ave, Buena Park, CA90620

The above statements apply ONLY to those products distributed by Yamaha Corporation of America or its subsidiaries.

* This applies only to products distributed by YAMAHA CORPORATION OF AMERICA.

(class B)

OBSERVERA!

Apparaten kopplas inte ur växelströmskällan (nätet) så länge som den är ansluten till vägguttaget, även om själva apparaten har stängts av.

ADVARSEL: Netspændingen til dette apparat er IKKE afbrudt, så længe netledningen sidder i en stikkontakt, som er tændt — også selvom der er slukket på apparatets afbryder.

VAROITUS: Laitteen toisiopiiriin kytketty käyttökytin ei irroita koko laitetta verkosta.

(standby)

Entsorgung leerer Batterien (nur innerhalb Deutschlands)

Leisten Sie einen Beitrag zum Umweltschutz. Verbrauchte Batterien oder Akkumulatoren dürfen nicht in den Hausmüll. Sie können bei einer Sammelstelle für Altbatterien bzw. Sondermüll abgegeben werden. Informieren Sie sich bei Ihrer Kommune.

(battery)

VOORZICHTIG

LEES DIT ZORGVULDIG DOOR VOORDAT U VERDERGAAT

- * Bewaar deze gebruikershandleiding op een veilige plaats voor eventuele toekomstige raadpleging.



WAARSCHUWING

Volg altijd de algemene voorzorgsmaatregelen op die hieronder worden opgesomd om te voorkomen dat u gewond raakt of zelfs sterft als gevolg van elektrische schokken, kortsluiting, schade, brand of andere gevaren. De maatregelen houden in, maar zijn niet beperkt tot:

Spanningsvoorziening/Netadapter

- Gebruik alleen het voltage dat als juist wordt aangegeven voor het instrument. Het vereiste voltage wordt genoemd op het naamplaatje van het instrument.
- Gebruik uitsluitend de aangegeven adapter (PA-5D of een door Yamaha aanbevolen equivalent). Gebruik van een andere adapter kan oververhitting en defecten veroorzaken.
- Controleer de elektrische stekker regelmatig en verwijder al het vuil of stof dat zich erop verzameld heeft.
- Plaats de netadapter niet in de buurt van warmtebronnen zoals kachels of radiatoren. Verbuig of beschadig het snoer niet, plaats er geen zware voorwerpen op en leg het niet op een plaats waar mensen erover kunnen struikelen of er voorwerpen over kunnen rollen.

Niet openen

- Open het instrument niet, haal de interne onderdelen niet uit elkaar en modificeer ze op geen enkele manier. Het instrument bevat geen door de gebruiker te repareren onderdelen. Als het instrument stuk lijkt te zijn, stop dan met het gebruik ervan en laat het nakijken door gekwalificeerd Yamaha-servicepersoneel.



LET OP

Volg altijd de algemene voorzorgsmaatregelen op die hieronder worden opgesomd om te voorkomen dat u of iemand anders gewond raakt of dat het instrument of andere eigendommen beschadigd raken. De maatregelen houden in, maar zijn niet beperkt tot:

Spanningsvoorziening/Netadapter

- Als u de stekker uit het instrument of uit het stopcontact haalt, moet u altijd aan de stekker trekken, nooit aan het snoer.
- Haal de adapter uit het stopcontact gedurende een elektrische storm (b.v. onweer), of als u het instrument gedurende lagere tijd niet gebruikt.
- Sluit het instrument niet aan op een stopcontact via een verdeelstekker. Dit kan resulteren in een verminderde geluidskwaliteit en hierdoor kan het stopcontact oververhitten.

Batterij

- Zorg altijd dat alle batterijen overeenkomstig de +/- polariteitsaanduiding worden geplaatst. Doet u dit niet, dan kan dit leiden tot oververhitting, brand of lekken van batterijvloeistof.
- Vervang altijd alle batterijen tegelijk. Gebruik geen nieuwe batterijen in combinatie met oude batterijen. Ook moet u geen verschillende batterijsoorten (bijvoorbeeld alkaline en mangaan of verschillende merken) door elkaar gebruiken. Dit kan leiden tot oververhitting, brand of lekken van batterijvloeistof.
- Gooi batterijen nooit in het vuur.
- Probeer geen niet-oplaadbare batterijen op te laden.

Waarschuwing tegen water

- Stel het instrument niet bloot aan regen, gebruik het niet in de buurt van water of onder natte of vochtige omstandigheden en plaats geen voorwerpen op het instrument die vloeistoffen bevatten die in de openingen kunnen vallen.
- Haal nooit een stekker uit en steek nooit een stekker in het stopcontact als u natte handen heeft.

Waarschuwing tegen brand

- Plaats geen brandende voorwerpen, zoals kaarsen, op het instrument. Een brandend voorwerp kan omvallen en brand veroorzaken.

Als u onregelmatigheden opmerkt

- Als het snoer van de adapter beschadigd is of stuk gaat, als er plotseling geluidsverlies is in het instrument, of als er plotseling een geur of rook uit het instrument komt, moet u het instrument onmiddellijk uitzetten, de stekker uit het stopcontact halen en het instrument na laten kijken door gekwalificeerd Yamaha-servicepersoneel.

Locatie

- Stel het instrument niet bloot aan overdreven hoeveelheden stof of trillingen, of extreme kou of hitte (zoals in direct zonlicht, bij een verwarming of overdag in een auto) om de kans op vervorming van het paneel of beschadiging van de interne componenten te voorkomen.
- Gebruik het instrument niet in de nabijheid van een tv, radio, geluidsinstallatie, mobiele telefoon of andere elektrisch apparaat. Anders kan het instrument, de tv of radio bijgeluiden opwekken.
- Plaats het instrument niet in een onstabiele positie, waardoor het per ongeluk om kan vallen.

- Haal voordat u het instrument verplaatst alle kabels en de adapter los.
- Zorg er bij het opstellen van het instrument voor dat het gebruikte stopcontact makkelijk toegankelijk is. Schakel de POWER-schakelaar bij storingen of een slechte werking onmiddellijk uit en trek de stekker uit het stopcontact.
- Gebruik alleen de standaarden die worden aangegeven voor het instrument. Als u het instrument vastmaakt aan de standaard of het rek, gebruik dan uitsluitend de bijgeleverde schroeven. Anders kan dit leiden tot beschadiging van de interne componenten of het vallen van het instrument.

Aansluitingen

- Voordat u het instrument aansluit op andere elektronische componenten, moet u alle betreffende apparatuur uitzetten. Voordat u alle betreffende apparatuur aan- of uitzet, moet u alle volumes op het minimum zetten. Voer de volumes van alle componenten, na het aanzetten, geleidelijk op tot het gewenste luisterniveau, terwijl u het instrument bespeelt.

Onderhoud

- Gebruik bij het schoonmaken een zachte droge doek. Gebruik geen ververduunners, oplosmiddelen, schoonmaakmiddelen of met chemicaliën geïmpregneerde schoonmaakdoekjes.

Zorgvuldig behandelen

- Steek geen vinger of hand in de openingen van het instrument.
- Steek of laat nooit papier, metaal of andere voorwerpen in de openingen op het paneel of het toetsenbord vallen. Als dit gebeurt, zet dan onmiddellijk het instrument uit en haal de stekker uit het stopcontact. Laat vervolgens uw instrument nakijken door gekwalificeerd Yamaha-servicepersoneel.
- Plaats geen vinylen, plastic of rubberen voorwerpen op het instrument, aangezien dit verkleuring van het paneel of het toetsenbord tot gevolg kan hebben.
- Leun niet op het instrument, plaats geen zware voorwerpen op het instrument en vermijd het uitoefenen van overmatig veel kracht op de knoppen, schakelaars en aansluitingen.
- Gebruik het instrument niet te lang op een oncomfortabel geluidsniveau aangezien dit permanent gehoorverlies kan veroorzaken. Consulteer een KNO-arts als u geruis in uw oren of gehoorverlies constateert.

Data opslaan

Uw data opslaan en back-ups maken

De paneelinstellingen en sommige andere datatypen gaan verloren wanneer u het instrument uitzet. Sla de data op in het Registration Memory (pagina 73). Opgeslagen data kunnen verloren gaan ten gevolge van een storing of foutieve handelingen.

Sla belangrijke data op een extern apparaat zoals een computer op (pagina 84).

Maak een backup van externe media

- Om dataverlies door mediabeschadiging te voorkomen, adviseren wij u belangrijke data op twee externe media op te slaan.

Yamaha kan niet verantwoordelijk worden gesteld voor schade die wordt veroorzaakt door oneigenlijk gebruik van of modificaties aan het instrument, of data die verloren zijn gegaan of gewist.

Zet het instrument altijd uit als u het niet gebruikt.

Zelfs als de aan/uit-schakelaar in de 'STANDBY'-positie staat, loopt er, bij gebruik van een netadapter, nog een minimale hoeveelheid stroom door het instrument. Als u het instrument voor een lange tijd niet gebruikt, zorg er dan voor dat u de netadapter uit het stopcontact haalt.

Lege batterijen vallen onder Klein Chemisch Afval en dienen als zodanig behandeld te worden.

De illustraties en LCD-schermen, zoals die te zien zijn in deze handleiding, zijn uitsluitend bedoeld voor instructiedoeleinden en kunnen afwijken van die van uw instrument.

● Handelsmerken

- Windows is het geregistreerde handelsmerk van Microsoft® Corporation.
- De bedrijfsnamen en productnamen in deze handleiding zijn de handelsmerken of geregistreerde handelsmerken van hun respectieve bedrijven.

Kennisgeving over auteursrechten

Hieronder volgen de titel, auteursnamen en opmerkingen over de auteursrechten voor de song die in dit elektronische keyboard is geïnstalleerd.

Mona Lisa
from the Paramount Picture CAPTAIN CAREY, U.S.A.
Words and Music by Jay Livingston and Ray Evans
Copyright © 1949 (Renewed 1976) by Famous Music Corporation
International Copyright Secured All Rights Reserved

Composition Title : Against All Odds
Composer's Name : Collins 0007403
Copyright Owner's Name : EMI MUSIC PUBLISHING LTD /
HIT & RUN MUSIC LTD

Can't Help Falling In Love
from the Paramount Picture BLUE HAWAII
Words and Music by George David Weiss,
Hugo Peretti and Luigi Creatore
Copyright © 1961 by Gladys Music, Inc.
Copyright Renewed and Assigned to Gladys Music
All Rights Administered by Cherry Lane Music Publishing Com-
pany, Inc. and Chrysalis Music
International Copyright Secured All Rights Reserved

All rechten voorbehouden. Ongeautoriseerd kopiëren is het gebruik van dit apparaat met voereren uitzender zijn strengst verboden.

Dit product bevat en gaat vergezeld van computerprogramma's en inhoud waarvan Yamaha alle auteursrechten heeft of waarvan het over de licenties beschikt om gebruik te mogen maken van de auteursrechten van derden. Onder dergelijk materiaal waarop auteursrechten berusten, vallen, zonder enige beperkingen, alle computersoftware, stijlbestanden, MIDI-bestanden, WAVE-gegevens, bladmuziek en geluidsopnamen. Elk ongeautoriseerd gebruik van dergelijke programma's en inhoud, buiten het persoonlijke gebruik van de koper, is volgens de desbetreffende wettelijke bepalingen niet toegestaan. Elke schending van auteursrechten heeft strafrechtelijke gevolgen. **MAAK, DISTRIBUEER OF GEBRUIK GEEN ILLEGALE KOPIEËN.**

Dit apparaat kan muziekgegevens van verschillende typen en indelingen gebruiken door deze van tevoren naar de juiste muziekgegevensindeling voor gebruik met het instrument te optimaliseren. Hierdoor wordt op dit apparaat muziek mogelijk niet exact zo afgespeeld als de componist het oorspronkelijk heeft bedoeld.

Het kopiëren van commercieel verkrijgbare muziekgegevens, inclusief maar niet beperkt tot MIDI-gegevens en/of audiogegevens, is strikt verboden, uitgezonderd voor persoonlijk gebruik.

Paneellogo's



GM System Level 1

'GM System Level 1' is een aanvulling op de MIDI-standaard die er voor zorgt dat GM-compatibele muziekdata op elke willekeurige GM-compatibele toongenerator accuraat kunnen worden teruggespeeld, ongeacht de fabrikant. Het GM-logo is aangebracht op alle software en hardware die GM System Level ondersteunt.



XGlite

Zoals de naam al aangeeft is 'XGlite' een vereenvoudigde versie van het kwalitatief hoogwaardige Yamaha XG-klankopwekkingsformat. Uiteraard kunt u alle willekeurige XG-songdata afspelen via een XGlite-toongenerator. Houd echter in gedachte dat enkele songs bij het afspelen anders kunnen klinken in vergelijking tot de originele data, ten gevolge van de gereduceerde set besturingsparameters en effecten.



USB

USB is een afkorting van Universal Serial Bus. Dit is een seriële interface voor het verbinden van een computer met randapparatuur. Het laat 'hot swapping' toe (randapparatuur aansluiten terwijl de computer aanstaat).



STYLE FILE

Het Style File Format is Yamaha's originele stijlfileformat, dat gebruik maakt van een uniek conversiesysteem om in een hoge kwaliteit automatische begeleiding te voorzien, dat is gebaseerd op een uitgebreide reeks akkoordsoorten.

*Gefeliciteerd met uw aanschaf van
de Yamaha DGX-220/YPG-225 Portable Grand!*

*Lees deze gebruikershandleiding zorgvuldig door voordat u het instrument gaat gebruiken
zodat u de verschillende mogelijkheden optimaal kunt benutten.*

*Bewaar deze handleiding nadat u deze hebt gelezen op een veilige en handige plaats
en raadpleeg de handleiding iedere keer wanneer u meer uitleg over de bediening of een
functie nodig hebt.*

Accessoires

De DGX-220/YPG-225-verpakking bevat de volgende items. Controleer of u ze allemaal hebt.

- Handleiding
- Muziekstandaard
- Cd-rom 'Accessory'

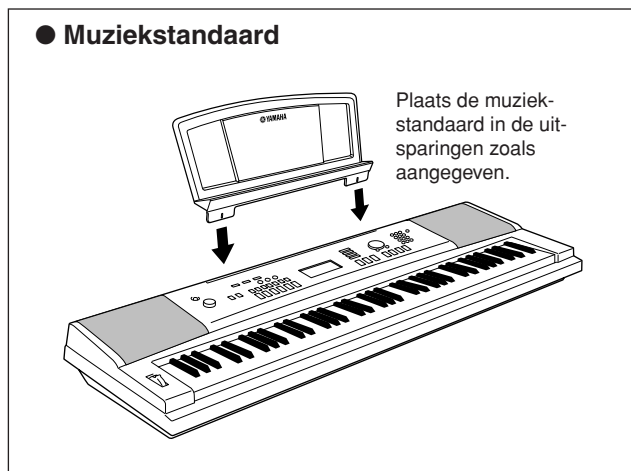

Speciale mogelijkheden van de DGX-220/YPG-225

■ Diverse instrumentvoices bespelen ► Pagina 14

U kunt de instrumentvoice, die u hoort wanneer u het toetsenbord bespeelt, wijzigen in een viool, fluit, harp of een van de vele andere voices. U kunt ook de instrumentatie wijzigen van een song die voor piano is geschreven, bijvoorbeeld door deze met viool te spelen. Ontdek een nieuwe wereld van muzikale verscheidenheid.



■ Meespelen met stijlen ► Pagina 19

Wilt u spelen met volledige begeleiding? Probeer dan eens de automatische begeleidingsstijlen.

Deze begeleidingsstijlen bieden het equivalent van een volledig achtergrondorkest voor een breed scala aan stijlen, van walsen en 8-beat tot euro-trance ... en nog veel meer. Selecteer een stijl die past bij de muziek die u wilt spelen of experimenteer met nieuwe stijlen om uw muzikale horizon te verbreden.



■ Speelhulptechnologie ► Pagina 29

speel mee met een song op het toetsenbord van het instrument en geef iedere keer een perfect optreden... ook als u de verkeerde noten speelt! U hoeft alleen maar op het toetsenbord mee te spelen (beurtelings op het linker- en rechterhandbereik van het toetsenbord, bijvoorbeeld) en u klinkt als een prof, zolang u met de muziek meespeelt.



■ Muziek leren is leuk ► Pagina 36

Dit instrument bevat een groot aantal songs van verschillende genres waar u naar kunt luisteren of waar u mee kunt meespelen. U kunt met één hand beginnen te oefenen en zelfs in uw eigen tempo oefenen, één noot per keer en zo langzaam als u maar wilt, totdat u de song op de juiste snelheid kunt spelen. Bij het afspelen van de song wordt automatisch uw tempo gevolgd. U kunt ook songs die u van internet hebt gedownload gebruiken voor lessen. U beschikt dus over een onuitputbare bron van muziek! Het instrument beoordeelt zelfs uw prestaties en geeft u daar een cijfer voor.

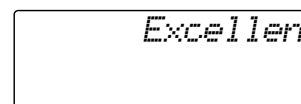

Inhoudsopgave

Kennisgeving over auteursrechten	6
Paneellogo's	6
Accessoires.....	7
Speciale mogelijkheden van de DGX-220/YPG-225	8
Opstellen	10
Spanningsvereisten	10
Een hoofdtelefoon aansluiten (aansluiting PHONES/OUTPUT)	11
Een voetschakelaar aansluiten (aansluiting SUSTAIN).....	11
Aansluiten op een computer (USB-aansluiting)	11
De apparatuur aanzetten	11
Paneelregelaars en aansluitingen	12
Voorpaneel.....	12
Achterpaneel.....	13

Beknopte handleiding

Probeer diverse instrumentvoices te bespelen	14
Een voice selecteren en spelen—MAIN	14
Twee voices tegelijkertijd bespelen—DUAL	15
Verschillende voices met de linker- en rechterhand bespelen—SPLIT.....	16
De voice Grand Piano (vleugel) bespelen	17
Leuke geluiden	18
Drumkits.....	18
Geluidseffecten	18
Stijlen bespelen	19
Een stijlrhythme selecteren.....	19
Meespelen met een stijl	20
Akkoorden voor automatische begeleiding spelen	24
Songs gebruiken	25
Een song selecteren en beluisteren.....	25
Song Snel vooruitspoelen, Snel terugspoelen en Pauze.....	26
Songtypen.....	28
De eenvoudige manier om piano te spelen	29
CHORD—Met beide handen spelen.....	30
CHD/FREE—Het type Chord alleen op de linkerhand toepassen	32
Het tempo van de song wijzigen	35
Een song voor een les selecteren	36
Les 1—Waiting (Wachten)	36
Lesson 2—Your Tempo	39
Les 3—Minus One	40
Oefening baart kunst—Leren door herhaling.....	41
Spelen met de Music Database	42
De stijl van een song wijzigen	43
De demosong van Easy Song Arranger beluisteren.....	43
De Easy Song Arranger gebruiken	43
Uw eigen spel opnemen	45
Track-configuratie	45
Werkwijze bij opnamen	45
Song Clear—Gebruikerssongs verwijderen.....	48
Track Clear—een bepaalde track van een gebruikerssong verwijderen	48
Back-up en initialisatie	49
Backup	49
Initialisatie	49
Basisbediening en displays	50
Basisbediening.....	50
Display-items	52

Naslagwerk

Effecten toevoegen	53
Harmonie	53
Reverb toevoegen.....	54
Chorus toevoegen.....	55
Handige speeleigenschappen	56
De metronoom	56
Tap start.....	58
Aanslaggevoeligheid.....	58
Panel Sustain.....	59
Pitch Bend.....	59
Pitchbesturing	60
One Touch Setting	61
Het Harmonievolume aanpassen.....	62
Een EQ-instelling selecteren voor het beste geluid	62
Stijlfuncties (voor automatische begeleiding)	63
Patroonvariaties (secties)	63
Het stijlvolume aanpassen	65
Het splitpunt instellen.....	65
Een stijl afspelen met akkoorden maar zonder ritme (stop begeleiding)	66
Stijlen spelen met behulp van het volledige toetsenbord.....	66
Stijlfiles laden	67
Akkoorden	68
Akkoorden opzoeken in het woordenboek voor akkoorden ..	70
Songinstellingen	71
Songvolume	71
A-B Repeat (herhaling)	71
Onafhankelijke delen van een song dempen.....	72
De Melodievoice wijzigen.....	72
Het opslaan in het geheugen van uw favoriete paneelinstellingen	73
Opslaan in het Registration Memory (Registratiegeheugen)	73
Een Registration Memory (Registratiegeheugen) terugroepen	74
De functies	75
Functies selecteren en instellen.....	75
Aansluiten op een computer	78
Wat is MIDI?	78
Een pc aansluiten	79
Performance-data naar en van een computer transfereren	80
Afstandsbesturing van MIDI-apparaten	81
Initiële verzending.....	82
Data overbrengen tussen computer en instrument.....	82
Installatiegids voor de bijgeleverde cd-rom	85
Belangrijke informatie over de CD-ROM.....	85
Inhoud cd-rom	86
Systeemvereisten	87
Software-installatie.....	87
Appendix	
Problemen oplossen	92
Bladmuziek	94
Voecelijst	100
Drumkitlijst	104
Stijlijst	106
Overzicht van muziekdatabase	107
Songs op de bijgeleverde cd-rom	108
Effecttypelijst	109
MIDI-implementatieoverzicht	110
Indeling van MIDI-data	112
Specificaties	113
Index	114



Opstellen

Zorg ervoor de volgende handelingen uit te voeren **VOORDAT** u het instrument aanzet.

Spanningsvereisten

Ofschoon het instrument zowel via een optionele netadapter als via batterijen kan worden gevoed, beveelt Yamaha het gebruik van een netadapter aan, waar maar mogelijk. Gebruik van een netadapter is milieuvriendelijker dan batterijen.

■ Een netadapter gebruiken

- 1 Zorg dat de schakelaar [STANDBY/ON] van het instrument in de stand STANDBY staat.

⚠ WAARSCHUWING

- Gebruik **UITSLUITEND** een Yamaha PA-5D netadapter (of een andere speciaal door Yamaha aanbevolen adapter) om uw instrument via het lichtnet van stroom te voorzien. Gebruik van andere adapters kan leiden tot onherstelbare beschadiging van zowel de adapter als het instrument.

- 2 Sluit de netadapter (PA-5D, of andere speciaal door Yamaha aanbevolen adapter) aan op de spanningsvoorzieningsaansluiting.

- 3 Sluit de netadapter aan op een stopcontact.

⚠ LET OP

- Haal de netadapter uit het stopcontact tijdens onweer of wanneer u het instrument niet gebruikt.

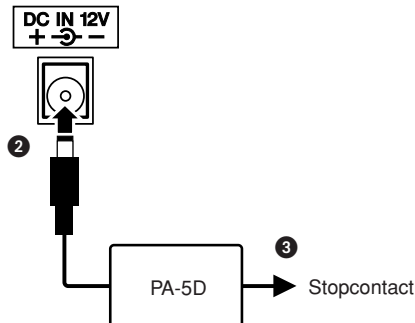

■ Batterijen gebruiken

- 1 Open het klepje van het batterijcompartiment aan de onderkant van het instrument.
- 2 Plaats de zes nieuw batterijen en let daarbij goed op de polariteitsaanduidingen (+/-) aan de binnenzijde van het compartiment.
- 3 Plaats het compartimentenklepje terug en let erop dat dit goed vastklikt.

OPMERKING

- Het aansluiten van de netadapter zorgt automatisch dat de netadapter het instrument van stroom voorziet, zelfs als er batterijen zijn geïnstalleerd.

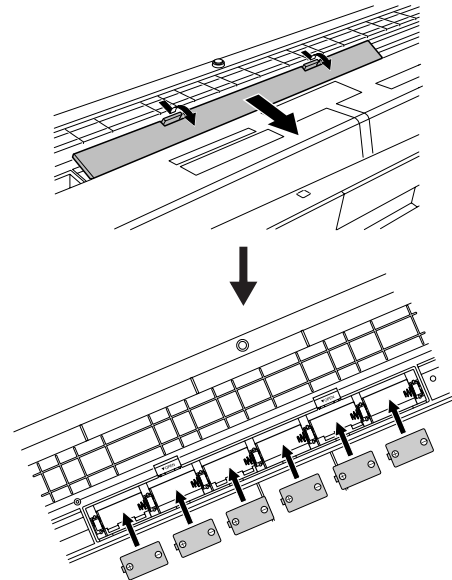

Voor werking op batterijen heeft het instrument zes 1,5-V maat 'D', R20P (LR20) of equivalente batterijen nodig. (Alkalinebatterijen worden aanbevolen.)

Wanneer de batterijspanning te laag wordt voor een goede werking, vervangt u alle batterijen met inachtneming van de onderstaande veiligheidsmaatregelen.

Zorg er, indien nodig, ook voor dat u alle belangrijke gebruikersdata opslaat (zie pagina 49), aangezien alle zelfgemaakte paneelinstellingen verloren gaan als de batterijen worden verwijderd.

⚠ LET OP

- Gebruik uitsluitend mangaan- of alkalinebatterijen voor dit instrument. Andere typen batterijen (ook oplaadbare batterijen) kunnen plotseling spanning verliezen wanneer de batterijen nog maar weinig spanning hebben, waardoor data in het flashgeheugen verloren kunnen gaan.
- Zorg ervoor dat de batterijen in dezelfde richting worden geplaatst, waarbij de juiste polariteit wordt aangehouden (zoals aangegeven). Foutieve plaatsing van de batterijen kan resulteren in brand en/of het lekken van corrosieve chemicaliën.
- Als de batterijen leeg raken, vervangt u deze door een complete set (6) nieuwe batterijen. Gebruik **NOOIT** oude en nieuwe batterijen door elkaar. Gebruik niet verschillende soorten batterijen (bijvoorbeeld alkaline en mangaan) door elkaar.
- Als het instrument langere tijd niet wordt gebruikt, verwijdert u de batterijen om eventuele lekkage van vloeistof te voorkomen.
- Gebruik de netadapter als u data overbrengt naar het flashgeheugen. Batterijen (ook oplaadbare typen) kunnen snel leeg raken bij dergelijke handelingen. Wanneer de batterijen leeg raken tijdens de overdracht van data, gaan zowel de data die worden overgebracht als de data in de overdrachtsbestemming verloren.

Maak alle benodigde aansluitingen die hieronder zijn aangegeven VOORDAT u het instrument aanzet.

Een hoofdtelefoon aansluiten (aansluiting PHONES/OUTPUT)

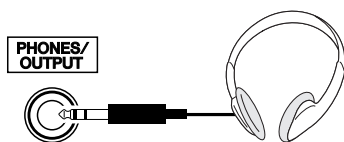

De DGX-220/YPG-225-luidsprekers worden automatisch uitgeschakeld wanneer u een stekker in deze aansluiting steekt.

De aansluiting PHONES/OUTPUT functioneert ook als externe uitgang. U kunt de aansluiting PHONES/OUTPUT verbinden met een keyboardversterker, stereo-installatie, mengpaneel, taperecorder of een ander lijnniveau-audioapparaat. Het uitgangssignaal van het instrument wordt dan naar dat apparaat gestuurd.

WAARSCHUWING

- *Luister niet gedurende langere tijd via de hoofdtelefoon met een hoog volume. Dit kan niet alleen vermoeiend voor de oren zijn, maar kan ook uw gehoor beschadigen.*

LET OP

- *Zet, om beschadiging van de luidsprekers te voorkomen, de volumeregeling van het externe apparaat op de minimumstand voordat u de aansluiting maakt. Het negeren van deze waarschuwingen kan leiden tot elektrische schokken of beschadiging van apparatuur. Stel, als de apparatuur weer aan staat, het gewenste volume in door geleidelijk tijdens het spelen het volume weer te verhogen.*

Een voetschakelaar aansluiten (aansluiting SUSTAIN)

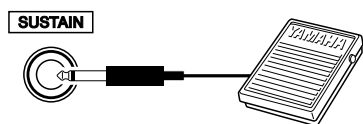

De functie Sustain stelt u in staat een natuurlijke sustain te maken door terwijl u speelt een voetschakelaar in te drukken. Sluit een Yamaha FC4- of FC5-voetschakelaar aan op deze aansluiting en gebruik deze om de sustain in en uit te schakelen.

OPMERKING

- *Zorg dat het pedaal juist is aangesloten op de SUSTAIN-aansluiting voor u het instrument aanzet.*
- *Houd de voetschakelaar niet ingedrukt op het moment dat u het instrument aanzet. Hierdoor zou de polariteit van de voetschakelaar worden omgedraaid, wat een omgekeerde werking tot gevolg heeft.*

Aansluiten op een computer (USB-aansluiting)

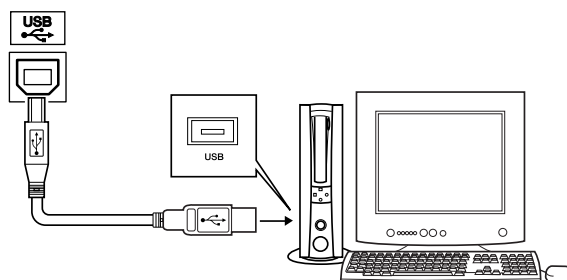

Verbind de USB-aansluiting van het instrument met de USB-aansluiting van een computer zodat u speeldata en song files tussen de twee apparaten kunt uitwisselen (pagina 79). Om data uit te wisselen via USB, gaat u als volgt te werk:

- **Controleer eerst of de schakelaar POWER van het instrument op OFF staat en sluit vervolgens het instrument met een USB-kabel aan op de computer. Zet het instrument aan nadat de aansluitingen zijn gemaakt.**
- **Installeer het USB MIDI-stuurprogramma op de computer.**

Hoe u het USB MIDI-stuurprogramma kunt installeren, leest u op pagina 87.

OPMERKING

- *Let erop dat u een USB-kabel van goede kwaliteit bij een muziekzaak, computerzaak of elektronicazaak koopt.*

De apparatuur aanzetten

Zet het volume laag door de regelaar [MASTER VOLUME naar links te draaien en druk op de schakelaar [STANDBY/ON] om het instrument aan te zetten. Druk opnieuw op de schakelaar [STANDBY/ON] om het instrument uit te zetten.

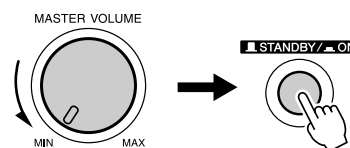

Back-updata in het flashgeheugen worden in het instrument geladen als dit wordt aangezet. Als er geen back-updata aanwezig zijn in het flashgeheugen, worden alle instrumentinstellingen teruggezet naar de fabriekinstellingen als het instrument wordt aangezet.

LET OP

- *Zelfs als de schakelaar in de 'STANDBY'-positie staat, loopt er nog een minimale hoeveelheid stroom door het instrument. Als u het instrument lange tijd niet gebruikt, zorg er dan voor dat u de netadapter uit het stopcontact haalt en/of de batterijen uit het instrument verwijdert.*

LET OP

- *Probeer nooit het instrument uit te zetten als het bericht 'WRITING!' in de display te zien is. Als u dit toch doet, kunt u het interne flashgeheugen beschadigen en kunnen data verloren gaan.*



Paneelregelaars en aansluitingen

Voorpaneel

Overzicht van stijlcategorieën (pagina 106)

Display (pagina 52)

Overzicht van songcategorïeën (pagina 27)

Lijst van muziekdatabank (pagina 107)

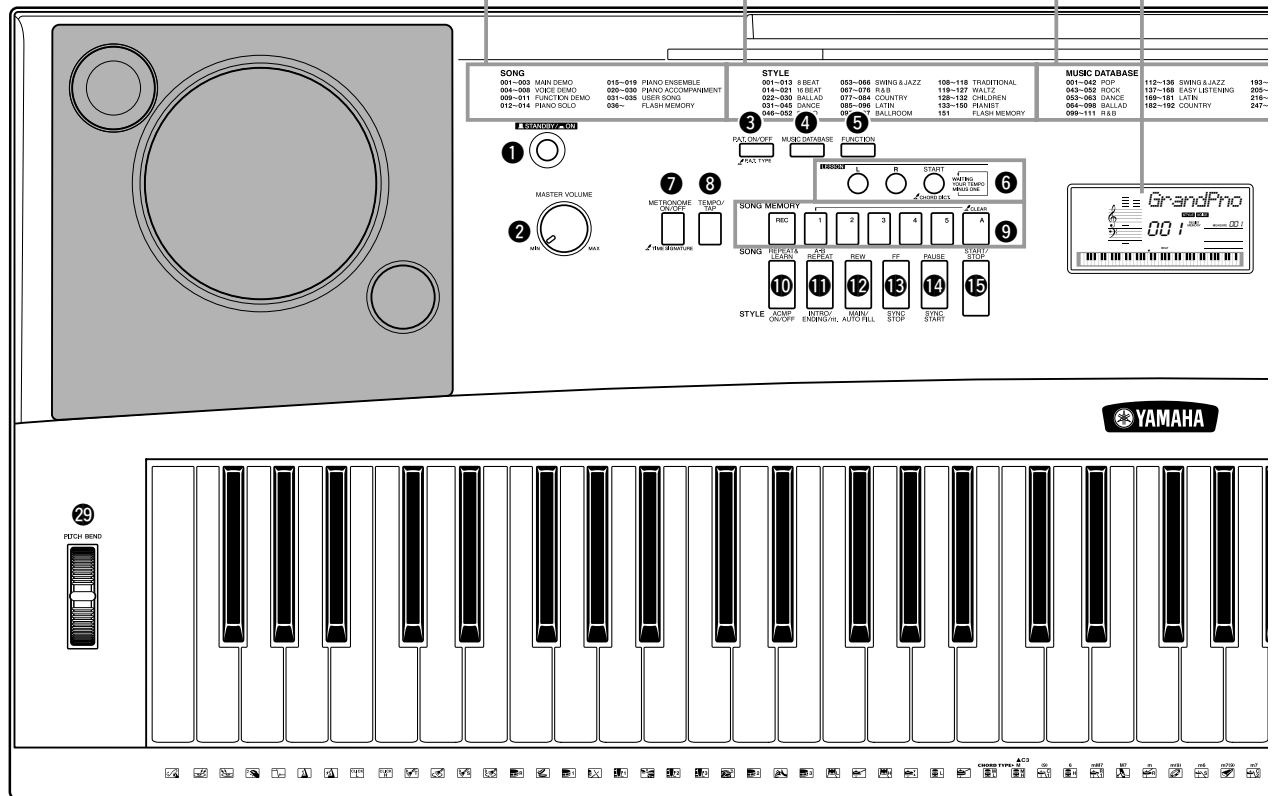

Voorpaneel

- ❶ Schakelaar [STANDBY/ON] pagina 11
- ❷ Regelaar [MASTER VOLUME]..... pagina's 11, 50
- ❸ Knop [P.A.T. ON/OFF]..... pagina 30
- ❹ Knop [MUSIC DATABASE] pagina 42
- ❺ Knop [FUNCTION] pagina 75
- ❻ Knoppen LESSON [L], [R], [START] pagina 37
- ❼ Knop [METRONOME ON/OFF] pagina 56
- ❽ Knop [TEMPO/TAP] pagina 35
- ❾ Knoppen SONG MEMORY [REC], [1]–[5], [A]..... pagina 45
- ❿ Knop [REPEAT & LEARN]/ [ACMP ON/OFF]..... pagina's 41, 20
- ⓫ Knop [A-B REPEAT]/ [INTRO/ENDING/rit.]..... pagina's 71, 64
- ⓬ Knop [REW]/ [MAIN/AUTO FILL] pagina's 26, 64
- ⓭ Knop [FF]/ Knop [SYNC STOP]..... pagina's 26, 64
- ⓮ Knop [PAUSE]/ [SYNC START] pagina's 26, 63
- ⓯ Knop [START/STOP] pagina's 19, 26, 51
- ⓰ Knop [SONG]..... pagina 25
- ⓱ Knop [EASY SONG ARRANGER] pagina 43
- ⓲ Knop [STYLE]..... pagina 19
- ⓳ Knop [VOICE] pagina 14
- ⓴ Draaiknop pagina's 51, 75

Overzicht van voicecategorieën (pagina 100)

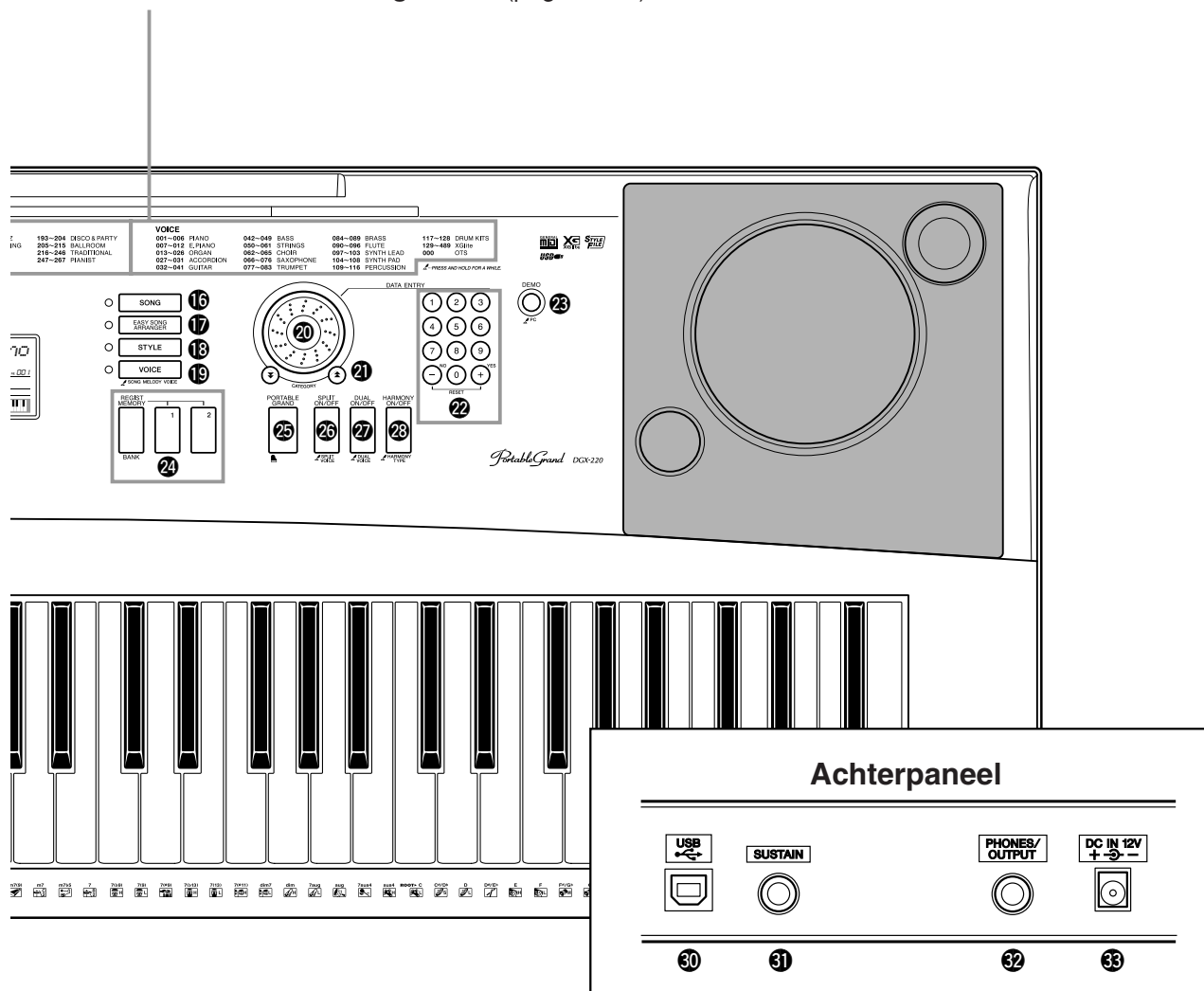

- 21 Knoppen CATEGORY [▲] en [▼] pagina's 51, 75
- 22 Nummerknoppen [0]–[9], knoppen [+] en [-] pagina's 51, 75
- 23 Knop [DEMO] pagina 26
- 24 Knoppen REGIST MEMORY [MEMORY/BANK], [1], [2] pagina 73
- 25 Knop [PORTABLE GRAND] pagina 17
- 26 Knop [SPLIT ON/OFF] pagina 16
- 27 Knop [DUAL ON/OFF] pagina 15
- 28 Knop [HARMONY ON/OFF] pagina 53
- 29 PITCH BEND-wiel pagina 59

Achterpaneel

- 30 USB-aansluiting pagina's 11, 79
- 31 Aansluiting SUSTAIN pagina 11
- 32 Aansluiting PHONES/OUTPUT pagina 11
- 33 Aansluiting DC IN 12V pagina 10



Probeer diverse instrumentvoices te bespelen

Naast piano, orgel en andere 'normale' toetseninstrumenten bevat dit instrument een groot aantal voices zoals gitaar, bas, strijkinstrumenten, saxofoon, trompet, drums en percussie, geluidseffecten ... een grote verscheidenheid aan muziekgeluiden.

Een voice selecteren en spelen—MAIN

Met de volgende procedure selecteert u de hoofdvoice voor uw spel op het toetsenbord.

1 Druk op de knop [VOICE].

Het nummer en de naam van de voice worden weergegeven.

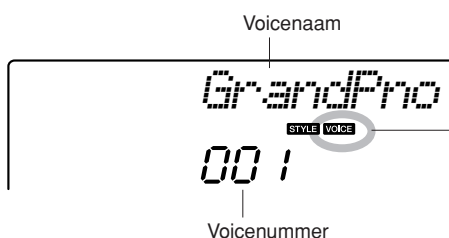
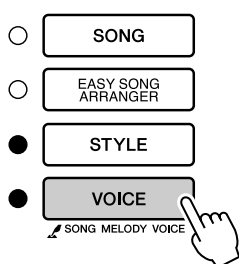

Verschijnt als de voicemodus actief is.

2 Selecteer met welke voice u wilt spelen.

Draai de draaiknop terwijl u naar de voicenaam in de display kijkt. De beschikbare voices worden geselecteerd en in volgorde weergegeven. De voice die u hier selecteert wordt de main-voice. Selecteer voor dit voorbeeld de voice '092 Flute'.

OPMERKING 1

- U kunt de voice ook selecteren met de CATEGORY-knoppen [▲] en [▼] nadat u op de knop [VOICE] heeft gedrukt (pagina 51).

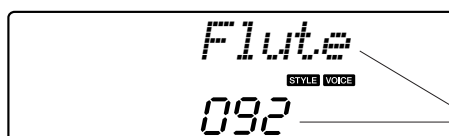
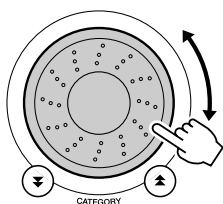

Selecteer 092 Flute

3 Bespeel het toetsenbord.

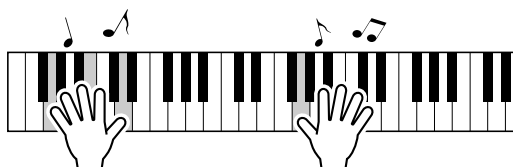

Probeer eens diverse voices te selecteren en te bespelen.

Twée voices tegelijkertijd bespelen—DUAL

U kunt een tweede voice selecteren die wordt afgespeeld naast de main-voice wanneer u het toetsenbord bespeelt. Deze tweede voice wordt de dual-voice genoemd.

1 Druk op de knop [DUAL ON/OFF].

Met de knop [DUAL ON/OFF] kunt u de dual-voice aan- of uitzetten. Als de dual-voice aanstaat, wordt deze in de display weergegeven. Naast de main-voice zal nu ook de momenteel geselecteerde dual-voice klinken als u het toetsenbord bespeelt.

OPMERKING

- De dual-voice is niet beschikbaar tijdens songlessen (pagina 36).

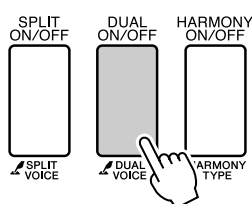

Het pictogram Dual voice

2 Houd de knop [DUAL ON/OFF] langer dan een seconde ingedrukt.

Enkele seconden wordt 'D.VOICE' in de display weergegeven, en vervolgens wordt de geselecteerde dual-voice vermeld.

OPMERKING

- U kunt weergave van de dual-voice ook selecteren door op de knop [FUNCTION] te drukken en met de CATEGORY-knoppen [▲] en [▼] het item 'D.Voice' te selecteren.

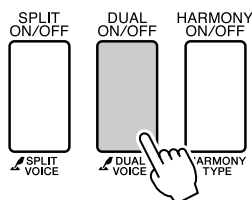

Langer dan een seconde ingedrukt houden

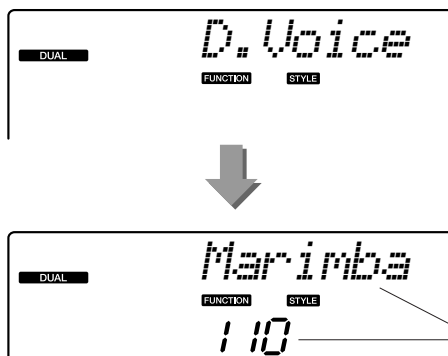

3 Selecteer de gewenste dual-voice.

Draai aan de draaiknop totdat u op de display de gewenste dual-voice hebt geselecteerd. De voice die u hier selecteert wordt de dual-voice. Selecteer voor dit voorbeeld de voice '109 Vibraphone'.

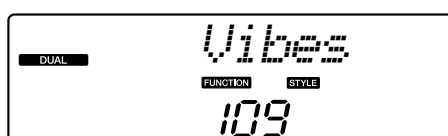
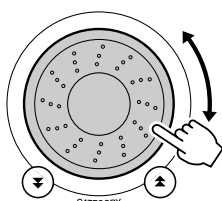

4 Bespeel het toetsenbord.

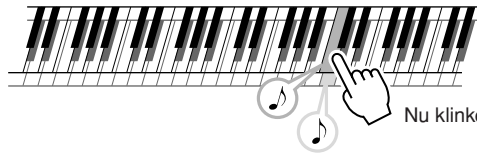

Nu klinken er twee voices tegelijkertijd.

Probeer eens diverse dual-voices te selecteren en te bespelen.

Verschillende voices met de linker- en rechterhand bespelen—SPLIT

In de splitmodus kunt u links en rechts van het 'splitpunt' op het toetsenbord verschillende voices spelen. Rechts van het splitpunt kunt u de hoofdvoice en dual-voice spelen. De voice die u links van het splitpunt speelt, wordt de 'splitvoice' genoemd. U kunt de instelling voor het splitpunt naar wens wijzigen (pagina 65).

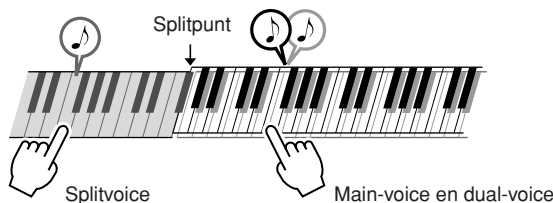

1 Druk op de knop [SPLIT ON/OFF].

Met de knop [SPLIT ON/OFF] kunt u de splitvoice aan- of uitzetten. Als de splitvoice aanstaat, wordt deze in de display weergegeven. De geselecteerde splitvoice klinkt links van het splitpunt op het toetsenbord.

OPMERKING

- Splitvoice kan niet worden gebruikt tijdens songlessen (pagina 36).

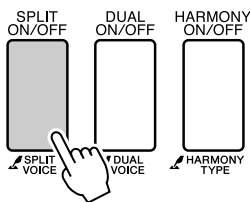

Het pictogram Splitvoice

2 Houd de knop [SPLIT ON/OFF] langer dan een seconde ingedrukt.

Enkele seconden wordt 'S.VOICE' in de display weergegeven, en vervolgens wordt de geselecteerde splitvoice vermeld.

OPMERKING

- U kunt weergave van de splitvoice ook selecteren door op de knop [FUNCTION] te drukken en met de CATEGORY-knoppen [▲] en [▼] het item 'S.Voice' te selecteren.

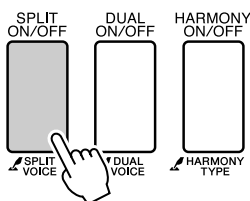

Langer dan een seconde ingedrukt houden

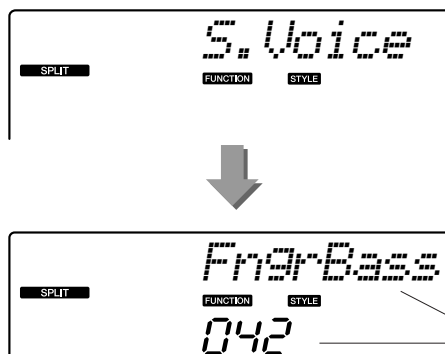

De geselecteerde splitvoice

3 Selecteer de gewenste splitvoice.

Kijk naar de weergegeven splitvoice en draai de knop totdat de gewenste voice is geselecteerd. De voice die u hebt geselecteerd, wordt de splitvoice die links van het splitpunt op het toetsenbord klinkt. Selecteer voor dit voorbeeld de voice '033 Folk Guitar'.

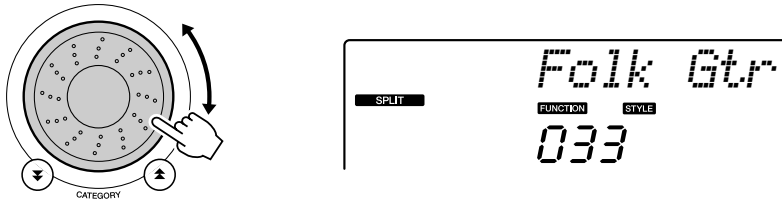

4 Bespeel het toetsenbord.

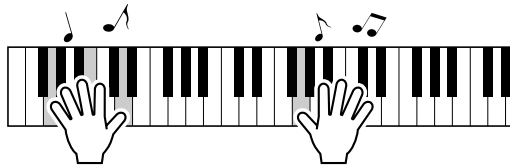

Probeer diverse splitvoices te selecteren en te bespelen.

De voice Grand Piano (vleugel) bespelen

Als u gewoon een piano wilt bespelen, hoeft u maar op één knop te drukken.

Druk op de knop [PORTABLE GRAND].

De voice '001 Grand Piano' wordt geselecteerd.

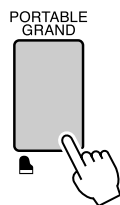

OPMERKING

- Als u op de knop [PORTABLE GRAND] drukt, worden alle instellingen uitgezet behalve de aanslaggevoeligheid. De dual- en splitvoices worden ook uitgezet, zodat alleen de voice Grand Piano op het toetsenbord klinkt.



Leuke geluiden

Dit instrument kent een groot aantal drumkits en unieke geluidseffecten waarmee u uw publiek kunt vermaken. Gelach, kabbelende beekjes, overvliegende vliegtuigen, spookachtige effecten en nog veel meer. Dit is een geweldige manier om een feestje mee op te vrolijken.

Drumkits

Drumkits zijn verzamelingen drum- en percussie-instrumenten. Bijvoorbeeld: de niocilinder, regulier instrument, als main-voice selecteert klinker, alle toetsen als geselecteerd, viool, maar dan met verschillende toonhoogten. Achter de drumkit, als main-voice selecteert klinker, alle toetsen als ander slag- of percussie-instrument.

◆ Een drumkit selecteren → (zie stap 1 en 2 op pagina 14)

- 1 Druk op de knop [VOICE].
- 2 Selecteer '117 Std.Kit1' met de draaiknop.
- 3 Probeer elke toets en laat u verrassen door de geluiden van de slag- en percussie-instrumenten!

Probeer elke toets en laat u verrassen door de geluiden van de slag- en percussie-instrumenten! Vergeet de zwarte toetsen niet! U hoort een triangle, maraca's, bongo's, drums en nog veel meer. Er is een uitgebreid scala van slag- en percussiegeluiden. Zie 'Drumkitlijst' op pagina 104 voor details over de instrumenten in de drumkit-voices (voicenummers 117 tot en met 128).

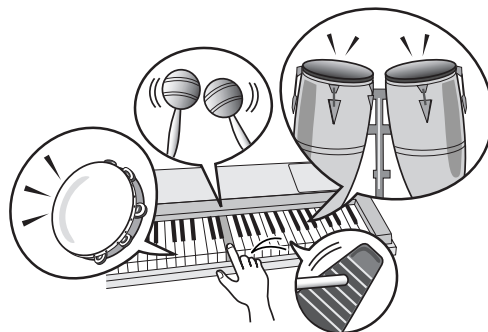

Geluidseffecten

De geluidseffecten zijn te vinden in de drumkit-voicegroep (voicenummers 127 en 128). Als u ervan leze voice is geselecteerd, kunt u een verscheidenheid aan geluidseffecten via de toetsenbord bespelen.

◆ Een geluidseffect selecteren → (zie stap 1 en 2 op pagina 14)

- 1 Druk op de knop [VOICE].
- 2 Selecteer '128 SFX Kit2' met de draaiknop.
- 3 Probeer elke toets en laat u verrassen door de geluidseffecten!

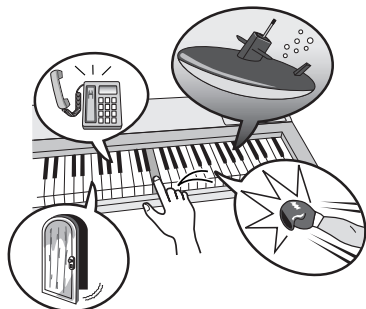

Bij het uitproberen van de verschillende toetsen hoort u een onderzeeër, een telefoon, een krakende deur, gelach en nog veel meer grappige effecten. '127 SFX Kit1' bevat een donderslag, stromend water, blaffende honden en nog veel meer. Sommige toetsen hebben geen geluidseffecten toegewezen gekregen en maken dus geen geluid. Zie 'SFX Kit 1' en 'SFX Kit 2' in de 'Drumkitlijst' op pagina 104 voor meer informatie over de instrumenten in de SFX-kit-voices.





Stijlen bespelen

Dit instrument heeft een automatische begeleidingsfunctie die u voorziet van begeleiding (ritme + bas + akkoorden) in de gekozen stijl bij de akkoorden die u met uw linkerhand speelt. U kunt kiezen uit 150 verschillende stijlen met een verscheidenheid aan muziekgenres en maatsoorten (voor een volledige overzicht van de beschikbare stijlen, zie pagina 106). In dit gedeelte leert u hoe u de automatische begeleidingsfunctie kunt gebruiken.

Een stijlritme selecteren

Bijna alle stijlen hebben een ritmepartij. U kunt kiezen uit een groot aantal verschillende ritmes: rock, blues, euro-trance en nog veel meer. Laten we om te beginnen luisteren naar het basisritme. De ritmepartij bestaat uitsluitend uit percussie-instrumenten.

1 Druk op de knop [STYLE].

In de display worden het nummer en de naam van de stijl weergegeven.

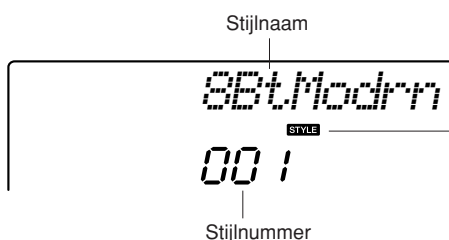
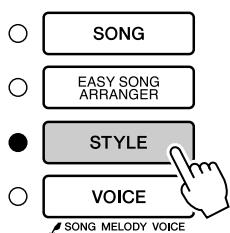

Dit pictogram wordt weergegeven bij een stijlnummer en -naam.

2 Selecteer een stijl.

Selecteer de gewenste stijl met behulp van de draaiknop. Een overzicht van alle beschikbare stijlen vindt u op pagina 106.

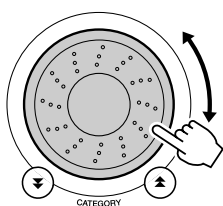

3 Druk op de knop [START/STOP].

Het ritme van de stijl wordt afgespeeld. Druk nogmaals op de knop [START/STOP] als u het afspelen wilt stoppen.

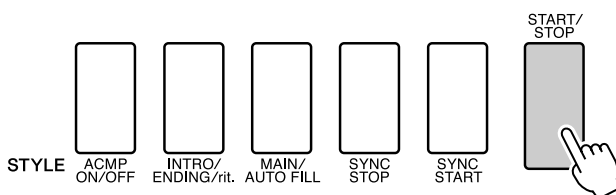

OPMERKING

• De stijlnummers 121, 133 - 150 hebben geen ritmepartij. Er wordt dan ook geen ritme afgespeeld als u deze stijlnummers gebruikt in het bovenstaande voorbeeld. Zet bij deze stijlen eerst de automatische begeleidingsfunctie aan zoals beschreven op pagina 20 en druk vervolgens op de knop [START/STOP]. De bas- en akkoordpartij van de begeleiding begint te spelen zodra u een toets indrukt links van het splitpunt op het toetsenbord.

Meespelen met een stijl

Op de vorige pagina hebt u geleerd hoe u het ritme van een stijl kunt selecteren.

We laten nu zien hoe u een bas- en akkoordbegeleiding aan een basisritme kunt toevoegen voor een volle en rijke begeleiding waarbij u kunt meespelen.

1 Druk op de knop [STYLE] en selecteer de gewenste stijl.

2 Zet de automatische begeleiding aan.

Druk op de knop [ACMP ON/OFF].

Druk nogmaals op deze knop om de automatische begeleiding uit te zetten.

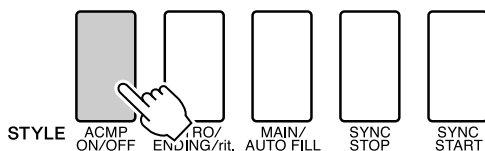

Dit icoon verschijnt als de automatische begeleiding is aangezet.

● **Als de automatische begeleiding aan staat...**

Het gedeelte van het toetsenbord links van het splitpunt (54 : F#2) wordt het 'gedeelte voor automatische begeleiding', dat alleen wordt gebruikt voor het aangeven van de begeleidingsakkoorden.

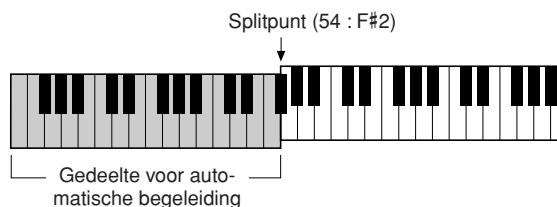

OPMERKING

- U kunt het splitpunt van het toetsenbord naar wens wijzigen: zie pagina 65.

3 Zet Sync Start aan.

Druk op de knop [SYNC START] om de functie Sync Start aan te zetten.

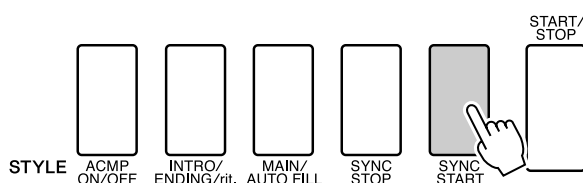

Knippert als Sync Start actief is.

Als Sync Start actief is, begint de bas- en akkoordbegeleiding in een bepaalde stijl te spelen zodra u links van het splitpunt op het toetsenbord een toets indrukt. Druk nogmaals op de knop om de functie Sync Start uit te zetten.

4 Speel een akkoord met de linkerhand om de stijl te starten.

Ook als u geen akkoorden kent, kunt u toch akkoorden 'spelen'. Dit instrument herkent een enkele noot als akkoord. Druk links van het splitpunt een tot drie toetsen tegelijkertijd in. De begeleiding past zich vervolgens aan de noten aan die u speelt met u linkerhand.

Probeer dit eens!

Voor sommige akkoordprogressies is de muzieknotatie beschikbaar, zie pagina 22. Deze voorbeelden geven u een indruk welke akkoordprogressies goed klinken bij de stijlen.

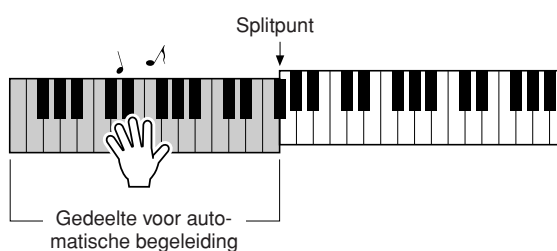

5 Speel diverse akkoorden met uw linkerhand terwijl u een melodie speelt met uw rechterhand.

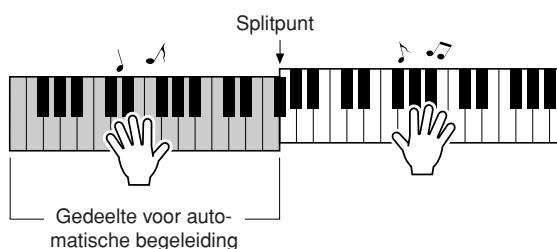

6 Druk op de knop [START/STOP] wanneer u het afspelen van de stijl wilt stoppen.

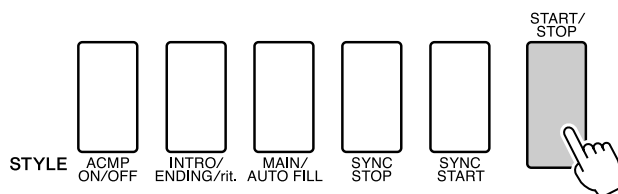

U kunt 'gedeelten' van de stijl afwisselen om de begeleiding te variëren. Zie 'Patroonvarianties (secties)' op pagina 63.

Stijlen zijn leuker als u snapt hoe akkoorden werken

Akkoorden van meerdere noten die tegelijkertijd worden gespeeld, vormen de basis voor harmonische begeleiding. In dit gedeelte kijken we naar de opeenvolging van verschillende akkoorden die achter elkaar worden gespeeld, oftewel 'akkoordenschema's'. Aangezien elk akkoord een unieke 'klankkleur' heeft (zelfs wanneer hetzelfde akkoord met een andere vingerzetting wordt gespeeld), hebben de akkoorden die u kiest een enorme invloed op de sfeer van de muziek die u speelt.

Op pagina 20 hebt u geleerd hoe u kleurrijke begeleidingspartijen kunt spelen door gebruik te maken van stijlen. Als u een afwisselende begeleiding wilt creëren, zijn akkoordprogressies van groot belang. Met een beetje kennis van akkoorden kunt u uw begeleiding al gauw naar een hoger niveau tillen.

Op deze pagina's laten we u kennismaken met drie eenvoudige akkoordprogressies. Probeer deze zelf eens uit met een van de begeleidingsstijlen. De stijl past zich aan de akkoordprogressie aan die u speelt, waardoor u op eenvoudige wijze een complete song creëert.

■ De akkoordprogressies spelen

Speel de bladmuziek met uw linkerhand.

Voer stap 1 tot en met 3 van 'Meespelen met een stijl' op pagina 20 uit voordat u de muziek speelt.

* De bladmuziek die u hier ziet, is niet voorzien van een standaard-muzieknotatie maar een vereenvoudigde notatie die aangeeft welke noten u moet spelen voor de gewenste akkoordprogressies.

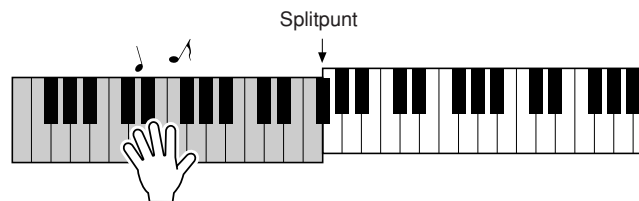

Speel de noten links van het splitpunt.

Aanbevolen stijl

031 Euro Trance

—Dancemuziek met eenvoudige akkoorden—

Druk op de knop [INTRO/ENDING/rit.]

Dit is een eenvoudige maar effectieve akkoordprogressie. Speel door tot het einde en begin dan weer van voor af aan. Als u wilt stoppen, drukt u op de knop [INTRO/ENDING/rit.] waarna de automatische begeleidingsfunctie een perfect einde creëert.

Aanbevolen stijl

138 Piano Boogie

—Boogie-woogie met drie akkoorden—

Druk op de knop [INTRO/ENDING/rit.].

C F C

G F C

Druk op de knop [INTRO/ENDING/rit.].

Deze progressie is een gevarieerde harmonische begeleiding met slechts drie akkoorden. Als u de progressie een beetje in de vingers begint te krijgen, kunt u eens proberen de volgorde van de akkoorden te veranderen!

Aanbevolen stijl

086 Bossa Nova

—Bossa nova met jazz-akkoorden—

Druk op de knop [INTRO/ENDING/rit.].

Dm G7 CM7 FM7

Bm7^{b5} E7 Am A7

Druk op de knop [INTRO/ENDING/rit.].

Deze progressie omvat jazzy II-V-wisselingen ('twee-vijf'). Probeer dit een paar keer tot het einde te spelen. Als u wilt stoppen, drukt u op de knop [INTRO/ENDING/rit.].

Akkoorden voor automatische begeleiding spelen

Er zijn twee verschillende manieren waarop u akkoorden voor automatische begeleiding kunt spelen:

- Gemakkelijke akkoorden
- Standaardakkoorden

Het instrument herkent automatisch de verschillende soorten akkoorden. Deze functie wordt Multi Fingering genoemd.

Druk op de knop [ACMP ON/OFF] om de automatische begeleiding aan te zetten (pagina 20).

Het toetsenbord links van het splitpunt (standaard: 54/F#2) wordt het 'begeleidingsgedeelte'.

Bespeel begeleidingsakkoorden op dit gedeelte van het toetsenbord.

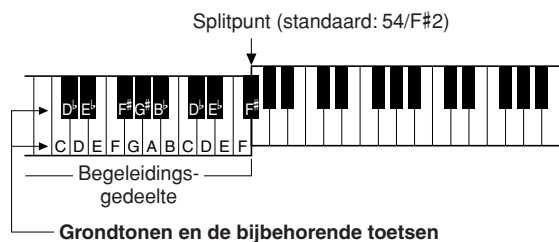

■ Gemakkelijke akkoorden























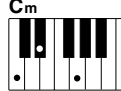

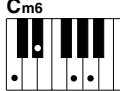
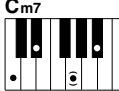
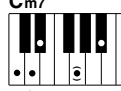





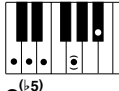

Met deze methode kunt u in het begeleidingsgedeelte van het toetsenbord met één, twee of drie vingers gemakkelijk akkoorden spelen.

	<p>• Een majeurekkoord spelen Speel de grondtoon van het akkoord.</p>
	<p>• Een mineurakkoord spelen Speel de grondtoon van het akkoord met de dichtstbijzijnde zwarte toets links ervan.</p>
	<p>• Een septiemakkoord spelen Speel de grondtoon van het akkoord met de dichtstbijzijnde witte toets links ervan.</p>
	<p>• Een mineurseptiemakkoord spelen Speel de grondtoon van het betreffende akkoord met de dichtstbijzijnde witte en zwarte toetsen links ervan (drie in totaal).</p>

■ Standaardakkoorden

Met deze methode kunt u begeleiding verzorgen door akkoorden te spelen met een normale vingerzetting in het begeleidingsgedeelte van het toetsenbord.

● Standaardakkoorden spelen [voorbeeld van 'C'-akkoorden]

* Noten tussen haakjes () zijn optioneel, de akkoorden worden ook zonder deze noten herkend.

Songs gebruiken

Voor dit instrument verwijst 'song' naar de data waaruit een muziekstuk is opgebouwd. U kunt de 30 interne songs gewoon beluisteren of u kunt ze gebruiken samen met een van de vele functies op het instrument, zoals de functie speelhulptechnologie, de lesfunctie en nog veel meer. De songs zijn ingedeeld in categorieën. In dit gedeelte leert u hoe u songs kunt selecteren en afspelen en vindt u een korte beschrijving van de 30 bijgeleverde songs.

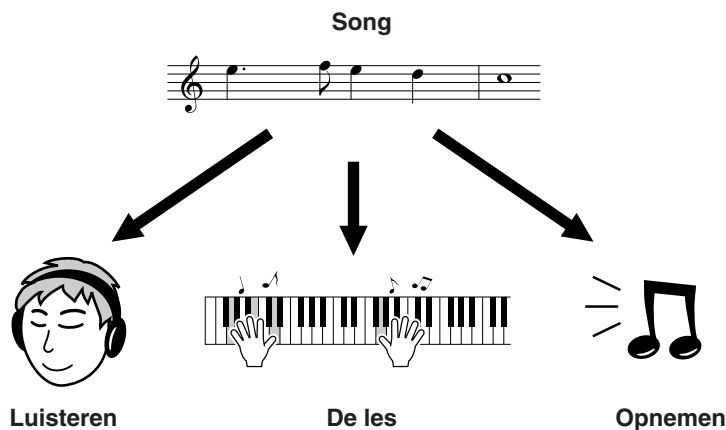

Een song selecteren en beluisteren

1 Druk op de knop [SONG].

Het nummer en de naam van de song worden weergegeven. U kunt een andere song selecteren met de draaiknop.

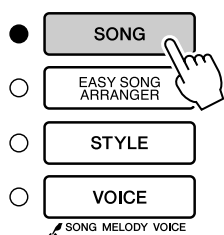

De geselecteerde song en het songnummer worden weergegeven

2 Selecteer een song.

Selecteer een song nadat u het overzicht van presetsong-categorieën hebt bekeken op pagina 27. Selecteer de song die u wilt beluisteren met behulp van de draaiknop.

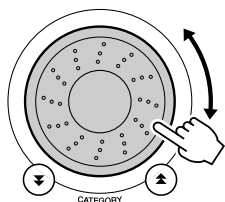

Deze song kan worden afgespeeld

OPMERKING

- Songs die u zelf hebt opgenomen (gebruikerssongs) of songs die naar het instrument zijn overgebracht vanaf een computer kunt u op dezelfde manier afspelen als interne songs.

001–030	Ingebouwde songs (zie volgende pagina)
031–035	Gebruikerssongs (songs die u zelf opneemt).
036–	Songs die vanaf een computer zijn overgebracht (pagina's 82–84)

3 Beluister de song.

Druk op de knop [START/STOP] om de geselecteerde song af te spelen. U kunt het afspelen altijd stoppen door opnieuw op de knop [START/STOP] te drukken.

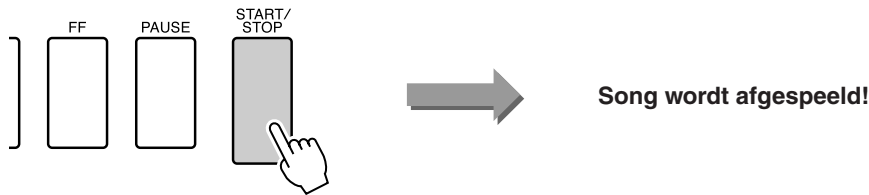

● Gebruik van de knop [DEMO]

Druk op de knop [DEMO] om de songs 001–008 na elkaar af te spelen. Het afspelen wordt herhaald als het einde van de sequence wordt bereikt, te beginnen bij de eerste Song (001). Nadat u op de knop [DEMO] heeft gedrukt, kunt u met de knoppen [-] en [+] een song selecteren. U kunt het afspelen altijd stoppen door op de knop [DEMO] te drukken.

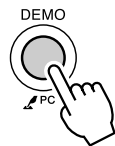

Song Snel vooruitspoelen, Snel terugspoelen en Pauze

Deze functies lijken op de knoppen van een cassetdeck of cd-speler, waarmee u een song snel vooruit kunt spoelen [FF], terug kunt spoelen [REW] en kunt pauzeren [PAUSE].

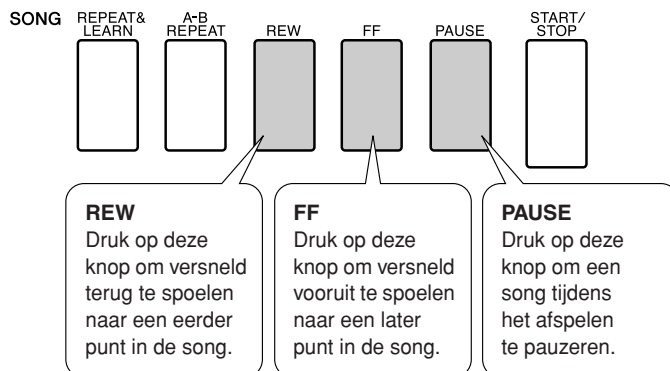

OPMERKING

- Als het A-B-herhalingsbereik is ingesteld, werken de functies voor snel vooruit- en terugspoelen alleen binnen dat bereik.

● Songlijst

Deze 30 songs omvatten songs die de eenvoudige arrangeerfunctie van het instrument duidelijk demonstreren, die geschikt zijn voor gebruik met de speelhulptechnologie, en nog veel meer. In de kolom 'Suggesties voor gebruik' vindt u voorstellen voor het meest effectieve gebruik van de songs.

Categorie	Nr.	Naam	Suggesties voor gebruik
Main Demo (main-demo)	1 CHORD	Magnetic	De songs in deze categorie zijn bedoeld om u een idee te geven van de geavanceerde mogelijkheden van dit instrument. U kunt deze beluisteren of gebruiken met de speelhulptechnologie.
	2 CHORD	Jessica	
	3 CHORD	Winter Serenade	
Voice Demo (voice-demo)	4 CHORD	Grand Piano Demo	In deze songs komen veel van de voices voor die beschikbaar zijn op het instrument. Hierin wordt optimaal gebruikgemaakt van de eigenschappen van elke voice en wellicht kunnen ze dienen als inspiratiebron voor uw eigen composities.
	5 CHORD	Sweet! TenorSax Demo	
	6 CHORD	Cool! RotorOrgan Demo	
	7 CHORD	Cool! Galaxy Electric Piano Demo	
Function Demo (functiedemo)	8 CHORD	ModernHarp & Sweet Soprano Demo	Deze songs kunt u gebruiken als u wilt experimenteren met de geavanceerde functies van het instrument: song 9 voor de functie Easy Song Arranger en songs 10 en 11 voor de functie speelhulptechnologie.
	9 CHORD	Hallelujah Chorus	
	10 CHORD	Ave Maria	
Piano Solo (solopiano)	11 CHORD	Nocturne op.9-2	Deze solopianostukken zijn zeer geschikt als lessongs.
	12	For Elise	
	13	Maple Leaf Rag	
Piano Ensemble (piano-ensemble)	14	Jeanie with the Light Brown Hair	Een selectie van piano-ensemblesongs die ook zeer geschikt zijn als lessongs.
	15 CHORD	Amazing Grace	
	16 CHORD	Mona Lisa (Jay Livingston and Ray Evans)	
	17	Piano Concerto No.21 2nd mov.	
	18 CHORD	Scarborough Fair	
Piano Accompaniment (piano-begeleiding)	19 CHORD	Old Folks at Home	Deze songs zijn ideaal voor het oefenen van begeleidingspatronen. Dit zal erg goed van pas komen als u ooit wordt gevraagd met een band te spelen. Met deze songs kunt u begeleidingspartijen met een hand tegelijk oefenen. Dit is de makkelijkste manier om deze belangrijke vaardigheid onder de knie te krijgen.
	20 CHORD	Ac Ballad (Against All Odds: Collins 0007403)	
	21 CHORD	Ep Ballad	
	22 CHORD	Boogie Woogie	
	23 CHORD	Rock Piano	
	24 CHORD	Salsa	
	25 CHORD	Country Piano	
	26 CHORD	Gospel R&B	
	27 CHORD	Medium Swing	
	28 CHORD	Jazz Waltz	
	29 CHORD	Medium Bossa	
30 CHORD	Slow Rock (Can't Help Falling In Love: George David Weiss, Hugo Peretti and Luigi Creatore)		

CHORD : bevat akkoorddata.

De bladmuziek van de interne songs, met uitzondering van songs 1-11 en song 16, 20 en 30 die beschermd wordt door auteursrechten, zijn te vinden in het Song Book op de cd-rom. De bladmuziek van songs 9-11 kunt u vinden in deze handleiding. Sommige klassieke en/of traditionele songs zijn ingekort zodat ze gemakkelijker te leren zijn, en zijn daarom niet precies hetzelfde als het origineel.

Songtypen

De volgende drie songtypen kunt u gebruiken met de DGX-220/YPG-225.

- **Presetsongs (de 30 songs die zijn ingebouwd in het instrument)** **Songnummers 001–030.**
- **Gebruikerssongs (opnamen van uw eigen spel)**..... **Songnummers 031–035.**
- **Externe songfiles (songdata die van een computer is overgedragen*)** **Songnummers 036–.**

* De 'Accessory' cd-rom bevat een selectie van 70 MIDI-songs. Voor instructies over hoe u de songs naar het instrument over kunt brengen, zie pagina 83.

Het onderstaande diagram geeft de basisprocedures van de DGX-220/YPG-225 voor gebruik van de presetsongs, gebruikerssongs en externe songfiles — van opslag tot afspelen.

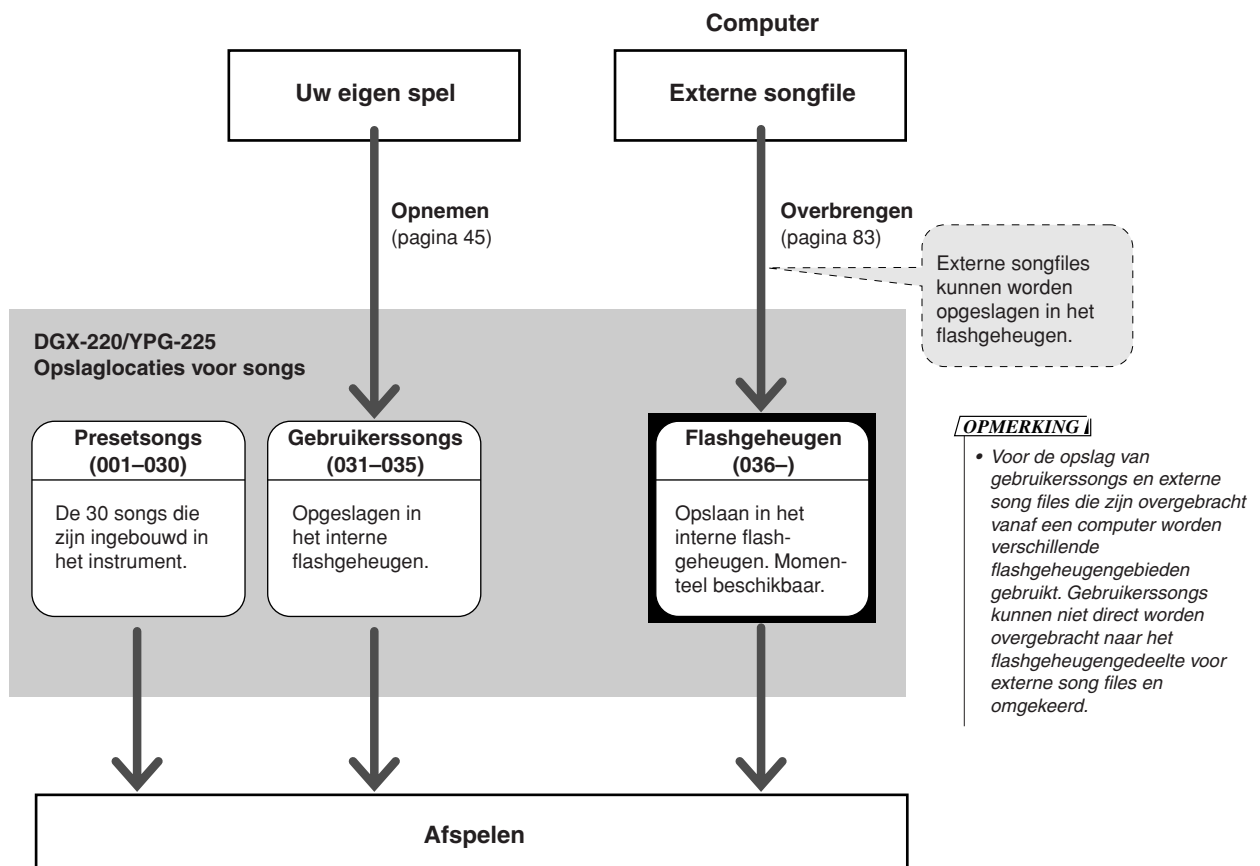



De eenvoudige manier om piano te spelen

Dit instrument maakt gebruik van een speelhulptechnologie die zorgt dat u klinkt als een geweldige pianist wanneer u met een song meespeelt (ook al maakt u veel fouten)! U kunt in principe elke willekeurige noot aanslaan en toch goed klinken! U kunt dus toch genieten van muziek ook al kunt u geen piano spelen en geen noten lezen.

De speelhulptechnologie bestaat uit twee selecteerbare typen. Selecteer het type dat u het beste bevalt.

- **Chord** Wat of waar u ook speelt, het resultaat is een muzikaal en harmonieus geluid. Dit type biedt u veel vrijheid, zodat u alles kunt spelen met zowel uw linker- als uw rechterhand.

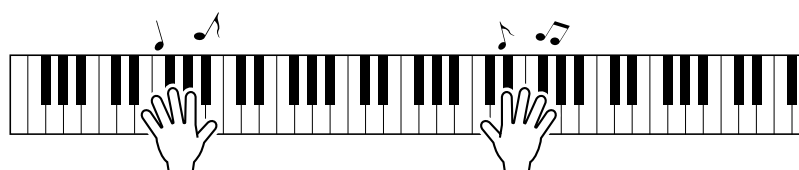

- **Chord/Free (CHD/FREE)**

..... Als u eenvoudige melodieën kunt spelen met uw rechterhand, maar moeite hebt met de akkoorden voor uw linkerhand. Dit type Chord heeft alleen betrekking op het linkerhandgedeelte van het toetsenbord. U speelt eenvoudige akkoorden met uw linkerhand ter ondersteuning van de melodie die u met uw rechterhand speelt.

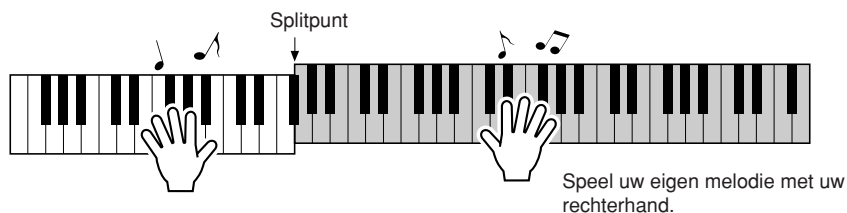

Voor meer informatie over hoe de speelhulptechnologie kan helpen bij uw spel, zie pagina 34.

CHORD—Met beide handen spelen

1 Druk op de knop [P.A.T. ON/OFF].

Hiermee zet u de functie speelhulptechnologie aan.
Het pictogram P.A.T. verschijnt wanneer de speelhulptechnologie actief is.

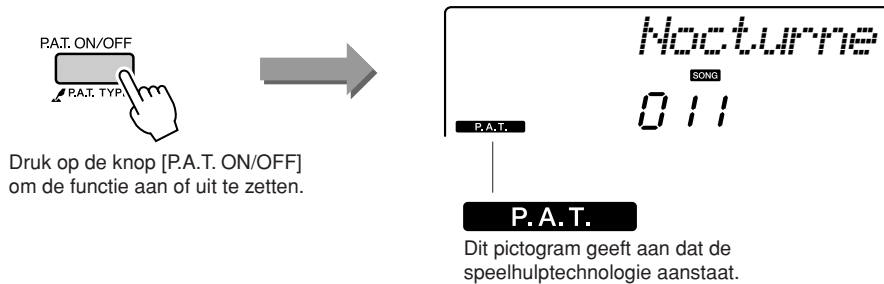

2 Selecteer het type CHORD.

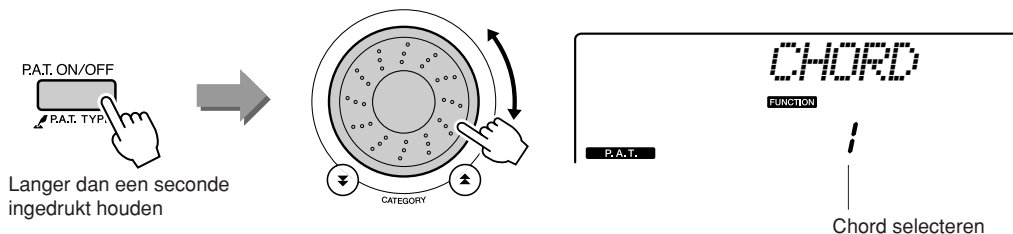

Houd de knop [P.A.T. ON/OFF] langer dan een seconde ingedrukt. 'PAT Type' wordt enkele seconden in de display weergegeven, waarna het momenteel geselecteerde type speelhulptechnologie verschijnt. Selecteer het type Chord met behulp van de draaiknop.

3 Selecteer een song.

Druk op de knop [SONG] om de display voor de selectie van songs weer te geven. Selecteer een song met behulp van de draaiknop. Probeer eens de song '010 Ave Maria' te selecteren.

OPMERKING

• Songs gebruiken (pagina 25)

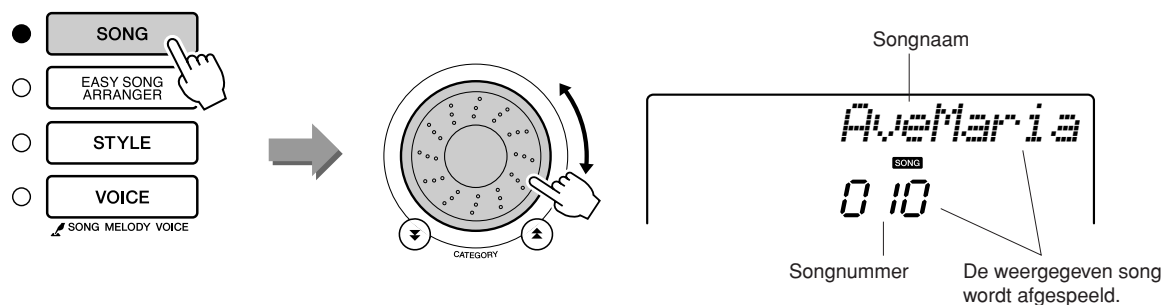

● **Wat is een song?**

U weet vast wat de normale betekenis van dit woord is, maar op dit instrument verwijst de term 'song' naar de data die samen een volledige song vormen. De speelhulptechnologie maakt gebruik van de akkoord- en de melodiedata en moet altijd samen met een song worden gebruikt (pagina 25).

4 Druk op de knop [START/STOP].

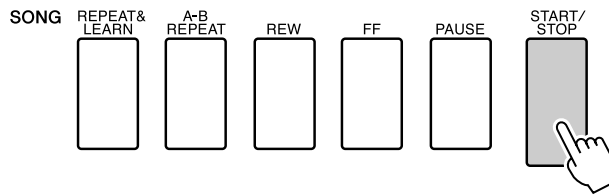

De song wordt afgespeeld.

Het basispatroon wordt steeds herhaald. Luister gedurende vier maten naar het basispatroon om een gevoel te krijgen van het basispatroon en begin vanaf de vijfde maat zelf te spelen.

5 Bespeel het toetsenbord.

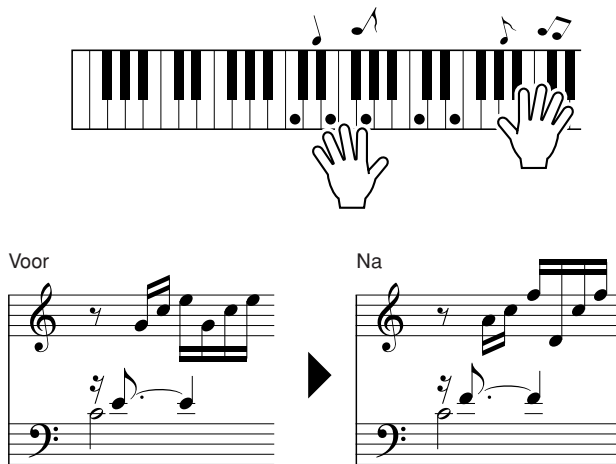

Probeer de muzieknotatie die links is weergegeven eens met beide handen te spelen. U kunt dezelfde toetsen zelfs een aantal keer herhalen: C, E, G, C, E, G, C, E. U zult zien dat de noten bij de vijfde maat overeenkomen met de muzieknotatie die rechts is weergegeven. Als u door blijft spelen, zullen bij de instelling Chord van de speelhulptechnologie de noten die u speelt worden 'gecorrigeerd'. Zo werkt het type speelhulptechnologie Chord.

U kunt het afspelen van een song altijd stoppen door op de knop [START/STOP] te drukken.

6 Druk op de knop [P.A.T. ON/OFF] om de functie speelhulptechnologie uit te zetten.

OPMERKING

- De bladmuziek met Ave Maria kunt u vinden op pagina 96.

CHD/FREE—Het type Chord alleen op de linkerhand toepassen

1 Druk op de knop [P.A.T. ON/OFF].

Hiermee zet u de functie speelhulptechnologie aan. Het pictogram P.A.T. verschijnt wanneer de speelhulptechnologie actief is.

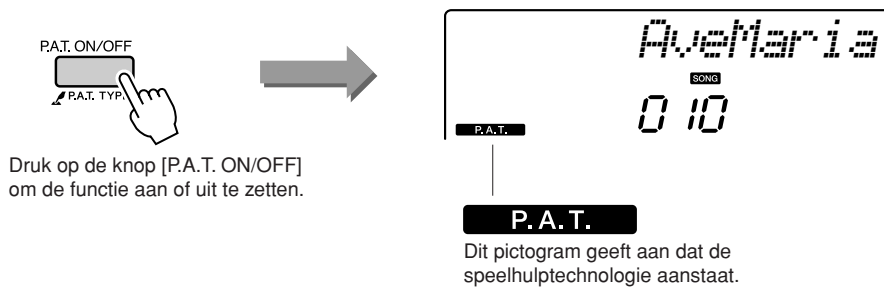

2 Selecteer het type CHD/FREE.

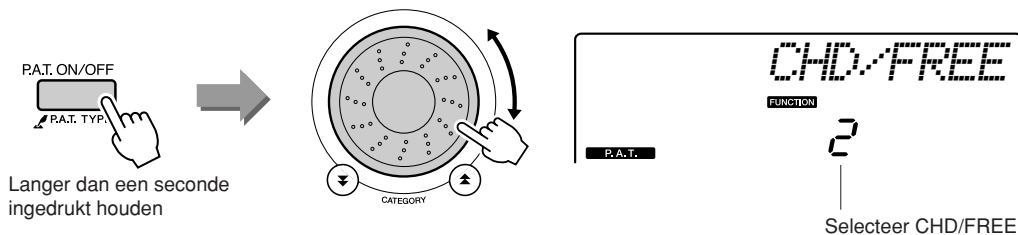

Houd de knop [P.A.T. ON/OFF] langer dan een seconde ingedrukt. 'PAT Type' wordt enkele seconden in de display weergegeven, waarna het momenteel geselecteerde type speelhulptechnologie verschijnt. Selecteer het type CHD/FREE met behulp van de draaiknop.

3 Selecteer een song.

Druk op de knop [SONG] om de display voor de selectie van songs weer te geven. Selecteer een song met behulp van de draaiknop. Probeer eens de song '011 Nocturne' te selecteren.

OPMERKING

• Songs gebruiken (pagina 25)

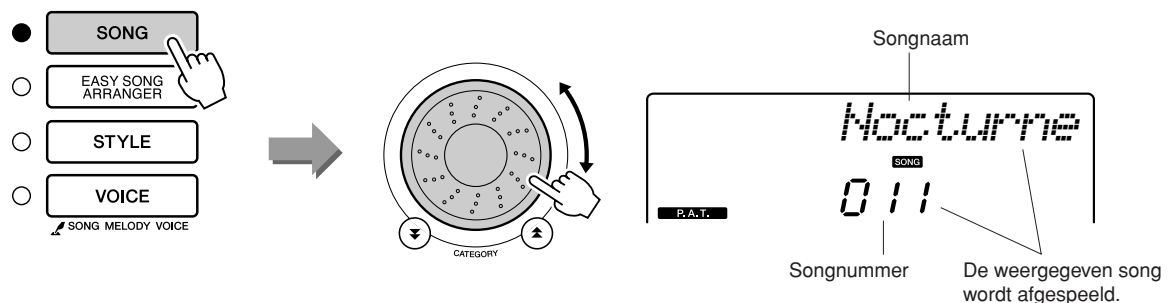

4 Druk op de knop [START/STOP].

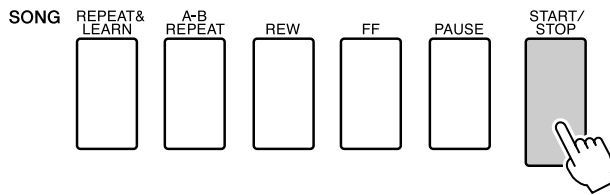

De song wordt afgespeeld.

5 Bespeel het toetsenbord.

Speel met uw rechterhand rechts van het splitpunt en met uw linkerhand links van het splitpunt.

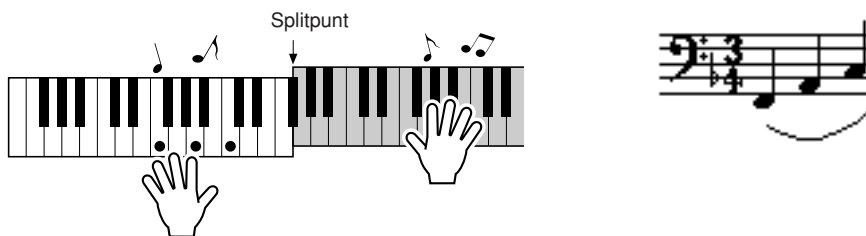

Als u dit type gebruikt, zullen de noten die u links van het splitpunt speelt een octaaf hoger klinken.

Speel de melodie van Nocturne met uw rechterhand. Herhaal met uw linkerhand een F-A-C-arpeggio zoals aangegeven in de illustratie.

U speelt herhaaldelijk dezelfde noten met uw linkerhand, maar de noten die u hoort, zijn aangepast aan de muziek.

Zo werkt het type speelhulptechnologie CHD/FREE.

U kunt het afspelen van een song altijd stoppen door op de knop [START/STOP] te drukken.

6 Druk op de knop [P.A.T. ON/OFF] om de functie speelhulptechnologie uit te zetten.

OPMERKING

- De bladmuziek met Nocturne kunt u vinden op pagina 98.

De speelhulp gebruiken om te spelen als een beroepsmuzikant!

Hier volgen een aantal tips voor het type Chord.

Als u Chord/Free selecteert, wordt het linkerhandgedeelte van het toetsenbord het akkoordgedeelte. Deze tips gaan dus over het linkerhandgedeelte van het toetsenbord.

Probeer eerst het ritme van de song aan te voelen. Vervolgens speelt u (een willekeurige noot) op het toetsenbord beurtelings met uw linker- en rechterhand met uw handen in de houding zoals aangegeven op de afbeelding.

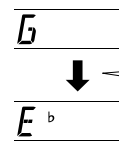

Het resultaat is nog beter als u het ritme van uw linkerhand aanpast aan het ritme van de akkoordindicator op de display.

Hoe klinkt dat? Dankzij het speelhulptechnologietype Chord behaalt u betere resultaten, waar u ook speelt!

Probeer nu de drie speelmethoden die hieronder zijn beschreven. Met verschillende manieren van spelen krijgt u verschillende resultaten.

- **Speel tegelijkertijd met uw linker- en rechterhand—type 1.**

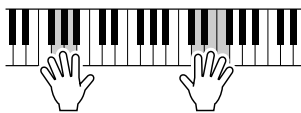

Speel drie noten tegelijkertijd met uw rechterhand.

- **Speel tegelijkertijd met uw linker- en rechterhand—type 2.**

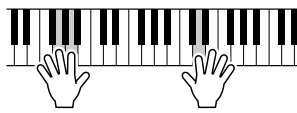

Speel 1 noot tegelijk met (bijvoorbeeld) uw rechterhand: wijsvinger → middelvinger → ringvinger).

- **Speel beurtelings met uw linker- en rechterhand—type 3.**

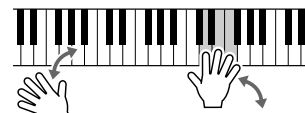

Speel drie noten tegelijkertijd met uw rechterhand.

Als u de slag te pakken hebt, kunt u proberen met uw linkerhand de akkoorden en met uw rechterhand de melodie of een andere combinatie te spelen.

Voor gebruik van de speelhulptechnologie moet u een song met akkoordendata spelen of een stijl met automatische begeleiding.

Als een song de benodigde data bevat, worden de akkoorden rechts in de display weergegeven (pagina 52).

Het tempo van de song wijzigen

Als u de speelhulptechnologie gebruikt of als het tempo van de song te snel of te langzaam voor u is, kunt u het tempo naar wens aanpassen. Druk op de knop [TEMPO/TAP]. In de display wordt 'Tempo' weergegeven en met de draaiknop, de knoppen [+] en [-] en de nummerknoppen [0] tot en met [9] kunt u het tempo instellen van 011 tot 280 kwartnoottellen per minuut.

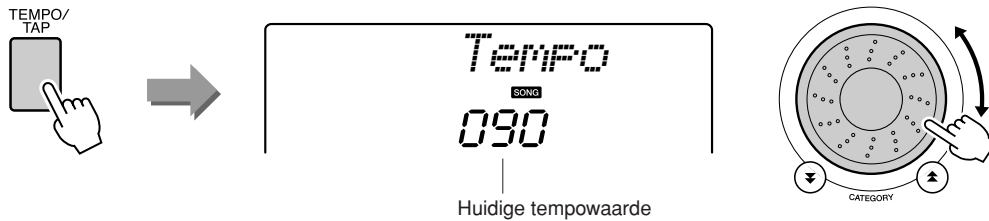

Als u terug wilt naar het originele tempo, drukt u de knoppen [+] en [-] tegelijkertijd in.

● Over de teldisplay

De pijlvormige markeringen in de display knipperen in de maat met het ritme van de song of stijl.

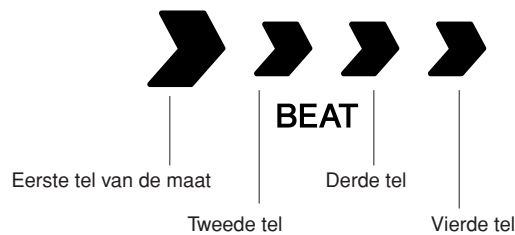



Een song voor een les selecteren

Yamaha Education Suite

U kunt elke gewenste song selecteren en gebruiken voor een les met de linkerhand, rechterhand of beide handen. U kunt ook songs gebruiken (alleen in de SMF-indeling 0) die u hebt gedownload van internet en hebt opgeslagen in het flashgeheugen (pagina's 82–84) Tijdens de les kunt u zo langzaam spelen als u wilt en zelfs de verkeerde noten spelen. De song wordt vertraagd tot een tempo dat u aan kunt. Het is nooit te laat om te leren!

Lesschema:

Selecteer een song uit de categorie Piano Solo (solopiano) of Piano Ensemble (piano-ensemble).

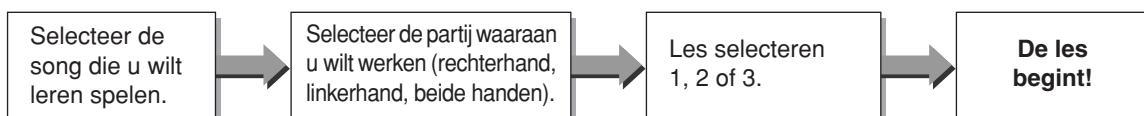

De oefenmethoden:

- **Les 1** Leer de juiste noten te spelen.
- **Les 2** Leer de juiste noten te spelen met de juiste timing.
- **Les 3** Leer de juiste noten met de juiste timing gelijk met de song te spelen.

Les 1—Waiting (Wachten)

Bij deze les moet u proberen de juiste noten te spelen. Speel de noot die op de display wordt weergegeven. De song stopt totdat u de juiste noot speelt.

1 Selecteer een song voor uw les.

Druk op de knop [SONG] en gebruik de draaiknop om de song te selecteren die u wilt gebruiken voor uw les. Er zijn allerlei soorten songs, zoals op pagina 28 is beschreven. Selecteer voor dit voorbeeld '012 ForElise'.

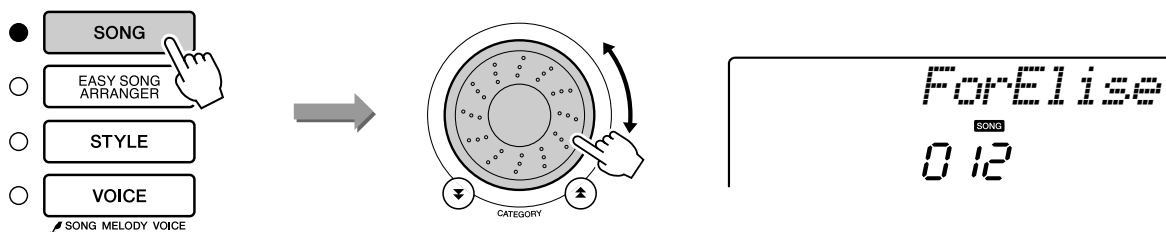

2 Selecteer de partij die u wilt oefenen.

Druk op de knop [R] voor een les met de rechterhand, op de knop [L] voor een les met de linkerhand of gelijktijdig op de knoppen [R] en [L] voor een les met beide handen.

De huidige geselecteerde partij wordt in de display weergegeven.

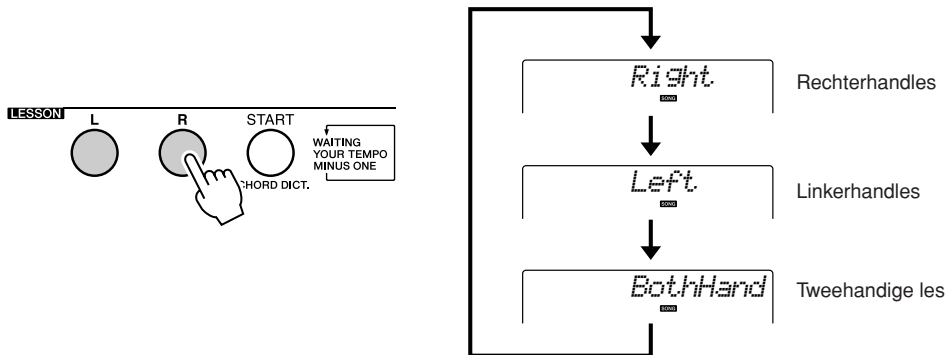

3 Start met les 1.

Druk op de knop LESSON [START] om les 1 te selecteren. Telkens wanneer u de knop LESSON [START] indrukt, wordt de volgende lesmodus geselecteerd: Les 1 → Les 2 → Les 3 → Off → Les 1

De huidige geselecteerde modus wordt in de display weergegeven.

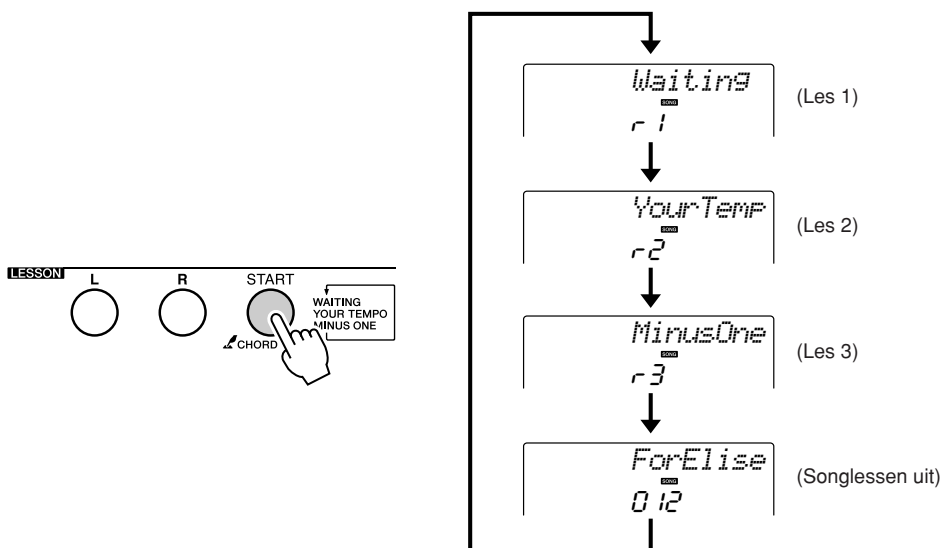

De song wordt automatisch afgespeeld nadat u les 1 hebt geselecteerd.



Start de les!

Speel de noot die op de display wordt weergegeven. Als u de juiste noot speelt, wordt de volgende noot aangegeven die u moet spelen. De song wordt stilgezet tot u de juiste noot speelt.

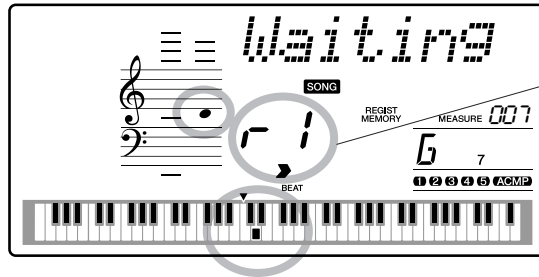

In dit geval geeft '1' aan dat les 1 voor de rechterhand is geselecteerd.

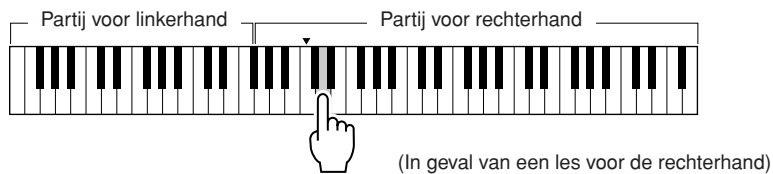

4 Stop de lesmodus.

U kunt de lesmodus altijd stoppen door op de knop [START/STOP] te drukken.

Als u les 1 helemaal onder de knie hebt, kunt u doorgaan met les 2.

■ Uw vorderingen bijhouden

Excellent	██████████
Very Good	████████
Good	██████
OK	████

Als de lessong is afgelopen, wordt gekeken hoe u het hebt gedaan. Er zijn vier verschillende niveaus: OK, Good, Very Good of Excellent. 'Excellent!' is de hoogste beoordeling.

Nadat de beoordeling is weergegeven, begint de les weer vanaf het begin.

OPMERKING

- De beoordelingsfunctie kunt u uitzetten via het item Grade (pagina 77).

Lesson 2—Your Tempo

In deze les leert u de juiste noten te spelen met de juiste timing. Het tempo waarin de song wordt afgespeeld, wordt aangepast aan het tempo waarin u speelt. Als u de verkeerde noten speelt, wordt de song vertraagd. U kunt dus in uw eigen tempo leren.

1 Selecteer de song en de partij die u wilt oefenen (stap 1 en 2 op de pagina's 36, 37).

2 Start les 2.

Telkens wanneer u de knop LESSON [START] indrukt, wordt de volgende lesmodus geselecteerd: Les 1 → Les 2 → Les 3 → Off → Les 1 ...



De song wordt automatisch afgespeeld nadat u les 2 hebt geselecteerd.



Start de les!

Speel de noot die op de display wordt weergegeven. Probeer de noten met de juiste timing te spelen. Het tempo versnelt naarmate u de juiste noten met de juiste timing leert spelen, totdat u uiteindelijk speelt in het oorspronkelijke tempo van de song.

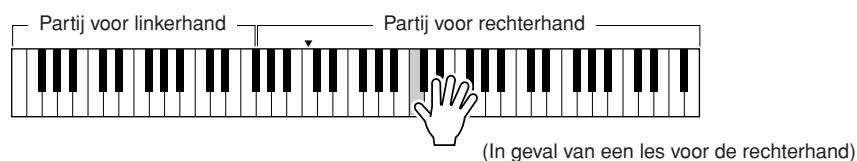

3 Stop de lesmodus.

U kunt de lesmodus altijd stoppen door op de knop [START/STOP] te drukken.

Als u les 2 helemaal onder de knie heeft, ga dan door met les 3.

Les 3—Minus One

In deze les kunt u uw techniek perfectioneren.

De song speelt in een normaal tempo, maar zonder de partij die u wilt spelen. Speel mee terwijl u naar de song luistert.

1 Selecteer de song en de partij die u wilt oefenen (stap 1 en 2 op de pagina's 36, 37).

2 Start les 3.

Telkens wanneer u de knop LESSON [START] indrukt, wordt de volgende lesmodus geselecteerd: Les 1 → Les 2 → Les 3 → Off → Les 1 ...

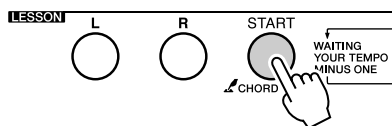

In dit geval geeft 'r 3' aan dat les 3 voor de rechterhand is geselecteerd.

De song wordt automatisch afgespeeld nadat u les 3 hebt geselecteerd.



Start de les!

Speel de noot die op de display wordt weergegeven.

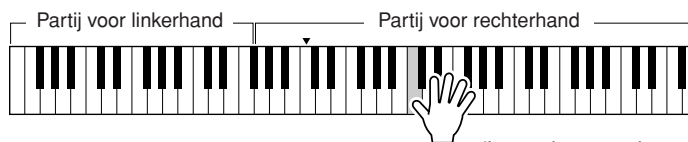

(In geval van een les voor de rechterhand)

3 Stop de lesmodus.

U kunt de lesmodus altijd stoppen door op de knop [START/STOP] te drukken.

Oefening baart kunst—Leren door herhaling

De functie Repeat & Learn gebruikt u om terug te gaan naar een punt net voor de plaats waar u een fout hebt gemaakt of om een gedeelte dat u moeilijk vindt steeds opnieuw te oefenen.

Druk tijdens een les op de knop [REPEAT & LEARN].

De positie in de song wordt vier maten teruggeplaatst vanaf het punt waar u op de knop heeft gedrukt en na een inleidende maat wordt het afspelen gestart. De song wordt afgespeeld tot het punt waarop u op de knop [REPEAT & LEARN] heeft gedrukt, waarna u vier maten teruggaat en het afspelen na een inleidende maat wordt hervat. Dit wordt herhaald zodat u, als u een fout maakt, alleen op de knop [REPEAT & LEARN] hoeft te drukken om dat gedeelte net zo lang te oefenen totdat u het onder de knie hebt.

OPMERKING

- U kunt het aantal maten instellen dat de functie Repeat & Learn terugspringt door tijdens het herhaaldelijk afspelen op de nummerknoppen [1]–[9] te drukken.

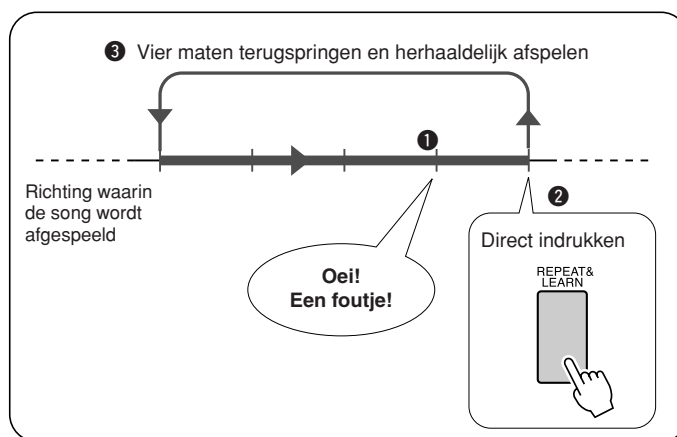
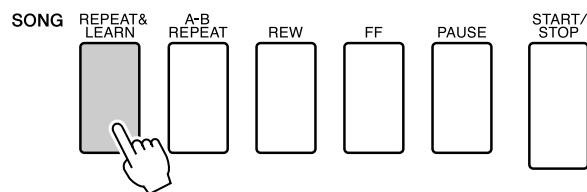



Spelen met de Music Database

U wilt muziek spelen in uw favoriete stijl, maar u weet niet hoe u de beste voice en stijl voor het gewenste muziekttype selecteert... Selecteer dan de juiste stijl uit de Muziekdatabank. De paneelinstellingen worden automatisch ingesteld op de ideale combinatie van geluiden en stijl!

1 Druk op de knop [MUSIC DATABASE].

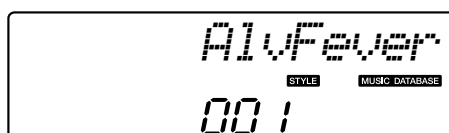
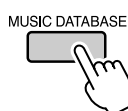

Er verschijnt een overzicht van de muziekdatabase op de display.

2 Selecteer een muziekdatabase.

Bekijk het overzicht op het paneel of het Overzicht van muziekdatabase op pagina 107 in de handleiding en selecteer een muziekdatabase met behulp van de draaiknop. Selecteer een muziekdatabase die past bij de song die u wilt spelen. Selecteer in dit voorbeeld '115 DayOfW&R'.

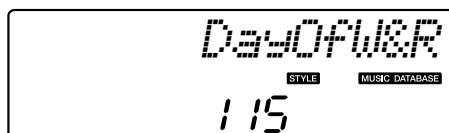
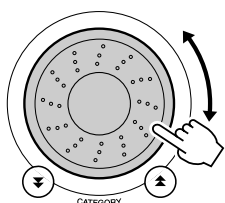

3 Speel de akkoorden met uw linkerhand en de melodie met uw rechterhand.

De jazzstijl wordt afgespeeld wanneer u links van het splitpunt een akkoord aanslaat (pagina 16). Raadpleeg pagina 24 voor informatie over het spelen van akkoorden.

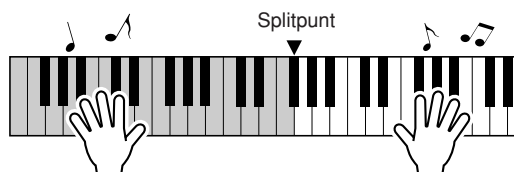

Druk op de knop [START/STOP] om het afspelen te stoppen.



De stijl van een song wijzigen

Elke song heeft een standaardstijl, maar met de functie Easy Song Arranger kan een song in elke willekeurige stijl worden uitgevoerd. U kunt een song die eigenlijk een ballad is bijvoorbeeld dus afspelen als bossa nova, hip-hop, enzovoort. U verkrijgt totaal andere arrangementen door de stijl van een song te wijzigen. Als u een song volledig wilt veranderen, kunt ook de melodievoice van een song en de voice van het toetsenbord wijzigen.

De demosong van Easy Song Arranger beluisteren

Het 'Hallelujah Chorus' in de presetsongs geeft een indruk van de Easy Song Arranger. Speel dit af.

Druk op de knop [SONG] en selecteer '009 Hallelujah Chorus' met de draaiknop. Druk op de knop [START/STOP] om dit af te spelen.

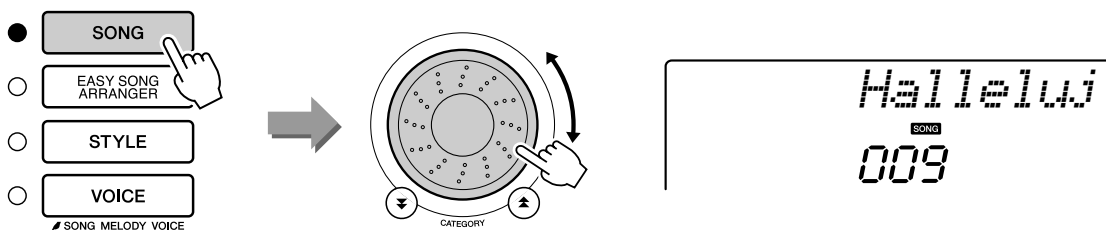

Tijdens het afspelen van de song ziet u alleen de stijlwijzigingen, terwijl de song hetzelfde blijft. U kunt de functie Easy Song Arranger ook gebruiken bij andere songs (alle songs die akkoorddata bevatten).

OPMERKING

- De bladmuziek met het Hallelujah Chorus kunt u vinden op pagina 94.

De Easy Song Arranger gebruiken

1 Druk op de knop [EASY SONG ARRANGER].

Het nummer en de naam van de song worden weergegeven. U kunt een andere song selecteren met de draaiknop.



2 Selecteer een song.

Selecteer de song die u wilt arrangeren met behulp van de draaiknop.

3 Beluister de song.

Druk op de knop [START/STOP] om de song af te spelen. Ga verder met de volgende stap terwijl de song wordt afgespeeld.

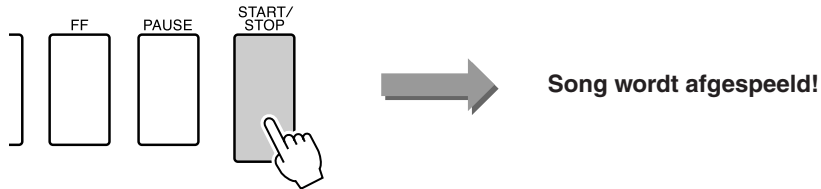

OPMERKING

- Tijdens het afspelen van de songs met de nummers 010, 011 en 020 tot en met 030 worden melodietracks bij gebruik van Easy Song Arranger automatisch gedempt zodat u de melodie niet hoort. Als u de melodietracks wilt horen, drukt u op de SONG MEMORY-knoppen [3] t/m [5].

4 Druk op de knop [EASY SONG ARRANGER].

Het nummer en de naam van de stijl worden weergegeven. U kunt een andere stijl selecteren met de draaiknop.



Het nummer en de naam van de geselecteerde stijl worden hier weergegeven.

5 Selecteer een stijl.

Luister hoe de song met verschillende stijlen klinkt door aan de draaiknop te draaien. Wanneer u de diverse stijlen selecteert, verandert u alleen de stijl. De song verandert niet. Als u een geschikte stijl hebt gevonden, kunt u verder gaan met de volgende stap terwijl de song nog altijd wordt afgespeeld (als u de song hebt gestopt, kunt u deze opnieuw afspelen door op de knop [START/STOP] te drukken).

OPMERKING

- De Easy Song Arranger maakt gebruik van songdata. Hierdoor kunt u geen akkoorden aangeven wanneer u op het begeleidingsgedeelte van het toetsenbord speelt. De knop [ACMP ON/ OFF] zal niet werken.
- Als de maatsoort van de song en stijl niet overeenkomen, wordt de maatsoort van de song gebruikt.

6 Selecteer een voice die u wilt gebruiken voor de melodie van de song.

Druk op de knop [VOICE]. Het nummer en de naam van de geselecteerde voice worden weergegeven. Gebruik de draaiknop om een andere voice te selecteren.

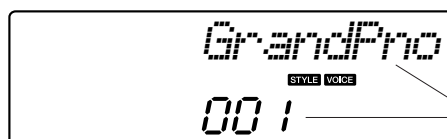
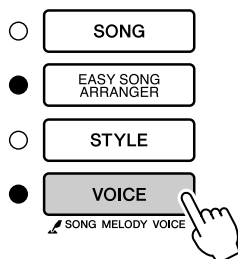

Het nummer en de naam van de huidige geselecteerde stijl worden hier weergegeven.

7 Wijzig de melodievoice van de song.

Houd de knop [VOICE] langer dan een seconde ingedrukt. Wanneer SONG MELODY VOICE in de display wordt weergegeven, wordt de geselecteerde voice uit stap 6 de melodievoice van de song.

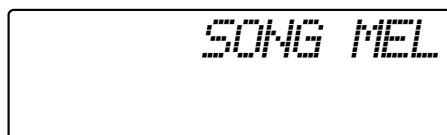
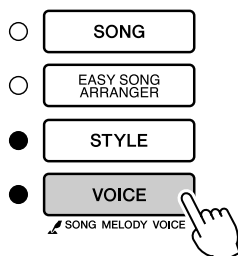

Langer dan een seconde ingedrukt houden



Uw eigen spel opnemen

U kunt maximaal vijf keer uw eigen spel opnemen en opslaan als gebruikerssongs 031 tot en met 035. U kunt de opgenomen song afspelen op het instrument.

■ Data die u kunt opnemen

U kunt in totaal 6 tracks opnemen: 5 melodietracks en 1 stijltrack (akkoorden). U kunt iedere track afzonderlijk opnemen.

- Melodietrack [1]-[5]..... De melodiepartijen opnemen.
- Stijl-track [A] De akkoordpartij opnemen.

OPMERKING I

- Als u alleen de melodietracks opneemt, kunt u een maximum van ongeveer 10.000 noten opnemen. Als u alleen de stijl-track gebruikt, kunt u een maximum van ongeveer 5500 akkoordwisselingen opnemen.

Track-configuratie

Als u uw eigen spel wilt opnemen, geeft u eerst aan op welke track(s) u wilt opnemen met behulp van de knoppen SONG MEMORY [1]-[5] en [A]. De partij die later wordt afgespeeld, wordt bepaald door de track waarop u opneemt.

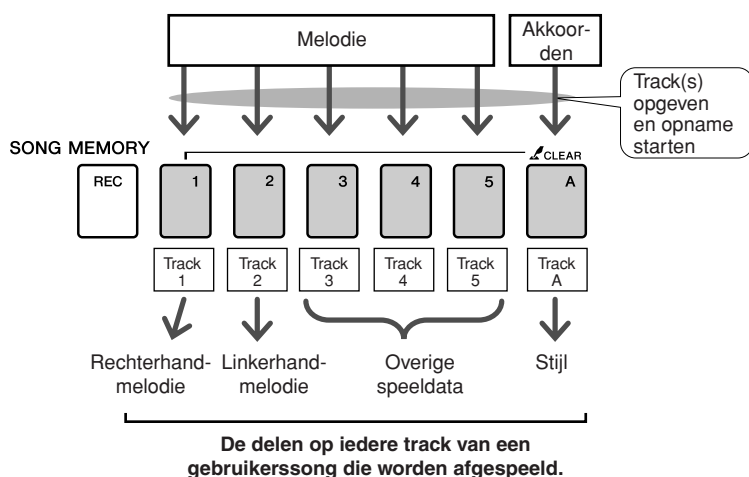

- Track [1]—Wordt afgespeeld als melodiepartij voor de rechterhand (MELODY R)
- Track [2]—Wordt afgespeeld als melodiepartij voor de linkerhand (MELODY L)
- Tracks [3]–[5]—Worden afgespeeld als 'overige' speeldata.
- Track [A]—Wordt afgespeeld als de stijlpartij (automatische begeleiding).

OPMERKING I

- Het verschil tussen MELODY R en MELODY L... Songs bestaan uit een melodie en een automatische begeleidingsstijl. Doorgaans is de 'melodie' het gedeelte dat met rechts wordt gespeeld, maar in dit instrument zijn er 'melodiegedeelten' voor de linker- en rechterhand. MELODY R is de melodiepartij die u speelt met uw rechterhand en MELODY L is de melodiepartij die u speelt met uw linkerhand.

Werkwijze bij opnamen

1 Druk op de knop [SONG] en selecteer met de draaiknop het nummer voor de gebruikerssong (031–035) waarop u wilt opnemen.

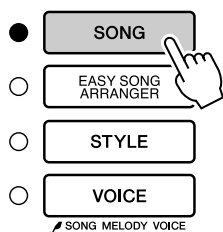

Selecteer een songnummer tussen 031 en 035 met behulp van de draaiknop.

2 Selecteer de tracks waarop u wilt opnemen en bevestig uw selectie in de display.

◆ Een melodietrack en begeleidingstrack tegelijk opnemen

Druk op de knoppen ([1]–[5]) van de melodietrack waarop u wilt opnemen terwijl u de knop [REC] ingedrukt houdt.
Druk daarna op de knop [A] terwijl u de knop [REC] ingedrukt houdt.
De geselecteerde tracks knipperen in de display.

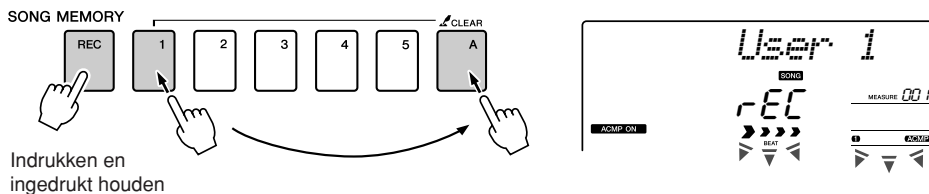

◆ Een melodietrack opnemen

Druk op de knoppen ([1]–[5]) van de melodietrack waarop u wilt opnemen terwijl u de knop [REC] ingedrukt houdt.
De geselecteerde track knippert in de display.

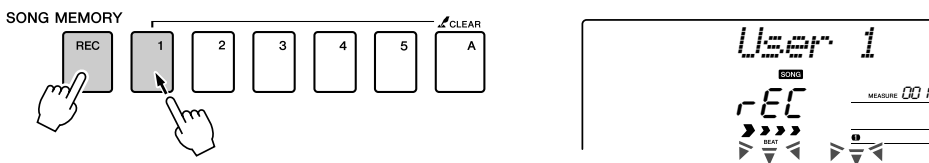

Als u de opname op een geselecteerde track wilt annuleren, drukt u nogmaals op die trackknop. Tijdens de opname kunt u stijlbegeleiding niet aan- of uitzetten.

⚠ LET OP

- Als u opneemt op een track waarop al opnamedata waren opgeslagen, worden de aanwezige data overschreven en gaan deze verloren.

OPMERKING

- Als u de stijl-track [A] selecteert voor opname, wordt stijlbegeleiding automatisch aangezet.
- Tijdens de opname kunt u stijlbegeleiding niet aan- of uitzetten.
- Als u opneemt met een splitvoice, worden gespeelde noten links van het splitpunt niet opgenomen.

OPMERKING

- Als stijlbegeleiding actief is en track [A] nog niet is opgenomen, wordt stijl-track [A] automatisch geselecteerd voor opname wanneer u een melodietrack selecteert. Zorg ervoor dat stijl-track [A] uit staat als u alleen een melodietrack wilt opnemen.

3 De opname begint zodra u op het toetsenbord speelt.

U kunt het opnemen ook starten door de [START/STOP]-knop te drukken.
Tijdens de opname wordt de huidige maat weergegeven op de display.

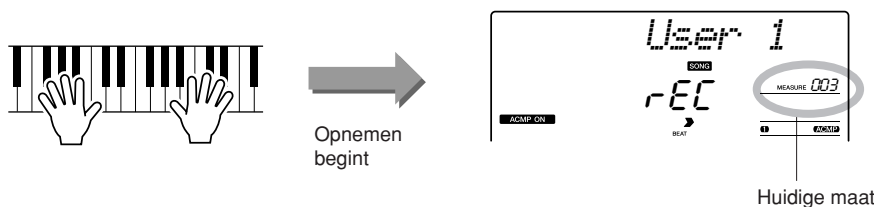

OPMERKING

- Als het geheugen tijdens de opname vol raakt, verschijnt een waarschuwing en wordt de opname automatisch gestopt. Gebruik de song- of trackwisfunctie (pagina 48) om ongewenste data te verwijderen en ruimte vrij te maken voor opnamen. Begin vervolgens opnieuw met opnemen.

4 Druk op de knop [START/STOP] of [REC] als u de opname wilt stoppen.

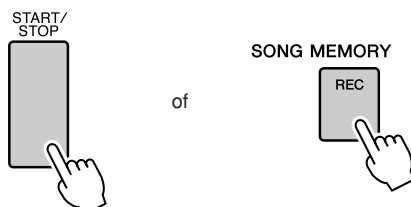

Als u tijdens de opname van de stijl-track op de knop [INTRO/ENDING/rit.] drukt, wordt een passend ENDING-pattern gespeeld waarna de opname stopt. Zodra de opname is gestopt, keert u terug naar maat 001 en lichten de nummers van opgenomen tracks in de display op.

● **Overige tracks opnemen**

Herhaal stap 2 tot en met 4 om op te nemen op de overige tracks. Selecteer een lege track (knoppen SONG MEMORY [1]–[5], [A]) om de nieuwe track op te nemen terwijl u luistert naar reeds opgenomen tracks (de tracks die worden afgespeeld verschijnen op de display). U kunt reeds opgenomen tracks ook dempen terwijl u nieuwe tracks opneemt (de uitgeschakelde tracks verschijnen niet op de display).

● **Een track opnieuw opnemen**

Selecteer de track die u opnieuw wilt opnemen en neem deze vervolgens op de gebruikelijke manier op.

De voorgaande data worden overschreven door het nieuwe materiaal.

5 Als u klaar bent met de opname...

◆ **Een gebruikerssong afspelen**

Gebruikerssongs worden op dezelfde manier afgespeeld als gewone songs (pagina 25).

- 1 Druk op de knop [SONG].
- 2 Het nummer/de naam van de huidige song worden weergegeven. Selecteer met de draaiknop de gebruikerssong (031–035) die u wilt afspelen.
- 3 Druk op de knop [START/STOP] om het afspelen te starten.

● **Databeperkingen voor opnamen**

- De splitvoice kan niet worden opgenomen.
- De volgende instellingen worden opgenomen aan het begin van een track. Wijzigingen die worden gemaakt tijdens de song worden niet opgenomen.
reverb type (reverbtype), chorus type (chorustype), time signature (maatsoort), style number (stijlnummer), style volume (stijlvolume), tempo (als de stijltrack wordt opgenomen)

Song Clear—Gebruikerssongs verwijderen

Met deze functie wist u een hele gebruikerssong (alle tracks).

1 Druk op de knop [SONG] en selecteer de gebruikerssong (031 – 035) die u wilt wissen.

2 Houd de knop SONG MEMORY [A] ingedrukt, druk op de knop SONG MEMORY [1] en houd deze langer dan een seconde ingedrukt.

Er verschijnt een bevestigingsbericht op de display.

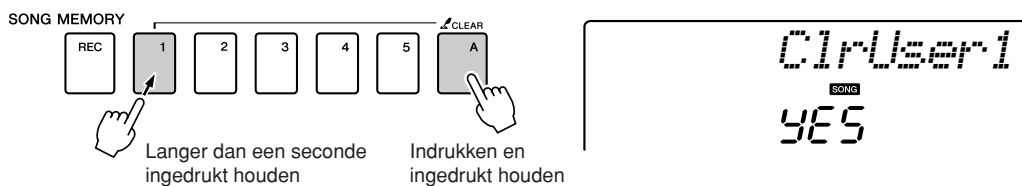

OPMERKING

- Als u alleen een bepaalde track van een gebruikerssong wilt wissen, gebruikt u de trackwisfunctie.

3 Druk op de knop [+].

Er verschijnt een bevestigingsbericht op de display.

U kunt het wissen annuleren door op de knop [-] te drukken.

4 Druk op de knop [+].

Terwijl de song wordt gewist, verschijnt kort een mededeling op de display dat de songwisfunctie wordt uitgevoerd.

OPMERKING

- Druk op de knop [+] om de songwisfunctie uit te voeren. Druk op [-] om de songwisfunctie te annuleren.

Track Clear—een bepaalde track van een gebruikerssong verwijderen

Met deze functie kunt u een bepaalde track van een gebruikerssong verwijderen.

1 Druk op de knop [SONG] en selecteer de gebruikerssong (031 – 035) die u wilt wissen.

2 Houd de SONG MEMORY-trackknop ([1]–[5], [A]) die overeenkomt met de track die u wilt wissen langer dan een seconde ingedrukt.

Er verschijnt een bevestigingsbericht op de display.

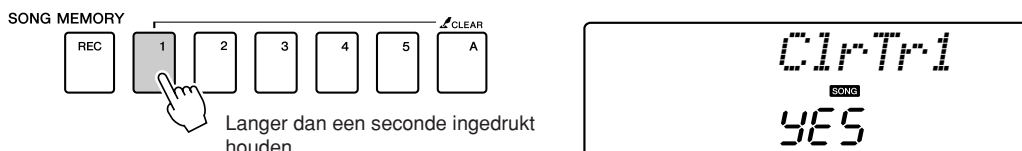

3 Druk op de knop [+].

Er verschijnt een bevestigingsbericht op de display.

U kunt het wissen annuleren door op de knop [-] te drukken.

4 Druk op de knop [+].

Terwijl de track wordt gewist, verschijnt kort een mededeling op de display dat de trackwisfunctie wordt uitgevoerd.

OPMERKING

- Druk op de knop [+] om de trackwisfunctie uit te voeren. Druk op [-] om de trackwisfunctie te annuleren.



Back-up en initialisatie

Backup

Van de volgende instellingen wordt altijd een backup gemaakt; deze worden zelfs behouden wanneer de spanning uitvalt.

Als u de instellingen wilt initialiseren, voert u de onderstaande initialisatieprocedure uit.

● De back-upparameters

- Gebruikerssongs
- Stijlfiles
- Registratiegeheugen
- FUNCTION-instellingen: Tuning (stemming), Split Point (splitpunt), Touch Sensitivity (Aanslaggevoeligheid), Style Volume (stijlvolume), Song Volume (songvolume), Metronome Volume (metronoomvolume), Grade (beoordeling), Demo Cancel (demo annuleren), Master EQ type (master-EQ-type)

Initialisatie

Met deze functie wist u alle back-updata in het flashgeheugen van het instrument. De oorspronkelijke standaardinstellingen worden hersteld. U kunt de volgende initialisatieprocedures gebruiken.

■ Back-up wissen.....

Als u data wilt wissen die als backup in het interne flashgeheugen zijn geplaatst (gebruikersinstelling van paneel, registratiegeheugen, gebruikerssongs, stijlfile 151), zet u het instrument aan met de schakelaar [STANDBY/ON] terwijl u de hoogste witte toets op het toetsenbord ingedrukt houdt. De back-updata worden gewist en de standaardwaarden worden hersteld.

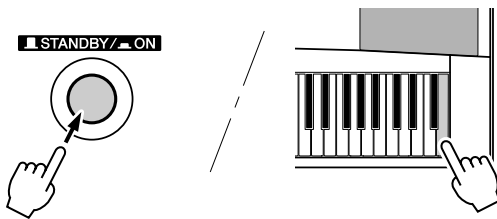

■ Flashgeheugen wissen.....

Als u songdata en stijlfiles wilt wissen die vanaf een computer zijn overgebracht naar het interne flashgeheugen, zet u het instrument aan door op de schakelaar [STANDBY/ON] te drukken terwijl u de hoogste witte toets en de hoogste drie zwarte toetsen ingedrukt houdt.

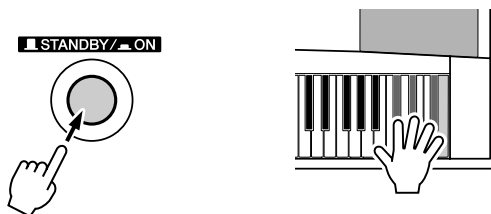

⚠ LET OP

- Als u de bewerking Flashgeheugen wissen uitvoert, worden ook songdata gewist die u hebt gekocht. Data die u wilt behouden, moet u opslaan op een computer.



Basisbediening en displays

Basisbediening

De algemene bediening van DGX-220/YPG-225 is gebaseerd op de volgende eenvoudige handelingen.

1 Druk op een knop om een basisfunctie te selecteren.

2 Selecteer een item of waarde met de draaiknop.

3 Start een functie.

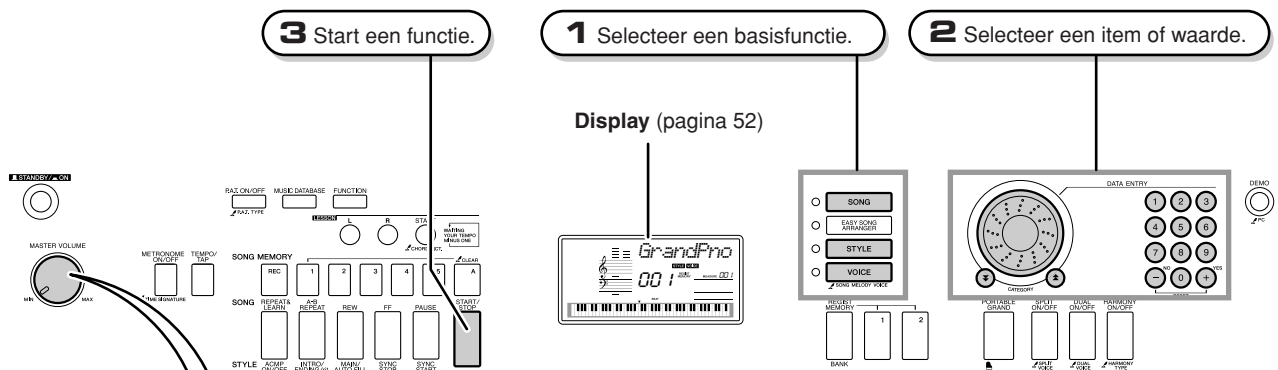

● Volumeknop

Hiermee regelt u het volume van het geluid dat via de luidsprekers van het instrument te horen is of via een hoofdtelefoon die is aangesloten op de hoofdtelefoonaansluiting.

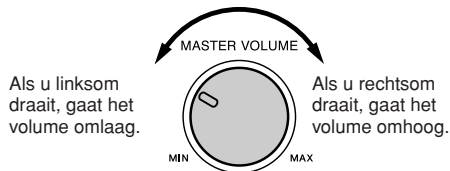

Het symbool 'Ingedrukt houden'

Het symbool ' ' dat naast sommige knoppen wordt weergegeven, geeft aan dat u de knop langer dan een seconde ingedrukt kunt houden om de bijbehorende functie uit te voeren. Hiermee krijgt u gemakkelijk en rechtstreeks toegang tot een verscheidenheid aan functies.

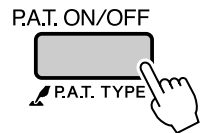

1 Druk op een knop om een basisfunctie te selecteren.

- SONG** — Een song selecteren die u wilt beluisteren of een song selecteren die u wilt gebruiken voor een les.
 - EASY SONG ARRANGER**
 - STYLE** — Een automatische begeleidingsstijl selecteren.
 - VOICE** — Een voice selecteren die u wilt bespelen via het toetsenbord.
- SONG MELODY VOICE

2 Selecteer een item of waarde met behulp van de draaiknop.

Wanneer u een basisfunctie kiest, wordt het bijbehorende item weergegeven. Vervolgens kunt u het gewenste item selecteren met behulp van de draaiknop of de nummerknoppen [0]–[9].



Dit gedeelte van de display geeft de naam en het nummer van de huidige geselecteerde song, voice of stijl aan. Hier worden ook de naam en huidige instelling/waarde van andere functies weergegeven.

■ Waarden veranderen

● Draaiknop

Draai de draaiknop rechtsonder om de waarde van het geselecteerde item te verhogen of linksom om de waarde te verlagen. Als u de waarde verder wilt verhogen of verlagen, blijft u de knop links- of rechtsonder draaien.

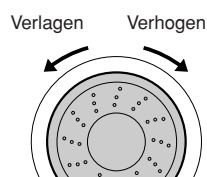

● Knoppen [+] en [-]

Druk kort op de knop [+] om de waarde met 1 te verhogen of op de knop [-] om de waarde met 1 te verlagen. Houd deze knoppen ingedrukt om de waarde doorlopend te verhogen of te verlagen.

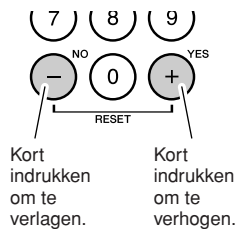

● Nummerknoppen [0]–[9]

Met de nummerknoppen kunt u rechtstreeks het nummer van een song, stijl of voice of een parameterwaarde opgeven. U kunt nullen op de posities voor honderdtallen of tientallen weglaten (zie onder).

Voorbeeld: U kunt songnummer '003' op drie manieren invoeren:

- [0] → [0] → [3]
- [0] → [3]
(na een korte pauze wordt '003' op de display weergegeven)
- [3]
(na een korte pauze wordt '003' op de display weergegeven)

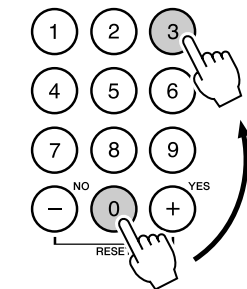

Druk op de nummerknoppen [0], [0], [3].

● CATEGORY [▲] en [▼]

Wanneer u een song, stijl of voice selecteert, kunt u met deze knoppen naar het eerste item in de volgende of vorige categorie gaan.

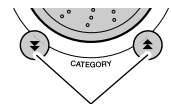

Met CATEGORY [▲] en [▼] kunt u gemakkelijk gecategoriseerde items selecteren, zoals in het onderstaande voorbeeld.

Naar het eerste item in de volgende of vorige categorie springen.

Voorbeeld: VOICE SELECT

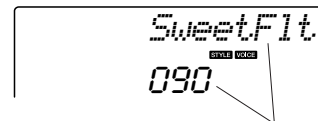

De eerste voice in de geselecteerde categorie wordt geselecteerd.

Op een display waarop een categorie wordt weergegeven, kunt u gemakkelijk een selectie maken door eerst de knoppen CATEGORY [▲] en [▼] te gebruiken om de categorie te selecteren die het gewenste item bevat. Vervolgens gebruikt u de draaiknop of de knoppen [+] en [-] om het item te selecteren. Dit is met name handig wanneer u een selectie moet maken uit een groot aantal voices.

Bij de meeste procedures in deze handleiding wordt de draaiknop aanbevolen voor het selecteren van items omdat dit de gemakkelijkste methode is die men intuïtief het snelst gebruiken zal. De meeste items of waarden die kunnen worden geselecteerd met behulp van de draaiknop kunnen echter ook worden geselecteerd met behulp van de knoppen [+] en [-].

3 Start een functie.

START/
STOP



Dit is de knop [START/STOP].

Nadat u op de knop [SONG] of [STYLE] hebt gedrukt, drukt u op de knop [START/STOP] om de geselecteerde song of stijl (ritme) af te spelen.

Display-items

De display laat alle huidige basisinstellingen zien: song, stijl, voice.

De display bevat ook een reeks aanduidingen die aangeven of de verschillende functies aan of uit staan.

Notatie

In de Song Lesson-functie voor een song worden hier de melodie en akkoorden van een song weergegeven. In de woordenboekfunctie worden hier de noten weergegeven van akkoorden die u opgeeft. In andere gevallen worden hier de noten weergegeven die u op het toetsenbord speelt.



OPMERKING

- Noten die onder of boven de notenbalk vallen, worden met '8va' aangegeven in de notatie.
- Bij enkele specifieke akkoorden kan het voorkomen dat niet alle noten in het notatiegedeelte van de display worden aangegeven. Dit komt door ruimtegebrek in de display.

Nummer van MAAT en TEL

Geeft het nummer van de tel in een maat wanneer de metronoomfunctie wordt gebruikt. Hier wordt de huidige maat aangegeven tijdens het afspelen van een song of stijl. (zie pagina's 56, 46)

MEASURE 00 1

Akkoordweergave

Hier wordt de naam aangegeven van het akkoord dat wordt afgespeeld of van het akkoord dat op het toetsenbord wordt gespeeld.

F

Weergave van songtrack

Hier wordt informatie over de songtracks weergegeven. (zie pagina's 45, 72)

1 2 3 4 5 ACMP

HARMONY

Geeft aan dat Harmony aanstaat. (Zie pagina 53)

HARMONY

DUAL

Geeft aan dat de dual-voicefunctie aanstaat. (Zie pagina 15)

DUAL

SPLIT

Geeft aan dat de splitvoicefunctie aanstaat. (Zie pagina 16)

SPLIT

Performance assistant technology

Geeft aan dat de speelhulptechnologie aanstaat. (Zie pagina 30)

P. A. T.

ACMP ON

Geeft aan dat de begeleiding aanstaat. (Zie pagina 20)

ACMP ON

SYNC STOP

Geeft aan dat Sync Stop aanstaat. (Zie pagina 64)

SYNC STOP

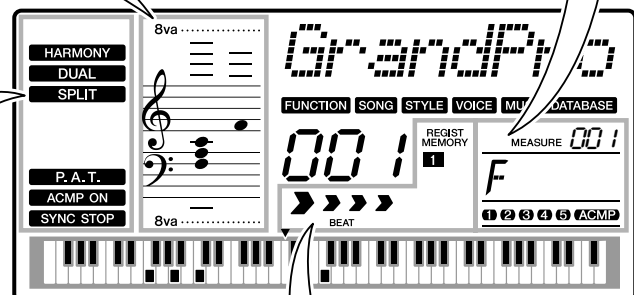

Weergave van de tel

Geeft de tellen voor de huidige stijl of song aan met knipperende pijlen. (Zie pagina 35)

BEAT

Registratiegeheugen

Het geselecteerde registratiegeheugen dat data bevat, wordt weergegeven.

REGIST MEMORY 1

Harmonie

Met deze functie kunt u harmonienoten toevoegen aan de hoofdvoice.

1 Druk op de knop [HARMONY ON/OFF] om de harmoniefunctie aan te zetten.

Druk nogmaals op de knop [HARMONY ON/OFF] om de functie uit te zetten.

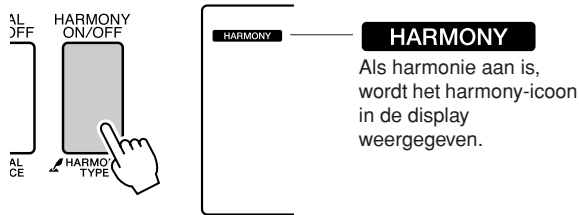

Als u op de knop [HARMONY ON/OFF] drukt om deze functie aan te zetten, wordt automatisch het juiste harmonietype voor de huidige hoofdvoice geselecteerd.

2 Houd de knop [HARMONY ON/OFF] langer dan een seconde ingedrukt zodat het item Harmonietype verschijnt.

'HarmType' wordt enkele seconden in de display weergegeven en het momenteel geselecteerde harmonietype verschijnt. Gebruik de draaiknop om een ander harmonietype te selecteren.

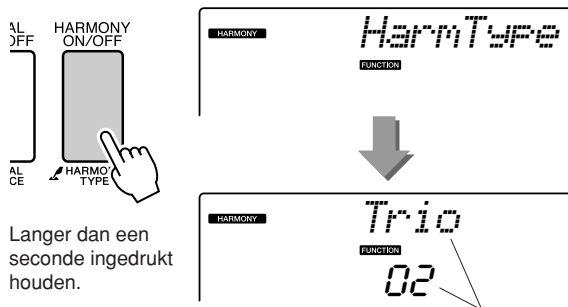

Langer dan een seconde ingedrukt houden.

Het momenteel geselecteerde harmonietype

3 Gebruik de draaiknop om een harmonietype te selecteren.

Zie de Effecttypelijst op pagina 109 voor informatie over de beschikbare harmonietypes. Probeer het toetsenbord te bespelen met de harmoniefunctie. Het effect en de werking van elk harmonietype is verschillend. Zie het onderstaande gedeelte 'De harmonietypes afspelen' alsook de Effecttypelijst voor details.

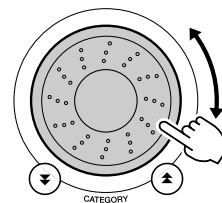

OPMERKING

- De harmonienoten kunnen alleen aan de hoofdvoice worden toegevoegd, en niet aan dual- of splitvoices.
- De toetsen links van het splitpunt van het toetsenbord produceren geen harmonienoten als de automatische begeleiding aan is (lampje van ACMP ON brandt).

● De harmonietypes afspelen

- Harmonytypes 01 t/m 05



Druk op de rechterhandtoetsen terwijl u akkoorden speelt in het gedeelte voor automatische begeleiding van het toetsenbord. De automatische begeleiding moet hierbij zijn aangezet (pagina 20).

- Harmonietype 06 t/m 12 (Trill)



Houd twee toetsen ingedrukt.

- Harmonietype 13 t/m 19 (Tremolo)

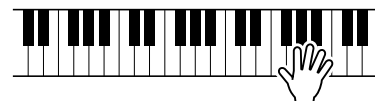

Blijf de toetsen ingedrukt houden.

- Harmonietype 20 t/m 26 (Echo)

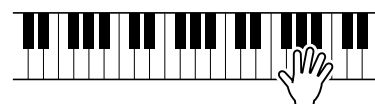

Blijf de toetsen ingedrukt houden.

Bij de functie-instellingen kunt het harmonievolume aanpassen (pagina 62).

Reverb toevoegen

Met reverb kunt u de rijke ambiance van een concertzaal nabootsen. Als u een stijl of song selecteert, wordt automatisch het optimale reverbtype voor de gebruikte voice geselecteerd. Volg de hieronder beschreven procedure als u een ander reverbtype wilt selecteren.

1 Druk op de knop [FUNCTION].

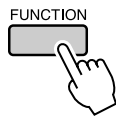

2 Druk op de knoppen CATEGORY [▲] en [▼] om het item Reverbtype te selecteren.

'Reverb' wordt enkele seconden in de display weergegeven en het momenteel geselecteerde reverbtype verschijnt.

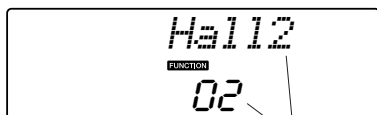
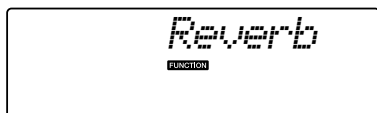
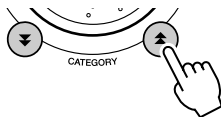

Het momenteel geselecteerde reverbtype

3 Gebruik de draaiknop om een reverbtype te selecteren.

Controleer hoe het geselecteerde reverbtype klinkt door op het toetsenbord te spelen.

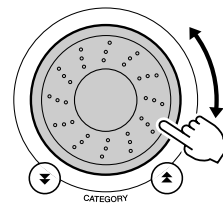

Geselecteerde reverbtype

Zie Effecttypelijst op pagina 109 voor informatie over de beschikbare reverb-types.

● Het reverb-niveau aanpassen

U kunt de hoeveelheid reverb die wordt toegepast op de hoofd-, dual en splitvoices afzonderlijk aanpassen. (Zie pagina 76).

Chorus toevoegen

Het choruseffect creëert een dik geluid, gelijk aan veel van dezelfde voices die unisono worden gespeeld. Als u een stijl of song selecteert, wordt automatisch het optimale chorustype voor de gebruikte voice geselecteerd. Volg de hieronder beschreven procedure als u een ander chorustype wilt selecteren.

1 Druk op de knop [FUNCTION].

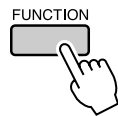

2 Gebruik de knoppen CATEGORY [▲] en [▼] om het item Chorustype te selecteren.

'Chorus' wordt enkele seconden in de display weergegeven en het momenteel geselecteerde chorustype verschijnt.

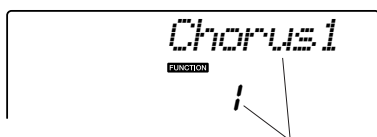
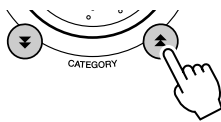

Het momenteel geselecteerde chorustype

3 Gebruik de draaiknop om een chorustype te selecteren.

Controleer hoe het geselecteerde chorustype klinkt door op het toetsenbord te spelen.

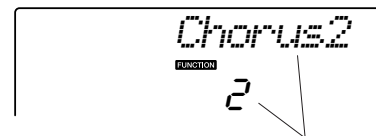
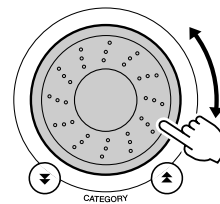

Geselecteerd chorustype

Zie Effecttypelijst op pagina 109 voor informatie over de beschikbare chorus-types.

● Het chorus-niveau aanpassen

U kunt de hoeveelheid chorus die wordt toegepast op de hoofd-, dual en splitvoices afzonderlijk aanpassen. (Zie pagina 76).

De metronoom

Het instrument bevat een metronoom waarvan u het tempo en de maatsoort kunt instellen. Stel het tempo in waarop u het prettigst kunt spelen.

■ Start de metronoom

Zet de metronoom aan en druk op de knop [METRONOME ON/OFF] om deze te starten.

Als u de metronoom wilt stoppen, drukt u opnieuw op de knop [METRONOME ON/OFF].

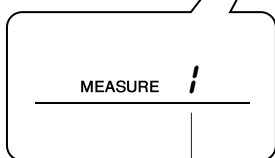

Geeft de tel in de maat aan

■ De metronoom aanpassen Tempo

1 Druk op de knop [TEMPO/TAP] om de tempo-instelling op te roepen.

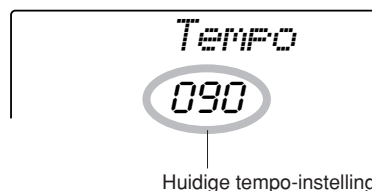
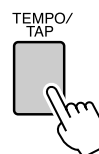

2 Selecteer een tempo (11 t/m 280) met behulp van de draaiknop.

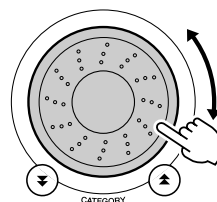

■ Het aantal tellen per maat en de lengte van elke maat instellen ..

In dit voorbeeld wordt de maatsoort ingesteld op 5/8.

- 1** Houd de knop [METRONOME ON/OFF] langer dan een seconde ingedrukt om de aantal-tellen-per-maatfunctie 'TimesigN' in te stellen.

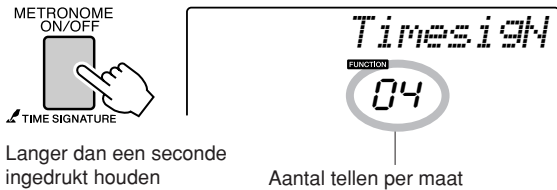

- 2** Selecteer het aantal tellen in de maat met behulp van de draaiknop.

Op de eerste tel van elke maat klinkt een bel en op elke andere tel klinkt een klikgeluid. Als u deze parameter op '00' zet, hoort u bij elke tel een tikgeluid en klinkt er geen bel aan het begin van elke maat.

Het bereik ligt tussen 0 en 60. Selecteer 5 voor dit voorbeeld.

OPMERKING

- De maatsoort van de metronoom past zich automatisch aan een stijl of song aan die wordt gespeeld. Deze parameters kunnen dus niet tijdens het spelen van een stijl of song worden gewijzigd.

- 3** Druk enkele malen op de knoppen CATEGORY [▲] en [▼] om de tellengtefunctie 'TimesigD' te selecteren.

De momenteel geselecteerde tellengte wordt weergegeven.

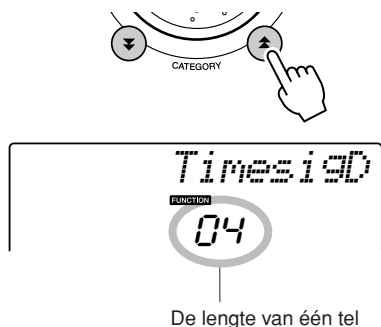

- 4** Selecteer een tellengte met behulp van de draaiknop.

Selecteer de gewenste lengte voor elke tel: 2, 4, 8, of 16 (halve noot, kwartnoot, achtste noot, of 16^e noot). Selecteer bijvoorbeeld 8.

■ De metronoom aanpassen Volume.....

- 1** Druk op de knop [FUNCTION].

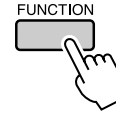

- 2** Druk op de knoppen CATEGORY [▲] en [▼] om het item 'Metronome Volume' te selecteren.

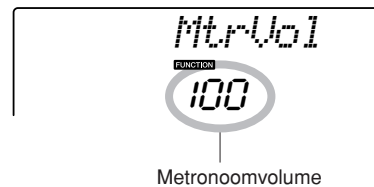
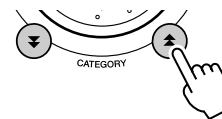

- 3** Gebruik de draaiknop om het metronoomvolume naar wens in te stellen.

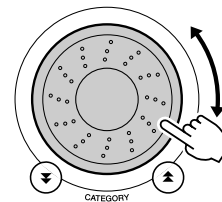

Tap start

U kunt de song/stijl starten door het gewenste tempo in te tikken op de knop [TEMPO/TAP] - vier keer voor maatsoorten in 4, en drie keer voor maatsoorten in 3. Als u tijdens het afspelen van de song twee keer op de knop drukt, wijzigt het tempo 4.

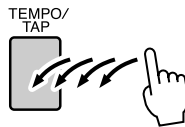

Aanslaggevoeligheid

Als aanslaggevoeligheid is ingeschakeld, kunt u de gevoeligheid van het toetsenbord op dynamiek in drie stappen aanpassen.

1 Druk op de knop [FUNCTION].

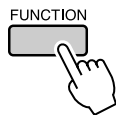

2 Zoek met behulp van de knoppen CATEGORY [▲] en [▼] knoppen om het item Touch Sensitivity te selecteren.

'TouchSns' wordt enkele seconden in de display weergegeven en de momenteel geselecteerde aanslaggevoeligheid verschijnt.

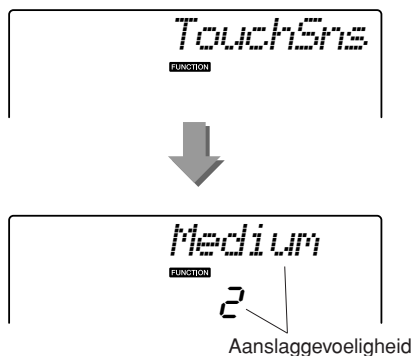
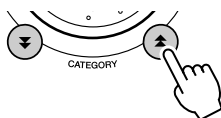

3 Gebruik de draaiknop als reactie op de toetsenborddynamiek om een aanslaggevoelingsinstelling te selecteren tussen 1 en 3. Hogere waarden geven een grotere volumevariatie als reactie op de toetsenborddynamiek, d.w.z een grotere gevoeligheid.

De instelling '4' geeft een vaste aanslagwaarde, oftewel geen niveau wijzigingen ongeacht hoe hard of hoe zacht u de toetsen bespeelt.

OPMERKING

- De standaardinstelling voor de aanslaggevoeligheid is '2'.

Panel Sustain

Met deze functie voegt u sustain toe aan de toetsenbordvoices. Gebruik deze functie wanneer u sustain aan de voices wilt toevoegen, ongeacht de bediening van de voetschakelaar. De sustainfunctie heeft geen invloed op de splitvoice.

1 Druk op de knop [FUNCTION].

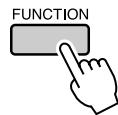

2 Druk op de knoppen CATEGORY [▲] en [▼] knoppen om het item Sustain te selecteren.

Op de display verschijnt de huidige instelling.

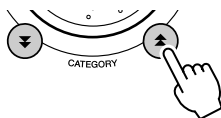

3 Nu kunt u met behulp van de knoppen [+] en [-] het sustain-paneel aan- of uitzetten.

OPMERKING

- Voor sommige voices zal de sustain niet duidelijk beïnvloed worden door deze functie.

Pitch Bend

Het pitchbendwiel kan worden gebruikt om vloeiende variaties in toonhoogte toe te voegen aan de noten die u op het toetsenbord speelt. Draai het wiel omhoog om de toonhoogte te verhogen of omlaag om de toonhoogte te verlagen. Als u deze functie bijvoorbeeld gebruikt bij de gitaarvoice '040 Overdriven', kunt u opmerkelijk realistische snaarbuigende effecten creëren.

U kunt de hoeveelheid pitchbend die door het wiel wordt geproduceerd veranderen op de manier die beschreven staat op pagina 76.

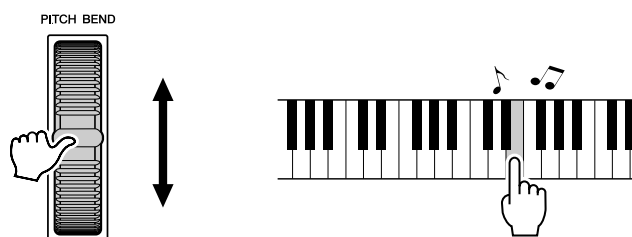

Pitchbesturing

◆ Grote toonhoogtewijzigingen (transponeren)

De algehele toonhoogte van het instrument kan met maximaal 1 octaaf omhoog of omlaag worden verschoven, in stappen van een halve toon.

1 Druk op de knop [FUNCTION].

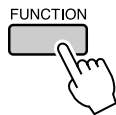

2 Druk op de knoppen CATEGORY [▲] en [▼] om het item Transpose te selecteren.

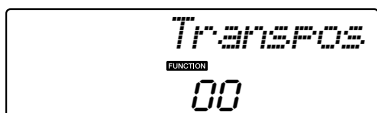

3 Gebruik de draaiknop om de transponeerwaarde naar wens tussen -12 en +12 in te stellen.

OPMERKING

• De toonhoogte van Drumkitvoices kan niet worden gewijzigd.

◆ Kleine toonhoogtewijzigingen (tuning)

De algehele stemming (tuning) van het instrument kan met maximaal 100 cents omhoog of omlaag worden verschoven, in eenheden van een cent (100 cent = 1 halve toon).

1 Druk op de knop [FUNCTION].

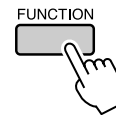

2 Druk op de knoppen CATEGORY [▲] en [▼] om het item Tuning te selecteren.



3 Gebruik de draaiknop om de stemmingswaarde naar wens tussen -100 en +100 in te stellen.

OPMERKING

• De toonhoogte van Drumkitvoices kan niet worden gewijzigd.

One Touch Setting

Het selecteren van de juiste voice bij een song of stijl is niet altijd eenvoudig. De functie One Touch Setting selecteert automatisch de juiste voice als u een stijl of song selecteert. Selecteer voicenummer '000' om deze functie aan te zetten.

1 Selecteer voicenummer '000' (stappen 1 en 2 op pagina 14).

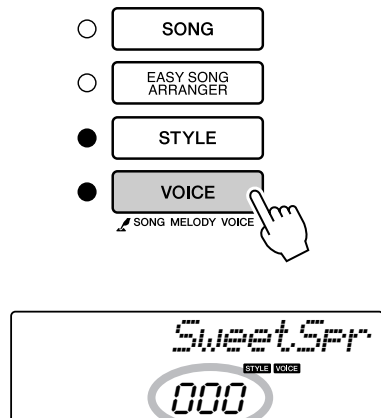

Gebruik de draaiknop om voicenummer 000 te selecteren.

2 Selecteer en speel een song naar keuze (stap 1 t/m stap 3 op pagina 25).

3 Speel op het toetsenbord en onthoud het geluid van de voice.

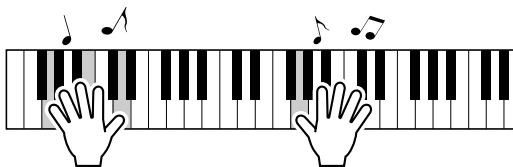

Als u het afspelen op een willekeurig punt tijdens deze procedure hebt gestopt, drukt u op de knop [START/STOP] om het afspelen weer te starten.

4 Verander de songs met behulp van de draaiknop, speel daarna op het toetsenbord en luister naar de voice.

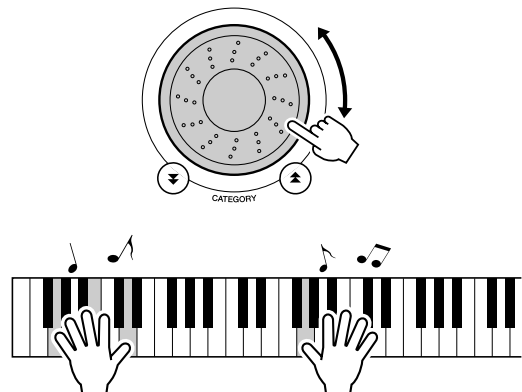

U zou nu een andere toetsenbordvoice moeten horen dan de voice die u speelde in stap 3. Druk op de knop [VOICE] nadat u songs hebt gewijzigd om de naam te zien van de gebruikte voice.

Het Harmonievolume aanpassen

1 Druk op de knop [FUNCTION].

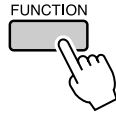

2 Druk op de knoppen CATEGORY [▲] en [▼] om het item Harmonievolume te selecteren.

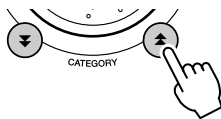

3 Gebruik de draaiknop om het harmonievolume in te stellen tussen 000 en 127.

Een EQ-instelling selecteren voor het beste geluid

De dgx620 beschikt over vijf verschillende masterequalizer (EQ)-instellingen, die zorgen voor een optimaal geluid bij de verschillende afuistermogelijkheden; de interne luidsprekers, de hoofdtelefoon of een extern luidsprekersysteem.

1 Druk op de knop [FUNCTION].

Op de display verschijnt de momenteel geselecteerde functie.

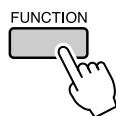

2 Druk enkele malen op de knoppen CATEGORY [▲] en [▼] om de master-EQ-typefunctie 'MasterEQ' te selecteren.

'MasterEQ' wordt enkele seconden in de display weergegeven en het momenteel geselecteerde EQ-type verschijnt.

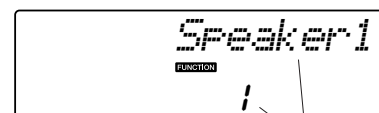
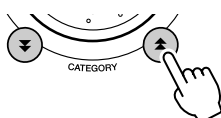

Het momenteel geselecteerde master-EQ-type.

3 Gebruik de draaiknop om de gewenste Master-EQ-instelling te selecteren.

U kunt kiezen uit vijf instellingen: 1–5. Instellingen 1 en 2 zijn het best geschikt bij het beluisteren via de in het instrument ingebouwde luidsprekers, instelling 3 is voor een hoofdtelefoon en instellingen 4 en 5 zijn ideaal bij het beluisteren via externe luidsprekers.

De basisbediening van de stijlfunctie (automatische begeleiding) wordt beschreven op pagina 19 van de beknopte handleiding.

Hier zijn enkele manieren waarop u de stijlen kunt afspelen, de procedure waarop u het stijlvolume kunt aanpassen, hoe u akkoorden kunt spelen met gebruik van de stijlen en nog veel meer.

Patroonvariaties (secties)

De DGX-220/YPG-225 beschikt over een grote verscheidenheid aan 'stijlsecties' waarmee u de arrangementen van de begeleiding kunt variëren om ze te zorgen dat ze passen bij de song die u speelt.

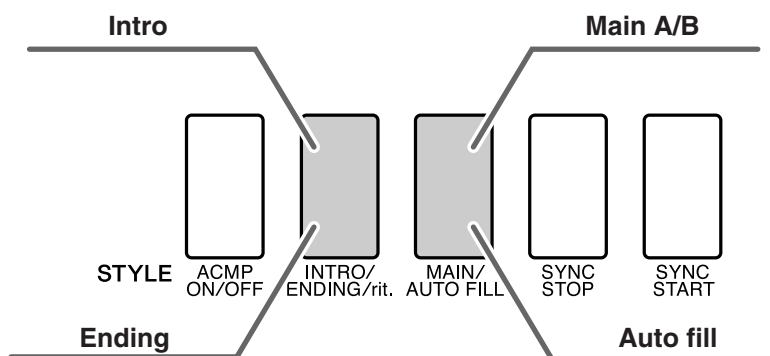

● INTRO-sectie

De Intro-sectie wordt gebruikt voor het begin van de song. Als de intro is afgespeeld, gaat de begeleiding door met de hoofdsectie. De lengte van de intro (in maten) is verschillend en afhankelijk van de geselecteerde stijl.

● MAIN-sectie

De Main-sectie wordt gebruikt voor het spelen van het hoofdgedeelte van de song. Er wordt een begeleidingspatroon gespeeld dat wordt herhaald tot er een andere sectieknop wordt ingedrukt. Er zijn twee variaties op het basispatroon (A en B) en het afspiegeluid van de stijl verandert harmonisch, gebaseerd op de akkoorden die u met uw linkerhand speelt.

● Fill-in-sectie

De Fill-in-sectie wordt automatisch toegevoegd voordat sectie A of B wordt afgespeeld.

● ENDING-sectie

De Ending-sectie wordt gebruikt voor het einde van de song. Als de eindsectie is afgespeeld, stopt de automatische begeleiding automatisch. De lengte van de eindsectie (in maten) is verschillend en afhankelijk van de geselecteerde stijl.

1 Druk op de knop [STYLE] en selecteer een stijl.

2 Druk op de knop [ACMP ON/OFF] om automatische begeleiding aan te zetten.

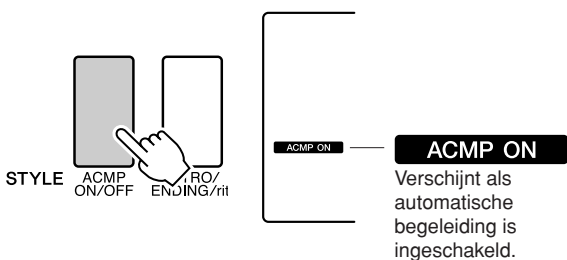

3 Druk op de knop [SYNC START] om het synchroon starten aan te zetten.

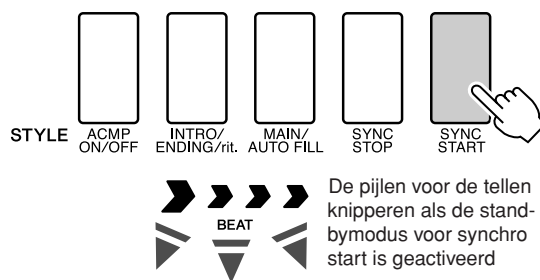

● Synchro Start

Wanneer de stand-bymodus voor synchro start is geactiveerd, wordt de stijl afgespeeld zodra u een akkoord speelt in het begeleidingsgedeelte van het toetsenbord. Druk nogmaals op de knop [SYNC START] om de stand-bymodus voor synchro start uit te schakelen.

4 Druk op de knop [MAIN/AUTO FILL].

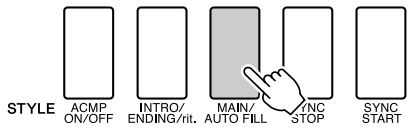

De naam van de geselecteerde song (MAIN A of MAIN B) wordt weergegeven.

5 Druk op de knop [INTRO/ENDING/rit.].

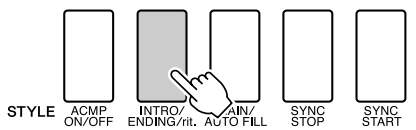

U bent nu klaar om het intro te spelen.

6 Zodra u een akkoord speelt met uw linkerhand, begint de intro van de geselecteerde stijl te spelen.

Speel voor dit voorbeeld een C-majeurakkoord (zoals hieronder aangegeven). Zie 'Akkoorden voor automatische begeleiding spelen' op pagina 24 voor informatie over het invoeren van akkoorden.

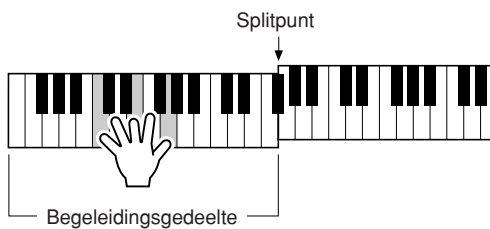

7 Druk op de knop [MAIN/AUTO FILL].

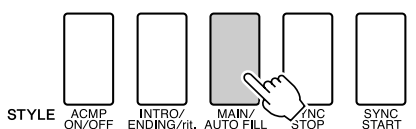

Als de fill-in is afgespeeld, gaat deze vloeiend over in de geselecteerde hoofdsectie A/B.

8 Druk op de knop [INTRO/ENDING/rit.].

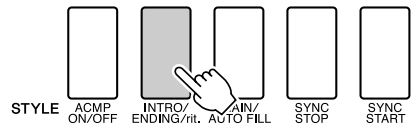

Hierdoor wordt naar de eindsectie geschakeld. Als de eindsectie is afgespeeld, stopt de automatische begeleiding automatisch. U kunt de eindsectie geleidelijk laten vertragen (ritardando) door nogmaals op de knop [INTRO/ENDING/rit.] te drukken terwijl de eindsectie wordt afgespeeld.

● Synchro Stop

Als deze functie wordt geselecteerd, speelt de begeleidingsstijl alleen af als u akkoorden speelt in het begeleidingsgedeelte van het toetsenbord. Het afspelen van de stijl stopt als u de toetsen loslaat. Druk op de knop [SYNC STOP] om de functie aan te zetten.

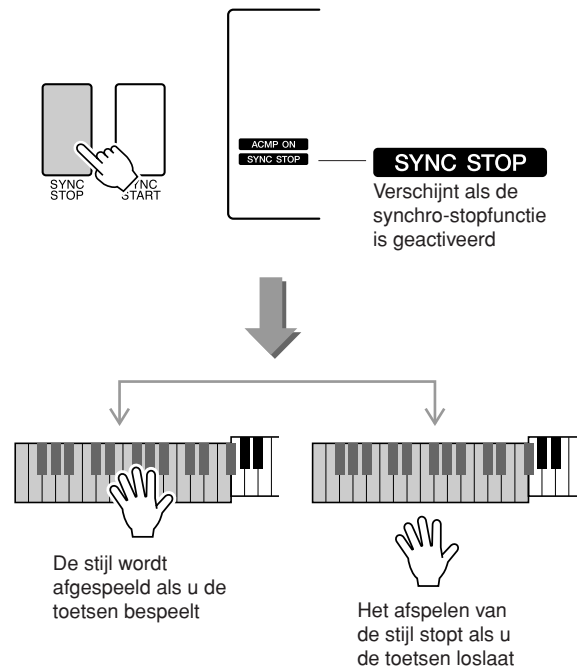

Het stijlvolume aanpassen

Druk op de knop [STYLE] om de stijlfunctie te activeren.

1 Druk op de knop [FUNCTION].

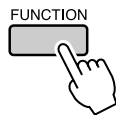

2 Zoek met behulp van de knoppen CATEGORY [▲] en [▼] om het item Stijlvolume te selecteren.

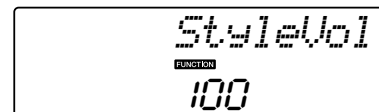
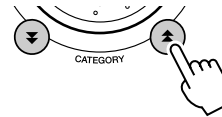

3 Gebruik de draaiknop om het stijlvolume in te stellen tussen 000 en 127.

Het splitpunt instellen

De standaardwaarde voor het splitpunt is toetsnummer 54 (de toets F#2). Dit toetsnummer kunt u wijzigen met de hieronder beschreven procedure.

1 Druk op de knop [FUNCTION].

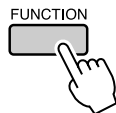

2 Zoek met behulp van de knoppen CATEGORY [▲] en [▼] knoppen om het item Split Point te selecteren.

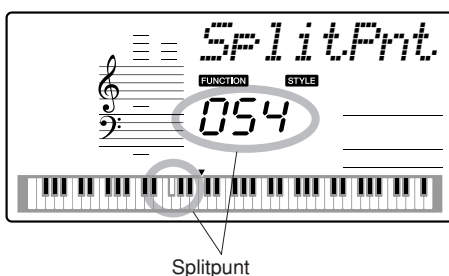
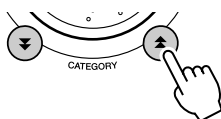

3 Stel het splitpunt met behulp van de draaiknop in op een waarde tussen 000 (C-2) en 127 (G8).

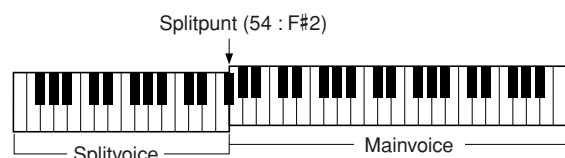

OPMERKING

- Als u het splitpunt wijzigt, verandert ook het splitpunt voor automatische begeleiding.
- Het splitpunt kan niet tijdens een les worden gewijzigd.
- De splitvoice weerklinkt wanneer de splitpuntoets wordt gespeeld.

Een stijl afspelen met akkoorden maar zonder ritme (stop begeleiding)

Als de automatische begeleiding is ingeschakeld (de icoon ACMP ON wordt weergegeven) en Synchro Start is uitgeschakeld, kunt u akkoorden spelen in het begeleidingsgedeelte van het toetsenbord (linkerhand) terwijl de stijl is gestopt, en toch de begeleidingsakkoorden horen. Dit is 'Stop Accompaniment', waarbij iedere vingerzetting op de akkoorden die door het instrument wordt herkend, kan worden gebruikt (pagina 24).

Druk op de knop [STYLE] om de stijlfunctie te activeren. Druk vervolgens op de knop [ACMP ON/OFF].

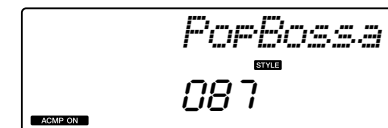
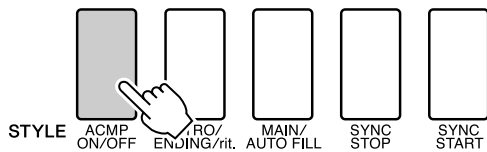

ACMP ON

Verschijnt als automatische begeleiding actief is

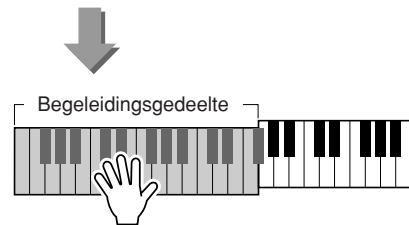

Stijlen spelen met behulp van het volledige toetsenbord

In 'Meespelen met een stijl' op pagina 20 beschreven we een methode om stijlen te spelen waarin akkoorden alleen links van het splitpunt van het toetsenbord werden gedetecteerd. Met de instellingen die hieronder worden beschreven, vindt de akkoorddetectie voor de stijlbegeleiding op het volledige toetsenbord plaats, waardoor er een nog meer dynamische stijl kan worden toegepast. Op deze manier kunnen alleen de akkoorden die op de normale manier worden gespeeld (pagina 24), worden gedetecteerd.

1 Druk op de knop [FUNCTION].

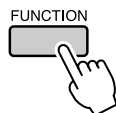

2 Druk op de knoppen CATEGORY [▲] en [▼] om de functie 'Akkoordvingerzetting' te selecteren.

'ChdFing' wordt enkele seconden in de display weergegeven en het momenteel geselecteerde akkoordvingerzetting-type verschijnt.

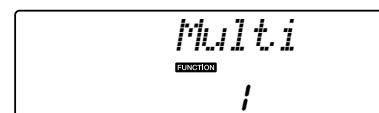
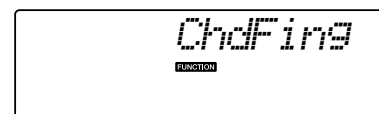
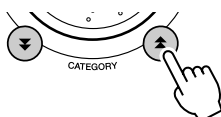

3 Selecteer met behulp van de draaiknop 2 'FullKbd'.

Stijlfiles laden

Dit instrument bevat 150 interne stijlen, maar andere stijlen, bijvoorbeeld de stijlen op de bijgeleverde cd-rom en andere stijlen die via het internet kunnen worden verkregen (alleen stijlen met extensie '.sty'), kunnen worden geladen in stijlnummer 151 en op dezelfde manier worden gebruikt als de interne stijlen.

Om de functie stijlfile laden te kunnen gebruiken, moet de file al zijn overgebracht van de computer naar het instrument. De procedure voor het overbrengen van files van een computer naar het instrument, is beschreven op pagina 82 ('Data overbrengen tussen computer en instrument').

In de onderstaande procedure wordt een stijlfile die al van een computer naar het instrument is overgebracht, geladen in stijlnummer 151.

1 Druk op de knop [FUNCTION].

Op de display verschijnt de momenteel geselecteerde functie.

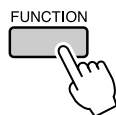

2 Druk enkele malen op de knoppen CATEGORY [▲] en [▼] om de functie stijlfile laden 'Sff Load' te selecteren.

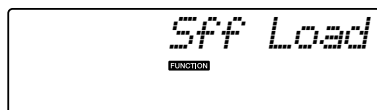
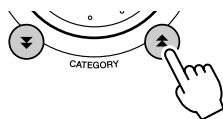

Na ongeveer twee seconden verschijnt de naam van de stijlfile die kan worden geladen in de display.

Als er meerdere stijlfiles naar het instrument zijn overgebracht, kunt u met de draaiknop of met de knoppen [+] en [-] de andere files in volgorde selecteren.

3 Voer de laadhandeling uit.

Druk op de nummerknop [0] als de naam van de stijlfile die u wilt laden in de display wordt weergegeven.

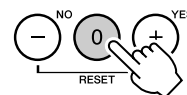

4 Er verschijnt een bevestigingsbericht voor de laadhandeling. Druk op de knop [+ / YES] om de file daadwerkelijk te laden.

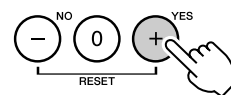

Akkoorden

Twee of meer noten die samen worden gespeeld, vormen een 'akkoord'.

Het meest bekende akkoordtype is de 'drieklank', bestaande uit drie noten: de grondtoon, de derde en de vijfde noot van de desbetreffende toonladder. Een C-majeurdrieklank is bijvoorbeeld samengesteld uit de noten C (de grondtoon), E (de derde noot van de C-majeur toonladder) en G (de vijfde noot van de C-majeur toonladder).

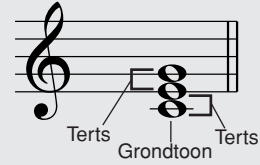

In de C-majeur drieklank hierboven is de laagste noot de 'grondtoon' van het akkoord (dit is de 'grondtoonpositie'... wanneer de andere akkoordnoten voor de laagste noot worden gebruikt, krijgt u 'inversies'). De grondtoon is de belangrijkste klank van het akkoord en deze ondersteunt en vormt de basis voor andere akkoordnoten.

De afstand (het interval) tussen aangrenzende noten van een drieklank in grondligging is een grote of een kleine terts.

Grote terts-vier halve stappen (halve noten)

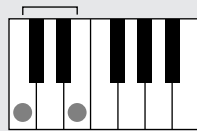

Kleine terts-drie halve stappen (halve noten)

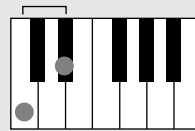

Het kleinste interval in onze drieklank in grondligging (tussen de grondtoon en de terts) bepaalt of de drieklank een majeur- of een mineurakkoord is, en we kunnen de hoogste noot een halve toon omhoog of omlaag verschuiven om twee extra akkoorden te creëren, zoals hieronder aangegeven.

<p>Majeurakkoord C^M</p>	<p>Mineurakkoord C^m</p>	<p>Vermeerdert akkoord C^{aug}</p>	<p>Verminderd akkoord C^{dim}</p>
---	---	---	--

De basiseigenschappen van het akkoord blijven hetzelfde, zelfs als we de volgorde van de noten veranderen om verschillende inversies te creëren. Opeenvolgende akkoorden in een akkoordprogressie kunnen vloeiend op elkaar aansluiten door bijvoorbeeld de geschikte inversies (of akkoordliggingen) te kiezen.

● Akkoordnamen lezen

Akkoordnamen vertellen u eigenlijk alles wat u over een akkoord moet weten (anders dan de inversie/ligging). De akkoordnaam vertelt wat de grondtoon van het akkoord is, of het een majeur-, mineur- of verminderd akkoord is, of een majeur- of verminderde septiem nodig is, welke alteratie of spanning wordt gebruikt ... alles in een oogopslag.



● Een aantal akkoordsoorten (Dit zijn enkele van de 'Standaard' akkoordsoorten die worden herkend door de DGX-220/YPG-225.)

<p>Voorhoudingskwart C^{sus4}</p>	<p>Septiem C⁷</p>	<p>Mineurseptiem C^{m7}</p>	<p>Majeurseptiem C^{M7}</p>
<p>Mineur/majeurseptiem C^{mM7}</p>	<p>Septiem, verminderde kwint C^{7(b5)}</p>	<p>Mineurseptiem, verminderde kwint C^{m7(b5)}</p>	<p>Septiem, voorhoudingskwart C^{7sus4}</p>

Akkoorden opzoeken in het woordenboek voor akkoorden

De Dictionary-functie (woordenboek) is in feite een ingebouwd 'akkoordenboek' waarin u de afzonderlijke noten van akkoorden kunt zien. Dit is ideaal als u de naam van een bepaald akkoord weet en snel wilt leren hoe u dit akkoord kunt spelen.

- 1 Houd de knop LESSON [START] langer dan een seconde ingedrukt.

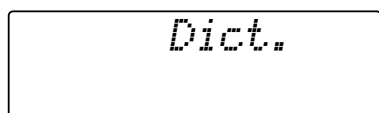
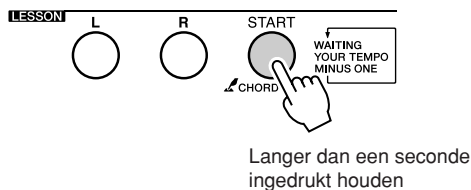

- 2 Als voorbeeld gaat u leren hoe u een GM7-akkoord (G-majeurseptiem) moet spelen. Druk op de toets 'G' in het gedeelte van het toetsenbord met het opschrift 'ROOT'. (De noot geeft geen geluid.) De grondtoon die u instelt, wordt in de display aangegeven.

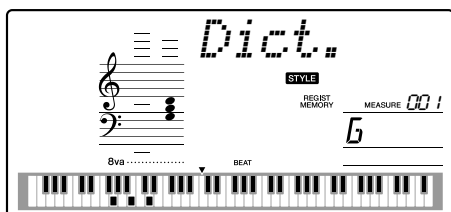
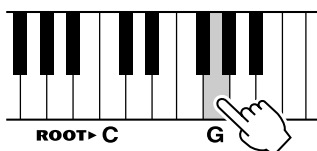

- 3 Druk op de toets 'M7' (majeurseptiem) in het gedeelte van het toetsenbord met het opschrift 'CHORD TYPE'. (De noot geeft geen geluid.) De noten die u zou moeten spelen voor het aangegeven akkoord (grondtoon en akkoordsoort) worden in de display weergegeven, zowel in de notatie als in het toetsenbordoverzicht.

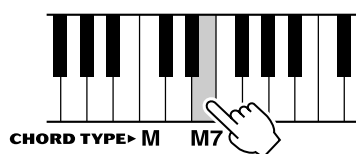

Druk op de knoppen [+]/[-] om mogelijke inversies van het akkoord op te roepen.

OPMERKING

- Over majeureakkoorden: eenvoudige majeureakkoorden worden gewoonlijk alleen aangegeven met de grondtoonoot. 'C' verwijst bijvoorbeeld naar C-majeur. Als u hier echter majeureakkoorden wilt aangeven, let er dan op dat u de 'M' (majeur) selecteert nadat u de grondtoonoot hebt geselecteerd.

- 4 Probeer een akkoord in het automatische begeleidingsgedeelte van het toetsenbord te spelen terwijl u de aanduidingen op de display bekijkt. Als u het akkoord juist heeft gespeeld, klinkt er een belgeluid om dit aan te geven. De akkoordnaam op de display knippert.

Songvolume

1 Druk op de knop [FUNCTION].

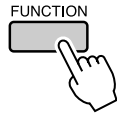

2 Druk op de knoppen CATEGORY [▲] en [▼] om het item Songvolume te selecteren.

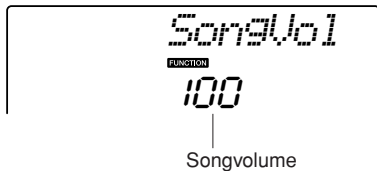
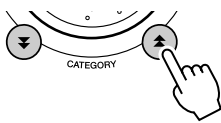

3 Gebruik de draaiknop om het songvolume in te stellen tussen 000 en 127.

OPMERKING

- Het songvolume kan worden aangepast terwijl een song is geselecteerd.

A-B Repeat (herhaling)

Met deze functie kunt u een sectie van een song opgeven om die herhaald af te spelen. 'A' is hierbij het beginpunt; 'B' het eindpunt.



1 Speel de song af (pagina 25) en druk op de knop [A-B REPEAT] aan het begin van de sectie die u wilt herhalen (punt 'A').

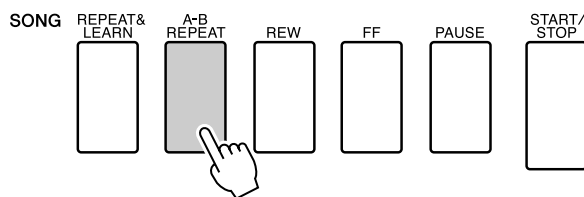

2 Druk nogmaals op de knop [A-B REPEAT] aan het eind van de sectie die u wilt herhalen (punt 'B').

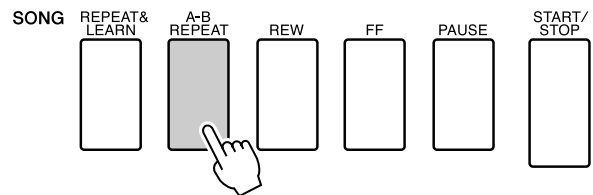

3 De opgegeven A-B-sectie van de song speelt nu herhaaldelijk af.

U kunt het herhaald afspelen stoppen door op de knop [A-B REPEAT] te drukken.

OPMERKING

- U kunt het begin- en eindpunt voor de herhaling per maat opgeven.
- Het huidige maatnummer wordt in de display tijdens het afspelen weergegeven.
- Als u het beginpunt 'A' wilt instellen aan het begin van de song, drukt u op de knop [A-B REPEAT] voordat u de song gaat afspelen.

Onafhankelijke delen van een song dempen

Iedere 'track' van een song speelt een ander deel van de song - melodie, percussie, begeleiding enz... U kunt afzonderlijke tracks dempen en het gedempte deel zelf op het toetsenbord spelen of alle tracks dempen waar u niet naar wilt luisteren. Gebruik de knoppen SONG MEMORY [1]-[5] om de overeenstemmende tracks te dempen of opnieuw te laten horen. Het tracknummer in de display verdwijnt als die track is gedempt. Zie pagina 45 voor informatie over de configuratie van de songtracks.

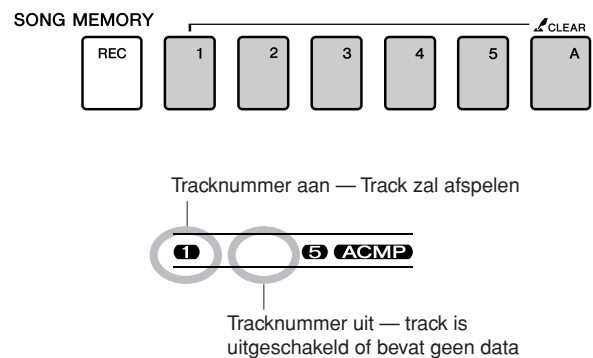

De Melodievoice wijzigen

U kunt de melodievoice van een song wijzigen in elke andere gewenste voice.

OPMERKING

• U kunt de melodievoice van een gebruikerssong niet wijzigen.

- 1** Selecteer de song en speel deze af.
- 2** Druk op de knop [VOICE] en draai vervolgens aan de draaiknop om de voice te selecteren die u wilt beluisteren.



- 3** Houd de knop [VOICE] langer dan een seconde ingedrukt. In de display verschijnt enkele seconden lang de tekst 'SONG MELODY VOICE'. Deze tekst geeft aan dat de oorspronkelijke melodievoice is vervangen door de in stap 2 geselecteerde voice.

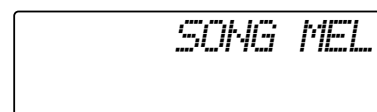
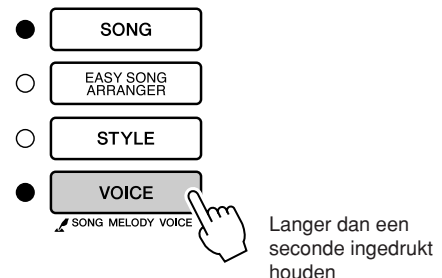

Dit instrument is uitgerust met een registratiegeheugenfunctie waarmee u uw favoriete instellingen kunt opslaan. U kunt die daarna gemakkelijk opnieuw oproepen wanneer u die nodig hebt. U kunt maximaal 16 complete instellingen opslaan (8 banken van twee instellingen elk).

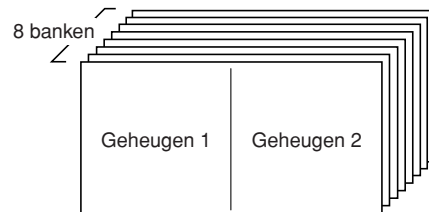

Er kunnen tot 16 presets (acht banken van elk twee) worden opgeslagen.

Opslaan in het Registration Memory (Registratiegeheugen)

1 Stel de paneelregelaars in de gewenste stand - selecteer een voice, begeleidingsstijl enz...

2 Druk op de knop [MEMORY/BANK]. Als u de knop loslaat, verschijnt een banknummer in de display.

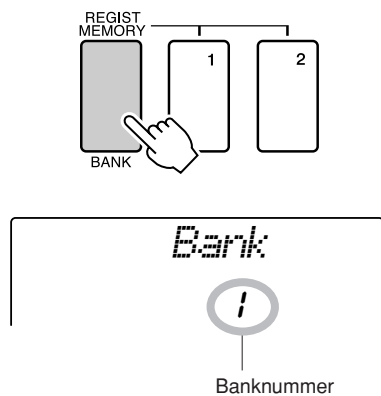

3 Selecteer met behulp van de draaiknop of de nummerknoppen [1]–[8] een banknummer van 1 tot 8.

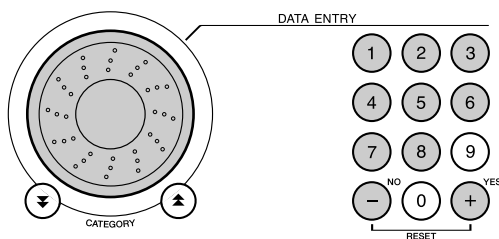

OPMERKING

- Data kunnen niet in het registratiegeheugen worden opgeslagen tijdens het afspelen van een song.

4 Druk op de knop REGIST MEMORY [1] of [2] terwijl u de knop [MEMORY/BANK] ingedrukt houdt om de huidige paneelinstellingen in het gespecificeerde registratiegeheugen op te slaan.

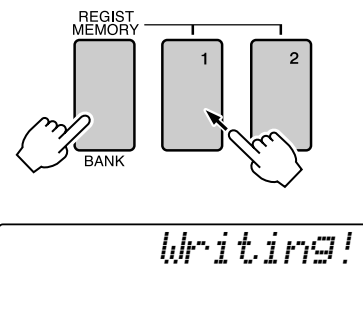

OPMERKING

- Als u een registratiegeheugennummer selecteert waarin zich reeds data bevinden, zullen de voorgaande data worden gewist en worden overschreven door de nieuwe data.

LET OP

- Zet het instrument niet uit terwijl de instellingen worden opgeslagen in het registratiegeheugen. De data kunnen anders beschadigd raken of verloren gaan.

Een Registration Memory (Registratiegeheugen) terugroepen

- 1** Druk op de knop [MEMORY/BANK].
Als u de knop loslaat, verschijnt een banknummer in de display.

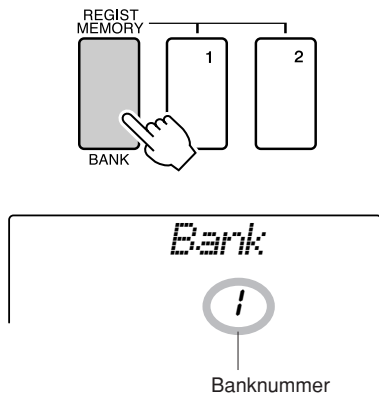

- 2** Selecteer met behulp van de draaiknop of de nummerknoppen [1]–[8] de bank die u wilt terugroepen.

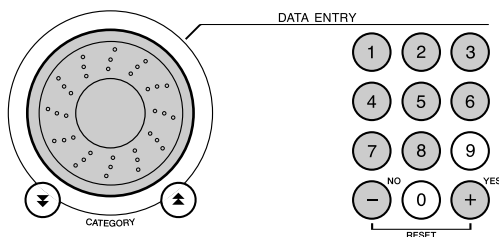

- 3** Druk op de knop REGIST MEMORY [1] of [2], waarin zich de instellingen bevinden die u wilt terugroepen. In de display wordt enkele seconden het teruggeroepen REGIST MEMORY-nummer weergegeven. De paneelinstellingen zullen onmiddellijk dienovereenkomstig worden ingesteld.

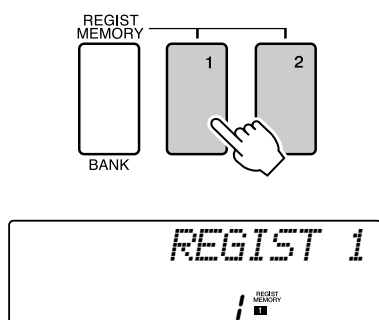

- Instellingen die kunnen worden opgeslagen in het registratiegeheugen

- **Stijlinstellingen***

Stijlnummer, automatische begeleiding AAN/UIT, splitpunt, stijlinstellingen (Main A/B), Stijlvolume, tempo, akkoordvingerzetting

- **Voice-instellingen**

Instellingen main-voice (Voicenummer, Volume, Octaaf, Pan, Reverb-niveau, Chorus-niveau), Instellingen Dual Voice (Dual ON/OFF, Voicenummer, Volume, Octaaf, Pan, Reverb-niveau, Chorus-niveau), Instellingen splitvoice (Split ON/OFF, Voicenummer, Volume, Octaaf, Pan, Reverb-niveau, Chorus-niveau)

- **Effectinstellingen**

Reverb-type, Chorus-type, Panel Sustain ON/OFF,

- **Harmonie-instellingen**

Harmonie AAN/UIT, Harmonietype, Harmonievolume

- **Overige instellingen**

Transponeren, Pitchbendbereik

* Stijlinstellingen zijn niet beschikbaar voor Registration Memory als u de songfuncties gebruikt.

Met 'Function' hebt u toegang tot een aantal gedetailleerde instrumentparameters voor het stemmen, het instellen van het splitpunt en het aanpassen van de voices en effecten. Kijk eens naar de functielijst op de volgende bladzijden. Er zijn in totaal 47 functieparameters.

Wanneer u een functie ziet die u wilt instellen, selecteert u de displaynaam van de functie (rechts van de functienaam in de lijst) en past u de functie naar wens aan.

Functies selecteren en instellen

1 Zoek de functie die u wilt instellen in de lijst die begint op pagina 76.

2 Druk op de knop [FUNCTION].

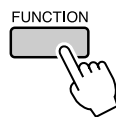

3 Selecteer een functie.

Druk enkele malen op de knoppen CATEGORY [▲] en [▼] knoppen totdat de naam van de functie in de display verschijnt.

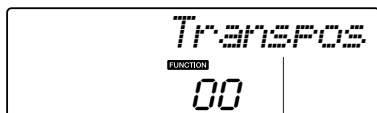
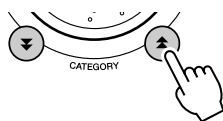

De geselecteerde functie.

4 Stel met behulp van de draaiknop, de knoppen [+] en [-] of de nummerknoppen [0]–[9] de geselecteerde functie naar wens in.

De knoppen [+] en [-] worden gebruikt voor AAN/UIT-instellingen: [+] = AAN, [-] = UIT. In sommige gevallen wordt de knop [+] gebruikt om de geselecteerde functie uit te voeren en de knop [-] om de selectie te annuleren.

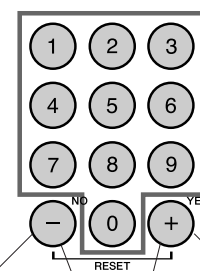
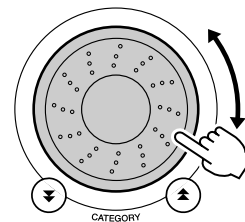

Directe numerieke invoer.

- Verlaagt de waarde met 1.
- UIT
- Annuleren

- Verhoogt de waarde met 1.
- AAN
- Uitvoeren

Druk tegelijkertijd om de standaardinstelling terug te roepen.

Functie-instellingen worden in het geheugen opgeslagen zodra ze gewijzigd zijn. Als u de standaardinstellingen voor alle factoren wilt herstellen, moet u de 'Back-up wissen' procedure volgen die beschreven wordt in het 'Initialisatie' deel op pagina 49.

● Lijst met functie-instellingen

Instelling	Displaynaam	Bereik/ Instellingen	Beschrijving
Stijlvolume	<i>StyleVol</i>	000–127	Bepaalt het volume van de stijl.
Songvolume	<i>SongVol</i>	000–127	Bepaalt het volume van de song.
Transpose	<i>TransPos</i>	-12–12	Bepaalt de toonhoogte van het instrument in eenheden van een halve toon.
Tuning	<i>Tuning</i>	-100–100	Bepaalt de toonhoogte van het geluid van het instrument in eenheden van 1 cent.
Pitchbendbereik	<i>PBRange</i>	01–12	Bepaalt het pitchbendbereik in stappen van een halve toon.
Splitpunt	<i>SplitPnt</i>	000–127 (C-2–G8)	Bepaalt de hoogste toets voor de splitvoice en stelt het 'splitpunt' in (met andere woorden, de toets die de grens vormt tussen de split- en main-voice). De splitpuntinstelling en begeleidingssplitpuntinstelling worden automatisch ingesteld op dezelfde waarde.
Aanslaggevoeligheid	<i>TouchSns</i>	1(Soft), 2(Medium), 3(Hard), 4(Off)	Bepaalt de gevoeligheid van de toetsaanslag.
Akkoordvingering	<i>ChdFing</i>	Multi(1), FullKbd(2)	Stelt de akkoorddetectiemodus in. In de Multi Finger-modus worden zowel de standaardakkoorden als de eenvoudige akkoorden die links van het splitpunt worden gespeeld, gedetecteerd. In de volledige toetsenbordmodus worden standaardakkoorden die eender waar op het toetsenbord worden gespeeld, gedetecteerd en zullen de gespeelde noten ook worden gehoord.
Mainvoicevolume	<i>M. Volume</i>	000–127	Bepaalt het volume van de main(hoofd)voice.
Mainvoiceoctaving	<i>M. Octave</i>	-2–+2	Bepaalt het octaafbereik voor de mainvoice.
Mainvoicepan	<i>M. Pan</i>	000 (links)– 64 (midden)– 127 (rechts)	Bepaalt de panpositie van de mainvoice in het stereobeeld. De waarde '0' resulteert erin dat het geluid uiterst links wordt gepand; de waarde '127' resulteert erin dat de waarde uiterst rechts wordt gepand.
Mainvoicereverbniveau	<i>M. Reverb</i>	000–127	Bepaalt hoeveel van het main-voicesignaal naar het reverbeffect wordt verzonden.
Mainvoicechoruszend-niveau	<i>M. Chorus</i>	000–127	Bepaalt hoeveel van het main-voicesignaal naar het choruseffect wordt verzonden.
Dual-voice	<i>D. Voice</i>	001–489	Bepaalt de dualvoice.
Dualvoicevolume	<i>D. Volume</i>	000–127	Bepaalt het volume van de dualvoice.
Dualvoiceoctaving	<i>D. Octave</i>	-2–+2	Bepaalt het octaafbereik voor de dualvoice.
Dualvoicepan	<i>D. Pan</i>	000 (links)– 64 (midden)– 127 (rechts)	Bepaalt de panpositie van de dualvoice in het stereobeeld. De waarde '0' resulteert erin dat het geluid uiterst links wordt gepand; de waarde '127' resulteert erin dat de waarde uiterst rechts wordt gepand.
Dualvoicereverbniveau	<i>D. Reverb</i>	000–127	Bepaalt hoeveel van het dual-voicesignaal naar het effect Reverb wordt verzonden.
Dualvoicechoruszend-niveau	<i>D. Chorus</i>	000–127	Bepaalt hoeveel van het dual-voicesignaal naar het effect Chorus wordt verzonden.
Splitvoice	<i>S. Voice</i>	001–489	Bepaalt de splitvoice.
Splitvoicevolume	<i>S. Volume</i>	000–127	Bepaalt het volume van de splitvoice.
Splitvoiceoctaving	<i>S. Octave</i>	-2–+2	Bepaalt het octaafbereik voor de splitvoice.
Splitvoicepan	<i>S. Pan</i>	000 (links)– 64 (midden)– 127 (rechts)	Bepaalt de panpositie van de splitvoice in het stereobeeld. De waarde '0' resulteert erin dat het geluid uiterst links wordt gepand; de waarde '127' resulteert erin dat de waarde uiterst rechts wordt gepand.
Splitvoicereverbniveau	<i>S. Reverb</i>	000–127	Bepaalt hoeveel van het splitvoicesignaal naar het effect Reverb wordt verzonden.
Splitvoicechorusniveau	<i>S. Chorus</i>	000–127	Bepaalt hoeveel van het splitvoicesignaal naar het effect Chorus wordt verzonden.

Instelling	Displaynaam	Bereik/ Instellingen	Beschrijving
Reverb-type	<i>Reverb</i>	01–10	Bepaalt het reverbtype, waaronder 'uit' (10). (Zie de lijst op pagina 109)
Chorus-type	<i>Chorus</i>	01–05	Bepaalt het chorustype, waaronder 'uit' (05). (Zie de lijst op pagina 109)
Panel Sustain	<i>Sustain</i>	ON/OFF	Bepaalt of paneel-sustain altijd of nooit wordt toegepast op de hoofd/dual-voice. Paneel-sustain wordt doorlopend toegepast als deze aan staat (ON), en nooit wanneer deze uit staat (OFF). (pagina 59)
Master-EQ-type	<i>MasterEQ</i>	Luidspreker1, Luidspreker2, Hoofdtelefoon, Line Out1, Line Out2	Bepaalt de equalizer die wordt toegepast op de luidsprekeruitgang voor optimaal geluid in verschillende luisteromgevingen.
Harmonietype	<i>HarmType</i>	01–26	Bepaalt het harmonietype. (Zie de lijst op pagina 109)
Harmonievolume	<i>HarmVol</i>	000–127	Bepaalt het volume van het Harmonie-effect.
Performance assistant technology type	<i>PAT-type</i>	CHORD(1), CHD/FREE(2):	Bepaalt het performance assistant technology type.
Stijlfiles laden	<i>Sff Load</i>	001–nnn	Laadt een stijlfile.
PC-modus	<i>PC-modus</i>	PC1/PC2/OFF	Optimaliseert de MIDI-instellingen wanneer u het instrument aansluit op een computer (pagina 81).
Lokaal aan/uit	<i>Local</i>	ON/OFF	Bepaalt of het toetsenbord van het instrument de interne toongenerator aanstuurt (ON) of niet (OFF). (pagina 80)
External Clock	<i>ExtClock</i>	ON/OFF	Bepaalt of het instrument wordt gesynchroniseerd met de interne clock (OFF) of een externe clock (ON). (pagina 80)
Keyboard Out	<i>KbdOut</i>	ON/OFF	Bepaalt of de speeldata van het toetsenbord van het instrument worden verzonden (ON) of niet (OFF).
Style Out	<i>StyleOut</i>	ON/OFF	Bepaalt of stijldata wel (ON) of niet (OFF) via USB worden verzonden tijdens het afspelen van stijlen.
Song Out	<i>SongOut</i>	ON/OFF	Bepaalt of songdata wel (ON) of niet (OFF) via USB worden verzonden tijdens het afspelen van songs.
Initiële verzending	<i>InitSend</i>	YES/NO	Met deze functie kunt u de data van de paneelinstellingen naar een computer verzenden. Druk op [+] om te verzenden of op [-] om te annuleren.
Maatsoortteller	<i>TimesigN</i>	00–60	Bepaalt de maatsoort van de metronoom.
Maatsoortnoemer	<i>TimesigD</i>	Halve noot, kwartnoot, achtste noot, zestiende noot	Bepaalt de lengte van elke metronoomtel.
Metronoomvolume	<i>MtrVol</i>	000–127	Bepaalt het volume van de metronoom.
Lestrack (R)	<i>R-Part</i>	Gidstrack 1–16	Bepaalt het gidstracknummer voor uw rechterhandles. Deze instelling is alleen effectief voor songs in SMF-indeling 0 die vanaf een computer zijn overgebracht.
Lestrack (L)	<i>L-Part</i>	Gidstrack 1–16	Bepaalt het gidstracknummer voor uw linkerhandles. Deze instelling is alleen effectief voor songs in SMF-indeling 0 die vanaf een computer zijn overgebracht.
Grade	<i>Grade</i>	ON/OFF	Dit bepaalt of de Gradefunctie is in- of uitgeschakeld.
Demo annuleren	<i>D-Cancel</i>	ON/OFF	Bepaalt of de demo-annuleerfunctie is geactiveerd. Als deze instelling aan staat (ON), wordt de demosong niet afgespeeld, zelfs niet wanneer u op de knop [DEMO] drukt.

* Al deze instellingen kunnen gemakkelijk worden teruggezet op hun aanvangsstandaardwaarden door tegelijkertijd op de knoppen [+] en [-] te drukken. (De uitzondering hierop is Initial Send. Dit is namelijk geen instelling maar een handeling.)

Aansluiten op een computer

Bijna alle elektronische muziekinstrumenten, met name synthesizers, sequencers en computermuziekgerelateerde apparaten, gebruiken MIDI. MIDI is een wereldwijde standaard die het mogelijk maakt dat deze apparaten speel- en instellingsdata verzenden en ontvangen. Dit instrument laat u natuurlijk uw toetsenbordspel opslaan en verzenden als MIDI-data, alsook de songs, stijlen en paneelinstellingen. De potentie die MIDI heeft voor uw live spel en muziekcreatie/-productie is enorm, door gewoon dit instrument op een computer aan te sluiten en MIDI-data te versturen. In dit gedeelte leert u de basis van MIDI en de specifieke MIDI-functies van dit instrument.

Wat is MIDI?

U hebt ongetwijfeld wel eens gehoord van de uitdrukkingen 'akoestisch instrument' en 'digitaal instrument'. In de wereld van vandaag zijn dit de twee hoofdcategorieën muziekinstrumenten. We nemen even een vleugel en een klassieke gitaar als representatieve akoestische instrumenten. Ze zijn eenvoudig te begrijpen. Bij de piano slaat u een toets aan en intern slaat een hamertje tegen een snaar en speelt een noot. Bij de gitaar tokkelt u direct aan de snaar en de noot klinkt. Maar hoe speelt een digitaal instrument een noot?

● Een noot spelen bij een akoestische gitaar

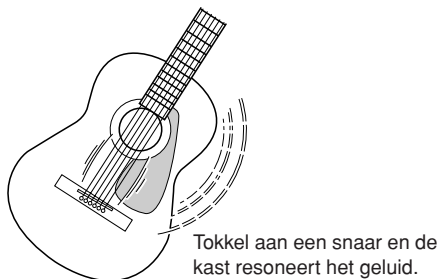

● Een noot spelen bij een digitaal instrument

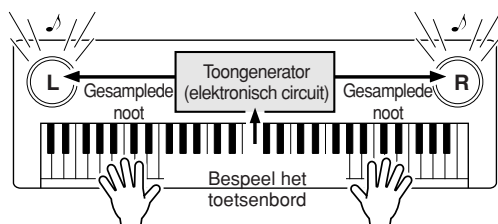

Gebaseerd op de speelgegevens van het toetsenbord wordt een in de toongenerator opgeslagen gesampled noot afgespeeld via de luidsprekers.

Zoals in de bovenstaande illustratie is te zien, wordt bij een elektronisch instrument de gesampled noot (van tevoren opgenomen noot), opgeslagen in het toongeneratorgedeelte (elektronisch circuit), afgespeeld op basis van informatie die van het toetsenbord wordt ontvangen. Maar welke informatie van het toetsenbord vormt nu precies de basis voor het produceren van een noot?

Laten we bijvoorbeeld eens zeggen dat u een kwartnoot 'C' met het vleugelgeluid speelt op het instrument. In tegenstelling tot een akoestisch instrumentgeluid, stuurt het elektronische instrument informatie van het toetsenbord uit zoals 'met welke voice', 'met welke toets', 'hoe sterk', 'wanneer werd deze ingedrukt' en 'wanneer werd deze losgelaten'. Deze stukjes informatie worden vervolgens omgezet in numerieke waarden en verzonden naar de toongenerator. Op basis van deze nummers speelt de toongenerator de opgeslagen gesampled noot.

Voorbeeld van toetsenbordinformatie

Voicenummer (met welke voice)	1 (vleugel)
Nootnummer (met welke toets)	60 (C3)
Noot aan (wanneer ingedrukt) en noot uit (wanneer losgelaten)	Timing numeriek uitgedrukt (kwartnoot)
Aanslag (hoe sterk)	120 (sterk)

Uw toetsenbordspel en alle paneelhandelingen van dit instrument worden verwerkt als MIDI-data. De songs, automatische begeleiding (stijlen) en usersongs bestaan ook uit MIDI-data. MIDI is een afkorting die staat voor Musical Instrument Digital Interface en deze maakt het mogelijk verschillende muziekinstrumenten en apparaten onmiddellijk met elkaar te laten communiceren, via digitale data. De MIDI-standaard wordt over de hele wereld gebruikt en is ontworpen om speeldata tussen elektronische muziekinstrumenten (of computers) uit te wisselen. Dankzij MIDI kunt u het éne instrument besturen via een andere en de speeldata tussen de apparaten uitwisselen, waardoor uw creativiteit en speelpotential op een nog hoger niveau komen.

MIDI-berichten kunnen worden onderverdeeld in twee groepen: kanaalberichten en systeemberichten.

● Kanaalberichten

Dit instrument is in staat 16 MIDI-kanalen tegelijkertijd te verwerken — hetgeen betekent dat er tot zestien instrumenten tegelijkertijd kunnen worden bespeeld. Met kanaalberichten wordt informatie als noot aan/uit en programmawijzigingen, voor elk van de 16 kanalen afzonderlijk verzonden.

Naam van bericht	Instrumentfunctie/Paneelinstelling
Noot AAN/UIT	Speeldata van het toetsenbord (bevat nootnummer- en aanslagsnelheidsdata)
Program Change	Instrumentselectie (waaronder bankselectie MSB/LSB, indien nodig)
Control Change (besturingswijziging)	Instrumentinstellingen (volume, pan, enz.)

● Systemberichten

Deze informatie geldt over het algemeen voor het hele MIDI-systeem. Systemberichten bevatten berichten zoals exclusieve berichten die data verzenden die per instrumentenfabrikant verschillen en realtimeberichten die het MIDI-apparaat besturen.

Naam van bericht	Instrumentfunctie/Paneelinstelling
Exclusief bericht	Reverb-/chorusinstellingen, enz.
Realtimebericht	Start/stop bediening

Een pc aansluiten

De volgende functies zijn beschikbaar als u het instrument aansluit op een computer.

- Performance-data kunnen tussen het instrument en de computer worden overgedragen (pagina 80).
- Files kunnen tussen het instrument en de computer worden overgedragen (pagina 82).

De aansluitprocedure is als volgt:

1 Installeer het USB-MIDI-stuurprogramma op de computer.

Het USB-MIDI-stuurprogramma staat op de bijgeleverde cd-rom. Hoe u het USB MIDI-stuurprogramma kunt installeren, leest u op pagina 85.

2 Verbind de USB-aansluiting van de computer op de USB-aansluiting van het instrument met een standaard USB-kabel (USB-kabel is los verkrijgbaar).

Op de meegeleverde cd-rom vindt u een Musicsoft Downloader-applicatie waarmee u songfiles van uw computer naar het flashgeheugen van het instrument kunt overbrengen. Zie pagina 83 voor instructies over het installeren van Musicsoft Downloader en het overbrengen van songfiles.

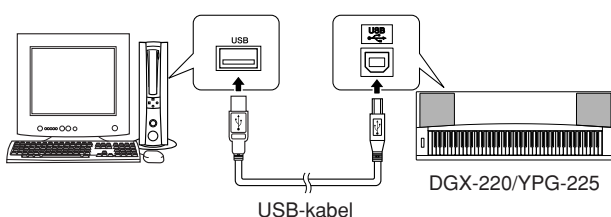

■ Voorzorgsmaatregelen USB

Let op de volgende voorzorgsmaatregelen als u het instrument op de computer aansluit met een USB-kabel.

Als u dit niet doet, bestaat de kans dat het instrument en/of de computer vastloopt, de data worden beschadigd of verloren gaan.

Als het instrument of de computer vastloopt, zet u de voeding van beide apparaten uit en vervolgens weer aan en start u de computer opnieuw op.

⚠ LET OP

- Voordat u de USB-kabel aansluit moet u de computer uit de slaap- of stand-by-modus halen.
- Sluit de USB-kabel aan op het instrument en de computer voordat u het instrument inschakelt.
- Controleer de volgende punten voordat u de stroomvoorziening van het instrument in- of uitschakelt en voordat u de USB-kabel aansluit of uittrekt.
 - Sluit alle toepassingen.
 - Zorg ervoor dat er geen dataoverdracht plaatsvindt (data wordt verzonden als u op het toetsenbord speelt of een song afspeelt).
- Laat ten minste 6 seconden verstrijken tussen het moment dat u het instrument in- en uitschakelt en het moment dat u de USB-kabel aansluit of uittrekt.
- Sluit het instrument rechtstreeks aan op de computer met één USB-kabel. Gebruik geen USB-hub.

OPMERKING

- Het programma Musicsoft Downloader kan mogelijk in de volgende gevallen geen toegang krijgen tot het instrument:
 - Tijdens het afspelen van een stijl.
 - Tijdens het afspelen van een song.

Performance-data naar en van een computer transfereren

Als u het instrument aansluit op een computer, kunnen de speeldata van het instrument worden gebruikt op de computer en speeldata van de computer kunnen op het instrument worden afgespeeld.

- Als het instrument op de computer is aangesloten, verzendt/ontvangt het speeldata.

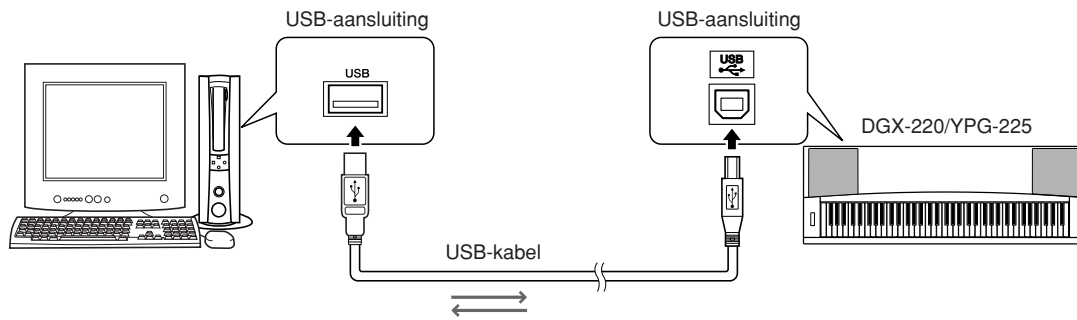

MIDI-instellingen

Deze instellingen hebben specifiek betrekking op dataverzending en -ontvangst.

Item	Bereik/Instellingen	Beschrijving
Lokaal	ON/OFF	Local control (lokale besturing) bepaalt of de noten die op het instrument worden gespeeld, door het interne toongeneratorsysteem worden weergegeven: de interne toongenerator is actief als de lokale besturing is ingeschakeld, en niet actief als de lokale besturing is uitgeschakeld.
External Clock	ON/OFF	Deze instellingen bepalen of het instrument wordt gesynchroniseerd met de eigen interne clock (OFF) of met een clocksignaal van een extern apparaat (ON).
Keyboard Out	ON/OFF	Deze instellingen bepalen of de speeldata van het toetsenbord van het instrument worden verzonden (ON) of niet (OFF).
Style Out	ON/OFF	Deze instellingen bepalen of stijldata wel (ON) of niet (OFF) worden verzonden tijdens het afspelen van stijlen.
Song Out	ON/OFF	Deze instellingen bepalen of songdata wel (ON) of niet (OFF) worden verzonden tijdens het afspelen van songs.

⚠ LET OP

- Als het instrument geen geluid geeft, is dit de meest voor de hand liggende oorzaak.

⚠ LET OP

- Als de externe clock aan staat (ON) en er geen kloksignaal wordt ontvangen van een extern apparaat, worden de functies voor songs, stijl en metronoom niet gestart.

1 Druk op de knop [FUNCTION].

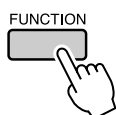

2 Druk op de knoppen CATEGORY [▲] en [▼] knoppen om het item te selecteren waarvan u de waarde wilt veranderen.

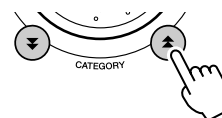

3 Gebruik de draaiknop om ON of OFF te selecteren.

■ PC-modus

Een aantal MIDI-instellingen moeten worden gemaakt als u speeldata wilt uitwisselen tussen de computer en het instrument. Met het item pc-modus kunnen meerdere instellingen worden gemaakt in één handeling. U kunt kiezen uit drie instellingen: PC1, PC2, en OFF.

Deze instelling is niet nodig om songs of backupfiles tussen de computer en het instrument uit te wisselen.

* Stel de PC-modus in op PC2 als u Digital Music Notebook gebruikt.

	PC1	PC2*	OFF
Local	OFF	OFF	AAN
External Clock	AAN	OFF	OFF
Song Out	OFF	OFF	OFF
Style Out	OFF	OFF	OFF
Keyboard Out	OFF	AAN	AAN

1 Houd de knop [DEMO] langer dan een seconde ingedrukt zodat het item PC Mode verschijnt.

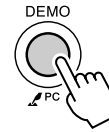

2 Gebruik de draaiknop om PC1, PC2 of OFF te selecteren.

OPMERKING

- Wanneer de PC2-instelling geselecteerd is, kunnen de stijl-, song-, demo-, songopname- en lesfuncties van het instrument niet worden gebruikt.

OPMERKING

- U kunt het item PC-modus ook oproepen door eerst op de knop [FUNCTION] te drukken en vervolgens de knoppen CATEGORY [▲] en [▼] knoppen gebruikt om het item te lokaliseren (pagina 75).

Afstandsbesturing van MIDI-apparaten

U kunt dit instrument ook gebruiken als afstandsbesturing voor het Digital Music Notebook-programma op uw computer (via de USB-aansluiting) (om bijvoorbeeld de afspelen-, stop- en transportfuncties vanaf het instrument te bedienen).

■ Afstandsbesturingstoetsen

Houd, om de afstandsbesturingsfuncties te gebruiken, de laagste twee toetsen van het toetsenbord (E0 en F#0) ingedrukt en druk op de desbetreffende toets (zie hieronder).

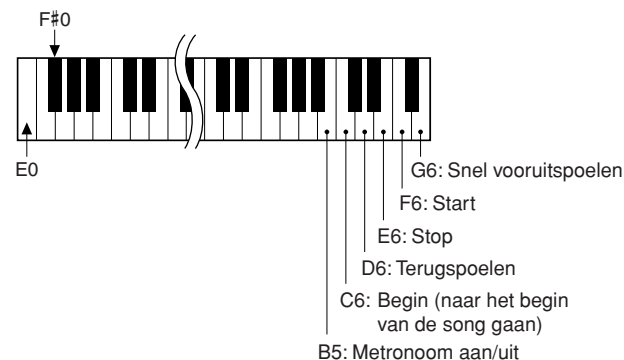

OPMERKING

- De afstandsbesturing van MIDI-apparaten functioneert onafhankelijk van de PC2-modus.

Initiële verzending

Met deze functie kunt u de paneelsetupdata naar een computer verzenden. Voordat u speeldata opneemt op een sequencerprogramma op uw computer, is het een goed idee om de paneelsetupdata eerst te verzenden en op te nemen vóór de daadwerkelijke speeldata.

1 Druk op de knop [FUNCTION].

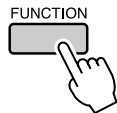

2 Gebruik de CATEGORY [▲] en [▼] knoppen om het item Initial Send te selecteren.

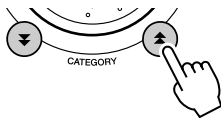

3 Druk op [+ / YES] om te verzenden, of druk op [- / NO] om te annuleren.

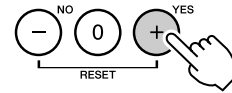

Data overbrengen tussen computer en instrument

De MIDI-songs op een computer en de 70 MIDI-songs en 5 stijlfiles op de cd-rom kunnen naar het instrument worden overgebracht. Backupfiles kunnen ook van het instrument naar de computer worden overgebracht en omgekeerd. Songs en stijlen die naar het instrument zijn overgebracht, kunnen met de les- en andere functies van het instrument worden gebruikt.

U moet het programma Musicsoft Downloader en het USB-MIDI-stuurprogramma die op de bijgeleverde cd-rom staan, installeren op uw computer om songs tussen uw computer en het instrument te kunnen uitwisselen. Zie de installatiehandleiding voor de bijgevoegde cd-rom op pagina 85 voor meer informatie over de installatie.

● Data die kunnen worden overgebracht van een computer naar dit instrument.

- Songcapaciteit (max.): Flashgeheugen 99 songs (Song 036–)
- Datacapaciteit: Flashgeheugen 373 kb
- Data-indeling: SMF-indeling 0, stijlfile (extensie: .sty), backupfile (06PG76.BUP)

● Wat is SMF (Standard MIDI File)?

De SMF-indeling (Standard MIDI File) is een van de meest gebruikte en meest compatibele sequence-indelingen die worden gebruikt voor het opslaan van sequencedata. Er zijn twee varianten: indeling 0 en indeling 1. Een groot aantal MIDI-apparaten is compatibel met SMF-indeling 0 en de meeste commercieel beschikbare MIDI-sequencedata worden geleverd in SMF-indeling 0.

■ Met Musicsoft

Downloader kunt u

- MIDI-songs die u van het Internet hebt gedownload of op uw computer hebt gemaakt van de computer naar het flashgeheugen van het instrument overbrengen.

⇒ zie de procedure die beschreven is op pagina 83.

Als voorbeeld wordt de procedure beschreven voor het overbrengen van songs, die op de bijgeleverde cd-rom staan, van uw computer naar het instrument.

- Backupfiles kunnen van het instrument naar een computer worden overgebracht en omgekeerd.
⇒ zie de procedure die beschreven is op pagina 84.

Gebruik het programma Musicsoft Downloader met Internet Explorer 5.5 of hoger.

■ Gebruik Musicsoft Downloader om songs over te brengen van de bijgeleverde cd-rom naar flashgeheugen van het instrument.....

OPMERKING

- Stop het afspelen van een song of stijl voordat u verder gaat.

1 Installeer Musicsoft Downloader en het stuurprogramma van USB MIDI op uw computer en sluit dan de computer en het instrument aan (pagina 87).

2 Plaats de bijgeleverde cd-rom in de cd-rom-drive.

Er verschijnt automatisch een startvenster.

3 Dubbelklik op de snelkoppeling van Musicsoft Downloader die is aangemaakt op het bureaublad.

Hierdoor wordt het programma Musicsoft Downloader geopend en het hoofdvenster verschijnt.

OPMERKING

- Het instrument kan niet worden bediend als Musicsoft Downloader actief is.

4 Klik op de knop 'Add File' als het Add File-venster verschijnt.

5 Klik op de knop rechts van 'Look in' en selecteer de cd-romdrive uit het vervolgmenu dat verschijnt. Dubbelklik in het venster op de map 'Song Data'. Selecteer de file die u naar het instrument wilt overbrengen en klik op 'Open'.

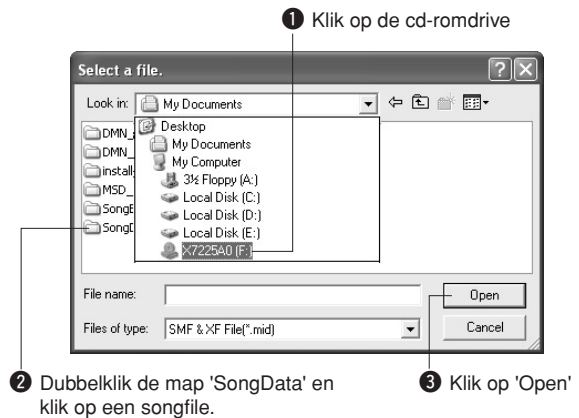

6 Een kopie van de geselecteerde MIDI-songfile verschijnt in de 'List of files stored temporarily' bovenin het venster.

Het geheugenmedium wordt ook weergegeven onderin het venster. Hier wordt de overdrachtsbestemming gespecificeerd. Klik op 'Electronic Musical Instruments' en vervolgens op 'Flash memory'.

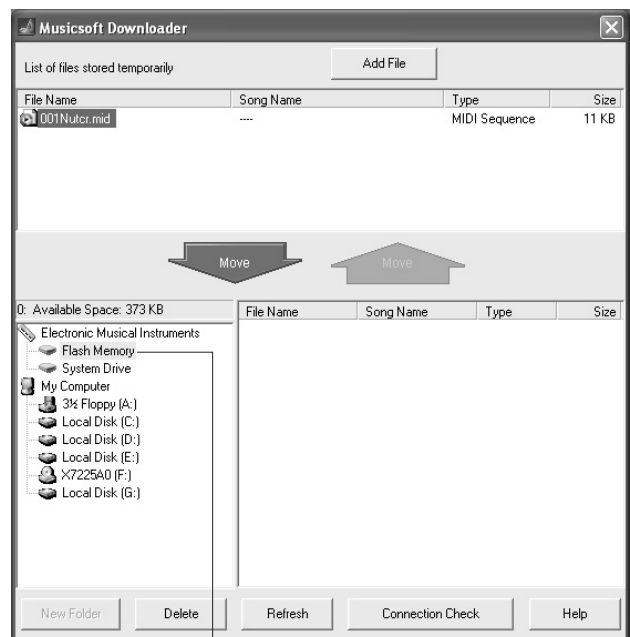

- 1 Klik op 'Electronic Musical Instruments' en vervolgens op 'Flash Memory'

7 Nadat u de file hebt geselecteerd in de 'List of files stored temporarily', klikt u op de naar beneden gerichte pijl [Move] en er verschijnt een bevestigingsbericht. Klik op [OK]. De song wordt dan van de lijst met tijdelijk opgeslagen files naar het geheugen van het instrument overgebracht.

8 Sluit het venster om Musicsoft Downloader te beëindigen.

OPMERKING

- Sluit Musicsoft Downloader om de song die is overgebracht van uw computer af te spelen.

9 Druk op de knop [SONG] om de song af te spelen die is opgeslagen in het flashgeheugen.

Gebruik de draaiknop om de song te selecteren die u wilt afspelen, druk vervolgens op de knop [START/STOP] om het afspelen te starten.

Stijlfiles (files met extensie '.STY') kunnen op dezelfde manier als hierboven beschreven, worden overgebracht naar het flashgeheugen. Stijlfiles die zijn overgebracht naar het flashgeheugen kunnen worden geladen in stijlnummer 151 en vervolgens worden afgespeeld (pagina 67).

LET OP

- Zorg dat u de USB-kabel niet loskoppelt tijdens dataoverdracht. De data worden hierdoor niet alleen niet overgebracht en opgeslagen, maar de werking van de geheugenmedia kan bovendien instabiel worden en de inhoud van het geheugen kan verdwijnen als de stroom wordt in- of uitgeschakeld.

LET OP

- Opgeslagen data kunnen verloren gaan als gevolg van een onjuiste werking of bediening. Om veiligheidsredenen adviseren wij u om een kopie te bewaren van alle belangrijke data die u hebt opgeslagen op uw computer.
- Wij adviseren om een netadapter te gebruiken, en geen batterijen, tijdens het overbrengen van data. De data kunnen beschadigd raken als de batterijen tijdens het overbrengen leegraken.

● Overgebrachte songs voor lessen gebruiken...

Als u songs (alleen in SMF-indeling 0) die van een computer zijn overgebracht wilt gebruiken voor lessen, moet u opgeven welke kanalen als rechterhandpart en linkerhandpart worden afgespeeld.

- 1 Druk op de knop [SONG] en selecteer de song (036-) in het flashgeheugen waarvoor u de gidstrack wilt instellen.
- 2 Druk op de knop [FUNCTION].
- 3 Zoek met behulp van de knoppen CATEGORY [▲] en [▼] om het item R-part of L-part te selecteren.
- 4 Gebruik de draaiknop om het kanaal te selecteren dat u wilt afspelen als opgegeven rechter- of linkerhandpart.

Wij adviseren om kanaal 1 voor de rechter- en kanaal 2 voor de linkerhandpart te selecteren.

■ Een backup file overbrengen van het instrument naar een computer

U kunt Musicsoft Downloader gebruiken om 'Backupfiles' (pagina 49), inclusief de vijf gebruikerssongs die in het instrument zijn opgeslagen, over te brengen naar een computer. Als u in het display van Musicsoft Downloader klikt op 'Electronic Musical Instruments' en vervolgens op 'System Drive', verschijnt onderin de rechterhoek van de display van Musicsoft Downloader een file met de naam '06PG76.BUP'. Dit is de backupfile. Zie voor meer informatie over het overbrengen van een backupfile met Musicsoft Downloader de Online help in het programma.

OPMERKING

- Vooraf ingestelde songdata kunnen niet worden overgebracht vanaf het instrument.

LET OP

- De back-updata, waaronder de vijf gebruikerssongs, worden als één file verzonden of ontvangen. Hierdoor worden alle back-updata telkens overschreven wanneer u de data verzendt of ontvangt. Onthoud dit wanneer u data overbrengt.

LET OP

- Geef de backupfile op de computer geen andere naam. Als u dit wel doet, wordt de file niet herkend wanneer deze naar het instrument wordt verzonden.

BIJZONDERE KENNISGEVINGEN

-  Deze cd-rom heeft een kopieerbeveiliging. Yamaha geeft geen enkele garantie en aanvaardt geen enkele verantwoording met betrekking tot problemen met het kopiëren van de cd-rom of de software en aanvaardt geen verantwoordelijkheid voor gevolgen van pogingen om de data te kopiëren.
- Yamaha Corporation heeft het exclusieve auteursrecht van de software en deze gebruikershandleiding.
 - Het gebruik van de software en deze handleiding is omschreven in de licentieovereenkomst waarmee de koper door het verbreken van het zegel van de softwareverpakking verklaard heeft volledig akkoord te gaan. (Lees de Softwarelicentieovereenkomst aan het einde van deze handleiding zorgvuldig door voordat u de toepassing gaat installeren.)
 - Het is uitdrukkelijk verboden op enigerlei wijze de software te kopiëren of deze handleiding te reproduceren, hetzij geheel of gedeeltelijk, zonder schriftelijke toestemming van de fabrikant.
 - Yamaha geeft geen garanties met betrekking tot het gebruik van de software en documentatie en kan niet aansprakelijk worden gesteld voor de resultaten van het gebruik van deze handleiding en de software.
 - Deze cd is een cd-rom. Probeer de schijf niet af te spelen in een gewone cd-speler. Hierdoor kan de cd-speler ernstig beschadigd raken.
 - Toekomstige upgrades van het programma en de systeemsoftware, en wijzigingen in specificaties en functies zullen afzonderlijk bekend worden gemaakt.
 - De schermafbeeldingen in deze gebruikershandleiding dienen voor instructie en kunnen enigszins afwijken van de schermen die met uw computer worden weergegeven.

Belangrijke informatie over de CD-ROM

● Datatypes

Deze cd-rom bevat programmasoftware. Zie pagina 87 voor instructies over het installeren van de software.

LET OP

- *Probeer deze cd-rom niet op een audio-cd-speler af te spelen. De resulterende sterke ruis kan mogelijk gehoorbeschadiging tot gevolg hebben of schade aan uw cd-speler en de luidsprekers.*

● Besturingssysteem (OS)

De programma's op deze cd-rom zijn geschikt voor verschillende versie van het Windows-besturingssysteem.

Inhoud cd-rom



Mapnaam	Programma-/datanaam	Inhoud
① MSD_	Musicsoft Downloader	Deze applicatie kan worden gebruikt om MIDI songdata van het Internet te downloaden en ze van de computer naar het geheugen van het instrument over te brengen.
② DMN_FlashDemo	Flash Demo	Digital Music Notebook bevat trainingsmateriaal waarmee u van muziek kunt genieten terwijl u leert. Tot de verbeelding sprekende demosoftware waarin alle functies van Digital Music Notebook naar voren komen.
DMN_DemoSong	Demosong	Met de demosong kunt u alle functies van Digital Music Notebook ontdekken. U moet Digital Music Notebook downloaden en installeren op uw computer voordat u de demosong kunt gebruiken.
③ SongBook	Song Book	Bevat bladmuziekdata voor de 30 interne songs van het instrument alsook voor de 70 MIDI-songs die op de bijgeleverde cd-rom staan. De uitzonderingen worden gevormd door de songs 1-11, 16, 20 en song 30, waarvoor een copyright geldt. De notaties voor songs 9-11 vindt u terug in de handleiding vanaf pagina 94.
④	USB-MIDI-stuurprogramma (Windows 98/Me)	De stuurprogramma'software is nodig als u MIDI-apparaten op uw computer wilt aansluiten via USB.
	USBdrv2k	
SongData	MIDI 70 songs	Deze songs kunnen naar het instrument worden overgebracht en met de functies van het instrument worden afgespeeld of gebruikt.
StyleData	5 stijlfiles	Deze stijlen kunnen naar het instrument worden overgebracht en met de functies van het instrument worden afgespeeld of gebruikt.

Om de PDF-files te kunnen bekijken zult u Adobe Reader op uw computer moeten installeren. U kunt Adobe Reader downloaden. Ga naar de volgende webpagina: <http://www.adobe.com/>

■ De cd-rom gebruiken

Gelieve de overeenkomst over de softwarelicenties op pagina 91 te lezen voordat u de cd-romverpakking opent.

1 Controleer de systeemvereisten om er zeker van te zijn dat de software op uw computer werkt.

2 Plaats de bijgeleverde cd-rom in de cd-rom-drive.

Er verschijnt automatisch een startvenster.

3 Installeer het USB MIDI-stuurprogramma op de computer.
Zie 'Het USB-MIDI-stuurprogramma installeren' op pagina 87 voor set-up- en installatie-instructies.

4 Sluit het instrument aan op de computer.

De aansluitingsprocedure staat beschreven op pagina 79.

5 Installeer de software.

Musicsoft Downloader:
Zie pagina 89.

6 Start de software.

Zie de Online help van de software voor meer informatie over de bediening van de software.

Zie 'Problemen oplossen' op pagina 90 wanneer u bij het installeren van het stuurprogramma problemen ondervindt.

Systemeisen

Programma/data	Besturingssysteem	CPU	Geheugen	Harddisk	Display
Musicsoft Downloader	Windows 98SE/Me/2000/XP Home Edition/XP Professional	233 MHz of hoger; Intel® Pentium®/ Celeron®-processorfamilie	64 MB of meer (256 MB of meer wordt aanbevolen)	ten minste 128 MB beschikbare schijfruimte (ten minste 512 MB beschikbare schijfruimte wordt aanbevolen)	800 x 600 met hoge kleuren (16-bit)
USB Driver for Windows 98/Me	Windows 98/Me	166 MHz of hoger; Intel® Pentium®/ Celeron®-processorfamilie	32 MB of meer (64 MB of meer wordt aanbevolen)	ten minste 2 MB beschikbare schijfruimte	—
USB Driver for Windows 2000/XP	Windows 2000/XP Home Edition/XP Professional				
Digital Music Notebook	Windows® XP Professional Edition, SP1a more	400 MHz of hoger; Intel® Pentium®/Celeron® Processorreeks (1 GHz of meer wordt aanbevolen)	128 MB of meer (256 MB of meer wordt aanbevolen)	ten minste 50 MB beschikbare schijfruimte	1024 x 768 met hoge kleuren (16-bit)
Digital Music Notebook (Vereisten voor het afspelen van het trainingsmateriaal inclusief video.)	Windows® XP Home Edition, SP1a more Windows 2000 Professional, SP4 more	1 GHz of hoger; Intel® Pentium®/Celeron® Processorreeks (1,4 GHz of meer wordt aanbevolen)	256 MB of meer		

Software-installatie

● Deïnstalleren (de software verwijderen)

De geïnstalleerde software kan als volgt van uw computer worden verwijderd:
 Selecteer in het startmenu van Windows Start → Instellingen → Configuratiescherm → Applicaties toevoegen of verwijderen → Installeren en installatie ongedaan maken. Selecteer het item dat u wilt verwijderen en klik op [Toevoegen of verwijderen]. Volg de scherm instructies om de geselecteerde software te verwijderen.

OPMERKING

- De werkelijke namen van de menu-items en knoppen zijn verschillend afhankelijk van het besturingssysteem van uw computer.

■ Het USB-MIDI-stuurprogramma installeren

De geschikte stuurprogrammasoftware moet op uw computer worden geïnstalleerd om te kunnen communiceren met en gebruik te maken van MIDI-apparaten die zijn aangesloten op uw computer. Het USB-MIDI-stuurprogramma staat sequence-software en gelijkwaardige programma's op uw computer toe om MIDI-data te verzenden naar en te ontvangen van MIDI-apparaten via een USB-kabel.

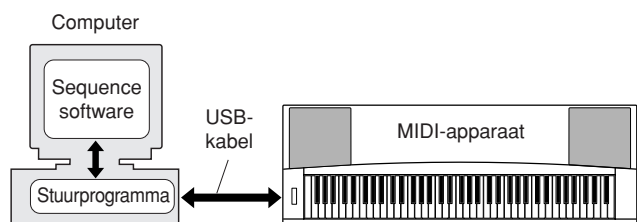

- Windows 98/Me installatie → pagina 88.
- Windows 2000 installatie → pagina 88.
- Windows 2000 installatie → pagina 89.

Controleer de naam van de cd-romdrive die u gebruikt (D:, E:, Q: enz.). De drivenaam wordt weergegeven naast het cd-romicoon in de map 'Deze computer'. De hoofdmap van de cd-romdrive is respectievelijk D:\, E:\, of Q:\.

Het stuurprogramma op Windows 98/ Me installeren

- 1** Start de computer.
- 2** Plaats de bijgeleverde cd-rom in de cd-romdrive. Er verschijnt automatisch een startvenster.
- 3** Controleer of de POWER-schakelaar van het instrument op OFF staat en sluit vervolgens de USB-aansluiting van de computer met een USB-kabel aan op de USB-aansluiting van het instrument. Als u het instrument aanzet, wordt op de computer automatisch het bericht 'Wizard nieuwe hardware toevoegen' weergegeven. Als dat niet het geval is, moet u het hoofdstuk over het oplossen van problemen raadplegen in het gedeelte 'Installatiehandleiding voor de bijgeleverde cd-rom' van de gebruikershandleiding.

Schakel bij Windows Me het selectievakje links van 'Automatisch zoeken naar een beter stuurprogramma (aanbevolen)' aan en klik op [Volgende]. Het systeem start automatisch met zoeken naar en installeren van het stuurprogramma. Ga naar stap 8. Als het systeem het stuurprogramma niet vindt, selecteert u de optie 'Specify the location of the driver (advanced)' en geeft u de rootdirectory van de cd-romdrive op. Daarna klikt u op [Next]. Voer de installatie uit volgens de scherm instructies en ga verder met stap 8.

OPMERKING

- Als u Windows Me gebruikt, kunt u stappen 4 t/m 7 overslaan.

- 4** Klik op [Volgende].
In dit venster kunt u de zoekmethode selecteren.
- 5** Schakel het selectievakje 'Zoeken naar een geschikt stuurprogramma voor dit apparaat (aanbevolen)' in. Klik op [Volgende].
In dit venster kunt u de locatie kiezen waarin u het stuurprogramma wilt installeren.
- 6** Schakel het selectievakje 'Geef een locatie op' in en klik op 'Bladeren..', geef de hoofdmap van de cd-romdrive aan en ga verder met de installatie. De letter van de cd-romdrive kan verschillen afhankelijk van de configuratie van uw computer.
- 7** Wanneer het systeem het stuurprogramma op de cd-rom detecteert en klaar is voor installatie, verschijnt een bericht op het scherm. Als 'YAMAHA USB MIDI Driver' wordt weergegeven, klikt u op [Volgende]. De installatie wordt gestart.
- 8** Als de installatie is voltooid, verschijnt er een bericht met deze mededeling. Klik op [Voltoeien].

OPMERKING

- Op sommige computers kan het ongeveer tien seconden duren voordat het venster met de knop [Voltoeien] op het scherm verschijnt.

Stuurprogramma installeren op Windows 2000

- 1** Start de computer en gebruik de beheerdersaccount om u aan te melden bij Windows 2000.
- 2** Selecteer [My Computer] → [Control Panel] → [System] → [Hardware] → [Driver Signing] → [File Signature Verification] en selecteer 'Ignore -Install all files, regardless of file signature' (Negeren - Installeer alle files, ongeacht of de programma's een digitale handtekening hebben) en klik vervolgens op [OK].
- 3** Plaats de bijgeleverde cd-rom in de cd-romdrive. Er verschijnt automatisch een startvenster.
- 4** Controleer of het MIDI-apparaat is uitgeschakeld en gebruik vervolgens een USB-kabel om het MIDI-apparaat op de computer aan te sluiten. Zet het MIDI-apparaat aan nadat de aansluitingen zijn gemaakt. Het systeem start automatisch 'De wizard Nieuwe hardware gevonden'. Indien dat niet het geval is, moet u 'Problemen oplossen' in het deel 'Installatiegids voor de bijgeleverde cd-rom' van de gebruikershandleiding bekijken. Klik op [Volgende]. (Bij sommige computers kan het even duren voordat het wizardvenster verschijnt.)
- 5** Schakel het selectievakje in naast 'Zoeken naar een geschikt stuurprogramma voor dit apparaat [aanbevolen]' en klik op [Volgende].

OPMERKING

- Klik op [Ja] als het Wizardvenster het volgende bericht weergeeft: 'De software die u wilt installeren heeft geen digitale handtekening van Microsoft'.

- 6** Schakel het selectievakje 'cd-romdrives' in, schakel alle andere selectievakjes uit en klik op [Volgende].

OPMERKING

- Als het systeem vraagt om de Windows cd-rom te plaatsen tijdens het zoeken naar de stuurprogramma's, selecteert u de map 'USBdrv2k_' (bijv. D:\USBdrv2k_) en gaat u verder met de installatie.

- 7** Schakel 'Installeer een van de andere stuurprogramma's' uit en klik op [Volgende].
- 8** Als de installatie is voltooid, wordt dit op het scherm aangegeven.
Klik op [Voltoeien]. (Bij sommige computers kan het even duren voordat het wizardvenster verschijnt.)
- 9** Start de computer opnieuw op.
De installatie van het USB-MIDI-stuurprogramma is voltooid.

Het stuurprogramma op Windows XP installeren

- 1** Start de computer en gebruik de beheerdersaccount om u aan te melden bij Windows.
- 2** Selecteer [Start] → [Control Panel]. Als het Configuratiescherm wordt weergegeven in de categorieweergave, klikt u linksboven in het venster op 'Klassieke weergave'. Alle onderdelen van het configuratiescherm worden nu weergegeven.
- 3** Ga naar [System] → [Hardware] → [Driver Signing Options], selecteer 'Ignore' (Negeren) en klik op [OK].
- 4** Klik nogmaals op [OK] om het venster Systeemeigenschappen te sluiten en klik vervolgens op Sluiten (X) in de rechterbovenhoek van het venster om het configuratiescherm te sluiten.
- 5** Plaats de bijgeleverde cd-rom in de cd-romdrive. Er verschijnt automatisch een startvenster.
- 6** Controleer of het MIDI-apparaat is uitgeschakeld en gebruik vervolgens een USB-kabel om het MIDI-apparaat op de computer aan te sluiten. Zet het MIDI-apparaat aan nadat de aansluitingen zijn gemaakt. Het systeem start automatisch de wizard voor de gevonden nieuwe hardware op. Indien dat niet het geval is, moet u 'Problemen oplossen' in het deel 'Installatiegids voor de bijgeleverde cd-rom' van de gebruikershandleiding bekijken. Als het systeem in de rechter onderhoek de boodschap 'Found New Hardware' laat zien, moet u wachten tot de vensters van de wizard op het scherm verschijnen. (Bij sommige computers kan het even duren voordat het venster verschijnt.)
 Als de Wizard vraagt of u verbinding wilt maken met Windows Update kiest u 'Nee, nu niet' en klikt u op [Volgende].
- 7** Schakel het selectievakje in voor 'De software automatisch installeren (aanbevolen)' en klik op [Volgende].

OPMERKING

• Als het systeem tijdens de installatie het bericht weergeeft: '...voldoet niet aan de eisen van Windows Logo-test die op compatibiliteit met Windows XP controleert', klikt u op [Toch doorgaan].

- 8** Als de installatie is voltooid, wordt dit op het scherm aangegeven.
 Klik op [Voltoeien]. (Bij sommige computers kan het even duren voordat het wizardvenster verschijnt.)
- 9** Start de computer opnieuw op.
 Als het systeem 'Nieuwe hardware gevonden' weergeeft onderin de rechterhoek, wacht dan totdat het wizardvenster wordt weergegeven. (Bij sommige computers kan het even duren voordat het wizardvenster verschijnt.)
 De installatie van het USB-MIDI-stuurprogramma is voltooid.

■ Musicsoft installeren en Digital Music Notebook installeren

BELANGRIJK

- U moet beschikken over beheerdersrechten om Musicsoft Downloader te kunnen installeren op een computer met Windows 2000 of XP.
- U moet beschikken over beheerdersrechten om Digital Music Notebook te kunnen installeren op een computer met Windows 2000 of XP.

BELANGRIJK

- Zorg ervoor, als u Digital Music Notebook installeert, dat Internet Explorer 6.0 (met SP1) of hoger op uw computer is geïnstalleerd.

BELANGRIJK

- U kunt het trainingsmateriaal van Digital Music Notebook aanschaffen met een creditcardbetaling. Het is misschien niet overal mogelijk om met creditcard te betalen. Ga van te voren na of uw creditcard kan worden gebruikt.

- 1** Plaats de meegeleverde cd-rom in de cd-romdrive van uw computer. Er verschijnt automatisch een startvenster waarop alle softwareprogramma's worden weergegeven.

OPMERKING

- Als het startvenster niet automatisch verschijnt, dubbelklikt u op 'Deze computer' om het te openen. Klik met de rechtermuisknop op het cd-romicoon en selecteer 'Open' in het vervolgvenster. Dubbelklik op 'Start.exe' en ga verder met stap 2 hieronder.

- 2** Klik op [Musicsoft Downloader] of op [Digital Music Notebook].
- 3** Klik op de knop [install] voor Musicsoft downloader of op de knop [Digital Music Notebook Download] voor Digital Music Notebook en volg de scherm instructies op voor het installeren van de software.

Zie het Helpmenu voor bedieningsinstructies voor Digital Music Notebook: open het programma Digital Music Notebook en klik op 'Help'.

Zie het Helpmenu voor bedieningsinstructies voor Musicsoft Downloader: open het programma Musicsoft Downloader en klik op 'Help'.

* Ga naar de volgende website voor de meest recente versie van Musicsoft Downloader:

<http://music.yamaha.com/download/>

BELANGRIJK

- U kunt alleen Musicsoft Downloader gebruiken om files over te brengen tussen dit instrument en de computer. Andere fileoverdrachtprogramma's kunnen niet worden gebruikt.

■ Problemen oplossen

Het stuurprogramma kan niet worden geïnstalleerd.

- **Is de USB-kabel goed aangesloten?**
Controleer de aansluiting van de USB-kabel. Koppel de USB-kabel los en sluit deze weer aan.
- **Is de USB-functie geactiveerd op uw computer?**

Als u het instrument voor de eerste keer op de computer aansluit en 'De wizard Nieuwe hardware toevoegen' niet verschijnt, kan het zijn dat de USB-functie van de computer is uitgeschakeld. Voer de volgende stappen uit.

- 1** Selecteer [Configuratiescherm] → [Systeem] → [Apparaatbeheer] (bij Windows 98/Me), of selecteer [Configuratiescherm]* → [Systeem] → [Hardware] → [Apparaatbeheer] (bij Windows 2000/XP).

* Alleen klassieke weergave in Windows XP.

- 2** Controleer of er geen '!' of 'x' wordt weergegeven bij USB-controller of USB-hoofdhub. Als dat wel het geval is, is de USB-controller uitgeschakeld.

- **Is er een onbekend apparaat geregistreerd?**
Als de installatie van het stuurprogramma mislukt, wordt het instrument gemarkeerd als 'Onbekend apparaat' en kunt u het stuurprogramma niet installeren. Ga als volgt te werk om het 'Onbekend apparaat' te verwijderen.

- 1** Selecteer [Configuratiescherm] → [Systeem] → [Apparaatbeheer] (bij Windows 98/Me), of selecteer [Configuratiescherm]* → [Systeem] → [Hardware] → [Apparaatbeheer] (bij Windows 2000/XP).

* Alleen klassieke weergave in Windows XP.

- 2** Kies de optie 'Apparaten op type' in het menu Beeld en zoek 'Overige apparaten'.
- 3** Als u 'Overige apparaten' vindt, dubbelklikt u erop om de boomstructuur te openen zodat u kunt zoeken naar 'Onbekend apparaat'. Als er een onbekend apparaat wordt weergegeven, selecteert u het apparaat en klikt u op de knop [Verwijderen].
- 4** Haal de USB-kabel uit het instrument en sluit de kabel weer aan.

- 5** Installeer het stuurprogramma opnieuw.
 - Windows 98/ Me gebruikers zie pagina 88
 - Windows 2000 gebruikers .. zie pagina 88
 - Windows 2000 gebruikers .. zie pagina 89

Wanneer u de het instrument vanaf uw computer bedient via USB, werkt het instrument niet goed of hoort u geen geluid.

- **Is het stuurprogramma geïnstalleerd?** (pagina 87)
- **Is de USB-kabel goed aangesloten?**
- **Zijn de volume-instellingen van het instrument, het afspeelapparaat en de toepassing op de juiste niveaus ingesteld?**
- **Hebt u een juiste poort in de sequencesoftware geselecteerd?**
- **Gebruikt u de laatste versie van het USB MIDI-stuurprogramma? Het laatste stuurprogramma kan worden gedownload via de volgende website.**
<http://music.yamaha.com/download/>

Het afspelen verloopt vertraagd.

- **Voldoet uw computer aan de systeemvereisten?**
- **Is er een ander programma of stuurprogramma actief?**

De computer kan niet op de juiste manier stand-by worden gezet of worden geactiveerd.

- **Zet de computer niet op stand-by als de MIDI-toepassing wordt uitgevoerd.**
Als u met Windows 2000 werkt, is het mogelijk dat u de computer niet op de gebruikelijke manier stand-by kunt zetten of weer kunt activeren. Dit probleem komt voor in bepaalde configuraties (USB-hostcontroller, enz.). U kunt het probleem in ieder geval oplossen door de USB-kabel los te koppelen en weer aan te sluiten.

Hoe kan ik het stuurprogramma verwijderen of opnieuw installeren?

[Windows Me/98]

- 1** Als het instrument goed wordt herkend, gaat u naar 'Configuratiescherm' en dubbelklikt u op 'Systeem' zodat het Systeemvenster wordt geopend.
- 2** Dubbelklik op 'Apparaatbeheer', selecteer 'YAMAHA USB MIDI Driver' en verwijder dit.
- 3** Gebruik MS-DOS-prompt of Explorer om de volgende drie files te verwijderen.

OPMERKING

- Selecteer, om deze files met Explorer te wissen, 'Mapopties' via het menu Extra, en selecteer bij 'Weergave': 'Verborgen bestanden en mappen weergeven'.
- \WINDOWS\INF\OTHER\1039.INF
- \WINDOWS\SYSTEM\Xgusb.driv
- \WINDOWS\SYSTEM\Ymidusb.sys

- 4** Koppel de USB-kabel los.
- 5** Start de computer opnieuw op.
- 6** Installeer het stuurprogramma opnieuw.

**ATTENTIE
SOFTWARELICENTIEOVEREENKOMST**

LEES DEZE SOFTWARELICENTIEOVEREENKOMST ('OVEREENKOMST') ZORGVULDIG DOOR VOORDAT U DEZE SOFTWARE GEBRUIKT. U MAG DEZE SOFTWARE ALLEEN GEBRUIKEN ALS U INSTEMT MET ALLE VOORWAARDEN EN BEPALINGEN DIE IN DEZE OVEREENKOMST WORDEN GENOEMD. DIT IS EEN OVEREENKOMST TUSSEN U (ALS INDIVIDU OF JURIDISCHE EENHEID) EN YAMAHA CORPORATION ('YAMAHA'). DOOR DE VERZEGELING VAN DIT PAKKET TE VERBREKEN STEMT U ERMEE IN DAT DE VOORWAARDEN IN DEZE OVEREENKOMST BINDEND ZIJN. ALS U NIET MET DE VOORWAARDEN INSTEMT, MOET U DE SOFTWARE NIET INSTALLEREN, KOPIËREN OF ANDERSZINS GEBRUIKEN.

1. TOEKENNING VAN LICENTIE EN COPYRIGHT

Yamaha kent u hierbij het recht toe om één exemplaar te gebruiken van de softwareprogramma's en gegevens ('SOFTWARE') die bij deze overeenkomst worden geleverd. De term SOFTWARE omvat eventuele updates van de meegeleverde software en gegevens. De SOFTWARE is eigendom van Yamaha en/of licentienemers van Yamaha en wordt beschermd door de toepasselijke wetten en bepalingen op het gebied van copyright. Hoewel u het recht hebt om het eigendom te claimen van de gegevens die met behulp van de SOFTWARE zijn gemaakt, blijft de bescherming van de SOFTWARE door de toepasselijke copyrights van kracht.

- **Het is u toegestaan** de SOFTWARE op één computer te gebruiken.
- **Het is u toegestaan** om, uitsluitend voor back-updoeleinden, één kopie van de SOFTWARE te maken, in een door computers leesbare vorm, mits de SOFTWARE zich bevindt op media waarvoor een dergelijk back-upexemplaar is toegestaan. Op het back-upexemplaar moet u de copyrightverklaring van Yamaha en eventuele andere eigendomsvermeldingen reproduceren die op de oorspronkelijke kopie van de SOFTWARE aanwezig waren.
- **Het is u toegestaan** om al uw rechten op de SOFTWARE definitief over te dragen aan een derde, mits u geen kopieën achterhoudt en de ontvangende partij alle voorwaarden in deze Overeenkomst leest en daarmee instemt.

2. BEPERKINGEN

- **Het is u niet toegestaan** de SOFTWARE aan reverse engineering te onderwerpen, te disassembleren of te decompileren of anderszins te trachten broncode van de SOFTWARE te achterhalen.
- **Het is u niet toegestaan** de SOFTWARE of enig deel daarvan te reproduceren, te wijzigen, te verhuren, in lease te geven of te distribueren of afgeleide werken van de SOFTWARE te maken.
- **Het is u niet toegestaan** de SOFTWARE op elektronische wijze van de ene computer naar de andere over te brengen of de SOFTWARE gezamenlijk te gebruiken via een computernetwerk.
- **Het is u niet toegestaan** de SOFTWARE te gebruiken voor de distributie van illegale gegevens of van gegevens die de openbare orde schenden.
- **Het is u niet toegestaan** diensten te ontwikkelen die op het gebruik van de SOFTWARE zijn gebaseerd zonder toestemming van Yamaha Corporation.

Voor de gegevens waarop copyrights of auteursrechten rusten die via de SOFTWARE zijn verkregen, inclusief maar niet beperkt tot de MIDI-gegevens van songs, gelden de onderstaande beperkingen.

- Gegevens die door middel van de SOFTWARE zijn verkregen mogen niet voor commerciële doeleinden worden gebruikt, tenzij de eigenaar van het copyright of auteursrecht daarvoor toestemming heeft verleend.
- Gegevens die door middel van de SOFTWARE zijn verkregen mogen niet worden gedupliceerd, overgebracht, gedistribueerd of in het openbaar worden afgespeeld of uitgevoerd, tenzij de eigenaar van het copyright of auteursrecht daarvoor toestemming heeft verleend.
- De codering van gegevens die door middel van de SOFTWARE zijn verkregen mag niet worden verwijderd en het elektronische watermerk mag niet worden gewijzigd, tenzij de eigenaar van het copyright of auteursrecht daarvoor toestemming heeft verleend.

3. BEËINDIGING

Deze Overeenkomst wordt van kracht op de dag waarop u de SOFTWARE ontvangt en blijft van kracht totdat de Overeenkomst is beëindigd. Indien copyrightwetten of bepalingen in deze Overeenkomst worden geschonden, wordt de Overeenkomst automatisch en onmiddellijk beëindigd, zonder kennisgeving van Yamaha. Bij een dergelijke beëindiging moet u de SOFTWARE waarop de licentie betrekking heeft en alle meegeleverde schriftelijke documenten en alle kopieën daarvan onmiddellijk vernietigen.

4. BEPERKTE GARANTIE OP MEDIA

Bij SOFTWARE die op tastbare media wordt verkocht geeft Yamaha de garantie dat de tastbare media waarop de SOFTWARE is vastgelegd bij normaal gebruik gedurende een periode van veertien (14) dagen na de datum van ontvangst, zoals kan worden aangetoond met een kopie van het ontvangstbewijs, vrij is van materiaal- en productiefouten. De enige verplichting van Yamaha en uw exclusieve recht op verhaal is vervanging van de defectieve media, mits deze binnen veertien dagen met een kopie van het ontvangstbewijs worden geretourneerd aan Yamaha of een geautoriseerde Yamaha-leverancier. Yamaha is niet verantwoordelijk voor de vervanging van media die door ongelukken, misbruik of verkeerde toepassingen zijn beschadigd. TOT HET MAXIMUM DAT WETTELIJK IS TOEGESTAAN WIJST YAMAHA NADRUKKELIJK ALLE IMPLICIETE GARANTIES OP DE TASTBARE MEDIA AF, DAARONDER BEGREPEN DE IMPLICIETE GARANTIES MET BETREKKING TOT VERHANDELBAARHEID EN GESCHIKTHEID VOOR EEN BEPAALD DOEL.

5. AFWIJZING VAN GARANTIE OP SOFTWARE

U verklaart nadrukkelijk en stemt ermee in dat u de SOFTWARE volledig op eigen risico gebruikt. De SOFTWARE en verwante documentatie worden 'ALS ZODANIG' ('as is') en zonder enige vorm van garantie geleverd. ONDANKS EVENTUELE ANDERE BEPALINGEN IN DEZE OVEREENKOMST WIJST YAMAHA NADRUKKELIJK ALLE GARANTIES OP DE SOFTWARE AF, UITDRUKKELIJK OF IMPLICIET, DAARONDER BEGREPEN DOCH NIET BEPERKT TOT IMPLICIETE GARANTIES MET BETREKKING TOT VERHANDELBAARHEID, GESCHIKTHEID VOOR EEN SPECIFIEK DOEL OF GARANTIES DAT GEEN INBREUK WORDT GEMAAKT OP RECHTEN VAN DERDEN. YAMAHA VERKLAART NADRUKKELIJK, DOCH ZONDER BEPERKING VAN HET VOORAFGAANDE, GEEN GARANTIE TE GEVEN DAT DE SOFTWARE AAN UW BEHOEFTE VOLDOET, DAT DE SOFTWARE ZONDER ONDERBREKINGEN OF FOUTLOOS KAN WORDEN UITGEVOERD OF DAT FOUTEN IN DE SOFTWARE WORDEN GECORRIGEERD.

6. BEPERKING VAN AANSPRAKELIJKHEID

DE ENIGE VERPLICHTING DIE YAMAHA OP BASIS VAN DEZE OVEREENKOMST HEEFT IS HET TOESTAAN VAN HET GEBRUIK OP BASIS VAN DE IN DEZE OVEREENKOMST GENOEMDE VOORWAARDEN. IN GEEN GEVAL KAN YAMAHA DOOR U OF EEN ANDERE PERSOON AANSPRAKELIJK WORDEN GESTELD VOOR SCHADE, MET INBEGRIJF VAN MAAR NIET BEPERKT TOT EVENTUELE DIRECTE, INDIRECTE, INCIDENTELE OF GEVOLGSCHADE, KOSTEN, GEDERFDE WINSTEN, GEGEVENSVERLIES OF ANDERE SCHADE, VOORTVLOEIEND UIT HET GEBRUIK, HET ONEIGENLIJK GEBRUIK OF HET NIET KUNNEN GEBRUIKEN VAN DE SOFTWARE, ZELFS ALS YAMAHA OF EEN GEAUTORISEERDE LEVERANCIER OP DE HOOGTE IS GESTELD VAN DE MOGELIJKHEID VAN DERGELIJK SCHADE. De totale aansprakelijkheid van Yamaha jegens u voor alle schade, verliezen en handelingen (gerelateerd aan contracten, onrechtmatige handelingen of anderszins) overschrijdt in geen geval het bedrag dat voor de SOFTWARE is betaald.

7. SOFTWARE VAN DERDEN

Bij de SOFTWARE worden mogelijk software en gegevens van derden ('SOFTWARE VAN DERDEN') geleverd. Indien Yamaha in de schriftelijke materialen of elektronische gegevens die bij de Software worden geleverd bepaalde software en gegevens als SOFTWARE VAN DERDEN aanduidt, verklaart u en stemt u ermee in zich te houden aan de voorwaarden in een eventuele Overeenkomst die bij de SOFTWARE VAN DERDEN wordt geleverd en dat de leverancier van de SOFTWARE VAN DERDEN verantwoordelijk is voor eventuele garanties of aansprakelijkheid gerelateerd aan of voortvloeiend uit de SOFTWARE VAN DERDEN. Yamaha draagt geen enkele verantwoordelijkheid voor de SOFTWARE VAN DERDEN of het gebruik daarvan.

- Yamaha biedt geen uitdrukkelijke garantie op de SOFTWARE VAN DERDEN. DAARNAAST WIJST YAMAHA NADRUKKELIJK ALLE IMPLICIETE GARANTIES AF, DAARONDER BEGREPEN DOCH NIET BEPERKT TOT IMPLICIETE GARANTIES MET BETREKKING TOT VERHANDELBAARHEID EN GESCHIKTHEID VOOR EEN SPECIFIEK DOEL, met betrekking tot de SOFTWARE VAN DERDEN.
- Yamaha biedt geen diensten of onderhoud aan met betrekking tot de SOFTWARE VAN DERDEN.
- Yamaha kan niet door u of een andere persoon aansprakelijk worden gesteld voor schade, met inbegrip maar niet beperkt tot eventuele directe, indirecte, incidentele of gevolgschade, kosten, gederfde winsten, gegevensverlies of andere schade, voortvloeiend uit het gebruik, het oneigenlijk gebruik of het niet kunnen gebruiken van de SOFTWARE VAN DERDEN.

8. ALGEMEEN

Op deze Overeenkomst is het Japanse recht van toepassing en deze Overeenkomst wordt op basis van het Japanse recht geïnterpreteerd, zonder verwijzingen naar principes met betrekking tot juridische conflicten. Eventuele disputen of procedures worden voorgelegd aan de rechtbank van het district Tokyo in Japan. Indien een rechtbank met competente jurisdictie een willekeurig gedeelte van deze Overeenkomst om een willekeurige reden niet kan bekrachtigen, blijft het resterende gedeelte van deze overeenkomst volledig van kracht.

9. VOLLEDIGE OVEREENKOMST

Deze Overeenkomst vormt de volledige overeenkomst tussen de partijen met betrekking tot het gebruik van de SOFTWARE en eventuele meegeleverde schriftelijke materialen en vervangt alle eerdere of gelijktijdige afspraken of overeenkomsten, schriftelijk of mondeling, met betrekking tot de inhoud van deze Overeenkomst. Geen enkele aanvulling op of herziening van deze Overeenkomst is bindend, tenzij deze op schrift is gesteld en is ondertekend door een volledig geautoriseerde vertegenwoordiger van Yamaha.



Problemen oplossen

Probleem	Mogelijke oorzaak en oplossing
Als het instrument wordt aan- of uitgezet, is er kort een ploppend geluid te horen.	Dit is normaal en geeft aan dat het instrument elektrische energie ontvangt.
Bij gebruik van een mobiele telefoon worden er bijgeluiden geproduceerd.	Het gebruik van een mobiele telefoon in de onmiddellijke nabijheid van het instrument kan interferentie veroorzaken. Om dit te voorkomen, kunt u de mobiele telefoon uitschakelen of deze verder uit de buurt van het instrument gebruiken.
Er is geen geluid, zelfs niet als het toetsenbord wordt bespeeld of als er een song of stijl wordt afgespeeld.	Controleer of er niets op de PHONES/OUTPUT-aansluiting op het achterpaneel is aangesloten. Als er een hoofdtelefoon op deze aansluiting is aangesloten, komt er geen geluid uit de luidsprekers.
	Controleer of Local Control (lokale besturing) is in- of uitgeschakeld. (Zie pagina 80.)
Het bespelen van toetsen in het rechterhandgedeelte van het toetsenbord geeft geen geluid.	Als u de woordenboekfunctie (pagina 70) gebruikt, zijn de toetsen in het rechterhandgedeelte alleen bedoeld voor het invoeren van de grondtoon en het akkoordtype.
<ul style="list-style-type: none">• Het volume is te zacht.• De geluidskwaliteit is matig.• Het ritme stopt onverwachts of wil niet afspelen.• De opgenomen data van de song, enz. worden niet goed afgespeeld.• De LCD-display wordt plotseling donker en alle paneelinstellingen worden gereset.	De batterijen zijn bijna of helemaal leeg. Vervang alle zes de batterijen door nieuwe of gebruik de optionele netadapter.
De stijl of de song worden niet afgespeeld wanneer er op de knop [START/STOP] wordt gedrukt.	Staat de externe klok op ON? Zorg dat de externe clock is uitgezet. Zie 'External Clock' op pagina 80.
De stijl klinkt niet zoals het hoort.	Zorg ervoor dat het stijlvolume (pagina 76) op het juiste niveau staat.
	Is het splitpunt ingesteld op de juiste toets voor de akkoorden die u speelt? Stel het splitpunt in op de juiste toets (pagina 65). Wordt de aanduiding 'ACMP ON' weergegeven in de display? Als dit niet het geval is, drukt u op de knop [ACMP ON/OFF] om de aanduiding weer te geven.
Er wordt geen ritmebegeleiding afgespeeld als u op de knop [START/STOP] drukt nadat stijlnummer 121 of een stijl tussen 133 en 150 (Pianist) is geselecteerd.	Dit is geen fout. Stijlnummer 121 en stijlnummers 133-150 (Pianist) hebben geen ritmepartij, daarom wordt er geen ritme afgespeeld. De andere partijen worden afgespeeld wanneer u een akkoord speelt in het begeleidingsgedeelte van het toetsenbord, en de functie afspelen aan staat.
Niet alle voices lijken te klinken, of het geluid wordt soms afgeknapt.	Het instrument is polyfoon tot maximaal 32 noten. Als de dualvoice of splitvoice wordt gebruikt en er tegelijkertijd een song of stijl wordt afgespeeld, kunnen sommige noten worden weggelaten of worden 'gestolen' van de begeleiding of de song.
De voetschakelaar (voor sustain) lijkt precies verkeerd om te werken. Indrukken van de voetschakelaar kapt het geluid bijvoorbeeld af en loslaten geeft juist sustain aan de geluiden.	De polariteit van de voetschakelaar is omgedraaid. Zorg dat het pedaal juist is aangesloten op de SUSTAIN-aansluiting voor u het instrument aanzet.
Het geluid van de voice klinkt iets anders van noot tot noot.	Dit is normaal. De AWM-klankopwekkingsmethode gebruikt meerdere opnamen (samples) van een instrument over het hele toetsenbord. De voice kan dus iets anders klinken van noot tot noot.
De verkeerde noten weerklinken als er op het toetsenbord wordt gespeeld.	Misschien staat de performance assistant technology aan. Druk op de knop [PERFORMANCE ASSISTANT] om de performance assistant technology uit te schakelen.
De aanduiding ACMP ON verschijnt niet nadat op de knop [ACMP ON/OFF] is gedrukt.	Brandt het lampje in de knop [STYLE]? Druk altijd eerst op de knop [STYLE] als u een stijlfunctie gaat gebruiken.
Er is geen harmoniegeluid.	De harmonie-effecten (01-26) gedragen zich verschillend, afhankelijk van het type. Types 01-05 werken wanneer het afspelen van de stijl aan staat; akkoorden worden gespeeld in het begeleidingsbereik van het toetsenbord en er wordt een melodie gespeeld in het rechterhandbereik. Types 06-26 werken, ongeacht of het afspelen van de stijl aan of uit staat. Bij types 06 = 12 moet u twee noten tegelijkertijd spelen.



Bladmuziek

Deze demo is een voorbeeld van de manier waarop de Easy Song Arranger kan worden gebruikt om stijlen in een stuk te veranderen.

Song No. 9

♩ = 123

(Function Demo for Easy Song Arranger)

Hallelujah Chorus

Intro A D G/D D

Melody

Style Progression <Clubdance> Main Fill 1st time Main 2nd time <Hard Rock> Main

D G/D D G/D D G/D D A7 D A D/A A

Melody

Style Progression Fill Main Fill Main

A D/A A D/A A D/A A D A/C# E7/B A B A A/G

Melody

Style Progression Fill Main <Disco Philly> Fill Main <Rumba Flamenco>

D/F# Bm7 E7sus4 E7 A D/A A D/A A D/A A D/A A

Melody

Style Progression Fill Fill <Bluegrass> Main Fill

17/35

D D/C G/B Em7 A7sus4 A7 D G/D D G/D D

Main

<Tango> Main Fill Main

21/39

G/D D G/D D C D 8va G/D D D G/D D

Fill

<Dream Dance> Fill Main

42

G/D D G/D D A7 D D 10

Fill Ending

Hier is het de bedoeling dat de toonhoogte wordt gewijzigd met de speelhulptechnologiefunctie. Als u het gedeelte 'Play These Notes' speelt met behulp van de speelhulptechnologiefunctie, wordt de part gecorrigeerd en gespeeld zodat deze overeenkomt met de achtergrondpart.

Song No. 10

♩ = 61

(Function Demo for performance assistant technology)

Ave Maria

Melody

Play These Notes

P.A.T. Chord Symbols

These Notes Will Sound

Turn **P.A.T.** ON
Type=CHORD

5

Your Turn.

Repeatedly Play the Same Key.

3 1 3 1

C + Dm7/C + G7/B + C

9

Am/C + D7/C + G/B + CM7/B

13

Am7 + D7 + G

Hier is het de bedoeling dat de toonhoogte wordt gewijzigd met de speelhulptechnologiefunctie. Als u het gedeelte 'Play These Notes' speelt met behulp van de speelhulptechnologiefunctie, wordt de part gecorrigeerd en gespeeld zodat deze overeenkomt met de achtergrondpart.

Song No. 11

♩ = 108

(Function Demo for performance assistant technology)

Nocturne op.9-2

Turn **P.A.T.** ON
Type =CHD/FREE
2nd time only

1/5

Play These Notes

P.A.T. Chord Symbols

These Left-hand Notes Will Sound

9/25

You Can Even Play the Same Keys!

F + B^bm/F + F + Am/E + D7

14/30

D7 + Am^b7/G + Gm + C7 + A7/C#

19/35

Dm + Bdim7 + C7sus4 + C7

1. 2.

23

F + F + F + F + F

42

rit.

F + F + F + F + F



Voicelijst

■ Maximale polyfonie

Het instrument is maximaal 32 noten polyfoon. Dit betekent dat er maximaal tot 32 noten tegelijk kunnen klinken, ongeacht de gebruikte functie. De automatische begeleiding gebruikt een aantal van deze beschikbare noten, dus als de automatische begeleiding wordt gebruikt, is het aantal beschikbare noten dat op het toetsenbord kan worden gespeeld overeenkomstig verminderd. Hetzelfde geldt voor de splitvoice en songfuncties. Als de maximale polyfonie wordt overschreden zullen eerder gespeelde noten worden afgekapt en krijgen de meest recent gespeelde noten prioriteit.

OPMERKING

- Het voice-overzicht bevat ook de MIDI-programmawijzigingsnummers voor elke voice. Gebruik deze programmawijzigingsnummers als u het instrument via MIDI vanaf een extern apparaat bespeelt.
- De programmanummers 001 t/m 128 zijn rechtstreeks gekoppeld aan de MIDI-programmawijzigingsnummers 000 t/m 127. U moet er dus rekening mee houden dat de programmanummers en programmawijzigingsnummers verschillen met een waarde van 1.
- Sommige voices kunnen continu doorklinken of hebben een lange wegsterftijd als de noten al zijn losgelaten en het sustainpedaal (voetschakelaar) is ingedrukt.

● Paneelvoice-overzicht

Voice Nr.	Bankselectie		MIDI Programmawisselingsnummer (1-128)	Voicenaam
	MSB (0-127)	LSB (0-127)		
PIANO				
001	000	112	001	Grand Piano
002	000	112	002	Bright Piano
003	000	112	007	Harpsichord
004	000	112	004	Honky-tonk Piano
005	000	112	003	MIDI Grand Piano
006	000	113	003	CP 80
E.PIANO				
007	000	114	005	Cool! Galaxy Electric Piano
008	000	113	006	Hyper Tines
009	000	112	005	Funky Electric Piano
010	000	112	006	DX Modern Electric Piano
011	000	114	006	Venus Electric Piano
012	000	112	008	Clavi
ORGAN				
013	000	118	019	Cool! Organ
014	000	117	019	Cool! Rotor Organ
015	000	112	017	Jazz Organ 1
016	000	113	017	Jazz Organ 2
017	000	112	019	Rock Organ
018	000	114	019	Purple Organ
019	000	112	018	Click Organ
020	000	116	017	Bright Organ
021	000	127	019	Theater Organ
022	000	121	020	16'+2' Organ
023	000	120	020	16'+4' Organ
024	000	113	020	Chapel Organ
025	000	112	020	Church Organ
026	000	112	021	Reed Organ
ACCORDION				
027	000	112	022	Musette Accordion
028	000	113	022	Traditional Accordion
029	000	113	024	Bandoneon
030	000	113	023	Modern Harp
031	000	112	023	Harmonica
GUITAR				
032	000	112	025	Classical Guitar
033	000	112	026	Folk Guitar
034	000	112	027	Jazz Guitar
035	000	117	028	60's Clean Guitar
036	000	113	026	12Strings Guitar
037	000	112	028	Clean Guitar
038	000	113	027	Octave Guitar
039	000	112	029	Muted Guitar
040	000	112	030	Overdriven Guitar
041	000	112	031	Distortion Guitar
BASS				
042	000	112	034	Finger Bass
043	000	112	033	Acoustic Bass
044	000	112	035	Pick Bass
045	000	112	036	Fretless Bass
046	000	112	037	Slap Bass
047	000	112	039	Synth Bass
048	000	113	039	Hi-Q Bass
049	000	113	040	Dance Bass

Voice Nr.	Bankselectie		MIDI Programmawisselingsnummer (1-128)	Voicenaam
	MSB (0-127)	LSB (0-127)		
STRINGS				
050	000	112	049	String Ensemble
051	000	112	050	Chamber Strings
052	000	113	050	Slow Strings
053	000	112	045	Tremolo Strings
054	000	112	051	Synth Strings
055	000	112	046	Pizzicato Strings
056	000	112	041	Violin
057	000	112	043	Cello
058	000	112	044	Contrabass
059	000	112	047	Harp
060	000	112	106	Banjo
061	000	112	056	Orchestra Hit
CHOIR				
062	000	112	053	Choir
063	000	113	053	Vocal Ensemble
064	000	112	055	Air Choir
065	000	112	054	Vox Humana
SAXOPHONE				
066	000	117	067	Sweet! Tenor Sax
067	000	113	065	Sweet! Soprano Sax
068	000	112	067	Tenor Sax
069	000	112	066	Alto Sax
070	000	112	065	Soprano Sax
071	000	112	068	Baritone Sax
072	000	114	067	Breathy Tenor Sax
073	000	112	072	Clarinnet
074	000	112	069	Oboe
075	000	112	070	English Horn
076	000	112	071	Bassoon
TRUMPET				
077	000	115	057	Sweet! Trumpet
078	000	112	057	Trumpet
079	000	112	058	Trombone
080	000	113	058	Trombone Section
081	000	112	060	Muted Trumpet
082	000	112	061	French Horn
083	000	112	059	Tuba
BRASS				
084	000	112	062	Brass Section
085	000	113	062	Big Band Brass
086	000	113	063	80's Brass
087	000	119	062	Mellow Horns
088	000	114	063	Techno Brass
089	000	112	063	Synth Brass
FLUTE				
090	000	114	074	Sweet! Flute
091	000	113	076	Sweet! Pan Flute
092	000	112	074	Flute
093	000	112	073	Piccolo
094	000	112	076	Pan Flute
095	000	112	075	Recorder
096	000	112	080	Ocarina
SYNTH LEAD				
097	000	112	081	Square Lead

Voice Nr.	Bankselectie		MIDI Programma-Wisselings-nummer (1-128)	Voicenaam
	MSB (0-127)	LSB (0-127)		
098	000	112	082	Sawtooth Lead
099	000	115	082	Analogon
100	000	119	082	Fargo
101	000	112	099	Star Dust
102	000	112	086	Voice Lead
103	000	112	101	Brightness
SYNTH PAD				
104	000	112	092	Xenon Pad
105	000	112	095	Equinox
106	000	112	089	Fantasia
107	000	113	090	Dark Moon
108	000	113	101	Bell Pad
PERCUSSION				
109	000	112	012	Vibraphone
110	000	112	013	Marimba
111	000	112	014	Xylophone
112	000	112	115	Steel Drums
113	000	112	009	Celesta
114	000	112	011	Music Box
115	000	112	015	Tubular Bells
116	000	112	048	Timpani
DRUM KITS				
117	127	000	001	Standard Kit 1
118	127	000	002	Standard Kit 2
119	127	000	009	Room Kit
120	127	000	017	Rock Kit
121	127	000	025	Electronic Kit
122	127	000	026	Analog Kit
123	127	000	113	Dance Kit
124	127	000	033	Jazz Kit
125	127	000	041	Brush Kit
126	127	000	049	Symphony Kit
127	126	000	001	SFX Kit 1
128	126	000	002	SFX Kit 2

● Lijst XGlite-voices/optionele XGlite-voices*

Voice Nr.	Bankselectie		MIDI Programma-Wisselings-nummer (1-128)	Voicenaam
	MSB (0-127)	LSB (0-127)		
PIANO				
129	000	000	001	Grand Piano
130	000	001	001	Grand Piano KSP
131	000	040	001	Piano Strings
132	000	041	001	Dream
133	000	000	002	Bright Piano
134	000	001	002	Bright Piano KSP
135	000	000	003	Electric Grand Piano
136	000	001	003	Electric Grand Piano KSP
137	000	032	003	Detuned CP80
138	000	000	004	Honky-tonk Piano
139	000	001	004	Honky-tonk Piano KSP
140	000	000	005	Electric Piano 1
141	000	001	005	Electric Piano 1 KSP
142	000	032	005	Chorus Electric Piano 1
143	000	000	006	Electric Piano 2
144	000	001	006	Electric Piano 2 KSP
*145	000	032	006	Chorus Electric Piano 2
146	000	041	006	DX + Analog Electric Piano
147	000	000	007	Harpsichord
148	000	001	007	Harpsichord KSP
149	000	035	007	Harpsichord 2
150	000	000	008	Clavi
151	000	001	008	Clavi KSP
CHROMATIC				
152	000	000	009	Celesta
153	000	000	010	Glockenspiel
154	000	000	011	Music Box
155	000	064	011	Orgel

Voice Nr.	Bankselectie		MIDI Programma-Wisselings-nummer (1-128)	Voicenaam
	MSB (0-127)	LSB (0-127)		
156	000	000	012	Vibraphone
157	000	001	012	Vibraphone KSP
158	000	000	013	Marimba
159	000	001	013	Marimba KSP
160	000	064	013	Sine Marimba
161	000	097	013	Balimba
162	000	098	013	Log Drums
163	000	000	014	Xylophone
164	000	000	015	Tubular Bells
165	000	096	015	Church Bells
166	000	097	015	Carillon
167	000	000	016	Dulcimer
168	000	035	016	Dulcimer 2
169	000	096	016	Cimbalom
170	000	097	016	Santur
ORGAN				
171	000	000	017	Drawbar Organ
172	000	032	017	Detuned Drawbar Organ
173	000	033	017	60's Drawbar Organ 1
174	000	034	017	60's Drawbar Organ 2
175	000	035	017	70's Drawbar Organ 1
176	000	037	017	60's Drawbar Organ 3
177	000	040	017	16+2'2/3
178	000	064	017	Organ Bass
179	000	065	017	70's Drawbar Organ 2
180	000	066	017	Cheezy Organ
181	000	067	017	Drawbar Organ 2
182	000	000	018	Percussive Organ
183	000	024	018	70's Percussive Organ
184	000	032	018	Detuned Percussive Organ
185	000	033	018	Light Organ
186	000	037	018	Percussive Organ 2
187	000	000	019	Rock Organ
188	000	064	019	Rotary Organ
189	000	065	019	Slow Rotary
190	000	066	019	Fast Rotary
191	000	000	020	Church Organ
192	000	032	020	Church Organ 3
193	000	035	020	Church Organ 2
194	000	040	020	Notre Dame
195	000	064	020	Organ Flute
196	000	065	020	Tremolo Organ Flute
197	000	000	021	Reed Organ
198	000	040	021	Puff Organ
199	000	000	022	Accordion
200	000	000	023	Harmonica
201	000	032	023	Harmonica 2
202	000	000	024	Tango Accordion
203	000	064	024	Tango Accordion 2
GUITAR				
204	000	000	025	Nylon Guitar
205	000	043	025	Velocity Guitar Harmonics
206	000	096	025	Ukulele
207	000	000	026	Steel Guitar
208	000	035	026	12-string Guitar
209	000	040	026	Nylon & Steel Guitar
210	000	041	026	Steel Guitar with Body Sound
211	000	096	026	Mandolin
212	000	000	027	Jazz Guitar
213	000	032	027	Jazz Amp
214	000	000	028	Clean Guitar
215	000	032	028	Chorus Guitar
216	000	000	029	Muted Guitar
217	000	040	029	Funk Guitar
218	000	041	029	Muted Steel Guitar
219	000	045	029	Jazz Man
220	000	000	030	Overdriven Guitar
221	000	043	030	Guitar Pinch
222	000	000	031	Distortion Guitar
223	000	040	031	Feedback Guitar
224	000	041	031	Feedback Guitar 2
225	000	000	032	Guitar Harmonics

Voice Nr.	Bankselectie		MIDI Programma-Wisselings-nummer (1-128)	Voicenaam
	MSB (0-127)	LSB (0-127)		
226	000	065	032	Guitar Feedback
227	000	066	032	Guitar Harmonics 2
BASS				
228	000	000	033	Acoustic Bass
229	000	040	033	Jazz Rhythm
230	000	045	033	Velocity Crossfade Upright Bass
231	000	000	034	Finger Bass
232	000	018	034	Finger Dark
233	000	040	034	Bass & Distorted Electric Guitar
234	000	043	034	Finger Slap Bass
235	000	045	034	Finger Bass 2
236	000	065	034	Modulated Bass
237	000	000	035	Pick Bass
238	000	028	035	Muted Pick Bass
239	000	000	036	Fretless Bass
240	000	032	036	Fretless Bass 2
241	000	033	036	Fretless Bass 3
242	000	034	036	Fretless Bass 4
243	000	000	037	Slap Bass 1
244	000	032	037	Punch Thumb Bass
245	000	000	038	Slap Bass 2
246	000	043	038	Velocity Switch Slap
247	000	000	039	Synth Bass 1
248	000	040	039	Techno Synth Bass
249	000	000	040	Synth Bass 2
250	000	006	040	Mellow Synth Bass
251	000	012	040	Sequenced Bass
252	000	018	040	Click Synth Bass
253	000	019	040	Synth Bass 2 Dark
*254	000	040	040	Modular Synth Bass
255	000	041	040	DX Bass
STRINGS				
256	000	000	041	Violin
257	000	008	041	Slow Violin
258	000	000	042	Viola
259	000	000	043	Cello
260	000	000	044	Contrabass
261	000	000	045	Tremolo Strings
262	000	008	045	Slow Tremolo Strings
263	000	040	045	Suspense Strings
264	000	000	046	Pizzicato Strings
265	000	000	047	Orchestral Harp
266	000	040	047	Yang Chin
267	000	000	048	Timpani
ENSEMBLE				
268	000	000	049	Strings 1
269	000	003	049	Stereo Strings
270	000	008	049	Slow Strings
271	000	035	049	60's Strings
272	000	040	049	Orchestra
273	000	041	049	Orchestra 2
274	000	042	049	Tremolo Orchestra
275	000	045	049	Velocity Strings
276	000	000	050	Strings 2
277	000	003	050	Stereo Slow Strings
278	000	008	050	Legato Strings
279	000	040	050	Warm Strings
280	000	041	050	Kingdom
281	000	000	051	Synth Strings 1
282	000	000	052	Synth Strings 2
283	000	000	053	Choir Aahs
284	000	003	053	Stereo Choir
285	000	032	053	Mellow Choir
286	000	040	053	Choir Strings
287	000	000	054	Voice Oohs
288	000	000	055	Synth Voice
289	000	040	055	Synth Voice 2
290	000	041	055	Choral
291	000	064	055	Analog Voice
292	000	000	056	Orchestra Hit
293	000	035	056	Orchestra Hit 2
294	000	064	056	Impact

Voice Nr.	Bankselectie		MIDI Programma-Wisselings-nummer (1-128)	Voicenaam
	MSB (0-127)	LSB (0-127)		
BRASS				
295	000	000	057	Trumpet
296	000	032	057	Warm Trumpet
297	000	000	058	Trombone
298	000	018	058	Trombone 2
299	000	000	059	Tuba
300	000	000	060	Muted Trumpet
301	000	000	061	French Horn
302	000	006	061	French Horn Solo
303	000	032	061	French Horn 2
304	000	037	061	Horn Orchestra
305	000	000	062	Brass Section
306	000	035	062	Trumpet & Trombone Section
307	000	000	063	Synth Brass 1
308	000	020	063	Resonant Synth Brass
309	000	000	064	Synth Brass 2
310	000	018	064	Soft Brass
311	000	041	064	Choir Brass
REED				
312	000	000	065	Soprano Sax
313	000	000	066	Alto Sax
314	000	040	066	Sax Section
315	000	000	067	Tenor Sax
316	000	040	067	Breathy Tenor Sax
317	000	000	068	Baritone Sax
318	000	000	069	Oboe
319	000	000	070	English Horn
320	000	000	071	Bassoon
321	000	000	072	Clarinet
PIPE				
322	000	000	073	Piccolo
323	000	000	074	Flute
324	000	000	075	Recorder
325	000	000	076	Pan Flute
326	000	000	077	Blown Bottle
327	000	000	078	Shakuhachi
328	000	000	079	Whistle
329	000	000	080	Ocarina
SYNTH LEAD				
330	000	000	081	Square Lead
331	000	006	081	Square Lead 2
332	000	008	081	LM Square
333	000	018	081	Hollow
334	000	019	081	Shroud
335	000	064	081	Mellow
336	000	065	081	Solo Sine
337	000	066	081	Sine Lead
338	000	000	082	Sawtooth Lead
339	000	006	082	Sawtooth Lead 2
340	000	008	082	Thick Sawtooth
341	000	018	082	Dynamic Sawtooth
342	000	019	082	Digital Sawtooth
343	000	020	082	Big Lead
344	000	096	082	Sequenced Analog
345	000	000	083	Calliope Lead
346	000	065	083	Pure Lead
347	000	000	084	Chiff Lead
348	000	000	085	Charang Lead
349	000	064	085	Distorted Lead
350	000	000	086	Voice Lead
351	000	000	087	Fifths Lead
352	000	035	087	Big Five
353	000	000	088	Bass & Lead
354	000	016	088	Big & Low
355	000	064	088	Fat & Perky
356	000	065	088	Soft Whirl
SYNTH PAD				
357	000	000	089	New Age Pad
358	000	064	089	Fantasy
359	000	000	090	Warm Pad
360	000	000	091	Poly Synth Pad
361	000	000	092	Choir Pad

Voice Nr.	Bankselectie		MIDI Programma-Wisselings-nummer (1-128)	Voicenaam
	MSB (0-127)	LSB (0-127)		
362	000	066	092	Itopia
363	000	000	093	Bowed Pad
364	000	000	094	Metallic Pad
365	000	000	095	Halo Pad
366	000	000	096	Sweep Pad
SYNTH EFFECTS				
367	000	000	097	Rain
368	000	065	097	African Wind
369	000	066	097	Carib
370	000	000	098	Sound Track
371	000	027	098	Prologue
372	000	000	099	Crystal
373	000	012	099	Synth Drum Comp
374	000	014	099	Popcorn
375	000	018	099	Tiny Bells
376	000	035	099	Round Glockenspiel
377	000	040	099	Glockenspiel Chimes
378	000	041	099	Clear Bells
379	000	042	099	Chorus Bells
380	000	065	099	Soft Crystal
381	000	070	099	Air Bells
382	000	071	099	Bell Harp
383	000	072	099	Gamelimba
384	000	000	100	Atmosphere
385	000	018	100	Warm Atmosphere
386	000	019	100	Hollow Release
387	000	040	100	Nylon Electric Piano
388	000	064	100	Nylon Harp
389	000	065	100	Harp Vox
390	000	066	100	Atmosphere Pad
391	000	000	101	Brightness
392	000	000	102	Goblins
393	000	064	102	Goblins Synth
394	000	065	102	Creepier
395	000	067	102	Ritual
396	000	068	102	To Heaven
397	000	070	102	Night
398	000	071	102	Glisten
399	000	096	102	Bell Choir
400	000	000	103	Echoes
401	000	000	104	Sci-Fi
WORLD				
402	000	000	105	Sitar
403	000	032	105	Detuned Sitar
404	000	035	105	Sitar 2
405	000	097	105	Tamboura
406	000	000	106	Banjo
407	000	028	106	Muted Banjo
408	000	096	106	Rabab
409	000	097	106	Gopichant
410	000	098	106	Oud
411	000	000	107	Shamisen
412	000	000	108	Koto
413	000	096	108	Taisho-kin
414	000	097	108	Kanoon
415	000	000	109	Kalimba
416	000	000	110	Bagpipe
417	000	000	111	Fiddle
418	000	000	112	Shanai
PERCUSSIVE				
419	000	000	113	Tinkle Bell
420	000	096	113	Bonang
421	000	097	113	Altair
422	000	098	113	Gamelan Gongs
423	000	099	113	Stereo Gamelan Gongs
424	000	100	113	Rama Cymbal
425	000	000	114	Agogo
426	000	000	115	Steel Drums
427	000	097	115	Glass Percussion
428	000	098	115	Thai Bells
429	000	000	116	Woodblock
430	000	096	116	Castanets

Voice Nr.	Bankselectie		MIDI Programma-Wisselings-nummer (1-128)	Voicenaam
	MSB (0-127)	LSB (0-127)		
431	000	000	117	Taiko Drum
432	000	096	117	Gran Cassa
433	000	000	118	Melodic Tom
434	000	064	118	Melodic Tom 2
435	000	065	118	Real Tom
436	000	066	118	Rock Tom
437	000	000	119	Synth Drum
438	000	064	119	Analog Tom
439	000	065	119	Electronic Percussion
440	000	000	120	Reverse Cymbal
SOUND EFFECTS				
441	000	000	121	Fret Noise
442	000	000	122	Breath Noise
443	000	000	123	Seashore
444	000	000	124	Bird Tweet
445	000	000	125	Telephone Ring
446	000	000	126	Helicopter
447	000	000	127	Applause
448	000	000	128	Gunshot
449	064	000	001	Cutting Noise
450	064	000	002	Cutting Noise 2
451	064	000	004	String Slap
452	064	000	017	Flute Key Click
453	064	000	033	Shower
454	064	000	034	Thunder
455	064	000	035	Wind
456	064	000	036	Stream
457	064	000	037	Bubble
458	064	000	038	Feed
459	064	000	049	Dog
460	064	000	050	Horse
461	064	000	051	Bird Tweet 2
462	064	000	056	Maou
463	064	000	065	Phone Call
464	064	000	066	Door Squeak
465	064	000	067	Door Slam
466	064	000	068	Scratch Cut
467	064	000	069	Scratch Split
468	064	000	070	Wind Chime
469	064	000	071	Telephone Ring 2
470	064	000	081	Car Engine Ignition
471	064	000	082	Car Tires Squeal
472	064	000	083	Car Passing
473	064	000	084	Car Crash
474	064	000	085	Siren
475	064	000	086	Train
476	064	000	087	Jet Plane
477	064	000	088	Starship
478	064	000	089	Burst
479	064	000	090	Roller Coaster
480	064	000	091	Submarine
481	064	000	097	Laugh
482	064	000	098	Scream
483	064	000	099	Punch
484	064	000	100	Heartbeat
485	064	000	101	Footsteps
486	064	000	113	Machine Gun
487	064	000	114	Laser Gun
488	064	000	115	Explosion
489	064	000	116	Firework

Het voicenummer met een sterretje (*) is een optionele XGlite-voice.



Drumkitlijst

- ' ' geeft aan dat het drumgeluid gelijk is aan dat in 'Standard Kit 1'.
- Elke percussievoice gebruikt één noot.
- Het MIDI-nootnummer en de noot zijn in feite een octaaf lager dan het toetsenbordnummer en de noot. Bijvoorbeeld in '117: Standard Kit 1', de 'Seq Click H' (nootnr. 36/noot C1) komt overeen met (nootnr. 24/noot C0).
- Toets los: Toetsen gemarkeerd met een 'O' stoppen onmiddellijk met klinken wanneer ze worden losgelaten.
- Voices met hetzelfde afwisselende nootnummer (*1 ... 4) kunnen niet gelijktijdig worden gespeeld. (Ze zijn juist ontworpen om achter elkaar te worden gespeeld.)

	Voice No.						117	118	119	120	121	122
	MSB (0-127) / LSB (0-127) / PC (1-128)						127/000/001	127/000/002	127/000/009	127/000/017	127/000/025	127/000/026
	Keyboard		MIDI		Key Off	Alternate assign	Standard Kit 1	Standard Kit 2	Room Kit	Rock Kit	Electronic Kit	Analog Kit
Note#	Note	Note#	Note									
	25	C#	0	13	C#	-1	3	Surdo Mute				
	26	D	0	14	D	-1	3	Surdo Open				
	27	D#	0	15	D#	-1		Hi Q				
	28	E	0	16	E	-1		Whip Slap				
F0	29	F	0	17	F	-1	4	Scratch H				
F#0	30	F#	0	18	F#	-1	4	Scratch L				
G0	31	G	0	19	G	-1		Finger Snap				
G#0	32	G#	0	20	G#	-1		Click Noise				
A0	33	A	0	21	A	-1		Metronome Click				
A#0	34	A#	0	22	A#	-1		Metronome Bell				
B0	35	B	0	23	B	-1		Seq Click L				
C1	36	C	1	24	C	0		Seq Click H				
C#1	37	C#	1	25	C#	0		Brush Tap				
D1	38	D	1	26	D	0	O	Brush Swirl				
D#1	39	D#	1	27	D#	0		Brush Slap				
E1	40	E	1	28	E	0	O	Brush Tap Swirl			Reverse Cymbal	Reverse Cymbal
F1	41	F	1	29	F	0	O	Snare Roll	Snare Roll 2			
F#1	42	F#	1	30	F#	0		Castanet			Hi Q 2	Hi Q 2
G1	43	G	1	31	G	0		Snare Soft	Snare Soft 2	Snare Noisy	Snare Snappy Electro	Snare Noisy 4
G#1	44	G#	1	32	G#	0		Sticks				
A1	45	A	1	33	A	0		Kick Soft		Kick Tight 2	Kick 3	Kick Tight 2
A#1	46	A#	1	34	A#	0		Open Rim Shot	Open Rim Shot H Short			
B1	47	B	1	35	B	0		Kick Tight	Kick Tight Short	Kick 2	Kick Gate	Kick Analog Short
C2	48	C	2	36	C	1		Kick	Kick Short	Kick Gate	Kick Gate Heavy	Kick Analog
C#2	49	C#	2	37	C#	1		Side Stick				Side Stick Analog
D2	50	D	2	38	D	1		Snare	Snare Short	Snare Snappy	Snare Rock	Snare Noisy 2
D#2	51	D#	2	39	D#	1		Hand Clap				Snare Analog
E2	52	E	2	40	E	1		Snare Tight	Snare Tight H	Snare Tight Snappy	Snare Rock Rim	Snare Noisy 3
F2	53	F	2	41	F	1		Floor Tom L		Tom Room 1	Tom Rock 1	Tom Electro 1
F#2	54	F#	2	42	F#	1	1	Hi-Hat Closed				Tom Analog 1
G2	55	G	2	43	G	1		Floor Tom H		Tom Room 2	Tom Rock 2	Tom Electro 2
G#2	56	G#	2	44	G#	1	1	Hi-Hat Pedal				Tom Analog 2
A2	57	A	2	45	A	1		Low Tom		Tom Room 3	Tom Rock 3	Tom Electro 3
A#2	58	A#	2	46	A#	1	1	Hi-Hat Open				Tom Analog 3
B2	59	B	2	47	B	1		Mid Tom L		Tom Room 4	Tom Rock 4	Tom Electro 4
C3	60	C	3	48	C	2		Mid Tom H		Tom Room 5	Tom Rock 5	Tom Electro 5
C#3	61	C#	3	49	C#	2		Crash Cymbal 1				Tom Analog 5
D3	62	D	3	50	D	2		High Tom		Tom Room 6	Tom Rock 6	Tom Electro 6
D#3	63	D#	3	51	D#	2		Ride Cymbal 1				Crash Analog
E3	64	E	3	52	E	2		Chinese Cymbal				Tom Analog 6
F3	65	F	3	53	F	2		Ride Cymbal Cup				
F#3	66	F#	3	54	F#	2		Tambourine				
G3	67	G	3	55	G	2		Splash Cymbal				
G#3	68	G#	3	56	G#	2		Cowbell				Cowbell Analog
A3	69	A	3	57	A	2		Crash Cymbal 2				
A#3	70	A#	3	58	A#	2		Vibraslap				
B3	71	B	3	59	B	2		Ride Cymbal 2				
C4	72	C	4	60	C	3		Bongo H				
C#4	73	C#	4	61	C#	3		Bongo L				
D4	74	D	4	62	D	3		Conga H Mute				Conga Analog H
D#4	75	D#	4	63	D#	3		Conga H Open				Conga Analog M
E4	76	E	4	64	E	3		Conga L				Conga Analog L
F4	77	F	4	65	F	3		Timbale H				
F#4	78	F#	4	66	F#	3		Timbale L				
G4	79	G	4	67	G	3		Agogo H				
G#4	80	G#	4	68	G#	3		Agogo L				
A4	81	A	4	69	A	3		Cabasa				
A#4	82	A#	4	70	A#	3		Maracas				Maracas 2
B4	83	B	4	71	B	3	O	Samba Whistle H				
C5	84	C	5	72	C	4	O	Samba Whistle L				
D5	85	C#	5	73	C#	4		Guiro Short				
D#5	86	D	5	74	D	4	O	Guiro Long				
E5	87	D#	5	75	D#	4		Claves				Claves 2
F5	88	E	5	76	E	4		Wood Block H				
F#5	89	F	5	77	F	4		Wood Block L				
G5	90	F#	5	78	F#	4		Cuica Mute			Scratch H 2	Scratch H 2
G#5	91	G	5	79	G	4		Cuica Open			Scratch L 2	Scratch L 3
A5	92	G#	5	80	G#	4	2	Triangle Mute				
A#5	93	A	5	81	A	4	2	Triangle Open				
B5	94	A#	5	82	A#	4		Shaker				
C6	95	B	5	83	B	4		Jingle Bells				
C#6	96	C	6	84	C	5		Bell Tree				
D6	97	C#	6	85	C#	5						
D#6	98	D	6	86	D	5						
E6	99	D#	6	87	D#	5						
F6	100	E	6	88	E	5						
F#6	101	F	6	89	F	5						
G6	102	F#	6	90	F#	5						
	103	G	6	91	G	5						

		Voice No.						117	123	124	125	126	127	128
		MSB (0-127) / LSB (0-127) / PC (1-128)						127/000/001	127/000/113	127/000/033	127/000/041	127/000/049	126/000/001	126/000/002
		Keyboard		MIDI		Key Off	Alternate assign	Standard Kit 1	Dance Kit	Jazz Kit	Brush Kit	Symphony Kit	SFX Kit 1	SFX Kit 2
		Note#	Note	Note#	Note									
E0		25	C# 0	13	C# -1		3	Surdo Mute						
F0		26	D 0	14	D -1		3	Surdo Open						
G0	F#0	27	D# 0	15	D# -1			Hi Q						
A0	G#0	28	E 0	16	E -1			Whip Slap						
B0	A#0	29	F 0	17	F -1		4	Scratch H						
C1	C#1	30	F# 0	18	F# -1		4	Scratch L						
D1	D#1	31	G 0	19	G -1			Finger Snap						
E1	F#1	32	G# 0	20	G# -1			Click Noise						
F1	G#1	33	A 0	21	A -1			Metronome Click						
G1	A#1	34	A# 0	22	A# -1			Metronome Bell						
A1		35	B 0	23	B -1			Seq Click L						
B1		36	C 1	24	C 0			Seq Click H						
C2	C#2	37	C# 1	25	C# 0			Brush Tap						
D2	D#2	38	D 1	26	D 0	O		Brush Swirl						
E2	F#2	39	D# 1	27	D# 0			Brush Slap						
F2	G#2	40	E 1	28	E 0	O		Brush Tap Swirl	Reverse Cymbal					
G2	A#2	41	F 1	29	F 0	O		Snare Roll						
A2		42	F# 1	30	F# 0			Castanet	Hi Q 2					
B2	C#3	43	G 1	31	G 0			Snare Soft	Snare Techno	Snare Jazz H	Brush Slap 2			
C3	D#3	44	G# 1	32	G# 0			Sticks						
D3	F#3	45	A 1	33	A 0			Kick Soft	Kick Techno Q			Kick Soft 2		
E3	G#3	46	A# 1	34	A# 0			Open Rim Shot	Open Rim Shot					
F3	A#3	47	B 1	35	B 0			Kick Tight	Kick Techno L			Gran Cassa		
G3	C#4	48	C 2	36	C 1			Kick	Kick Techno	Kick Jazz	Kick Small	Gran Cassa Mute	Cutting Noise	Phone Call
A3	D#4	49	C# 2	37	C# 1			Side Stick	Side Stick Analog				Cutting Noise 2	Door Squeak
B3	F#4	50	D 2	38	D 1			Snare	Snare Clap	Snare Jazz L	Brush Slap 3	Band Snare		Door Slam
C4	G#4	51	D# 2	39	D# 1			Hand Clap					String Slap	Scratch Cut
D4	A#4	52	E 2	40	E 1			Snare Tight	Snare Dry	Snare Jazz M	Brush Tap 2	Band Snare 2		Scratch H 3
E4	C#5	53	F 2	41	F 1			Floor Tom L	Floor Tom L	Tom Jazz 1	Tom Brush 1	Tom Jazz 1		Wind Chime
F4	D#5	54	F# 2	42	F# 1		1	Hi-Hat Closed	Hi-Hat Closed Analog3					Telephone Ring 2
G4	F#5	55	G 2	43	G 1			Floor Tom H	Tom Analog 2	Tom Jazz 2	Tom Brush 2	Tom Jazz 2		
A4	G#5	56	G# 2	44	G# 1		1	Hi-Hat Pedal	Hi-Hat Closed Analog 4					
B4	A#5	57	A 2	45	A 1			Low Tom	Tom Analog 3	Tom Jazz 3	Tom Brush 3	Tom Jazz 3		
C5	C#6	58	A# 2	46	A# 1		1	Hi-Hat Open	Hi-Hat Open Analog 2					
D5	D#6	59	B 2	47	B 1			Mid Tom L	Tom Analog 4	Tom Jazz 4	Tom Brush 4	Tom Jazz 4		
E5	F#6	60	C 3	48	C 2			Mid Tom H	Tom Analog 5	Tom Jazz 5	Tom Brush 5	Tom Jazz 5		
F5	G#6	61	C# 3	49	C# 2			Crash Cymbal 1	Crash Analog			Hand Cymbal		
G5	A#6	62	D 3	50	D 2			High Tom	Tom Analog 6	Tom Jazz 6	Tom Brush 6	Tom Jazz 6		
A5	C#7	63	D# 3	51	D# 2			Ride Cymbal 1				Hand Cymbal Short		
B5	D#7	64	E 3	52	E 2			Chinese Cymbal					Flute Key Click	Car Engine Ignition
C6	F#7	65	F 3	53	F 2			Ride Cymbal Cup						Car Tires Squeal
D6	G#7	66	F# 3	54	F# 2			Tambourine						Car Passing
E6	A#7	67	G 3	55	G 2			Splash Cymbal						Car Crash
F6	C#8	68	G# 3	56	G# 2			Cowbell	Cowbell Analog					Siren
G6	D#8	69	A 3	57	A 2			Crash Cymbal 2				Hand Cymbal 2		Train
A6	F#8	70	A# 3	58	A# 2			Vibraslap						Jet Plane
B6	G#8	71	B 3	59	B 2			Ride Cymbal 2				Hand Cymbal 2 Short		Starship
C7	A#8	72	C 4	60	C 3			Bongo H						Burst
D7	C#9	73	C# 4	61	C# 3			Bongo L						Roller Coaster
E7	D#9	74	D 4	62	D 3			Conga H Mute	Conga Analog H					Submarine
F7	F#9	75	D# 4	63	D# 3			Conga H Open	Conga Analog M					
G7	G#9	76	E 4	64	E 3			Conga L	Conga Analog L					
A7	A#9	77	F 4	65	F 3			Timbale H						
B7	C#10	78	F# 4	66	F# 3			Timbale L						
C8	D#10	79	G 4	67	G 3			Agogo H						
D8	F#10	80	G# 4	68	G# 3			Agogo L						
E8	G#10	81	A 4	69	A 3			Cabasa				Shower		Laugh
F8	A#10	82	A# 4	70	A# 3			Maracas	Maracas 2			Thunder		Scream
G8	C#11	83	B 4	71	B 3	O		Samba Whistle H				Wind		Punch
A8	D#11	84	C 5	72	C 4	O		Samba Whistle L				Stream		Heartbeat
B8	F#11	85	C# 5	73	C# 4			Guiro Short				Bubble		Footsteps
C9	G#11	86	D 5	74	D 4	O		Guiro Long				Feed		
D9	A#11	87	D# 5	75	D# 4			Claves	Claves 2					
E9	C#12	88	E 5	76	E 4			Wood Block H						
F9	D#12	89	F 5	77	F 4			Wood Block L						
G9	F#12	90	F# 5	78	F# 4			Cuica Mute	Scratch H 2					
A9	G#12	91	G 5	79	G 4			Cuica Open	Scratch L 3					
B9	A#12	92	G# 5	80	G# 4		2	Triangle Mute						
C10	C#13	93	A 5	81	A 4		2	Triangle Open						
D10	D#13	94	A# 5	82	A# 4			Shaker						
E10	F#13	95	B 5	83	B 4			Jingle Bells						
F10	G#13	96	C 6	84	C 5			Bell Tree					Dog	Machine Gun
G10	A#13	97	C# 6	85	C# 5								Horse	Laser Gun
A10	C#14	98	D 6	86	D 5								Bird Tweet 2	Explosion
B10	D#14	99	D# 6	87	D# 5									Firework
C11	F#14	100	E 6	88	E 5									
D11	G#14	101	F 6	89	F 5									
E11	A#14	102	F# 6	90	F# 5									
F11	C#15	103	G 6	91	G 5								Maou	



Stijlijst

Stijlnr.	Stijl naam
8BEAT	
001	8BeatModern
002	Cool8Beat
003	60'sGuitarPop
004	8BeatAdria
005	60's8Beat
006	BubblegumPop
007	BritPopSwing
008	8Beat
009	OffBeat
010	60'sRock
011	HardRock
012	RockShuffle
013	8BeatRock
16BEAT	
014	16Beat
015	PopShuffle1
016	PopShuffle2
017	GuitarPop
018	16BeatUptempo
019	KoolShuffle
020	JazzRock
021	HipHopLight
BALLAD	
022	PianoBallad
023	LoveSong
024	6/8ModernEP
025	6/8SlowRock
026	6/8OrchBallad
027	OrganBallad
028	PopBallad
029	16BeatBallad1
030	16BeatBallad2
DANCE	
031	EuroTrance
032	Ibiza
033	DreamDance
034	HouseMusik
035	SwingHouse
036	TechnoPolis
037	Clubdance
038	ClubLatin
039	Garage1
040	Garage2
041	TechnoParty
042	UKPop
043	HipHopGroove
044	HipShuffle
045	HipHopPop
DISCO	
046	70'sDisco1
047	70'sDisco2
048	LatinDisco
049	DiscoPhilly
050	SaturdayNight
051	DiscoChocolate
052	DiscoHands

Stijlnr.	Stijl naam
SWING&JAZZ	
053	BigBandFast
054	BigBandMedium
055	BigBandBallad
056	BigBandShuffle
057	JazzClub
058	Swing1
059	Swing2
060	OrchestraSwing
061	Five/Four
062	JazzBallad
063	Dixieland
064	Ragtime
065	AfroCuban
066	Charleston
R&B	
067	Soul
068	DetroitPop1
069	60'sRock&Roll
070	6/8Soul
071	CrocoTwist
072	Rock&Roll
073	DetroitPop2
074	BoogieWoogie
075	ComboBoogie
076	6/8Blues
COUNTRY	
077	Country8Beat
078	CountryPop
079	CountrySwing
080	CountryBallad
081	Country2/4
082	CowboyBoogie
083	CountryShuffle
084	Bluegrass
LATIN	
085	BrazilianSamba
086	BossaNova
087	PopBossa
088	Tijuana
089	DiscoLatin
090	Mambo
091	Salsa
092	Beguine
093	GuitarRumba
094	RumbaFlamenco
095	RumbalIsland
096	Reggae
BALLROOM	
097	VienneseWaltz
098	EnglishWaltz
099	Slowfox
100	Foxtrot
101	Quickstep
102	Tango
103	Pasodoble
104	Samba

Stijlnr.	Stijl naam
105	ChaChaCha
106	Rumba
107	Jive
TRADITIONAL	
108	USMarch
109	6/8March
110	GermanMarch
111	PolkaPop
112	OberPolka
113	Tarantella
114	Showtune
115	ChristmasSwing
116	ChristmasWaltz
117	ScottishReel
118	Hawaiian
WALTZ	
119	ItalianWaltz
120	MariachiWaltz
121	GuitarSerenade
122	SwingWaltz
123	JazzWaltz1
124	JazzWaltz2
125	CountryWaltz
126	OberWaltzer
127	Musette
CHILDREN	
128	Learning2/4
129	Learning4/4
130	Learning6/8
131	Fun 3/4
132	Fun 4/4
PIANIST	
133	Stride
134	PianoBlues1
135	PianoBlues2
136	PianoRag
137	PianoRock&Roll
138	PianoBoogie
139	PianoJazzWaltz
140	PianoJazzBld
141	Arpeggio
142	Musical
143	Habanera
144	SlowRock
145	8BtPianoBallad
146	PianoMarch
147	6/8PianoMarch
148	PianoWaltz
149	PianoBeguine
150	PianoSwing



Overzicht van muziekdatabase

MDB nr.	Naam song
POP	
001	AlvFever
002	CoinLane
003	Croco Rk
004	DayPdise
005	DwnTown
006	EasySday
007	GoMyWay
008	HowDeep!
009	HurryLuv
010	I breath
011	I'IBTher
012	I'm Torn
013	Imagine
014	ISurvive
015	JustCall
016	JustWay
017	LeadPack
018	LoveFeel
019	LoveMeT
020	LveMeDo
021	Mi Shell
022	My Baby
023	NikitTrp
024	NoMatter
025	ProudGtr
026	RainOnMe
027	SailingSx
028	SeeAgain
029	Sept.Pop
030	SultanSw
031	SweetLrd
032	ThnkMsc
033	TitanicH
034	UNeedLv
035	UptnGirl
036	WantToBe
037	WatchGrI
038	WhatALoo
039	WhitePle
040	Woman
041	YelowSub
042	Yesterdy
ROCK	
043	DavAgain
044	JumpRock
045	OyComCha
046	PickUpPc
047	RdRiverR
048	SatsfyGt
049	Sheriff
050	SmokeWtr
051	TwistAgn
052	VenusPop
DANCE	
053	2 of Us
054	B Leave
055	Back St
056	Crockett
057	DsrtRose
058	FunkyTwn
059	Kids
060	KillSoft
061	Nine PM
062	SingBack
063	StrandD
BALLAD	
064	AdelineB
065	ArgenCry
066	BeautBdy
067	BI Bayou

MDB nr.	Naam song
068	CatMemry
069	CavaSolo
070	E Weiss
071	ElizSere
072	ElvGhett
073	Feeling
074	Fly Away
075	Fnl Date
076	GreenSlv
077	GtCncert
078	HrdToSay
079	LonlyPan
080	MBoxDnce
081	Mn Rivr
082	My Song
083	NorwWood
084	OnMyMnd
085	OverRbow
086	Red Lady
087	ReleseMe
088	SavingLv
089	Shore Cl
090	SierraMd
091	SilverMn
092	SmokyEye
093	SndOfSil
094	SumerPlc
095	TblWater
096	WhereLov
097	WhisprSx
098	WomanLov
R & B	
099	AmazingG
100	BoogiePf
101	Clock Rk
102	CU later
103	GreenDor
104	HappyDay
105	JohnnyB
106	MercySax
107	RisingSn
108	S Preems
109	SuperStv
110	TeddyBer
111	Yeh Orgn
SWING & JAZZ	
112	Alex Rag
113	Blue Set
114	ChooChoo
115	DayOfW&R
116	HighMoon
117	InMood
118	MisJones
119	MistySax
120	MoonLit
121	New York
122	PanthrSw
123	PetiteCl
124	RedRoses
125	SaintMch
126	SatinDII
127	SF Heart
128	ShearJz
129	SplnkyBr
130	SunnySde
131	TstHoney
132	Tunisia
133	TwoFoot5
134	USPatrol
135	WhatsNew
136	Wild Cat

MDB nr.	Naam song
EASY LISTENING	
137	BlackFst
138	ByeBlues
139	CaliBlue
140	CiaoCpri
141	Close2U
142	DAmorStr
143	DolanesM
144	EiCondor
145	Enrttain
146	Frippers
147	LoveLove
148	LuckySax
149	LuvStory
150	MyPrince
151	OSoleMio
152	PupetStr
153	Raindrop
154	RedMouln
155	R'ticGtr
156	Schiwago
157	ShadowGt
158	SingRain
159	SmallWld
160	SpkSoft
161	SpnishEy
162	StrangeN
163	TieRibbn
164	TimeGoes
165	WhiteXmas
166	WishStar
167	WonderN
168	WondrWld
LATIN	
169	BambaLa
170	BeHappy!
171	CopaLola
172	DayNight
173	Ipanema
174	JamboMbo
175	MarinaAc
176	MuchoTrp
177	SmoothLt
178	SunOfLif
179	Sunshine
180	Tico Org
181	TrbWave
COUNTRY	
182	ABitMore
183	BlownWnd
184	Bonanza
185	BoxerFit
186	CntryRds
187	GreenGrs
188	Jambala
189	LondonSt
190	LooseEL
191	TopWorld
192	YlwRose
DISCO & PARTY	
193	AlhHwaih
194	Babylon
195	Barbados
196	DnceBird
197	FestaMex
198	HandsPty
199	LuvTheme
200	ModrnTlk
201	NxtAlice
202	PalomaFl
203	Tijuana

MDB nr.	Naam song
204	Why MCA?
BALLROOM	
205	BrazilBr
206	CherryTp
207	DanubeWv
208	MantoStr
209	SandmnFx
210	SpainTwn
211	SundyNvr
212	TangoAc
213	Tea4Two
214	TulipWtz
215	YesSirQk
TRADITIONAL	
216	AlpenTri
217	AnchorAw
218	Balalaik
219	BlkSheep
220	CampRace
221	Ceilidh
222	Cielito
223	CielPari
224	Cl Polka
225	Comrades
226	DAmorCl
227	FrogSong
228	Funiculi
229	GrndClok
230	HappyPlk
231	Herzlin
232	HornPipe
233	JacknJil
234	JinglBel
235	Kufstein
236	MexiHat
237	MickMrch
238	RkABaby
239	RlBarrel
240	Showbiz
241	SnowWtz
242	StarMrch
243	WashPost
244	WdCuttrs
245	XmasWalz
246	YankDood
PIANIST	
247	CatMemry
248	DoReMi
249	Enrttain
250	Extra
251	Favorite
252	FineRmce
253	Foggy
254	I Woman
255	JBGood
256	NitTrain
257	Obaladi
258	OldHouse
259	PubPiano
260	RinSpain
261	Sera
262	ShookUp
263	Swonder
264	TedPicnc
265	Twirler
266	WayWere
267	YesterPf



Songs op de bijgeleverde cd-rom

Filenaam	Naam song	Componist
001Nutcr.mid	Danse des Mirlitons from "The Nutcracker"	P.I. Tchaikovsky
002Orphe.mid	"Orphée aux Enfers" Overture	J. Offenbach
003Slavo.mid	Slavonic Dances op.72-2	A. Dvořák
004Prima.mid	La Primavera (from Le Quattro Stagioni)	A. Vivaldi
005Medit.mid	Méditation (Thaïs)	J. Massenet
006Guill.mid	Guillaume Tell	G. Rossini
007Fruhl.mid	Frühlingslied	F. Mendelssohn
008Ungar.mid	Ungarische Tänze Nr.5	J. Brahms
009Fruhl.mid	Frühlingsstimmen	J. Strauss II
010Dolly.mid	Dolly's Dreaming and Awakening	T.Oesten
011Cande.mid	La Candeur	J.F.Burgmüller
012Arabe.mid	Arabesque	J.F.Burgmüller
013Pasto.mid	Pastorale	J.F.Burgmüller
014Petit.mid	Petite Réunion	J.F.Burgmüller
015Innoc.mid	Innocence	J.F.Burgmüller
016Progr.mid	Progrès	J.F.Burgmüller
017Taren.mid	Tarentelle	J.F.Burgmüller
018Cheva.mid	La Chevaleresque	J.F.Burgmüller
019Etude.mid	Etude op.10-3 "Chanson de l'adieu"	F.Chopin
020Marci.mid	Marcia alla Turca	L.v. Beethoven
021Turki.mid	Turkish March	W.A. Mozart
022Valse.mid	Valse op.64-1 "Petit Chien"	F.Chopin
023Menue.mid	Menuett	L. Boccherini
024Momen.mid	Moments Musicaux op.94-3	F. Schubert
025Enter.mid	The Entertainer	S. Joplin
026Prelu.mid	Prelude (Wohltemperierte Klavier 1-1)	J.S. Bach
027Violl.mid	La Violette	L.Streabbog
028Angel.mid	Angels Serenade	Traditional
029Saraf.mid	Krasnyj Sarafan	Traditional
030Ameri.mid	America the Beautiful	S.A. Ward
031Brown.mid	Little Brown Jug	Traditional
032Lomon.mid	Loch Lomond	Traditional
033Bonni.mid	My Bonnie	Traditional
034Londo.mid	Londonderry Air	Traditional
035Banjo.mid	Ring de Banjo	S.C. Foster
036Vogle.mid	Wenn ich ein Vöglein wär ?	Traditional
037Lorel.mid	Die Lorelei	F. Silcher
038Funic.mid	Funiculi Funicula	L. Denza
039Turke.mid	Turkey in the Straw	Traditional
040Campt.mid	Camptown Races	S.C. Foster
041Jingl.mid	Jingle Bells	J.S. Pierpont
042Muss.mid	Muss i denn	F. Silcher
043Liebe.mid	Liebesträume Nr.3	F. Liszt
044Jesu.mid	Jesu, Joy Of Man's Desiring	J.S. Bach
045Joy.mid	Ode to Joy	L.v. Beethoven
046Pearl.mid	Pearl Fisher	G. Bizet
047Gavot.mid	Gavotte	F.J. Gossec
048Seren.mid	Serenade/Haydn	F.J. Haydn
049Menue.mid	Menuett BWV. Anh.114	J.S. Bach
050Canon.mid	Canon in D	J. Pachelbel
051Vogel.mid	Der Vogelfanger Bin Ich Ja "Die Zauberflote"	W.A Mozart
052Piano.mid	Piano Sonate No.14 op.27-2 "Mondschein"	L.v. Beethoven
053Surpr.mid	The "Surprise" Symphony No.94	F.J. Haydn
054WildR.mid	To a Wild Rose	E.A. MacDowell
055Chans.mid	Chanson du Toreador	G. Bizet
056Babbi.mid	O Mio Babbino Caro	G. Puccini
057RowRo.mid	Row Row Row Your Boat (DUET)	Traditional
058Smoky.mid	On Top of Old Smoky (DUET)	Traditional
059WeWis.mid	We Wish You A Merry Christmas (DUET)	Traditional
060ImMai.mid	Im Mai (DUET)	Traditional
061Chris.mid	O Christmas Tree (DUET)	Traditional
062MaryH.mid	Mary Had a Little Lamb (DUET)	Traditional
063TenLi.mid	Ten Little Indians (DUET)	Septimus Winner
064PopGo.mid	Pop Goes The Weasel (DUET)	Traditional
065Twink.mid	Twinkle Twinkle Little Star (DUET)	Traditional
066Close.mid	Close Your Hands, Open Your Hands (DUET)	J.J. Rousseau
067Cucko.mid	The Cuckoo (DUET)	Traditional
068Augus.mid	O du lieber Augustin (DUET)	Traditional
069Londo.mid	London Bridge (DUET)	Traditional
070Three.mid	Three Blind Mice (DUET)	Traditional

De Easy Song Arranger kan alleen worden gebruikt bij songs die akkoorddata bevatten.



Effecttypelijst

● Harmonietypes

Nr.	Harmonietype	Beschrijving
01	Duet	De harmonietypes 01-05 zijn gebaseerd op toonhoogten en voegen harmonieën met één, twee of drie noten toe aan een melodie met één noot die met de rechterhand wordt gespeeld. Deze types weerklinken wanneer er in het automatische begeleidingsbereik van het toetsenbord akkoorden worden gespeeld. Deze harmonietypes werken ook wanneer er songs worden afgespeeld die akkoorddata bevatten.
02	Trio	
03	Block	
04	Country	
05	Octave	
06	Trill 1/4 note	<p>De types 6-26 zijn effecten die op ritme zijn gebaseerd en voegen verfraaiingen of herhalingen met vertraging toe in overeenstemming met de automatische begeleiding. Deze types weerklinken ongeacht of de automatische begeleiding aan staat of niet. De eigenlijke snelheid van het effect wordt wel bepaald door de Tempo-instelling (pagina 35). De afzonderlijke nootwaarden in ieder type stellen u in staat om het effect precies volgens het ritme te synchroniseren. Er zijn ook trioolinstellingen beschikbaar: 1/6 = kwartnoottriolen, 1/12 = achtstennoottriolen, 1/24 = zestiendennoottriolen.</p> <ul style="list-style-type: none"> • De Trill effect-types (06–12) creëren trills met twee noten (afwisselende noten) wanneer er twee noten worden aangehouden. • Bij de Tremolo effect-types (13–19) worden alle aangehouden noten herhaald (maximum vier). • De Echo effect-types (20–26) creëren herhalingen met uitstel bij iedere gespeelde noot.
07	Trill 1/6 note	
08	Trill 1/8 note	
09	Trill 1/12 note	
10	Trill 1/16 note	
11	Trill 1/24 note	
12	Trill 1/32 note	
13	Tremolo 1/4 note	
14	Tremolo 1/6 note	
15	Tremolo 1/8 note	
16	Tremolo 1/12 note	
17	Tremolo 1/16 note	
18	Tremolo 1/24 note	
19	Tremolo 1/32 note	
20	Echo 1/4 note	
21	Echo 1/6 note	
22	Echo 1/8 note	
23	Echo 1/12 note	
24	Echo 1/16 note	
25	Echo 1/24 note	
26	Echo 1/32 note	

● Reverbtipes

Nr.	Reverb-type	Beschrijving
01–03	Hall 1–3	Concertzaal reverb.
04–05	Room 1–2	Kleine kamer reverb.
06–07	Stage 1–2	Reverb voor solo-instrumenten.
08–09	Plate 1–2	Reverb gesimuleerde staalplaat.
10	Off	Geen effect.

● Chorus-types

Nr.	Chorus-type	Beschrijving
01–02	Chorus 1–2	Conventioneel chorusprogramma met volle, warme chorus.
03–04	Flanger 1–2	Uitgesproken driefasige modulering met een lichte metaalachtige sound.
05	Off	Geen effect.



MIDI-implementatieoverzicht

YAMAHA [Portable Grand]
 Model DGX-220/YPG-225

MIDI Implementation Chart

Date: 17-NOV-2005

Version: 1.0

Function....	Transmitted	Recognized	Remarks
Basic Channel Default Changed	1 - 16 x	1 - 16 x	
Mode Default Messages Altered	3 x *****x	3 x x	
Note Number : True voice	0 - 127 *****	0 - 127 0 - 127	
Velocity Note ON Note OFF	0 9nH, v=1-127 x 9nH, v=0	0 9nH, v=1-127 x	
After Touch Key's Ch's	x x	x x	
Pitch Bend	0 0-24 semi	0 0-24 semi	
Control Change	0, 32 0 1, 11, 84 x 6, 38 0 7, 10 0 64 0 71 x 72 0 73 x 74 x 91, 93 0 96-97 x 100-101 0	0 *1 0 0 0 *1 0 *1 *1 0 *1 0 0	Bank Select Data Entry Sustain Harmonic Content Release Time Attack Time Brightness Effect Depth RPN Inc, Dec RPN LSB, MSB

Prog Change : True #	0 - 127 *****	0 0	- 127
System Exclusive		o	
: Song Pos.	x	x	
Common : Song Sel.	x	x	
: Tune	x	x	
System : Clock		o	
Real Time: Commands		o	
Aux : All Sound OFF	x	o(120, 126, 127)	
:Reset All Cntrl	x	o(121)	
:Local ON/OFF	x	o(122)	
:All Notes OFF	x	o(123-125)	
Mes- :Active Sense	o	o	
sages:Reset	x	x	

*1 Refer to #2 on page 112.

Mode 1 : OMNI ON , POLY

Mode 3 : OMNI OFF, POLY

Mode 2 : OMNI ON , MONO

Mode 4 : OMNI OFF, MONO

o : Yes

x : No



Indeling van MIDI-data

OPMERKING:

1 Standaard (met de fabrieksinstellingen) werkt het instrument gewoonlijk als een 16-kanaals multitimbrale toongenerator. Binnenkomende data hebben geen invloed op de paneelvoices of paneelinstellingen. De MIDI-berichten die hieronder worden opgesomd, hebben wel een invloed op de paneelvoices, de automatische begeleiding en de songs.

- MIDI Master Tuning
- Systeemexclusieve berichten om het reverbtype en het chorustype te veranderen.

2 Berichten voor deze besturingswijzigingsnummers kunnen niet vanaf het instrument zelf worden gezonden. Ze kunnen wel worden gezonden bij het afspelen van de begeleiding, de song of bij gebruik van het Harmonie-effect.

3 Exclusief

<GM System AAN> F0H, 7EH, 7FH, 09H, 01H, F7H

- Dit bericht herstelt automatisch alle standaardinstellingen voor het instrument met uitzondering van MIDI Master Tuning.

<MIDI Master Volume> F0H, 7FH, 7FH, 04H, 01H, II, mm, F7H

- Met dit bericht kan het volume van alle kanalen gelijktijdig worden veranderd (Universal System Exclusive).
- De waarden van 'mm' worden gebruikt voor het MIDI-hoofdvolume. (Waarden voor 'II' worden genegeerd.)

<MIDI Master Tuning> F0H, 43H, 1nH, 27H, 30H, 00H, 00H, mm, II, cc, F7H

- Dit bericht verandert gelijktijdig de stemmingswaarde van alle kanalen.
- De waarden 'mm' en 'II' worden gebruikt voor de MIDI-hoofdstemming.
- De standaardwaarden 'mm' en 'II' zijn respectievelijk 08H en 00H. Elke waarde kan worden gebruikt voor 'n' en 'cc'.

<Reverb-type> F0H, 43H, 1nH, 4CH, 02H, 01H, 00H, mmH, IIH, F7H

- mm: Reverb-type MSB
 - II: Reverb-type LSB
- Zie Effectmap (pagina 112) voor details.

<Chorus-type> F0H, 43H, 1nH, 4CH, 02H, 01H, 20H, mmH, IIH, F7H

- mm: Chorus-type MSB
 - II: Chorus-type LSB
- Zie Effectmap (pagina 112) voor details.

4 Wanneer de begeleiding wordt gestart, wordt er een FAH-bericht gezonden. Wanneer de begeleiding wordt beëindigd, wordt er een FCH-bericht gezonden. Wanneer de klok op Extern is ingesteld, worden zowel FAH (begin begeleiding) als FCH (einde begeleiding) herkend.

5 Lokaal ON/OFF

<Local ON> Bn, 7A, 7F

<Lokaal UIT> Bn, 7A, 7F

Waarde voor 'n' wordt genegeerd.

Effectmap

* Wanneer er een waarde van het LSB-type wordt ontvangen dat niet met een effecttype overeenstemt, wordt er automatisch een waarde ingesteld die met het effecttype overeenstemt (dat het dichtste in de buurt van de gespecificeerde waarde komt).

* De getallen tussen haakjes voor de namen van de effecttypes stemmen overeen met de getallen die op de display verschijnen.

REVERB

TYPE MSB	TYPE LSB									
	00	01	02	08	16	17	18	19	20	
000	Geen effect									
001	(01)Zaal1				(02)Zaal2	(03)Zaal3				
002	Kamer					(04)Kamer1		(05)Kamer2		
003	Podium				(06)Podium 1	(07)Podium2				
004	Plaat				(08)Plaat1	(09)Plaat2				
005...127	Geen effect									

CHORUS

TYPE MSB	TYPE LSB									
	00	01	02	08	16	17	18	19	20	
000...063	Geen effect									
064	Thru									
065	Chorus		(02)Chorus2							
066	Celeste					(01)Chorus1				
067	Flanger			(03)Flanger1		(04)Flanger2				
068...127	Geen effect									



Specificaties

Toetsenborden

- 76 box type-toetsen (E0–G6), met Aanslag Reactie.

Display

- LCD-display (met achtergrondverlichting)

Set-up

- STANDBY/ON
- MASTER VOLUME: MIN–MAX

Paneelregelaars

- SONG, VOICE, STYLE, EASY SONG ARRANGER, P.A.T. ON/OFF, LESSON L, LESSON R, LESSON START, METRONOME ON/OFF, PORTABLE GRAND, DEMO, FUNCTION, MUSIC DATABASE, HARMONY ON/OFF, DUAL ON/OFF, SPLIT ON/OFF, TEMPO/TAP, [0]–[9], [+], [-], CATEGORY, Dial, REPEAT & LEARN (ACMP ON/OFF), A-B REPEAT (INTRO/ENDING/rit.), PAUSE (SYNC START), START/STOP, REW (MAIN/AUTO FILL), FF (SYNC STOP), REGIST MEMORY ([MEMORY/BANK], [1], [2]), SONG MEMORY (REC, [1]–[5], [A])

Realtime Control

- Pitchbendwiel

Voice

- 116 paneelvoices + 12 drum/SFX kits + 361 XGlite-voices
- Polyfonie: 32
- DUAL
- SPLIT

Stijl

- 150 vooraf ingestelde stijlen + 1 gebruikersstijlbestand
- Stijlregelaars: ACMP ON/OFF, SYNC STOP, SYNC START, START/STOP, INTRO/ENDING/rit., MAIN/AUTO FILL
- Vingerzetting: Meervoudige vingerzetting, volledig toetsenbord
- Stijlvolume

Muziekdatabase

- 267

Opleidingsfunctie

- Woordenboek
- Les 1–3, herhalen en leren

Registratiegeheugen

- 8 banken x 2 types

Functie

- VOLUME: Stijlvolume, Songvolume
- OVERALL: Stemmen, Transponeren, Splitpunt, Aanslaggevoeligheid, Pitchbendbereik, Chord Fingering
- HOOFDVOICE: Volume, Octavering, Pan, Reverbzandniveau, Chorus-niveau
- DUAL-VOICE: Voice, Volume, Octaaf, Pan, Reverb-niveau, Chorus-niveau
- SPLITVOICE: Voice, Volume, Octaaf, Pan, Reverb-niveau, Chorus-niveau
- EFFECT: Reverbtype, Chorustype, Master-EQ-type, Sustain
- HARMONY: Harmonytype, Harmonyvolume
- Performance assistant technology: Performance assistant technology type
- SFF Load: Stijlfiles laden
- PC: PC-modus
- MIDI: Local On/Off, External Clock, Initial Send, Keyboard Out, Style Out, Song Out
- METRONOOM: Maatsoortteller, Maatsoortnoemer, Metronoomvolume
- LESSEN: Lestrack (R), Lestrack (L), Grade (beoordelen)
- UTILITY: Demo annuleren

Effecten

- Reverb: 9 types
- Chorus: 4 types
- Harmonie: 26 types

Song

- 30 Vooraf ingestelde songs + 5 gebruikerssongs + Extra songs op CD-ROM (70)
- Song wissen, Track wissen
- Songvolume
- Song Control: REPEAT & LEARN, A-B REPEAT, PAUSE, REW, FF, START/STOP

Performance assistant technology

- Chord, Chord/Free

Opnemen

- Song
 - Gebuiterssong: 5 songs
 - Opnametracks: 1, 2, 3, 4, 5, STYLE

MIDI

- Lokaal Aan/ Uit
- Initiële verzending
- Externe klok
- Toetsenbord uit
- Stijl uit
- Song uit

Aux. aansluitingen

- PHONES/OUTPUT, DC IN 12V, USB, SUSTAIN

Versterker

- 6 W + 6 W

Speakers

- 12 cm x 2 + 3 cm x 2

Stroomverbruik

- 20 W

Stroomtoevoer

- Adaptor: Yamaha PA-5D AC stroomadaptor
- Batterijen: Zes maat 'D', R20P (LR20) of equivalente batterijen

Afmetingen (B x D x H)

- 1178 x 412 x 137 mm (46-3/8" x 16-1/4" x 5-3/8")

Gewicht

- 8,3 kg (exclusief batterijen)

Meegeleverde accessoires

- Muziekstandaard
- Cd-rom 'Accessory'
- Gebruikershandleiding

Optionele accessoires

- Netadapter: PA-5D
- Voetschakelaar: FC4/FC5
- Pianostandaard: LW-16
- Hoofdtelefoon: HPE-150

* Specificaties en beschrijvingen in deze gebruikersgebruikershandleiding zijn uitsluitend voor informatie-doeleinden. Yamaha Corp. behoudt zich het recht voor om producten of hun specificaties op elk gewenst moment zonder voorafgaande kennisgeving te wijzigen of te modificeren. Aangezien specificaties, apparatuur en opties per locatie kunnen verschillen, kunt u het best contact opnemen met uw Yamaha-leverancier.



Index

Paneelregelaars en aansluitingen

+/-	13, 51
	50
0-9	13, 51
A-B REPEAT	12, 71
ACMP ON/OFF	12, 20
CATEGORY [▲] en [▼]	13, 51
DC IN 12V	10, 13
DEMO	13, 26
Draaiknop	12, 51
DUAL ON/OFF	13, 15
EASY SONG ARRANGER	12, 43
FF	12, 26
FUNCTION	12, 75
HARMONY ON/OFF	13, 53
INTRO/ENDING/rit.	12, 63
LESSON L/R	12, 37
LESSON START	12, 37
MAIN/AUTO FILL	12, 63
MASTER VOLUME	12, 50
MEMORY/BANK, 1, 2	13, 73
METRONOME ON/OFF	12, 56
MUSIC DATABASE	12, 42
P.A.T. ON/OFF	12, 29
PAUSE	12, 26
PHONES/OUTPUT	11, 13
PITCH BEND-wiel	13, 59
PORTABLE GRAND	13, 17
REC, 1 - 5, A	12, 45
REGIST. MEMORY	13, 73
REPEAT & LEARN	12, 41
REW	12, 26
SONG	12, 25
SONG MEMORY	12, 45
SPLIT ON/OFF	13, 16
STANDBY/ON	11-12
START/STOP	12, 51
STYLE	12, 19
SYNC START	12, 63
SYNC STOP	12, 64
TEMPO/TAP	12, 35
USB TO HOST	13, 79
VOICE	12, 14

Alfabetische volgorde

A	
Aanslaggevoeligheid	58
A-B Repeat (herhaling)	71
Accessoires	7
ACMP	20
Afstandsbesturing	81
Akkoord	22-24, 68-69
Akkoorden, vingerzetting	66
Akkoordenwoordenboek	70
AKKOORDSOORT	70
Automatische begeleiding	20
B	
Backup	49
Bladmuziek	94-99
C	
CD-ROM	85
Chorus	55
Chorus-type	109
Computer	79
D	
De les	36
Demo	26
Demo annuleren	77
Dempen	72
Display	52
Drumkit	18
Drumkitlijst	104
Dual-voice	15
Dualvoicechoruszendniveau	76
Dualvoiceoctavering	76
Dualvoicepan	76
Dualvoicereverbniveau	76
Dualvoicevolume	76
E	
Easy Song Arranger	43
Effectmap	112
Effecttypelijst	109
External Clock	80
Externe song	28
F	
Flashgeheugen	28
Functie	75-77

G	
Gebruikerssong	45
Gedeelte voor automatische begeleiding	20
Gemakkelijke akkoorden	24
Grade	38
GRONDTOON	70
H	
Harmonie	53
Harmonietype	53, 109
Harmonievolume	77
Herhalen	41
Hoofdtelefoon	11
I	
Indeling van MIDI-data	112
Initialisatie	49
Initiële verzending	77, 82
K	
Kanaalbericht	79
Keyboard Out	80
L	
Local	80
L-part	84
M	
Maat	52
Maatsoort (teller, noemer)	56
Main-voice	14
Mainvoicechoruszendniveau	76
Mainvoiceoctavering	76
Mainvoicepan	76
Mainvoicereverbniveau	76
Mainvoicevolume	76
Master-EQ-type	62
Melodievoice	44, 72
Metronoom	56
MIDI	78
MIDI-implementatieoverzicht	110
Muziekdatabase	42
Muziekstandaard	7
N	
Netadapter	10
notatie	52

O	
One Touch Setting	61
Opnemen	45
Opslaan (paneelinstelling)	73
Overbrengen	82–84
Overzicht van muziekdatabase	107
P	
Panel Sustain	59
PC-modus	81
Performance assistant technology	29
Pitchbendbereik	76
Presetsong	25, 27–28
Problemen oplossen (installatie)	90
Problemen oplossen (instrument)	92
R	
Registratiegeheugen	73
Reverb	54
Reverb-type	109
R-part	84
S	
SFF laden	67
SMF (Standard MIDI File)	82
Softwarelicentieovereenkomst	91
Song	25
Song Out	80
Song wissen	48
Songgeheugen	45
Songlijst	27
Songvolume	71
Specificaties	113
Splitpunt	16, 65
Splitvoice	16
Splitvoicechorusniveau	76
Splitvoiceoctaivering	76
Splitvoicepan	76
Splitvoicereverbniveau	76
Splitvoicevolume	76
Standaardakkoorden	24
Standaardinstelling	75
Stijl	19–23, 63
Stijlfile	67
Stijllijst	106
Stijlvolume	65
Style Out	80
Sustain (voetschakelaar)	11
Synchro Start	20, 63
Synchro Stop	64
Systeembericht	79
T	
Tempo	35
Track	45–48
Track wissen	48
Transpose	60
Tuning	60
U	
USB	79
USB-MIDI-stuurprogramma	88–89
V	
Verwijderen (gebruikerssong)	48
Verwijderen (song track)	48
Voetschakelaar	11
Voice	14
Voicelijst	100
X	
XGlite	6

For details of products, please contact your nearest Yamaha representative or the authorized distributor listed below.

Neem voor details over producten alstublieft contact op met uw dichtstbijzijnde Yamaha-vertegenwoordiging of de geautoriseerde distributeur uit het onderstaande overzicht.

NORTH AMERICA

CANADA

Yamaha Canada Music Ltd.
135 Milner Avenue, Scarborough, Ontario,
M1S 3R1, Canada
Tel: 416-298-1311

U.S.A.

Yamaha Corporation of America
6600 Orangethorpe Ave., Buena Park, Calif. 90620,
U.S.A.
Tel: 714-522-9011

CENTRAL & SOUTH AMERICA

MEXICO

Yamaha de México S.A. de C.V.
Calz. Javier Rojo Gómez #1149,
Col. Guadalupe del Moral
C.P. 09300, México, D.F., México
Tel: 55-5804-0600

BRAZIL

Yamaha Musical do Brasil Ltda.
Av. Reboucas 2636-Pinheiros CEP: 05402-400
Sao Paulo-SP, Brasil
Tel: 011-3085-1377

ARGENTINA

Yamaha Music Latin America, S.A.
Sucursal de Argentina
Viamonte 1145 Piso 2-B 1053,
Buenos Aires, Argentina
Tel: 1-4371-7021

PANAMA AND OTHER LATIN AMERICAN COUNTRIES/ CARIBBEAN COUNTRIES

Yamaha Music Latin America, S.A.
Torre Banco General, Piso 7, Urbanización Marbella,
Calle 47 y Aquilino de la Guardia,
Ciudad de Panamá, Panamá
Tel: +507-269-5311

EUROPE

THE UNITED KINGDOM

Yamaha-Kemble Music (U.K.) Ltd.
Sherbourne Drive, Tilbrook, Milton Keynes,
MK7 8BL, England
Tel: 01908-366700

IRELAND

Danfay Ltd.
61D, Sallynoggin Road, Dun Laoghaire, Co. Dublin
Tel: 01-2859177

GERMANY

Yamaha Music Central Europe GmbH
Siemensstraße 22-34, 25462 Rellingen, Germany
Tel: 04101-3030

SWITZERLAND/LIECHTENSTEIN

**Yamaha Music Central Europe GmbH,
Branch Switzerland**
Seefeldstrasse 94, 8008 Zürich, Switzerland
Tel: 01-383 3990

AUSTRIA

**Yamaha Music Central Europe GmbH,
Branch Austria**
Schleiergasse 20, A-1100 Wien, Austria
Tel: 01-60203900

CZECH REPUBLIC/SLOVAKIA/ HUNGARY/SLOVENIA

**Yamaha Music Central Europe GmbH,
Branch Austria, CEE Department**
Schleiergasse 20, A-1100 Wien, Austria
Tel: 01-602039025

POLAND

**Yamaha Music Central Europe GmbH
Sp.z o.o. Oddział w Polsce**
ul. 17 Stycznia 56, PL-02-146 Warszawa, Poland
Tel: 022-868-07-57

THE NETHERLANDS/ BELGIUM/LUXEMBOURG

**Yamaha Music Central Europe GmbH,
Branch Benelux**
Clarissenhof 5-b, 4133 AB Vianen, The Netherlands
Tel: 0347-358 040

FRANCE

Yamaha Musique France
BP 70-77312 Marne-la-Vallée Cedex 2, France
Tel: 01-64-61-4000

ITALY

Yamaha Musica Italia S.P.A.
Viale Italia 88, 20020 Lainate (Milano), Italy
Tel: 02-935-771

SPAIN/PORTUGAL

Yamaha-Hazen Música, S.A.
Ctra. de la Corona km. 17, 200, 28230
Las Rozas (Madrid), Spain
Tel: 91-639-8888

GREECE

Philippos Nakas S.A. The Music House
147 Skiathou Street, 112-55 Athens, Greece
Tel: 01-228 2160

SWEDEN

Yamaha Scandinavia AB
J. A. Wettergrens Gata 1
Box 30053
S-400 43 Göteborg, Sweden
Tel: 031 89 34 00

DENMARK

YS Copenhagen Liaison Office
Generatorvej 6A
DK-2730 Herlev, Denmark
Tel: 44 92 49 00

FINLAND

F-Musiikki Oy
Kluuvikatu 6, P.O. Box 260,
SF-00101 Helsinki, Finland
Tel: 09 618511

NORWAY

Norsk filial av Yamaha Scandinavia AB
Grini Næringspark 1
N-1345 Østerås, Norway
Tel: 67 16 77 70

ICELAND

Skifan HF
Skeifan 17 P.O. Box 8120
IS-128 Reykjavik, Iceland
Tel: 525 5000

OTHER EUROPEAN COUNTRIES

Yamaha Music Central Europe GmbH
Siemensstraße 22-34, 25462 Rellingen, Germany
Tel: +49-4101-3030

AFRICA

**Yamaha Corporation,
Asia-Pacific Music Marketing Group**
Nakazawa-cho 10-1, Hamamatsu, Japan 430-8650
Tel: +81-53-460-2312

MIDDLE EAST

TURKEY/CYPRUS

Yamaha Music Central Europe GmbH
Siemensstraße 22-34, 25462 Rellingen, Germany
Tel: 04101-3030

OTHER COUNTRIES

Yamaha Music Gulf FZE
LB21-128 Jebel Ali Freezone
P.O.Box 17328, Dubai, U.A.E.
Tel: +971-4-881-5868

ASIA

THE PEOPLE'S REPUBLIC OF CHINA

Yamaha Music & Electronics (China) Co.,Ltd.
25/F., United Plaza, 1468 Nanjing Road (West),
Jingan, Shanghai, China
Tel: 021-6247-2211

HONG KONG

Tom Lee Music Co., Ltd.
11/F., Silvercord Tower 1, 30 Canton Road,
Tsimshatsui, Kowloon, Hong Kong
Tel: 2737-7688

INDONESIA

**PT. Yamaha Music Indonesia (Distributor)
PT. Nusantik**
Gedung Yamaha Music Center, Jalan Jend. Gatot
Subroto Kav. 4, Jakarta 12930, Indonesia
Tel: 21-520-2577

KOREA

Yamaha Music Korea Ltd.
Tong-Yang Securities Bldg. 16F 23-8 Yoido-dong,
Youngdungpo-ku, Seoul, Korea
Tel: 02-3770-0660

MALAYSIA

Yamaha Music Malaysia, Sdn., Bhd.
Lot 8, Jalan Perbandaran, 47301 Kelana Jaya,
Petaling Jaya, Selangor, Malaysia
Tel: 3-78030900

PHILIPPINES

Yupangco Music Corporation
339 Gil J. Puyat Avenue, P.O. Box 885 MCPO,
Makati, Metro Manila, Philippines
Tel: 819-7551

SINGAPORE

Yamaha Music Asia Pte., Ltd.
#03-11 A-Z Building
140 Paya Lebar Road, Singapore 409015
Tel: 747-4374

TAIWAN

Yamaha KHS Music Co., Ltd.
3F, #6, Sec.2, Nan Jing E. Rd. Taipei.
Taiwan 104, R.O.C.
Tel: 02-2511-8688

THAILAND

Siam Music Yamaha Co., Ltd.
891/1 Siam Motors Building, 15-16 floor
Rama 1 road, Wangmai, Pathumwan
Bangkok 10330, Thailand
Tel: 02-215-2626

OTHER ASIAN COUNTRIES

**Yamaha Corporation,
Asia-Pacific Music Marketing Group**
Nakazawa-cho 10-1, Hamamatsu, Japan 430-8650
Tel: +81-53-460-2317

OCEANIA

AUSTRALIA

Yamaha Music Australia Pty. Ltd.
Level 1, 99 Queensbridge Street, Southbank,
Victoria 3006, Australia
Tel: 3-9693-5111

NEW ZEALAND

Music Houses of N.Z. Ltd.
146/148 Captain Springs Road, Te Papapa,
Auckland, New Zealand
Tel: 9-634-0099

COUNTRIES AND TRUST TERRITORIES IN PACIFIC OCEAN

**Yamaha Corporation,
Asia-Pacific Music Marketing Group**
Nakazawa-cho 10-1, Hamamatsu, Japan 430-8650
Tel: +81-53-460-2312

HEAD OFFICE Yamaha Corporation, Pro Audio & Digital Musical Instrument Division
Nakazawa-cho 10-1, Hamamatsu, Japan 430-8650
Tel: +81-53-460-3273



Yamaha Home Keyboards Home Page (English Only)
<http://music.yamaha.com/homekeyboard>
Yamaha Manual Library
<http://www.yamaha.co.jp/manual/>

U.R.G., Pro Audio & Digital Musical Instrument Division, Yamaha Corporation
© 2006 Yamaha Corporation

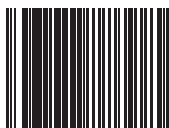

P77020244

LBA0
***XX*.*-**
Printed in Europe