



DIGITAL KEYBOARD

PSR-E323

YPT-320

Ansluta och göra
inställningar

Snabbguide

Referens

Bilaga

Bruksanvisning

Om denna bruksanvisning

Innan du börjar använda PSR-E323/YPT-320, bör du läsa igenom "FÖRSIKTIGHETSÅTGÄRDER" på sidorna 4–5. Följ instruktionerna i "Ansluta och göra inställningar" och prova sedan de enkla funktionerna i "Snabbguide". I "Referens" finns detaljerade beskrivningar och tillvägagångssätt för att få ut så mycket som möjligt av instrumentet. Spara manualen på ett säkert ställe när du har läst den.

Du kan behöva återkomma till den senare.

Datalista

Datalista innehåller MIDI-relaterad information. Dokumentet "Datalista" finns att hämta på Yamaha Manual Library på: <http://www.yamaha.co.jp/manual/>



Användarinformation, beträffande insamling och dumpning av gammal utrustning och använda batterier



De symboler, som finns på produkterna, emballaget och/eller bifogade dokument talar om att de använda elektriska och elektroniska produkterna, samt batterierna, inte ska blandas med allmänt hushållsavfall.

För rätt handhavande, återställande och återvinning av gamla produkter och gamla batterier, vänligen medtag dessa till lämpliga insamlingsplatser, i enlighet med din nationella lagstiftning och direktiven 2002/96/EC samt 2006/66/EC.

Genom att slänga dessa produkter och batterier på rätt sätt, kommer du att hjälpa till att rädda värdefulla resurser och förhindra möjliga negativa effekter på mänsklig hälsa och miljö, vilka i annat fall skulle kunna uppstå, p.g.a. felaktig sophantering.

För mer information om insamling och återvinning av gamla produkter och batterier, vänligen kontakta din lokala kommun, ditt sophanteringsföretag eller inköpsstället för dina varor.

[För företagare inom EU]

Om du vill göra dig av med elektrisk och elektronisk utrustning, vänligen kontakta din försäljare eller leverantör för mer information.

[Information om sophantering i andra länder utanför EU]

Dessa symboler gäller endast inom EU. Om du vill slänga dessa föremål, vänligen kontakta dina lokala myndigheter eller försäljare och fråga efter det korrekta sättet att slänga dem.

Kommentar ang. batterisymbolen (de två nedersta symbolexemplen):

Denna symbol kan komma att användas i kombination med en kemisk symbol. I detta fall överensstämmer den med de krav, som har ställts genom direktiven för den aktuella kemikalien.



Cd

OBSERVERA!

Apparaten kopplas inte ur växelströmskällan (nätet) så länge som den är ansluten till vägguttaget, även om själva apparaten har stängts av.

ADVARSEL: Netspændingen til dette apparat er IKKE afbrudt, så længe netledningen sidder i en stikkontakt, som er tændt — også selvom der er slukket på apparatets afbryder.

VAROITUS: Laitteen toisiopiiriin kytketty käyttökytkin ei irroita koko laitetta verkosta.

(standby)

IMPORTANT NOTICE FOR THE UNITED KINGDOM**Connecting the Plug and Cord**

IMPORTANT. The wires in this mains lead are coloured in accordance with the following code:

BLUE : NEUTRAL

BROWN : LIVE

As the colours of the wires in the mains lead of this apparatus may not correspond with the coloured markings identifying the terminals in your plug proceed as follows:

The wire which is coloured BLUE must be connected to the terminal which is marked with the letter N or coloured BLACK.

The wire which is coloured BROWN must be connected to the terminal which is marked with the letter L or coloured RED.

Making sure that neither core is connected to the earth terminal of the three pin plug.

• This applies only to products distributed by Yamaha Music U.K. Ltd.

(2 wires)

Produktens serienummer finns på enhetens undersida. Du bör anteckna serienumret i utrymmet nedan och förvara den här bruksanvisningen som ett bevis på ditt köp och för att underlätta identifiering i händelse av stöld.

Modellnummer

Serienummer

(bottom)

Entsorgung leerer Batterien (nur innerhalb Deutschlands)

Leisten Sie einen Beitrag zum Umweltschutz. Verbrauchte Batterien oder Akkumulatoren dürfen nicht in den Hausmüll. Sie können bei einer Sammelstelle für Altbatterien bzw. Sondermüll abgegeben werden. Informieren Sie sich bei Ihrer Kommune.

(battery)

FÖRSIKTIGHETSÅTGÄRDER

LÄS NOGA IGENOM FÖLJANDE INNAN DU FORTSÄTTER

* Förvara bruksanvisningen på en säker plats för referens.

VARNING

Vidta alltid de grundläggande försiktighetsåtgärderna nedan så att du undviker risk för allvarliga skador eller t.o.m. dödsfall till följd av elektriska stötar, kortslutning, skador, eldsvåda och andra faror. Försiktighetsåtgärderna omfattar, men är inte begränsade till, följande:

Strömförsörjning/nätadapter

- Använd endast den spänningsnivå som rekommenderas för instrumentet. Korrekt spänning anges på instrumentets typskylt.
- Använd endast angiven adapter (PA-3C eller motsvarande som rekommenderas av Yamaha). Felaktig adapter kan orsaka skador på instrumentet eller överhettning.
- Kontrollera nätkontakten regelbundet och avlägsna smuts och damm som samlats på den.
- Placera inte nätkabeln i närheten av en värmekälla, till exempel ett värmeelement. Böj inte kabeln och skada den inte på annat sätt, ställ inte tunga föremål på den och placera den inte så att någon trampar på den, snubblar över den eller rullar något över den.

Öppna inte

- Öppna inte instrumentet och försök inte ta isär eller modifiera de inre komponenterna på något sätt. Instrumentet innehåller inga delar som kan repareras eller bytas ut av användaren. Om instrumentet inte fungerar korrekt bör du omedelbart upphöra att använda det, och lämna in det till en auktoriserad Yamaha-verkstad för kontroll.

Varning för vatten

- Utsätt inte instrumentet för regn och använd det inte i närheten av vatten eller i fuktig eller våt miljö. Placera inte behållare med vätska på instrumentet, eftersom denna kan spillas ut och rinna in i instrumentet. Om vatten eller andra vätskor skulle läcka in i instrumentet måste du omedelbart stänga av strömmen och dra ut nätadapterkabeln från vägguttaget. Låt därefter en auktoriserad Yamaha-verkstad kontrollera instrumentet.
- Sätt aldrig in eller ta ut nätkontakten med våta händer.

Varning för eld

- Placera inte brinnande föremål, exempelvis stearinljus, på instrumentet. De kan falla omkull och orsaka eldsvåda.

Om du upptäcker något onormalt

- Om nätkabeln eller nätkontakten blir sliten eller skadad, om ljudet från instrumentet plötsligt försvinner under användning eller om instrumentet verkar avge ovanlig lukt eller rök, stäng omedelbart av strömmen med strömbrytaren, dra ut nätkontakten ur uttaget och lämna in instrumentet till en auktoriserad Yamaha-verkstad för kontroll.

FÖRSIKTIGT

Vidta alltid de grundläggande försiktighetsåtgärderna nedan så att du undviker risk för skador hos dig själv och andra samt skador på instrumentet och andra föremål. Försiktighetsåtgärderna omfattar, men är inte begränsade till, följande:

Strömförsörjning/nätadapter

- Håll alltid i själva kontakten, inte i kabeln, när du drar ut nätkontakten från instrumentet eller uttaget.
- Dra ut nätadaptern när du inte använder instrumentet, samt i samband med åskväder.
- Anslut inte instrumentet till nätet via ett grenuttag. Detta kan medföra sämre ljudkvalitet och eventuell överhettning i uttaget.

Batteri

- Se alltid till att alla batterier sätts in så att de överensstämmer med +/--märkningen. I annat fall kan det leda till överhettning, brand eller läckage av batterivätska.
- Byt alltid ut alla batterier samtidigt. Använd inte nya och gamla batterier tillsammans. Blanda inte olika typer av batterier, till exempel alkaliska batterier med manganbatterier, batterier från olika tillverkare eller olika typer av batterier från samma tillverkare, eftersom detta kan leda till överhettning, brand eller läckage av batterivätska.
- Kasserade batterier i öppen eld.
- Försök inte ladda batterier som inte är avsedda att laddas.
- När batterierna har tagit slut eller om instrumentet inte ska användas under en längre tid, bör du ta ut batterierna från instrumentet för att förhindra att batterivätska läcker ut.
- Förvara batterierna utom räckhåll för barn.
- Om batterierna läcker bör du undvika kontakt med vätskan. Om batterivätska kommer i kontakt med ögon, mun eller hud bör du omedelbart skölja med vatten och kontakta läkare. Batterivätska är frätande och kan ge synskador och kemiska brännskador.

Placering

- Utsätt inte instrumentet för damm, vibrationer eller extrem kyla eller hetta (t.ex. i direkt solljus, i närheten av ett värmeelement eller i en bil under dagtid) för att undvika risken att panelen blir förstörd och att de inre komponenterna skadas.
- Använd inte instrumentet i närheten av tv-, radio- eller stereoutrustning, mobiltelefoner och annan elektrisk utrustning. Instrumentet, tv- eller radioutrustningen kan alstra störande brus.
- Placera inte instrumentet på en instabil plats där det kan ramla.
- Lossa alla anslutna adapterkablar och andra kablar innan du flyttar instrumentet.
- Se till att nätuttaget är lättåtkomligt när du installerar produkten. Om det uppstår problem eller tekniska fel, släng omedelbart av strömmen med strömbrytaren och dra ut nätkontakten från uttaget. Även när strömbrytaren är avstängd finns det en minimal mängd ström i produkten. Kom ihåg att dra ut nätkabeln ur uttaget när du inte använder produkten under en längre tid.
- Använd endast det stativ som hör till instrumentet. Använd endast de medföljande skruvarna för att montera. I annat fall kan de inre komponenterna skadas eller instrumentet kan ramla.

Anslutningar

- Stäng av strömmen till alla komponenter innan du ansluter instrumentet till andra elektroniska komponenter. Ställ in alla volymkontroller på lägsta nivå innan du slår på eller av strömmen till alla komponenter. Öka sedan volymen gradvis till önskad nivå medan du spelar på instrumentet.

Underhåll

- Rengör instrumentet med en mjuk och torr trasa. Använd inte thinner, lösningsmedel, rengöringsvätska eller rengöringsduk som preparerats med kemikalier.

Hantering

- Stick inte in fingrar eller händer i springorna på instrumentet.
- För aldrig in eller tappa föremål av papper, metall eller annat material i öppningarna på panelen eller klaviaturen. Om detta ändå inträffar, stäng omedelbart av strömmen och dra ut nätkabeln från uttaget. Lämna därefter in instrumentet på en auktoriserad Yamaha-serviceverkstad.
- Placera inte föremål av vinyl, plast eller gummi på instrumentet, eftersom panel och klaviatur kan bli missfärgad.
- Lägg inte hela din tyngd på instrumentet eller placera tunga föremål på den. Använd inte överdrivet våld mot knappar, strömbrytare och kontakter.

Yamaha kan inte hållas ansvarigt för skador som orsakas av felaktig användning eller modifiering av instrumentet, eller för data som försvinner eller blir förstörda.

Stäng alltid av strömmen när du inte använder instrumentet.

När du använder en adapter har instrumentet strömtillförsel på miniminivå även när strömbrytaren är satt i läget "STANDBY". Kom ihåg att dra ut nätadaptern ur uttaget när du inte använder instrumentet under en längre tid.

Kasta begagnade batterier enligt lokala föreskrifter.

De illustrationer och bilder av LCD-skärmen som visas i den här bruksanvisningen är avsedda som instruktioner och kan skilja sig något från det som visas på ditt instrument.

● UPPHOVSÄTTSMEDDELANDE

Denna produkt innehåller och omfattar datorprogram och innehåll som Yamaha äger rättigheterna till eller har licens för. Sådant upphovsrättskyddat material innefattar, men begränsas inte till, all programvara, Style-filer, MIDI-filer, notskrift och ljudinspelningar. All otillåten användning av sådana program och sådant innehåll förutom för personligt bruk är inte tillåtet enligt gällande regler och lagstiftning. Alla brott mot upphovsrätten får juridiska påföljder. **DU FÅR INTE GÖRA, DISTRIBUERA ELLER ANVÄNDA OLAGLIGA KOPIOR.**

Kopiering av kommersiella musikdata, inklusive men inte begränsat till MIDI-data eller ljudfiler, är förbjudet för annat än personlig användning.

● Varumärken

- Varumärke som tillhör Microsoft® Corporation i USA och andra länder.
- Företagsnamn och produktnamn i den här bruksanvisningen är varumärken eller registrerade varumärken som tillhör respektive ägare.

Format och funktioner



GM System Level 1: "GM System Level 1" är ett tillägg till MIDI-standarderna som gör att alla GM-kompatibla musikdata kan spelas upp korrekt av vilken GM-kompatibel tongenerator som helst, oavsett tillverkare. Alla program- och maskinvaruprodukter som stödjer GM System Level är försedda med GM-märket.



XGlite: Precis som namnet antyder är "XGlite" en förenklad version av Yamahas högkvalitativa tongenereringsformat XG. Du kan naturligtvis spela upp alla XG-melodier (Song-data) med en XGlite-tongenerator. Du bör emellertid komma ihåg att inte alla melodier kommer att låta som originalen när de spelas upp på grund av att antalet kontrollparametrar och effekter är färre i XGlite än i en fullständig XG-tongenerator.



Style File: Style File Format innehåller all information om Yamahas automatiska ackompanjemang i ett och samma format.



Stereo Sampled Piano: Instrumentet har ett särskilt Portable Grand Piano-ljud, som skapats med toppmodern stereosamplingsteknik och som använder Yamahas sofistikerade AWM-tongenereringssystem (Advanced Wave Memory).



Yamaha Education Suite 5: Instrumentet innehåller Yamaha Education Suite, en ny uppsättning verktyg för musikstudier som bygger på den senaste tekniken och som gör studierna och övandet roligare och mer meningsfullt än någonsin tidigare!



Touch Response: Instrumentet har en funktion för exceptionellt naturligt anslagskänslighet, med en bekväm omkopplare på framsidan som ger maximal kontroll över ljuden.

Medföljande tillbehör

I förpackningen med PSR-E323/YPT-320 ingår följande artiklar. Kontrollera att alla finns med.

- Notställ
- Bruksanvisning (denna bok)

- Använd inte instrumentet/enheten eller hörlurar med hög eller obehaglig volymnivå under en längre tid, eftersom detta kan medföra permanent hörselnedsättning. Kontakta läkare om du upplever hörsel försämring eller om det ringer i öronen.

Spara data

Spara och säkerhetskopiera data

- Vissa dataposter (sid. 41) sparas automatiskt i internminnet även om strömmen slås av.

Data som sparas kan gå förlorade på grund av tekniskt fel eller felaktig användning. Spara viktig information på en extern lagringsenhet, till exempel en dator.

- **Formulär för användarregistrering**

* Det PRODUKT-ID som finns i handlingarna behövs när du fyller i användarregistreringsformuläret.

Vad du kan göra med PSR-E323/YPT-320

Spela

Välja ljud

► sidorna 12, 13

Det instrumentljud som du hör när du spelar på klaviaturen kan ändras till fiol, flöjt, harpa eller något annat instrument bland en mängd olika instrumentljud. Du kan också återställa till piano genom att bara trycka på en knapp.

Lägga till reverb till ljudet

► sidan 43

Reverb ger en efterklang som simulerar de komplexa ljudreflexer som skapas när man spelar i olika slags lokaler, t.ex. i konsertsalar eller på små klubbar.

Spela med olika kompstilar

► sidan 18

Du kan välja mellan 100 olika Styles (automatiskt ackompanjemang) som ackompanjemang när du spelar på instrumentet. Kompstilarna ger dig uppbackning som av en hel orkester som täcker en rad musikaliska stilar, från vals till 8-beat till eurotrance och mycket mer.

Spela med hjälp av musikdatabasen

► sidan 36

Du kan enkelt välja favoritkompstil, t.ex. rock eller jazz, från musikdatabasen och får då lämpligt ljud och lämplig stil som passar.

Öva

Öva och spela melodier

► sidorna 28, 31, 35

Du kan öva på de förprogrammerade melodierna med hjälp av de här funktionerna: "Keys to Success" (sidan 28), "Listening, Timing, Waiting" (sidan 31) och "Phrase Repeat" (sidan 35). Med hjälp av Keys to Success kan du lära känna en viss melodi och hur den ska spelas. Listening, Timing, Waiting hjälper dig att spela rätt toner och ha rätt melodirytme och timing. Med hjälp av Phrase Repeat kan du upprepa gånger öva en särskild del av melodin. Keys to Success är utmärkt för dem som aldrig har använt ett klaviaturinstrument förut.

Lyssna

Lyssna på Songerna

► sidan 16

I instrumentet finns 102 förprogrammerade melodier (Song) av olika slag.

Spela in

Spela in ditt framförande

► sidan 37

Du kan spela in upp till fem egna framföranden som User Songs.

Innehåll

Format och funktioner	5
Medföljande tillbehör	5

Ansluta och göra inställningar

Ansluta och göra inställningar 8

Strömförsörjning	8
Anslutningar – hörlurar och annan extern utrustning	9
Ansluta en pedal	9
Slå på strömmen	9
Använda notstället	9
Ta bort skyddsfilmen	9

Panelkontroller och anslutningar 10

Framsidan	10
Baksidan	10

Snabbguide

Välja ljud 12

Prova att spela olika instrumentljud	12
Spela flygelljudet Grand Piano	13
Använda metronomen	14
Spela trumsetljudet	15

Spela Songer 16

Välja och lyssna på en specifik Song	16
--	----

Spela med en Style 18

Spela med olika Styles	19
Ändra Stylens tempo	22
Mönstervariation (Sektioner)	23
Spela ackord tillsammans med melodins noter	24
Ackord	25

Referensdel

Grundläggande hantering och displayer 26

Grundläggande hantering	26
Display	27

Song-lektion 28

Keys to Success	28
Listening Timing Waiting	31
Phrase Repeat	35

Spela med musikdatabasen 36

Spela in ditt eget framförande 37

Spela in på ett visst spår	38
----------------------------------	----

Återställning 41

Återställning	41
---------------------	----

Ljudinställningar 42

Harmony-funktionen	42
Lägga till reverb	43
Lägga till chorus	43
Koppla till Panel Sustain	44
Anslagskänslighet	44
Spela två ljud samtidigt – Dual-funktionen	45
Spela olika ljud med vänster och höger hand – Split-läget	46
Ställ in splitpunkten	47
Justera ljudvolymen	47
Ställa in metronomslag per takt och längd på varje taktslag	48
Ställa in metronomens volym	48
Oktav	49
Transponering	49
Stämning	50
One Touch Setting	50

Song-inställningar 51

Tysta	51
A-B Repetering	51
Song-volym	52
Tap Start	52
Ändra melodiljudet	52

Style-funktioner (automatiskt ackompanjemang) 53

Starta Style-uppspelning	53
Justera Style-volymen	53
Slå upp ackord med Chord Dictionary	54
Lägga in Style-filer	55

Funktionsinställningar 56

Välj alternativet och ändra värdet	56
--	----

MIDI 58

Vad är MIDI?	58
Överföra framförandedata till och från ett annat instrument	58
Överföra data mellan PSR-E323/YPT-320 och en dator	60

Bilaga

Felsökning 63 |

Lista över ljud 64 |

Polyfonisk begränsning	64
------------------------------	----

Lista över trumset 68 |

Lista över Styles 70 |

Lista över Music Database 71 |

Lista över Song 72 |

Lista över effektyper 73 |

Specifikationer 74 |

Register 75 |

Ansluta och göra inställningar

Var noga med att göra följande INNAN du slår på strömmen.

Strömförsörjning

Instrumentet kan drivas med batterier, men Yamaha rekommenderar att du använder en nätadapter om du har möjlighet till det. En nätadapter är miljövänligare än batterier och förbrukar inte lika mycket resurser.

■ Använda en nätadapter

- 1 Kontrollera att strömmen till instrumentet är frånslagen (displayen med bakgrundsbelysning är släckt).

⚠ VARNING

- Använd endast angiven adapter (PA-3C eller motsvarande som rekommenderas av Yamaha). Om du använder andra adapterar kan både adaptern och instrumentet förstöras.

- 2 Anslut nätadaptern till instrumentets nätuttag.

- 3 Anslut nätadaptern till ett vägguttag.

⚠ FÖRSIKTIGT

- Dra ut nätadaptern när du inte använder instrumentet och i samband med åskväder.

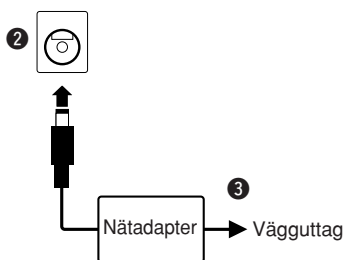

■ Använda batterier

- 1 Öppna locket till batterifacket på instrumentets undersida.
- 2 Sätt i de sex nya alkaliska batterierna och var noga med att följa märkningen på sidan av facket så att polerna vänds åt rätt håll.
- 3 Sätt tillbaka locket och kontrollera att det stängs ordentligt.

⚠ FÖRSIKTIGT

- Anslut aldrig och dra aldrig ur nätadaptern när det finns batterier i instrumentet och strömmen är påslagen. Om du gör det bryts strömmen, vilket kan medföra att de data som är under överföring och de data som för tillfället finns på överföringens målenhet försvinner om data håller på att överföras eller spelas in.

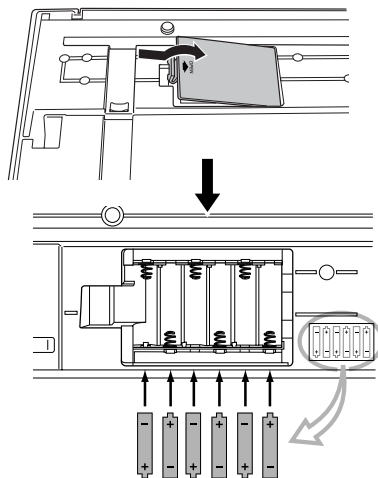

När instrumentet drivs på batterier krävs sex AA LR6 1,5V-batterier eller motsvarande. (Alkaliska batterier rekommenderas.) Om batterierna börjar ladda ur kan du få problem med låg ljudvolym, förvrängda ljud eller andra symptom. Om detta händer bör du vidta försiktighetsåtgärder nedan och byta alla batterierna.

Vid behov så bör du dessutom spara alla viktiga användardata (se sidan 62), eftersom dina egna panelinställningar försvinner när batterierna tas ur.

⚠ FÖRSIKTIGT

- Använd alkaliska batterier. Strömstyrkan hos andra typer av batterier (t.ex. laddningsbara batterier) kan falla mycket plötsligt när batterierna börjar ladda ur, vilket kan medföra att data i flashminnet försvinner.
- Var noga med att sätta i batterierna med polerna åt rätt håll (se bilderna). Felaktigt isatta batterier kan leda till överhettning, brand och/eller läckage av frätande batterivätska.
- När batterierna är slut ska de ersättas med en ny uppsättning batterier. Blanda ALDRIG gamla och nya batterier. Använd heller inte olika typer av batterier (t.ex. alkaliska batterier och manganbatterier) samtidigt.
- Om instrumentet inte används under en längre tid bör du ta ut batterierna för att förhindra läckage av batterivätska.
- Använd nätadaptern när du ska överföra data till flashminnet. Batterier (även laddningsbara typer) kan förbrukas snabbt av en sådan åtgärd. Om batterierna tar slut under en dataöverföring försvinner både de data som håller på att överföras och de data som för tillfället finns på målplatsen för överföringen.

Gör alla nödvändiga anslutningar **INNAN** du slår på strömmen.

Anslutningar – hörlurar och annan extern utrustning

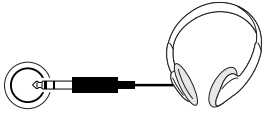

Du kan ansluta PHONES/OUTPUT-uttaget till ett par hörlurar, en klaviaturförstärkare, stereo, mixer, bandspelare eller annan ljudenhet med linjeingång och skicka instrumentets utgångssignal till den enheten.

De interna högtalarna stängs av automatiskt när du sätter i en anslutning i det här uttaget. PHONES/OUTPUT-uttaget fungerar även som en extern utgång.

FÖRSIKTIGT

- Undvik att lyssna med hörlurarna på hög volym under en längre tid. Du riskerar att skada hörseln.

FÖRSIKTIGT

- För att inte högtalarna ska skadas bör du ställa in volymen på lägsta nivå på de externa enheterna och stänga av strömmen till enheterna innan du ansluter dem. Annars riskerar du elstötar och skador på utrustningen. Börja med att ställa in alla volymreglage på lägsta nivå, och öka sedan volymen gradvis till önskad nivå medan du spelar på instrumentet.

Ansluta en pedal

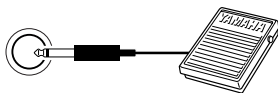

Med Sustain-funktionen kan du skapa en naturlig utklingning medan du spelar genom att trampa ned en pedal (tillval). Koppla in någon av pedalerna Yamaha FC4 eller FC5 i SUSTAIN-uttaget och använd som en vanlig pianopedal.

OBS

- Kontrollera att pedalen är ordentligt ansluten till SUSTAIN-uttaget innan du slår på strömmen.
- Trampa inte ned pedalen när du slår på strömmen. Om du gör det ändras pedalens polaritet, vilket innebär att funktionen blir den omvända.

Slå på strömmen

Sänk volymen genom att vrida på kontrollen [MASTER VOLUME] till vänster och slår på strömmen genom att trycka på strömbrytaren [STANDBY/ON]. När du spelar på instrumentet justerar du volymen med hjälp av [MASTER VOLUME]. Om du trycker på strömbrytaren [STANDBY/ON] en gång till så stängs strömmen av.

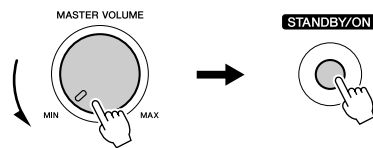

FÖRSIKTIGT

- Om du använder en nätadapter förbrukar instrumentet en viss mängd elektricitet även när strömmen är avstängd. Var noga med att dra ut nätadaptern ur vägguttaget och/eller ta ut batterierna när du inte ska använda instrumentet under en längre tid.

Använda notstället

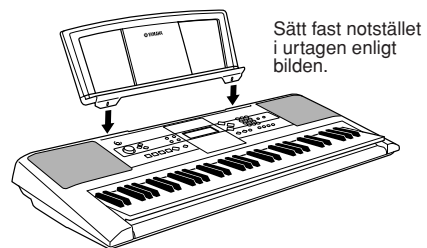

Sätt fast notstället i urtagen enligt bilden.

Ta bort skyddsfilmen

Ta bort den genomskinliga skyddsfilmen som sitter på displayen.

Panelkontroller och anslutningar

■ Framsidan

- 1 [STANDBY/ON]-strömbrytaren..... sidan 9
- 2 [MASTER VOLUME]-kontroll sidan 9
- 3 [1 LISTENING 2 TIMING 3 WAITING]-knapp sidan 32
- 4 [KEYS TO SUCCESS]-knapp sidan 28
- 5 [PHRASE REPEAT]-knapp..... sidan 35

I lektionsläget

- 6 STÄMMA
- [L]-knapp..... sidan 32
- [R]-knapp sidan 32

I inspelningsläget

- 6 [REC TRACK 2]-knapp sidan 39
- [REC TRACK 1]-knapp sidan 39

- 7 [METRONOME]-knapp sidorna 14, 48
- 8 [TEMPO/TAP]-knapp sidorna 22, 52, 53
- 9 [SONG]-knapp sidan 16
- 10 [VOICE]-knapp sidan 12
- 11 [STYLE]-knapp sidan 19
- 12 Sifferknapparna [0]–[9], [+ /YES], [- /NO]..... sidan 26
- 13 [FUNCTION]-knapp sidan 56
- 14 [DEMO]-knapp sidan 17

I Song-läget

- 15 [A-B REPEAT]-knapp sidan 51
- 16 [REW]-knapp sidan 17
- 17 [FF]-knapp sidan 17
- 18 [PAUSE]-knapp sidan 17

I Style-läget

- 15 [ACMP ON/OFF]-knapp..... sidan 20
- 16 [INTRO/ENDING/rit.]-knapp sidan 23
- 17 [MAIN/AUTO FILL]-knapp sidan 23
- 18 [SYNC START]-knapp sidorna 19, 53

- 19 [START/STOP]-knapp..... sidan 17
- 20 [REC]-knapp sidan 37
- 21 [PORTABLE GRAND]-knapp sidan 13
- 22 [MUSIC DATABASE]-knapp sidan 36
- 23 [REVERB]-knapp..... sidan 43
- 24 [SPLIT]-knapp..... sidan 46
- 25 [DUAL]-knapp sidan 45
- 26 [HARMONY]-knapp sidan 42
- 27 [TOUCH]-knapp sidan 44
- 28 Trumset sidan 15

■ Baksidan

- 29 MIDI IN/OUT-anslutningar sidan 58
- 30 SUSTAIN-uttaget sidan 9
- 31 PHONES/OUTPUT-uttaget sidan 9
- 32 DC IN 12V-uttag sidan 8

■ Framsidan

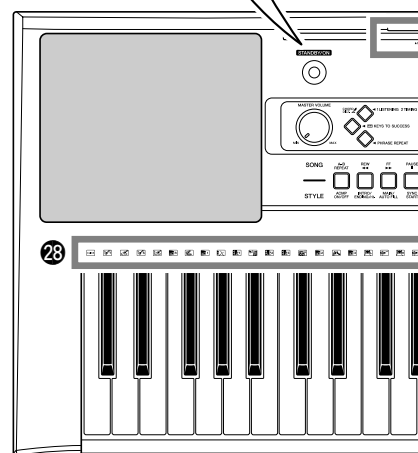
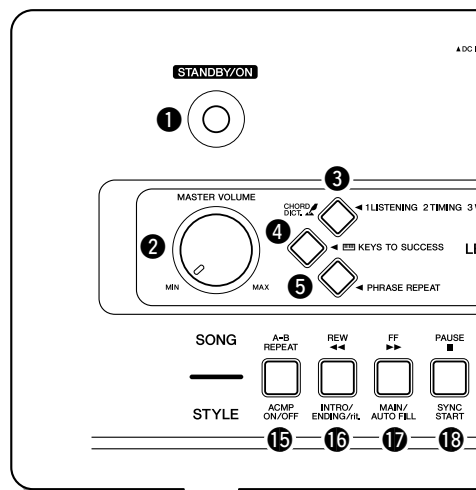

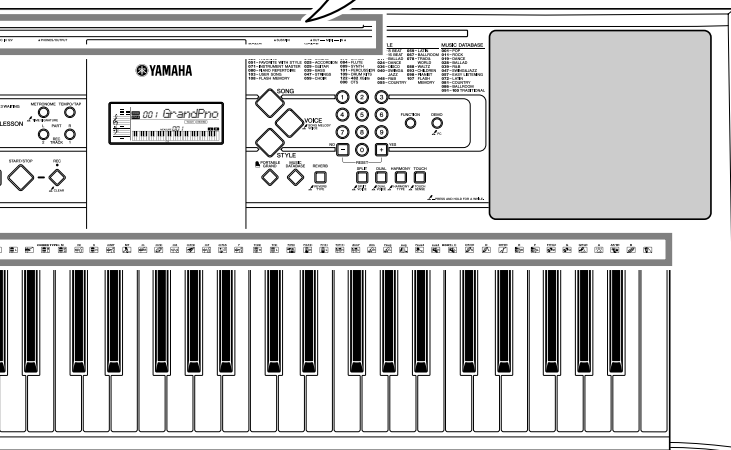
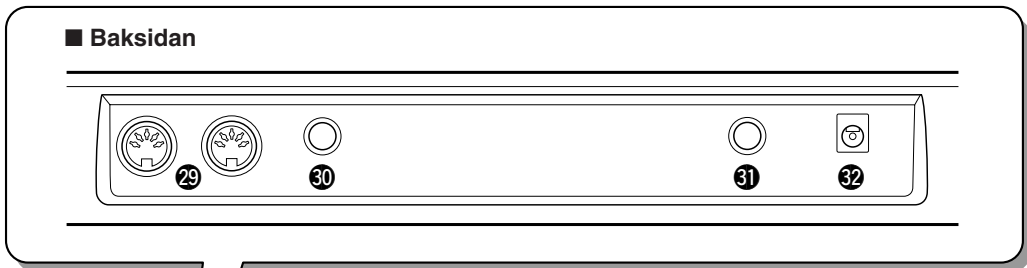
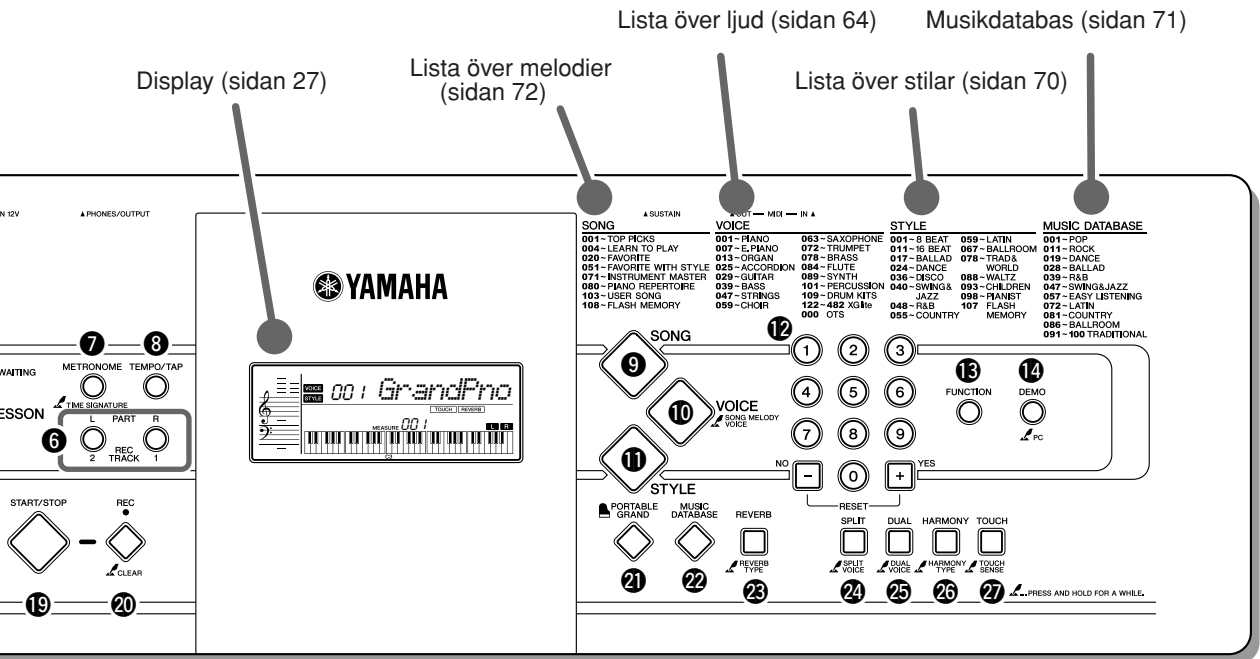

Välja ljud

I instrumentet finns en mängd olika verklighetstroga, inbyggda ljud. Flygelljudet väljs automatiskt när strömmen slås på, men du kan enkelt ändra det till gitarr, trummor eller något av de andra ljuden.

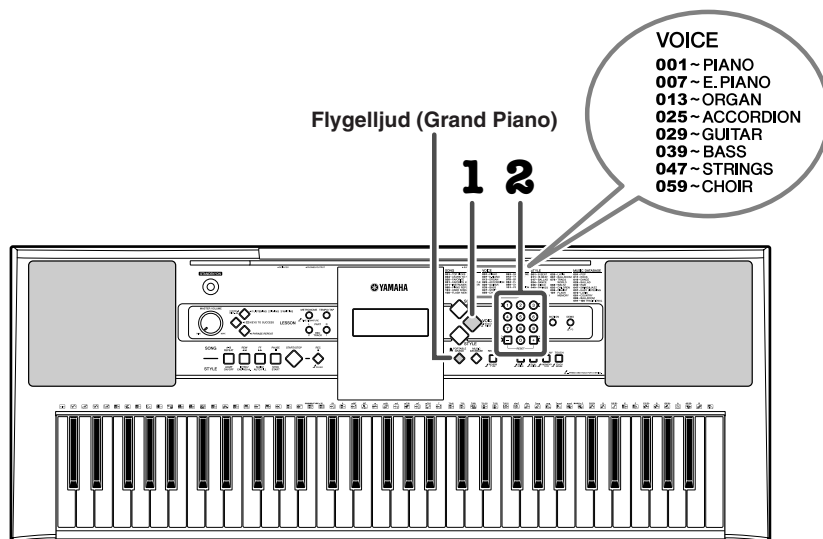

Prova att spela olika instrumentljud

1 Tryck på knappen [VOICE].

Ljudets nummer och namn visas.

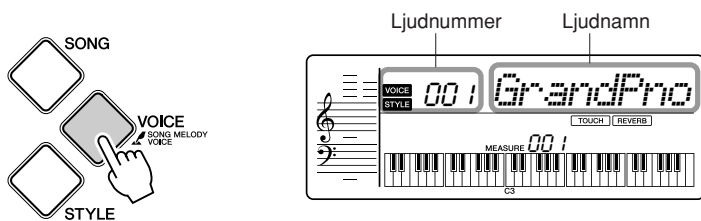

2 Välj ett ljud.

Välj önskat ljud med hjälp av sifferknapparna [0]–[9], [+], [-].
Mer information finns i listan över ljud på sidan 64.

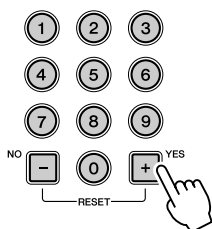

Ljudet som visas här blir instrumentets huvudljud.

3 Spela på klaviaturen.

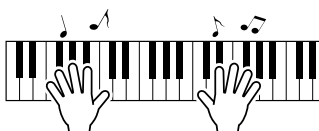

Prova att välja och spela olika ljud.

Spela flygelljudet Grand Piano

Om du bara vill spela ett pianoljud behöver du bara trycka på en enda knapp.

Tryck på knappen [PORTABLE GRAND].

Ljudet "Grand Piano" väljs automatiskt som huvudljud.



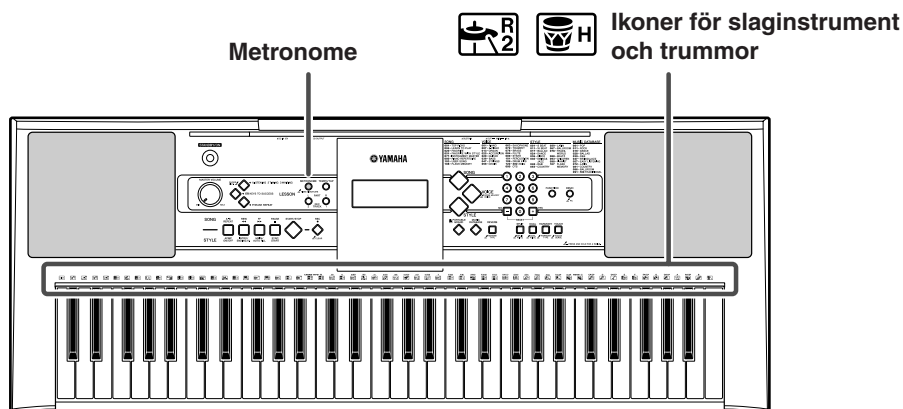

Använda metronomen

Det här instrumentet har en inbyggd metronom (en apparat för korrekt takthållning) som är bra att ha när man övar.

Tryck på [METRONOME]-knappen för att starta metronomen. Du stoppar metronomen genom att trycka på [METRONOME]-knappen en gång till.



Om du vill ändra metronomens tempo trycker du på [TEMPO/TAP]-knappen. Då öppnas tempoinställningarna på displayen. Tryck sedan på [+] om du vill höja tempot eller på [-] om du vill sänka tempot. Du kan också ställa in tempot med hjälp av sifferknapparna på framsidan.



- Du kan ställa in taktslag (sidan 48).

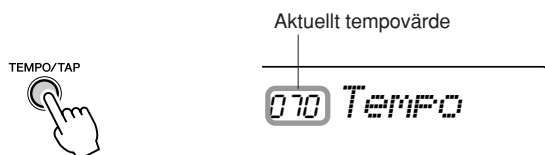

Spela trumsetljudet

När du väljer ljud nummer 109 (Drum Kit) i steg 2 på sidan 13 kan du spela olika slaginstrumentsljud direkt från klaviaturen.

Om du vill se vilka slagverksljud som är kopplade till de olika tangenterna när du väljer ljud nummer 109, kan du titta på ikonerna som finns ovanför tangenterna. Du kan välja och spela önskat trumset från 12 olika förprogrammerade trumset (ljud nummer 109–121). Information om instrumenten och vilka tangenter som de olika ljuden är kopplade till finns i listan över trumset på sidan 68.

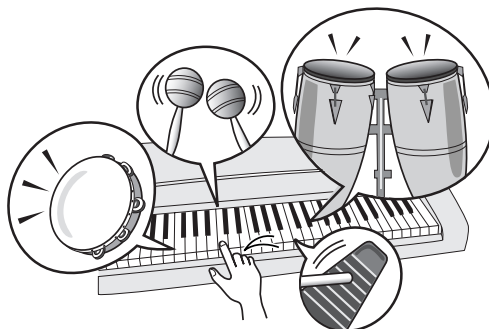

Spela Songer

Instrumentet har 102 förprogrammerade musikstycken (Songs). För det här instrumentet omfattar termen "Song" alla data som utgör ett musikstycke. Lyssna på en Song.

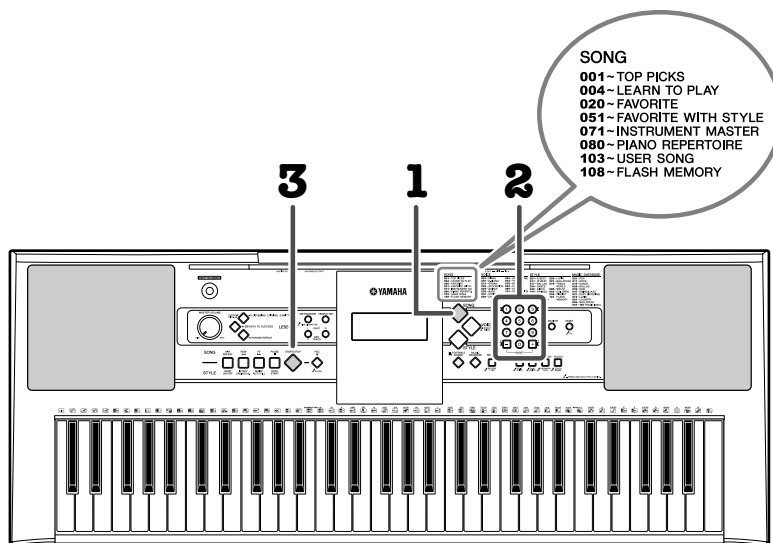

Välja och lyssna på en specifik Song

1 Tryck på knappen [SONG].

Songens nummer och namn visas.

Song-nummer "004" väljs automatiskt när strömmen till instrumentet slås på.

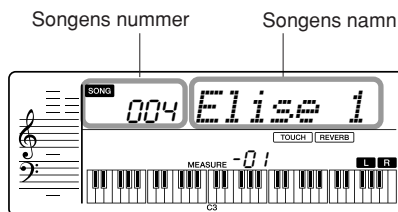
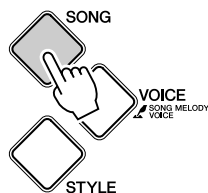

- När du vill välja Song-nummer 001–003 använder du siffer-knapparna [0]–[9], [+], [-].

Songerna är sorterade efter kategori. Mer information finns på sidan 72.

2 Välj en melodi Song.

Välj en Song med hjälp av sifferknapparna [0]–[9], [+], [-].
Mer information finns i listan över Songer på sidan 72.

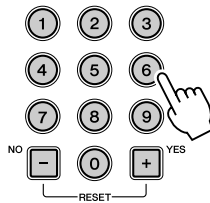

- Du kan spela upp Songer som spelats in på instrumentet eller som överförts från en dator. Du spelar upp dem på samma sätt som du spelar upp förprogrammerade Songer.

3 Tryck på knappen [START/STOP].

Songen börjar spelas upp.
Du kan stoppa uppspelningen när som helst genom att trycka på knappen [START/STOP].



- Songer kan spelas upp i vilket tempo du vill, snabbt eller långsamt (sidan 22).

● Snabbspolning bakåt/Snabbspolning framåt/Pausa

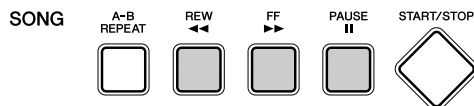

Knappen [REW] Snabbspolar bakåt om du trycker på den under uppspelning (det hörs ingenting under snabbspolningen bakåt). Går till föregående takt om du trycker på den när uppspelningen har stoppats.

Knappen [FF] Snabbspolar framåt om du trycker på den under uppspelning. Går till nästa takt om du trycker på den när uppspelningen har stoppats.

Knappen [PAUSE].... Stoppas uppspelningen tillfälligt. Om du vill återuppta uppspelningen från den punkt där den stoppades trycker du en gång till på knappen.

● Använda [DEMO]-knappen

Tryck på [DEMO]-knappen för att spela upp Songerna 001, 002 och 003 i ordningsföljd. Uppspelningen kommer att repeteras kontinuerligt och varje gång börja med den första Songen, dvs. 001.

Du kan stoppa uppspelningen när som helst genom att trycka på knappen [DEMO].



Spela med en Style

Styles är rytm-/kompmönster och spelas av ackompanjemangsautomatiken. Du kan välja mellan en mängd olika typer av rytmer—rock, blues, Eurotrance och många, många fler. Här lär vi oss hur man väljer och spelar upp Styles med hjälp av ackord. Medan du spelar kan du automatiskt lägga till speciellt skapade introduktioner och avslutningar, såväl som variationer i mönstren för rytm/ackord, vilket gör ditt framförande mera dynamiskt och professionellt.

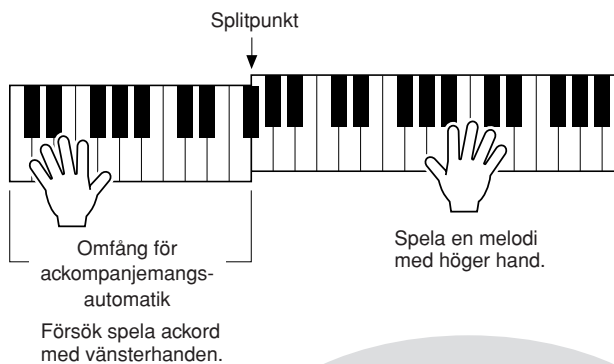
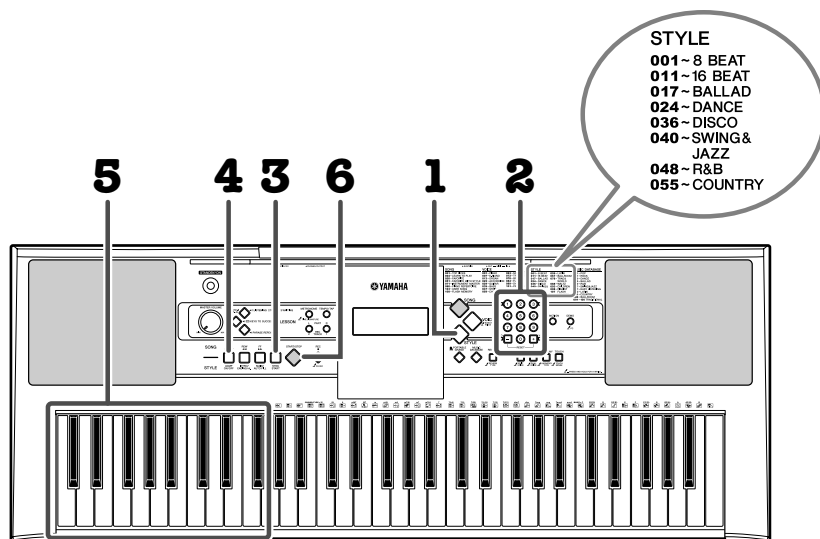

Före framförandet

Välj ljudet "Strings Ensemble" (stråkensemble) som melodiljud, se steg 2 på sidan 12.

Spela med olika Styles

1 Tryck på knappen [STYLE].

Stylens nummer och namn visas.

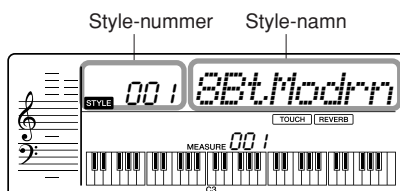
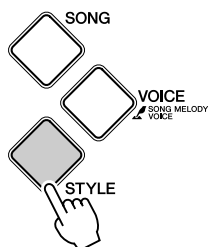

OBS

- Du kan också välja separata ackompanjemang, så kallade Style-filer (säljs i handeln). Överför Style-filerna från datorn till instrumentet, och lägg in informationen med början på Style nummer 107. (Mer information om hur du gör överföringen finns på sidan 61. Mer information om att lägga in Styles finns på sidan 55.) Om någon fil inte lagts in visas "No Data" (Data saknas) på displayen när du väljer Style 107.

2 Välj en Style.

Välj en Style med hjälp av sifferknapparna [0]–[9], [+], [-]. Mer information finns i listan över stilar på sidan 70.

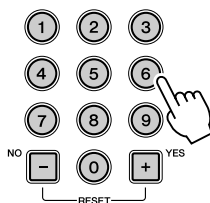

018 LoveSong

OBS

- Stylessen i kategorin Pianist (098–106) har inga rytmstämmer, vilket innebär att det inte hörs något ljud om du startar uppspelning av enbart rytm. Om du vill använda de här Stylessen måste du aktivera det automatiska ackompanjemanget och spela på klaviaturen enligt anvisningarna på sidan 20 (Bas- och ackordackompanjemanget hörs.)

3 Sätt på SYNC START.

Tryck på [SYNC START]-knappen.

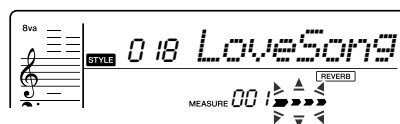
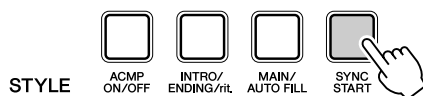

Blinkar när Sync Start är aktiverad.

4 Koppla in automatiska ackompanjemanget.

Tryck på knappen [ACMP ON/OFF].

Tryck på knappen [ACMP ON/OFF] en gång till för att stänga av det automatiska ackompanjemanget.

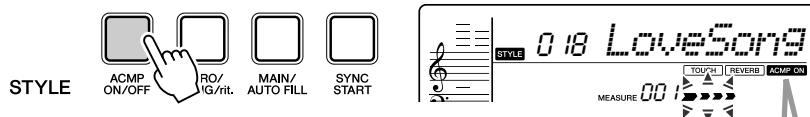

OBS

- Om du trycker på [START/STOP]-knappen när det automatiska ackompanjemanget är avstängt så startar endast rytmindelarna (slainstrument).



Visas när det automatiska ackompanjemanget är på

● När det automatiska ackompanjemanget är på ...

Du kan endast spela ackord med tangenterna till vänster om splitpunkten (54; F#2).

Med ett gemensamt namn kallas de "autokompomfånget".

Splitpunkt (sidan 47)

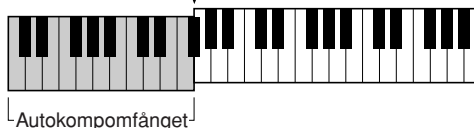

5 Börja spela med genom att spela på klaviaturen.

Stylen spelas upp så fort du spelar ett ackord i omfånget för automatiskt ackompanjemanget på klaviaturen. I det här fallet kan du prova melodin "Aura Lee" på nästa sida för övnings skull. Information om hur du anger ackord finns på sidan 24.

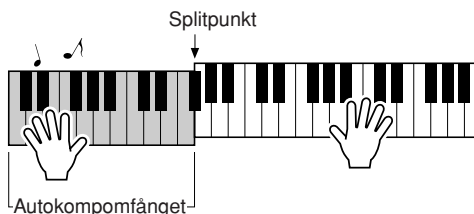

6 Stoppa uppspelningen.

Uppspelningen stoppas så snart du trycker på knappen [START/STOP].



Övning
— Aura Lee —

Rekommenderad Style: 018 Love Song
Rekommenderat ljud: 047 String Ensemble

Kompositör: G. Poulton



$\text{♩} = 70$

Chord symbols for the first two staves: G, A, D, G

Chord symbols for the last two staves: G, C, G, E, A, D7, G

Ändra Stylens tempo

Styles kan spelas upp i vilket tempo du vill, snabbt eller långsamt.

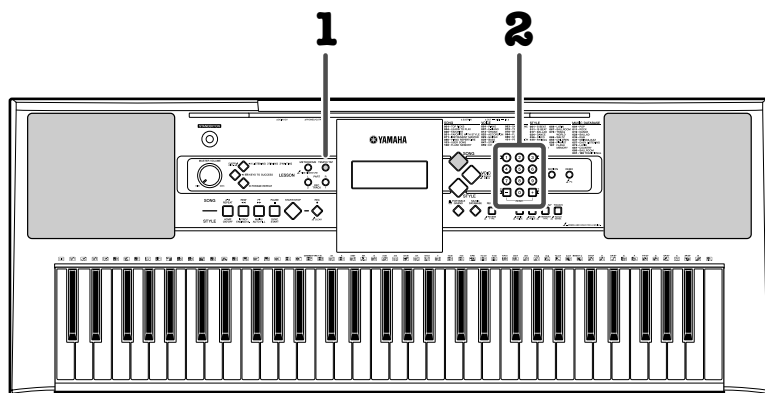

- 1 När du har valt en Style kan du gå till tempoinställningen på displayen genom att trycka på [TEMPO/TAP]-knappen.

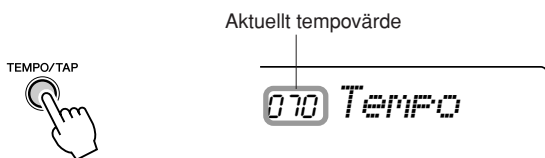

- 2 Ställ in tempot med hjälp av sifferknapparna [0]–[9], [+], [-].

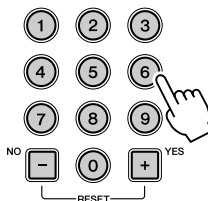

- Tryck samtidigt på knapparna [+] och [-] för att omedelbart återställa värdet till Stylens standardtempo.

Mönstervariation (Sektioner)

Instrumentet har många olika "sektioner" som du kan använda för att variera ackompanjemanget så att det passar den melodi som du spelar.

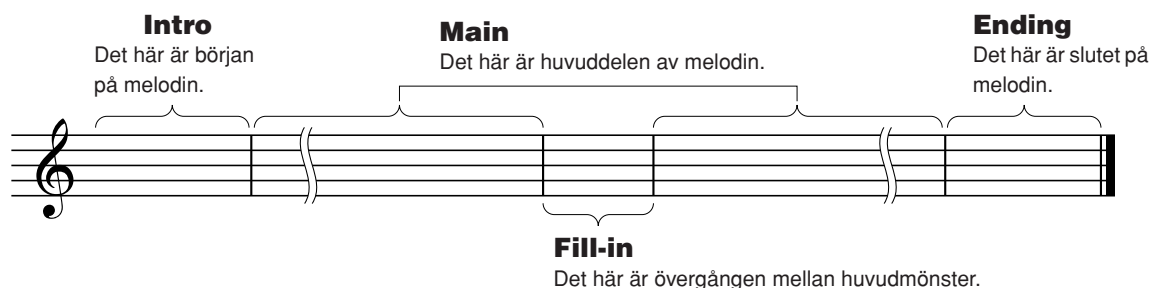

Lägga till Intro

Om du trycker på knappen [INTRO/ENDING/rit.] innan Stylen spelas upp så läggs ett kort intro till automatiskt innan det verkliga ackompanjemanget (Main) startar. När introet är klart övergår uppspelningen till Main.

Växla Main-mönster

Det finns två typer av grundmönster (A och B). Varje gång du trycker på knappen [MAIN/AUTO FILL] markeras dessa omvärtannat. Huvudkompmönstret spelas upp och repeteras tills du trycker på knappen för en annan sektion.

Lägga till Fill-in

Ett Fill-in-mönster läggs automatiskt till före ett byte till mönster A eller B.

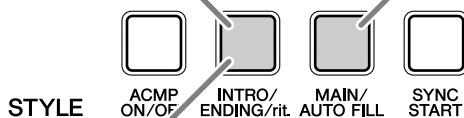

Lägga till Ending

Tryck på knappen [INTRO/ENDING/rit.] för att starta en avslutande del. Uppspelningen stoppas när hela avslutningen har spelats upp.



Om du trycker på knappen [INTRO/ENDING/rit.] en gång till (medan avslutningen spelas upp), spelas avslutningen med ritardando (tempot blir gradvis långsammare).

Spela ackord tillsammans med melodins noter

Nedan följer ett exempel på en melodis noter med ackordsanalyser.



Spela melodin på notplanet med höger hand och ackorden med vänster hand. Hitta motsvarande ackord på nästa sida och spela dem så som visas.

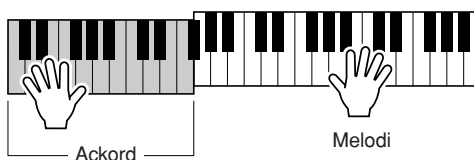

● Ackordnamn

Utifrån ackordnamnet kan du utläsa vilken typ av ackord det är och vilka toner det är uppbyggt av. Kunskaper om den grundläggande strukturen hos ackord är till stor hjälp – så snart du fått grepp om den kan du enkelt spela ackord bara genom att kasta en blick på namnen som visas ovanför notskriften.

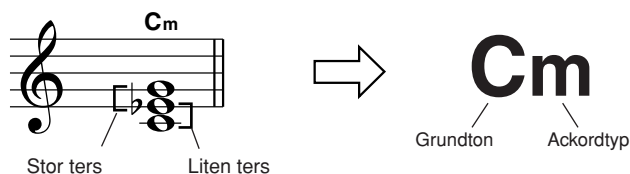



































I ackordet ovan kallas den lägsta tonen i den här treklängen för grundton. Grundtonen är den ton som är utgångsläge för ackordet och förankrar ackordets övriga toner. Stora bokstäver (inklusive förtecken) till vänster om ackordets namn visar grundtonen. Ackordets namn utgörs av en grundton och en ackordtyp som t.ex. dur eller moll osv.

Ackord

Användare som inte är vana vid ackord kan läsa mer i den här tabellen över vanliga ackord. Titta gärna i ackordböcker i handeln för ytterligare detaljer eftersom det finns många användbara ackord och många olika sätt att använda dem musikaliskt.

★ anger grundtonen.

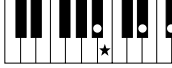
Dur	Moll	Septima	Mollseptima	Stor septima
C 	Cm 	C7 	Cm7 	CM7 
D 	Dm 	D7 	Dm7 	DM7 
E 	Em 	E7 	Em7 	EM7 
F 	Fm 	F7 	Fm7 	FM7 
G 	Gm 	G7 	Gm7 	GM7 
A 	Am 	A7 	Am7 	AM7 
B 	Bm 	B7 	Bm7 	BM7 

- Inverteringar kan också användas i "grundläge" men med följande undantag: m7, m7b5, 6, m6, sus4, aug, dim7, 7b5, 6(9), sus2
- Omvändning av ackorden 7sus4 och m7(11) känns inte igen om tonerna utesluts.
- sus2-ackord anges endast med namnet på grundtonen.

● Enkla ackord

Med den här metoden kan du enkelt spela ackord i klaviaturens autokompompfång med bara ett, två eller tre fingrar.

För grundton "C"



- Så här spelar du ett durackord
Tryck ner tangenten för ackordets grundton (★).



- Så här spelar du ett mollackord
Tryck samtidigt ned tangenten för ackordets grundton och den svarta tangenten närmast till vänster om den.



- Så här spelar du ett septimackord
Tryck samtidigt ned tangenten för ackordets grundton och den vita tangenten närmast till vänster om den.

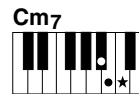

- Så här spelar du ett mollseptimackord
Tryck samtidigt ner tangenten för ackordets grundton och den vita och den svarta tangenten närmast till vänster om den (det vill säga sammanlagt tre tangenter).

Grundläggande hantering och displayer

Grundläggande hantering

Tryck på en knapp för att välja en grundläggande funktion: Voice, Song eller Style.

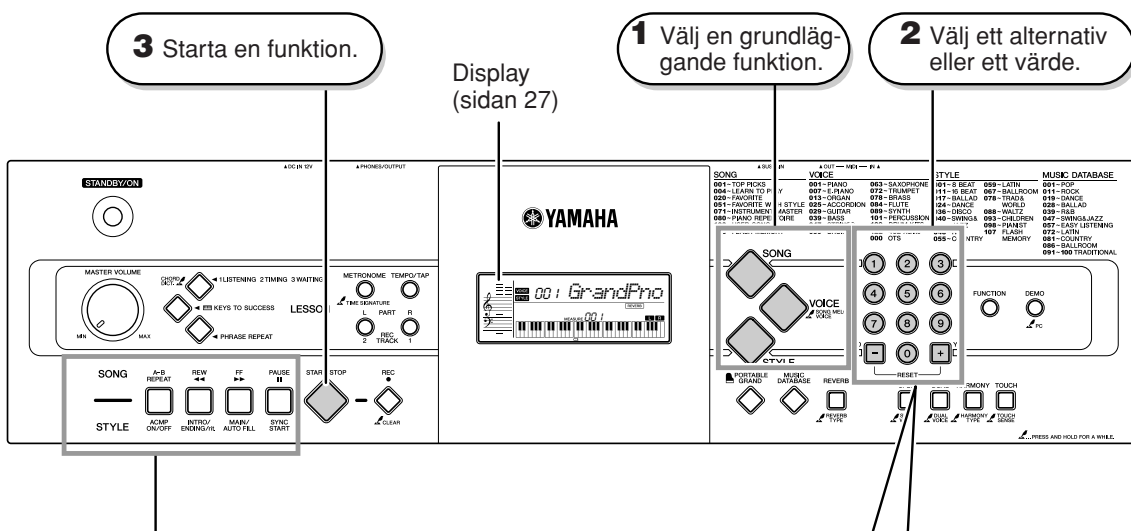

Tryck på knappen [SONG] för att öppna SONG-funktionerna (står tryckt ovanför knappen) och tryck på knappen [STYLE] för att öppna STYLE-funktionerna (står tryckt under knappen).

● Sifferknappar [0]–[9]

Sifferknapparna kan användas för att direkt ange numret på eller parametervärdet för en Song, en Style eller ett ljud.

Om numret börjar med en eller två nollor kan de första nollorna utelämnas.

Exempel:
Välja ljud 002,
Bright Piano.

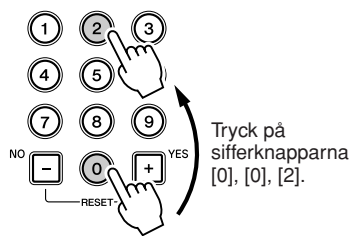

● Symbolen ”Tryck och håll nedtryckt”



Knappar med den här symbolen kan användas för att öppna en alternativ funktion när motsvarande knapp hålls nedtryckt. Håll knappen nedtryckt tills funktionen har öppnats.

● [+], [-]-knappar

Tryck kort på knappen [+] för att öka värdet med 1 eller tryck kort på knappen [-] för att minska värdet med 1. Tryck ned någon av knapparna och håll den nedtryckt för att fortsätta att öka eller minska värdet i motsvarande riktning.

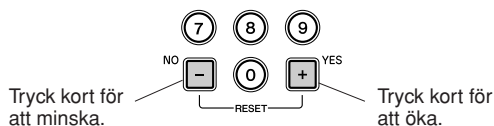

Display

På huvuddisplayen visas alla aktuella grundinställningar för melodi, kompstil och ljud (Song, Style och Voice). En rad indikatorer som anger till/från-status för olika funktioner visas också.

KEYS TO SUCCESS

Visas när funktionen Keys to Success är aktiverad (sidan 28).



PHRASE REPEAT

Visas när funktionen Phrase Repeat är aktiverad (sidan 35).

Status för godkännande

Song ☆
☆ ☆
☆☆
☆☆☆
Antalet stjärnor visar hur många steg som genomförts.

Steg ☆

PHRASE

SONG/VOICE/STYLE

Visar inställning för instrumentet.

SONG
VOICE
STYLE

Notskrift

Visar melodin och ackordnoterna i en Song när du använder funktionen för Song-lektioner, eller de ackordstoner som du anger när du använder Chord Dictionary-funktionen. Annars visas de toner som du spelar på klaviaturen.



OBS

- Alla toner över eller under notplanet markeras med "8va" i notskriften.
- För ett par specifika ackord visas eventuellt inte alla toner i displayens notskriftsdel. Det beror på utrymmesbegränsningar på displayen.

TOUCH RESPONSE

Visas när funktionen för anslagskänslighet är aktiverad (sidan 44).

TOUCH

REVERB

Visas när reverb-effekten är aktiverad (sidan 43).

REVERB

ACMP ON

Visas när det automatiska ackompanjemangent är aktiverat.

ACMP ON

SPLIT

Visas när splitfunktionen är aktiverad (sidan 46).

SPLIT

DUAL

Visas när dualfunktionen (dubbling) är aktiverad (sidan 45).

DUAL

HARMONY

Visas när Harmony-funktionen är aktiverad (sidan 42).

HARMONY

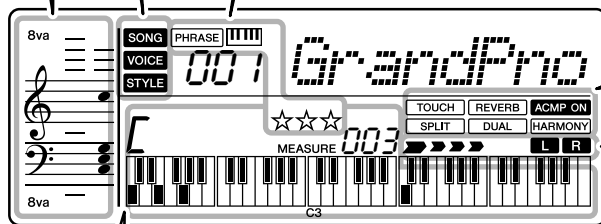

Ackorddisplay

Anger namnet på det ackord som spelas upp eller spelas på klaviaturen.

Takt

Anger den aktuella takten under uppspelningen av en Song.

MEASURE 003

Klaviatursdisplay

Anger de toner som spelas för tillfället. Anger melodi- och ackordtonerna i en Song när du använder funktionen för Song-lektioner. Anger även tonerna i ett ackord när du spelar ett ackord eller när du använder Chord Dictionary-funktionen.



Display för Song-/inspelningsspår

Information om Song-inspelningsspåren visas här.

L R

(Se sidorna 37 och 51.)

R Lyser: Spåret innehåller data
R Lyser inte: Ljudet för spåret är avstängt eller innehåller inga data

R Blinkar: Spåret har valts som inspelningsspår

Taktslagsdisplay

Visar med blinkande pilar taktslag för aktuell Style eller Song.



Song-lektion

Du kan öva på de förprogrammerade Songerna med hjälp av de här funktionerna: "Keys to Success", "Listening, Timing, Waiting" och "Phrase Repeat". Med hjälp av Keys to Success kan du lära dig hur en viss Song ska spelas medan Listening, Timing, Waiting hjälper dig att få rätt melodirytme och spela rätt toner. Med hjälp av Phrase Repeat kan du välja en särskild del av melodin och sedan öva den flera gånger. Om du aldrig har använt ett klaviaturinstrument förut rekommenderar vi att du börjar med Keys to Success.

Keys to Success

I läget Keys to Success kan du öva enskilda avsnitt i melodin (som "Steps") så att du sedan lättare kan lära dig hela melodin. Varje gång du avslutar ett specifikt Step visas ditt resultat på displayen. När du har klarat ett Step (med ett resultat på minst 60) kan du automatiskt gå vidare till nästa Step. Alla förprogrammerade Songer förutom 001–003 kan användas i det här läget. Särskilt lämpliga är Songerna i kategorin "LEARN TO PLAY" (lär dig att spela) (004–019).

1 Välj en Song för lektionen.

I det här exemplet väljer vi Song "006 Twinkle Twinkle Little Star (Basic)" från kategorin "LEARN TO PLAY". Anvisningar om hur du väljer en Song finns på sidan 16.

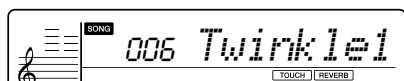

- Songerna 001 till 003 kan inte användas för lektionsfunktionen. Om du väljer någon av de här Songerna visas "NoLesson" på displayen.

2 Aktivera Keys to Success.

Om du trycker på knappen [KEYS TO SUCCESS] aktiveras funktionen Keys to Success och ett Step för Songen väljs automatiskt för din övning. Det valda Step-numret och de valda lektionsstämmorna visas på displayen.

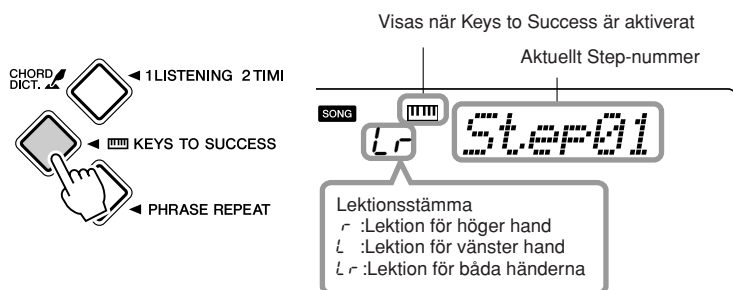

- Det totala antalet steg varierar beroende på Song.



- Varje lektionsstämma varierar beroende på Steps.

Noterna till Songerna finns i Song Book. För att få tillgång till Song Book måste du registrera dig på följande webbplats:
<http://music.yamaha.com/registration/>

3 Börja öva.

Tryck på knappen [START/STOP] så startas lektionen. Efter inräkningen börjar Step 01 för Songen automatiskt och tillhörande toner visas på displayen.

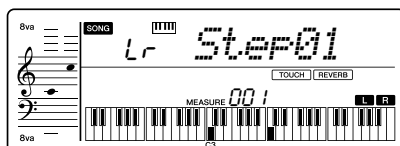

Du kan börja spela med på klaviaturen så fort som inräkningen avslutas. Notmarkeringen och markeringen på klaviaturen på displayen visar vilka toner du ska spela.

Varje gång som du har övat igenom ett helt Step utvärderas ditt framförande och ditt resultat (mellan 0 och 100) visas på displayen.



Resultat mellan 0–59	Försök med samma Step igen. Samma Step börjar automatiskt.
Resultat mellan 60–100	Du är godkänd! Nästa Step börjar automatiskt.

Du kan välja ett annat Step med hjälp av knapparna [+] / [-].

Alla Songer har ett avslutnings-Step och i detta Step övar du hela den Song som du har valt som lektions-Song i steg 1. När du har klarat alla Step stängs läget Keys to Success automatiskt av och uppspelningen stoppas.

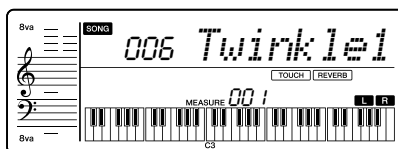

4 Stoppa lektionen.

Du kan stoppa lektionen när som helst genom att trycka på knappen [KEYS TO SUCCESS].



- I vissa Step kan inräkningen ske lite långsammare än normalt eftersom en ritardando- eller fras har placerats innan Step.



- Du kan öva den särskilda frasen med hjälp av lektionslägena "1 Listening", "2 Timing" och "3 Waiting" som beskrivs på sidan 31. Om du använder de här lektionslägena tillsammans med funktionen Key to Success går det dock inte att klara Step. Om du vill stänga av de här lektionslägena trycker du på knappen [1 LISTENING 2 TIMING 3 WAITING] ett par gånger och väljer Off ("Step number" visas på displayen).



- Om den angivna stämman är för båda händerna kan du inte passera detta Step förrän du spelar med båda händerna även om du spelar bra med ena handen. Bara ett meddelande visas på displayen, t.ex. "L-part is Nice" (Vänsterhandsdelen är bra).



- Om du vill välja en annan Song under en lektion trycker du på knappen [SONG] så visas det aktuella, valda Song-namnet på displayen (i tre sekunder). Välj sedan önskad Song med hjälp av knapparna [+] / [-] eller sifferknapparna samtidigt som Song-namnet visas. När du väljer den nya Songen väljs det lägsta Step-nummer som du ännu inte klarat av för melodin automatiskt.

Ange och ta bort status för godkännande

● Ange

Status för godkännande anges automatiskt och visas på displayen när Step eller Song väljs. Du kan snabbt se om du har klarat av det valt Step eller vald Song.

När Step har valts

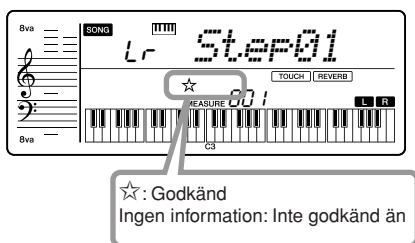

När Song har valts



● Ta bort

Du kan ta bort befintliga statusposter för godkännande. Välj önskad Song eller önskat Step som du vill ta bort statusen för godkännande för och håll knappen [KEYS TO SUCCESS] nedtryckt i minst tre sekunder. När statusen för godkännande har tagits bort visas meddelandet "Cleared" på displayen. När åtgärden har slutförts visas ingen information när du väljer Songen eller Step.



Håll nedtryckt i mer än tre sekunder

Cleared



- Du kan inte ta bort några poster under uppspelningen av Song eller Step. Om en Song eller ett Step håller på att spelas upp måste du först stoppa uppspelningen.



- Om du tar bort Song-inspelning tas alla poster för Step-god-kännande också bort.

Listening Timing Waiting

Du kan välja vilken Song du vill och använda den för en lektion för vänster hand, höger hand eller båda händerna. Under Song-lektionen lär du dig att spela melodin i tre enkla steg. Med lektionsfunktionen kan du exempelvis lära dig att spela melodier som överförs från en dator till flashminnet (endast SMF-format 0, se sidan 60). Hur du överför Songer beskrivs på sidan 61.

Lektionslägen:

- 1 Listening** Lyssna på den valda melodin och lär dig dess Song eller rytm.
- 2 Timing** Lär dig att spela tonerna med korrekt timing medan melodin spelas upp.
- 3 Waiting** Lär dig att spela rätt toner.

1 Välj önskad Song för lektionen.

Anvisningar om hur du väljer en Song finns på sidan 16. Om du vill öva en Song som du överfört från en dator väljer du någon av dem, med början från Song nummer 108.



- User Song kan inte användas för lektionen.

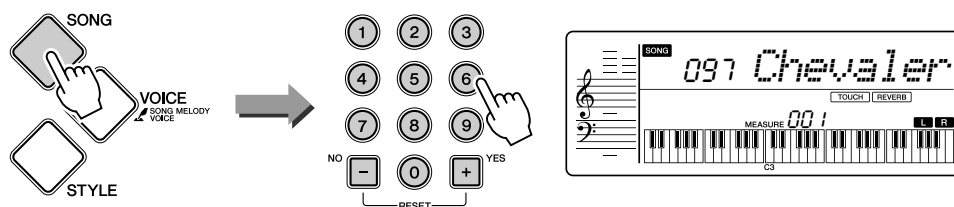

I instrumentet finns 102 förprogrammerade Songer. En del Songer (se nedan) är avsedda för högerhandslektioner och kan inte användas för att öva vänster hand eller båda händerna.

● Songer för högerhandslektioner

Song-nummer: 020–050, 071–076, 079

2 Välj vilken stämma du vill öva.

Tryck på knappen [R] om du vill öva höger hand och på knappen [L] om du vill öva vänster hand. Vill du öva båda händerna trycker du samtidigt på både knappen [R] och knappen [L]. Den valda stämman visas.

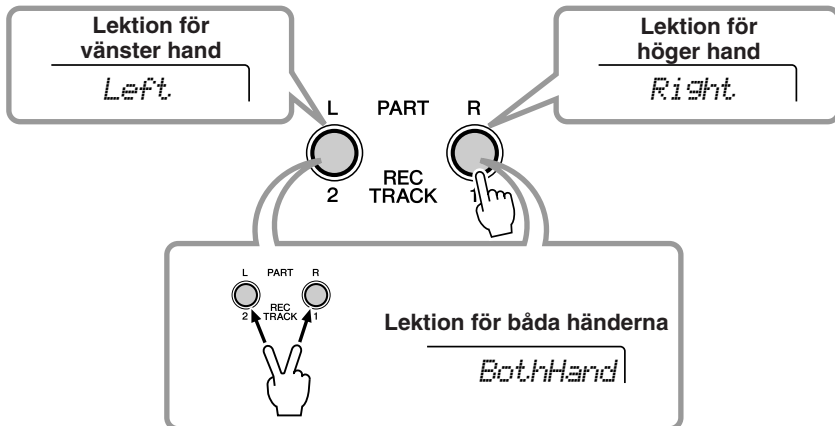

Meddelandet "No LPart" visas på displayen om du väljer vänster stämma i en Song för högerhandslektioner som inte har några data för vänster stämma. Dessa Songer kan inte användas för lektioner för vänster hand eller båda händerna.

No LPart

OBS

- För Songer som överförs från en dator visas inte meddelandet "No LPart", även om det inte finns någon vänsterstämma i Songen.

3 Välj lektionsläge.

Varje gång du trycker på knappen [1 LISTENING 2 TIMING 3 WAITING] väljs lektionerna i tur och ordning: 1 Listening → 2 Timing → 3 Waiting → Off → 1 Listening...osv. Det valda lektionsläget visas på displayen.

I det här exemplet väljer du "1 Listening".

OBS

- Om melodistämmans ljud ändras kan tangentpositionen som visas på displayen förändras (i steg om oktaver) beroende på vilket ljud som valts.

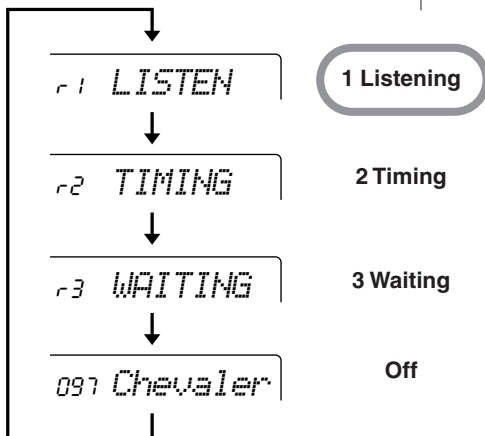
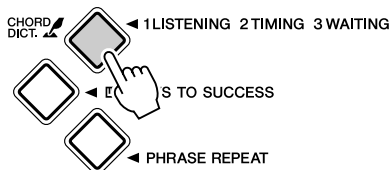

4 Starta lektionen.

Uppspelningen av Songen börjar automatiskt när du väljer lektionsläge och tillhörande toner visas på displayen.



- Du kan inte använda dual- eller splitljud under lektioner.
- Splitpunkten är fast och kan inte ändras. För lektioner för vänster hand är splitpunkten 59 eller B2, och för lektioner för vänsterhandsackord är den 54 eller F#2.

1 Listening

Du behöver inte spela på klaviaturen i det här läget. Förlagan (melodin eller ackorden, det vill säga det musikaliska material som du vill lära dig) i stämman som du valt spelas upp. Lyssna noga och memorera.

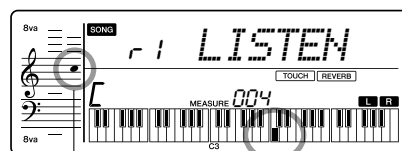

Notskriften och tangentpositionerna för förlagan visas på displayen.



Lektion "2 Timing" börjar så snart du trycker på knappen [1 LISTENING 2 TIMING 3 WAITING].

2 Timing

I det här läget övar du dig i att slå an tangenterna med rätt timing. Koncentrera dig enbart på att slå an varje enskild tangent i takt med det rytmiska ackompanjemanget. Rätt toner kommer att höras även om du slår an fel tangenter så länge du bara spelar i takt med rytmen. Spela de toner som visas på displayen.

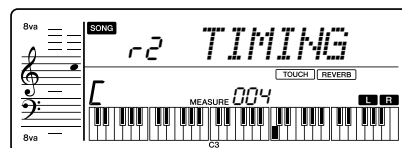

Lektion "3 Waiting" börjar så snart du trycker på knappen [1 LISTENING 2 TIMING 3 WAITING].

3 Waiting

I det här läget övar du dig i att spela rätt toner. De toner du ska spela visas i notskriften och på klaviaturen på displayen. Songen pausas tills du spelar rätt ton.

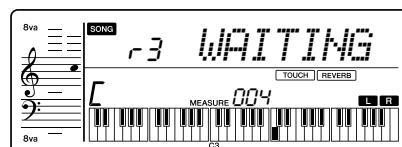

Du kan välja lektionslägen genom att trycka på knappen [1 LISTENING 2 TIMING 3 WAITING].

5 Stoppa lektionsläget.

Du kan lämna lektionsläget när som helst genom att trycka på knappen [START/STOP].



Betyg

När hela lektions-Songen har spelats i lektionsläge 2 Timing eller 3 Waiting bedöms ditt framförande på en skala med fyra olika nivåer: OK (ok), Good (bra), Very Good (mycket bra) och Excellent (utmärkt).

OK
Good
Very Good!
Excellent!

Phrase Repeat

Med den här funktionen kan du öva svåra fraser upprepade gånger. Du väljer en fras och spelar sedan upp den flera gånger. Du kan också stänga av en av stämmorna och bara öva den andra stämman upprepade gånger. Den särskilda frasen kan också övas tillsammans med lektionslägena "1 Listening", "2 Timing" och "3 Waiting" som beskrivs på sidan 31.

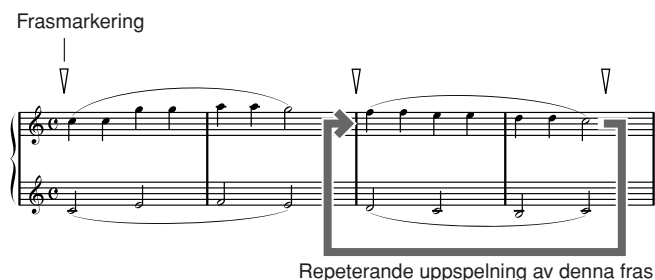

Spela Songen och tryck på knappen [TEMPO/FUNCTION] för den fras som du vill repetera. Rätt frasnummer visas på displayen och efter en inräkning börjar den repeterande uppspelningen. Välj frasnummer i Songen med hjälp av knapparna [+] och [-] och stoppa den repeterande uppspelningen genom att trycka på knappen [PHRASE REPEAT]. Du lämnar då läget Phrase Repeat och Songen fortsätter att spelas upp på vanligt sätt.

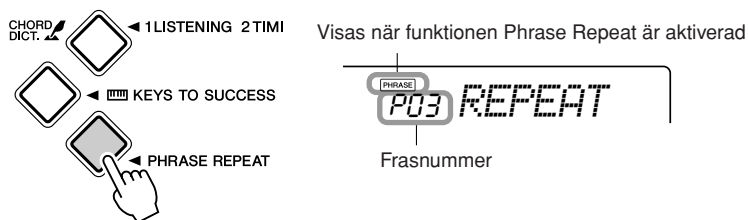

- När du vill aktivera funktionen *Phrase Repeat* måste du se till att läget *Keys to Success* är avstängt. *Phrase Repeat* är inte tillgängligt i läget *Keys to Success*.
- Om du vill byta *Song* stänger du först av funktionen *Phrase Repeat* och väljer sedan en *Song*.



- Om du använder funktionen *Phrase Repeat* tillsammans med lektionslägena "1 Listening", "2 Timing" eller "3 Waiting" är inte utvärderingsfunktionen för lektionerna tillgänglig. Om du vill stänga av de här lektionslägena trycker du på knappen [1 LISTENING 2 TIMING 3 WAITING] ett par gånger och väljer *Off* ("Phrase number" visas på displayen).

Ändra uppspelningsavsnittet

Du kan ange ett utökat avsnitt för upprepning (inklusive flera fraser) genom att ange en frasbörjan (punkt A) och ett frasslut (punkt B) med hjälp av knappen [A-B REPEAT]. Du kan göra det här under uppspelningen eller när uppspelningen är stoppad.

Tryck på knappen [A-B REPEAT] i frasens början för det avsnitt som du vill upprepa (punkt A), använd knapparna [+] / [-] för att välja efterföljande fraser som du vill ta med i upprepningen och tryck sedan på knappen [A-B REPEAT] en gång till. Det här anger den sista valda frasen som slutfras (punkt B) för *Phrase Repeat*-uppspelning. "REPEAT" visas på displayen och det angivna A-B-avsnittet i Songen spelas nu upp flera gånger. (Om uppspelningen stoppas trycker du på knappen [START/STOP] för att börja.)

Stoppa A-B Repeat-uppspelningen genom att trycka på knappen [PHRASE REPEAT]. "REPEAT" visas på displayen och den valda frasen spelas upp flera gånger.



- Om du bara specificerar punkt A repeteras uppspelningen mellan punkt A och slutet av Songen.

Spela med musikdatabasen

Om du vill spela en viss slags musik som du tycker om, men inte är säker på hur du väljer bästa ljud och kompstil för den typ av musik du vill spela, väljer du helt enkelt en lämplig genre från musikdatabasen. Panelinställningarna anpassas då automatiskt till den bästa kombinationen av ljud och kompstil!

1 Tryck på knappen [MUSIC DATABASE].



00 | AlvFever

Namnet på en musikdatabas visas på displayen.

2 Välj en musikdatabas.

Titta i kategorilistan för musikdatabasen som finns på panelen och välj en musikdatabas som passar ihop med den Song som du vill spela. Välj t.ex. en från kategorin "SWING&JAZZ" (047-056) om du vill spela jazz.

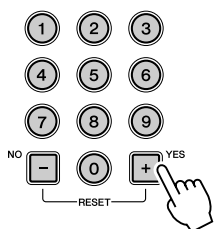

MUSIC DATABASE

001 - POP
011 - ROCK
019 - DANCE
028 - BALLAD
039 - R&B
047 - SWING&JAZZ
057 - EASY LISTENING
072 - LATIN
081 - COUNTRY
086 - BALLROOM
091 - 100 TRADITIONAL

05 | MoonLit

3 Spela ackorden med vänster hand och melodin med högerhanden.

Kompstilen Jazz börjar spelas när du spelar ett ackord med vänsterhanden till vänster om splitpunkten (sidan 47). Mer information om hur du spelar ackord finns på sidan 25.

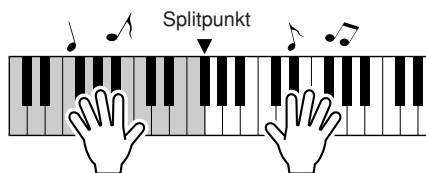

Tryck på knappen [START/STOP] ännu en gång för att stoppa ackompanjemanget.

Spela in ditt eget framförande

Du kan spela in fem egna framföranden som användarmelodier (User 1–5: Song-nummer 103–107). Tänk på User Songer som en sorts korgar eller byrålådor där du förvarar inspelningarna. Glöm inte att du dessutom kan spela in en Style (med ackordbyten) tillsammans med ditt framförande.

1 Tryck på knappen [REC].

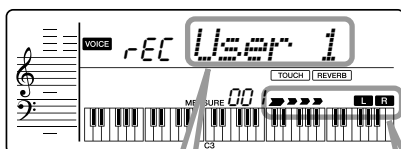

Den lägst numrerade oinspelade User Songen (Song-nummer 103–107) som är tillgänglig för inspelning visas. Om du vill välja en specifik Song för inspelningen väljer du önskat Song-nummer med knapparna [+] och [-].

Blinkar



- Totalt cirka 10 000 toner eller 5 500 ackordbyten kan spelas in för de fem User Songerna.



- När du väl har tryckt på knappen [REC] kan du inte koppla till eller från ackompanjemanget.

När du har valt önskad Song-plats för inspelning kan du även välja en Style som också ska spelas in. Det gör du genom att trycka på knappen [STYLE] och välja Style-nummer medan ACMP-indikatorn visas.

Du kan lämna inspelningsläget genom att trycka på knappen [REC] en gång till (L och R slutar blinka).

2 Starta inspelningen.

När du börjar spela på klaviaturen startar inspelningen.

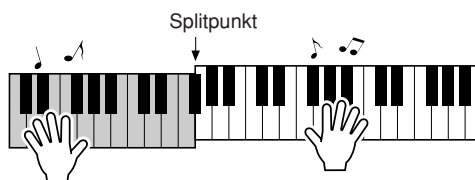

Genom att spela tangenter till vänster om splitpunkten när ackompanjemangautomatiken är inkopplad, börjar Style ljuda och blir inspelat tillsammans med ditt framförande.

När ackompanjemangautomatiken är frånkopplad blir bara ditt klaviaturframförande inspelat.

FÖRSIKTIGT

- Om alla User Songer (Song-nummer 103–107) innehåller inspelade data väljs Song 103 automatiskt. Det innebär att du kommer att spela över alla tidigare data i Song 103. Var försiktig så att du inte raderar material som du egentligen vill spara!

3 Stoppa inspelningen.

Om du trycker på knappen [START/STOP] stoppas inspelningen och data skrivs till User Song. (Meddelandet "Writing!" visas.)

Om du vill spela upp den nya inspelningen trycker du på knappen [START/STOP].

- Om du vill spela in med Style kopplar du in det automatiska ackompanjemanget (se Steg 4 på sidan 20) och följer sedan inspelningsanvisningarna.

ACMP ON ("ACMP ON" tänds.)

- Om du endast vill spela in ditt eget framförande kopplar du från det automatiska ackompanjemanget och följer de vanliga inspelningsanvisningarna.

ACMP ON ("ACMP ON" tänds inte.)

FÖRSIKTIGT

- Stäng aldrig av strömmen när meddelandet "Writing!" visas på displayen. Det kan skada flashminnet och medföra att data går förlorade.

OBS

- Säkerhetskopiera User Songerna och spara dem på en dator med hjälp av programmet Musicsoft Downloader (sidan 60).

Spela in på ett visst spår

User Songerna delas in på två spår: Track 1 och Track 2. Du kan ange på vilket spår du vill spela in.

Inspelning på spår

Om du börjar inspelningen med att välja ett visst spår, skrivs spåret över (befintliga data på spåret raderas och ersätts med den nya inspelningen).

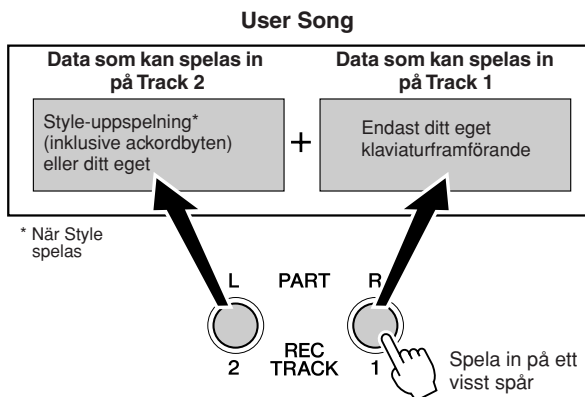

Du kan bara spela in ditt klaviaturframförande på Track 1. På Track 2 kan du spela in en Style eller ditt framförande och skapa en User Song som den som beskrivs nedan.

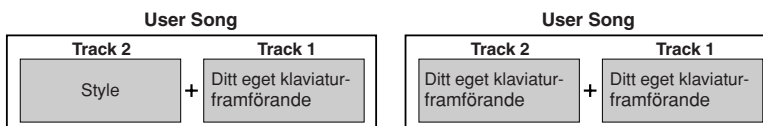

OBS

- Om du följer anvisningarna på föregående sida spelas ditt framförande in på Track 1 och Stylen (om du spelar någon sådan) på Track 2.

OBS

- Du kan inte spela in metronomens klickljud eller inställningarna för transponering och stämning.
- Inställningarna och knapparna nedan kan inte ändras. Om de ändå ändras blir de nya inställningar som anges under inspelningsprocessen inte inspelade.

ACMP ON/OFF, split point, reverb type, chorus type, harmony type, [FUNCTION] knapp, [PORTABLE GRAND] knapp.

Ange inspelning på spår

1 Koppla till eller från ACMP, beroende på vad du vill spela in.

Om du vill spela in Style-uppspelning kopplar du till ACMP. Om du endast vill spela in ditt eget klaviaturframförande kopplar du från ACMP.

2 Ange vilket spår du vill spela in på.

Ange Track 2, om du vill spela in Style.

Om du vill spela in ditt eget klaviaturframförande kan du ange vilket spår du vill.

● Spela in på Track 1

Håll knappen [REC] nedtryckt och tryck på knappen [REC TRACK 1].

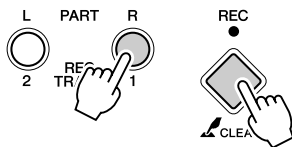

Tryck samtidigt

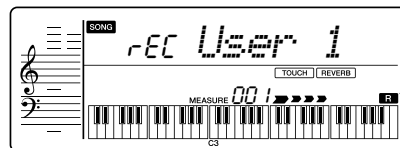

- Glöm inte att både Track 1 och 2 skrivs över med nya data om du spelar in utan att ange spår.
- Både "L" och "R" blinkar, vilket betyder att du har angett spår 1 med automatiskt ackompanjemang aktiverat. Om du vill spela in ditt eget framförande trycker du på knappen [TRACK 2] (Track 2) så att "L" slutar blinka. Om du vill spela in en Style avbryter du inspelningen genom att trycka på knappen [REC] och upprepar proceduren från början.

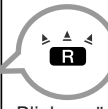

Blinkar när Track 1 har valts för inspelning.

● Spela in på Track 2

Håll knappen [REC] nedtryckt och tryck på knappen [REC TRACK 2].

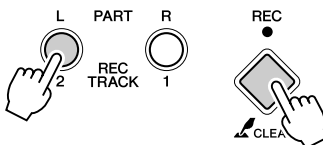

Tryck samtidigt

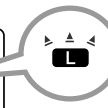
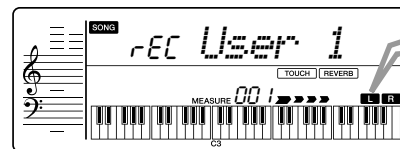

Blinkar när Track 2 har valts för inspelning.



Tänds om det finns inspelade data.

Släcks om det inte finns några inspelade data eller om ljudet kopplas från (sidan 51) för att stoppa uppspelningen av spåret.

3 Tryck på knapparna [+], [-] för att välja den User Song som du vill spela in.

rEC User 3

Om du vill spela in Style-uppspelning på Track 2 trycker du på knappen [STYLE] och väljer önskad Style.

4 Starta inspelningen

Utför steg 2 och 3 på sid. 37-38.

När du slår an tangenter till vänster om splitpunkten startar Style-uppspelningen och spelas in. Det automatiska ackompanjemanget måste vara aktiverat för att det ska fungera. Om det automatiska ackompanjemanget inte är aktiverat spelas endast ditt framförande in när du spelar på klaviaturen (vilken tangent som helst går bra).



- Om du bara vill spela in rytmstämman (slagverk) trycker du på knappen [START/STOP] för att bara spela rytmen och lägger sedan till sektionensändringen genom att trycka på knappen [INTO/ENDING/rit.] eller knappen [MAIN/AUTO FILL].
- Du kan spela in ett nytt spår medan du lyssnar på ett tidigare inspelat spår (spårindikatorn visas). Du kan även stänga av ljudet för inspelade spår (spåret försvinner) medan du spelar in ett nytt spår genom att trycka på önskad knapp.

Radera User Songer

Radera en hel User Song.



- Du kan inte ta bort ett specifikt spår från en User Song.

- 1 Tryck på knappen [SONG] och använd sifferknapparna [0]-[9], [+],[-] för att välja den User Song du vill radera.**

103 User 1

- 2 Tryck ned knappen [REC] och håll den nedtryckt under mer än en sekund.**

Displayen för radering av User Song visas.



Håll nedtryckt under mer än en sekund.

YES ClrUser1

Du kan avbryta hela raderingsoperationen genom att trycka på knappen [-/NO].

- 3 Tryck på knappen [+ /YES].**

Ett bekräftelsemeddelande visas på displayen.

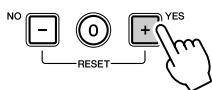

YES Sure?

Du kan avbryta hela borttagningsåtgärden genom att trycka på knappen [-/NO].

- 4 Tryck på knappen [+ /YES] för att radera Songen.**

Meddelandet "Writing!" visas medan spåret raderas.

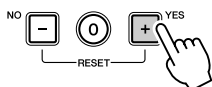

Writing!

Återställning

Med den här funktionen tar du bort alla säkerhetskopierade data i instrumentets flashminne och återställer de ursprungliga standardinställningarna. Följande återställningsrutiner finns att tillgå..

Slå på strömmen genom att trycka på strömbrytaren [STANDBY/ON] samtidigt som du håller ned den högsta vita tangenten på klaviaturen. Säkerhetskopierade data raderas och fabriksinställningarna återställs.

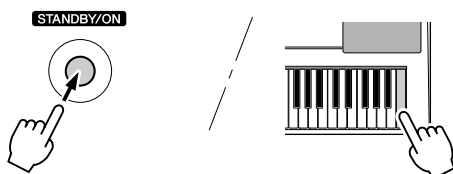

Återställningen raderar inte de filer som överförs från datorn. Om du vill radera de här filerna se ”Radera filer” nedan.

● Parametrar som sparas i säkerhetskopieringen:

- User Songer
- Style 107
- Till/från-inställning för anslagskänslighet
- Status för godkännande för Song och Step
- Följande funktionsinställningar: stämning, splitpunkt, anslagskänslighet, Style-volym, Song-volym, metronomvolym, demoavstängning, Panel Sustain

Även om ovanstående parametrar alltid säkerhetskopieras och behålls även när strömmen slagits av, så kommer de att tas bort helt vid en återställning. Du kan spara inställningarna på en dator med hjälp av programmet MSD (Musicsoft Downloader). Se avsnittet ”Överföra en säkerhetskopia från PSR-E323/YPT-320 till en dator” på sidan 62.

Radera filer

Om du vill radera Song-data som har överförs till det interna flashminnet från en dator, håller du ned den översta vita tangenten och de tre översta svarta tangenterna samtidigt på klaviaturen och slår på strömmen genom att trycka på strömbrytaren [STANDBY/ON].



FÖRSIKTIGT

- När du genomför återställningen raderas de parametrar som har sparats.

FÖRSIKTIGT

- När du raderar filer raderas även Song-data som du har köpt och laddat ned. Var noga med att spara viktiga data genom att föra över dem till en dator med programmet Musicsoft Downloader (sidan 62).

Harmony-funktionen

Med den här funktionen lägger du på Harmony-, tremolo eller eko effekter på huvudljudet.

- Tryck på knappen [HARMONY] för att koppla till Harmony-funktionen. Om du inte vill lägga till harmonitoner kan du koppla från Harmony-funktionen genom att trycka en gång till på knappen [HARMONY].

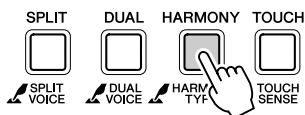

Visas när Harmony-funktionen är aktiverad.



- När du trycker på [HARMONY] för att koppla in den här funktionen väljs automatiskt lämplig Harmony-typ för det valda huvudljudet.

- Tryck ner [HARMONY]-knappen och håll den nedtryckt under mer än en sekund. Texten "HarmType" visas på displayen under ett par sekunder, följt av Harmony-typen.



För tillfället vald Harmony-typ



- Du kan även gå till inställningsdisplayen för Harmony-typer genom att trycka på knappen [FUNCTION] flera gånger.
- Om Chord Dictionary-funktionen för ackord används kopplas Harmony-funktionen från.

- Välj önskad Harmony-typ med hjälp av sifferknapparna [0]–[9], [+], [-]. Mer information finns i listan över Harmony-typer på sidan 73. Prova att spela på klaviaturen med Harmony-funktionen. Effekt och funktion skiljer sig åt för olika Harmony-typer. Mer information finns i avsnittet "Så här spelar du de enskilda Harmony-typerna" nedan och i listan över Harmony-typer.

● Så här spelar du de enskilda Harmony-typerna

• Harmony-typ 01–05



Håll ner högerhandstangenterna medan du spelar ackord i omfånget för automatiskt ackompanjemang på klaviaturen. Det automatiska ackompanjemanget måste vara aktiverat för att det ska fungera (se sidan 20).

• Harmony-typ 06–12 (drill)

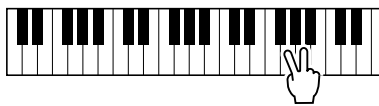

Tryck ned två tangenter.

• Harmony-typ 13–19 (tremolo)

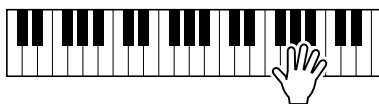

Fortsätt att hålla tangenterna nedtryckta.

• Harmony-typ 20–26 (eko)

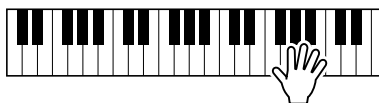

Fortsätt att hålla tangenterna nedtryckta.

Du kan justera Harmony-volyman med funktionsinställningarna (sidan 56).



- Harmony-tonerna kan bara läggas till på huvudljudet och inte på dual- och splitljuden.
- Tangenterna till vänster om splitpunkten på klaviaturen ger inga Harmony-toner om det automatiska ackompanjemanget är aktiverat (ACMP ON lyser).

Lägga till reverb

Ett reverb är en efterklangseffekt som ger en rumsklang, som i ett rum eller en konsertsal när du spelar på klaviaturen.

Så här lägger du till reverb

Tryck på knappen [REVERB] för att koppla till reverbet. Som standard är reverbeffekten aktiverad. Du kan kontrollera hur den valda typen av reverb låter genom att spela på klaviaturen. Om du inte vill ha efterklang trycker du på knappen [REVERB] igen.

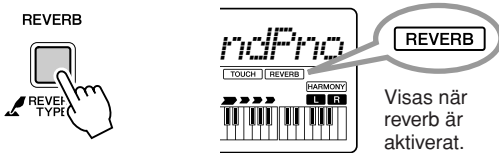

Välj en typ av reverb

Den lämpligaste typen väljs automatiskt när du väljer en Song eller en Style, men du kan välja vilken typ av reverb du vill.

- 1 Tryck ner knappen [REVERB] och håll den nedtryckt i mer än en sekund. Texten "REVERB" visas på displayen under ett par sekunder, följt av typen av reverb.



- 2 Välj önskad typ av reverb med hjälp av sifferknapparna [0]–[9], [+], [-]. Mer information finns i listan över typer av reverb på sidan 73. Du kan justera reverbets djup med funktionsinställningarna (sid. 56).



- Du kan även gå till inställningsdisplayen för typ av reverb genom att trycka på knappen [FUNCTION] flera gånger.

Lägga till chorus

Med den här effekten kan du göra ljudet fylligare, varmare och ge det mera rymd. Den lämpligaste typen av choruseffekt väljs automatiskt när du väljer ett ljud. Du kan emellertid välja vilken typ du vill.

- 1 Tryck på knappen [FUNCTION] ett par gånger tills "Chorus" visas. Texten "Chorus" visas på displayen under ett par sekunder, följt av typen av choruseffekt.

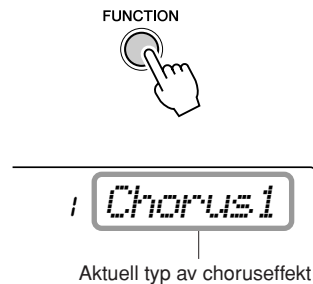

- 2 Välj önskad typ av choruseffekt med hjälp av sifferknapparna [0]–[9], [+], [-]. Mer information finns i listan över typer av choruseffekter på sidan 73. Du kan justera djupet för choruseffekten oberoende av huvud-, dual- och splitljuden med funktionsinställningarna (sidan 56).

Koppla till Panel Sustain

Med den här funktionen lägger du på en fast utklingningseffekt på klaviaturljuden.

- Tryck på knappen [FUNCTION] ett par gånger tills ”Sustain” visas.

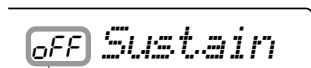

Aktuell inställning

- Tryck på [+] -knappen för att koppla till Panel Sustain. Panel Sustain läggs på de toner du spelar på klaviaturen när Panel Sustain är aktiverad. Om du vill koppla från den trycker du på [-] -knappen.

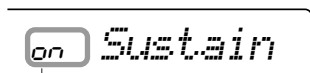

On



- Information om hur du lägger till sustain med pedal (tillval) finns i avsnittet ”Ansluta en pedal” på sidan 9.

Anslagskänslighet

Touch Response

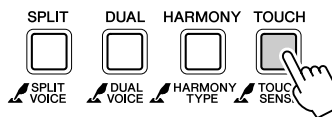

Visas när funktionen för anslagskänslighet är aktiverad.

Tryck på knappen [TOUCH] för att aktivera funktionen för anslagskänslighet (Touch Response). När funktionen för anslagskänslighet är aktiverad kan du styra tonernas volym genom att slå an tangenterna olika hårt. Som standard är funktionen för anslagskänslighet aktiverad. Om du vill stänga av Touch Response trycker du på [TOUCH]-knappen igen. När funktionen för anslagskänslighet är fränkopplad blir volymen densamma oavsett hur hårt du slår an tangenterna.



- Funktionen för anslagskänslighet kan inte användas för en del ljud (till exempel orgel), även om Touch-ikonen visas på displayen.

Ställa in anslagskänsligheten

När funktionen för anslagskänslighet är aktiverad kan du justera klaviaturens känslighet för kraften i anslaget i tre steg. Högre värden ger större volymvariation beroende på kraften i anslaget, det vill säga större känslighet.

- Tryck ner [TOUCH]-knappen och håll den nedtryckt under mer än en sekund. Texten ”TouchSns” visas på displayen under ett par sekunder, följt av värdet för anslagskänslighet.



För tillfället vald anslagskänslighet

- Välj ett värde för anslagskänslighet mellan 1 och 3 med hjälp av sifferknapparna [0]–[9], [+], [-].

Spela två ljud samtidigt – Dual-funktionen

Du kan välja ett andra ljud som spelas tillsammans med huvudljudet som valdes på föregående sida. Detta andra ljud kallas dualljudet.

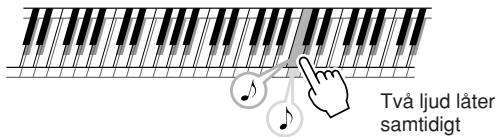

Spela dualljudet

Tryck på knappen [DUAL] för att aktivera dualfunktionen.

När dualfunktionen är aktiverad kan du spela ett dualljud tillsammans med huvudljudet.

Om du vill koppla från dualljudet och endast spela huvudljudet trycker du på knappen [DUAL] igen.

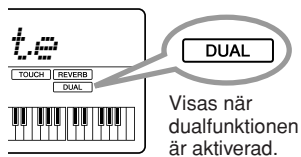
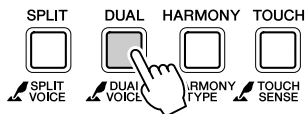

Välja ett dualljud

Ett lämpligt dualljudet väljs automatiskt när du aktiverar dualfunktionen, men du kan välja vilket dualljud du vill.

- 1 Håll ned knappen [DUAL] i mer än en sekund. "D. Voice" visas på displayen under ett par sekunder och sedan visas dualljudet.

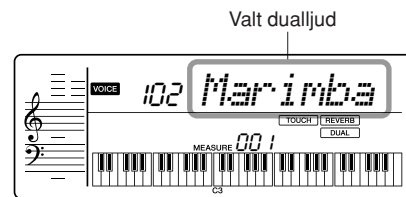

- Du kan även gå till inställningsdisplayen för dualljud genom att trycka på knappen [FUNCTION] flera gånger och sedan välja ett ljud.

- 2 Välj ett dualljud.

Välj ett ljud med hjälp av sifferknapparna [0]–[9], [+], [-].

Mer information finns i listan över ljud på sidan 64.

Spela olika ljud med vänster och höger hand – Split-läget

I Split-läget kan du spela olika ljud till vänster och höger om klaviaturens ”splitpunkt”. Huvudljudet och dualljudet kan spelas till höger om splitpunkten, medan det så kallade ”splitljudet” spelas till vänster om splitpunkten.

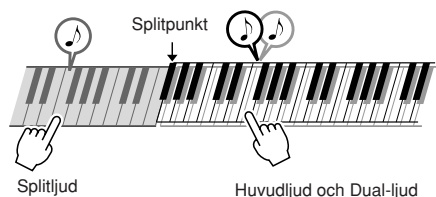

Spela splitljudet

Tryck på knappen [SPLIT] för att koppla till splitfunktionen.

När splitfunktionen är aktiverad kan du spela ett splitljud till vänster om splitpunkten.

Om du inte vill spela något splitljud kan du stänga av splitfunktionen genom att trycka på knappen [SPLIT].

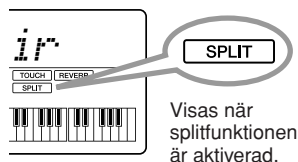
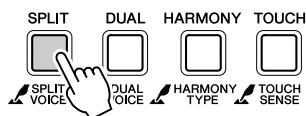

- Du kan ändra splitpunktsinställningen enligt önskan (sidan 47).

Välj ett splitljud

Du kan välja ett annat splitljud genom att utföra stegen nedan.

- 1 Håll knappen [SPLIT] nedtryckt under mer än en sekund.
”S. Voice” visas på displayen under ett par sekunder och sedan visas splitljudet.

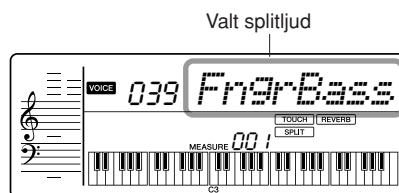

- Du kan även gå till inställningsdisplayen för splitljud genom att trycka på knappen [FUNCTION] flera gånger och sedan välja splitljud.

- 2 Välj ett splitljud.

Välj önskat splitljud med hjälp av sifferknapparna [0]-[9], [+], [-].

Mer information finns i listan över ljud på sidan 64.

Ställ in splitpunkten

Du kan ändra splitpunktsinställningen enligt önskan.

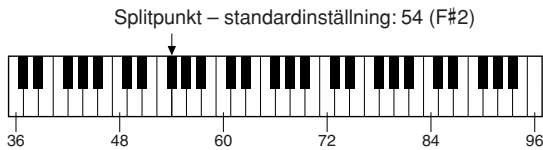

Den ursprungliga standardsplitpunkten är tangent nummer 54 (tangenten F#2), men du kan ändra den till en annan tangent. När du ändrar splitpunkten ändras även omfånget för ackompanjemangsautomatik.

- 1 Tryck på knappen [FUNCTION] ett par gånger tills texten "SplitPnt" visas.

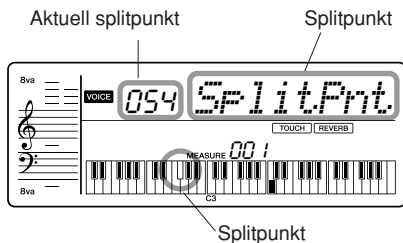

- 2 Välj splitpunkten med hjälp av sifferknapparna [0]–[9], [+], [-].



- Tryck samtidigt på knapparna [+] och [-] för att omedelbart återställa värdet till dess standardinställning (54 eller F#2).

Justera ljudvolymen

Ljudvolymen kan justeras individuellt för huvud-, dual- och splitljuden.

- 1 Tryck på knappen [FUNCTION] ett par gånger tills önskat ljudvolymobjekt visas.

Välj "M. Volume" för volym för huvudljudet, "D. Volume" för volym för dualljudet och "S. Volume" för volymen för splitljudet.

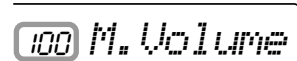

- 2 Ställ in ljudvolymen med hjälp av sifferknapparna [0]–[9], [+], [-].



- Tryck på [+] och [-] samtidigt för att omedelbart återställa värdet till dess standardinställning. Standardinställningen varierar beroende på ljud.

Ställa in metronomslag per takt och längd på varje taktslag

I det här exemplet ställer vi in taktarten 3/4.

- 1 Håll knappen [METRONOME] nedtryckt i mer än en sekund och välj funktionen "TimeSigN" för antalet slag per takt.



- 2 Använd sifferknapparna [0]–[9], [+], [-] för att välja antalet slag per takt. Det första taktslaget i varje takt markeras med ett klockljud och övriga med ett metronomklick. Alla slag markeras med ett metronomklick om du ställer in det här värdet på "00" (klockljudet används inte). Du kan välja ett värde mellan 0 och 60. I det här exemplet väljer du 3.



- Metronomens taktart synkroniseras med den Style som används eller den Song som spelas upp, vilket innebär att du inte kan ändra den här inställningen när du spelar upp en Song eller använder en Style.

- 3 Tryck på knappen [FUNCTION] tills displayen visar "TimeSigD". På displayen visas aktuellt notvärde för varje taktslag.



- 4 Använd [+] eller [-] för att ändra notvärdet. Välj önskat notvärde för taktslaget: 2, 4, 8 eller 16 (halvnot, fjärdedelsnot, åttondelsnot eller sextondelsnot). I det här exemplet väljer du 4.

Ställa in metronomens volym

- 1 Tryck på knappen [FUNCTION] ett par gånger tills texten "MetroVol" visas.

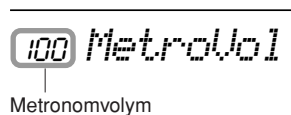

- 2 Ställ in volymen med hjälp av sifferknapparna [0]–[9], [+], [-].

Oktav

Tonhöjden för en ton kan justeras uppåt eller nedåt i steg om en oktav för huvud-, dual- och splitljud.

- Tryck på knappen [FUNCTION] ett par gånger tills oktav för önskat ljud visas.

Välj "M. Octave" för huvudljudets oktav, "D. Octave" för dualljudets oktav, "S. Octave" för splitljudets oktav.

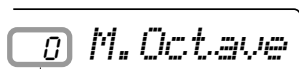

Aktuellt oktavvärde

- Ställ in oktav med hjälp av sifferknapparna [0]–[9], [+], [-].



- Tryck samtidigt på knapparna [+] och [-] för att omedelbart återställa värdet till dess standardinställning (0).

Transponering

Med instrumentets transponeringsfunktion kan du höja och sänka tonhöjden för hela klaviaturen i halvtönssteg och på så sätt göra det enklare att spela i svåra tonarter. Du kan dessutom enkelt anpassa klaviaturen till tonhöjden för en sångare eller något annat musikinstrument. Om du till exempel anger transponeringsvärdet "5" och slår an tangenten C, får du tonarten F. Du kan alltså spela en Song som om den vore i C-dur och låta instrumentet transponera den till F.

- Tryck på knappen [FUNCTION] ett par gånger tills "Transpos" visas.



Aktuellt transponeringsvärde

- Ställ in transponeringsvärdet mellan -12 och +12 med hjälp av sifferknapparna [0]–[9], [+], [-].



- Tonhöjden för trumsetsjuden (ljud nummer 109–121) kan inte ändras.
- Tryck samtidigt på knapparna [+] och [-] för att omedelbart återställa värdet till dess standardinställning (00).

Stämning

Du kan finjustera tonhöjden för hela instrumentet. Den totala stämningen för instrumentet kan höjas eller sänkas med högst 100 cent i steg om 1 cent (100 cent = 1 halvton).

- 1 Tryck på knappen [FUNCTION] ett par gånger tills "Tuning" visas.

The image shows a rectangular LCD display with a black background and white characters. On the left, the number '000' is displayed in a small font. To its right, the word 'Tuning' is displayed in a larger, stylized font.

Aktuellt stämningvärde

- 2 Ställ in värdet mellan -100 och +100 med hjälp av sifferknapparna [0]–[9], [+], [-].



- Tonhöjden för trumsetsljuden (ljud nummer 109–121) kan inte ändras.
- Tryck samtidigt på knapparna [+] och [-] för att omedelbart återställa värdet till dess standardinställning (000).

One Touch Setting

Ibland är det svårt att välja vilket ljud som passar bäst för en viss Song eller Style. Funktionen One Touch Setting väljer automatiskt det lämpligaste ljudet åt dig när du väljer en Style eller en Song. Du aktiverar snabbt och lätt funktionen genom att välja ljud nummer "000".

- 1 Tryck på [VOICE] och välj sedan ljud nummer "000" med hjälp av sifferknapparna [0]–[9], [+], [-].

The image shows a rectangular LCD display with a black background and white characters. On the left, the number '000' is displayed in a small font. To its right, the text 'SFRnoSax' is displayed in a larger, stylized font.

Visas när funktionen för One Touch Setting är aktiverad.

Så kopplar du alltså till funktionen för One Touch Setting. Om du väljer ett annat ljudnummer kopplas den från.

Song-inställningar

Tysta

En Song består av flera spår.
Du kan stänga av ljudet för spår 1 eller spår 2 under uppspelningen. Du kan koppla till eller från vänster- respektive högerstämmorna enligt önskan om du vill lyssna på den som är tillkopplad på klaviaturen, eller öva på den som är bortkopplad på klaviaturen.

- Ljudet för spår 1 kopplar du från genom att trycka på knappen [REC TRACK 1] under uppspelningen.
- Ljudet för spår 2 eller Style-spåret kopplar du från genom att trycka på knappen [REC TRACK 2] under uppspelningen.

Du kan koppla in ljudet igen genom att trycka på motsvarande spårknappar, [TRACK 1] eller [TRACK 2], en gång till under uppspelningen, eller genom att välja någon annan Song.

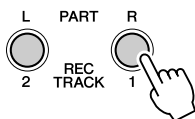

Om du trycker på någon av spårknapparna, [TRACK 1] eller [TRACK 2], stängs ljudet av för motsvarande spår under uppspelningen.

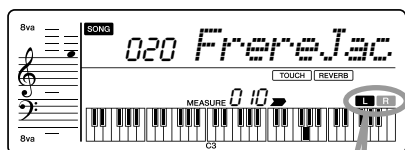

Lyser – spåret innehåller data.

Lyser inte – ljudet för spåret är avstängt eller innehåller inga data.

A-B Repetering

Med den här funktionen kan du ange ett avsnitt i en Song – ”A” är startpunkten och ”B” är slutpunkten – för repeterad uppspelning.

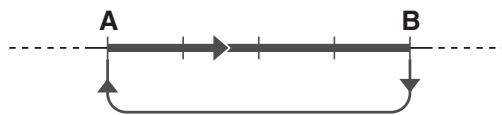

Repeterar uppspelningen av det här avsnittet

- 1 Spela upp Songen och tryck på knappen [A-B REPEAT] när det avsnitt du vill repetera börjar (punkt ”A”), och ytterligare en gång på knappen [A-B REPEAT] när avsnittet som du vill repetera slutar (punkt ”B”). Den angivna A-B-sektionen i Songen spelas nu repeterande.

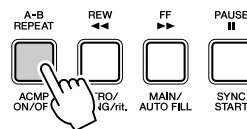

A-b REPEAT

OBS

- Start- och slutpunkterna för repeteringen kan anges i steg om en takt.
- Du kan även ställa in funktionen för repetering av A-B när uppspelningen har stoppats. Du väljer helt enkelt önskade takter med knapparna [REW] och [FF], trycker på knappen [A-B REPEAT] för de båda punkterna och startar uppspelningen.
- Om du vill ställa in startpunkten ”A” alldeles i början av Songen trycker du på knappen [A-B REPEAT] innan du startar

Du kan stoppa den repeterade uppspelningen när som helst genom att trycka på knappen [A-B REPEAT].

Meddelandet ”OFF REPEAT” visas på skärmen. Du lämnar då läget för repetering av A-B och Songen fortsätter att spelas upp normalt.

OBS

- Om du väljer en annan Song eller byter Style kopplas funktionen för repetering av A-B från.

Song-volym

Du kan justera balansen mellan uppspelningen och de toner du spelar på klaviaturen genom att ställa in volymen för uppspelningen på följande sätt.

- 1 Tryck på [SONG]-knappen.
- 2 Tryck på [FUNCTION]-knappen ett par gånger tills texten "SongVol" visas.

Aktuell Song-volym



- 3 Ställ in volymen med hjälp av sifferknapparna [0]–[9], [+], [-].



- Tryck samtidigt på knapparna [+] och [-] för att omedelbart återställa värdet till dess standardinställning (100).

Tap Start

Ställ in tempot med hjälp av sifferknapparna [0]–[9], [+], [-].

När du har valt en Song kan du ställa in tempot genom att slå an [TEMPO/TAP] i önskat tempo, dvs. fyra gånger för taktarter på 4, och tre gånger för taktarter på 3.

Du kan ändra tempot under uppspelningen genom att slå an två gånger på knappen [TEMPO/TAP].



Ändra melodiljudet

Du kan ändra melodistämmans ljud för en Song till vilket annat ljud du vill.



- Du kan inte ändra melodiljudet för en User Song.

- 1 Välj Songen och spela den. Mer information finns i avsnittet "Spela Songer" på sidan 16.
- 2 Välj ett ljud med hjälp av sifferknapparna [0]–[9], [+], [-].



Det valda ljudet hörs när du spelar på klaviaturen.

Om hela Songen har spelats igenom och stoppats under proceduren trycker du på knappen [START/STOP] för att starta uppspelningen igen.

- 3 Tryck ned knappen [VOICE] och håll den nedtryckt under mer än en sekund. Texten "SONG MELODY VOICE" visas på displayen under ett par sekunder, vilket innebär att ljudet som valdes i Steg 2 har ersatt Songens ursprungliga melodiljud.



Style-funktioner (automatiskt ackompanjemang)

Starta Style-uppspelning

Följande två metoder kan användas för att starta uppspelning av Styles. I båda fallen måste du trycka på [ACMP ON/OFF] för att aktivera ackompanjemangsautomatiken innan du startar själva uppspelningen.

■ Synkrostart (Chord Start)

När du trycker på [SYNC START] börjar taktlagspilarna att blinka, vilket betyder att "vänteläget" för synkroniserad start har aktiverats. Uppspelningen av basen och ackorden startar när du börjar spela ett ackord i ackompanjemangsomfånget på klaviaturen.

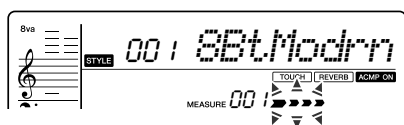
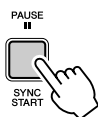

Vänteläge för synkroniserad start

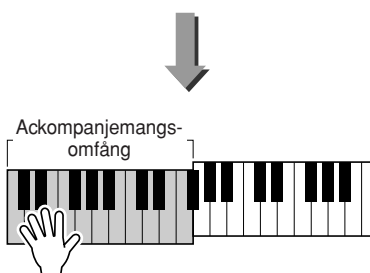

Style-uppspelningen startar när du spelar ett ackord

När uppspelning av Style startar avbryts vänteläget för synkroniserad start.



- Om du trycker på knappen [SYNC START] under Style-uppspelningen stoppas uppspelningen omedelbart och vänteläget för synkroniserad start aktiveras (taktlagspilarna börjar blinka).

■ Tap Start

Du kan ange en inräkning i önskat tempo för att starta uppspelningen. Slå bara an knappen [TEMPO/TAP] i önskat tempo (4 gånger för taktarter på 4 och 3 gånger för taktarter på 3): den valda Style-rytmen spelas upp i det angivna tempot.

Uppspelningen av basen och ackorden startar när du börjar spela ett ackord i ackompanjemangsomfånget på klaviaturen.



Justera Style-volymer

Du kan justera balansen mellan kompstilen och de toner du spelar på klaviaturen genom att ställa in volymen för uppspelningen på följande sätt.

- 1 Tryck på knappen [STYLE].
- 2 Tryck på knappen [FUNCTION] ett par gånger tills texten "StyleVol" visas.

Aktuell inställning för Style-volymer



- 3 Ställ in Style-volymer med hjälp av sifferknapparna [0]–[9], [+], [-].



- Tryck samtidigt på knapparna [+] och [-] för att omedelbart återställa värdet till dess standardinställning (100).

Slå upp ackord med Chord Dictionary

Chord Dictionary-funktionen är huvudsakligen ett förprogrammerat "ackordlexikon" där du kan hitta ackordens enskilda toner. Det är en utmärkt funktion om du kan namnet på ett visst ackord och snabbt vill lära dig att spela det.

- 1 Håll knappen [1 LISTENING 2 TIMING 3 WAITING] nedtryckt i mer än en sekund. Texten "Dict." visas på displayen.

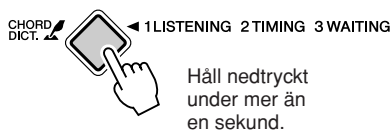

Dict.

- 2 I det här exempel får du lära dig att spela ett GM7-ackord (G-durseptim). Tryck ned tangenten "G" på den del av klaviaturen som är märkt "ROOT (grundton) ►". (Tonen ljuder inte.) Grundtonen du anger visas på displayen.

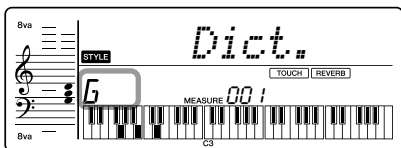
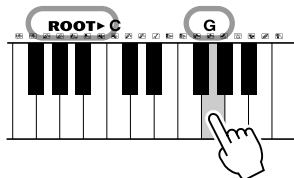

- 3 Tryck ned tangenten "Maj7" på den del av klaviaturen som är märkt "CHORD TYPE ► M". (Tonen ljuder inte.) Tonerna för det angivna ackordet (grundton och ackordtyp) visas på displayen, både som notskrift och i klaviatursfiguren.

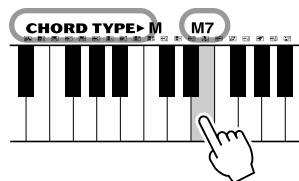

Notskrift för ackord

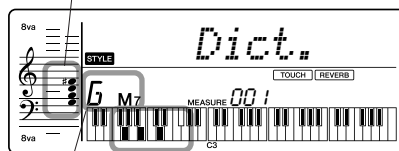

Ackordnamn (grundton och typ)

Enskilda toner i ackord (klaviatur)

Om du vill visa möjliga inverteringar av ackord trycker du på knapparna [+]/[-].



- Durackord anges normalt endast med namnet på grundtonen. Tecknet "C" i notskriften avser till exempel ett "C-dur"-ackord. När du vill specificera att dur-ackord, se till att välja "M" (major = dur) efter att ha tryckt grundtonen.
- De här ackorden visas inte i Chord Dictionary-funktionen för ackord: 6(9), M7(9), M7(#11), b5, M7b5, M7aug, m7(11), mM7(9), mM7b5, 7b5, sus2

- 4 Prova att spela ackordet inom autokompomfånget på klaviaturen med hjälp av anvisningarna på displayen. När du spelar ackordet rätt hörs en klocka ringa och ackordnamnet blinkar på displayen.

Lägga in Style-filer

I instrumentet finns 106 inbyggda Styles. Ytterligare Styles, som kan erhållas via Internet (enbart med filtillägget ".sty"), kan läggas in till Style 107 och användas på samma sätt som interna Styles.

Du måste först överföra filen från datorn till instrumentet innan du kan använda inläggningsfunktionen. Mer information om att överföra filer från en dator till instrumentet finns på sidan 60 ("Överföra data mellan PSR-E323/-YPT-320 och en dator").

Använd stegen nedan för att lägga in en fil som redan har överförts från datorn till instrumentet på Style nummer 107.

- 1 Tryck på [FUNCTION] tills funktionen "StyleReg" visas.

StyleReg

Efter cirka två sekunder visas namnet på en Style-file som kan läggas in.

Om du har överfört fler än en fil till instrumentet kan du använda [+] och [-] för att välja bland filerna.

- 2 Utför inläggningen.

När namnet på den fil som du vill lägga in visas på displayen trycker du på sifferknappen [0].

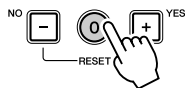

- 3 Ett bekräftelsemeddelande visas. Tryck på knappen [+ / YES] för att lägga in filen.

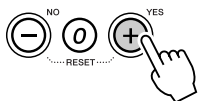

Funktionsinställningar

Med hjälp av knappen [FUNCTION] kommer du åt många olika funktioner för att justera eller förbättra ljudet och skapa inställningar för anslutning till externa enheter.

Välj alternativet och ändra värdet

Det finns 34 olika poster som kan ställas in.

1 Tryck på knappen [FUNCTION] ett par gånger tills önskat alternativ visas.

Varje gång du trycker på [FUNCTION] visas 34 funktionsposter i ordningsföljd.

Beskrivning och displayexempel finns i listan över funktionsinställningar på sid. 56–57.

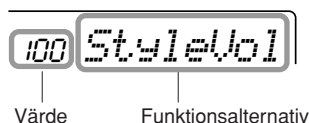
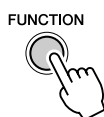

2 Ställ in värdet med hjälp av sifferknapparna [0]–[9], [+], [-].

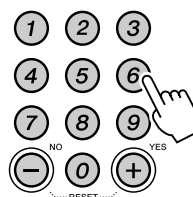

För till/från inställningar eller PC Mode inställning, använd knapparna [+]/[-].



- Tryck på [+] och [-] samtidigt för att omedelbart återställa den numeriska parametern till standardinställning.

● Lista över funktionsinställningar

Alternativ	Display	Omfång/ inställningar	Beskrivning
Style-volym	<i>StyleVol</i>	000–127	Anger volymen för kompstilen.
Song-volym	<i>SongVol</i>	000–127	Anger volymen för musikstycket.
Transponering	<i>TransPos</i>	-12–00–12	Bestämmer instrumentets tonhöjd i steg om halvtoner.
Stämning	<i>Tuning</i>	-100–000–100	Anger tonhöjden för instrumentets ljud i steg om cent (100 cent = 1 halvt tonsteg).
Splitpunkt	<i>SPlitPnt</i>	000–127 (C-2–G8)	Bestämmer den högsta tangenten för splitljudet och anger splitpunkten, det vill säga tangenten som skiljer splitljudet (lägre) och huvudljudet (högre) åt. Splitpunktsinställningen och splitpunktsinställningen för ackompanjemanget får automatiskt samma värde.
Anslagskänslighet	<i>TouchSns</i>	1 (mjuk) 2 (medium) 3 (hård)	När funktionen för anslagskänslighet är aktiverad, anger detta funktionens känslighet.
Lägga in kompstil	<i>StyleReg</i>	001–nnn	Välj och lägg in en Style-fil som överförs från en dator.
Huvudljudets volym	<i>M. Volume</i>	000–127	Bestämmer volymen för huvudljudet.
Huvudljudets oktav	<i>M. Octave</i>	-2–0–2	Bestämmer oktavomfånget för huvudljudet.
Sändningsnivå för huvudljudets choruseffekt	<i>M. Chorus</i>	000–127	Anger hur mycket av huvudljudets signal som skickas till Choruseffekten.

Alternativ	Display	Omfång/ inställningar	Beskrivning
Dualljud	<i>D.Voice</i>	001-482	Väljer dualljudet.
Volym för dualljud	<i>D.Volume</i>	000-127	Anger volymen för Dual-ljudet.
Oktav för dualljudet	<i>D.Octave</i>	-2-0-2	Anger oktavomfånget för Dual-ljudet.
Sändningsnivå för dualljudets choruseffekt	<i>D.Chorus</i>	000-127	Anger hur mycket av Dual-ljudets signal som skickas till Chorus-effekten.
Splitljud	<i>S.Voice</i>	001-482	Väljer splitljudet.
Volym för splitljudet	<i>S.Volume</i>	000-127	Anger volymen för splitljudet.
Oktav för splitljudet	<i>S.Octave</i>	-2-0-2	Anger oktavomfånget för splitljudet.
Sändningsnivå för splitljudets choruseffekt	<i>S.Chorus</i>	000-127	Anger hur mycket av splitljudets signal som skickas till choruseffekten.
Typ av reverb	<i>Reverb</i>	01-10	Anger typen av reverb, även inget reverb alls (10). Mer information finns i listan över typer av reverb-effekter på sid 73.
Reverbnivå	<i>RevLevel</i>	000-127	Bestämmer hur mycket av ljudets signal som skickas till reverb-effekten.
Typ av choruseffekt	<i>Chorus</i>	1-5	Anger typen av choruseffekt, även inget chorus alls (05). Mer information finns i listan över typer av choruseffekter på sidan 73.
Panel Sustain	<i>Sustain</i>	ON/OFF	Anger om Panel Sustain alltid ska användas för huvud-/dual-/splitljuden eller inte. Panel Sustain används kontinuerligt när den är aktiverad (ON) och inte alls när den är bortkopplad (OFF).
Harmony-typ	<i>HarmType</i>	01-26	Bestämmer Harmony-typen. Mer information finns i listan över Harmony-typer på sidan 73.
Harmony-volym	<i>HarmVol</i>	000-127	Bestämmer volymen för Harmony-effekten när någon av Harmony-typerna 1-5 har valts.
Datorläge	<i>PC mode</i>	OFF/PC1/PC2	Optimerar MIDI-inställningarna när du ansluter instrumentet till en dator (se sidan 59).
Local till/från	<i>Local</i>	ON/OFF	Anger om instrumentets klaviatur styr den interna tongeneratoren (ON) eller inte (OFF).
Extern klocka	<i>ExtClock</i>	ON/OFF	Anger om instrumentet är synkroniserat med den interna klockan (OFF) eller en extern klocka (ON).
Sändning av panel inställningar	<i>InitSend</i>	YES/NO	Med den här funktionen kan du sända dina panelinställningsdata till en dator. Överföra dina data med hjälp av knappen [+].
Taktart Taktartens täljare	<i>TimeSigN</i>	00-60	Anger metronomens taktart.
Taktart Taktartens nämnare	<i>TimeSigD</i>	Halvnot, fjårdedelsnot, åttondelsnot, sextondelsnot	Anger notvärdet på varje metronomslag.
Metronomvolym	<i>MetroVol</i>	000-127	Anger metronomens volym.
Lektionsspår (R)	<i>R-Part</i>	01-16	Bestämmer guidespårnumret för din högerhandslektion. Inställningen gäller endast för Songer i SMF-format 0 som överförs från en dator. Se avsnittet "Använda överförda Songer för lektioner" på sidan 62.
Lektionsspår (L)	<i>L-Part</i>	01-16	Bestämmer guidespårnumret för din vänsterhandslektion. Inställningen gäller endast för Songer i SMF-format 0 som överförs från en dator. Se avsnittet "Använda överförda Songer för lektioner" på sidan 62.
Demoavstängning	<i>D-Cancel</i>	ON/OFF	Anger om demoavstängning är aktiverad eller inte. Om den här funktionen är inställd på ON spelas demomelodin inte upp, även om du trycker på knappen [DEMO].

Instrumentet har MIDI-uttag som kan anslutas till andra MIDI-instrument och MIDI-enheter, om du vill utöka de musikaliska funktionerna och möjligheterna.

Vad är MIDI?

MIDI (Musical Instrument Digital Interface) är ett globalt standardgränssnitt för kommunikation mellan elektroniska musikinstrument och musikenheter. När instrument med MIDI-utrustning kopplas samman med en MIDI-kabel kan du överföra framförandedata och inställningsdata mellan dem och på så sätt få avsevärt bättre prestanda och produktionspotential.



⚠ FÖRSIKTIGT

- Innan du ansluter PSR-E323/YPT-320 till extern utrustning måste du stänga av strömmen till alla enheter. Slå sedan på strömmen, först till PSR-E323/YPT-320 och sedan till den anslutna externa utrustningen. Gör det i omvänd ordning när strömmen slås av.

📌 OBS

- Du måste använda MIDI-kablar (säljs separat) när du ansluter till MIDI-enheter. De kan köpas i t.ex. musikaffärer.

Överföra framförandedata till och från ett annat instrument

Om du ansluter PSR-E323/YPT-320 till andra MIDI-enheter eller en dator kan dina framförandedata i instrumentet användas i de andra MIDI-enheterna eller datorn, och även framförandedata från andra MIDI-enheter och datorer kan tas emot och spelas upp med PSR-E323/YPT-320.

Ett Yamaha UX16- eller liknande USB-MIDI-interface (säljs separat) krävs för MIDI-anslutning mellan PSR-E323/YPT-320 och en dator med USB.

Köp ett Yamaha UX16- eller ett USB-MIDI-interface av god kvalitet i en musikaffär, datoraffär eller elaffär.

Om du väljer interfacet UX16 installerar du medföljande drivrutin på datorn.

📌 OBS

- Data för förprogrammerad Song kan inte överföras från instrumentet av funktionen Song Out.

- När instrumentet är anslutet till en annan MIDI-enhet kan det överföra/ta emot framförandedata.

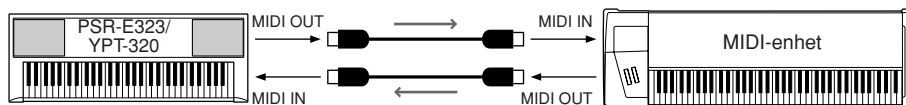

- När instrumentet är anslutet till en dator kan det överföra/ta emot framförandedata.

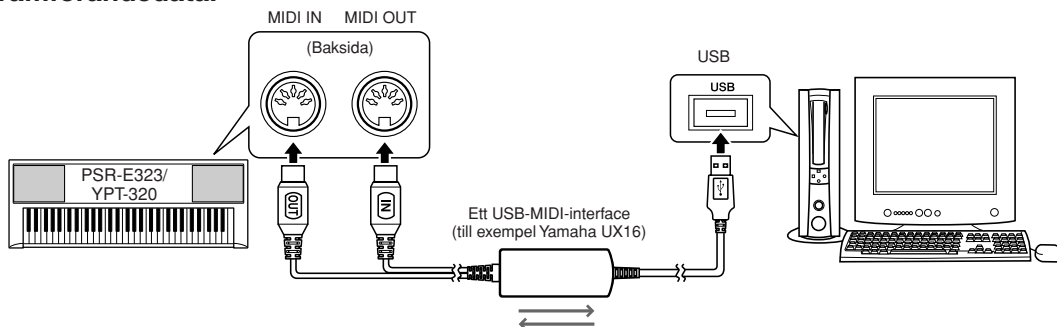

■ MIDI-inställningar

De här inställningarna görs när du ska överföra/ta emot framförandedata på en ansluten MIDI-enhet eller dator.

Local inställningar

Funktionen Local Control bestämmer om toner som spelas på instrumentet ska ljuda via dess interna tongeneratorsystem. Den interna tongeneratoren är aktiv när Local Control är aktiverad och inaktiv när Local Control är avstängd.

• On

Detta är standardinställningen. Tonerna som slås an på instrumentets klaviatur hörs via det interna tongeneratorsystemet. Data som tas emot via instrumentets MIDI-uttag spelas däremot av den interna tongeneratoren.

• Off

Med den här inställningen producerar instrumentet själv inget ljud (klaviaturframförande, Harmony- eller Style-uppspelning), utan framförandedata överförs via MIDI-uttaget. Data som tas emot via instrumentets MIDI-uttag spelas däremot av den interna tongeneratoren.

Du kan ställa in Local Control via funktionsinställningarna (sid. 56).



- Om du inte kan få något ljud från instrumentet beror det troligen på Local Control. Det hörs inget ljud när du spelar på klaviaturen om Local Control är inställd på OFF.

Inställningar för extern klocka

Med de här inställningarna bestämmer du om instrumentet ska vara synkroniserat med den interna klockan (OFF) eller med en klocksignal från en extern enhet (ON).

• On

Instrumentets tidsbaserade funktioner synkroniseras med klockan i en extern enhet som är ansluten till MIDI-uttaget.

• Off

Instrumentet använder den interna klockan (standard).

Du kan ställa in den externa klockan via funktionsinställningarna (sidan 56).



- Om den externa klockan är inställd på ON och ingen klocksignal tas emot från en extern enhet startar inte Song-, Style- och metronomfunktionerna.

PC Mode

PC Mode konfigurerar omedelbart om alla viktiga MIDI-inställningar (se nedan). Alternativen är PC1, PC2 och OFF.



- Song Out, Style Out och Keyboard Out ut kan endast ändras via PC Mode-inställningen. De kan inte ställas in oberoende av varandra.
- User Songs kan användas med Song Out.

● Tabell över datorinställningar

	PC1	PC2*	OFF
LOCAL	Off	Off	On
EXTERNAL CLOCK	On	Off	Off
SONG OUT**	Off	Off	On
STYLE OUT***	Off	Off	On
KEYBOARD OUT****	Off	On	On

- * Sätt PC Mode till PC2 när du använder Digital Music Notebook.
Digital Music Notebook är en ny viktig multimedieplattform för musikundervisning och musikframföranden. Besök webbplatsen nedan om du vill ha mer information om den senaste versionen av Digital Music Notebook och anvisningar om hur den installeras.
www.digitalmusicnotebook.com

- ** Anger om data överförs (ON) via MIDI eller inte (OFF) under uppspelningar av Songer.
*** Anger om Style-data överförs (ON) via MIDI eller inte (OFF) under uppspelningar av Styles.
**** Anger om klaviaturframförandedata från instrumentet överförs (ON) eller inte (OFF).

- 1** Om du vill aktivera PC Mode trycker du ned knappen [DEMO] och håller den nedtryckt under mer än en sekund.

DEMO



Håll nedtryckt under mer än en sekund.

OFF PC mode

- 2** Välj PC1, PC2 eller OFF med hjälp av knapparna [+] och [-].

Fjärrstyrning av MIDI-enheter

Du kan även använda instrumentet för att fjärrstyra programmet Digital Music Notebook på din dator (via MIDI-anslutningen), det vill säga styra uppspelnings-, stopp- och överföringsfunktioner från panelen.

● Tangenter för fjärrkontroll

PSR-E323/YPT-320: Du aktiverar fjärrstyrningsfunktionerna genom att hålla ned de två lägsta tangenterna på klaviaturen (C1 och C#1) samtidigt som du trycker på önskad tangent (se nedan).

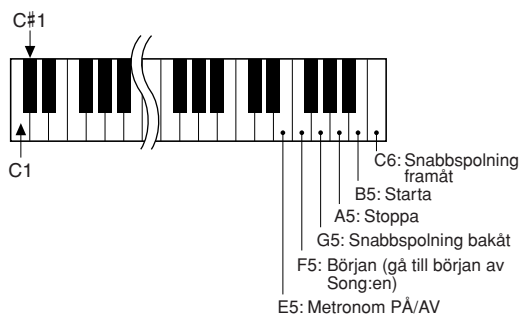

- Fjärrstyrningen av MIDI-enheter fungerar oberoende av PC2-läget.

PSR-E323/YPT-320 Överföring av panelinställningar (Initial Send)

Skickar PSR-E323/YPT-320-panelinställningarna till en extern MIDI-enhet. När du spelar in ett PSR-E323/YPT-320-framträdande på en extern sequencer eller liknande utrustning kan du använda den här funktionen för att skicka de aktuella PSR-E323/YPT-320-panelinställningarna, så att de ursprungliga panelinställningarna automatiskt återställs när sekvensen spelats upp. Du väljer Initial Send via funktionsinställningarna (sidan 56).

Överföra data mellan PSR-E323/-YPT-320 och en dator

PSR-E323/YPT-320 innehåller 102 förprogrammerade Songer och 106 Styles, men du kan dessutom överföra andra Songer och Styles från en dator och använda dem på samma sätt som de förprogrammerade. Songerna måste vara i formatet SMF 0*, och Styles måste vara i formatet SFF (Style File Format). Överförda Songer lagras på plats 108 och framåt. En av de överförda Stylelsen kan läggas in som Style 107.

För att du ska kunna utföra åtgärderna som beskrivs i det här avsnittet måste du ha en Internetansluten dator så att du kan hämta gratisprogrammet Musicsoft Downloader.

* SMF-formatet (Standard MIDI File) är ett av de vanligaste och allmänt kompatibla sequenceformaten som används för att lagra sequencedata. Nästan alla MIDI-sequence-data på marknaden är i SMF-format 0.

Installera Musicsoft Downloader

Du kan hämta programmet "Musicsoft Downloader" på följande webbplats. Kontrollera att datorn är ansluten till Internet.

<http://music.yamaha.com/download/>



- Besök Yamahas webbplats om du vill ha mer information om den senaste versionen av Musicsoft Downloader (version 5.4.0 eller högre) och anvisningar om hur programmet installeras.

● För att Musicsoft Downloader ska fungera måste datorn ha minst följande:

- OS : Windows 2000/XP/Vista
* Endast 32-bitarsversioner.
- Processor : 233 MHz eller högre; Intel® Pentium®-/Celeron®-processorer (500 MHz eller mer rekommenderas)
- Minne : 64 MB eller mer (256 MB eller mer rekommenderas)
- Hårddisk : minst 128 MB ledigt utrymme (minst 512 MB ledigt utrymme rekommenderas)
- Bildskärm : 800 x 600 High Color (16 bitar)
- Övrigt : Microsoft® Internet Explorer®5.5 eller senare

Ansluta en dator

När du har installerat programmet Musicsoft Downloader på datorn ansluter du PSR-E323/ YPT-320 enligt anvisningarna nedan.

Ett Yamaha UX16- eller liknande USB-MIDI-interface (säljs separat) krävs för MIDI-anslutning mellan PSR-E323/YPT-320 och en dator med USB.

Köp ett Yamaha UX16- eller ett USB-MIDI-interface av god kvalitet i en musikaffär, datoraffär eller elaffär.

Om du väljer gränssnittet UX16 installerar du medföljande drivrutin på datorn.

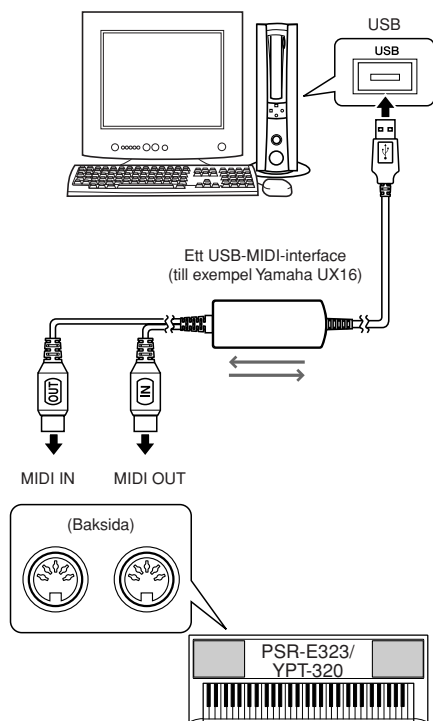

Överföra filer från en dator

Du kan överföra Song-filer och Style-filer från datorn till flashminnet i ditt instrument. Flytta filen från datorn till "Flash Memory" under "Electronic Musical Instruments" via MSD. Mer information om hur du överför Song-filer och Style-filer finns i avsnittet "Transferring Data Between the Computer and Instrument (for unprotected data)" i online-hjälpen till Musicsoft Downloader.

• Data som kan överföras till PSR-E323/ YPT-320 från en dator

- Songer : Max 99 Songer
(Song-nummer 108–)
- Data : 373 kB
- Dataformat : SMF-format 0 och 1
- Filnamn : 09PK3.BUP (säkerhetskopia)
: ***.mid (MIDI Song)
: ***.sty (Style File)

OBS

- I följande fall kan programmet Musicsoft Downloader eventuellt inte nå instrumentet:
 - Under Style-uppspelning
 - Under Song-uppspelning

⚠ FÖRSIKTIGT

- Använd nätadaptern när du ska överföra data. Data kan skadas om batterierna tar slut under överföringen.
- Stäng aldrig av strömmen och sätt aldrig i/dra ut nätadaptern när data överförs. Dels går det inte att överföra och spara dina data, dels kan flashminnet bli instabilt och dess innehåll försvinna helt när strömmen slås på eller stängs av.

OBS

- Avsluta Musicsoft Downloader genom att stänga fönstret för att återgå till normal kontroll över instrumentet.

Överföra en säkerhetskopia från PSR-E323/YPT-320 till en dator

Du kan överföra olika typer av säkerhetskopierade data (sidan 41) till en dator som en fil med hjälp av Musicsoft Downloader. Flytta filen från "System Drive" under "Electronic Musical Instruments" till datorn via MSD. Mer information om hur du överför säkerhetskopior finns under "Transferring Data Between the Computer and Instrument (for unprotected data)" i online-hjälpen till Musicsoft Downloader.

● Data som kan överföras till en dator från PSR-E323/YPT-320

- Säkerhetskopia (09PK3.BUP): säkerhetskopierade data som innehåller fem User Songer)
- Songer som överförts från en dator



- Förprogrammerade Song-data kan inte överföras från PSR-E323/YPT-320.

⚠ FÖRSIKTIGT

- Dina säkerhetskopierade data, inklusive de fem User Songerna, överförs/tas emot som en enda fil. Det medför att alla säkerhetskopierade data (inklusive de fem Songerna) skrivs över varje gång du överför eller tar emot data. Glöm inte det när du överför data.
- Byt inte namn på säkerhetskopieringsfilen på datorn. Om du gör det kan den inte identifieras när den överförs till instrumentet.

● Radera överförda Song-data från minnet i PSR-E323/YPT-320

Du kan radera alla Songer som överförts från datorn med funktionen för radering av flashminnet på sidan 41.

Om du vill radera specifika Songer som överförts från datorn använder du borttagnings-funktionen i Musicsoft Downloader.

● Använda överförda Songer för lektioner

Om du vill använda Songer (endast SMF-format 0) som överförts från en dator för lektioner måste du ange vilka kanaler som ska spelas upp för högerhands- respektive vänsterhandsstämman. Mer information finns i "Lektionsspår (R)" och "Lektionsspår (L)" i listan över funktionsinställningar på sidan 57. Så här ställer du in "guidespåret":

Välj en överförd Song som du vill använda för lektioner. Tryck på knappen [FUNCTION] ett par gånger tills "R-Part" eller "L-Part" visas på displayen, och använd sedan sifferknapparna [0]-[9], [+], [-] för att välja den kanal du vill spela upp som särskild höger- eller vänsterhandsstämman.

Vi rekommenderar att du väljer kanal 1 för högerhandsstämman och kanal 2 för vänsterhandsstämman.

Felsökning

Problem	Möjlig orsak och lösning
Det hörs ett kortvarigt, poppande ljud när jag slår på eller stänger av instrumentet.	Detta är normalt och betyder att elström leds in i instrumentet.
Det hörs ljud när jag använder en mobiltelefon.	Om du använder en mobiltelefon i närheten av instrumentet kan det uppstå störningar. Stäng av mobiltelefonen eller använd den längre bort från instrumentet.
Det hörs inget ljud när jag spelar på klaviaturen eller när en Song eller Style spelas upp.	Kontrollera att ingenting är anslutet till PHONES/OUTPUT-uttaget på baksidan. Om du har hörlurar som är anslutna till uttaget går det inte ut något ljud. Kontrollera inställningen för Local Control. (Se sidan 59.)
Det verkar som om inte alla ljuden hörs, eller så tycks ljudet klippas av.	Instrumentet har en maximal polyfoni på 32 toner – inklusive dualljud, splitljud, automatiskt ackompanjemang, Song och metronom. De toner som överskrider den här gränsen hörs inte.
Det hörs inget ljud när jag slår an tangenter i högerhandsområdet på klaviaturen.	När du använder Dictionary-funktionen (se sidan 54) används tangenterna i högerhandsområdet bara för att ange ackordets grundton och typ.
<ul style="list-style-type: none"> • Volymen är för låg. • Ljudkvaliteten är dålig. • Rytmen stoppar oväntat eller spelas inte upp. • Mina inspelade data för melodin osv. spelas inte upp korrekt. • LCD-displayen slocknar plötsligt och alla panelinställningar återställs. 	Batterierna håller på att ta slut eller är slut. Byt alla sex batterierna och sätt i nya, eller använd nätadaptern.
Style eller Song spelas inte upp när jag trycker på [START/STOP].	Är den externa klockan inställd på ON? Kontrollera att den externa klockan är inställd på OFF. Mer information finns i "Inställningar för extern klocka" på sid 59.
Stylen låter inte som den ska.	Kontrollera att volymen för Style (sidan 53) är inställd på lagom nivå. Är splitpunkten inställd på rätt tangent för de ackord du spelar? Ställ in splitpunkten på rätt tangent (sid. 47). Visas indikatorn "ACMP ON" på displayen? Om den inte syns trycker du på knappen [ACMP ON/OFF] så att den visas.
Inget rytmackompanjemang spelas upp när jag väljer Style nummer 098–106 (Pianist) och sedan trycker på knappen [START/STOP].	<ul style="list-style-type: none"> • Det automatiska ackompanjemang ändras ibland inte när likartade ackord spelas i följd (t.ex. en del mollackord som följs av ett mollseptimackord). • Om enbart två toner trycks ned spelas ett ackord baserat på föregående spelat ackord. • Om samma grundton spelas i intilliggande oktaver återges ett ackompanjemang som enbart baseras på grundtonen.
Pedalen (för Sustain) verkar ge motsatt effekt. Om jag till exempel trampar ned pedalen klippas ljudet av och om jag släpper upp den klingar ljuden ut.	Pedalens polaritet har ändrats, vilket innebär att funktionen blir omvänd. Kontrollera att fotkontakten är ordentligt ansluten till SUSTAIN-uttaget innan du slår på strömmen.
Ljudet låter annorlunda från ton till ton.	Detta är normalt. AWM-tongenereringsmetoden använder flera inspelningar (samplingar) av ett instrument över klaviaturens omfång. På så sätt kan ljudet låta aningen annorlunda från ton till ton.
Indikatorn ACMP ON visas inte när jag trycker på knappen [ACMP ON/OFF].	Tryck alltid först på knappen [STYLE] när du ska välja en Style-relaterad funktion.
Harmony ljuder inte.	Tillvägagångssättet för att få Harmony-effekten (01–26) att ljuda beror på den valda typen. För typerna 01–05 kopplar du till det automatiska ackompanjemang och spelar upp det genom att trycka ned ett ackord i klaviaturens autokompomfång, och slår sedan an några tangenter i högerhandsområdet för att få Harmony-effekten. För typerna 06–26 händer ingenting om du kopplar till eller från det automatiska ackompanjemang. Du måste emellertid slå an två toner samtidigt för typerna 06–12.

Ljud Nr	Val av bank		MIDI Program Change# (1-128)	Ljudnamn
	MSB (0-127)	LSB (0-127)		
092	0	119	82	Fargo
093	0	112	99	Star Dust
094	0	112	86	Voice Lead
095	0	112	101	Brightness
096	0	112	92	Xenon Pad
097	0	112	95	Equinox
098	0	112	89	Fantasia
099	0	113	90	Dark Moon
100	0	113	101	Bell Pad
PERCUSSION				
101	0	112	12	Vibraphone
102	0	112	13	Marimba
103	0	112	14	Xylophone
104	0	112	115	Steel Drums
105	0	112	9	Celesta
106	0	112	11	Music Box
107	0	112	15	Tubular Bells
108	0	112	48	Timpani
DRUM KITS				
109	127	0	1	Standard Kit 1
110	127	0	2	Standard Kit 2
111	127	0	9	Room Kit
112	127	0	17	Rock Kit
113	127	0	25	Electronic Kit
114	127	0	26	Analog Kit
115	127	0	113	Dance Kit
116	127	0	33	Jazz Kit
117	127	0	41	Brush Kit
118	127	0	49	Symphony Kit
119	126	0	1	SFX Kit 1
120	126	0	2	SFX Kit 2
121	126	0	113	Sound Effect Kit

● Lista över Xglite-ljud/alternativa Xglite-ljud*

Ljud Nr	Val av bank		MIDI Program Change# (1-128)	Ljudnamn
	MSB (0-127)	LSB (0-127)		
PIANO				
122	0	0	1	Grand Piano
123	0	1	1	Grand Piano KSP
124	0	40	1	Piano Strings
125	0	41	1	Dream
126	0	0	2	Bright Piano
127	0	1	2	Bright Piano KSP
128	0	0	3	Electric Grand Piano
129	0	1	3	Electric Grand Piano KSP
130	0	32	3	Detuned CP80
131	0	0	4	Honky-tonk Piano
132	0	1	4	Honky-tonk Piano KSP
133	0	0	5	Electric Piano 1
134	0	1	5	Electric Piano 1 KSP
135	0	32	5	Chorus Electric Piano 1
136	0	0	6	Electric Piano 2
137	0	1	6	Electric Piano 2 KSP
*138	0	32	6	Chorus Electric Piano 2
139	0	41	6	DX + Analog Electric Piano
140	0	0	7	Harpsichord
141	0	1	7	Harpsichord KSP
142	0	35	7	Harpsichord 2
143	0	0	8	Clavi
144	0	1	8	Clavi KSP
CHROMATIC				
145	0	0	9	Celesta
146	0	0	10	Glockenspiel
147	0	0	11	Music Box
148	0	64	11	Orgel
149	0	0	12	Vibraphone
150	0	1	12	Vibraphone KSP
151	0	0	13	Marimba

Ljud Nr	Val av bank		MIDI Program Change# (1-128)	Ljudnamn
	MSB (0-127)	LSB (0-127)		
152	0	1	13	Marimba KSP
153	0	64	13	Sine Marimba
154	0	97	13	Balimba
155	0	98	13	Log Drums
156	0	0	14	Xylophone
157	0	0	15	Tubular Bells
158	0	96	15	Church Bells
159	0	97	15	Carillon
160	0	0	16	Dulcimer
161	0	35	16	Dulcimer 2
162	0	96	16	Cimbalom
163	0	97	16	Santur
ORGAN				
164	0	0	17	Drawbar Organ
165	0	32	17	Detuned Drawbar Organ
166	0	33	17	60's Drawbar Organ 1
167	0	34	17	60's Drawbar Organ 2
168	0	35	17	70's Drawbar Organ 1
169	0	37	17	60's Drawbar Organ 3
170	0	40	17	16+2'2/3
171	0	64	17	Organ Bass
172	0	65	17	70's Drawbar Organ 2
173	0	66	17	Cheezy Organ
174	0	67	17	Drawbar Organ 2
175	0	0	18	Percussive Organ
176	0	24	18	70's Percussive Organ
177	0	32	18	Detuned Percussive Organ
178	0	33	18	Light Organ
179	0	37	18	Percussive Organ 2
180	0	0	19	Rock Organ
181	0	64	19	Rotary Organ
182	0	65	19	Slow Rotary
183	0	66	19	Fast Rotary
184	0	0	20	Church Organ
185	0	32	20	Church Organ 3
186	0	35	20	Church Organ 2
187	0	40	20	Notre Dame
188	0	64	20	Organ Flute
189	0	65	20	Tremolo Organ Flute
190	0	0	21	Reed Organ
191	0	40	21	Puff Organ
192	0	0	22	Accordion
193	0	0	23	Harmonica
194	0	32	23	Harmonica 2
195	0	0	24	Tango Accordion
196	0	64	24	Tango Accordion 2
GUITAR				
197	0	0	25	Nylon Guitar
198	0	43	25	Velocity Guitar Harmonics
199	0	96	25	Ukulele
200	0	0	26	Steel Guitar
201	0	35	26	12-string Guitar
202	0	40	26	Nylon & Steel Guitar
203	0	41	26	Steel Guitar with Body Sound
204	0	96	26	Mandolin
205	0	0	27	Jazz Guitar
206	0	32	27	Jazz Amp
207	0	0	28	Clean Guitar
208	0	32	28	Chorus Guitar
209	0	0	29	Muted Guitar
210	0	40	29	Funk Guitar
211	0	41	29	Muted Steel Guitar
212	0	45	29	Jazz Man
213	0	0	30	Overdriven Guitar
214	0	43	30	Guitar Pinch
215	0	0	31	Distortion Guitar
216	0	40	31	Feedback Guitar
217	0	41	31	Feedback Guitar 2
218	0	0	32	Guitar Harmonics
219	0	65	32	Guitar Feedback
220	0	66	32	Guitar Harmonics 2

Lista över ljud

Ljud Nr	Val av bank		MIDI Program Change# (1-128)	Ljudnamn
	MSB (0-127)	LSB (0-127)		
BASS				
221	0	0	33	Acoustic Bass
222	0	40	33	Jazz Rhythm
223	0	45	33	Velocity Crossfade Upright Bass
224	0	0	34	Finger Bass
225	0	18	34	Finger Dark
226	0	40	34	Bass & Distorted Electric Guitar
227	0	43	34	Finger Slap Bass
228	0	45	34	Finger Bass 2
229	0	65	34	Modulated Bass
230	0	0	35	Pick Bass
231	0	28	35	Muted Pick Bass
232	0	0	36	Fretless Bass
233	0	32	36	Fretless Bass 2
234	0	33	36	Fretless Bass 3
235	0	34	36	Fretless Bass 4
236	0	0	37	Slap Bass 1
237	0	32	37	Punch Thumb Bass
238	0	0	38	Slap Bass 2
239	0	43	38	Velocity Switch Slap
240	0	0	39	Synth Bass 1
241	0	40	39	Techno Synth Bass
242	0	0	40	Synth Bass 2
243	0	6	40	Mellow Synth Bass
244	0	12	40	Sequenced Bass
245	0	18	40	Click Synth Bass
246	0	19	40	Synth Bass 2 Dark
*247	0	40	40	Modular Synth Bass
248	0	41	40	DX Bass
STRINGS				
249	0	0	41	Violin
250	0	8	41	Slow Violin
251	0	0	42	Viola
252	0	0	43	Cello
253	0	0	44	Contrabass
254	0	0	45	Tremolo Strings
255	0	8	45	Slow Tremolo Strings
256	0	40	45	Suspense Strings
257	0	0	46	Pizzicato Strings
258	0	0	47	Orchestral Harp
259	0	40	47	Yang Chin
260	0	0	48	Timpani
ENSEMBLE				
261	0	0	49	Strings 1
262	0	3	49	Stereo Strings
263	0	8	49	Slow Strings
264	0	35	49	60's Strings
265	0	40	49	Orchestra
266	0	41	49	Orchestra 2
267	0	42	49	Tremolo Orchestra
268	0	45	49	Velocity Strings
269	0	0	50	Strings 2
270	0	3	50	Stereo Slow Strings
271	0	8	50	Legato Strings
272	0	40	50	Warm Strings
273	0	41	50	Kingdom
274	0	0	51	Synth Strings 1
275	0	0	52	Synth Strings 2
276	0	0	53	Choir Aahs
277	0	3	53	Stereo Choir
278	0	32	53	Mellow Choir
279	0	40	53	Choir Strings
280	0	0	54	Voice Oohs
281	0	0	55	Synth Voice
282	0	40	55	Synth Voice 2
283	0	41	55	Choral
284	0	64	55	Analog Voice
285	0	0	56	Orchestra Hit
286	0	35	56	Orchestra Hit 2
287	0	64	56	Impact

Ljud Nr	Val av bank		MIDI Program Change# (1-128)	Ljudnamn
	MSB (0-127)	LSB (0-127)		
BRASS				
288	0	0	57	Trumpet
289	0	32	57	Warm Trumpet
290	0	0	58	Trombone
291	0	18	58	Trombone 2
292	0	0	59	Tuba
293	0	0	60	Muted Trumpet
294	0	0	61	French Horn
295	0	6	61	French Horn Solo
296	0	32	61	French Horn 2
297	0	37	61	Horn Orchestra
298	0	0	62	Brass Section
299	0	35	62	Trumpet & Trombone Section
300	0	0	63	Synth Brass 1
301	0	20	63	Resonant Synth Brass
302	0	0	64	Synth Brass 2
303	0	18	64	Soft Brass
304	0	41	64	Choir Brass
REED				
305	0	0	65	Soprano Sax
306	0	0	66	Alto Sax
307	0	40	66	Sax Section
308	0	0	67	Tenor Sax
309	0	40	67	Breathy Tenor Sax
310	0	0	68	Baritone Sax
311	0	0	69	Oboe
312	0	0	70	English Horn
313	0	0	71	Bassoon
314	0	0	72	Clarinet
PIPE				
315	0	0	73	Piccolo
316	0	0	74	Flute
317	0	0	75	Recorder
318	0	0	76	Pan Flute
319	0	0	77	Blown Bottle
320	0	0	78	Shakuhachi
321	0	0	79	Whistle
322	0	0	80	Ocarina
SYNTH LEAD				
323	0	0	81	Square Lead
324	0	6	81	Square Lead 2
325	0	8	81	LM Square
326	0	18	81	Hollow
327	0	19	81	Shroud
328	0	64	81	Mellow
329	0	65	81	Solo Sine
330	0	66	81	Sine Lead
331	0	0	82	Sawtooth Lead
332	0	6	82	Sawtooth Lead 2
333	0	8	82	Thick Sawtooth
334	0	18	82	Dynamic Sawtooth
335	0	19	82	Digital Sawtooth
336	0	20	82	Big Lead
337	0	96	82	Sequenced Analog
338	0	0	83	Calliope Lead
339	0	65	83	Pure Lead
340	0	0	84	Chiff Lead
341	0	0	85	Charang Lead
342	0	64	85	Distorted Lead
343	0	0	86	Voice Lead
344	0	0	87	Fifths Lead
345	0	35	87	Big Five
346	0	0	88	Bass & Lead
347	0	16	88	Big & Low
348	0	64	88	Fat & Perky
349	0	65	88	Soft Whirl
SYNTH PAD				
350	0	0	89	New Age Pad
351	0	64	89	Fantasy
352	0	0	90	Warm Pad

Ljud Nr	Val av bank		MIDI Program Change# (1-128)	Ljudnamn
	MSB (0-127)	LSB (0-127)		
353	0	0	91	Poly Synth Pad
354	0	0	92	Choir Pad
355	0	66	92	Itopia
356	0	0	93	Bowed Pad
357	0	0	94	Metallic Pad
358	0	0	95	Halo Pad
359	0	0	96	Sweep Pad
SYNTH EFFECTS				
360	0	0	97	Rain
361	0	65	97	African Wind
362	0	66	97	Carib
363	0	0	98	Sound Track
364	0	27	98	Prologue
365	0	0	99	Crystal
366	0	12	99	Synth Drum Comp
367	0	14	99	Popcorn
368	0	18	99	Tiny Bells
369	0	35	99	Round Glockenspiel
370	0	40	99	Glockenspiel Chimes
371	0	41	99	Clear Bells
372	0	42	99	Chorus Bells
373	0	65	99	Soft Crystal
374	0	70	99	Air Bells
375	0	71	99	Bell Harp
376	0	72	99	Gamelimba
377	0	0	100	Atmosphere
378	0	18	100	Warm Atmosphere
379	0	19	100	Hollow Release
380	0	40	100	Nylon Electric Piano
381	0	64	100	Nylon Harp
382	0	65	100	Harp Vox
383	0	66	100	Atmosphere Pad
384	0	0	101	Brightness
385	0	0	102	Goblins
386	0	64	102	Goblins Synth
387	0	65	102	Creeper
388	0	67	102	Ritual
389	0	68	102	To Heaven
390	0	70	102	Night
391	0	71	102	Glisten
392	0	96	102	Bell Choir
393	0	0	103	Echoes
394	0	0	104	Sci-Fi
WORLD				
395	0	0	105	Sitar
396	0	32	105	Detuned Sitar
397	0	35	105	Sitar 2
398	0	97	105	Tamboura
399	0	0	106	Banjo
400	0	28	106	Muted Banjo
401	0	96	106	Rabab
402	0	97	106	Gopichant
403	0	98	106	Oud
404	0	0	107	Shamisen
405	0	0	108	Koto
406	0	96	108	Taisho-kin
407	0	97	108	Kanoon
408	0	0	109	Kalimba
409	0	0	110	Bagpipe
410	0	0	111	Fiddle
411	0	0	112	Shanai
PERCUSSIVE				
412	0	0	113	Tinkle Bell
413	0	96	113	Bonang
414	0	97	113	Altair
415	0	98	113	Gamelan Gongs
416	0	99	113	Stereo Gamelan Gongs
417	0	100	113	Rama Cymbal
418	0	0	114	Agogo
419	0	0	115	Steel Drums

Ljud Nr	Val av bank		MIDI Program Change# (1-128)	Ljudnamn
	MSB (0-127)	LSB (0-127)		
420	0	97	115	Glass Percussion
421	0	98	115	Thai Bells
422	0	0	116	Woodblock
423	0	96	116	Castanets
424	0	0	117	Taiko Drum
425	0	96	117	Gran Cassa
426	0	0	118	Melodic Tom
427	0	64	118	Melodic Tom 2
428	0	65	118	Real Tom
429	0	66	118	Rock Tom
430	0	0	119	Synth Drum
431	0	64	119	Analog Tom
432	0	65	119	Electronic Percussion
433	0	0	120	Reverse Cymbal
SOUND EFFECTS				
434	0	0	121	Fret Noise
435	0	0	122	Breath Noise
436	0	0	123	Seashore
437	0	0	124	Bird Tweet
438	0	0	125	Telephone Ring
439	0	0	126	Helicopter
440	0	0	127	Applause
441	0	0	128	Gunshot
442	64	0	1	Cutting Noise
443	64	0	2	Cutting Noise 2
444	64	0	4	String Slap
445	64	0	17	Flute Key Click
446	64	0	33	Shower
447	64	0	34	Thunder
448	64	0	35	Wind
449	64	0	36	Stream
450	64	0	37	Bubble
451	64	0	38	Feed
452	64	0	49	Dog
453	64	0	50	Horse
454	64	0	51	Bird Tweet 2
455	64	0	56	Maou
456	64	0	65	Phone Call
457	64	0	66	Door Squeak
458	64	0	67	Door Slam
459	64	0	68	Scratch Cut
460	64	0	69	Scratch Split
461	64	0	70	Wind Chime
462	64	0	71	Telephone Ring 2
463	64	0	81	Car Engine Ignition
464	64	0	82	Car Tires Squeal
465	64	0	83	Car Passing
466	64	0	84	Car Crash
467	64	0	85	Siren
468	64	0	86	Train
469	64	0	87	Jet Plane
470	64	0	88	Starship
471	64	0	89	Burst
472	64	0	90	Roller Coaster
473	64	0	91	Submarine
474	64	0	97	Laugh
475	64	0	98	Scream
476	64	0	99	Punch
477	64	0	100	Heartbeat
478	64	0	101	Footsteps
479	64	0	113	Machine Gun
480	64	0	114	Laser Gun
481	64	0	115	Explosion
482	64	0	116	Firework

Ljudnumret med en asterisk (*) är det alternativa XGlite-ljudet.

Lista över trumset

- " " anger att trumljudet är samma som "Standard Kit 1".
- Varje slaginstrumentsljud använder en ton.
- Note och Note# i MIDI-enheten är i själva verket en oktav lägre än Note# och Note på klaviaturen. I till exempel "109: Standard Kit 1" motsvaras "Seq Click H" (Note# 36/Note C1) av (Note# 24/Note C0).
- Key Off: Tangenter som är markerade med "O" slutar att låta när de släpps upp.
- Ljud med samma alternativa tonnummer (*1 ... 4) kan inte spelas samtidigt. (De är avsedda att spelas växelvis med varandra.)

		Voice No.						109	110	111	112	113
		MSB(0-127) / LSB(0-127) / PC(1-128)						127/0/1	127/0/2	127/0/9	127/0/17	127/0/25
		Keyboard		MIDI		Key Off	Alternate Group	Standard Kit 1	Standard Kit 2	Room Kit	Rock Kit	Electronic Kit
		Note#	Note	Note#	Note							
		25	C# 0	13	C# -1		3	Surdo Mute				
		26	D 0	14	D -1		3	Surdo Open				
		27	D# 0	15	D# -1			Hi Q				
		28	E 0	16	E -1			Whip Slap				
		29	F 0	17	F -1		4	Scratch Push				
		30	F# 0	18	F# -1		4	Scratch Pull				
		31	G 0	19	G -1			Finger Snap				
		32	G# 0	20	G# -1			Click Noise				
		33	A 0	21	A -1			Metronome Click				
		34	A# 0	22	A# -1			Metronome Bell				
		35	B 0	23	B -1			Seq Click L				
		36	C 1	24	C 0			Seq Click H				
C1	C#1	37	C# 1	25	C# 0			Brush Tap				
D1	D#1	38	D 1	26	D 0	O		Brush Swirl				
E1		39	D# 1	27	D# 0			Brush Slap				
F1	F#1	40	E 1	28	E 0	O		Brush Tap Swirl				Reverse Cymbal
G1	G#1	41	F 1	29	F 0	O		Snare Roll				
A1	A#1	42	F# 1	30	F# 0			Castanet				Hi Q 2
B1		43	G 1	31	G 0			Snare H Soft	Snare H Soft 2		SD Rock H	Snare L
C2	C#2	44	G# 1	32	G# 0			Sticks				
D2	D#2	45	A 1	33	A 0			Bass Drum Soft				Bass Drum H
E2		46	A# 1	34	A# 0			Open Rim Shot	Open Rim Shot 2			
F2	F#2	47	B 1	35	B 0			Bass Drum Hard			Bass Drum H	BD Rock
G2	G#2	48	C 2	36	C 1			Bass Drum	Bass Drum 2		BD Rock	BD Gate
A2	A#2	49	C# 2	37	C# 1			Side Stick				
B2		50	D 2	38	D 1			Snare M	Snare M 2	SD Room L	SD Rock L	SD Rock L
C3	C#3	51	D# 2	39	D# 1			Hand Clap				
D3	D#3	52	E 2	40	E 1			Snare H Hard	Snare H Hard 2	SD Room H	SD Rock Rim	SD Rock H
E3		53	F 2	41	F 1			Floor Tom L		Room Tom 1	Rock Tom 1	E Tom 1
F3	F#3	54	F# 2	42	F# 1	1		Hi-Hat Closed				
G3	G#3	55	G 2	43	G 1			Floor Tom H		Room Tom 2	Rock Tom 2	E Tom 2
A3	A#3	56	G# 2	44	G# 1	1		Hi-Hat Pedal				
B3		57	A 2	45	A 1			Low Tom		Room Tom 3	Rock Tom 3	E Tom 3
C4	C#4	58	A# 2	46	A# 1	1		Hi-Hat Open				
D4	D#4	59	B 2	47	B 1			Mid Tom L		Room Tom 4	Rock Tom 4	E Tom 4
E4		60	C 3	48	C 2			Mid Tom H		Room Tom 5	Rock Tom 5	E Tom 5
F4	F#4	61	C# 3	49	C# 2			Crash Cymbal 1				
G4	G#4	62	D 3	50	D 2			High Tom		Room Tom 6	Rock Tom 6	E Tom 6
A4	A#4	63	D# 3	51	D# 2			Ride Cymbal 1				
B4		64	E 3	52	E 2			Chinese Cymbal				
C5	C#5	65	F 3	53	F 2			Ride Cymbal Cup				
D5	D#5	66	F# 3	54	F# 2			Tambourine				
E5		67	G 3	55	G 2			Splash Cymbal				
F5	F#5	68	G# 3	56	G# 2			Cowbell				
G5	G#5	69	A 3	57	A 2			Crash Cymbal 2				
A5	A#5	70	A# 3	58	A# 2			Vibraslap				
B5		71	B 3	59	B 2			Ride Cymbal 2				
C6		72	C 4	60	C 3			Bongo H				
D6		73	C# 4	61	C# 3			Bongo L				
E6		74	D 4	62	D 3			Conga H Mute				
F6		75	D# 4	63	D# 3			Conga H Open				
G6		76	E 4	64	E 3			Conga L				
A6		77	F 4	65	F 3			Timbale H				
B6		78	F# 4	66	F# 3			Timbale L				
C7		79	G 4	67	G 3			Agogo H				
D7		80	G# 4	68	G# 3			Agogo L				
E7		81	A 4	69	A 3			Cabasa				
F7		82	A# 4	70	A# 3			Maracas				
G7		83	B 4	71	B 3	O		Samba Whistle H				
A7		84	C 5	72	C 4	O		Samba Whistle L				
B7		85	C# 5	73	C# 4			Guiro Short				
C8		86	D 5	74	D 4	O		Guiro Long				
D8		87	D# 5	75	D# 4			Claves				
E8		88	E 5	76	E 4			Wood Block H				
F8		89	F 5	77	F 4			Wood Block L				
G8		90	F# 5	78	F# 4			Cuica Mute				Scratch Push
A8		91	G 5	79	G 4			Cuica Open				Scratch Pull
B8		92	G# 5	80	G# 4		2	Triangle Mute				
C9		93	A 5	81	A 4		2	Triangle Open				
D9		94	A# 5	82	A# 4			Shaker				
E9		95	B 5	83	B 4			Jingle Bell				
F9		96	C 6	84	C 5			Bell Tree				
G9		97	C# 6	85	C# 5							
A9		98	D 6	86	D 5							
B9		99	D# 6	87	D# 5							
C10		100	E 6	88	E 5							
D10		101	F 6	89	F 5							
E10		102	F# 6	90	F# 5							
F10		103	G 6	91	G 5							

Lista över Styles

Style nr	Namn på Style
8 Beat	
001	8BeatModern
002	60'sGtrPop
003	8BeatAdria
004	60's8Beat
005	8Beat
006	OffBeat
007	60'sRock
008	HardRock
009	RockShuffle
010	8BeatRock
16 Beat	
011	16Beat
012	PopShuffle
013	GuitarPop
014	16BtUptempo
015	KoolShuffle
016	HipHopLight
Ballad	
017	PianoBallad
018	LoveSong
019	6/8ModernEP
020	6/8SlowRock
021	OrganBallad
022	PopBallad
023	16BeatBallad
Dance	
024	EuroTrance
025	Ibiza
026	SwingHouse
027	Clubdance
028	ClubLatin
029	Garage1
030	Garage2
031	TechnoParty
032	UKPop
033	HipHopGroove
034	HipShuffle
035	HipHopPop
Disco	
036	70'sDisco
037	LatinDisco
038	SaturdayNight
039	DiscoHands

Style nr	Namn på Style
Swing & Jazz	
040	BigBandFast
041	BigBandBallad
042	JazzClub
043	Swing1
044	Swing2
045	Five/Four
046	Dixieland
047	Ragtime
R & B	
048	Soul
049	DetroitPop
050	6/8Soul
051	CrocoTwist
052	Rock&Roll
053	ComboBoogie
054	6/8Blues
Country	
055	CountryPop
056	CountrySwing
057	Country2/4
058	Bluegrass
Latin	
059	BrazilianSamba
060	BossaNova
061	Forro
062	Tijuana
063	Mambo
064	Salsa
065	Beguine
066	Reggae
Ballroom	
067	VienneseWaltz
068	EnglishWaltz
069	Slowfox
070	Foxtrot
071	Quickstep
072	Tango
073	Pasodoble
074	Samba
075	ChaChaCha
076	Rumba
077	Jive

Style nr	Namn på Style
Trad&World	
078	USMarch
079	6/8March
080	GermanMarch
081	PolkaPop
082	OberPolka
083	Tarantella
084	Showtune
085	ChristmasSwing
086	ChristmasWaltz
087	ScottishReel
Waltz	
088	SwingWaltz
089	JazzWaltz
090	CountryWaltz
091	OberWalzer
092	Musette
Children	
093	Learning2/4
094	Learning4/4
095	Learning6/8
096	Fun 3/4
097	Fun 4/4
Pianist	
098	Stride
099	PianoSwing
100	PianoBoogie
101	Arpeggio
102	Habanera
103	SlowRock
104	8BeatPianoBallad
105	6/8PianoMarch
106	PianoWaltz

Lista över Music Database

MDB nr	MDB-namn
POP	
1	AlvFever
2	DayPdise
3	GoMyWay
4	HowDeep!
5	HurryLuv
6	Imagine
7	JustCall
8	SultanSw
9	WhitePle
10	YesterPf
ROCK	
11	JumpRock
12	PickUpPc
13	RdRiverR
14	SatsfyGt
15	Sheriff
16	SmokeWtr
17	TwistAgn
18	VenusPop
DANCE	
19	2 of Us
20	B Leave
21	Back St
22	Crockett
23	FunkyTwn
24	KillSoft
25	Nine PM
26	SingBack
27	StrandD
BALLAD	
28	AdelineB
29	CatMemry
30	ElvGhett
31	Feeling
32	Mn Rivr
33	OnMyMnd
34	OverRbow
35	ReleseMe
36	SavingLv
37	SmokyEye
38	WhisprSx

MDB nr	MDB-namn
R & B	
39	AmazingG
40	BoogiePf
41	Clock Rk
42	CU later
43	HappyDay
44	RisingSn
45	ShookUp
46	TeddyBer
SWING & JAZZ	
47	ChooChoo
48	HighMoon
49	InMood
50	MistySax
51	MoonLit
52	New York
53	SaintMch
54	ShearJz
55	TstHoney
56	USPatrol
EASY LISTENING	
57	Close2U
58	Entrtain
59	LuvStory
60	MyPrince
61	PupetStr
62	Raindrop
63	R'ticGtr
64	SingRain
65	SmallWld
66	SpkSoft
67	StrangeN
68	TimeGoes
69	WhteXmas
70	WishStar
71	WondrWld
LATIN	
72	BambaLa
73	BeHappy!
74	CopaLola
75	DayNight
76	Ipanema

MDB nr	MDB-namn
77	MuchoTrp
78	Sunshine
79	Tico Org
80	TrbWave
COUNTRY	
81	BoxerFit
82	CntryRds
83	Jambala
84	TopWorld
85	YlwRose
BALLROOM	
86	BrazilBr
87	CherryTp
88	DanubeWv
89	TangoAc
90	Tea4Two
TRADITIONAL	
91	CampRace
92	CielPari
93	GrndClok
94	JinglBel
95	MickMrch
96	Showbiz
97	StarMrch
98	WashPost
99	XmasWalz
100	YankDood

Lista över Song

Top Picks

De här demonstrationsmelodierna visar instrumentets olika ljud.

Learn to Play

Var och en av de här melodierna finns i två versioner: en enkel som även nybörjare kan träna på och en som är mer avancerad.

Favorite

Här har vi samlat olika folkvisor från hela världen samt en del kända klassiska stycken. Försök att spela melodin med höger hand.

Favorite with Style

Främför ett stycke med olika Styles (automatiskt ackompanjement). (Keys to Success är utformat så att du först lär dig att spela melodin med höger hand och sedan lär dig ackordens grundtoner med vänster hand.)

Instrument Master

De här melodierna innehåller andra soloinstrument än piano, vilket gör att du kan spela andra instrumentljud tillsammans med orkesterackompanjement.

Piano Repertoire

Här ingår kända stycken från hela världen tillsammans med välkända pianostycken. Upplev vackert pianoljud med stor resonans när du spelar solo eller tillsammans med orkesterbakgrund.

Nr	Namn på Song	Nr	Namn på Song	Nr	Namn på Song
Top Picks		034	Greensleeves (Traditional)	070	Down by the Riverside (Traditional)
001	Demo 1 (Yamaha Original)	035	Kalinka (Traditional)	Instrument Master	
002	Demo 2 (Yamaha Original)	036	Holdilia Cook (Traditional)	071	Sicilienne/Fauré (G. Fauré)
003	Demo 3 (Yamaha Original)	037	Ring de Banjo (S. C. Foster)	072	Swan Lake (P. I. Tchaikovsky)
Learn to Play		038	La Cucaracha (Traditional)	073	Grand March (Aida) (G. Verdi)
004	Für Elise (Basic) (L. v. Beethoven)	039	Funiculi Funicula (L. Denza)	074	Serenade for Strings in C major, Op.48 (P. I. Tchaikovsky)
005	Für Elise (Advanced) (L. v. Beethoven)	040	Largo (From the New World) (A. Dvořák)	075	Pizzicato Polka (J. Strauss II)
006	Twinkle Twinkle Little Star (Basic) (Traditional)	041	Brahms' Lullaby (J. Brahms)	076	Romance de Amor (Traditional)
007	Twinkle Twinkle Little Star (Advanced) (Traditional)	042	Liebesträume Nr.3 (F. Liszt)	077	Menuett BWV. Anh.114 (J. S. Bach)
008	Turkish March (Basic) (W.A. Mozart)	043	Pomp and Circumstance (E. Elgar)	078	Ave Verum Corpus (W. A. Mozart)
009	Turkish March (Advanced) (W.A. Mozart)	044	Chanson du Toreador (G. Bizet)	079	Radetzky Marsch (J. Strauss I)
010	Ode to Joy (Basic) (L. v. Beethoven)	045	Jupiter, the Bringer of Jollity (G. Holst)	Piano Repertoire	
011	Ode to Joy (Advanced) (L. v. Beethoven)	046	The Polovetsian Dances (A. Borodin)	080	Wenn ich ein Vöglein wär (Traditional)
012	The Entertainer (Basic) (S. Joplin)	047	Die Moldau (B. Smetana)	081	Die Lorelei (F. Silcher)
013	The Entertainer (Advanced) (S. Joplin)	048	Salut d'Amour Op.12 (E. Elgar)	082	Home Sweet Home (H. R. Bishop)
014	Londonderry Air (Basic) (Traditional)	049	Humoresques (A. Dvořák)	083	Scarborough Fair (Traditional)
015	Londonderry Air (Advanced) (Traditional)	050	Symphony No.9 (from the New World - 4th movement) (A. Dvořák)	084	My Old Kentucky Home (Traditional)
016	The Last Rose of Summer (Basic) (Traditional)	Favorite with Style		085	Loch Lomond (Traditional)
017	The Last Rose of Summer (Advanced) (Traditional)	051	O du lieber Augustin (Traditional)	086	Silent Night (F. Gruber)
018	Amazing Grace (Basic) (Traditional)	052	Mary Had a Little Lamb (Traditional)	087	Deck the Halls (Traditional)
019	Amazing Grace (Advanced) (Traditional)	053	When Irish Eyes Are Smiling (E. R. Ball)	088	O Christmas Tree (Traditional)
Favorite		054	Little Brown Jug (Traditional)	089	Sonata Pathétique 2nd Adagio Cantabile (L. v. Beethoven)
020	Frère Jacques (Traditional)	055	Ten Little Indians (Traditional)	090	Ave Maria/J. S. Bach - Gounod (J. S. Bach / C. F. Gounod)
021	Der Froschgesang (Traditional)	056	On Top of Old Smoky (Traditional)	091	Jesus bleibet meine Freude (J. S. Bach)
022	Aura Lee (Traditional)	057	My Darling Clementine (Traditional)	092	Prelude Op.28-15 "Raindrop" (F. Chopin)
023	London Bridge (Traditional)	058	Oh! Susanna (S. C. Foster)	093	Nocturne op.9-2 (F. Chopin)
024	Sur le pont d'Avignon (Traditional)	059	Red River Valley (Traditional)	094	Etude op.10-3 "Chanson de L'adieu" (F. Chopin)
025	Nedelka (Traditional)	060	Turkey in the Straw (Traditional)	095	Romanze (Serenade K.525) (W. A. Mozart)
026	Aloha Oe (Q. Liliuokalani)	061	Muffin Man (R. A. King)	096	Arabesque (J. F. Burgmüller)
027	Sippin' Cider Through a Straw (Traditional)	062	Pop Goes the Weasel (Traditional)	097	La Chevaleresque (J. F. Burgmüller)
028	Old Folks at Home (S. C. Foster)	063	Grandfather's Clock (H. C. Work)	098	Für Elise (L. v. Beethoven)
029	Bury Me Not on the Lone Prairie (Traditional)	064	Camptown Races (S. C. Foster)	099	Turkish March (W.A. Mozart)
030	Cielito Lindo (Traditional)	065	When the Saints Go Marching In (Traditional)	100	24 Preludes op.28-7 (F. Chopin)
031	Santa Lucia (A. Longo)	066	Yankee Doodle (Traditional)	101	Annie Laurie (Traditional)
032	If You're Happy and You Know It (Traditional)	067	Battle Hymn of the Republic (Traditional)	102	Jeanie with the Light Brown Hair (S. C. Foster)
033	Beautiful Dreamer (S. C. Foster)	068	I've Been Working on the Railroad (Traditional)		
		069	American Patrol (F. W. Meacham)		

- En del melodier har kortats ned eller förenklats för att underlätta inläringen och överensstämmer inte alltid med originalet.
- Det finns ett separat dokument med noterna till alla förprogrammerade Songer (gäller inte Song 1–3). Fyll i användarregistreringsformuläret på följande webbplats om du vill ha ett exemplar av boken.
<http://music.yamaha.com/registration/>

Lista över effekttyper

● Harmony-typer

Nr	Harmony-typ	Beskrivning
01	Duet	Om du vill använda någon av Harmony-typerna 01–05 kopplar du in det automatiska ackompanjemangent och slår an tangenter till höger om splittpunkten medan du spelar ackord i det vänstra omfånget på klaviaturen. En, två eller tre harmonitoner läggs automatiskt till tonen du slår an. När du spelar upp en Song med ackorddata läggs harmonitoner till oavsett vilken tangent du slår an.
02	Trio	
03	Block	
04	Country	
05	Octave	
06	Trill 1/4 note	Om du håller två olika tangenter nedtryckta, ljuder tonerna växelvis (i en drill) kontinuerligt.
07	Trill 1/6 note	
08	Trill 1/8 note	
09	Trill 1/12 note	
10	Trill 1/16 note	
11	Trill 1/24 note	
12	Trill 1/32 note	
13	Tremolo 1/4 note	Om du håller en enskild tangent nedtryckt repeteras tonen kontinuerligt. (Repetitionshastigheten är olika beroende på den valda typen.)
14	Tremolo 1/6 note	
15	Tremolo 1/8 note	
16	Tremolo 1/12 note	
17	Tremolo 1/16 note	
18	Tremolo 1/24 note	
19	Tremolo 1/32 note	
20	Echo 1/4 note	Om du håller en tangent nedtryckt får den spelade tonen en ekoeffekt. (Ekohastigheten är olika beroende på den valda typen.)
21	Echo 1/6 note	
22	Echo 1/8 note	
23	Echo 1/12 note	
24	Echo 1/16 note	
25	Echo 1/24 note	
26	Echo 1/32 note	

● Typen av reverb

Nr	Typ av reverb	Beskrivning
01–03	Hall 1–3	Akustik som i konsertsal.
04–05	Room 1–2	Akustik som i litet rum.
06–07	Stage 1–2	Reverb för soloinstrument.
08–09	Plate 1–2	Simulerad efterklang i s.k. plåteko.
10	Off	Ingen effekt.

● Typen av choruseffekter

Nr	Typ av choruseffekt	Beskrivning
1–2	Chorus 1–2	Konventionellt chorusprogram med fyllig, varm klang.
3–4	Flanger 1–2	Detta ger ljudet en fyllig, livfull, rörlig effekt.
5	Off	Ingen effekt.

Specifikationer

Klaviatur

- 61 tangenter av standardstorlek (C1–C6), med anslagskänslighet

Display

- LCD-display (bakbelyst)

Inställning

- STANDBY/ON
- MASTER VOLUME: MIN–MAX

Panelkontroller

- [L]/[REC TRACK 2], [R]/[REC TRACK 1], [1 LISTENING 2 TIMING 3 WAITING], [KEYS TO SUCCESS], [PHRASE REPEAT], [A-B REPEAT]/[ACMP ON/OFF], [REW]/[INTRO/ENDING/rit.], [FF]/[MAIN/AUTO FILL], [TEMPO/TAP], [REC], [PAUSE]/[SYNC START], [START/STOP], [SONG], [STYLE], [VOICE], [FUNCTION], [PORTABLE GRAND], [MUSIC DATABASE], [REVERB], [DEMO], [METRONOME], [SPLIT], [DUAL], [HARMONY], [TOUCH], sifferknappar [0]–[9], [+]/YES, [-]/NO

Ljudläget (Voice)

- 108 panelljud + 12 trumset + 1 set med ljudeffekter + 359 Xglite-ljud + 2 valfria Xglite-ljud
- Polyfoni: 32
- DUAL
- SPLIT

Style

- 106 förprogrammerade Styles + flashminne
- Kontroll:
 - ACMP ON/OFF, SYNC START, START/STOP, INTRO/ENDING/rit., MAIN/AUTO FILL
- Fingering: Multi Finger
- Style-volym
- Lägg in Style

Undervisningsfunktion

- Chord Dictionary
- KEYS TO SUCCESS
- 1 LISTENING, 2 TIMING, 3 WAITING
- Phrase Repeat

Funktioner

- Style Volume, Song Volume, Transpose, Tuning, Split Point, Touch Sensitivity, Style Register, Main voice (Volume, Octave, Chorus Send Level), Dual voice (Voice, Volume, Octave, Chorus Send Level), Split voice (Voice, Volume, Octave, Chorus Send Level), Reverb Type, Reverb level, Chorus Type, Panel Sustain, Harmony-typ, Harmony-volym, PC Mode (PC1/PC2/Off), Local till/från, extern klocka, Initial Send, taktart, metronomens volym, lektionsspår (R), lektionsspår (L), Demoavstängning

Effekter

- Reverb: 9 typer
- Chorus: 4 typer
- Harmoni: 26 typer

Song

- 102 förprogrammerade Songs + 5 User Songs + flashminne
- Radera Song
- Song-volym

Musikdatabas

- 100

Spela in

- Songer
 - User Songer: 5 musikstycken
 - Inspelningsspår: 1, 2

MIDI

- Local till/från
- Initial Send
- Extern klocka
- PC Mode

Extra uttag

- PHONES/OUTPUT, DC IN 12V, MIDI IN/OUT, SUSTAIN

Förstärkare

- 2,5W + 2,5W

Högtalare

- 12cm x 2

Energiförbrukning

- 10W (när PA-3C-adapter används)

Strömförsörjning

- Adapter: Yamaha PA-3C eller motsvarande
- Batterier: Sex "AA" LR6 eller motsvarande batterier

Mått (B x D x H)

- 945 x 369 x 132 mm
(37-3/16" x 14-1/2" x 5-3/16")

Vikt

- 4,9 kg (10 lbs. 13 oz.) (utan batterier)

Medföljande tillbehör

- Notställ
- Bruksanvisning
- Formulär för användarregistrering

Valfria tillbehör

- Adapter: Yamaha PA-3C eller motsvarande
 - USB-MIDI-interface: UX16
 - Pedal: FC4/FC5
 - Klaviaturstativ: L-2C/L-2L
 - Hörlurar: HPE-150/HPE-30
-

* Specifikationer och beskrivningar i bruksanvisningen är endast avsedda som information. Yamaha Corp. förbehåller sig rätten att när som helst ändra produkter eller specifikationer utan föregående meddelande. Eftersom specifikationer, utrustning och alternativ kan variera från plats till plats ber vi dig kontrollera detta hos din Yamaha-försäljare.

Register

0–9, +, -	26
1LISTENING 2TIMING 3WAITING	31

A

Ackord	24–25
Ackorddisplay	27
ACMP ON/OFF	20
Anslagskänslighet	44
Automatiskt ackompanjemang	18, 20
Avslutning	23

B

Batteri	8
Betyg	34

C

Chord Dictionary	54
Chorus	43

D

Dator	58
DC IN 12 V	8
Demo	17
Display	27
Dual-funktionen	45

E

Extern klocka	57, 59
---------------------	--------

F

FF	17
Fjärrstyrning	60
Flashminne	61
Fras	35
Funktioner	56

G

Grundton	25, 54
----------------	--------

H

Håll nedtryckt en kort stund	26
Harmony	42
Harmony-volymp	57
Höger	32
Huvudvolymkontroll	9

I

Inspelning på spår	38–39
Intro	23

K

KEYS TO SUCCESS	28
Klaviatursdisplay	27
Kompstil	18, 53

L

Lektion	32–34
Lektionsspår R/L för överförda melodier	57, 62
Lista över funktionsinställningar	56–57
Lista över harmonityper	73
Lista över ljud	64
Lista över Song	72
Lista över trumset	68
Lista över typer av choruseffekter	73
Lista över typer av reverb	73
Listening	33
Ljudläget (Voice)	42
Local	57, 59

M

Main/Auto fill	23
Medföljande tillbehör	5, 74
Melodi	51
Melodiljud	52
Metronom	48
Metronome	14
Metronomens volym	48
MIDI	58
MIDI IN/OUT	58
Musikdatabas	36

N

Nätadapter	8
NO	40
Notskrift	27
Notställ	9

O

Oktav (Dual)	57
Oktav (huvudljud)	56
Oktav (Split)	57
Omfång för automatiskt ackompanjemang	18, 20
One Touch Setting	50
Överföra	60

P

Panel Sustain	44
Pausa	17
PC Mode	59
Pedal (SUSTAIN-uttag)	9
PHONES/OUTPUT	9
Phrase Repeat	28, 35

R

Radera User Songer	40
Repetera A-B	51
Reverb	43
Reverbnivå	57
rit. (ritardando)	23
Rytmsektion	18

S

Säkerhetskopiera filer	62
Säkerhetskopiering	41, 62
Sändning av panel inställningar	57
Sändningsnivå för choruseffekt (huvud, dual och split)	43, 56–57
Sektioner	23
Sifferknappar	26
SMF-format 0	60
Songer	16
Song-lektion	28
Spår	27, 38, 51
Spara data på en dator	62
Spela in	37–39
Split	46
Splitpunkt	46–47
Spola bakåt	17
Stämma	32
STANDBY/ON	9
START/STOP	17
Status för godkännande	27, 30
Step	28
Style-fil	61
Style-filer	55
Sustain (pedal)	9
Synkroniserad start	19, 53

T

Ta bort (fil)	41
Takt	27
Taktart	48
Taktslagsdisplay	27
Tempo	22
TEMPO/TAP	22
Återställning	41
Timing	33
Touch Response	44
Transponering	49
Trumset	15
Tuning	50
Tysta	51

U

User Song (användarmelodi)	38
----------------------------------	----

V

Vänster	32
Voice-läget	12
Volym (Song)	52
Volym (Style)	53
Volym (Voice)	47

W

Waiting	33
---------------	----

X

XGlite	5
--------------	---

Y

YES	40
-----------	----

For details of products, please contact your nearest Yamaha representative or the authorized distributor listed below.

Kontakta närmaste Yamaha-representant eller auktoriserade distributör i listan nedan om du vill ha mer information om produkterna.

NORTH AMERICA

CANADA

Yamaha Canada Music Ltd.
135 Milner Avenue, Scarborough, Ontario,
M1S 3R1, Canada
Tel: 416-298-1311

U.S.A.

Yamaha Corporation of America
6600 Orangethorpe Ave., Buena Park, Calif. 90620,
U.S.A.
Tel: 714-522-9011

CENTRAL & SOUTH AMERICA

MEXICO

Yamaha de México S.A. de C.V.
Calz. Javier Rojo Gómez #1149,
Col. Guadalupe del Moral
C.P. 09300, México, D.F., México
Tel: 55-5804-0600

BRAZIL

Yamaha Musical do Brasil Ltda.
Rua Joaquim Floriano, 913 - 4° andar, Itaim Bibi,
CEP 04534-013 Sao Paulo, SP, BRAZIL
Tel: 011-3704-1377

ARGENTINA

Yamaha Music Latin America, S.A.
Sucursal de Argentina
Olga Cossetini 1553, Piso 4 Norte
Madero Este-C1107CEK
Buenos Aires, Argentina
Tel: 011-4119-7000

PANAMA AND OTHER LATIN AMERICAN COUNTRIES/ CARIBBEAN COUNTRIES

Yamaha Music Latin America, S.A.
Torre Banco General, Piso 7, Urbanización Marbella,
Calle 47 y Aquilino de la Guardia,
Ciudad de Panamá, Panamá
Tel: +507-269-5311

EUROPE

THE UNITED KINGDOM/IRELAND

Yamaha Music U.K. Ltd.
Sherbourne Drive, Tilbrook, Milton Keynes,
MK7 8BL, England
Tel: 01908-366700

GERMANY

Yamaha Music Europe GmbH
Siemensstraße 22-34, 25462 Rellingen, Germany
Tel: 04101-3030

SWITZERLAND/LIECHTENSTEIN

Yamaha Music Europe GmbH
Branch Switzerland in Zürich
Seefeldstrasse 94, 8008 Zürich, Switzerland
Tel: 01-383 3990

AUSTRIA

Yamaha Music Europe GmbH Branch Austria
Schleiergasse 20, A-1100 Wien, Austria
Tel: 01-60203900

CZECH REPUBLIC/SLOVAKIA/ HUNGARY/SLOVENIA

Yamaha Music Europe GmbH Branch Austria
Schleiergasse 20, A-1100 Wien, Austria
Tel: 01-602039025

POLAND

Yamaha Music Europe GmbH
Branch Sp.z o.o. Oddzial w Polsce
ul. 17 Stycznia 56, PL-02-146 Warszawa, Poland
Tel: 022-868-07-57

THE NETHERLANDS/ BELGIUM/LUXEMBOURG

Yamaha Music Europe Branch Benelux
Clarissenhof 5-b, 4133 AB Vianen, The Netherlands
Tel: 0347-358 040

FRANCE

Yamaha Musique France
BP 70-77312 Marne-la-Vallée Cedex 2, France
Tel: 01-64-61-4000

ITALY

Yamaha Musica Italia S.P.A.
Viale Italia 88, 20020 Lainate (Milano), Italy
Tel: 02-935-771

SPAIN/PORTUGAL

Yamaha Música Ibérica, S.A.
Ctra. de la Corona km. 17, 200, 28230
Las Rozas (Madrid), Spain
Tel: 91-639-8888

GREECE

Philippos Nakas S.A. The Music House
147 Skiathou Street, 112-55 Athens, Greece
Tel: 01-228 2160

SWEDEN

Yamaha Scandinavia AB
J. A. Wettergrens Gata 1, Box 30053
S-400 43 Göteborg, Sweden
Tel: 031 89 34 00

DENMARK

YS Copenhagen Liaison Office
Generatorvej 6A, DK-2730 Herlev, Denmark
Tel: 44 92 49 00

FINLAND

F-Musiikki Oy
Kluuvikatu 6, P.O. Box 260,
SF-00101 Helsinki, Finland
Tel: 09 618511

NORWAY

Norsk filial av Yamaha Scandinavia AB
Grini Næringspark 1, N-1345 Østerås, Norway
Tel: 67 16 77 70

ICELAND

Skifan HF
Skeifan 17 P.O. Box 8120, IS-128 Reykjavik, Iceland
Tel: 525 5000

RUSSIA

Yamaha Music (Russia)
Office 4015, entrance 2, 21/5 Kuznetskii
Most street, Moscow, 107996, Russia
Tel: 495 626 0660

OTHER EUROPEAN COUNTRIES

Yamaha Music Europe GmbH
Siemensstraße 22-34, 25462 Rellingen, Germany
Tel: +49-4101-3030

AFRICA

Yamaha Corporation,
Asia-Pacific Music Marketing Group
Nakazawa-cho 10-1, Naka-ku, Hamamatsu,
Japan 430-8650
Tel: +81-53-460-2312

MIDDLE EAST

TURKEY/CYPRUS

Yamaha Music Europe GmbH
Siemensstraße 22-34, 25462 Rellingen, Germany
Tel: 04101-3030

OTHER COUNTRIES

Yamaha Music Gulf FZE
LOB 16-513, P.O.Box 17328, Jubel Ali,
Dubai, United Arab Emirates
Tel: +971-4-881-5868

ASIA

THE PEOPLE'S REPUBLIC OF CHINA

Yamaha Music & Electronics (China) Co.,Ltd.
2F, Yunhedasha, 1818 Xinzha-lu, Jingan-qu,
Shanghai, China
Tel: 021-6247-2211

HONG KONG

Tom Lee Music Co., Ltd.
11/F, Silvercord Tower 1, 30 Canton Road,
Tsimshatsui, Kowloon, Hong Kong
Tel: 2737-7688

INDIA

Yamaha Music India Pvt. Ltd.
5F Ambience Corporate Tower Ambience Mall Complex
Ambience Island, NH-8, Gurgaon-122001, Haryana, India
Tel: 0124-466-5551

INDONESIA

PT. Yamaha Music Indonesia (Distributor)
PT. Nusantik
Gedung Yamaha Music Center, Jalan Jend. Gatot
Subroto Kav. 4, Jakarta 12930, Indonesia
Tel: 21-520-2577

KOREA

Yamaha Music Korea Ltd.
8F, 9F, Dongsung Bldg. 158-9 Samsung-Dong,
Kangnam-Gu, Seoul, Korea
Tel: 080-004-0022

MALAYSIA

Yamaha Music Malaysia, Sdn., Bhd.
Lot 8, Jalan Perbandaran, 47301 Kelana Jaya,
Petaling Jaya, Selangor, Malaysia
Tel: 3-78030900

PHILIPPINES

Yupangco Music Corporation
339 Gil J. Puyat Avenue, P.O. Box 885 MCPO,
Makati, Metro Manila, Philippines
Tel: 819-7551

SINGAPORE

Yamaha Music Asia Pte., Ltd.
#03-11 A-Z Building
140 Paya Lebar Road, Singapore 409015
Tel: 747-4374

TAIWAN

Yamaha KHS Music Co., Ltd.
3F, #6, Sec.2, Nan Jing E. Rd. Taipei.
Taiwan 104, R.O.C.
Tel: 02-2511-8688

THAILAND

Siam Music Yamaha Co., Ltd.
4, 6, 15 and 16th floor, Siam Motors Building,
891/1 Rama 1 Road, Wangmai,
Pathumwan, Bangkok 10330, Thailand
Tel: 02-215-2626

OTHER ASIAN COUNTRIES

Yamaha Corporation,
Asia-Pacific Music Marketing Group
Nakazawa-cho 10-1, Naka-ku, Hamamatsu,
Japan 430-8650
Tel: +81-53-460-2317

OCEANIA

AUSTRALIA

Yamaha Music Australia Pty. Ltd.
Level 1, 99 Queensbridge Street, Southbank,
Victoria 3006, Australia
Tel: 3-9693-5111

NEW ZEALAND

Music Works LTD
P.O.BOX 6246 Wellesley, Auckland 4680,
New Zealand
Tel: 9-634-0099

COUNTRIES AND TRUST TERRITORIES IN PACIFIC OCEAN

Yamaha Corporation,
Asia-Pacific Music Marketing Group
Nakazawa-cho 10-1, Naka-ku, Hamamatsu,
Japan 430-8650
Tel: +81-53-460-2312

HEAD OFFICE Yamaha Corporation, Pro Audio & Digital Musical Instrument Division
Nakazawa-cho 10-1, Naka-ku, Hamamatsu, Japan 430-8650
Tel: +81-53-460-3273



Yamaha Home Keyboards Home Page
<http://music.yamaha.com/homekeyboard/>

Yamaha Manual Library
<http://www.yamaha.co.jp/manual/>

U.R.G., Pro Audio & Digital Musical Instrument Division, Yamaha Corporation
© 2009 Yamaha Corporation

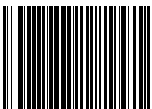

P77020922

LBA0
XXXCRXXX.XX
Printed in Europe