



DTX
drums

BATTERIE ÉLECTRONIQUE

DTX402K
DTX432K
DTX452K

Mode d'emploi

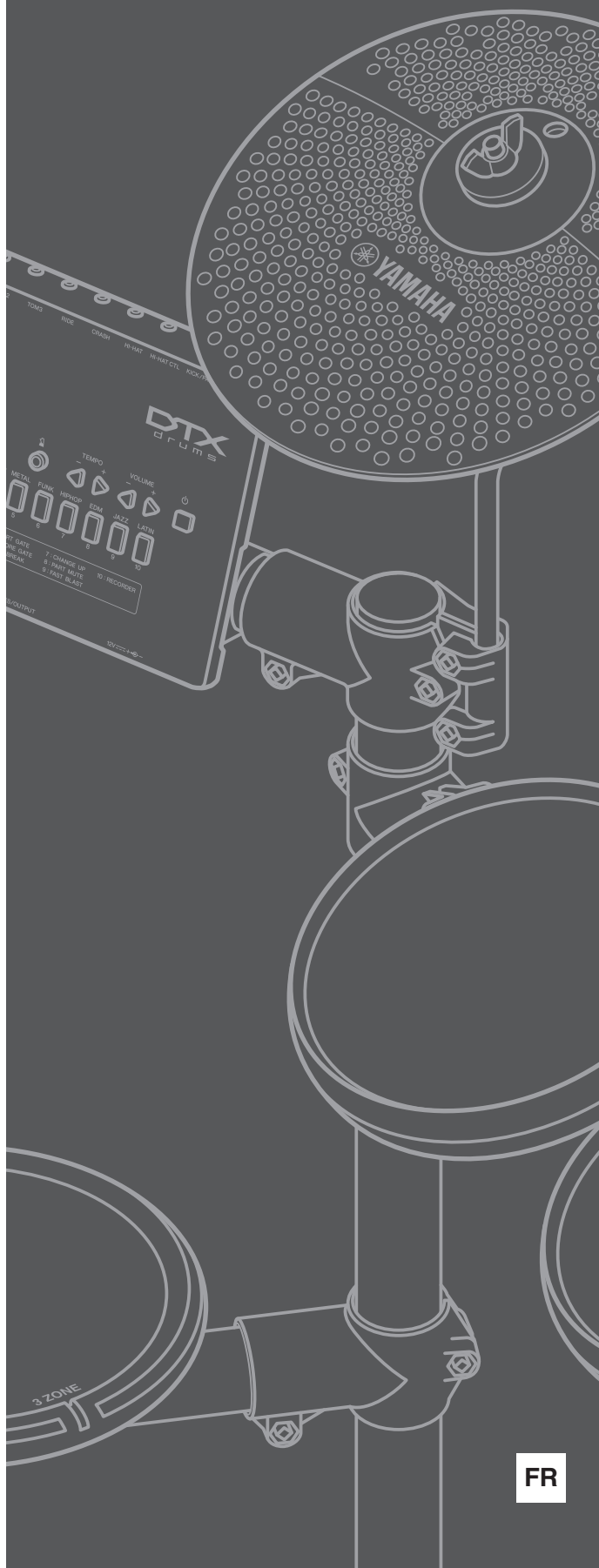

Adaptateur secteur

CAN ICES-3 (B)/NMB-3(B)

(can_b_02)



Explication des symboles graphiques



L'éclair avec une flèche à l'intérieur d'un triangle équilatéral est destiné à attirer l'attention de l'utilisateur sur la présence d'une « tension dangereuse » non isolée à l'intérieur de l'appareil, pouvant être suffisamment élevée pour constituer un risque d'électrocution.



Le point d'exclamation à l'intérieur d'un triangle équilatéral est destiné à attirer l'attention de l'utilisateur sur la présence d'instructions importantes sur l'emploi ou la maintenance (réparation) de l'appareil dans la documentation fournie.

CONSIGNES DE SÉCURITÉ À LIRE ATTENTIVEMENT

- 1 Lisez les instructions ci-après.
- 2 Conservez ces instructions.
- 3 Tenez compte des avertissements.
- 4 Suivez toutes les instructions.
- 5 N'utilisez pas cet instrument dans un milieu humide.
- 6 Employez uniquement un chiffon sec pour nettoyer l'instrument.
- 7 N'obstruez pas les ouvertures prévues pour la ventilation. Installez l'instrument conformément aux instructions du fabricant.
- 8 N'installez pas l'instrument près d'une source de chaleur, notamment un radiateur, une bouche de chaleur, un poêle ou autres (y compris les amplificateurs).
- 9 Ne modifiez pas les caractéristiques de la fiche avec mise à la terre polarisée. Une fiche polarisée est dotée de deux broches (l'une est plus large que l'autre). Une fiche avec mise à la terre comprend deux broches, ainsi qu'une troisième qui relie l'instrument à la terre. La broche la plus large (ou troisième broche) permet de sécuriser l'installation électrique. Si vous ne pouvez pas brancher le cordon d'alimentation dans la prise d'alimentation, demandez à un électricien de la remplacer.
- 10 Protégez le cordon d'alimentation. Cela permet d'éviter de marcher dessus ou de le tordre au niveau de la fiche, de la prise d'alimentation et des points de contact sur l'instrument.
- 11 N'employez que les dispositifs/accessoires indiqués par le fabricant.
- 12 Utilisez uniquement le chariot, le socle, le trépied, le support ou le plan indiqués par le fabricant ou livrés avec l'instrument. Si vous utilisez un chariot, soyez prudent si vous le déplacez avec l'instrument posé dessus pour éviter de le renverser.
- 13 Débranchez l'instrument en cas d'orage ou lorsque vous ne l'utilisez pas pendant des périodes prolongées.
- 14 Confiez toutes les réparations à des techniciens qualifiés. Des réparations sont nécessaires lorsque l'instrument est endommagé, notamment dans les cas suivants : cordon d'alimentation ou fiche défectueuse, liquides ou objets projetés sur l'appareil, exposition aux intempéries ou à l'humidité, fonctionnement anormal ou chute.



AVERTISSEMENT

N'UTILISEZ PAS L'INSTRUMENT SOUS LA PLUIE OU DANS UN ENVIRONNEMENT HUMIDE, FAUTE DE QUOI VOUS RISQUEZ DE PROVOQUER UN INCENDIE OU DE VOUS ÉLECTROCUTER.

(UL60065_03)

OBSERVERA!

Apparaten kopplas inte ur växelströmskällan (nätet) så länge som den är ansluten till vägguttaget, även om själva apparaten har stängts av.

ADVARSEL: Netspændingen til dette apparat er IKKE afbrudt, så længe netledningen sidder i en stikkontakt, som er tændt — også selvom der er slukket på apparatets afbryder.

VAROITUS: Laitteen toisiopiiriin kytketty käyttökytin ei irroita koko laitetta verkosta.

Table des matières

PRÉCAUTIONS D'USAGE	4
Bienvenue	7
À propos des manuels	7
Manuel imprimé	7
Manuel numérique (PDF)	7

Configuration

Premières étapes	8
Contenu du carton	9
Guide d'assemblage	12
Configuration du son	21
Connexion de l'alimentation	21
Connexion d'un casque ou de haut-parleurs	21
Connexion d'un lecteur de musique.....	21
Mise sous tension du module de batterie	22
Mise hors tension du module de batterie	22
Mise hors tension automatique	22
Restauration des réglages par défaut (Réinitialisation aux valeurs d'usine)	22
Commandes de panneau et fonctions	23
Panneau de commandes.....	23
Panneau inférieur.....	24
Panneau avant.....	24

Techniques de base

Techniques de jeu	25
Pad de caisse claire.....	25
Cymbale charleston	25
Cymbale Crash	25
Jouer avec une catégorie de musique sélectionnée	26
Sélectionner une catégorie de musique.....	26
Réglage de la sensibilité du kit	26
Accompagnement d'un morceau	27
Réglage du volume du morceau	27
Réglage du volume des parties de batterie assourdis.....	28
Importation d'un morceau MIDI	28
Utilisation du métronome	29
Début et arrêt du métronome.....	29
Réglage du volume du métronome.....	29
Vérification du tempo	29
Réglage du tempo	30
Autres réglages.....	30

Entraînement en mode Training	31
Avant l'entraînement	31
Paramétrage détaillé de l'entraînement	31
Après l'entraînement.....	31
Passer à un autre exercice	31
1. RHYTHM GATE	32
2. RHYTHM GATE.....	32
3. DYNAMIC GATE.....	33
4. SONG PART GATE	34
5. SONG SCORE GATE.....	35
6. MEASURE BREAK	36
7. CHANGE UP	37
8. PART MUTE	38
9. FAST BLAST	39
10. RECORDER.....	40

Techniques avancées

Réglage des paramètres via le mode Menu	41
Procédure de base du mode Menu.....	41
1 Réglages du métronome.....	42
2 Réglages des kits.....	43
3 Réglages MIDI	45
4 Réglages de charleston	46
5 Trigger Settings	48
6 Training Settings.....	51
7 Autres réglages.....	53

Ajout d'accessoires achetés séparément	57
Pour les propriétaires du DTX402K	57
Pour les propriétaires de DTX432K ou DTX452K	57
Connexion à un ordinateur	58
Installation du pilote Yamaha Steinberg USB Driver	58
Référence liée à la norme MIDI	58

Référence

Dépannage	59
Liste des données	62
Caractéristiques techniques	64
Index	65

PRÉCAUTIONS D'USAGE

PRIÈRE DE LIRE ATTENTIVEMENT AVANT DE PROCÉDER À TOUTE MANIPULATION

Rangez ce manuel en lieu sûr et à portée de main afin de pouvoir le consulter ultérieurement.

Adaptateur secteur



AVERTISSEMENT

- L'adaptateur secteur est conçu pour être utilisé exclusivement avec les instruments de musique électroniques Yamaha. Ne l'affectez pas à un autre usage.
- Utilisation en intérieur uniquement. N'utilisez pas l'adaptateur dans un environnement humide.



ATTENTION

- Lors de l'installation, assurez-vous que la prise secteur est facilement accessible. En cas de problème ou de dysfonctionnement, désactivez immédiatement l'interrupteur d'alimentation de l'instrument et retirez l'adaptateur secteur de la prise de courant. Lorsque l'adaptateur secteur est branché dans la prise secteur, gardez à l'esprit qu'une faible dose d'électricité circule toujours dans l'instrument, même si l'interrupteur d'alimentation est désactivé. Lorsque vous n'utilisez pas l'instrument pendant une période prolongée, veillez à débrancher le cordon d'alimentation de la prise murale.

Instrument



AVERTISSEMENT

Veillez à toujours observer les précautions élémentaires énumérées ci-après pour éviter de graves blessures, voire la mort, en raison d'une électrocution, d'un court-circuit, de dégâts, d'un incendie ou de tout autre risque. La liste de ces précautions n'est pas exhaustive :

Alimentation/Adaptateur secteur

- Ne laissez pas le cordon d'alimentation à proximité de sources de chaleur telles que les radiateurs ou les éléments chauffants. Évitez également de le plier de façon excessive ou de l'endommager de quelque manière que ce soit ou de placer dessus des objets lourds.
- Utilisez uniquement la tension requise pour l'instrument. Celle-ci est indiquée sur la plaque du fabricant de l'instrument.
- Utilisez uniquement l'adaptateur spécifié (page 64). L'utilisation d'un adaptateur inapproprié peut endommager l'instrument ou entraîner une surchauffe.
- Vérifiez périodiquement l'état de la fiche électrique, dépoussiérez-la et nettoyez-la.

Montage

- Les composants de ce produit ne doivent en aucun cas être démontés ou personnalisés. Cela risquerait de provoquer une décharge électrique, un incendie, des blessures ou un dysfonctionnement.

Prévention contre l'eau

- N'exposez pas l'instrument à la pluie et ne l'utilisez pas près d'une source d'eau, dans un milieu humide ou s'il a pris l'eau. Ne déposez pas dessus des récipients (tels que des vases, des bouteilles ou des verres) contenant des liquides qui risqueraient de se déverser dans ses ouvertures. Si un liquide, tel que de l'eau, pénètre à l'intérieur de l'instrument, mettez immédiatement ce dernier hors tension et débranchez le cordon d'alimentation de la prise secteur. Faites ensuite contrôler l'instrument par un technicien Yamaha qualifié.
- N'essayez jamais de retirer ou d'insérer une fiche électrique avec les mains mouillées.

Prévention contre les incendies

- Ne déposez pas des objets présentant une flamme, tels que des bougies, sur l'instrument. Ceux-ci pourraient se renverser et provoquer un incendie.

En cas d'anomalie

- Si l'un des problèmes suivant survient, coupez immédiatement l'alimentation et retirez la fiche électrique de la prise. Faites ensuite contrôler l'appareil par un technicien Yamaha.
 - Le cordon électrique s'effiloche ou est endommagé.
 - L'instrument dégage une odeur inhabituelle ou de la fumée.
 - Un objet est tombé à l'intérieur de l'instrument.
 - Une brusque perte de son est intervenue durant l'utilisation de l'instrument.



ATTENTION

Observez toujours les précautions élémentaires reprises ci-dessous pour éviter tout risque de blessures corporelles, pour vous-même ou votre entourage, ainsi que la détérioration de l'instrument ou de tout autre bien. La liste de ces précautions n'est pas exhaustive :

Alimentation/Adaptateur secteur

- N'utilisez pas de connecteur multiple pour brancher l'instrument sur une prise secteur. Cela risque d'affecter la qualité du son, voire de provoquer la surchauffe de la prise.
- Veillez à toujours saisir la fiche, et non le cordon, pour débrancher l'instrument de la prise d'alimentation. Si vous tirez sur le cordon, vous risquez de l'endommager.
- Débranchez la fiche électrique de la prise secteur lorsque vous n'utilisez pas l'instrument pendant un certain temps ou en cas d'orage.

Montage

- Lisez attentivement la documentation fournie expliquant la procédure de montage. Une erreur dans l'ordre de montage des éléments pourrait endommager l'instrument ou entraîner des blessures corporelles.
- Ne placez pas vos mains ou vos pieds sous un sélecteur au pied ou une pédale. Vous risqueriez de vous blesser.
- N'utilisez pas le rack du kit de batterie électronique pour fixer une batterie acoustique. Les pinces pourraient casser et la batterie tomber, ce qui pourrait entraîner des blessures.
- Faites attention à vos doigts lorsque vous réglez les pinces. Les doigts peuvent facilement se retrouver coincés et être écrasés si cette opération n'est pas effectuée avec soin.
- Prenez garde aux extrémités des supports, des bras, des vis, etc. À défaut de manipuler ces composants avec soin, vous pourriez vous blesser les doigts avec leurs extrémités pointues.
- Ne vous mettez pas en position assise ou debout sur le rack. Le rack risquerait en effet de tomber ou de casser, ce qui pourrait provoquer des blessures.
- Prenez garde aux supports des pads de cymbale et de tom car leurs extrémités sont pointues. Soyez particulièrement prudent lorsque vous manipulez ces composants afin d'éviter toute blessure.
- Prenez garde aux butées antidérapantes des pads de grosse caisse et des pédales car leurs extrémités sont pointues. Soyez particulièrement prudent lorsque vous manipulez ces composants afin d'éviter toute blessure.
- Serrez soigneusement les écrous de fixation et autres éléments de fixation. Veillez en outre à resserrer immédiatement tout écrou qui se serait desserré. Si vous ne respectez pas cette mesure de précaution, les pads risquent de tomber ou le rack de s'écrouler ou de chuter, ce qui pourrait provoquer des blessures.
- Installez les câbles avec soin. Si quelqu'un trébuche sur un câble, l'instrument pourrait tomber et provoquer des blessures.

Emplacement

- Ne placez pas l'instrument dans une position instable afin d'éviter qu'il ne tombe accidentellement.
- Le revêtement de sol (parquet, etc.) peut-être endommagé si l'instrument est placé directement au sol. Nous vous conseillons de le placer plutôt sur un tapis ou un revêtement similaire.
- Avant de déplacer l'instrument, débranchez-en tous les câbles afin d'éviter de les endommager ou de blesser quiconque risquerait de trébucher dessus.
- Lors de la configuration de l'instrument, assurez-vous que la prise secteur que vous utilisez est facilement accessible. En cas de problème ou de dysfonctionnement, coupez immédiatement l'alimentation et retirez la fiche de la prise. Même lorsque l'interrupteur d'alimentation est en position d'arrêt, du courant électrique de faible intensité continue de circuler dans l'instrument. Si vous n'utilisez pas l'instrument pendant une période prolongée, veillez à débrancher le cordon d'alimentation de la prise murale.
- Utilisez uniquement le support/rack spécifié pour l'instrument. Lors de la fixation du support, utilisez uniquement les vis fournies, sous peine d'endommager les éléments internes ou de renverser accidentellement l'instrument.

Connexions

- Avant de raccorder l'instrument à d'autres appareils électroniques, mettez ces derniers hors tension. Avant de mettre ces appareils sous ou hors tension, réglez tous les niveaux de volume sur le son minimal.
- Veillez également à régler tous les appareils sur le volume minimal et à augmenter progressivement les commandes de volume tout en jouant de l'instrument pour obtenir le niveau sonore souhaité.

Précautions de manipulation

- Évitez tout contact avec de la graisse. Les pédales doivent être lubrifiées avec de la graisse, qui peut tacher vos vêtements lorsque vous les transportez ou que vous les installez.
- Ne glissez pas les doigts ou la main dans les fentes de l'instrument.
- Évitez d'insérer ou de laisser tomber des morceaux de papier, des pièces métalliques ou tout autre objet dans les fentes du panneau. Vous pourriez vous blesser ou provoquer des blessures à votre entourage, endommager l'instrument ou un autre bien ou causer des dysfonctionnements au niveau de l'instrument.
- Ne vous appuyez pas sur l'instrument et ne déposez pas d'objets lourds dessus. Ne manipulez pas trop brutalement les touches, les sélecteurs et les connecteurs.
- N'utilisez pas l'instrument ou le casque de manière prolongée à des niveaux sonores trop élevés ou inconfortables qui risqueraient d'entraîner des troubles définitifs de l'audition. Si vous constatez une baisse d'acuité auditive ou que vous entendez des sifflements, consultez un médecin.

Yamaha ne peut être tenu responsable des détériorations causées par une mauvaise manipulation de l'instrument ou par des modifications apportées par l'utilisateur, ni des données perdues ou détruites.

Mettez toujours l'instrument hors tension lorsque vous ne l'utilisez pas.

Notez que même lorsque l'interrupteur (⏻) (Veille/Marche) est en position de veille (tous les voyants d'alimentation sont éteints), une faible quantité de courant électrique circule toujours dans l'instrument.

Lorsque vous n'utilisez pas l'instrument pendant une période prolongée, veillez à débrancher le cordon d'alimentation de la prise murale.

AVIS

Veillez à toujours observer les avis ci-dessous afin d'éviter d'abîmer le produit, de provoquer son dysfonctionnement ou d'endommager les données et le matériel avoisinant.

■ Manipulation et entretien

- N'utilisez pas l'instrument à proximité d'un téléviseur, d'une radio, d'un équipement stéréo, d'un téléphone mobile ou d'autres appareils électriques. Autrement, ces équipements risquent de produire des interférences.
Si vous utilisez l'instrument en combinaison avec une application téléchargée sur votre périphérique intelligent tel qu'un smartphone, nous vous recommandons d'activer l'option « Mode Avion » de l'appareil afin d'éviter toute interférence produite par la liaison.
- Ne laissez pas l'instrument exposé à un environnement trop poussiéreux, à des vibrations excessives ou à des conditions de chaleur et de froid extrêmes (par exemple, à la lumière directe du soleil, à proximité d'un radiateur ou dans une voiture en pleine journée), au risque de déformer le panneau, d'endommager les composants internes ou de provoquer un dysfonctionnement de l'appareil.
- Ne déposez pas d'objets en vinyle, en plastique ou en caoutchouc sur l'instrument, car ceux-ci risquent d'en décolorer le panneau.

■ Entretien

- Pour nettoyer le module de batterie, utilisez un chiffon doux et sec ou légèrement humide. N'utilisez jamais de diluants de peinture, de solvants, d'alcool, de produits d'entretien ou de tampons de nettoyage imprégnés de produits chimiques.
- Lors du nettoyage des pads, évitez les produits de nettoyage contenant des solvants organiques, les diluants pour peintures et l'alcool car ceux-ci peuvent provoquer une décoloration et/ou un gauchissement. Nous vous conseillons plutôt de retirer la poussière à l'aide d'un chiffon doux et sec ou d'essuyer les pads avec un chiffon humide soigneusement essoré. Si un pad est très sale, essuyez la poussière à l'aide d'un chiffon humidifié avec un détergent neutre et soigneusement essoré. Essuyez ensuite le détergent à l'aide d'un chiffon trempé dans l'eau et soigneusement essoré.

Informations

■ À propos des droits d'auteur

- La copie de données musicales disponibles dans le commerce, notamment les données MIDI et/ou audio, est strictement interdite, sauf pour usage personnel.
- Ce produit comporte et intègre des contenus pour lesquels Yamaha détient des droits d'auteur ou possède une licence d'utilisation des droits d'auteurs de leurs propriétaires respectifs. En raison des lois sur les droits d'auteur et d'autres lois connexes, vous n'êtes PAS autorisé à distribuer des supports sur lesquels ces contenus ont été sauvegardés ou enregistrés et sont pratiquement identiques ou très similaires aux contenus du produit.
 - * Les contenus décrits ci-dessus comprennent un programme d'ordinateur, des données de style d'accompagnement, des données MIDI, des données WAVE, des données d'enregistrement de sonorités, une partition, des données de partition, etc.
 - * Vous êtes autorisé à distribuer le support sur lequel votre performance ou production musicale a été enregistrée à l'aide de ces contenus, et vous n'avez pas besoin d'obtenir l'autorisation de Yamaha Corporation dans de tels cas.

■ À propos de ce manuel

- Les illustrations et les pages d'écran figurant dans ce manuel sont uniquement proposées à titre d'information et peuvent être différentes de celles de votre instrument.
- Apple, iTunes, Mac, Macintosh, iPhone, iPad, iPod touch et Lightning sont des marques commerciales d'Apple Inc., déposées aux États-Unis et dans d'autres pays.
- IOS est une marque déposée ou une marque commerciale de Cisco aux États-Unis et dans d'autres pays. Cette marque est utilisée sous licence.
- Les noms de société et les noms de produit mentionnés dans ce manuel sont des marques commerciales ou des marques déposées de leurs sociétés respectives.

Le numéro de modèle, le numéro de série, l'alimentation requise, etc., se trouvent sur ou près de la plaque signalétique du produit, située dans la partie inférieure de l'unité. Notez le numéro de série dans l'espace fourni ci-dessous et conservez ce manuel en tant que preuve permanente de votre achat afin de faciliter l'identification du produit en cas de vol.

N° de modèle

N° de série

(bottom_fr_01)

Bienvenue

Nous vous remercions d'avoir choisi ce produit de Yamaha !

Afin que vous puissiez tirer le meilleur parti de votre batterie électronique de la série DTX402, nous vous conseillons de lire attentivement ce mode d'emploi. Une fois que vous l'aurez lu, conservez-le en lieu sûr afin de pouvoir le consulter si besoin est.

À propos des manuels

Les manuels suivants sont proposés pour faciliter l'utilisation des modèles DTX402K, DTX432K et DTX452K. Ils ont été spécialement conçus à l'intention des utilisateurs des modèles DTX402K, DTX432K et DTX452K.

Manuel imprimé



Mode d'emploi (ce manuel)

Configuration

Explique comment assembler le kit de batterie électronique et le configurer en vue de son utilisation.

Techniques de base

Décrit les techniques de base utilisées pour jouer sur le kit de batterie électronique.

Techniques avancées

Décrit la configuration des paramètres et d'autres modes d'utilisation plus avancés.

Référence

Décrit les techniques de résolution des problèmes et propose d'autres supports de référence.

Manuel numérique (PDF)



Manuel de référence MIDI

Ce document fournit des informations de référence liées à la norme MIDI.



Drum Scores (Partitions pour batterie)

Ce document contient les partitions des morceaux prédéfinis du module de batterie.



Manuel de connexion d'un iPhone/iPad

Précise comment connecter les appareils intelligents tels qu'un iPhone ou un iPad.

Les manuels au format numérique répertoriés ci-dessus sont disponibles au téléchargement depuis la page Web de Yamaha Downloads. Pour ce faire, accédez à la page Web via l'adresse URL fournie ci-après. Saisissez le nom de votre kit de batterie dans le champ « Model Name » (Nom de modèle), puis cliquez sur « Search » (Rechercher).

Téléchargements : <https://download.yamaha.com/>

Après avoir accédé au site Web du support technique (et cliqué sur « Manual Library », (Librairie des manuels)), saisissez le nom du modèle approprié.

Premières étapes

1

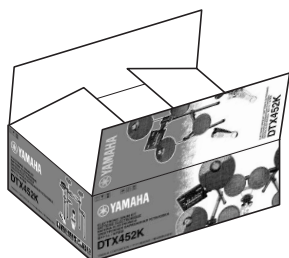

Ouvrez la boîte et vérifiez que tous les éléments sont présents et en bon état.

2

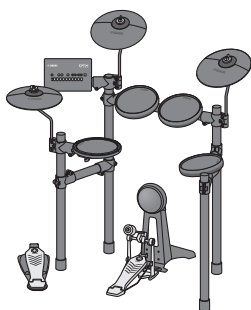

Assemblez les différents éléments.

- La procédure d'assemblage est décrite en détail aux pages 9 à 20.

3

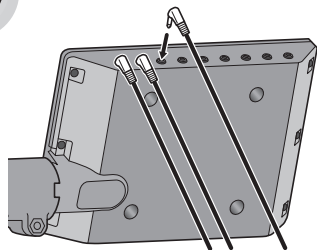

Effectuez les connexions nécessaires.

- Connectez les pads au module de batterie à l'aide des câbles fournis.
→ Reportez-vous à la page 20.
- Connectez l'adaptateur secteur au module batterie et mettez ce dernier sous tension.
→ Reportez-vous à la page 21.

4

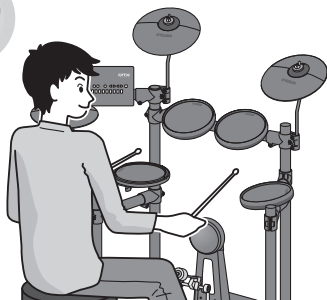

Jouez sur votre kit de batterie électronique.

- Les techniques de base utilisées pour utiliser le kit de batterie électronique et jouer dessus sont décrites dans la section Techniques de base (pages 25 à 40).
- Les procédures plus complexes sont décrites dans la section Techniques avancées (pages 41 à 56).

Contenu du carton

Après ouverture du carton contenant le kit de batterie électronique, veuillez vérifier que tous les éléments suivants sont présents.

DTX402K

Rack (grand)

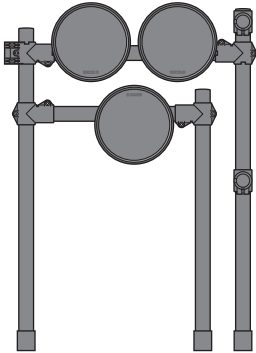

Rack (petit)

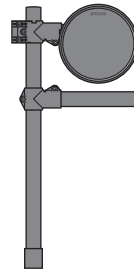

Support de cymbale charleston

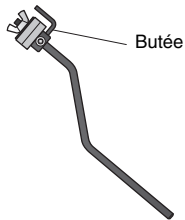

Supports de cymbale (x 2)

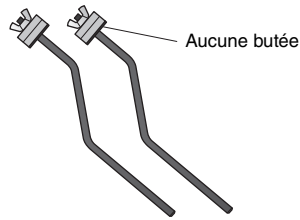

Pads de cymbale/cymbale charleston (x 2)

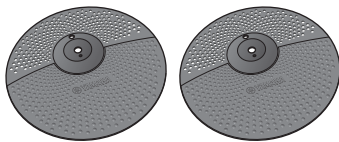

Pad de cymbale crash

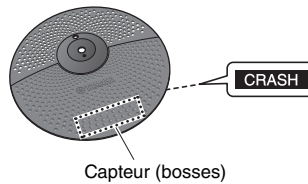

Module de batterie



Contrôleur charleston HH40



Unité pour grosse caisse KU100



Câble serpentin 9 canaux

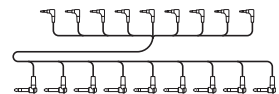

Clé de batterie



Bandes pour câble (x 2)



Adaptateur secteur

* Peut ne pas être fourni dans votre région. Renseignez-vous à ce sujet auprès de votre distributeur Yamaha.

Mode d'emploi (le présent document)

DTX432K

Rack (grand)

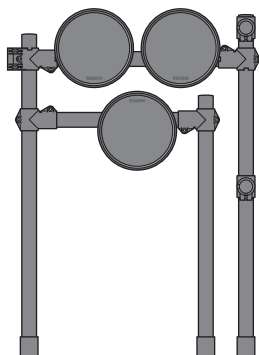

Rack (petit)

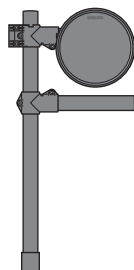

Support de cymbale charleston

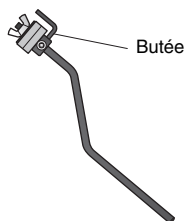

Supports de cymbale (x 2)

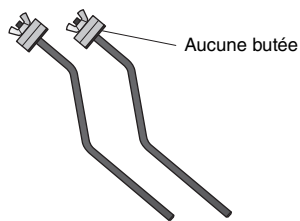

Pads de cymbale/cymbale charleston (x 2)

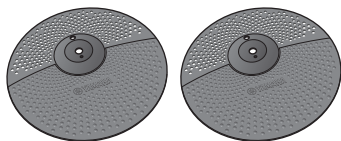

Pad de cymbale crash

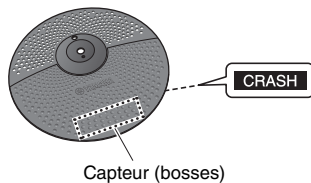

Module de batterie



HH65
Contrôleur
de cymbale
charleston



KP65
Pad pour
grosse caisse



FP6110A
Pédale

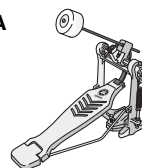

Câble serpentin 9 canaux

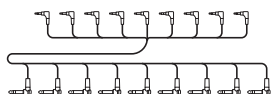

Clé de batterie

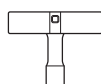

Bandes pour câble (x 2)



Adaptateur secteur

* Peut ne pas être fourni dans votre région. Renseignez-vous à ce sujet auprès de votre distributeur Yamaha.

Mode d'emploi
(cette brochure)

DTX452K

Rack (grand)

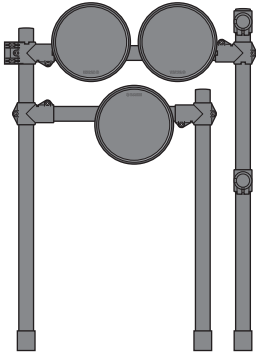

Rack (petit)

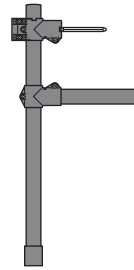

Pad pour caisse claire TP70S



Support de cymbale charleston

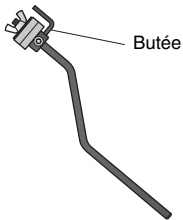

Supports de cymbale (x 2)

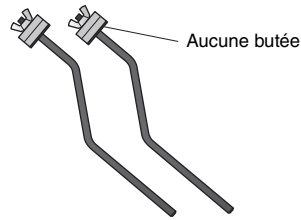

Boulon à ailettes S



Pads de cymbale/cymbale charleston (x 2)

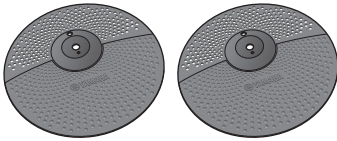

Pad de cymbale crash

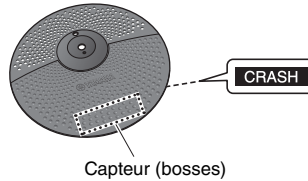

Module de batterie



HH65
Contrôleur de
cymbale
charleston



KP65
Pad pour
grosse
caisse



FP6110A
Pédale

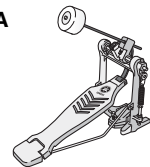

Câble serpentin 9 canaux

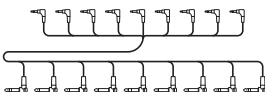

Clé de batterie

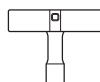

Bandes pour câble (x 2)



Adaptateur secteur

* Peut ne pas être fourni dans votre région. Renseignez-vous à ce sujet auprès de votre distributeur Yamaha.

Mode d'emploi
(cette brochure)

Guide d'assemblage

Kit de batterie entièrement monté (DTX452K illustré)

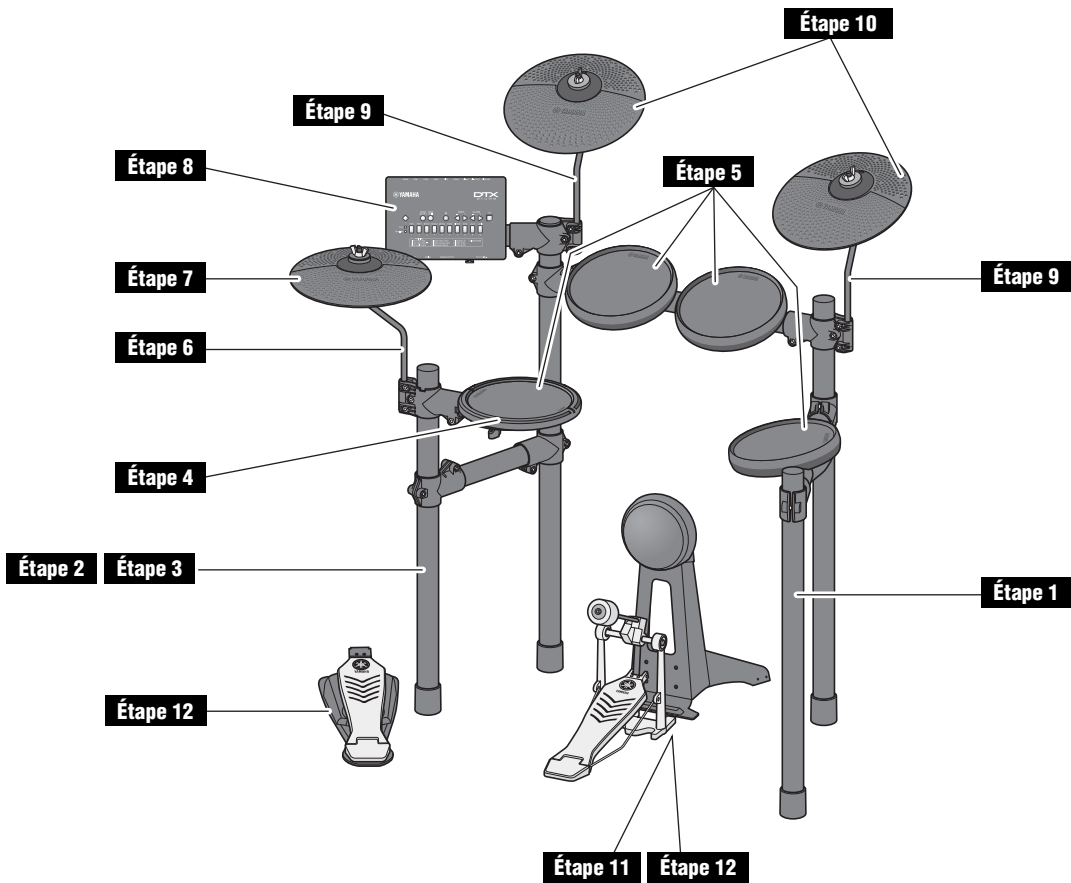

⚠ ATTENTION

- Choisissez une surface plane et dure pour le montage de votre kit de batterie électronique.
- Prenez garde de ne pas mélanger les éléments et de ne pas les assembler dans le mauvais sens. En outre, veillez à exécuter les étapes d'assemblage une par une et dans l'ordre indiqué.
- L'assistance d'au moins une autre personne est requise lors du montage du kit de batterie électronique.
- Une fois qu'un élément a été assemblé, prenez soin de serrer les boulons à clavette correspondants.
- Pour démonter le kit de batterie électronique, il vous suffit d'inverser l'ordre des étapes d'assemblage.

Étape 1 Montage du grand rack

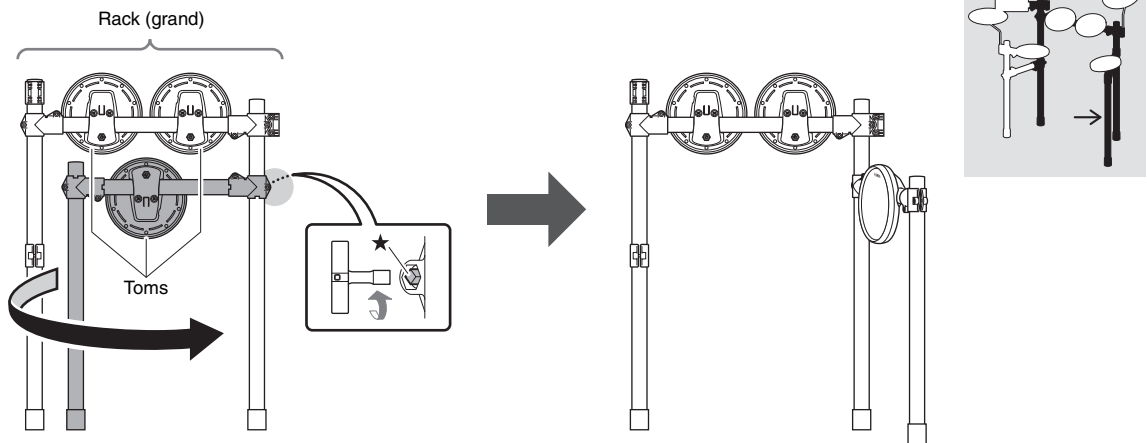

1. Montez le grand rack avec l'arrière des pads de tom orientés vers vous comme illustré dans la figure.
2. Desserrez le boulon à clavette ★ à l'aide de la clé de batterie.
3. Tirez le pied le plus court vers vous.

Étape 2 Montage du petit rack

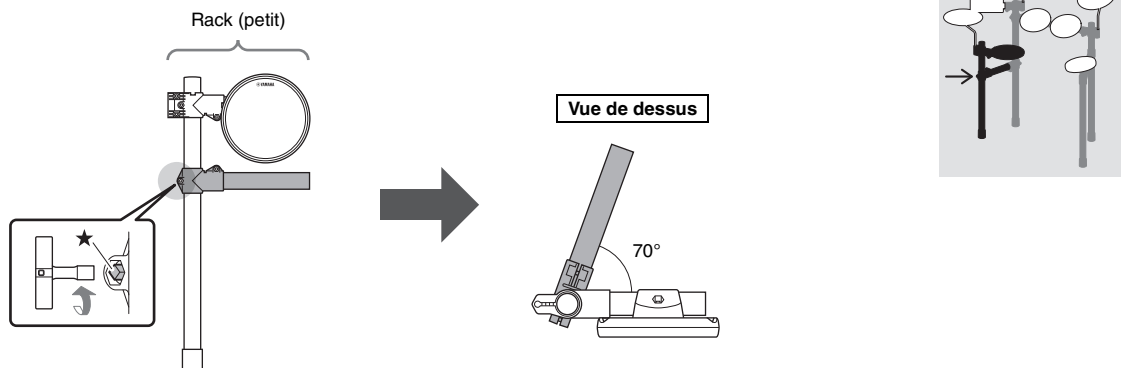

1. Montez le petit rack comme illustré sur la figure et tenez-le à la main.

Pour le système **DTX452K**, le pad pour caisse claire sera fixé au petit rack à l'étape suivante.

2. Desserrez le boulon à clavette ★.
3. Déployez le tuyau du bas à environ 70° comme indiqué dans la vue de dessus.

Étape 3 Assemblage du système de rack

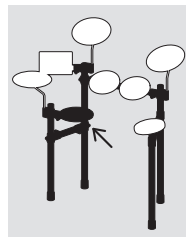
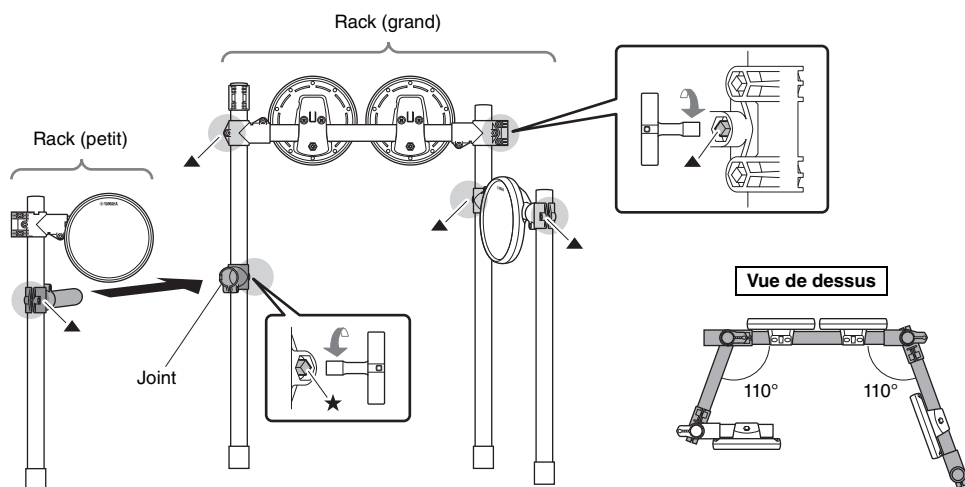

1. Desserrez le boulon à clavette ★ sur le rack (grand) et tournez le joint pour pouvoir y glisser le petit rack (à l'étape suivante).
2. Faites glisser le petit rack à fond dans le joint de l'étape 1.

Pour le système DTX452K, le pad pour caisse claire sera fixé au petit rack à l'étape suivante.

3. Déployez les pieds gauche et droit comme indiqué dans la vue de dessus.

⚠ ATTENTION

Le rack peut se renverser et provoquer des blessures si les pieds gauche et droit sont déployés trop largement.

4. Resserrez le boulon à clavette ★ et les cinq autres ▲ pour fixer le rack entièrement.

REMARQUE

Les pads seront tournés dans la bonne position lors d'une prochaine étape.

Étape 4 Pour le système DTX452K Fixation du pad de caisse claire

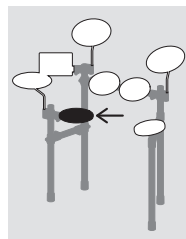
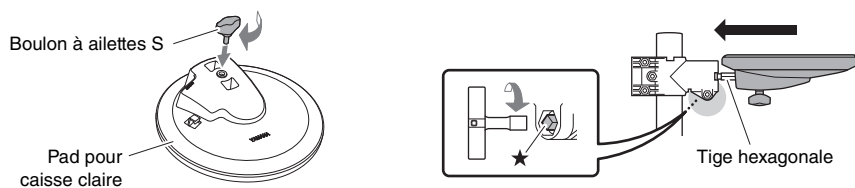

1. Prenez le pad pour caisse claire et le boulon à ailettes S et serrez celui-ci légèrement. (Cinq ou six tours suffisent.)
2. Placez le pad pour caisse claire sur la tige hexagonale et insérez-le à fond. Serrez ensuite le boulon à ailettes S pour fixer le pad pour caisse claire en place.
3. Desserrez le boulon à clavette ★ et ajustez l'angle du pad pour caisse claire. Une fois que vous avez terminé, resserrez le boulon à clavette ★ pour fixer le pad pour caisse claire en place.

Étape 5 Rotation des pads dans la position adéquate

Pour les systèmes DTX402K et DTX432K

L'étape 5 s'applique à chacun des quatre pads.

Pour le système DTX452K

L'étape 5 s'applique à chacun des trois pads de tom. Pour régler le pad pour caisse claire, voir **Étape 4**.

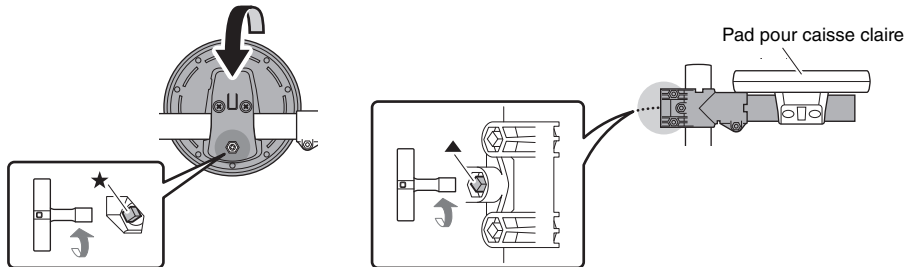
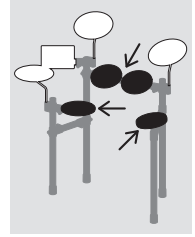

1. Desserrez le boulon à clavette ★ sur chacun des pads.
2. Faites pivoter les pads dans la position qui vous permettra d'en jouer facilement. (Si nécessaire, reportez-vous à l'illustration du kit correctement assemblé à la page 12.)

REMARQUE

En ce qui concerne le pad pour caisse claire, vous pouvez également régler l'angle du joint qui le maintient en desserrant le boulon à clavette ▲.

3. Serrez les boulons à clavette pour fixer les pads en place.

Étape 6 Fixation du support de cymbale charleston

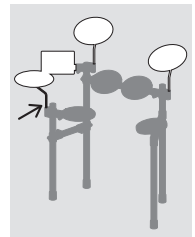
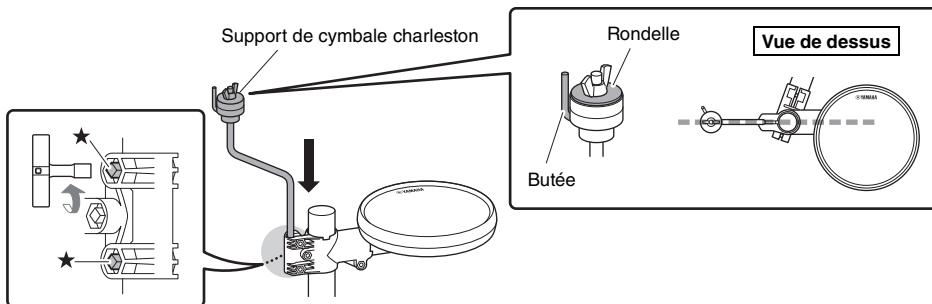

1. Desserrez les deux boulons à clavette ★ situés à l'arrière de la partie caisse claire.
2. Insérez le support de cymbale charleston à l'arrière de la partie caisse claire comme illustré dans la figure.

Le support de cymbale charleston et les deux autres supports de cymbales paraissent identiques, mais sont en fait différents.

Seul le support de cymbale charleston est équipé d'une rondelle et d'une butée.

- Une fois correctement inséré, l'extrémité du support de cymbale charleston doit dépasser légèrement du bas de la partie caisse claire.
 - Lorsqu'il est correctement orienté, le support de cymbale charleston est horizontal à la partie caisse claire, comme illustré dans la vue de dessus.
3. Serrez les deux boulons à clavette ★ pour fixer le support de cymbale charleston.

Étape 7 Fixation du pad de cymbale charleston

● Ajustement de la position de la butée de la cymbale charleston

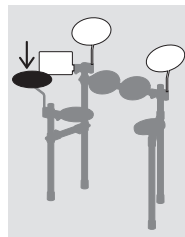
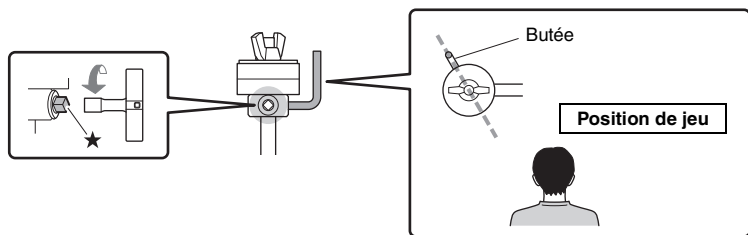

1. Desserrez le boulon à clavette ★ de la butée, située sur le haut du support de la cymbale charleston.
2. Réglez la position de la butée de sorte qu'elle soit à l'arrière et dans l'alignement (comme illustré) de votre position de jeu.
3. Serrez le boulon à clavette ★ pour fixer la butée.

● Assemblage du pad de cymbale charleston

1. Retirez l'écrou à ailettes, la rondelle et le coussinet en feutre supérieur du support de cymbale charleston. (Ne retirez pas le coussinet en feutre inférieur.)
2. Placez le pad de cymbale charleston, qui n'a **PAS** d'autocollant intitulé « CRASH », sur le support de cymbale charleston de façon à faire également passer la butée au travers de l'orifice prévu à cet effet.
3. Remettez le coussinet en feutre retiré à l'étape 1 sur le pad de cymbale charleston.
4. Remettez la rondelle retirée à l'étape 1 sur le coussinet en feutre.
5. Serrez l'écrou à ailettes pour fixer le pad de cymbale charleston en place.

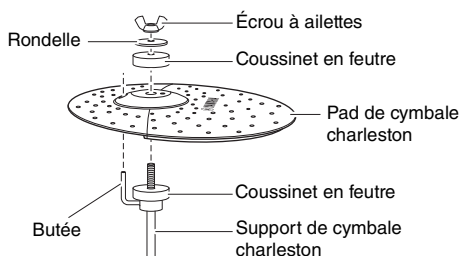

Étape 8 Fixation du module de batterie

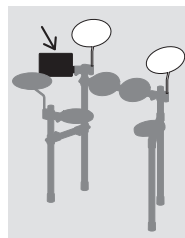
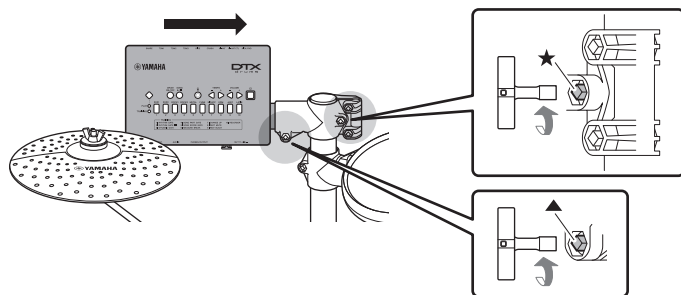

1. Desserrez le boulon à clavette ★ situé à gauche à l'arrière du rack et tournez le joint de façon à pouvoir y glisser le module de batterie (à l'étape suivante).
2. Desserrez le boulon à clavette ▲ et insérez le module de batterie à fond dans le joint de l'étape 1.
3. Serrez les boulons à clavette ★ et ▲ pour fixer le module de batterie en place.

Étape 9 Fixation des supports de cymbale

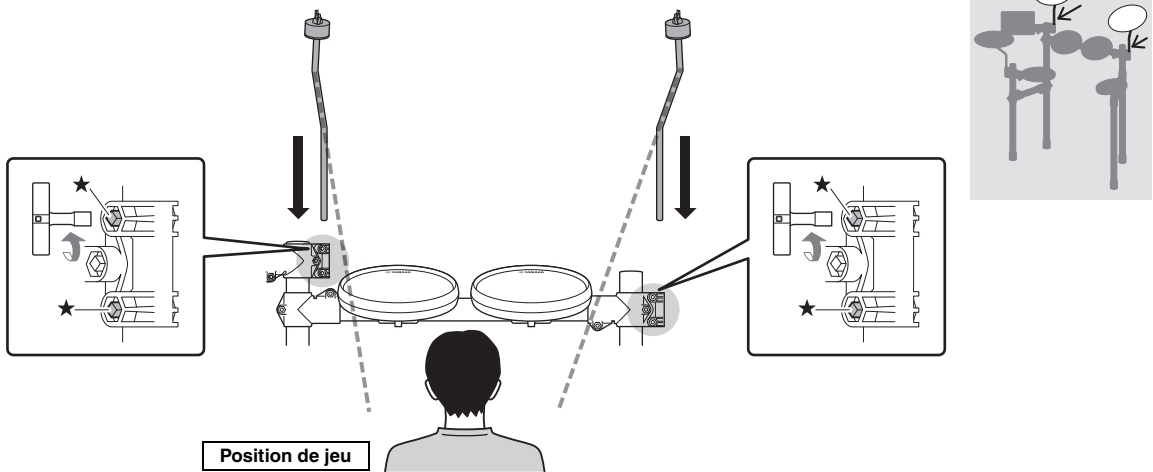

1. Desserrez les quatre boulons à clavette ★ situés aux extrémités de la partie tom 1/2.
2. Insérez les supports de cymbale dans les extrémités de la partie supérieure 1/2. Ajustez ensuite l'angle des supports de cymbale jusqu'à ce que ceux-ci soient orientés comme illustré.

REMARQUE

Les deux supports de cymbale sont identiques.

- Une fois correctement insérés, les extrémités des supports de cymbale doivent dépasser légèrement du bas de la partie tom.
 - Lorsqu'ils sont correctement orientés, les supports de cymbale sont courbés vers l'arrière dans l'alignement de votre position de jeu.
3. Serrez les quatre boulons à clavette ★ pour fixer les supports de cymbale en place.

Étape 10 Assemblage des pads de cymbale

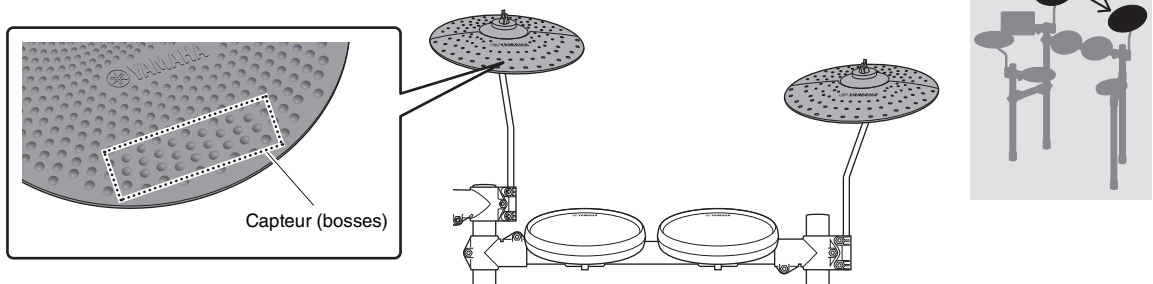

La cymbale crash, qui porte un autocollant intitulé « CRASH » à l'arrière et présente des bosses à l'avant, doit être installée à **gauche**.

La cymbale normale, qui est identique à la cymbale charleston, doit être placée à **droite**.

1. Retirez l'écrou à ailettes et le coussinet en feutre supérieur du support de cymbale. (Ne retirez pas le coussinet en feutre inférieur.)
2. Placez le pad de cymbale sur le support de cymbale, en faisant passer le support à travers l'orifice central.
3. Remettez le coussinet en feutre retiré à **l'étape 1** au-dessus du pad de cymbale.
4. Serrez l'écrou à ailettes pour fixer le pad de cymbale en place.

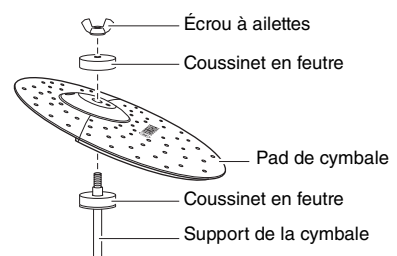

Étape 11 Pour les systèmes DTX432K et DTX452K Assemblage du pad pour grosse caisse



1. Retirez les quatre boulons à ailettes, les rondelles freins et les rondelles plates du pad pour grosse caisse et rangez-les démontés de côté.
2. Montez la base sur le pad pour grosse caisse comme illustré ci-dessous, puis depuis le côté base, assemblez les boulons à ailettes, les rondelles freins et les rondelles plates retirés à l'étape 1 afin de fixer la base en place.

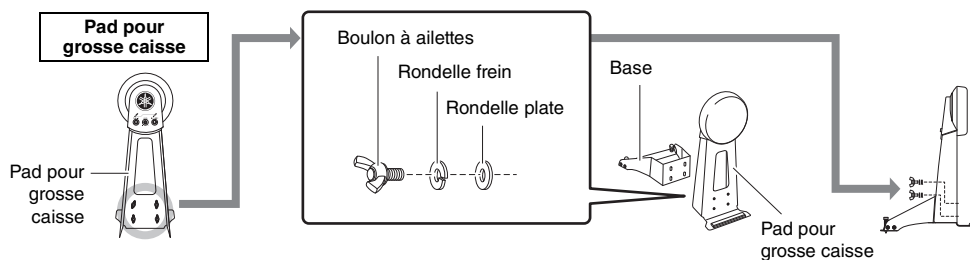

3. Introduisez les tiges de connexion dans les orifices du support de la pédale comme illustré ci-dessous.
4. Faites glisser la tige de la batte dans l'orifice jusqu'à ce que l'extrémité dépasse d'environ 15 mm depuis l'arrière, puis serrez le boulon de la batte à l'aide de la clé de batterie.

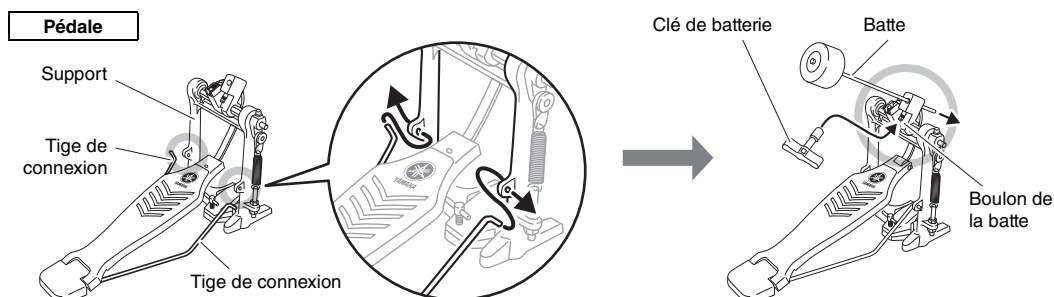

5. Tournez le boulon en T de la pédale dans le sens contraire des aiguilles d'une montre pour le desserrer.

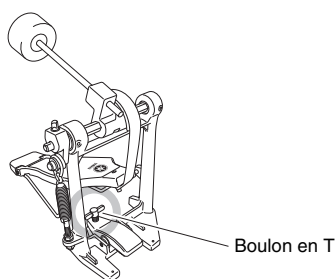

6. Placez la section surélevée à l'avant du support du pad pour grosse caisse dans le support d'assemblage de la pédale.
7. Tournez le boulon en T de la pédale dans le sens des aiguilles d'une montre pour fixer les éléments ensemble.
8. Actionnez la pédale pour vérifier si la tête de la batte frappe le pad pour grosse caisse près du centre. Si ce n'est pas le cas, réglez la longueur de la batte ou déplacez-la vers la droite ou la gauche, selon les besoins.

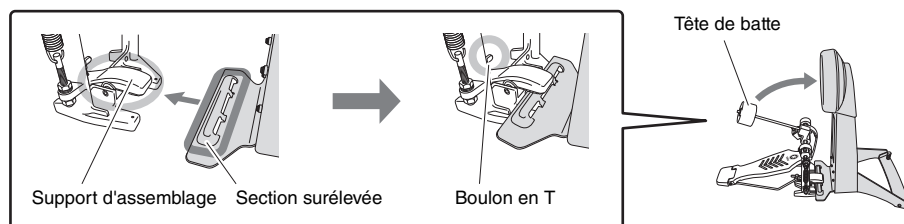

Étape 12 Positionnement du contrôleur de cymbale charleston et de la grosse caisse

Agencez le contrôleur de cymbale charleston et les éléments de la grosse caisse ou unité pour grosse caisse comme illustré.

IMPORTANT

Le contrôleur de cymbale charleston et l'unité pour grosse caisse du DTX402K sont d'apparence quasiment identique. Vous pouvez les distinguer grâce à l'autocollant apposé sur leur base.

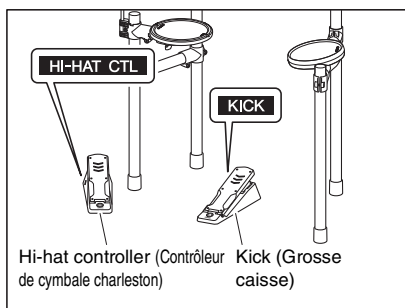

DTX402K

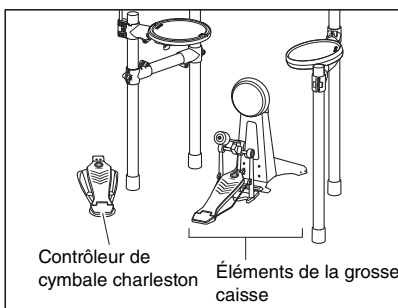

DTX432K, DTX452K

Étape 13 Ajustement précis de la position des pads et du module de batterie

Asseyez-vous sur un tabouret (vendu séparément) et ajustez la position des pads et du module de batterie à votre guise.

⚠ ATTENTION

- Prenez soin de toujours resserrer les boulons après avoir terminé le réglage de l'élément correspondant.
- Avant de passer à l'étape suivante, vérifiez que tous les boulons à clavette ont été resserrés.

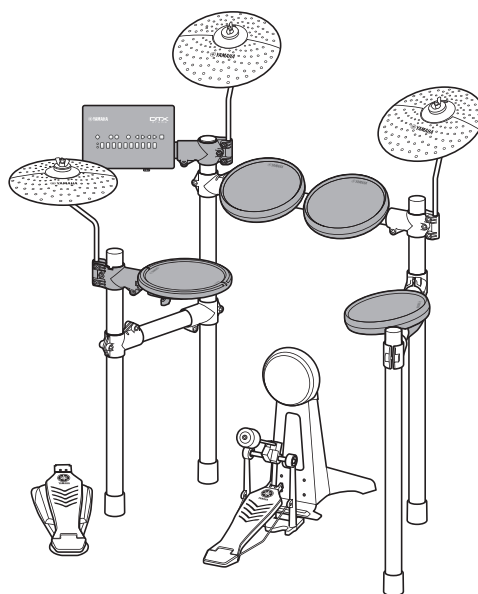

Étape 14 Connexion des pads au module de batterie

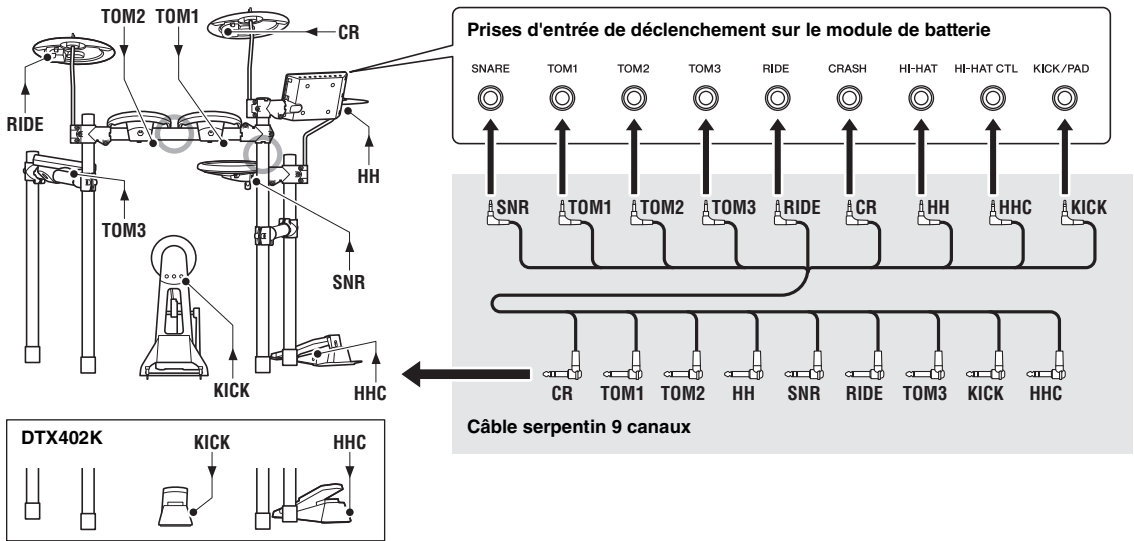

1. Insérez les mini-fiches* à l'une des extrémités du câble serpentin 9 canaux dans les prises d'entrée de déclenchement correctes (SNARE à KICK/PAD) sur le module de batterie. (*: jeu plus petit de fiches.)

REMARQUE

Les autocollants apposés sur chacune des fiches du câble serpentin indiquent le nom du pad correspondant.

2. Insérez les fiches standard* du câble serpentin 9 canaux dans les prises des pads correspondants. (*: jeu plus large de fiches.)

REMARQUE

Pour le pad pour grosse caisse KP65 du système DTX432K ou DTX452K, utilisez la prise OUT►DTX. Aucun son n'est reproduit lorsque la prise PAD►IN est utilisée.

3. Enroulez le câble du pad de caisse claire, de tom ou de cymbale/cymbale charleston autour du serre-câble pour éviter qu'il ne se débranche accidentellement.

AVIS

Une courbure excessive peut endommager les câbles. Par conséquent, lorsque vous enroulez le câble autour du serre-câble, veillez à ne pas le plier trop fort.

4. À l'aide des bandes pour câble, fixez les câbles au rack du kit aux positions ○ de l'illustration ci-dessus.

Félicitations, vous avez fini d'assembler votre kit de batterie électronique !

Configuration pour batteurs gauchers

Kit de batterie entièrement monté (DTX452K illustré)

Assemblez le kit de batterie en vous référant à l'illustration. Deux des joints doivent être placés différemment que dans cette configuration pour les batteurs droitiers.

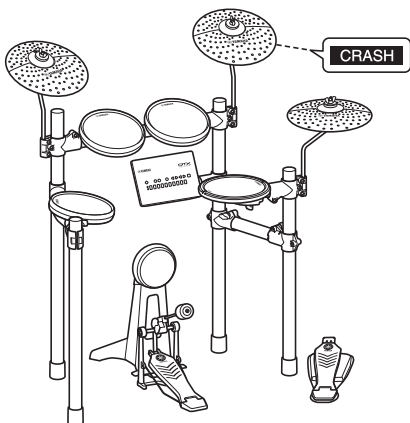

Configuration pour droitiers

Configuration pour gauchers

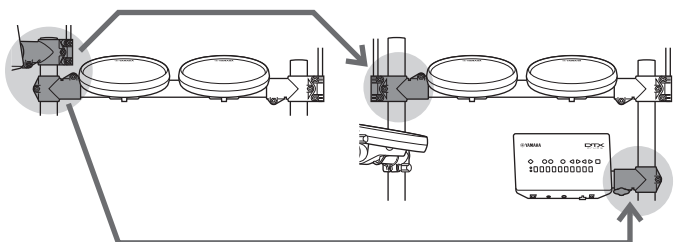

Configuration du son

Connexion de l'alimentation

1. Vérifiez que le module de batterie est hors tension (aucune des touches n'est allumée).
2. Insérez la fiche CC de l'adaptateur secteur dans le connecteur [12V  + -] situé sur le panneau inférieur du module.
3. Enroulez le cordon de l'adaptateur secteur autour du serre-câble pour éviter qu'il ne soit accidentellement débranché.

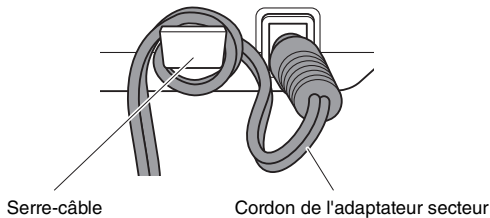

⚠ ATTENTION

Une courbure excessive risque d'endommager le cordon de l'adaptateur secteur et de provoquer un risque d'incendie. Lorsque vous faites passer le cordon d'alimentation dans le serre-câble, veillez dès lors à ne pas le courber de manière excessive.

4. Branchez le cordon d'alimentation secteur de l'adaptateur sur une prise secteur murale ou une autre prise électrique.

⚠ AVERTISSEMENT

- Utilisez uniquement l'adaptateur secteur spécifié (page 64). L'utilisation d'un adaptateur secteur inapproprié peut endommager l'instrument ou entraîner sa surchauffe.
- Lorsque vous utilisez l'adaptateur secteur avec une fiche amovible, assurez-vous de garder celle-ci fermement reliée à l'adaptateur. L'utilisation de la fiche seule pourrait provoquer une décharge électrique ou un incendie.
- Ne touchez jamais la partie métallique lorsque vous insérez la fiche. Pour éviter tout risque de décharge électrique, de court-circuit ou de dommages, assurez-vous également qu'il n'y a pas de poussière entre la fiche et l'adaptateur secteur.

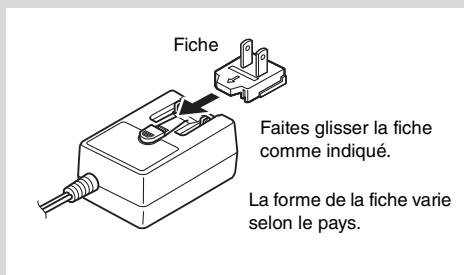

Connexion d'un casque ou de haut-parleurs

Le module de batterie ne dispose pas de haut-parleurs intégrés. Pour l'entendre, vous devez dès lors connecter un casque ou des haut-parleurs sur la prise audio stéréo standard [PHONES/OUTPUT] (Casque/Sortie). Vous pouvez régler le volume à l'aide des touches [VOLUME] du panneau de commandes.

REMARQUE

La prise [PHONES/OUTPUT] est un connecteur stéréo. Vous pouvez y connecter une fiche audio mono 1/4" mais, dans ce cas, prenez soin de régler la sortie sur mono à l'aide du paramètre Stereo/Mono (Stéréo/Mono) du mode Menu (page 55).

⚠ ATTENTION

Pour éviter toute perte d'audition, évitez d'utiliser le casque à un volume élevé pendant une période prolongée.

Connexion d'un lecteur de musique

Vous pouvez connecter un lecteur de musique portable ou une autre source audio similaire au module de batterie via la mini-prise stéréo [AUX IN] (Entrée auxiliaire). Vous pourrez ainsi jouer sur vos airs préférés.

AVIS

- Lorsque vous connectez d'autres périphériques, vérifiez que les câbles utilisés sont dotés de fiches correspondant aux connecteurs d'entrée ou de sortie de ces équipements.
- Avant d'effectuer les connexions, prenez en outre le soin de régler le volume des autres périphériques sur le niveau sonore minimum.
- Une fois que vous avez effectué toutes les connexions requises, utilisez le contrôleur de volume des différents équipements pour mettre leur sortie en équilibre avec celle du module de batterie.

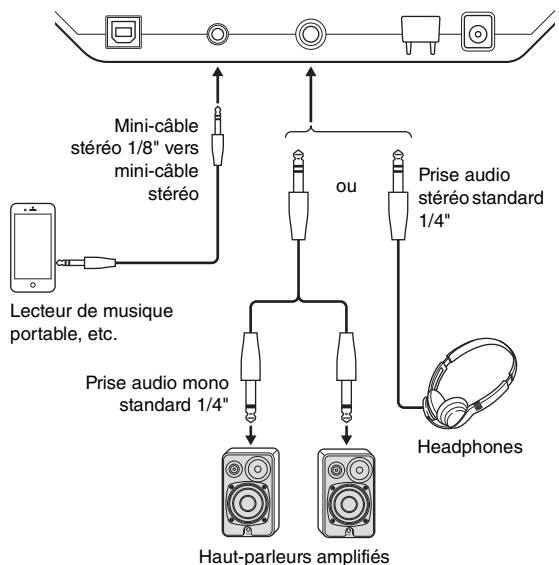

Mise sous tension du module de batterie

1. Si vous avez connecté le module de batterie à d'autres équipements audio, tels que des haut-parleurs, vérifiez que le volume de ceux-ci est réglé sur le niveau minimum.
2. Appuyez sur la **touche** [] (**Standby/On**). Le module de batterie se met sous tension et ses touches s'allument.

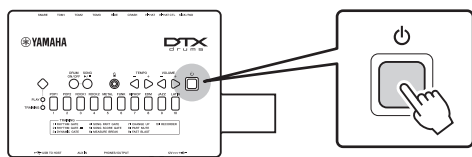

REMARQUE

Connectez le contrôleur de cymbale charleston avant la mise sous tension du module de batterie. Évitez d'allumer le module de batterie lorsque le contrôleur de cymbale charleston est abaissé. Le module de batterie ne peut pas identifier correctement le type de pédale utilisé, entraînant de ce fait un risque de production de sons moins forts que prévus par la grosse caisse.

Mise hors tension du module de batterie

1. Si vous avez connecté le module de batterie à d'autres équipements audio, vérifiez que le volume de ceux-ci est réglé sur le niveau minimum.
2. Appuyez sur la **touche** [] (**Veille/marche**). Le module de batterie se met hors tension et toutes les touches s'éteignent.



AVIS

Le module de batterie stocke automatiquement tous les réglages actuellement définis avant de s'éteindre. Prenez dès lors soin de ne pas débrancher l'adaptateur secteur tant que toutes les touches ne sont pas éteintes.

Mise hors tension automatique

La fonction Auto Power-Off (Mise hors tension automatique) met le module de batterie hors tension après une certaine période d'inactivité. Cela permet d'économiser de l'énergie au cas où vous auriez oublié de l'éteindre vous-même.

REMARQUE

Le module de batterie stocke automatiquement tous les réglages actuellement définis avant de s'éteindre.

● Réglage de la fonction Auto Power-Off

Vous pouvez régler le laps de temps qui s'écoulera avant que la fonction Auto Power-Off ne mette le module de batterie hors tension. Pour plus de détails, reportez-vous à la description du paramètre Auto Power-Off Time (Délai de mise hors tension auto) du mode Menu (page 54).

AVIS

- Dans certains modes de fonctionnement, la fonction Auto Power-Off ne met pas le module de batterie hors tension au terme du délai spécifié. Nous vous recommandons dès lors de toujours éteindre le module de batterie manuellement lorsque vous avez fini de l'utiliser.
- Si vous prévoyez que le module de batterie va rester inactif un certain temps alors qu'il est connecté à d'autres équipements audio, nous vous recommandons de régler le volume de ceux-ci sur le niveau minimum. Vous pouvez également désactiver la fonction Auto Power-Off pour faire en sorte que le module de batterie reste sous tension.

REMARQUE

- Les réglages définis pour la fonction Auto Power-Off ne représentent pas les durées exactes et il peut y avoir certaines variations.
- Par défaut, le délai pour l'activation de la fonction Auto Power-Off est réglé sur 30 minutes.

● Désactivation rapide de la fonction Auto Power-Off

Pour désactiver rapidement la fonction Auto Power-Off, mettez le module de batterie sous tension tout en maintenant la **touche numérique** [1] enfoncée. La fonction restera désactivée jusqu'à ce que vous définissiez un nouveau délai pour la mise hors tension automatique.



Restauration des réglages par défaut (Réinitialisation aux valeurs d'usine)

À la livraison, le module de batterie contient déjà un large éventail de kits de batterie et de morceaux préprogrammés. Vous avez la possibilité de restaurer ces réglages par défaut – appelés collectivement réglages d'usine – à tout moment au cas où vous les auriez écrasés par inadvertance ou souhaiteriez supprimer vos propres réglages. Pour ce faire, utilisez la fonction Factory Reset (Réinitialisation aux valeurs d'usine) comme suit.

AVERTISSEMENT

Lorsque vous restaurez les réglages d'usine comme décrit ci-dessous, toutes les modifications apportées aux paramètres sont perdues. Avant de poursuivre, assurez-vous dès lors qu'aucun des réglages n'est indispensable.

1. Appuyez sur la **touche** [] (**Veille/Marche**) et vérifiez que le module de batterie s'éteint.
2. Mettez le module de batterie sous tension tout en maintenant les touches **VOLUME[+]** et **VOLUME[-]** enfoncées.

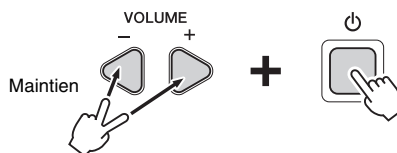

Les voyants du module de batterie clignotent et les réglages d'usine sont restaurés.

Commandes de panneau et fonctions

Panneau de commandes

■ Module de batterie

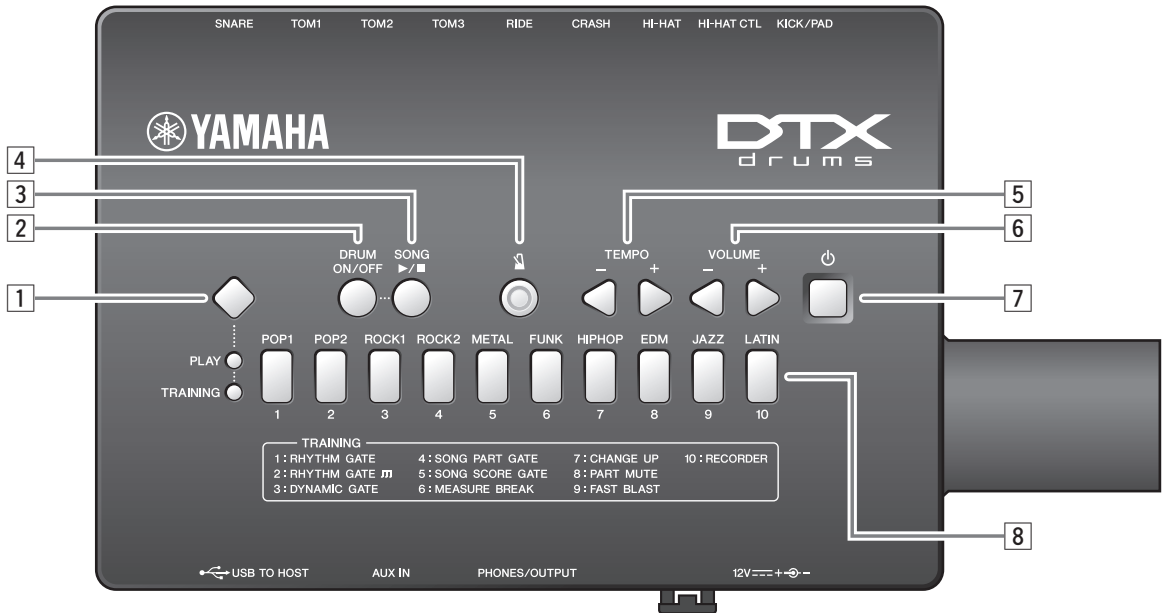

1 Sélecteur de mode

- Appuyez sur ce commutateur pour basculer entre le mode Play (Reproduction) et le mode Training. (pages 26, 31).
- Maintenez ce commutateur enfoncé pour sélectionner le mode Menu. (page 41)

2 Touche [DRUM ON/OFF] (page 28).

Utilisez cette touche pour assourdir et rétablir le son de parties de batterie d'un motif de batterie d'entraînement.

3 Touche [▶/■]

- Utilisez cette touche pour lancer et arrêter des morceaux. (page 27)
- En mode Training, elle permet également de lancer et d'arrêter des sessions d'entraînement (page 31)

4 Touche [M] (métronome) (page 29)

- Utilisez cette touche pour démarrer et arrêter le métronome intégré.
- En mode Training, elle permet également de lancer et d'arrêter des sessions d'entraînement

5 Touches [TEMPO] (page 30)

Utilisez ces touches pour augmenter ou diminuer le tempo par pas d'un BPM (Temps par minute).

- * :En mode Menu, elles permettent également d'augmenter ou de diminuer la valeur des réglages.

6 Touches [VOLUME] (page 26)

Utilisez ces touches pour régler le volume général du module de batterie. Appuyez sur la **touche [+]** pour l'augmenter et sur la **touche [-]** pour le diminuer.

7 Touche [⏻] (Veille/Marche) (page 22)

Cette touche permet de mettre le module de batterie sous tension et hors tension.

8 Touches numériques

- Utilisez ces touches pour sélectionner des catégories de musique et des types d'entraînement. (pages 27, 31).
- Elles permettent également de saisir directement un tempo. (page 30)
- En mode Menu, elles permettent de sélectionner des réglages (page 41)
- En mode Menu également, elles permettent de saisir directement les valeurs des réglages. (page 41)

Panneau inférieur

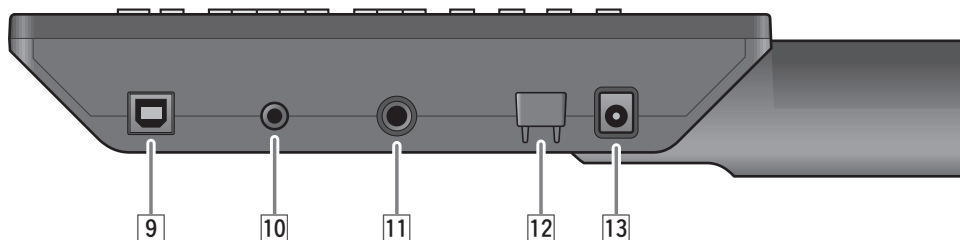

9 Borne [USB TO HOST] (page 58)

Permet de connecter un ordinateur ou un périphérique intelligent tel qu'un iPhone ou un iPad pour envoyer et recevoir des signaux numériques (audio et MIDI). Des pièces supplémentaires sont requises pour la connexion d'un iPhone ou un iPad. Pour plus d'informations, reportez-vous au document « iPhone/iPad Connection Manual » (PDF).

10 Prise [AUX IN] (page 21)

La mini-prise stéréo d'entrée auxiliaire est utilisée pour recevoir le son d'une source externe. Par exemple, vous pouvez utiliser cette prise pour connecter un lecteur de musique portable ou un autre équipement similaire afin de jouer sur vos airs préférés.

11 Prise [PHONES/OUTPUT] (page 21)

Utilisez cette prise audio stéréo standard pour connecter un casque, un amplificateur, une console de mixage ou un autre équipement similaire.

12 Serre-câble (page 21)

Enroulez le cordon de l'adaptateur secteur autour de ce serre-câble pour éviter tout débranchement accidentel de l'instrument en cours d'utilisation.

13 Connecteur [12V $\text{---} + \ominus -$] (page 21)

Utilisez ce connecteur pour brancher l'adaptateur secteur livré avec le module de batterie.

Panneau avant

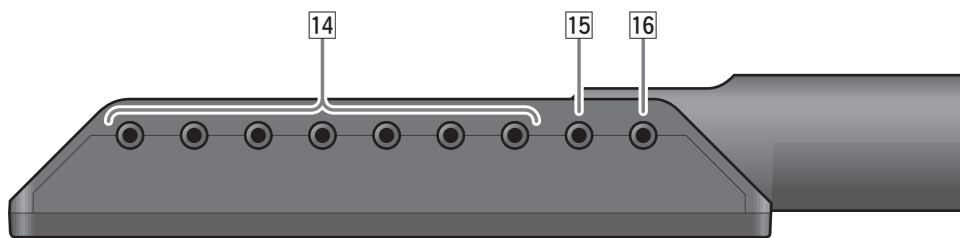

14 Prises d'entrée de déclenchement (page 20)

Utilisez ces prises pour connecter les pads pour caisse claire, de tom et de cymbale.

15 Prise [HI-HAT CTL] (Contrôleur de cymbale charleston) (page 20)

Cette prise permet de connecter un contrôleur de charleston.

16 Prise [KICK/PAD] (Grosse caisse/Pad) (page 20)

Utilisez cette prise pour connecter un pad ou une pédale de grosse caisse. En connectant un KP65, vous pouvez ajouter un autre pad à l'aide de la prise PAD ► IN du KP65 (page 57).

Techniques de jeu

Pad de caisse claire

Si vous utilisez un pad de caisse claire TP70S avec le DTX452K, vous pourrez produire trois sons distincts (c'est-à-dire, peau, cercle ouvert et cercle fermé) selon l'endroit où vous le frappez, un peu comme si vous jouiez sur une caisse claire acoustique.

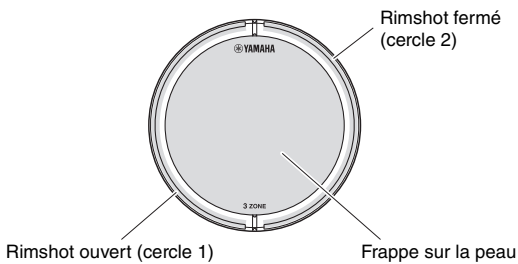

● Frappe sur la peau

Le son de frappe sur la peau est produit en frappant sur la surface principale du pad.

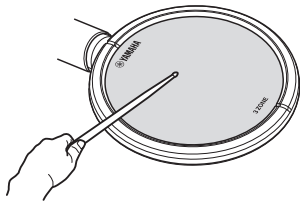

● Rimshot ouvert

Le son de rim shot ouvert est produit lorsque vous frappez sur la zone du cercle ouvert.

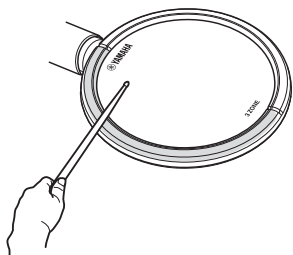

● Rimshot fermé (cross-stick)

Le son de rim shot fermé est produit lorsque vous frappez sur la zone du cercle fermé.

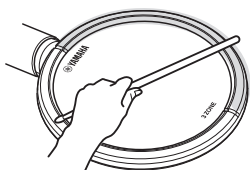

Cymbale charleston

● Ouverture/fermeture

- Vous pouvez produire un son de cymbale charleston ouverte en frappant sur le pad de cymbale charleston sans appuyer sur la pédale du contrôleur de cymbale charleston.
- Vous pouvez produire un son de cymbale charleston fermée en frappant sur le pad de cymbale charleston tandis que la pédale du contrôleur de cymbale charleston est enfoncée.
- Si vous utilisez un contrôleur de cymbale charleston HH65 avec le DTX432K ou le DTX452K, vous pouvez actionner la pédale pour recréer le son d'une cymbale charleston fermée.

● Fermeture au pied

Vous pouvez enfoncer la pédale du contrôleur de cymbale charleston pour produire un son de fermeture au pied sans frapper sur le pad de la cymbale charleston.

REMARQUE

Si vous utilisez un contrôleur de cymbale charleston HH40 avec le DTX402K, la vitesse est fixe indépendamment de la force avec laquelle la pédale du contrôleur de cymbale charleston est enfoncée. Pour régler la valeur de vitesse fixe, reportez-vous à la description du paramètre Foot Close Velocity (Vitesse de fermeture au pied) du mode Menu (page 47).

● Cymbale charleston splash

Le son de cymbale charleston splash est produit lorsque vous appuyez sur la pédale du contrôleur de cymbale charleston, puis la relâchez immédiatement.

Cymbale Crash

● Étouffement

Vous pouvez assourdir un son immédiatement en étouffant le bord de la cymbale avec la main en la pinçant après l'avoir frappée. La fonction d'étouffement ne fonctionne que si vous la saisissez dans la zone des capteurs.

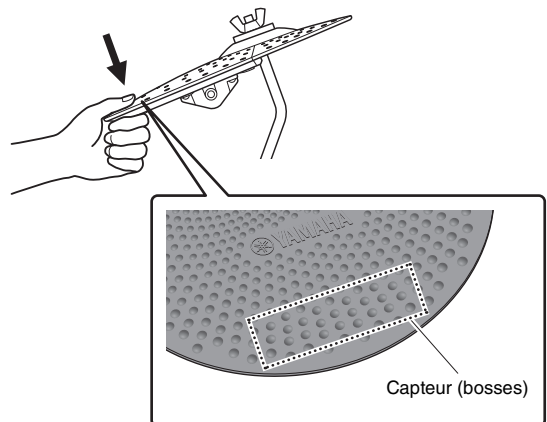

Jouer avec une catégorie de musique sélectionnée

Le module de batterie est livré avec dix catégories de musique différentes. Lorsque vous sélectionnez une catégorie de musique, le « kit » (c'est-à-dire un ensemble complet d'affectations de sons de batterie pour tous les pads) et le morceau correspondant sont automatiquement sélectionnés.

Sélectionner une catégorie de musique

1. Appuyez sur le **Sélecteur de mode** pour allumer le voyant « PLAY » (Play Mode) (Reproduction).
2. Sélectionnez une catégorie de musique en appuyant sur la **touche numérique [1] à [10]** correspondante. La touche numérique sélectionnée s'allume et le kit de batterie ou de percussion correspondant est automatiquement sélectionné.

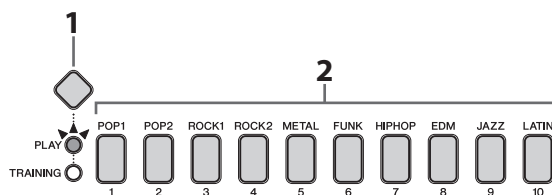

3. Jouez sur les pads et découvrez les sons du kit.

REMARQUE

Pour obtenir des informations détaillées sur les dix catégories de musique prédéfinies, reportez-vous à la section Liste des données (page 62).

Réglage de la sensibilité du kit

La procédure suivante vous permet de modifier la sensibilité d'un kit — c'est-à-dire la manière dont les sons de batterie changent en fonction de la force avec laquelle vous frappez sur les pads. La sensibilité peut être réglée sur dix niveaux différents.

Tout en maintenant la touche **Sélecteur de mode** enfoncée, appuyez sur la touche **VOLUME[+]** ou **VOLUME[-]**.

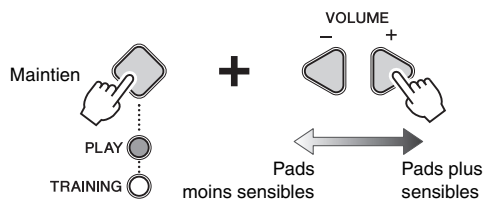

- Chaque fois que vous appuyez sur la touche **VOLUME[+]**, vous augmentez la sensibilité d'un degré. Cela signifie qu'un toucher de batterie même léger permettra de produire plus facilement des sons plus forts.
- Chaque fois que vous appuyez sur la touche **VOLUME[-]**, vous diminuez la sensibilité d'un degré. Cela signifie que seule une frappe de batterie puissante permettra de produire des sons plus forts.

Pads plus sensibles

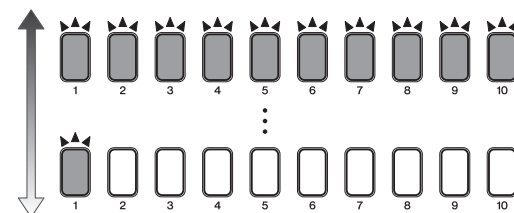

Pads moins sensibles

REMARQUE

- La sensibilité sélectionnée est commune aux dix kits du module de batterie.
- Si vous voulez régler la sensibilité pour chaque pad individuel, reportez-vous aux descriptions des paramètres du groupe Trigger Setting (Réglages du déclencheur) du mode Menu (page 48).

Accompagnement d'un morceau

1. Appuyez sur le **Sélecteur de mode** pour allumer le voyant « PLAY ».
2. Sélectionnez une catégorie de musique en appuyant sur la **touche numérique [1] à [10]** correspondante. La touche numérique sélectionnée s'allume et le morceau correspondant est automatiquement sélectionné.

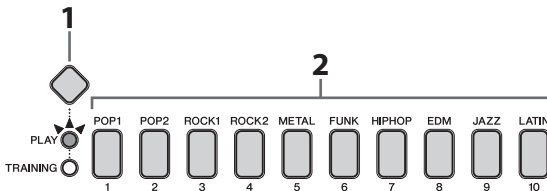

REMARQUE

La partition (PDF) est disponible sur le site Web de Yamaha : <https://download.yamaha.com/>

Après avoir accédé au site Web du support technique (et cliqué sur « Manual Library », (Librairie des manuels)), saisissez le nom du modèle approprié.

3. Appuyez sur la touche [▶/■] pour démarrer le morceau.
4. Jouez sur les pads en accompagnant le morceau.

REMARQUE

Si vous voulez assourdir les parties de batterie programmées et entendre uniquement les parties de morceau, appuyez sur la touche [DRUM ON/OFF]. Pour rétablir le son des parties de batterie, appuyez à nouveau sur la touche [DRUM ON/OFF].

5. Appuyez à nouveau sur la touche [▶/■] pour arrêter le morceau.

Réglage du volume du morceau

Tout en maintenant la touche [▶/■] **enfoncée**, appuyez sur la touche **VOLUME[+]** ou **VOLUME[-]**.

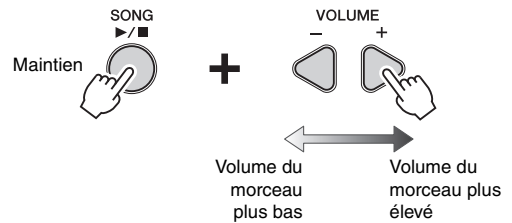

- Chaque fois que vous appuyez sur la touche **VOLUME[+]**, vous augmentez le volume du morceau d'une unité.
- Chaque fois que vous appuyez sur la touche **VOLUME[-]**, vous diminuez le volume du morceau d'une unité.

REMARQUE

Le réglage du volume est commun aux dix morceaux du module de batterie.

Réglage du volume des parties de batterie assourdies

Si vous appuyez sur la **touche [DRUM ON/OFF]** pendant la reproduction d'un morceau, les parties de batterie du morceau seront assourdies — autrement dit, leur volume sera réduit à zéro. Cependant, si vous voulez que les parties de batterie soient légèrement audibles dans ce type de situation, vous pouvez régler leur volume comme décrit ci-dessous.

1. Appuyez sur la touche [▶/■] pour lancer le morceau.



2. Appuyez sur la touche **[DRUM ON/OFF]** pour assourdir les parties de batterie.

La touche est éteinte lorsque la partie de batterie est assourdie et allumée lorsqu'elle est jouée (non assourdie).



3. Tout en maintenant la touche **[DRUM ON/OFF]** enfoncée, appuyez sur la touche **VOLUME[+]** ou **VOLUME[-]**.

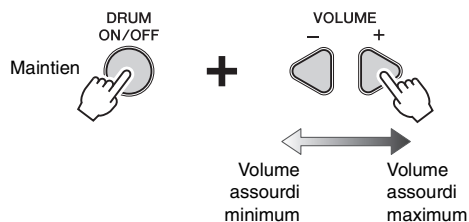

- Chaque fois que vous appuyez sur la touche **VOLUME[+]**, vous augmentez le volume de la batterie assourdie d'une unité.
- Chaque fois que vous appuyez sur la touche **VOLUME[-]**, vous diminuez le volume de la batterie assourdie d'une unité.

En appuyant à nouveau sur la touche **[DRUM ON/OFF]**, vous pouvez rétablir le son des parties de batterie et restaurer leur volume normal.

Importation d'un morceau MIDI

En utilisant des applications compatibles avec le module de batterie, vous pouvez facilement importer des morceaux MIDI sur ce module.

Pour plus de détails sur les appareils intelligents et les applications compatibles, consultez la page Web ci-dessous. Pour plus d'informations sur la connexion, reportez-vous au document « iPhone/iPad Connection Manual » (PDF) disponible sur la page Web ci-dessous.

<https://download.yamaha.com/>

Après avoir accédé au site Web du support technique (et cliqué sur « Manual Library », (Librairie des manuels)), saisissez le nom du modèle approprié.

REMARQUE

- Pour supprimer le morceau MIDI importé, reportez-vous à la description du paramètre Delete Song (Supprimer le morceau) du mode Menu (page 55).
- Pour éviter tout risque d'interférence dû au bruit généré par votre appareil intelligent lorsqu'il est utilisé en combinaison avec le module de batterie, activez le mode Avion, puis le Wi-Fi.

AVIS



Veillez à placer l'appareil intelligent sur une surface stable pour éviter de le faire tomber et de l'endommager.

Utilisation du métronome

Jouer sur le kit de batterie électronique tandis que le métronome intégré est activé est le moyen idéal de parfaire votre rythme.

Début et arrêt du métronome



- Appuyez sur la touche [] pour activer le métronome.
- Appuyez à nouveau sur la touche [] pour le désactiver.

Réglage du volume du métronome

Pour régler le volume du métronome, appuyez sur la touche [] et maintenez-la enfoncée, puis appuyez sur la touche **VOLUME[+]** ou **VOLUME[-]**.

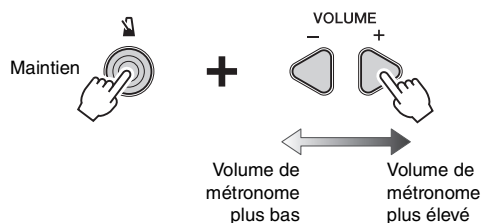

- Chaque fois que vous appuyez sur la touche **VOLUME[+]**, vous augmentez le volume du métronome d'une unité.
- Chaque fois que vous appuyez sur la touche **VOLUME[-]**, vous diminuez le volume du métronome d'une unité.

Vérification du tempo

Si nécessaire, vous pouvez vérifier le tempo actuel du module de batterie grâce au schéma de clignotement des voyants des touches numériques et au guide vocal. Plus la valeur est élevée, plus le tempo est rapide.

Appuyez une fois sur la touche **TEMPO[+]** ou **TEMPO[-]**.

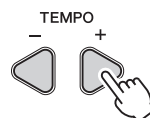

Ou

Appuyez sur la touche [] et maintenez-la enfoncée.



Les différents chiffres du tempo clignotent dans l'ordre.

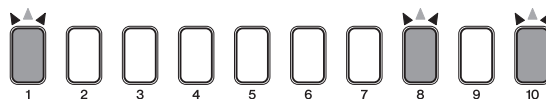

Exemple :

Si le tempo est de 108 BMP (Temps par minute), les voyants des touches numériques [1]→[0]→[8] clignoteront.

REMARQUE

Pour désactiver la fonction de guide vocal, reportez-vous à 7-1. Volume du guide vocal (page 53).

Réglage du tempo

Les trois méthodes suivantes vous permettent de modifier le tempo.

- Augmentation ou diminution à l'aide de la touche TEMPO[+] ou TEMPO[-]
- Saisie directe d'un BPM à l'aide des touches numériques
- Tapotement du tempo sur les pads

REMARQUE

- Le module de batterie prend en charge des tempos compris entre 30 et 300 BPM (Temps par minute).
- Si vous sélectionnez un autre morceau (page 27) après avoir réglé le tempo, le tempo du morceau sélectionné sera utilisé pour le métronome.

■ Augmentation ou diminution à l'aide de la touche TEMPO[+] ou TEMPO[-]

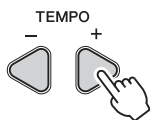

- Chaque fois que vous appuyez sur la **touche TEMPO[+]**, vous augmentez le BPM du métronome d'une unité.
- Chaque fois que vous appuyez sur la **touche TEMPO[-]**, vous diminuez le BPM du métronome d'une unité.

■ Saisie directe d'un BPM à l'aide des touches numériques

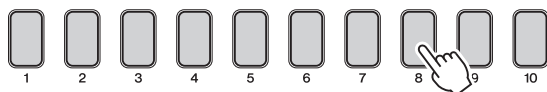

1. Tout en maintenant la touche [] enfoncée, saisissez le BPM à l'aide des **touches numériques**. Le module de batterie vous annonce le tempo saisi (en anglais).

Exemple : réglage d'un tempo de 138 BPM

Appuyez sur les touches numériques [1]→[3]→[8] dans l'ordre.

2. Après avoir saisi tous les chiffres nécessaires, retirez votre doigt de la **touche** [].

Le module de batterie vous annonce le nouveau tempo (en anglais).

REMARQUE

- La touche numérique [10] permet de saisir la valeur zéro. Vous ne pouvez pas l'utiliser pour saisir le nombre dix.

Exemple : réglage d'un tempo de 110 BPM

Appuyez sur les touches numériques [1]→[1]→[10] dans l'ordre.

Vous ne pouvez pas régler cette valeur en appuyant sur [1]→[10].

- Il n'est pas nécessaire de saisir un zéro en premier dans le cas d'un tempo à deux chiffres.

Exemple :

Pour régler un tempo de 72 BPM, appuyez simplement sur les touches numériques [7]→[2] dans l'ordre. Il n'est pas nécessaire d'appuyer sur [10]→[7]→[2].

- Lorsque le module de batterie prononce le tempo à voix haute, vous pouvez saisir directement un nouveau tempo à l'aide des touches numériques sans devoir maintenir la touche [] enfoncée.

■ Tapotement du tempo sur les pads

1. Tout en maintenant la **touche** [] enfoncée, frappez un pad à au moins trois reprises au tempo souhaité.

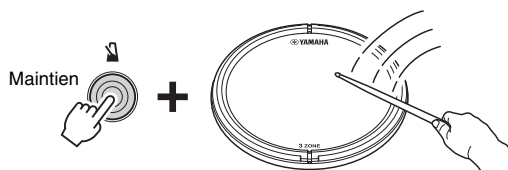

2. Retirez votre doigt de la **touche** [].

Le module de batterie vous annonce le nouveau tempo (en anglais).

REMARQUE

Au lieu de frapper sur un pad, vous pouvez également tapoter le tempo en appuyant sur la touche TEMPO[+] ou TEMPO[-] à au moins trois reprises.

Autres réglages

Vous pouvez effectuer les réglages du métronome suivants depuis le mode Menu. Pour plus de détails, reportez-vous à la description du groupe de paramètres Metronome Settings (Réglages du métronome) du mode Menu (page 42).

- Motif du métronome
- Longueur du métronome en temps
- Son du métronome
- Schéma d'éclairage des touches numériques lors de l'utilisation du métronome

Entraînement en mode Training

Grâce aux dix types d'entraînement disponibles, vous pourrez apprendre à jouer de la batterie et à la maîtriser en y prenant plaisir.

Formation de base

Travail du rythme :

- Suspension de rythme (2 types) page 32
- Pause en mesures. page 36
- Changement vers le haut page 37

Utilisation de la dynamique :

- Exercice Dynamique page 33

Jouer aussi vite que possible :

- Exercice Rafale page 39

Travail partie par partie :

- Assourdissement de partie page 38

Enregistrement de votre performance :

- Enregistreur. page 40

Formation avancée

— Passez de la formation de base à une maîtrise totale ! —

Accompagnement d'un morceau :

- Exercice Partie de morceau page 34
- Exercice Morceau complet page 35



Avant l'entraînement

Avant de commencer, veuillez choisir une catégorie de musique.

1. Appuyez sur le **Sélecteur de mode** pour allumer le voyant « PLAY ».
2. Sélectionnez une catégorie de musique en appuyant sur la **touche numérique** correspondante.

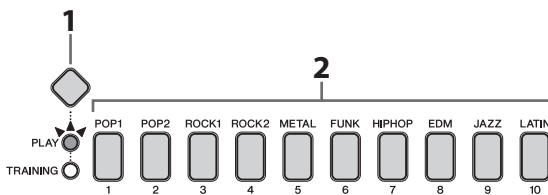

Après l'entraînement

Pour les exercices d'entraînement suivants, le module de batterie évalue vos performances sur une échelle de un à dix et affiche le résultat à l'aide des touches numériques.

- Rhythm Gate
- Song Score Gate
- Dynamic Gate
- Change Up

La touche numérique [10] représente le score le plus élevée et la touche [1] le plus bas. En outre, la fonction Voice Guidance (Guide vocal) annonce les résultats à l'aide des cinq niveaux illustrés ci-dessous. Faites de votre mieux pour obtenir un bon score !

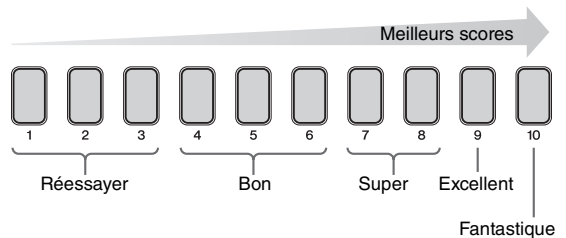

Paramétrage détaillé de l'entraînement

Vous pouvez effectuer des réglages détaillés pour l'entraînement, par exemple la minuterie d'entraînement ou le niveau de difficulté, dans le mode Menu (page 41).

Passer à un autre exercice

Pour ouvrir un autre exercice, vous devez revenir au mode Training.

1. Appuyez sur le **Sélecteur de mode** pour allumer le voyant « PLAY » (Play Mode) (Reproduction).
2. Appuyez à nouveau sur le **Sélecteur de mode** pour allumer le voyant « TRAINING » (Mode Training) (Entraînement).

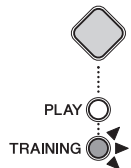

Travail du rythme :

1. RHYTHM GATE, 2. RHYTHM GATE (Suspension de rythme) 

Rhythm Gate est un exercice destiné à améliorer votre synchronisation avec un morceau ou avec le métronome. Lorsque vous frappez avec une synchronisation parfaite, les touches numériques [5] et [6] clignotent ensemble. Si vous frappez trop tôt ou trop tard, aucun son n'est produit. L'utilisation du Rhythm Gate vous permet d'améliorer nettement votre sens du rythme !

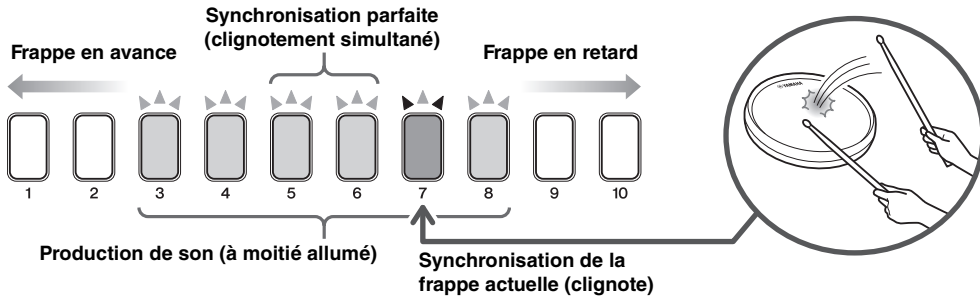



Procédure

- Appuyez sur le **Sélecteur de mode** pour allumer le voyant « TRAINING » (Mode Training) (Entraînement).



REMARQUE

Lorsque le voyant « TRAINING » est allumé, appuyez sur le sélecteur de mode pour allumer la touche « PLAY », puis appuyez à nouveau dessus pour allumer le voyant « TRAINING ».

- Appuyez sur la **touche numérique [1]** ou sur [2] pour sélectionner Rhythm Gate. [1] correspond à un exercice rythmique avec des doubles croches et [2] à un exercice  rythmique avec des triolets.

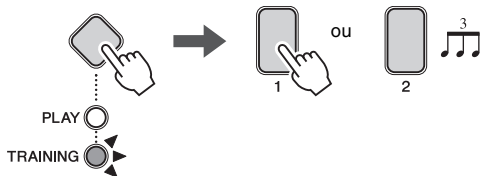
Les touches  et  clignotent, indiquant que l'exercice est mis en attente.



- Si vous appuyez sur la touche , le morceau actuellement sélectionné sera utilisé pour l'exercice. Si vous appuyez sur la touche , le métronome sera utilisé.

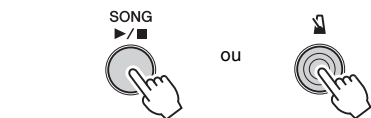

REMARQUE

Changez la mesure du métronome, si nécessaire.

- Jouez sur les pads en essayant de suivre le plus fidèlement possible le morceau ou le métronome.

- Pour terminer l'exercice, appuyez sur la touche utilisée pour le lancer à l'étape 3.

Votre score s'affiche alors. (Pour plus de détails, reportez-vous à la page 31.)

ASTUCES

- Appuyez sur les **touches numériques [2] à [9]** alors que l'exercice est mis en attente ou en cours d'exécution afin de régler la sensibilité selon la précision de votre synchronisation lorsque vous frappez les pads et faites retentir les sons. Plus la plage est étroite, plus le niveau de difficulté est élevé.

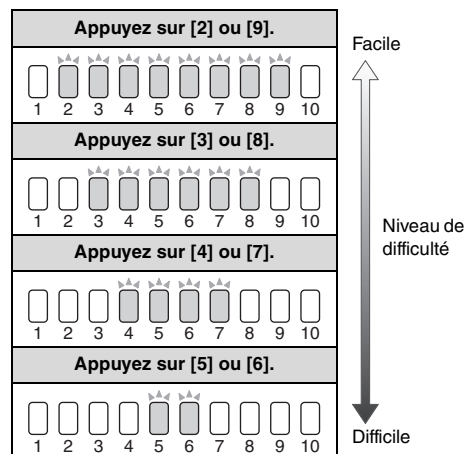

- Le sens des voyants de synchronisation indiquant « trop lent » ou « trop rapide » peut être inversé. (« Voyant Rhythm Gate inversé » dans le mode Menu ; page 52).
- La durée de l'exercice peut être paramétrée. (« Minuterie » dans le mode Menu ; page 51).
- Vous pouvez spécifier si les pads produisent un son chaque fois qu'ils sont frappés ou uniquement lorsqu'ils sont frappés exactement en rythme. (« Ignorer la synchronisation » dans le mode Menu ; page 51).

Utilisation de la dynamique :

3. DYNAMIC GATE (Exercice Dynamique)

Dynamic Gate est un exercice permettant de jouer sur les pads avec la bonne dynamique. Le but est de maîtriser trois niveaux : faible, normal et fort. Lorsque vous frappez avec une dynamique erronée, l'instrument ne produit aucun son. La précision avec laquelle vous utilisez la bonne dynamique est évaluée à la fin de l'exercice. Lorsque vous maîtriserez le Dynamic Gate, vous serez devenu un batteur compétent, capable de maîtriser la dynamique en fonction des situations !

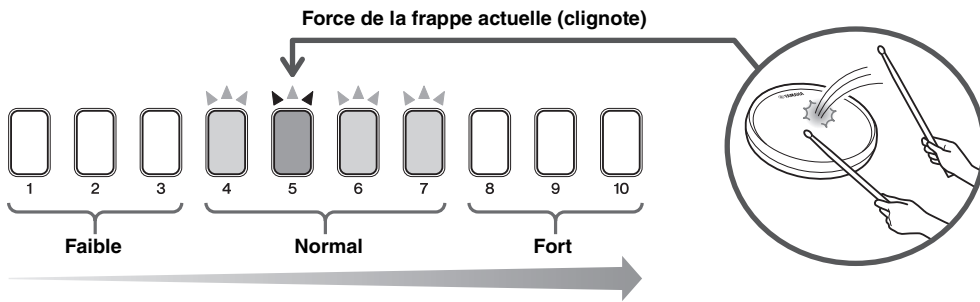

Procédure

- Appuyez sur le **Sélecteur de mode** pour allumer le voyant « TRAINING ».

REMARQUE

Lorsque le voyant « TRAINING » est allumé, appuyez sur le sélecteur de mode pour allumer la touche « PLAY », puis appuyez à nouveau dessus pour allumer le voyant « TRAINING ».

- Appuyez sur la **touche numérique [3]** pour sélectionner Dynamic Gate.
La touche [▶/■] clignote, indiquant que l'exercice est mis en attente.

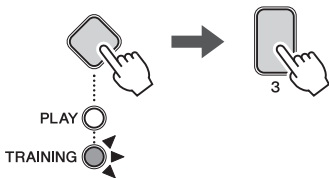

- Frappez le pad souhaité pour l'entraînement.
- Appuyez sur les **touches numériques [1] ou [10]** pour sélectionner le niveau.
[1] à [3] est « faible », [4] à [7] est « normal » et [8] à [10] est « fort ».
Les touches numériques du niveau sélectionné s'allument en blanc.

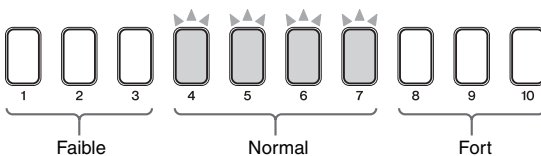

- Appuyez sur la touche [▶/■] pour démarrer l'exercice.



- Frappez le pad choisi à l'étape 4 avec la dynamique appropriée.
- Pour terminer l'exercice, appuyez sur la touche [▶/■].
Votre score s'affiche. (Pour plus de détails, reportez-vous à la page 31.)

ASTUCES

- La plage de dynamique peut être réglée. (« Limite inférieure de Dynamic Gate » et « Limite supérieure de Dynamic Gate » dans le mode Menu ; page 52.)
- La durée de l'exercice peut être paramétrée. (« Minuterie » dans le mode Menu ; page 51).

Accompagnement d'un morceau :

4. SONG PART GATE (Exercice Partie de morceau)

Song Part Gate est un exercice avancé qui vous entraîne à reproduire des motifs de batterie réels accompagnant une partie d'un morceau. Par exemple, vous pouvez travailler juste la variation rythmique du morceau ou uniquement les parties jouées à la main du motif de batterie de base du morceau. Avant de travailler le Song Part Gate, il sera préférable de maîtriser les autres programmes d'entraînement de base. Une fois que vous maîtriserez l'exercice Song Part Gate, vous pourrez travailler en toute confiance l'exercice Song Score Gate (page 35) pour jouer le morceau tout entier !

REMARQUE

La partition (PDF) est disponible sur le site Web de Yamaha :

<https://download.yamaha.com/>

Après avoir accédé au site Web du support technique (et cliqué sur « Manual Library », (Librairie des manuels)), saisissez le nom du modèle approprié.



Procédure

1. Appuyez sur le **Sélecteur de mode** pour allumer le voyant « TRAINING ».

REMARQUE

Lorsque le voyant « TRAINING » est allumé, appuyez sur le sélecteur de mode pour allumer la touche « PLAY », puis appuyez à nouveau dessus pour allumer le voyant « TRAINING ».

2. Appuyez sur la **touche numérique [4]** pour sélectionner Song Part Gate.

La touche [▶/■] clignote, indiquant que l'exercice est mis en attente.

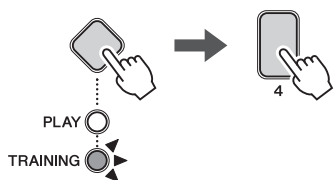

3. Appuyez sur la **touche numérique** correspondante pour choisir la manière de vous exercer

REMARQUE

Les exercices disponibles peuvent varier selon la catégorie de musique actuellement sélectionnée. Pour plus de détails, reportez-vous à la Partition (PDF).

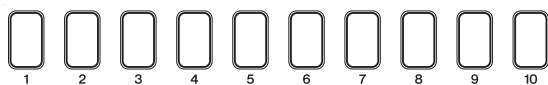

4. Appuyez sur la touche [▶/■] pour démarrer l'exercice.
Le morceau est reproduit.

5. Jouez le motif de batterie d'entraînement sur les pads.

6. Pour terminer l'exercice, appuyez sur la touche [▶/■].



Score

Votre score est annoncée par le guide vocal chaque fois que le motif de batterie d'entraînement est répété. Votre score total n'est calculé qu'à la fin de l'exercice.

ASTUCES

- La catégorie de musique peut être modifiée (en maintenant la **touche numérique** correspondante).
- Il est possible de régler le volume du motif de batterie d'entraînement. (Tout en maintenant la touche [▶/■] **enfoncée**, appuyez sur la touche **VOLUME+[]/[-]**.)
- Vous pouvez assourdir des parties spécifiques du motif de batterie d'entraînement.
 - Les réglages d'assourdissement sont opérationnels lorsque la **touche [DRUM ON/OFF]** est à moitié allumée.
 - Pendant que le morceau est reproduit, frappez le pad correspondant à la partie que vous souhaitez assourdir. La partie de batterie sélectionnée sera assourdie.
 - Si vous ne frappez pas sur le pad correspondant à la partie de batterie assourdie dans un délai donné, le son de ce pad est automatiquement restauré.
 - Appuyez sur la **touche [DRUM ON/OFF]** (de sorte qu'elle soit entièrement allumée) pour mettre fin aux réglages d'assourdissement.
- La durée de l'exercice peut être paramétrée. (« Minuterie » dans le mode Menu ; page 51).
- La difficulté de l'exercice peut être ajustée. (« Niveau de difficulté » dans le mode Menu ; page 51).
- Vous pouvez spécifier si les pads produisent un son chaque fois qu'ils sont frappés ou uniquement lorsqu'ils sont frappés exactement en rythme. (« Ignorer la synchronisation » dans le mode Menu ; page 51).

Accompagnement d'un morceau :

5. SONG SCORE GATE (Exercice Morceau complet)

Song Score Gate est un exercice de fin qui vous entraîne à reproduire des motifs de batterie réels accompagnant un morceau entier. Nous vous conseillons de commencer par maîtriser autant que possible l'exercice Song Part Gate (page 34) avant de travailler sur le Song Score Gate et d'être en bonne voie de devenir un excellent batteur !

REMARQUE

La partition (PDF) est disponible sur le site Web de Yamaha :

<https://download.yamaha.com/>

Après avoir accédé au site Web du support technique (et cliqué sur « Manual Library », (Librairie des manuels)), saisissez le nom du modèle approprié.



Procédure

1. Appuyez sur le **Sélecteur de mode** pour allumer le voyant « TRAINING ».

REMARQUE

Lorsque le voyant « TRAINING » est allumé, appuyez sur le sélecteur de mode pour allumer la touche « PLAY », puis appuyez à nouveau dessus pour allumer le voyant « TRAINING ».

2. Appuyez sur la **touche numérique [5]** pour sélectionner Song Score Gate.

La touche [▶/■] clignote, indiquant que l'exercice est mis en attente.

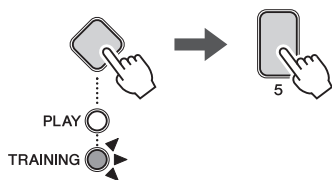

3. Appuyez sur la touche [▶/■] pour démarrer l'exercice.



4. Reproduisez le motif de batterie sur les pads.
Lorsque vous aurez joué l'ensemble du morceau, votre score s'affichera. (Pour plus de détails, reportez-vous à la page 31.)
5. Pour arrêter l'exercice, appuyez sur la touche [▶/■].
Si vous arrêtez l'exercice avant la fin du morceau, le score de votre exercice n'apparaîtra pas.

ASTUCES

- Vous pouvez modifier la catégorie de musique (en appuyant sur la touche numérique correspondante).
- Il est possible de régler le volume du morceau. (Tout en maintenant la touche [▶/■] **enfoncée**, appuyez sur la touche **VOLUME+[]/[-]**.)
- Vous pouvez assourdir des parties spécifiques du motif de batterie d'entraînement.
 - Les réglages d'assourdissement sont opérationnels lorsque la touche **[DRUM ON/OFF]** est à moitié allumée.
 - Pendant que le morceau est reproduit, frappez le pad correspondant à la partie que vous souhaitez assourdir. La partie de batterie sélectionnée sera assourdie.
 - Si vous ne frappez pas sur le pad correspondant à la partie de batterie assourdie dans un délai donné, le son de ce pad est automatiquement restauré.
 - Appuyez sur la **touche [DRUM ON/OFF]** (de sorte qu'elle soit entièrement allumée) pour mettre fin aux réglages d'assourdissement.
- La difficulté de l'exercice peut être ajustée. (« Niveau de difficulté » dans le mode Menu ; page 51).
- Vous pouvez spécifier si les pads produisent un son chaque fois qu'ils sont frappés ou uniquement lorsqu'ils sont frappés exactement en rythme. (« Ignorer la synchronisation » dans le mode Menu ; page 51).

Travail du rythme :

6. MEASURE BREAK (Pause en mesures)

Measure Break est un exercice qui vous entraîne à garder un tempo régulier sans le métronome. La précision avec laquelle vous frappez sur le premier temps de la mesure après un Break (Silence mesuré) est évaluée. Lorsque vous maîtriserez Measure Break, vous serez capable de garder un tempo régulier même après un silence mesuré Break (Silence mesuré) ou un fill (variation rythmique).

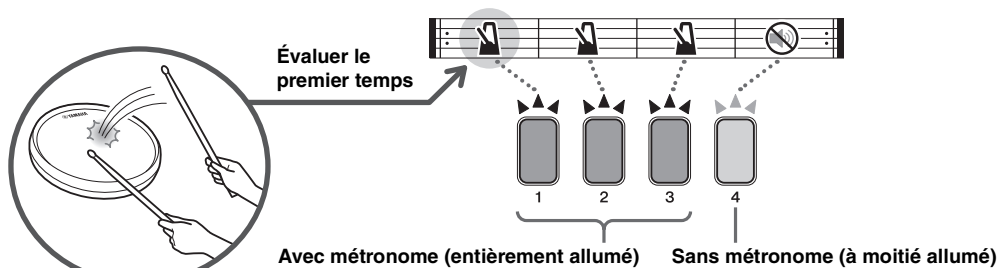

Procédure

1. Appuyez sur le **Sélecteur de mode** pour allumer le voyant « TRAINING ».

REMARQUE

Lorsque le voyant « TRAINING » est allumé, appuyez sur le sélecteur de mode pour allumer la touche « PLAY », puis appuyez à nouveau dessus pour allumer le voyant « TRAINING ».

2. Appuyez sur la **touche numérique [6]** pour sélectionner Measure Break.

La touche [6] clignote, indiquant que l'exercice est mis en attente.

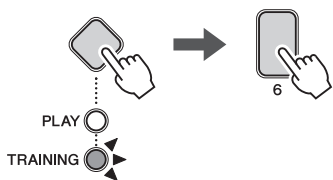

3. Appuyez sur la touche [6] pour démarrer l'exercice. Quatre mesures sont reproduites de manière répétée. (Les mesures 1 à 3 sont jouées avec le métronome et la quatrième mesure sans le métronome). La touche numérique clignote pendant la reproduction de la mesure correspondante.



4. Jouez sur les pads.
5. Pour terminer l'exercice, appuyez sur la touche [6].

Score

La précision avec laquelle vous frappez sur le premier temps de la mesure suivant le silence mesuré sera annoncée par le guide vocal après chaque répétition des quatre mesures. Votre score total n'est calculé qu'à la fin de l'exercice.

ASTUCES

- Le nombre total de mesures peut être remplacé par n'importe quel chiffre allant de 2 à 10. Lorsque l'exercice est mis en attente ou en cours d'exécution, maintenez la touche numérique enfoncée jusqu'à ce que la touche soit à moitié allumée. Par exemple, pour répéter dix mesures, maintenez **la touche numérique [10]** enfoncée jusqu'à ce qu'elle soit à moitié allumée.
- Le nombre de mesures jouées sur les sons de clic de métronome peut être modifié. Lorsque l'exercice est mis en attente ou en cours d'exécution, appuyez sur la touche numérique correspondant au nombre de mesures que vous souhaitez définir. Gardez toutefois à l'esprit que la dernière mesure de l'exercice doit toujours être réglée de sorte qu'elle soit jouée sans métronome. Par exemple, en appuyant sur **la touche numérique [6]** alors que le nombre de mesures est réglé sur 10, les mesures 1 à 6 sont jouées avec métronome et les mesures 7 à 10 sans métronome.
- La durée de l'exercice peut être paramétrée. (« Minuterie » dans le mode Menu ; page 51).

Travail du rythme :

7. CHANGE UP (Changement vers le haut)

Change Up est un exercice qui vous entraîne à reproduire sept rythmes différents qui changent toutes les deux mesures. La précision avec laquelle vous restez synchronisé avec les rythmes est évaluée. Faites de votre mieux pour garder un tempo régulier, même lorsque les rythmes changent !

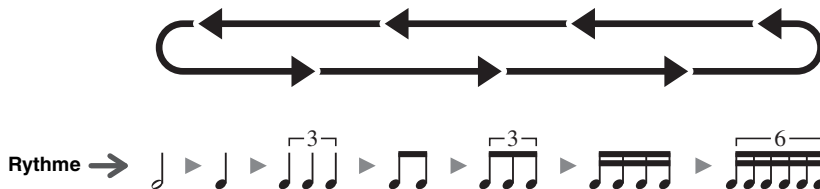

Procédure

- Appuyez sur le **Sélecteur de mode** pour allumer le voyant « TRAINING ».

REMARQUE

Lorsque le voyant « TRAINING » est allumé, appuyez sur le sélecteur de mode pour allumer la touche « PLAY », puis appuyez à nouveau dessus pour allumer le voyant « TRAINING ».

- Appuyez sur la **touche numérique [7]** pour sélectionner Change Up.

La touche [▶/■] clignote, indiquant que l'exercice est mis en attente.

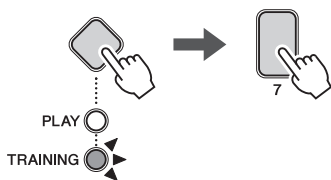

- Appuyez sur la touche [▶/■] pour démarrer l'exercice. Le rythme d'entraînement et le métronome démarrent, après quoi le rythme change toutes les deux mesures.



- Jouez sur les pads en suivant le rythme d'entraînement.
- Pour terminer l'exercice, appuyez sur la touche [▶/■]. Votre score s'affiche. (Pour plus de détails, reportez-vous à la page 31.)

ASTUCES

- Il est possible de régler le volume du rythme d'entraînement. (Tout en maintenant la touche [▶/■] **enfoncée**, appuyez sur la touche **VOLUME[+]/[-]**.)
- Le rythme d'entraînement peut être assourdi. (Appuyez sur la touche **[DRUM ON/OFF]**. Pour le réactiver, appuyez à nouveau sur cette touche.)
- Vous pouvez faire défiler les sept rythmes pendant l'entraînement en appuyant sur la **touche numérique** correspondante alors que l'exercice est mis en attente ou en cours d'exécution, tel qu'illustré dans l'exemple ci-dessous. La touche numérique correspondant au rythme à ignorer est à moitié allumée.

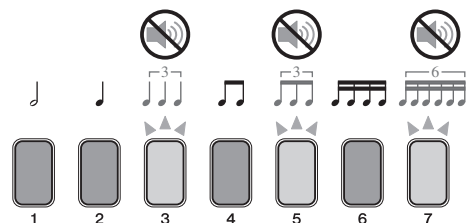

- Par défaut, chaque rythme change toutes les deux mesures. Vous pouvez modifier le nombre de mesures en appuyant sur **[10]** à plusieurs reprises. (Quatre mesures lorsque la touche [10] est à moitié allumée, une mesure lorsqu'elle est entièrement allumée et deux mesures (par défaut) lorsqu'elle est désactivée).
- La durée de l'exercice peut être paramétrée. (« Minuterie » dans le mode Menu ; page 51).
- La difficulté de l'exercice peut être ajustée. (« Niveau de difficulté » dans le mode Menu ; page 51).
- Vous pouvez spécifier si les pads produisent un son chaque fois qu'ils sont frappés ou uniquement lorsqu'ils sont frappés exactement en rythme. (« Ignorer la synchronisation » dans le mode Menu ; page 51).

Travail partie par partie :

8. PART MUTE (Assourdissement de partie)

Part Mute est un exercice dans lequel vous pouvez assourdir une ou toutes les parties de batterie d'un morceau (par exemple, la caisse claire ou la grosse caisse), ainsi que les parties d'instrument (parties autres que les parties de batterie). Vous pouvez sélectionner les parties de batterie ou d'instrument à assourdir en appuyant sur les touches numériques correspondantes. L'assourdissement d'une partie peut être utile dans de nombreuses situations. Par exemple, pour vous entraîner sur une partie de caisse claire seule ou pour perfectionner votre jeu en section rythmique en jouant uniquement avec un son de guitare basse. N'oubliez pas que cet exercice n'est pas noté.

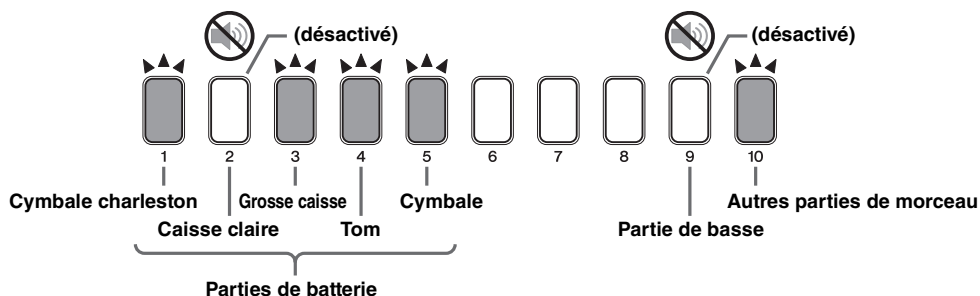

Procédure

1. Appuyez sur le **Sélecteur de mode** pour allumer le voyant « TRAINING ».

REMARQUE

Lorsque le voyant « TRAINING » est allumé, appuyez sur le sélecteur de mode pour allumer la touche « PLAY », puis appuyez à nouveau dessus pour allumer le voyant « TRAINING ».

2. Appuyez sur la **touche numérique [8]** pour sélectionner Part Mute.
La touche [▶/■] clignote, indiquant que l'exercice est mis en attente.

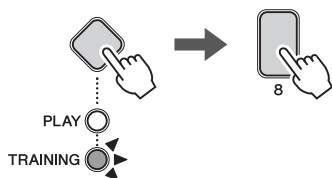

3. Pour assourdir des parties de batterie ou d'instrument, appuyez sur les **touches numériques [1] à [5] ou [9] à [10]** correspondantes. La touche numérique de la partie assourdie s'éteint (voir l'illustration ci-dessus). Pour la réactiver, appuyez à nouveau sur la **touche numérique**. Celle-ci s'allume.
4. Appuyez sur la touche [▶/■] pour démarrer l'exercice.



5. Jouez sur les pads en accompagnant le morceau.
6. Pour terminer l'exercice, appuyez sur la touche [▶/■].

ASTUCES

Les parties de batterie peuvent être assourdies en frappant sur les pads.

- Appuyez sur la **touche [DRUM ON/OFF]** (de sorte qu'elle soit à moitié allumée).
- Frappez le pad correspondant à la partie du motif de batterie d'entraînement que vous souhaitez assourdir. La partie sélectionnée est assourdie et la touche numérique correspondante s'allume à moitié.
- Si vous ne frappez pas sur le pad correspondant à une partie de batterie assourdie dans un délai déterminé, le son de cette partie est automatiquement restauré et la touche numérique correspondante s'allume.
- Appuyez sur la **touche [DRUM ON/OFF]** (de sorte qu'elle soit entièrement allumée) pour mettre fin aux réglages d'assourdissement.

REMARQUE

Si la partie est déjà assourdie (la touche numérique correspondante est éteinte), le pad reste assourdi.

Jouer aussi vite que possible :

9. FAST BLAST (Explosion rapide)

Fast Blast est un exercice qui vous entraîne à frapper les pads aussi vite que possible dans un certain laps de temps (60 secondes). Les touches numériques à moitié allumées indiquent le temps restant. L'exercice se termine lorsque toutes les touches numériques sont éteintes. Le nombre de frappes s'affiche à l'aide des touches numériques et est également annoncé par le guide vocal. Entraînez-vous à jouer aussi vite que possible comme si c'était un jeu !

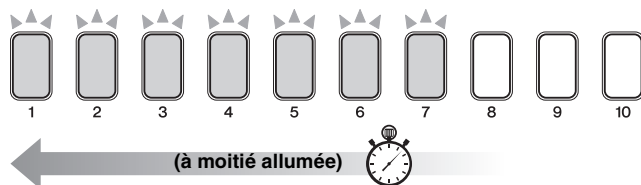

Procédure

1. Appuyez sur le **Sélecteur de mode** pour allumer le voyant « TRAINING ».

REMARQUE

Lorsque le voyant « TRAINING » est allumé, appuyez sur le sélecteur de mode pour allumer la touche « PLAY », puis appuyez à nouveau dessus pour allumer le voyant « TRAINING ».

2. Appuyez sur la **touche numérique [9]** pour sélectionner Fast Blast.
La touche [▶/■] clignote, indiquant que l'exercice est mis en attente.

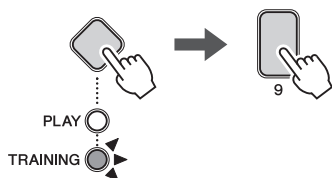

3. Appuyez sur la touche [▶/■] pour démarrer l'exercice.
La minuterie démarre dès que vous frappez sur le premier pad.



4. Frappez les pads aussi rapidement que possible.
Lorsque l'entraînement est terminée, votre score s'affiche.
5. Pour arrêter l'exercice, appuyez sur la touche [▶/■].

Score

Par exemple, si vous réalisez un score de 480 %, les touches numériques [4]–[8]–[10] clignoteront.

- Votre score sera également annoncé par le guide vocal (en anglais).
- Pour revoir votre score, appuyez sur l'une des **touches numériques [1] à [10]**.

ASTUCES

La limite de temps peut être paramétrée.
(Mode Menu « Minuterie Fast Blast » ; page 53).

Enregistrement de votre performance :

10. RECORDER (ENREGISTREUR)

Recorder (L'enregistreur) vous permet d'enregistrer facilement vos performances. Vous pouvez utiliser ces enregistrements non seulement pour écouter votre jeu et vérifier vos progrès, mais aussi pour vous accompagner vous-même ! N'oubliez pas que cet entraînement n'est pas noté.

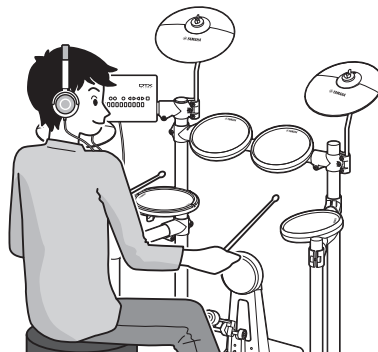
**Procédure**

1. Appuyez sur le **Sélecteur de mode** pour allumer le voyant « TRAINING ».

REMARQUE

Lorsque le voyant « TRAINING » est allumé, appuyez sur le sélecteur de mode pour allumer la touche « PLAY », puis appuyez à nouveau dessus pour allumer le voyant « TRAINING ».

2. Appuyez sur la **touche numérique [10]** pour sélectionner Recorder.
La touche [▶/■] clignote, indiquant que l'exercice est mis en attente.

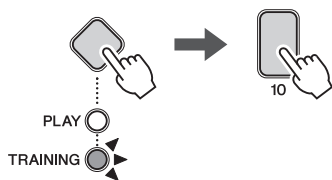

3. Jouez sur le pad. L'enregistrement démarre automatiquement.
4. Lorsque vous avez fini de jouer, cessez de frapper les pads pendant un certain temps.
L'enregistrement s'arrête automatiquement et la performance enregistrée est reproduite.
5. Pour terminer l'exercice, appuyez sur le sélecteur de mode.

ASTUCES

- Vous pouvez enregistrer votre performance en accompagnement d'un morceau. (Appuyez sur la touche [▶/■] alors que l'enregistrement est mis en attente).
- Vous pouvez écouter le clic du métronome tout en enregistrant votre performance. (Appuyez sur la touche [🔊] alors que l'enregistrement est mis en attente).
- Vous pouvez arrêter la reproduction ou l'enregistrement en appuyant sur une des **touches numériques**. Si vous appuyez sur une des **touches numériques**, la reproduction de l'enregistrement recommence au début.
- La performance enregistrée est supprimée lorsque vous quittez le mode Training.
- Le réglage de la mesure pour l'enregistrement est de « 4 temps » et ne peut pas être modifié.

Réglage des paramètres via le mode Menu

Le mode Menu est utilisé pour configurer les paramètres et fonctions du module de batterie, lesquels sont répartis en sept groupes, comme suit.

1 Réglages du métronome

1-1. Motif	page 42
1-2. Temps	page 42
1-3. Son	page 42
1-4. Schéma d'éclairage des touches numériques	page 43

2 Réglages du kit

2-1. Son des pads	page 43
2-2. Volume des pads	page 43
2-3. Accordage des pads	page 44
2-4. Double grosse caisse	page 44
2-5. Reverb	page 44

3 Réglages MIDI

3-1. Commande locale	page 45
3-2. Numéro de note	page 45

4 Réglages de charleston

4-1. Position d'embrayage	page 46
4-2. Sensibilité de splash	page 46
4-3. Position de fermeture au pied	page 46
4-4. Vitesse de fermeture au pied	page 47
4-5. Vitesse de grosse caisse	page 47

5 Réglages du déclencheur

5-1. Courbe de vitesse des pads	page 48
5-2. Diaphonie	page 49
5-3. Type de pad de caisse claire	page 49
5-4. Type de pédale	page 50
5-5. Gain	page 50
5-6. Niveau minimum	page 50

6 Réglages d'entraînement

6-1. Timer	page 51
6-2. Niveau de difficulté	page 51
6-3. Ignorer le timing	page 51
6-4. Voyant Rhythm Gate inversé	page 52
6-5. Limite inférieure de Dynamic Gate	page 52
6-6. Limite supérieure de Dynamic Gate	page 52
6-7. Fast Blast Timer	page 53

7 Autres réglages

7-1. Volume du guide vocal	page 53
7-2. Volume du son de fonctionnement	page 53
7-3. Réglages de la sortie audio USB	page 54
7-4. Gain de sortie audio USB	page 54
7-5. Délai de mise hors tension automatique	page 54
7-6. Stéréo/Mono	page 55
7-7. Initialiser le kit	page 55
7-8. Supprimer un morceau	page 55
7-9. Retour à la dernière mise sous tension	page 56
7-10. Réinitialisation aux valeurs d'usine	page 56

Procédure de base du mode Menu

1. Maintenez enfoncé le **sélecteur Mode** pour activer « PLAY » et « TRAINING » (mode Menu).

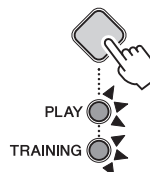

2. Appuyez sur la **touche numérique** correspondant au groupe contenant le paramètre que vous souhaitez configurer. (Les groupes de paramètres sont affichés dans la liste hiérarchique sur la gauche.) Pour sélectionner « 1/2. temps », par exemple, appuyez sur les **touches numériques** dans l'ordre suivant : [1]→[2].

- **Lorsque la valeur du réglage est inférieure à 10**
La touche numérique du réglage en cours est entièrement allumée et les touches numériques sélectionnables à moitié allumées.

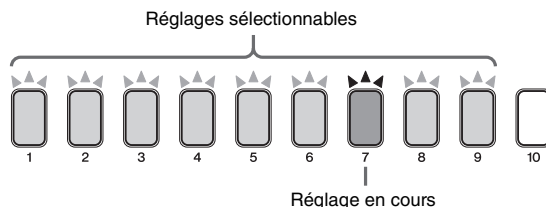

- **Lorsque la valeur du réglage est supérieure à 10**
Les touches numériques clignotent en continu pour indiquer le réglage actuellement sélectionné. Par exemple, lorsque le réglage actuel est de 40, les voyants des touches numériques clignotent de [4]→[10].

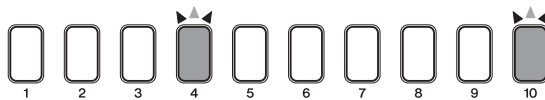

3. Saisissez le nouveau réglage.

- **Lorsque la valeur du réglage est inférieure à 10**
Sélectionnez un nouveau réglage à l'aide de la **touche numérique** correspondante.
- **Lorsque la valeur du réglage est supérieure à 10**
Appuyez sur la **touche TEMPO** [+]/[-] pour augmenter et diminuer les valeurs de réglage. Si aucune action n'est entreprise durant un certain temps, le réglage sera automatiquement stocké.

REMARQUE

Lorsque la valeur du réglage est supérieure à 10, vous pouvez également utiliser les touches numériques pour saisir directement des valeurs numériques pour les paramètres. Par exemple, pour saisir la valeur 105, appuyez sur les touches numériques [1]→[10]→[5] dans l'ordre. [10] permet de saisir la valeur zéro. Vous ne pouvez pas utiliser la touche [10] pour saisir le nombre dix.

1 Réglages du métronome

1-1. Motif

Étapes :

Maintenez enfoncé le sélecteur Mode → [1] → [1] → Setting

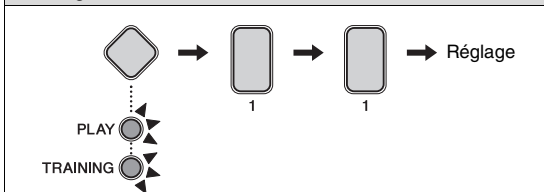

Vous pouvez définir huit motifs au choix pour le métronome du module de batterie.

1. Maintenez le **sélecteur Mode** enfoncé pour activer le mode Menu.
2. Appuyez sur la **touche numérique [1]** pour sélectionner le groupe de paramètres Metronome Settings.
3. Appuyez sur la **touche numérique [1]** pour sélectionner le paramètre Pattern (Motif).
4. Sélectionnez un nouveau motif de métronome à l'aide de la **touche numérique [1] à [8]** correspondante.

Touche numérique	Réglage
[1]	
[2]	
[3]	
[4]	
[5]	3-2 Son Clave
[6]	2-3 Son Clave
[7]	3-2 Rumba Clave
[8]	2-3 Rumba Clave

1-2. Temps

Étapes :

Maintenez enfoncé le sélecteur Mode → [1] → [2] → Setting

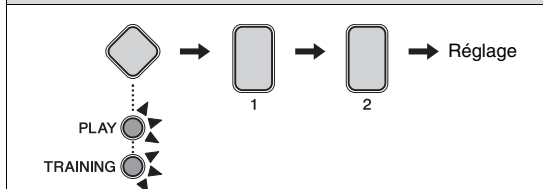

Vous pouvez régler le métronome sur une longueur comprise entre 1 et 9 temps.

1. Maintenez le **sélecteur Mode** enfoncé pour activer le mode Menu.
2. Appuyez sur la **touche numérique [1]** pour sélectionner le groupe de paramètres Metronome Settings.
3. Appuyez sur la **touche numérique [2]** pour sélectionner la paramètre Beats (Temps).
4. Sélectionnez une nouvelle longueur de métronome en temps à l'aide de la **touche numérique [1] à [9]** correspondante.

Touche numérique	Réglage
[1]	1 temps
[2]	2 temps
[3]	3 temps
[4]	4 temps
[5]	5 temps
[6]	6 temps
[7]	7 temps
[8]	8 temps
[9]	9 temps

1-3. Son

Étapes :

Maintenez enfoncé le sélecteur Mode → [1] → [3] → Setting

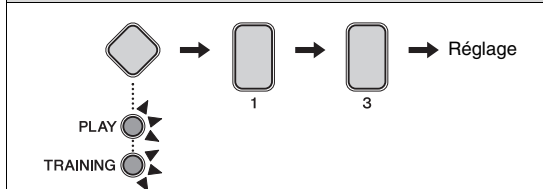

Vous pouvez définir le son joué par le métronome sur, par exemple, un son de clic standard, une cloche de vache, un son de baguettes ou un décompte vocal.

1. Maintenez le **sélecteur Mode** enfoncé pour activer le mode Menu.
2. Appuyez sur la **touche numérique [1]** pour sélectionner le groupe de paramètres Metronome Settings.
3. Appuyez sur la **touche numérique [3]** pour sélectionner le paramètre Sound (Son).

4. Sélectionnez un nouveau son de métronome à l'aide de la **touche numérique** [1] à [7] correspondante.

Touche numérique	Réglage
[1]	Metronome click 1 (Clic de métronome 1)
[2]	Metronome click 2
[3]	Cowbell (Cloche de vache)
[4]	Drumsticks (Baguettes)
[5]	Claves
[6]	Spoken count 1 (Décompte vocal 1)
[7]	Spoken count 2 (Décompte vocal 2) (avec le numéro de mesure)

1-4. Schéma d'éclairage des touches numériques

Étapes :
Maintenez enfoncé le sélecteur Mode → [1] → [4] → Setting

Vous pouvez faire en sorte que les touches numériques [1] à [10] s'allument lorsque vous utilisez le métronome en mode Play (Lecture). Utilisez la procédure suivante pour définir le schéma d'éclairage des touches.

1. Maintenez le **sélecteur Mode** enfoncé pour activer le mode Menu.
2. Appuyez sur la **touche numérique** [1] pour sélectionner le groupe de paramètres Metronome Settings.
3. Appuyez sur la **touche numérique** [4] pour sélectionner le paramètre Number Button Lighting Pattern.
4. Sélectionnez un nouveau schéma d'éclairage à l'aide de la **touche numérique** [1] à [3] correspondante.

Touche numérique	Réglage
[1]	Off (Désactivé) (pas d'éclairage)
[2]	Pattern 1
[3]	Pattern 2

2 Réglages des kits

2-1. Son des pads

Étapes :
Maintenez enfoncé le sélecteur Mode → [2] → [1] → Setting

Vous pouvez modifier les sons affectés aux pads du kit actuellement sélectionné. Vous pouvez ainsi créer très facilement vos propres kits uniques.

1. Maintenez le **sélecteur Mode** enfoncé pour activer le mode Menu.
2. Appuyez sur la **touche numérique** [2] pour sélectionner le groupe de paramètres Kit Settings.
3. Appuyez sur la **touche numérique** [1] pour sélectionner le paramètre Pad Sound.
4. Frappez sur un pad pour le sélectionner.
5. Saisissez un nouveau numéro de son de batterie à l'aide des **touches TEMPO** [+]/[-]. Pour obtenir une liste des sons et des numéros, reportez-vous à la section Liste des sonorités (page 62).

Réglage
1 à 287

2-2. Volume des pads

Étapes :
Maintenez enfoncé le sélecteur Mode → [2] → [2] → Setting

Vous pouvez régler le volume des pads du kit.

1. Maintenez le **sélecteur Mode** enfoncé pour activer le mode Menu.
2. Appuyez sur la **touche numérique** [2] pour sélectionner le groupe de paramètres Kit Settings.
3. Appuyez sur la **touche numérique** [2] pour sélectionner le paramètre Pad Volume.
4. Frappez sur un pad pour le sélectionner.
5. Saisissez un nouveau volume à l'aide des **touches TEMPO** [+]/[-].

Réglage
0 à 127

2-3. Accordage des pads

Étapes :

Maintenez enfoncé le sélecteur Mode → [2] → [3] → Setting

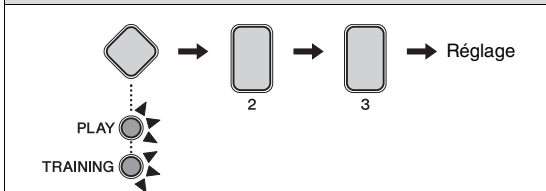

Vous pouvez régler le panoramique des pads actuels du kit.

1. Maintenez le **sélecteur Mode** enfoncé pour activer le mode Menu.
2. Appuyez sur la **touche numérique [2]** pour sélectionner le groupe de paramètres Kit Settings.
3. Appuyez sur la **touche numérique [3]** pour sélectionner le paramètre Pad Panning.
4. Frappez sur un pad pour le sélectionner.
5. Saisissez un nouveau réglage d'accord à l'aide des **touches TEMPO [+]/[-]** par pas de 25 centièmes. Le « centième » représente une unité de mesure pour les intervalles musicaux. 100 centièmes constituent un demi-ton. La valeur 64 correspond à la hauteur de ton normale (0 centième).

Réglage

16 (- 1200 centièmes) à 64 (0 centième) à 112 (+1200 centièmes)

2-4. Double grosse caisse

Étapes :

Maintenez enfoncé le sélecteur Mode → [2] → [4] → Setting

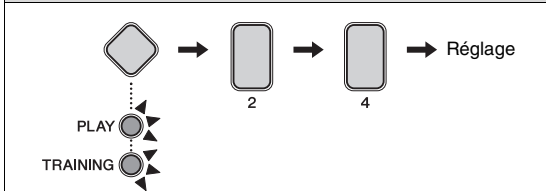

Vous pouvez facilement configurer le module de batterie pour produire un son de grosse caisse lorsque vous actionnez la pédale connectée à la prise d'entrée de déclenchement [HI-HAT CONTROL]. Cette fonction pratique permet de prendre en charge des techniques de batterie avec double grosse caisse.

1. Maintenez le **sélecteur Mode** enfoncé pour activer le mode Menu.
2. Appuyez sur la **touche numérique [2]** pour sélectionner le groupe de paramètres Kit Settings.
3. Appuyez sur la **touche numérique [4]** pour sélectionner le paramètre Double Bass Drum.

4. Réglez le paramètre à l'aide de la **touche numérique [1]** ou [2]. Les réglages suivants sont disponibles.

Touche numérique	Réglage
[1]	Off
[2]	On

REMARQUE

- Lorsque la fonction Double Bass Drum est activée, vous ne pouvez pas utiliser le contrôleur de cymbale charleston connecté à la prise d'entrée de déclenchement [HI-HAT CONTROL] pour simuler l'ouverture et la fermeture de la cymbale charleston.
- Si vous utilisez un contrôleur de cymbale charleston HH40, vous pouvez régler la vitesse de la grosse caisse. Pour plus de détails, reportez-vous à 4-5. Vitesse de grosse caisse (page 47).

2-5. Reverb

Étapes :

Maintenez enfoncé le sélecteur Mode → [2] → [5] → Setting

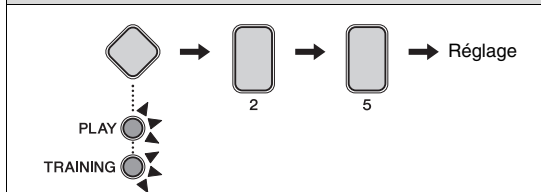

Les effets de réverbération ajoutent une ambiance chaleureuse aux sons, simulant les réflexions complexes de véritables lieux de spectacles, tels que des salles de concert ou des boîtes de nuit. Utilisez la procédure suivante pour sélectionner un effet de réverbération pour le kit actuellement sélectionné.

1. Maintenez le **sélecteur Mode** enfoncé pour activer le mode Menu.
2. Appuyez sur la **touche numérique [2]** pour sélectionner le groupe de paramètres Kit Settings.
3. Appuyez sur la **touche numérique [5]** pour sélectionner le paramètre Reverb.
4. Sélectionnez un effet de réverbération à l'aide de la **touche numérique [1]** à [10] correspondante.

Touche numérique	Réglage
[1]	Off (désactivé)
[2]	Hall
[3]	Studio
[4]	Room 1 (Pièce 1)
[5]	Room 2
[6]	Stage (Scène)
[7]	Small Stage (Petite scène)
[8]	Plate
[9]	Early Reflection (Première réflexion)
[10]	Gate Reverb (Réverbération contrôlée)

3 Réglages MIDI

3-1. Commande locale

Étapes :

Maintenez enfoncé le sélecteur Mode → [3] → [1] → Setting

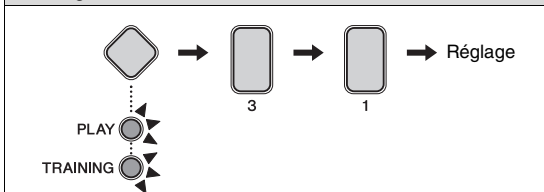

Le paramètre Local Control détermine si le générateur de sons interne du module de batterie produit des sons en réponse aux frappes sur les pads ou à la reproduction de morceaux. Ce paramètre est généralement réglé sur « On », ce qui signifie que les pads et les morceaux génèrent des sons. Lorsque « Off » est sélectionné, le générateur de sons est pour l'essentiel déconnecté des pads et des morceaux, lesquels sont dès lors dans l'impossibilité de produire des sons. Le réglage « Off » peut s'avérer très utile lorsque vous cherchez à enregistrer vos performances de batterie sous forme de données MIDI sur un séquenceur ou à l'aide d'une application DAW.

1. Maintenez le **sélecteur Mode** enfoncé pour activer le mode Menu.
2. Appuyez sur la **touche numérique [3]** pour sélectionner le groupe de paramètres MIDI Settings.
3. Appuyez sur la **touche numérique [1]** pour sélectionner le paramètre Local Control.
4. Réglez le paramètre à l'aide de la **touche numérique [1]** ou **[2]**. Les réglages suivants sont disponibles.

Touche numérique	Réglage	Description
[1]	Off	Le générateur de sons interne ne répond pas aux pads et aux morceaux.
[2]	On	Le générateur de sons interne répond aux pads et aux morceaux.

REMARQUE

- Le générateur de sons interne du module de batterie continue de répondre aux données MIDI reçues lorsque le paramètre Local Control est désactivé.
- Le générateur de sons interne du module de batterie continue d'émettre les performances de batterie sous forme de données MIDI reçues lorsque le paramètre Local Control est désactivé.

3-2. Numéro de note

Étapes :

Maintenez enfoncé le sélecteur Mode → [3] → [2] → Setting

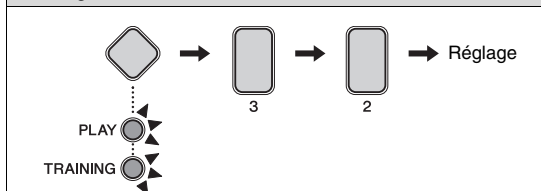

Vous pouvez définir le numéro de note MIDI émis lorsque vous frappez sur chacun des pads.

1. Maintenez le **sélecteur Mode** enfoncé pour activer le mode Menu.
2. Appuyez sur la **touche numérique [3]** pour sélectionner le groupe de paramètres MIDI Settings.
3. Appuyez sur la **touche numérique [2]** pour sélectionner le paramètre Note Number.
4. Frappez sur un pad pour le sélectionner.
5. Saisissez un nouveau numéro de note à l'aide des **touches TEMPO [+]/[-]**.

Réglage
0 à 127

REMARQUE

Les réglages de numéro de note sont uniquement pertinents si vous avez connecté le module de batterie à un ordinateur. Pour plus de détails, reportez-vous au Manuel de référence MIDI (PDF).

4 Réglages de charleston

4-1. Position d'embrayage

Étapes :

Maintenez enfoncé le sélecteur Mode → [4] → [1] → Setting

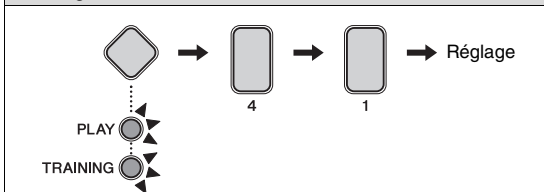

Vous pouvez simuler l'effet produit en changeant la position d'embrayage de la cymbale charleston. Plus la valeur est petite, plus le son de cymbale charleston ouverte s'atténue rapidement.

1. Maintenez le **sélecteur Mode** enfoncé pour activer le mode Menu.
2. Appuyez sur la **touche numérique [4]** pour sélectionner le groupe de paramètres Hi-hat Settings.
3. Appuyez sur la **touche numérique [1]** pour sélectionner le paramètre Clutch Position.
4. Saisissez une nouvelle position d'embrayage à l'aide des **touches TEMPO [+]/[-]**.

Réglage
0 à 64

4-2. Sensibilité de splash

Étapes :

Maintenez enfoncé le sélecteur Mode → [4] → [2] → Setting

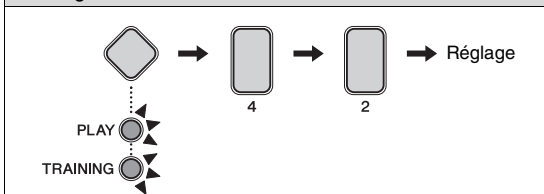

Vous pouvez régler le degré de sensibilité de la détection des splashes de cymbale charleston par la commande au pied. Plus la valeur est élevée, plus il sera facile de produire un son de splash avec le contrôleur de cymbale charleston. Des valeurs élevées peuvent toutefois provoquer la production involontaire de sons de splash lorsque, par exemple, vous actionnez légèrement le contrôleur de cymbale charleston afin de rester en mesure. Pour éviter de produire des splashes, il est par conséquent conseillé de régler ce paramètre sur « Off ».

1. Maintenez le **sélecteur Mode** enfoncé pour activer le mode Menu.
2. Appuyez sur la **touche numérique [4]** pour sélectionner le groupe de paramètres Hi-hat Settings.

3. Appuyez sur la **touche numérique [2]** pour sélectionner le paramètre Splash Sensitivity.
4. Saisissez une nouvelle sensibilité de splash à l'aide des **touches TEMPO [+]/[-]**.

Réglage
0 à 127

REMARQUE

Définissez ce paramètre sur [0] pour désactiver les splashes.

4-3. Position de fermeture au pied

Étapes :

Maintenez enfoncé le sélecteur Mode → [4] → [3] → Setting

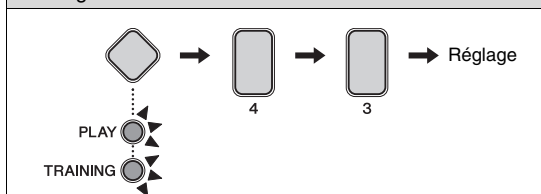

Vous pouvez régler la position sur laquelle la cymbale charleston passe de l'état ouvert à l'état fermé lorsque vous actionnez un contrôleur de charleston. Plus cette valeur est faible, plus l'ouverture virtuelle entre les cymbales charleston supérieure et inférieure est petite. Les valeurs élevées augmentent l'écart entre les cymbales supérieure et inférieure, ce qui peut empêcher la production de sons de fermeture au pied ou de splash lorsque vous actionnez la pédale.

Ce paramètre ne produira un effet que si vous utilisez un contrôleur de cymbale charleston HH65.

1. Maintenez le **sélecteur Mode** enfoncé pour activer le mode Menu.
2. Appuyez sur la **touche numérique [4]** pour sélectionner le groupe de paramètres Hi-hat Settings.
3. Appuyez sur la **touche numérique [3]** pour sélectionner le paramètre Foot Close Position.
4. Saisissez une nouvelle position de fermeture au pied à l'aide des **touches TEMPO [+]/[-]**.

Réglage
0 à 32

4-4. Vitesse de fermeture au pied

Étapes :

Maintenez enfoncé le sélecteur Mode → [4] → [4] → Setting

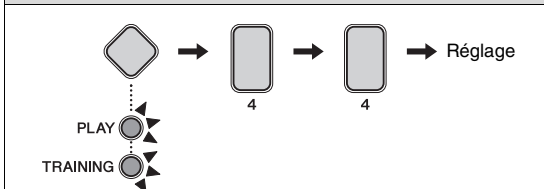

Vous pouvez ajuster la vitesse (ou la puissance) des sons de fermeture au pied produits à l'aide du contrôleur de cymbale charleston.

Ce paramètre ne produira un effet que si vous utilisez un contrôleur de cymbale charleston HH40.

1. Maintenez le **sélecteur Mode** enfoncé pour activer le mode Menu.
2. Appuyez sur la **touche numérique [4]** pour sélectionner le groupe de paramètres Hi-hat Settings.
3. Appuyez sur la **touche numérique [4]** pour sélectionner le paramètre Foot Close Velocity.
4. Saisissez une nouvelle vitesse à l'aide des **touches TEMPO [+]/[-]**.

Réglage
1 à 127

4-5. Vitesse de grosse caisse

Étapes :

Maintenez enfoncé le sélecteur Mode → [4] → [5] → Setting

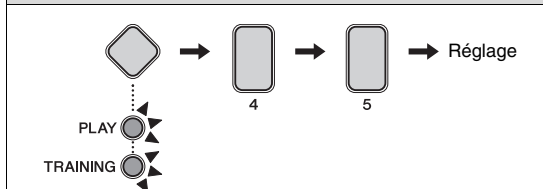

Vous pouvez ajuster la vitesse (ou la puissance) des sons de grosse caisse produits à l'aide du contrôleur de cymbale charleston. Pour que le paramètre Kick Velocity ait un effet, le paramètre Double Bass Drum doit être réglé sur « On » pour le kit actuellement sélectionné (page 44).

Ce paramètre ne produira un effet que si vous utilisez un contrôleur de cymbale charleston HH40.

1. Maintenez le **sélecteur Mode** enfoncé pour activer le mode Menu.
2. Appuyez sur la **touche numérique [4]** pour sélectionner le groupe de paramètres Hi-hat Settings.
3. Appuyez sur la **touche numérique [5]** pour sélectionner le paramètre Kick Velocity.
4. Saisissez une nouvelle vitesse à l'aide des **touches TEMPO [+]/[-]**.

Réglage
1 à 127

5 Trigger Settings

5-1. Courbe de vélocité des pads

Étapes :

Maintenez enfoncé le sélecteur Mode → [5] → [1] → Setting

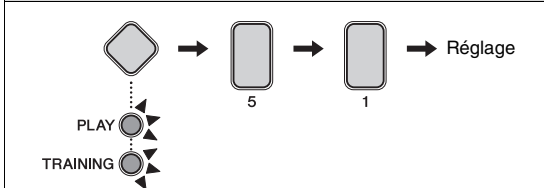

Vous pouvez sélectionner une courbe de vélocité pour des pads individuels. La courbe de vélocité détermine dans quelle mesure la vélocité (ou la puissance) d'un son est affectée par la force avec laquelle vous frappez le pad.

1. Maintenez le **sélecteur Mode** enfoncé pour activer le mode Menu.
2. Appuyez sur la **touche numérique [5]** pour sélectionner le groupe de paramètres Trigger Settings.
3. Appuyez sur la **touche numérique [1]** pour sélectionner le paramètre Pad Velocity Curve.
4. Frappez sur un pad pour le sélectionner.
5. Saisissez un nouveau réglage de la courbe de vélocité à l'aide des **touches TEMPO [+]/[-]**.

Réglage
1 à 25

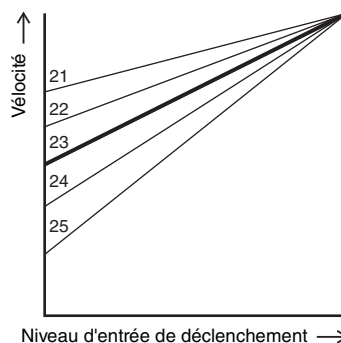
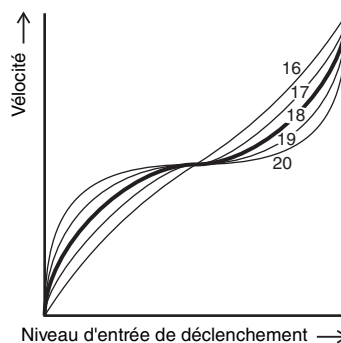
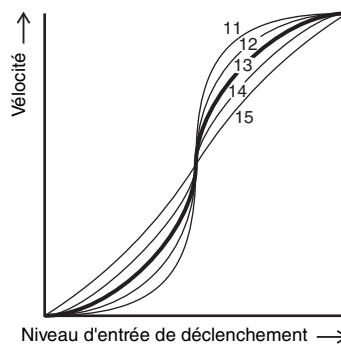
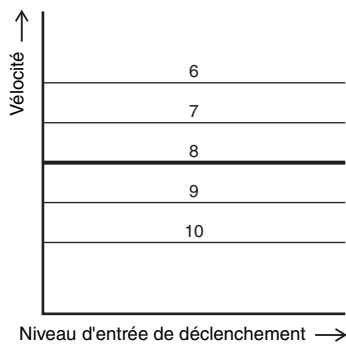
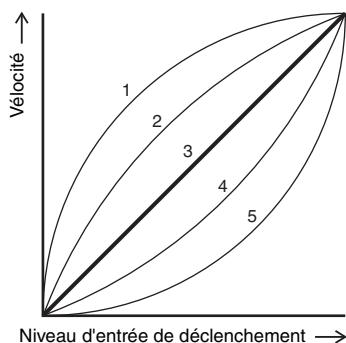

5-2. Diaphonie

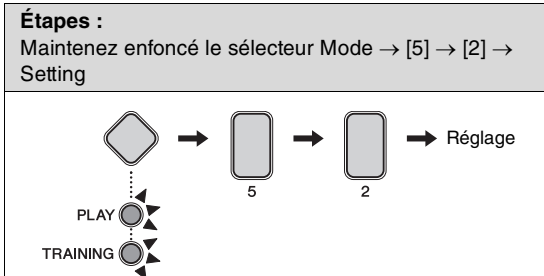

Le terme « diaphonie » fait référence à l'émission de signaux de déclenchement parasites par un pad autre que celui qui a été frappé, en raison de vibrations ou d'interférences entre les pads. Vous pouvez ajuster le paramètre Crosstalk pour des pads individuels afin d'empêcher ce phénomène de se produire.

1. Maintenez le **sélecteur Mode** enfoncé pour activer le mode Menu.
2. Appuyez sur la **touche numérique [5]** pour sélectionner le groupe de paramètres Trigger Settings.
3. Appuyez sur la **touche numérique [2]** pour sélectionner le paramètre Crosstalk.
4. Frappez sur un pad pour le sélectionner.
5. Saisissez un nouveau réglage (%) à l'aide des **touches TEMPO [+]/[-]**. Des valeurs plus élevées sont plus efficaces pour empêcher la diaphonie, mais elles peuvent également rendre la frappe simultanée sur plusieurs pads difficile en cas de jeu de batterie léger.

Réglage
0 à 99

5-3. Type de pad de caisse claire

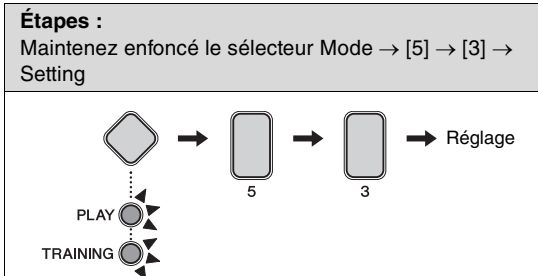

Vous pouvez spécifier le type de pad de caisse claire connecté au module de batterie.

1. Maintenez le **sélecteur Mode** enfoncé pour activer le mode Menu.
2. Appuyez sur la **touche numérique [5]** pour sélectionner le groupe de paramètres Trigger Settings.
3. Appuyez sur la **touche numérique [3]** pour sélectionner le paramètre Snare Pad Type.
4. Sélectionnez un nouveau type de pad de caisse claire à l'aide de la **touche numérique [1] à [6]** correspondante.

Touche numérique	Réglage
[1]	Identification automatique (uniquement pour [2] et [3])
[2]	TP70S
[3]	Pad de caisse claire livré avec le DX402K/DTX432K
[4]	Pad de la série XP
[5]	TP70S inversé
[6]	Pad de la série XP inversé

REMARQUE

- Lorsqu'il est réglé sur [1], le module de batterie identifie automatiquement le type de pad de caisse claire livré avec votre kit de batterie électronique lorsque vous le mettez sous tension. Si vous appuyez ensuite sur la touche numérique [1] et la maintenez enfoncée, le module de batterie fera clignoter la touche numérique [2] ou [3] pour indiquer le résultat de l'identification automatique.
- Chaque fois que vous changez le type de caisse claire connecté au module de batterie, veuillez mettre à jour ce réglage à l'aide de la touche numérique [2] à [4] correspondante. Par exemple, lorsque vous utilisez le pad de série XP, sélectionnez [4].
- Vous pouvez utiliser le réglage [5] ou [6] pour basculer (ou inverser) les sons de batterie affectés à Rim 1 et Rim 2. Cela permet aux batteurs gauchers de configurer plus facilement leur kit de batterie électronique.

5-4. Type de pédale

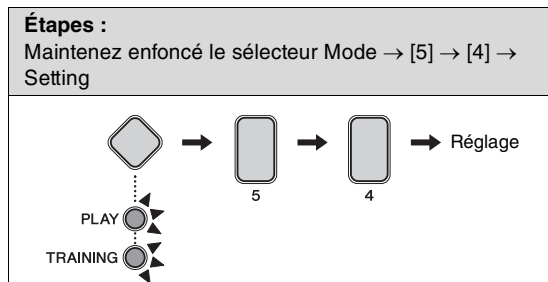

Utilisez le paramètre suivant pour spécifier les types de pédales (contrôleur de cymbale charleston et grosse caisse) connectés au module de batterie.

1. Maintenez le **sélecteur Mode** enfoncé pour activer le mode Menu.
2. Appuyez sur la **touche numérique [5]** pour sélectionner le groupe de paramètres Trigger Settings.
3. Appuyez sur la **touche numérique [4]** pour sélectionner le paramètre Pedal Types.
4. Sélectionnez une nouvelle combinaison de type de pédale à l'aide de la **touche numérique [1] à [5]** correspondante.

Touche numérique	Réglage	
	Contrôleur de cymbale charleston	Pédale de grosse caisse
[1]	Identification automatique (uniquement pour [2] et [3])	
[2]	HH65	KP65
[3]	HH40	KU100
[4]	HH40	KP65
[5]	HH65	KU100

REMARQUE

- Ce paramètre peut généralement être réglé sur [1] (identification automatique).
- Lorsqu'il est réglé sur [1], le module de batterie identifie automatiquement le type de pédale livré avec votre kit de batterie électronique lorsque vous le mettez sous tension. Si vous appuyez ensuite sur la touche numérique [1] et la maintenez enfoncée, le module de batterie fera clignoter la touche numérique [2] ou [3] pour indiquer le résultat de l'identification automatique.
- Connectez le contrôleur de cymbale charleston avant la mise sous tension du module de batterie. Évitez d'allumer le module de batterie lorsque le contrôleur de cymbale charleston est abaissé. Le module de batterie ne peut pas identifier correctement le type de pédale utilisé, entraînant de ce fait un risque de production de sons moins forts que prévus par la grosse caisse.
- Chaque fois que vous changez le type de contrôleur de cymbale charleston ou de pédale de grosse caisse connecté au module de batterie, veuillez mettre à jour ce réglage à l'aide de la touche numérique [2] à [5] correspondante.

5-5. Gain

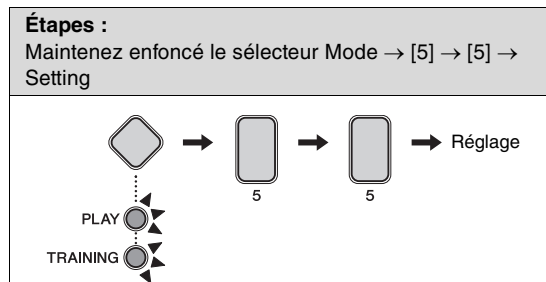

Vous pouvez définir le niveau de gain des signaux de déclenchement émis depuis les pads individuels. Plus le réglage du gain est élevé, plus le son produit par un jeu de batterie léger est fort.

1. Maintenez le **sélecteur Mode** enfoncé pour activer le mode Menu.
2. Appuyez sur la **touche numérique [5]** pour sélectionner le groupe de paramètres Trigger Settings.
3. Appuyez sur la **touche numérique [5]** pour sélectionner le paramètre Gain.
4. Frappez sur un pad pour le sélectionner.
5. Saisissez un nouveau niveau de gain à l'aide des **touches TEMPO [+]/[-]**.

Réglage
1 à 127

5-6. Niveau minimum

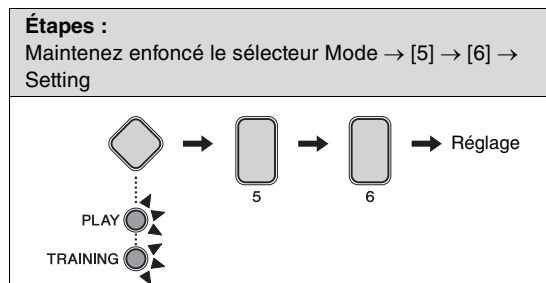

Lorsque la force avec laquelle vous frappez sur un pad ne dépasse pas ce niveau, le pad n'émet aucun signal de déclenchement en réponse et aucun son n'est produit.

1. Maintenez le **sélecteur Mode** enfoncé pour activer le mode Menu.
2. Appuyez sur la **touche numérique [5]** pour sélectionner le groupe de paramètres Trigger Settings.
3. Appuyez sur la **touche numérique [6]** pour sélectionner le paramètre Minimum Level.
4. Frappez sur un pad pour le sélectionner.
5. Saisissez un nouveau réglage (%) à l'aide des **touches TEMPO [+]/[-]**.

Réglage
0 à 99 (%)

6 Training Settings

6-1. Timer

Étapes :

Maintenez enfoncé le sélecteur Mode → [6] → [1] → Setting

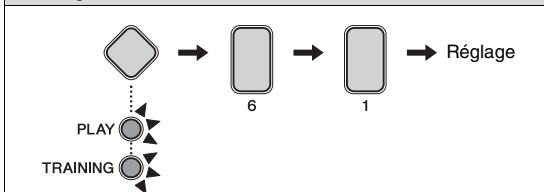

Vous pouvez régler le temps d'entraînement pour les exercices suivants en mode Training.

- Rhythm Gate
- Dynamic Gate
- Song Part Gate
- Measure Break
- Change Up

La minuterie commence le décompte au début d'un exercice et, une fois le temps défini atteint, elle interrompt automatiquement l'exercice.

1. Maintenez le **sélecteur Mode** enfoncé pour activer le mode Menu.
2. Appuyez sur la **touche numérique [6]** pour sélectionner Training Settings.
3. Appuyez sur la **touche numérique [1]** pour sélectionner Timer.
4. Sélectionnez le temps d'entraînement souhaité en appuyant sur la **touche numérique [1] à [10]**.

Touche numérique	Settings (Réglages)
[1]	Off
[2]	30 secondes
[3]	60 secondes
[4]	90 secondes
[5]	120 secondes
[6]	150 secondes
[7]	180 secondes
[8]	300 secondes
[9]	480 secondes
[10]	600 secondes

6-2. Niveau de difficulté

Étapes :

Maintenez enfoncé le sélecteur Mode → [6] → [2] → Setting

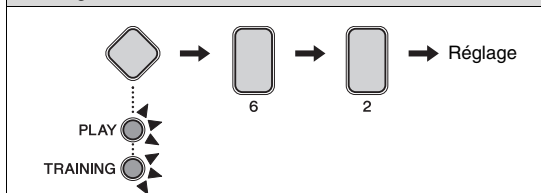

Vous pouvez régler le niveau de difficulté d'entraînement pour les exercices suivants.

- Song Part Gate
- Song Score Gate
- Change Up

1. Maintenez le **sélecteur Mode** enfoncé pour activer le mode Menu.
2. Appuyez sur la **touche numérique [6]** pour sélectionner Training Settings.
3. Appuyez sur la **touche numérique [2]** pour sélectionner Difficulty Level.
4. Sélectionnez le niveau de difficulté souhaité en appuyant sur la **touche numérique [1] à [5]**. Plus le niveau est élevé, plus l'entraînement est difficile.

Réglage
1 à 5

6-3. Ignorer le timing

Étapes :

Maintenez enfoncé le sélecteur Mode → [6] → [3] → Setting

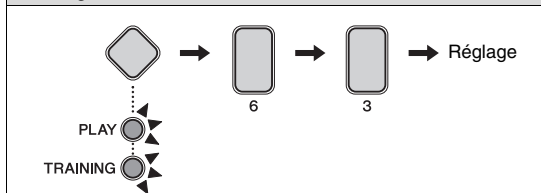



Pour les entraînements suivants, vous pouvez spécifier si les pads produisent un son chaque fois qu'ils sont frappés ou uniquement lorsqu'ils sont frappés exactement en rythme.

- Rhythm Gate
- Song Part Gate
- Song Score Gate
- Change Up

1. Maintenez le **sélecteur Mode** enfoncé pour activer le mode Menu.
2. Appuyez sur la **touche numérique [6]** pour sélectionner Training Settings.
3. Appuyez sur la **touche numérique [3]** pour sélectionner Ignore Timing.

4. Sélectionnez le réglage de chaque pad de batterie à l'aide des **touches numériques [1] à [5]**. Lorsqu'il est réglé pour produire un son, les pads produisent un son chaque fois qu'il est frappé. Lorsqu'ils sont réglés pour ne pas produire de son, seuls les pads joués en parfaite synchronisation produisent un son.

Touche numérique	Settings (Réglages)
[1] Charleston	 Produit un son (entièrement allumé)
[2] Caisse claire	
[3] Grosse caisse	
[4] Tom	 Ne produit pas de son (à moitié allumé)
[5] Cymbale	

6-4. Voyant Rhythm Gate inversé

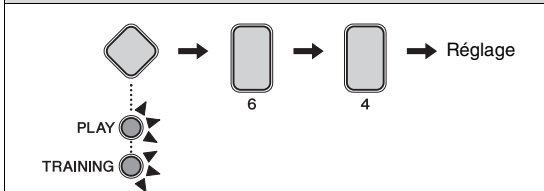

Étapes :

Maintenez enfoncé le sélecteur Mode → [6] → [4] → Setting

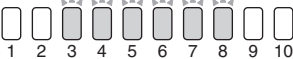

Pour Rhythm Gate (page 32), l'indicateur de temps utilisant les touches numériques peut être inversé, selon vos préférences. En mode normal, « rapide » se trouve à gauche. En mode inverse, « rapide » se trouve à droite.

- Maintenez le **sélecteur Mode** enfoncé pour activer le mode Menu.
- Appuyez sur la **touche numérique [6]** pour sélectionner Training Settings.
- Appuyez sur la **touche numérique [4]** pour sélectionner le voyant Rhythm Gate inversé.
- Sélectionnez le mode à l'aide de la **touche numérique [1] ou [2]**.

Touche numérique	Settings (Réglages)	Description
[1]	Mode Normal	<p>Rapide ← → Lent</p> 
[2]	Mode inverse	<p>Lent ← → Rapide</p> 

6-5. Limite inférieure de Dynamic Gate

Étapes :

Maintenez enfoncé le sélecteur Mode → [6] → [5] → Setting

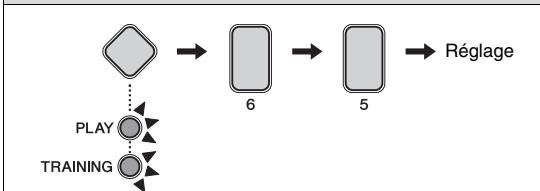

Pour Dynamic Gate (page 33), vous pouvez définir la limite inférieure (la valeur de seuil entre « Faible » et « Normal »).

- Maintenez le **sélecteur Mode** enfoncé pour activer le mode Menu.
- Appuyez sur la **touche numérique [6]** pour sélectionner Training Settings.
- Appuyez sur la **touche numérique [5]** pour sélectionner la limite inférieure de Dynamic Gate.
- Spécifiez la valeur de seuil à l'aide des **touches TEMPO[+]/[-]**.

Réglage
2 à 99

REMARQUE

Ce réglage peut être fixé automatiquement de façon à ne pas dépasser la valeur du réglage de la limite supérieure de Dynamic Gate.

6-6. Limite supérieure de Dynamic Gate

Étapes :

Maintenez enfoncé le sélecteur Mode → [6] → [6] → Setting

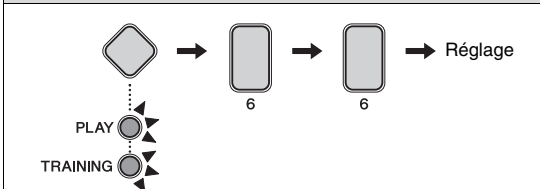

Pour Dynamic Gate (page 33), vous pouvez définir la limite supérieure (valeur de seuil entre « Normal » et « Fort »).

- Maintenez le **sélecteur Mode** enfoncé pour activer le mode Menu.
- Appuyez sur la **touche numérique [6]** pour sélectionner Training Settings.
- Appuyez sur la **touche numérique [6]** pour sélectionner la limite supérieure de Dynamic Gate.
- Spécifiez la valeur de seuil à l'aide des **touches TEMPO[+]/[-]**.

Réglage
2 à 99

REMARQUE

Ce réglage peut être fixé automatiquement de façon à ne pas être inférieur à la valeur du réglage de la limite inférieure de Dynamic Gate.

6-7. Fast Blast Timer

Étapes :

Maintenez enfoncé le sélecteur Mode → [6] → [7] → Setting

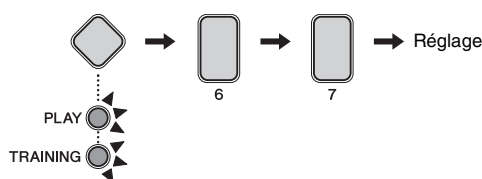

Vous pouvez définir la minuterie de l'entraînement pour Fast Blast (Explosion rapide) (page 39). La minuterie commence le décompte au début d'un exercice et, une fois le temps défini atteint, elle interrompt automatiquement l'exercice.

1. Maintenez le **sélecteur Mode** enfoncé pour activer le mode Menu.
2. Appuyez sur la **touche numérique [6]** pour sélectionner Training Settings.
3. Appuyez sur la **touche numérique [7]** pour sélectionner Fast Blast Timer.
4. Sélectionnez le temps d'entraînement souhaité en appuyant sur la **touche numérique [1] à [10]**.

Touche numérique	Settings (Réglages)
[1]	Off
[2]	10 secondes
[3]	30 secondes
[4]	60 secondes
[5]	90 secondes
[6]	120 secondes
[7]	180 secondes
[8]	300 secondes
[9]	480 secondes
[10]	600 secondes

7. Autres réglages

7-1. Volume du guide vocal

Étapes :

Maintenez enfoncé le sélecteur Mode → [7] → [1] → Setting

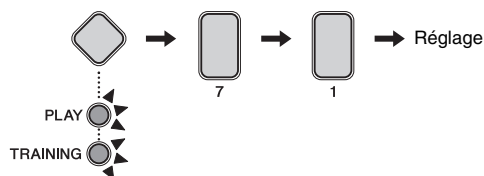

1. Maintenez le **sélecteur Mode** enfoncé pour activer le mode Menu.
2. Appuyez sur la **touche numérique [7]** pour sélectionner Other Settings.
3. Appuyez sur la **touche numérique [1]** pour sélectionner Voice Guidance Volume.
4. Réglez le volume de votre choix à l'aide de la **touche numérique [1] à [10]**.

Réglage
1 à 10

REMARQUE

Le réglage de ce paramètre sur [1] désactive le guide vocal.

7-2. Volume du son de fonctionnement

Étapes :

Maintenez enfoncé le sélecteur Mode → [7] → [2] → Setting

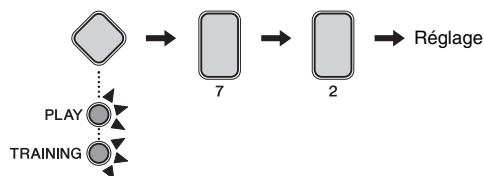

1. Maintenez le **sélecteur Mode** enfoncé pour activer le mode Menu.
2. Appuyez sur la **touche numérique [7]** pour sélectionner Other Settings.
3. Appuyez sur la **touche numérique [2]** pour sélectionner Operation Sound Volume.
4. Réglez le volume de votre choix à l'aide de la **touche numérique [1] à [10]**.

Réglage
1 à 10

REMARQUE

Le réglage de ce paramètre sur [1] désactive le son de fonctionnement.

7-3. Réglages de la sortie audio USB

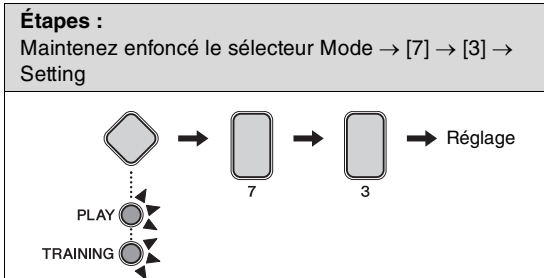

Vous pouvez spécifier si l'entrée audio USB est envoyée vers la sortie USB ou non. Lorsque le réglage est défini sur « Output » (Sortie), l'entrée de données audio d'un ordinateur (par exemple) est mélangée à votre jeu sur les pads. Le tout est transmis via USB. Lorsque le réglage est défini sur « Not output » (Pas de sortie), seul votre jeu sur les pads est envoyé via USB, même si les données audio sont entrées et jouées à partir de l'ordinateur.

1. Maintenez le **sélecteur Mode** enfoncé pour activer le mode Menu.
2. Appuyez sur la **touche numérique [7]** pour sélectionner Other Settings.
3. Appuyez sur la **touche numérique [3]** pour sélectionner USB Audio Output Settings.
4. Sélectionnez le paramètre à l'aide de la **touche numérique [1] ou [2]**.

Touche numérique	Réglage
[1]	Not output (Pas de sortie)
[2]	Output (Sortie)

7-4. Gain de sortie audio USB

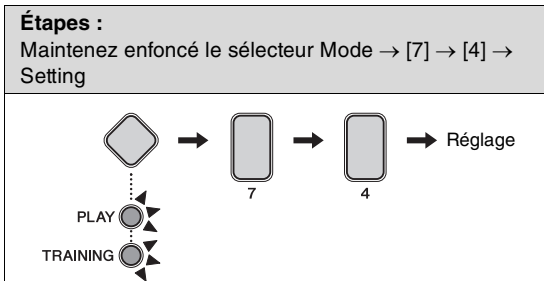

Lorsque le réglage de sortie audio USB est réglé sur « Output » (Sortie), vous pouvez régler le niveau de gain de sortie.

1. Maintenez le **sélecteur Mode** enfoncé pour activer le mode Menu.
2. Appuyez sur la **touche numérique [7]** pour sélectionner Other Settings.
3. Appuyez sur la **touche numérique [4]** pour sélectionner USB Audio Output Gain.

4. Sélectionnez le niveau du gain à l'aide de la **touche numérique [1] à [5]**.

Touche numérique	Réglage
[1]	-12 dB
[2]	-6 dB
[3]	0 dB
[4]	+6 dB
[5]	+12 dB

7-5. Délai de mise hors tension automatique

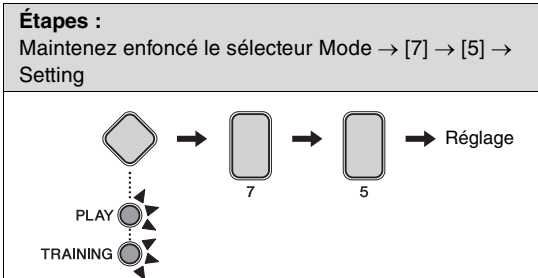

Vous pouvez régler le délai avant l'activation de la fonction Auto Power-Off (Mise hors tension automatique) (page 22) ou désactiver cette fonction.

1. Maintenez le **sélecteur Mode** enfoncé pour activer le mode Menu.
2. Appuyez sur la **touche numérique [7]** pour sélectionner Other Settings.
3. Appuyez sur la **touche numérique [5]** pour sélectionner Auto Power-Off Time.
4. Sélectionnez un délai ou désactivez cette fonction à l'aide de la **touche numérique [1] à [7]**.

Touche numérique	Réglage
[1]	Mise hors tension automatique désactivée
[2]	5 minutes
[3]	10 minutes
[4]	15 minutes
[5]	30 minutes (valeur par défaut)
[6]	60 minutes
[7]	120 minutes

7-6. Stéréo/Mono

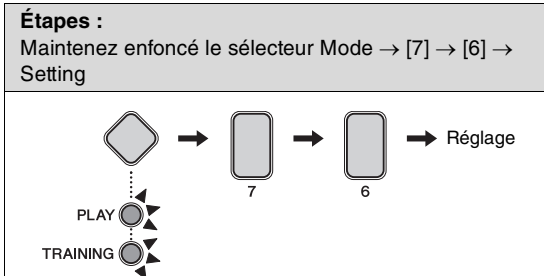

Vous pouvez définir la prise [PHONES/OUTPUT] (Casque/Sortie) pour la production de son mono ou stéréo. Nous vous recommandons de sélectionner le réglage Mono en cas de connexion d'un câble audio mono standard à cette prise en vue d'utiliser le module de batterie avec des haut-parleurs externes, une console de mixage ou un autre équipement similaire.

1. Maintenez le **sélecteur Mode** enfoncé pour activer le mode Menu.
2. Appuyez sur la **touche numérique [7]** pour sélectionner Other Settings.
3. Appuyez sur la **touche numérique [6]** pour sélectionner Stereo/Mono.
4. Sélectionnez Stereo/Mono à l'aide de la **touche numérique [1] ou [2]**.

Touche numérique	Réglage
[1]	Stéréo
[2]	Mono

7-7. Initialiser le kit

Vous pouvez restaurer les réglages par défaut d'un kit de batterie utilisés pour une catégorie de musique donnée.

AVIS

Lorsque vous initialisez un kit, toutes les modifications apportées à celui-ci sont perdues. Avant de poursuivre, assurez-vous dès lors que le kit ne contient aucun réglage indispensable.

1. Appuyez sur le **Sélecteur de mode** pour allumer le voyant « PLAY ».
2. Sélectionnez une catégorie de musique pour laquelle vous voulez initialiser le kit correspondant à l'aide de la **touche numérique [1] à [10]**.

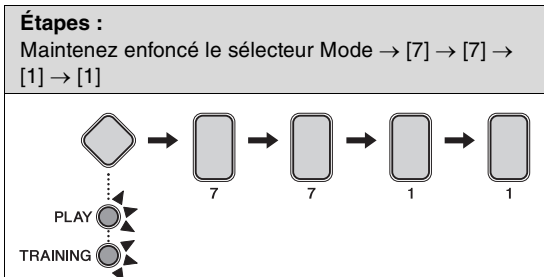

3. Maintenez le **sélecteur Mode** enfoncé pour activer le mode Menu.
4. Appuyez sur la **touche numérique [7]** pour sélectionner Other Settings.
5. Appuyez sur la **touche numérique [7]** pour sélectionner Initialize Kit.
 - La touche numérique [1] s'allume.
6. Appuyez sur la **touche numérique [1]**.
 - La touche numérique commence à clignoter.
 - Si vous ne souhaitez pas poursuivre l'initialisation, appuyez sur le **sélecteur Mode** à ce stade pour quitter le mode Menu.
7. Appuyez sur la **touche numérique [1]**.
 - Le kit est réinitialisé.

7-8. Supprimer un morceau

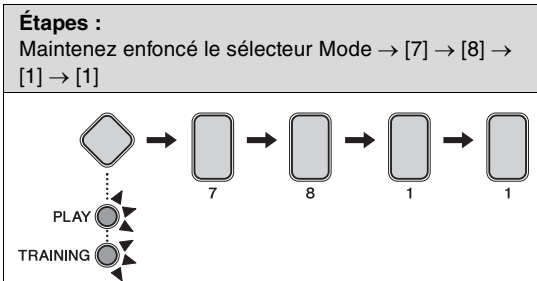

Vous pouvez supprimer un morceau MIDI importé du module de batterie.

AVIS

Il est impossible de restaurer un morceau supprimé. Avant de poursuivre, assurez-vous dès lors que le morceau ne contient aucune donnée indispensable.

1. Maintenez le **sélecteur Mode** enfoncé pour activer le mode Menu.
2. Appuyez sur la **touche numérique [7]** pour sélectionner Other Settings.
3. Appuyez sur la **touche numérique [8]** pour sélectionner Delete Song.
 - La touche numérique [1] s'allume.
4. Appuyez sur la **touche numérique [1]**.
 - La touche numérique commence à clignoter.
 - Si vous ne souhaitez pas poursuivre la suppression, appuyez sur le **sélecteur Mode** à ce stade pour quitter le mode Menu.
5. Appuyez sur la **touche numérique [1]**.
 - Le morceau est supprimé.

7-9. Retour à la dernière mise sous tension

Étapes :

Maintenez enfoncé le sélecteur Mode → [7] → [9] → [1] → [1]

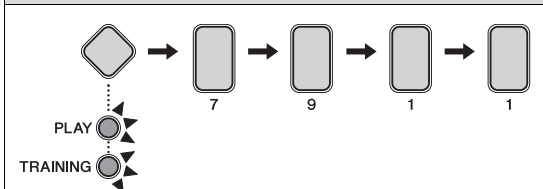

Vous pouvez restaurer tous les réglages des kits de batterie, des morceaux, et du mode Menu à leurs valeurs au moment de la dernière mise sous tension du module de batterie.

AVIS

- Lorsque vous réinitialisez les réglages comme décrit ci-dessous, toutes les modifications que vous apportez à ceux-ci depuis la dernière mise sous tension du module de batterie sont perdues. Avant de poursuivre, assurez-vous dès lors qu'aucun de ces réglages n'est indispensable.
- Après avoir importé ou supprimé un morceau, puis modifié les réglages, l'utilisation de la procédure « Revert to Last Power On » ne réinitialise pas les réglages de la dernière mise sous tension du module de batterie. Cela ne restaure l'état avant l'opération d'importation ou de suppression.

1. Maintenez le **sélecteur Mode** enfoncé pour activer le mode Menu.
2. Appuyez sur la **touche numérique [7]** pour sélectionner Other Settings.
3. Appuyez sur la **touche numérique [9]** pour sélectionner Revert to Last Power On.
 - La touche numérique [1] s'allume.
4. Appuyez sur la **touche numérique [1]**.
 - La touche numérique commence à clignoter.
 - Si vous ne souhaitez pas poursuivre l'initialisation, appuyez sur le **sélecteur Mode** à ce stade pour quitter le mode Menu.
5. Appuyez sur la **touche numérique [1]**.
 - Les réglages seront réinitialisés.

7-10. Réinitialisation aux valeurs d'usine

Étapes :

Maintenez enfoncé le sélecteur Mode → [7] → [10] → [1] → [1]

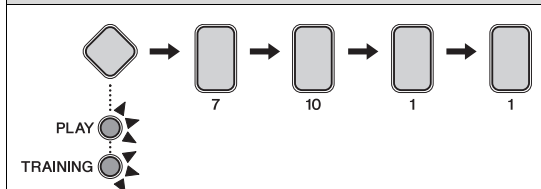

Vous pouvez réinitialiser tous les réglages des kits de batterie, des morceaux et du mode Menu sur leurs réglages par défaut.

AVIS

Lorsque vous réinitialisez les réglages comme décrit ci-dessous, toutes les modifications apportées à ces derniers sont perdues. Avant de poursuivre, assurez-vous dès lors qu'aucun de ces réglages n'est indispensable.

1. Maintenez le **sélecteur Mode** enfoncé pour activer le mode Menu.
2. Appuyez sur la **touche numérique [7]** pour sélectionner Other Settings.
3. Appuyez sur la **touche numérique [10]** pour sélectionner Factory Reset.
 - La touche numérique [1] s'allume.
4. Appuyez sur la **touche numérique [1]**.
 - La touche numérique commence à clignoter.
 - Si vous ne souhaitez pas poursuivre l'initialisation, appuyez sur le **sélecteur Mode** à ce stade pour quitter le mode Menu.
5. Appuyez sur la **touche numérique [1]**.
 - Les réglages seront réinitialisés.

Vous pouvez également restaurer les réglages d'usine en mettant le module de batterie sous tension tout en maintenant les touches **VOLUME[+]** et **[-]** enfoncées (page 22).

Ajout d'accessoires achetés séparément

Ainsi que décrit ci-dessous, vous pouvez ajouter divers accessoires* au kit de batterie électronique afin de vivre une expérience de jeu encore plus agréable. (*: vendus séparément)

Veuillez noter que les pads externes facultatifs étaient à jour au moment de l'impression de ce manuel. Des informations relatives aux modèles commercialisés par la suite seront fournies sur le site Web suivant :

<https://www.yamaha.com/dtx/>

Pour les propriétaires du DTX402K

En mettant à niveau l'unité pour grosse caisse KU100 et/ou le contrôleur de cymbale charleston livrés avec le DTX402K, vous pouvez faire en sorte que votre kit de batterie électronique se rapproche davantage des instruments authentiques.

Si vous mettez à niveau votre KU100 vers un KP65, vous aurez besoin d'une pédale pour jouer sur le nouveau pad pour grosse caisse.

Si vous utilisez un KP65, vous pouvez ajouter des pads comme le pad de cymbale PCY95AT, par exemple. (Pour plus de détails, reportez-vous à la section « Ajout d'un pad de cymbale PCY95AT » sous « Pour les propriétaires de DTX432K ou de DTX452K ».)

■ Remplacement de l'unité pour grosse caisse KU100 par un pad pour grosse caisse KP65

1. Assemblez le pad pour grosse caisse KP65. Pour plus de détails, reportez-vous à la section Étape 11 à la page 18.
2. Mettez le module de batterie hors tension.
Le pad pour grosse caisse KP65 doit être connecté lorsque le module de batterie est hors tension.
3. Débranchez le câble du KU100 et connectez-le à la prise [OUT ► DTX] située à l'arrière du KP65.

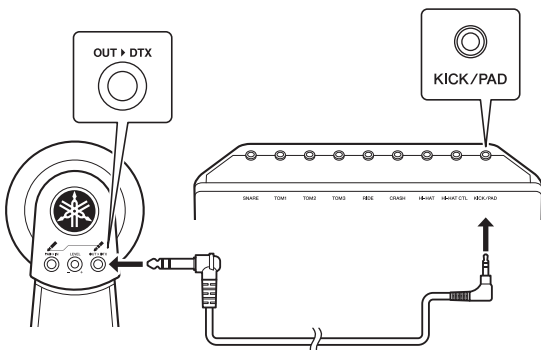

4. Mettez le module de batterie sous tension.
5. Définissez le type de grosse caisse sur « KP65 ». Pour plus de détails, reportez-vous à la description du paramètre Pedal Types du mode Menu (page 50).
6. Jouez sur le pad de grosse caisse KP65.

■ Remplacement du contrôleur de cymbale charleston intégré par le modèle HH65

1. Mettez le module de batterie hors tension.
Le contrôleur de cymbale charleston HH65 doit être connecté lorsque le module de batterie est hors tension.
2. Débranchez le câble du contrôleur de cymbale charleston intégré et connectez-le à la prise [OUTPUT] du HH65.
3. Mettez le module de batterie sous tension.
4. Réglez le type du contrôleur de cymbale charleston sur « HH65 ». Pour plus de détails, reportez-vous à la description du paramètre Pedal Types du mode Menu (page 50).
5. Jouez sur le contrôleur de cymbale charleston HH65.

Pour les propriétaires de DTX432K ou DTX452K

■ Ajout d'un pad de cymbale PCY95AT

1. Mettez le module de batterie hors tension.
Le pad de cymbale PCY95AT doit être connecté lorsque le module de batterie est hors tension.
2. Utilisez le câble fourni avec le pad de cymbale pour connecter celui-ci à la prise [PAD ► IN] du pad de grosse caisse KP65.

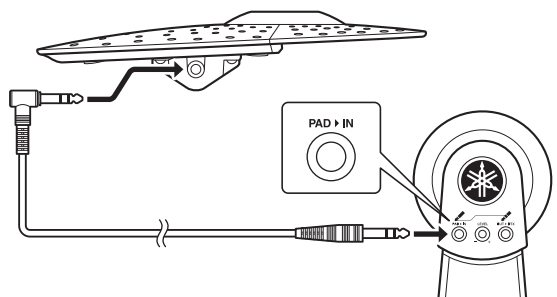

3. Mettez le module de batterie sous tension.
4. Jouez sur le nouveau pad de cymbale ajouté.

Connexion à un ordinateur

La connexion du module de batterie à un ordinateur ou à un périphérique intelligent tel qu'un iPhone/iPad à l'aide d'un câble USB vous permet d'envoyer et recevoir des données audio ou MIDI. Cette section vous explique comment relier le module de batterie à un ordinateur.

REMARQUE

Le câble USB n'est pas fourni avec l'instrument.

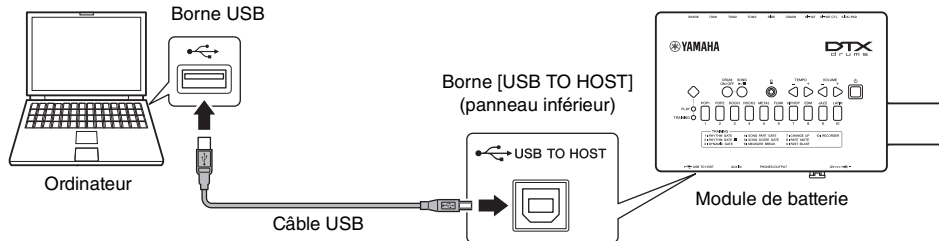

■ Précautions à prendre en cas d'utilisation de la borne [USB TO HOST]

Lorsque vous reliez l'ordinateur à la **borne [USB TO HOST]**, veuillez respecter les points détaillés ci-après. Le non-respect de ces instructions pourrait provoquer un blocage de l'ordinateur, voire la corruption ou la perte des données. Si l'ordinateur ou le module de batterie se bloque, il faudra redémarrer le logiciel ou le système d'exploitation de l'ordinateur ou mettre le module de batterie hors tension puis sous tension à nouveau.

AVIS

- Utilisez un câble USB de type A-B. En outre, vérifiez que la longueur du câble est inférieure à 3 mètres. Les câbles USB 3.0 ne sont pas autorisés à cet effet.
- Avant de relier l'ordinateur à la borne [USB TO HOST], désactivez le mode d'économie d'énergie (suspension, veille, attente) de l'ordinateur.
- Avant de mettre le module de batterie sous/hors tension ou de brancher/débrancher le câble USB dans/hors de la borne [USB TO HOST], quittez toutes les applications en cours d'exécution sur l'ordinateur.
- Attendez au moins 6 secondes entre la mise sous/hors tension du module de batterie et la connexion ou la déconnexion du câble USB.

Installation du pilote Yamaha Steinberg USB Driver

Pour utiliser des données audio avec un ordinateur Windows, vous devez installer le pilote Yamaha Steinberg USB Driver.

REMARQUE

Lorsque vous utilisez un ordinateur macOS ou lorsque vous utilisez un ordinateur Windows rien que pour traiter les données MIDI, l'installation du pilote Yamaha Steinberg USB Driver n'est pas requise.

1. Vous pouvez télécharger la dernière version du pilote Yamaha Steinberg USB Driver depuis notre site Web, à l'adresse suivante :

<https://download.yamaha.com/>

Après avoir accédé au site Web du support technique (et cliqué sur « Firmware/Software », (Microprogramme/logiciel)), saisissez le nom du modèle approprié.

Appuyez sur la **touche [↓ (nom du pilote)]**, téléchargez le fichier et ouvrez-le.

REMARQUE

- Des informations sur la configuration système requise sont également fournies sur la page Web indiquée ci-dessus.
- Le pilote Steinberg USB Driver est susceptible d'être mis à niveau sans préavis, à des fins d'amélioration. Pour plus de détail et pour obtenir les informations les plus récentes, visitez le site Web indiqué ci-dessus.

2. Installez le pilote Yamaha Steinberg USB Driver sur l'ordinateur. Pour plus d'informations, veuillez vous reporter au guide d'installation du pilote Yamaha Steinberg USB Driver.

Référence liée à la norme MIDI

Les informations relatives à la norme MIDI et les explications sur la création musicale assistée par ordinateur sont fournies dans le Manuel de référence MIDI. Vous pouvez télécharger le Manuel de référence MIDI (PDF) depuis la page Web suivante :

<https://download.yamaha.com/>

Après avoir accédé au site Web du support technique (et cliqué sur « Manual Library », (Librairie des manuels)), saisissez le nom du modèle approprié.

Dépannage

Certains problèmes peuvent être résolus en restaurant les réglages par défaut (Factory Reset). Si les instructions suivantes ne fonctionnent pas, nous vous recommandons la fonction Factory Reset (voir page 22).

Aucun son n'est produit lors de la frappe d'un pad ou le volume est plus faible que prévu.

■ Vérifiez les connexions comme suit.

- Vérifiez que les pads sont correctement raccordés aux prises d'entrée de déclenchement du module de batterie.
- Vérifiez qu'un casque ou des haut-parleurs sont correctement connectés à la prise [PHONES/OUTPUT] (pas la prise [AUX IN]) du module de batterie.
- Vérifiez que l'amplificateur et/ou les haut-parleurs connectés au module de batterie sont sous tension et ne sont pas réglés sur le volume minimum.
- Si vous utilisez un pad de grosse caisse KP65, essayez de régler sa molette de niveau.
- Vérifiez que les câbles utilisés sont en bon état.

● Pour le DTX402K

Assurez-vous que le contrôleur de cymbale charleston HH40 est correctement connecté à la prise [HI-HAT CTL] et qu'une unité pour grosse caisse KU100 est connectée à la prise [KICK/PAD] du module de batterie (page 57).

■ Vérifiez les réglages du module de batterie comme suit.

- Assurez-vous que le volume du module de batterie n'est pas réglé sur le niveau minimum. De plus, lorsque vous saisissez directement des valeurs numériques pour le volume à l'aide des touches numériques, essayez d'appuyer sur les touches numériques de manière répétitive. (Reportez-vous à la page 41)
- Ajustez les paramètres suivants du mode Menu.
 - Pad Volume (Volume du pad) (voir page 43)
 - Gain (voir page 50)
 - Pad Velocity Curve (Courbe de vélocité du pad) (voir page 48)
 - Crosstalk (Diaphonie) (voir page 49)
 - Snare Pad Type (Type de pad de caisse claire) (voir page 49)
 - Pedal Type (Type de pédale) (voir page 50)
 - Local Control (Commande locale) (voir page 45)

■ Si les sons de grosse caisse ne sont pas émis comme prévu, essayez la solution suivante.

- Il arrive que les notes basses ne soient pas produites en fonction du casque particulier que vous utilisez. Si nécessaire, essayez un autre casque.

● Pour le DTX402K

Si vous utilisez une unité de grosse caisse KU100, connectez un contrôleur de cymbale charleston HH40 avant la mise sous tension du module de batterie. Évitez d'allumer le module de batterie lorsque le contrôleur de cymbale charleston HH40 est abaissé. Le module de batterie ne peut pas identifier correctement le type de pédale utilisé, entraînant de ce fait un risque de production de sons moins forts que prévus par la grosse caisse.

■ Si vous ne parvenez pas à jouer des sons de cymbale charleston fermée avec la commande au pied, essayez les solutions suivantes.

- Vérifiez que vous manipulez le contrôleur de cymbale charleston de manière correcte et ferme.
- Vérifiez que le paramètre Double Bass Drum du mode Menu est réglé sur « Off ». (Reportez-vous à la page 44)
- Si vous utilisez un contrôleur de cymbale charleston HH65, configurez le paramètre Foot Close Position du mode Menu sur une valeur peu élevée. (Reportez-vous à la page 46)

Les sons ou le volume ne sont pas ceux attendus.

- **Si les sons de splash de cymbale charleston ne sont pas émis comme prévu, essayez la solution suivante.**
 - Ajustez le paramètre Splash Sensitivity depuis le mode Menu. (Reportez-vous à la page 46)
- **S'il est difficile de produire des sons de cymbale charleston fermée avec le contrôleur de cymbale charleston HH65, essayez ce qui suit.**
 - Ajustez le paramètre Foot Close Position depuis le mode Menu. (Reportez-vous à la page 46)
- **S'il est difficile de produire des sons de cymbale charleston fermée avec la commande au pied plus forts ou plus doux, essayez ce qui suit.**
 - Vérifiez que le paramètre Pedal Type du mode Menu est correctement réglé. (Reportez-vous à la page 50)
 - **Pour le DTX402K**
Si vous utilisez un contrôleur de cymbale charleston HH40, la vélocité est fixe indépendamment de la force avec laquelle le HH40 est enfoncé. Ajustez le paramètre Foot Close Velocity en mode Menu. (Reportez-vous à la page 47)
- **Si les pads produisent uniquement des sons à des volumes très élevés (c.-à-d. à des vélocités élevées), essayez ce qui suit.**
 - Ajustez la sensibilité du kit de batterie. (Reportez-vous à la page 26)
 - Ajustez le paramètre Gain depuis le mode Menu. Des réglages élevés se traduiront par des sons de batterie forts. (Reportez-vous à la page 50)
 - Ajustez le paramètre Pad Velocity Curve depuis le mode Menu. (Reportez-vous à la page 48)
 - Assurez-vous de n'utiliser que les pads de Yamaha recommandés. (Les produits de fabricants tiers peuvent émettre des signaux extrêmement élevés.)
- **Si le volume des sons de batterie produits par les différents pads n'est pas correctement équilibré, procédez comme suit.**
 - Ajustez le paramètre Pad Volume depuis le mode Menu pour chaque pad. (Reportez-vous à la page 43)
 - Vérifiez que le paramètre Stereo/Mono du mode Menu est correctement réglé. (Reportez-vous à la page 55)
- **Si le volume du module de batterie n'est pas bien équilibré avec celui de l'équipement connecté à la prise [AUX IN] (lecteur de musique portable, par exemple), procédez comme suit.**
 - Assurez-vous que le volume de l'équipement connecté est réglé sur un niveau approprié. (Reportez-vous à la page 21)
- **Si le volume de votre jeu de batterie n'est pas bien équilibré avec celui du morceau du module de batterie, procédez comme suit.**
 - Réglez le volume du morceau. (Reportez-vous à la page 27)

Si vous constatez un double déclenchement, une diaphonie ou des sons omis (comme décrit ci-dessous), procédez comme suit.

- **Double déclenchement — plusieurs sons sont produits en réponse à une frappe unique :**
 - Si le pad ou le déclencheur de batterie en question est doté d'un contrôleur pour le réglage de la sortie ou de la sensibilité, réglez-le sur le niveau minimum.
 - Vérifiez que le paramètre Pad Type du mode Menu est correctement réglé. (Reportez-vous à la page 49)
 - Vérifiez que le paramètre Gain du mode Menu n'est pas réglé sur une valeur trop élevée. (Reportez-vous à la page 50)
- **Diaphonie — le son est produit par un pad autre que celui qui a été frappé :**
 - Ajustez les paramètres suivants du mode Menu.
 - Gain (voir page 50)
 - Minimum Level (Niveau minimum) (voir page 50)
 - Crosstalk (Diaphonie) (voir page 49)
- **Sons omis — c.-à-d., un pad ne produit pas un son (généralement lors des roulements ou des variations) :**
 - Ajustez le paramètre Crosstalk du mode Menu sur un niveau approprié pour chacun des pads concernés. (Reportez-vous à la page 49)

Autres questions fréquentes

- **Comment faire pour que le module de batterie stocke les réglages ?**
 - Le module de batterie stocke automatiquement les réglages chaque fois que vous le mettez hors tension à l'aide de la touche [⏻] (Veille/Marche). (Reportez-vous à la page 22)
- **Comment puis-je réinitialiser tous les paramètres du module de batterie sur leurs réglages respectifs par défaut ?**
 - Vous pouvez restaurer les réglages par défaut à l'aide de la fonction Factory Reset. (Reportez-vous à la page 22)
- **Comment puis-je réinitialiser tous les paramètres du module de batterie sur leurs réglages respectifs au moment de la dernière mise sous tension ?**
 - Pour ce faire, utilisez la fonction Revert to Last Power On. (Reportez-vous à la page 56)
- **Comment faire pour ne réinitialiser sur sa valeur par défaut que le kit de batterie souhaité ?**
 - Initialisez le kit en mode Menu. (Reportez-vous à la page 55)
- **Comment faire pour empêcher la mise hors tension du module de batterie lorsque je l'utilise ?**
 - Désactivez la fonction Auto Power-Off. (Reportez-vous à la page 22)
- **Comment désactiver le guide vocal ou le son de fonctionnement ?**
 - Réglez le paramètre Voice Guidance Volume (page 53) ou Operation Sound Volume (page 53) sur [1].
- **Si la fonction d'étouffement ne fonctionne pas, procédez comme suit.**
 - Assurez-vous d'utiliser un pad de cymbale crash avec un capteur. (Reportez-vous à la page 17)

* Vous trouverez également des conseils de dépannage dans le Manuel de référence MIDI (PDF). (Reportez-vous à la page 58)

Liste des données

■ Liste des catégories de musique

Numéro	Catégorie de musique	Description du morceau	Description du kit
1	POP1	Pop 8 temps	Un kit à usages multiples approprié à la musique pop.
2	POP2	Pop 16 temps	Un kit qui simule des sons de batterie avec réverbération à porte.
3	ROCK1	Rock 8 temps	Un kit avec des sons puissants adaptés à la musique rock.
4	ROCK2	Un morceau de rock avec du swing	Un autre kit comprenant différentes caractéristiques également appropriées à la musique rock.
5	METAL	Morceau de heavy metal utilisant deux grosses caisses	Ce kit comprend une grosse caisse affectée à un contrôleur de charleston. Utile pour une configuration avec double grosse caisse.
6	FUNK	Funk au tempo rapide	Ce kit comprend une caisse claire originale au son aigu.
7	HIPHOP	Hip hop moderne	Un kit comprenant une configuration courante de hip hop moderne.
8	EDM	Dance music électronique	Un kit comprenant une configuration courante de dance music électronique.
9	JAZZ	Jazz 4 temps	Un kit de batterie avec des fûts de petit diamètre. Convient au jazz.
10	LATIN	Salsa, un type de musique latine	Un kit comprenant des sons de percussions latines.

■ Liste des sonorités

Grosse caisse

- 1 MapleC 22
- 2 Big Gate
- 3 Rock
- 4 Vtg50s 22
- 5 Vtg70s 24
- 6 Metal
- 7 BirchC 22
- 8 Jazz
- 9 HipHop 1
- 10 HipHop 2
- 11 HipHop 3
- 12 HipHop 4
- 13 HipHop 5
- 14 HipHop 6
- 15 HipHop 7
- 16 HipHop 8
- 17 HipHop 9
- 18 EDM
- 19 T8-1
- 20 T8-2
- 21 T8-3
- 22 T8-4
- 23 T9-1
- 24 T9-2
- 25 T9 Hard
- 26 ElecComp
- 27 Break 1
- 28 Break 2
- 29 DNB 1
- 30 DNB 2

Caisse claire

- 31 MapleCustm
- 32 Big Gate
- 33 Rock
- 34 Vintage50s
- 35 Vintage70s
- 36 Metal
- 37 BirchCustm
- 38 Jazz
- 39 HipHop 1
- 40 HipHop 2
- 41 EDM
- 42 T8
- 43 T9
- 44 Analog
- 45 Gate 1
- 46 Gate 2
- 47 Gate 3
- 48 Electro 1
- 49 Electro 2
- 50 Electro 3
- 51 Electro 4
- 52 Break
- 53 DNB
- 54 Clap 1
- 55 Clap 2
- 56 Clap 3
- 57 Clap 4
- 58 Clap 5
- 59 Clap 6
- 60 Clap 7
- 61 Clap 8
- 62 Clap 9
- 63 Clap 10
- 64 Clap 11
- 65 Clap 12
- 66 Clap 13
- 67 Clap 14
- 68 Snap 1
- 69 Snap 2
- 70 Snap 3

Tom

- 71 MapleC H
- 72 MapleC M
- 73 MapleC L
- 74 Big Gate H
- 75 Big Gate M
- 76 Big Gate L
- 77 Rock H
- 78 Rock M
- 79 Rock L
- 80 Vintg50s H
- 81 Vintg50s M
- 82 Vintg50s L
- 83 Vintg70s H
- 84 Vintg70s M
- 85 Vintg70s L
- 86 Metal H
- 87 Metal M
- 88 Metal L
- 89 BirchC H
- 90 BirchC M
- 91 BirchC L
- 92 Jazz H
- 93 Jazz M
- 94 Jazz L
- 95 Gate H
- 96 Gate M
- 97 Gate L
- 98 Electro H
- 99 Electro M
- 100 Electro L
- 101 T8-1 H
- 102 T8-1 M
- 103 T8-1 L
- 104 T8-2 H
- 105 T8-2 M
- 106 T8-2 L
- 107 T9-1 H
- 108 T9-1 M
- 109 T9-1 L
- 110 Syn H
- 111 Syn M
- 112 Syn L

Cymbale

- 113 DarkRd20-1
- 114 DarkRd20-2
- 115 VtgRd 22
- 116 WarmRd 20
- 117 JazzRd 22
- 118 SzRide 20
- 119 Brilliant16
- 120 Brilliant18
- 121 Vivid 17
- 122 Bright 18
- 123 Dark 18
- 124 Vintage 16
- 125 Vintage 18
- 126 Jazz 18
- 127 SzCrash 20
- 128 Splash 1
- 129 Splash 2
- 130 China
- 131 Trash
- 132 ElecRide 1
- 133 ElecRide 2
- 134 ElecRide 3
- 135 ElecShaker
- 136 T8 Ride
- 137 T9 Ride
- 138 ElecCym 1
- 139 ElecCym 2
- 140 ElecCym 3
- 141 ElecCym 4
- 142 T8 Crash
- 143 T9 Crash
- 144 SynCrash 1
- 145 SynCrash 2
- 146 HipHopCr 1
- 147 HipHopCr 2
- 148 HipHopCr 3
- 149 HipHopCr 4
- 150 HipHopCr 5
- 151 RevCym 1
- 152 RevCym 2

Cymbale charleston

153 Brilliant14
 154 Dark 14
 155 Vintage 14
 156 Bright 14
 157 Jazz 14
 158 R&B 1
 159 R&B 2
 160 Electro 1
 161 Electro 2
 162 Electro 3
 163 Electro 4
 164 T8
 165 T9
 166 HipHop 1
 167 HipHop 2
 168 DNB

Percussion

169 Cajion Mt
 170 Cajion Slp
 171 Cajion Lo
 172 Cajion Ft
 173 PndeiroTap
 174 PndeiroOp
 175 PndeiroShk
 176 PndeiroSld
 177 Claves
 178 Conga H Sw
 179 Conga L Sw
 180 BongoH Sw
 181 BongoL Sw
 182 Cowbell1Sw
 183 Cowbell 2
 184 Cowbell 3
 185 Shaker Op
 186 Shaker Cl
 187 Timbales H
 188 Timbales L
 189 Vibraslap
 190 Surdo Sw
 191 Tambarin 1
 192 Tambarin 2
 193 Maracas
 194 TriangleOp
 195 TriangleMt
 196 GuiroShort
 197 GuiroLong
 198 Agogo H
 199 Agogo L
 200 WoodBlockH
 201 WoodBlockL
 202 Caxixi Hit
 203 Whistle S
 204 Whistle L
 205 Djambe Lo
 206 Djambe Op
 207 Djambe Slp
 208 Djambe Mt
 209 TalkDr Op
 210 PotDrum Op
 211 Dundun Op
 212 Dundun Cl
 213 Darbuka Op
 214 Darbuka Sl
 215 Darbuka Mt
 216 Sangban Op
 217 Kenkeni Op
 218 AfricanBIH
 219 AfricanBIL
 220 Tombak Op
 221 Daf Open
 222 Daf Slap
 223 Daf Mute
 224 Riq Open
 225 Riq Slap
 226 Riq Shake
 227 Riq Hit
 228 Sagat Op
 229 Sagat Cl
 230 Sagat Sw
 231 Tabla Na
 232 Bayan Ge
 233 Dhol RH Op
 234 Dhol RH Cl
 235 Dhol LH Op
 236 Dhol LH Cl
 237 KanjiraHit
 238 KanjiraSlp
 239 KanjiraShk
 240 ZangGu
 241 ZangGu Rim
 242 BianGu
 243 BianGu Rim
 244 BianGuHand
 245 TangGu
 246 TangGu Rim
 247 PaiGu 1
 248 PaiGu 2
 249 PaiGu 3
 250 XiaoBo Opn
 251 XiaoBo Cls
 252 DaBo Opn
 253 DaBo Cls
 254 XiaoLuo
 255 ZhongLuo
 256 FengLuo
 257 ShangNao 1
 258 ShangNao 2
 259 Qing H
 260 Qing L
 261 Taiko Don
 262 Taiko Ka
 263 KoTaik1Ten
 264 KoTaik1Tsu
 265 KoTaik2Ten
 266 KoTaik2Tsu
 267 TsuzumiPon
 268 TsuzumiBnd
 269 OokawaChon
 270 Temple Blk
 271 KontikiKon
 272 Kontiki Ki

273 Atari Kon
 274 Atari Chi
 275 Ainote 1
 276 Ainote 2
 277 GranCasaOp
 278 Castanet
 279 SleighBel
 280 WindChime
 281 HandCym Op
 282 HandCym Mt
 283 FingrCymOp
 284 RibonCrash
 285 Timpani
 286 Tamtam
 287 Latin HH

Caractéristiques techniques







■ Module de batterie

Générateur de sons	Type	AWM2
	Polyphonie maximale	64 notes
	Voix	Batteries et percussions : 287 Clavier : 128
	Kits de batterie	10 (pouvant tous être édités et remplacés par écrasement)
	Morceaux	10
	Réverb	9 types
Métronome	Tempo	30 à 300 BPM (fonctions Tap Tempo et Guide vocal)
	Temps	1/4 à 9/4
Divers	Prises et bornes	SNARE (mini audio stéréo) TOM1 (mini audio mono) TOM2 (mini audio mono) TOM3 (mini audio mono) RIDE (mini audio mono) CRASH (mini audio stéréo) HI-HAT (mini audio mono) HI-HAT CTL (mini audio stéréo) KICK/PAD (mini audio stéréo) USB TO HOST (type B) [AUX IN] (mini audio stéréo) PHONES/OUTPUT (audio stéréo standard) DC IN
	Consommation électrique	5 W
	Adaptateur secteur	PA-130 (ou adaptateur équivalent recommandé par Yamaha)
	Dimensions et poids	269 (L) × 147 (P) × 39 (H) mm, 0,5 kg 10-9/16"(L) × 5-13/16" (P) × 1-9/16" (H), 1 livre 2 onces

* Le contenu de ce mode d'emploi s'applique aux dernières caractéristiques techniques connues à la date de publication du manuel. Pour obtenir la version la plus récente du manuel, accédez au site Web de Yamaha puis téléchargez le fichier du manuel concerné. Étant donné que les caractéristiques techniques, les équipements et les accessoires vendus séparément varient d'un pays à l'autre, adressez-vous pour cela à votre distributeur Yamaha.

Index

Symboles

[12V  +  -], connecteur.....	24
[] (métronome), touche.....	23
[ / ], touche.....	23
[] (Veille/Marche), touche.....	23
[AUX IN], prise.....	24
[DRUM ON/OFF], touche.....	23
[HI-HAT CTL], prise.....	24
[KICK/PAD], prise.....	24
[PHONES/OUTPUT], prise.....	24
[TEMPO], touches.....	23
[USB TO HOST], borne.....	24, 58
[VOLUME], touches.....	23

A

Accessoires vendus séparément.....	57
Adaptateur secteur.....	9, 10, 11, 21
Auto Power-Off.....	22

B

Bandes pour câble.....	9, 10, 11, 20
Boulon à ailettes S.....	11

C

Câble serpentin 9 canaux.....	9, 10, 11
Casque.....	21
CHANGE UP.....	37
Choke (Étouffement).....	25
Clé de batterie.....	9, 10, 11
Clic.....	29
Contrôleur de cymbale charleston HH40.....	9
Contrôleur de cymbale charleston HH65.....	10, 11, 25, 57
Cross sticking.....	25
Crosstalk.....	49
Cymbale charleston splash.....	25

D

Double grosse caisse.....	44
DYNAMIC GATE.....	33

E

Entrée de déclenchement, prise.....	24
-------------------------------------	----

F

FAST BLAST.....	39
Fermé.....	25
Fermeture au pied.....	25
FP6110A.....	10, 11
Frappe sur la peau.....	25

G

Gain.....	50
Guide vocal.....	29, 53

H

haut-parleurs.....	21
--------------------	----

K

Kit.....	26
KP65.....	10, 11, 57

L

Lecteur de musique.....	21
Liste des catégories de musique.....	62
Liste des sonorités.....	62

M

Manuel de référence MIDI.....	7
MEASURE BREAK.....	36
Metronome (Métronome).....	29
MIDI Référence (Référence MIDI).....	58
MIDI Settings.....	45
Mise en sourdine.....	28
Mode Menu.....	23, 41
Mode Training.....	23, 31
Module de batterie.....	9, 10, 11
Morceau.....	27

N

Niveau de difficulté.....	51
---------------------------	----

O

Ordinateur.....	58
Ouvert.....	25

P

Pad de caisse claire.....	25
Pad de caisse claire TP70S.....	25
Pad de cymbale crash.....	9, 10, 11
Pad pour caisse claire TP70S.....	11
Pads de cymbale/ cymbale charleston.....	9, 10, 11
Panneau avant.....	24
Panneau de commandes.....	23
Panneau inférieur.....	24
PART MUTE.....	38
Pattern (Motif).....	42
PCY95AT.....	57
Play Mode (Mode Reproduction).....	23, 26

R

RECORDER.....	40
Réinitialisation aux valeurs d'usine.....	56
Réinitialiser aux valeurs d'usine.....	22
Retour à la dernière mise sous tension.....	56
RHYTHM GATE.....	32
Rimshot fermé.....	25
Rimshot ouvert.....	25

S

Score.....	31
Section périphérique.....	25
Sélecteur de mode.....	23
Sensitivity (Sensibilité).....	26
Serre-câble.....	21
SONG PART GATE.....	34
SONG SCORE GATE.....	35
Support de cymbale charleston.....	9, 10, 11
Supports de cymbale.....	9, 10, 11
Supprimer un morceau.....	55

T

Tempo.....	29
Tempo par tapotement.....	30
Temps.....	42
Toms.....	13
Touches numériques.....	23

U

Unité pour grosse caisse.....	57
Unité pour grosse caisse KU100.....	9

Y

Yamaha Steinberg USB Driver.....	58
----------------------------------	----

Informations concernant la collecte et le traitement des déchets d'équipements électriques et électroniques



Le symbole sur les produits, l'emballage et/ou les documents joints signifie que les produits électriques ou électroniques usagés ne doivent pas être mélangés avec les déchets domestiques habituels.

Pour un traitement, une récupération et un recyclage appropriés des déchets d'équipements électriques et électroniques, veuillez les déposer aux points de collecte prévus à cet effet, conformément à la réglementation nationale.

En vous débarrassant correctement des déchets d'équipements électriques et électroniques, vous contribuerez à la sauvegarde de précieuses ressources et à la prévention de potentiels effets négatifs sur la santé humaine qui pourraient advenir lors d'un traitement inapproprié des déchets.

Pour plus d'informations à propos de la collecte et du recyclage des déchets d'équipements électriques et électroniques, veuillez contacter votre municipalité, votre service de traitement des déchets ou le point de vente où vous avez acheté les produits.

Pour les professionnels dans l'Union européenne :

Si vous souhaitez vous débarrasser des déchets d'équipements électriques et électroniques, veuillez contacter votre vendeur ou fournisseur pour plus d'informations.

Informations sur la mise au rebut dans d'autres pays en dehors de l'Union européenne :

Ce symbole est seulement valable dans l'Union européenne. Si vous souhaitez vous débarrasser de déchets d'équipements électriques et électroniques, veuillez contacter les autorités locales ou votre fournisseur et demander la méthode de traitement appropriée.

(weee_eu_fr_02)

Important Notice: Guarantee Information for customers in European Economic Area (EEA) and Switzerland

English	Important Notice: Guarantee Information for customers in EEA* and Switzerland For detailed guarantee information about this Yamaha product, and Pan-EEA* and Switzerland warranty service, please either visit the website address below (Printable file is available at our website) or contact the Yamaha representative office for your country. * EEA: European Economic Area
Deutsch	Wichtiger Hinweis: Garantie-Information für Kunden in der EWR* und der Schweiz Für nähere Garantie-Information über dieses Produkt von Yamaha, sowie über den Pan-EWR*- und Schweizer Garantieservice, besuchen Sie bitte entweder die folgende angegebene Internetadresse (eine druckfähige Version befindet sich auch auf unserer Webseite), oder wenden Sie sich an den für Ihr Land zuständigen Yamaha-Vertrieb. *EWR: Europäischer Wirtschaftsraum
Français	Remarque importante: Informations de garantie pour les clients de l'EEE* et de la Suisse Pour des informations plus détaillées sur la garantie de ce produit Yamaha et sur le service de garantie applicable dans l'ensemble de l'EEE ainsi qu'en Suisse, consultez notre site Web à l'adresse ci-dessous (le fichier imprimable est disponible sur notre site Web) ou contactez directement l'Yamaha dans votre pays de résidence. * EEE : l'Espace Economique Européen
Nederlands	Belangrijke informatie: Garantie-informatie voor klanten in de EER* en Zwitserland Voor gedetailleerde garantie-informatie over dit Yamaha-product en de garantieservice in heel de EER* en Zwitserland, gaat u naar de onderstaande website (u vindt een afdrukbare bestand op onze website) of neemt u contact op met de vertegenwoordiging van Yamaha in uw land. * EER: Europese Economische Ruimte
Español	Aviso importante: Información sobre la garantía para los clientes del EEE* y Suiza Para una información detallada sobre este producto Yamaha y sobre el soporte de garantía en la zona EEE* y Suiza, visite la dirección web que se incluye más abajo (la versión del archivo para imprimir está disponible en nuestro sitio web) o póngase en contacto con el representante de Yamaha en su país. * EEE: Espacio Económico Europeo
Italiano	Avviso importante: informazioni sulla garanzia per i clienti residenti nell'EEA* e in Svizzera Per informazioni dettagliate sulla garanzia relativa a questo prodotto Yamaha e l'assistenza in garanzia nei paesi EEA* e in Svizzera, potete consultare il sito Web all'indirizzo riportato di seguito (è disponibile il file in formato stampabile) oppure contattate l'ufficio di rappresentanza locale della Yamaha. * EEA: Area Economica Europea
Português	Aviso importante: informações sobre as garantias para clientes da AEE* e da Suíça Para obter uma informação pormenorizada sobre este produto da Yamaha e sobre o serviço de garantia na AEE* e na Suíça, visite o site a seguir (o arquivo para impressão está disponível no nosso site) ou entre em contato com o escritório de representação da Yamaha no seu país. * AEE: Área Económica Europeia
Ελληνικά	Σημαντική σημείωση: Πληροφορίες εγγύησης για τους πελάτες στον ΕΟΧ* και Ελλάδα Για λεπτομερείς πληροφορίες εγγύησης σχετικά με το προϊόν Yamaha και την κάλυψη εγγύησης σε όλο το χώρο του ΕΟΧ* και την Ελλάδα, επισκεφτείτε την παρακάτω ιστοσελίδα (εξυπηρετούν τον έρωτα διαθέσιμη στην ιστοσελίδα μας) ή απευθυνθείτε στην αντιπροσωπεία της Yamaha στη χώρα σας. * ΕΟΧ: Ευρωπαϊκός Οικονομικός Χώρος
Svenska	Viktigt: Garantierinformation för kunder i EES-området* och Schweiz För detaljerad information om denna Yamaha-produkt samt garantier i hela EES-området* och Schweiz kan du antingen besöka nedanstående webbadress (en utskriftsvänlig fil finns på webbplatsen) eller kontakta Yamahas officiella representant i ditt land. * EES: Europeiska Ekonomiska Samarbetsområdet
Norsk	Viktig merknad: Garantierinformasjon for kunder i EØS* og Sveits Detaljert informasjon om dette Yamaha-produktet og garantier for hele EØS-området* og Sveits kan fås enten ved å besøke nettstedens nettsider (utskriftsversjon finnes på våre nettsider) eller kontakte Yamahas kontoret i landet der du bor. *EØS: Det europeiske økonomiske samarbeidsområdet
Dansk	Vigtig oplysning: Garantiplysninger til kunder i EØS* og Schweiz De kan finde detaljerede garantiplysninger om dette Yamaha-produkt og det fulles garantier i hele EØS-området* og Schweiz ved at besøge det websted, der er angivet nedenfor (der findes en fil, som kan udskrives, på vores websted), eller ved at kontakte Yamahas nationale repræsentationskontor i det land, hvor de bor. * EØS: Det Europæiske Økonomiske Område

Suomi	Tärkeä ilmoitus: Taku tiedot Euroopan talousalueen (ETA)* ja Sveitsin asiakkaille Tämän Yamaha-tuotteen sekä ETA-alueen ja Sveitsin takuista koskevat yksityiskohtaiset tiedot saatte alla olevasta nettsivostamme. (Tulostettava tiedosto saatavissa sivustollamme.) Voititte myös ottaa yhteyttä paikalliseen Yamaha-edustajaan. *ETA: Euroopan talousalue
Polski	Ważne: Warunki gwarancyjne obowiązujące w EOG* i Szwajcarii Aby dowiedzieć się więcej na temat warunków gwarancyjnych tego produktu firmy Yamaha i serwisu gwarancyjnego w całym EOG* i Szwajcarii, należy odwiedzić wskazaną poniżej stronę internetową (plik gotowy do wydruku znajduje się na naszej stronie internetowej) lub skontaktować się z przedstawicielstwem firmy Yamaha w swoim kraju. * EOG — Europejski Obszar Gospodarczy
Česky	Důležité oznámení: Zásuní informace pro zákazníky v EOG* a ve Švýcarsku Podrobné zprávy o informacích o tomto produktu Yamaha a záručním servisu v celém EHS* a ve Švýcarsku naleznete na níže uvedených webových adresách (soubor k listku je dostupný na našich webových stránkách) nebo se můžete obrátit na zastoupení firmy Yamaha ve své zemi. * EHS: Evropský hospodářský prostor
Magyar	Fontos figyelmeztetés: Garancia-információk az EGT* területén és Svájcban élő vásárlók számára A jelen Yamaha termékrel vonatkozó részletes garancia-információk, valamint az EGT*-re és Svájcra kiterjedő garanciális szolgáltatás tekintetében keressék fel webhelyünket az alábbi címen (a webhelyen nyomtatható fájl is található), vagy pedig lépjen kapcsolatba az országában működő Yamaha képviselői roddal. * EGT: Európai Gazdasági Térség
Eesti keel	Olivuline märkus: Garantiteave Euroopa Majanduspiirkonna (EMP)* ja Šveitsi klientidele Täpsemat teavet saamiseks selle Yamaha toote garantii ning kogu Euroopa Majanduspiirkonna ja Šveitsi garantiteavet leidmise kohta, küsitage palun veebisaiti alljärgneval aadressil (meie saidil on saadaval printida fail) või pöörduge Teie riigis Yamaha esinduse poole. * EMP: Euroopa Majanduspiirkond
Latvishu	Svarīgs paziņojums: garantijas informācija klientiem EEZ* un Šveicē Lai saņemtu detalizētu garantijas informāciju par šo Yamaha produktu, kā arī garantijas apkalpošanu EEZ* un Šveicē, lūdzam apmeklēt zemāk norādīto tīmekļa vietnes adresi (tīmekļa vietnē ir pieejams drukājams fails) vai sazināties ar Jūsu valstī apkalpojošo Yamaha pārstāvniecību. * EEZ: Eiropas Ekonomikas zona
Lietuvių kalba	Dėmesio: informacija dėl garantijos priekšams EEE* ir Šveicarijoje Jei reikia išsamios informacijos apie šį „Yamaha“ produktą ir jo techninę priežiūrą visoje EEE* ir Šveicarijoje, apsilankykite mūsų svetainėje toliau nurodytu adresu (svetainėje yra spausdinamas failas) arba kreipkitės į „Yamaha“ atstovybę savo šalyje. *EEE – Europos ekonominė erdvė
Slovenčina	Dôležité upozornenie: Informácie o záruke pre zákazníkov v EHP* a Švajčiarsku Podrobné informácie o záruke týkajúcej sa tohto produktu od spoločnosti Yamaha a garancijnom servise v EHP* a Švajčiarsku nájdete na webovej stránke uvedenej nižšie (na našej webovej stránke je k dispozícii súbor na tlač) alebo sa obráťte na zástupcu spoločnosti Yamaha vo svojej krajine. * EHP: Európsky hospodársky priestor
Slovensščina	Pomembno obvestilo: Informacije o garanciji za kupce v EGP* in Švici Za podrobne informacije o tem Yamahinem izdelku ter garancijskem servisu v celotnem EGP in Švici, obiščite spletno mesto, ki je navedeno spodaj (našljiva datoteka je na voljo na našem spletnem mestu), ali se obrnite na Yamahinega predstavnik v svoji državi. * EGP: Evropski gospodarski prostor
Български език	Важно съобщение: Информация за гаранцията за клиенти в ЕИП* и Швейцария За подробна информация за гаранцията за този продукт на Yamaha и гаранционното обслужване в паневропейската зона на ЕИП* и Швейцария или посетете посочения по-долу уеб сайт (на нашия уеб сайт има файл за печат), или се свържете с представителния офис на Yamaha във вашата страна. * ЕИП: Европейско икономическо пространство
Limba română	Notificare importantă: Informații despre garanție pentru clienții din SEE* și Elveția Pentru informații detaliate privind acest produs Yamaha și serviciul de garanție Pan-SEE* și Elveția, vizitați site-ul la adresa de mai jos (fișierul imprimabil este disponibil pe site-ul nostru) sau contactați biroul reprezentanței Yamaha din țara dumneavoastră. * SEE: Spațiul Economic European

<http://europe.yamaha.com/warranty/>

MÉMO

MÉMO

MÉMO

For details of products, please contact your nearest Yamaha representative or the authorized distributor listed below.

Pour plus de détails sur les produits, veuillez-vous adresser à Yamaha ou au distributeur le plus proche de vous figurant dans la liste suivante.

Die Einzelheiten zu Produkten sind bei Ihrer unten aufgeführten Niederlassung und bei Yamaha Vertragshändlern in den jeweiligen Bestimmungsländern erhältlich.

Para detalles sobre productos, contacte su tienda Yamaha más cercana o el distribuidor autorizado que se lista debajo.

NORTH AMERICA

CANADA

Yamaha Canada Music Ltd.
135 Milner Avenue, Toronto, Ontario M1S 3R1, Canada
Tel: +1-416-298-1311

U.S.A.

Yamaha Corporation of America
6600 Orangethorpe Avenue, Buena Park, CA 90620, U.S.A.
Tel: +1-714-522-9011

CENTRAL & SOUTH AMERICA

MEXICO

Yamaha de México, S.A. de C.V.
Av. Insurgentes Sur 1647 Piso 9, Col. San José Insurgentes,
Delegación Benito Juárez, México, D.F., C.P. 03900, México
Tel: +52-55-5804-0600

BRAZIL

Yamaha Musical do Brasil Ltda.
Rua Fidêncio Ramos, 302 - Cj 52 e 54 - Torre B - Vila
Olimpia - CEP 04551-010 - São Paulo/SP, Brazil
Tel: +55-11-3704-1377

ARGENTINA

Yamaha Music Latin America, S.A., Sucursal Argentina
Olga Cossetini 1553, Piso 4 Norte,
Madero Este-C1107CEK,
Buenos Aires, Argentina
Tel: +54-11-4119-7000

PANAMA AND OTHER LATIN

AMERICAN COUNTRIES/

CARIBBEAN COUNTRIES

Yamaha Music Latin America, S.A.
Edif. Torre Banco General, F7, Urb. Marbella,
Calle 47 y Aquilino de la Guardia, Panama,
P.O.Box 0823-05863, Panama, Rep.de Panama
Tel: +507-269-5311

EUROPE

THE UNITED KINGDOM/IRELAND

Yamaha Music Europe GmbH (UK)
Sherbourne Drive, Tilbrook, Milton Keynes,
MK7 8BL, U.K.
Tel: +44-1908-366700

GERMANY

Yamaha Music Europe GmbH
Siemensstrasse 22-34, 25462 Rellingen, Germany
Tel: +49-4101-303-0

SWITZERLAND/LIECHTENSTEIN

Yamaha Music Europe GmbH, Branch
Switzerland in Thalwil
Seestrasse 18a, 8800 Thalwil, Switzerland
Tel: +41-44-3878080

AUSTRIA/CROATIA/CZECH REPUBLIC/

HUNGARY/ROMANIA/SLOVAKIA/SLOVENIA

Yamaha Music Europe GmbH, Branch Austria
Schleiergasse 20, 1100 Wien, Austria
Tel: +43-1-60203900

POLAND

Yamaha Music Europe GmbH
Sp.z o.o. Oddział w Polsce
ul. Wielicka 52, 02-657 Warszawa, Poland
Tel: +48-22-880-08-88

BULGARIA

Dinacord Bulgaria LTD.
Bul. Iskarsko Schose 7 Targowski Zentar Ewropa
1528 Sofia, Bulgaria
Tel: +359-2-978-20-25

MALTA

Olimpus Music Ltd.
Valletta Road, Mosta MST9010, Malta
Tel: +356-2133-2093

NETHERLANDS/BELGIUM/

LUXEMBOURG

Yamaha Music Europe, Branch Benelux
Clarissenhof 5b, 4133 AB Vianen, The Netherlands
Tel: +31-347-358040

FRANCE

Yamaha Music Europe
7 rue Ambroise Croizat, Zone d'activités de Pariest,
77183 Croissy-Beaubourg, France
Tel: +33-1-6461-4000

ITALY

Yamaha Music Europe GmbH, Branch Italy
Via Tinelli N.67/69 20855 Gerno di Lesmo (MB), Italy
Tel: +39-039-9065-1

SPAIN/PORTUGAL

Yamaha Music Europe GmbH Ibérica, Sucursal en España
Ctra. de la Coruña km. 17,200, 28231
Las Rozas de Madrid, Spain
Tel: +34-91-639-88-88

GREECE

Philippos Nakas S.A. The Music House
19th klm. Leof. Lavriou 190 02 Peania - Attiki, Greece
Tel: +30-210-6686260

SWEDEN

Yamaha Music Europe GmbH Germany filial
Scandinavia
JA Wettergrensgata 1, 400 43 Göteborg, Sweden
Tel: +46-31-89-34-00

DENMARK

Yamaha Music Denmark,
Filial of Yamaha Music Europe GmbH, Tyskland
Generatorvej 8C, ST. TH., 2860 Søborg, Denmark
Tel: +45-44-92-49-00

FINLAND

F-Musiikki Oy
Antaksentie 4
FI-01510 Vantaa, Finland
Tel: +358 (0)96185111

NORWAY

Yamaha Music Europe GmbH Germany -
Norwegian Branch
Grini Næringspark 1, 1332 Østerås, Norway
Tel: +47-6716-7800

ICELAND

Hjodfaerhusid Ehf.
Sidumula 20
IS-108 Reykjavik, Iceland
Tel: +354-525-5050

CYPRUS

Nakas Music Cyprus Ltd.
Nikis Ave 2k
1086 Nicosia
Tel: +357-22-511080
Major Music Center
21 Ali Riza Ave. Ortakoy
P.O.Box 475 Lefkoşa, Cyprus
Tel: (392) 227 9213

RUSSIA

Yamaha Music (Russia) LLC.
Room 37, entrance 7, bld. 7, Kievskaya street, Moscow,
121059, Russia
Tel: +7-495-626-5005

OTHER EUROPEAN COUNTRIES

Yamaha Music Europe GmbH
Siemensstrasse 22-34, 25462 Rellingen, Germany
Tel: +49-4101-303-0

AFRICA

Yamaha Music Gulf FZE
JAFZA-16, Office 512, P.O.Box 17328,
Jebel Ali FZE, Dubai, UAE
Tel: +971-4-801-1500

MIDDLE EAST

TURKEY

Yamaha Music Europe GmbH
Merkezi Almanya Türkiye Istanbul Şubesi
Maslak Meydanı Sokak, Spring Giz Plaza Bagimsiz Böl.
No:3, Sariyer Istanbul, Turkey
Tel: +90-212-999-8010

ISRAEL

RBX International Co., Ltd.
P.O.Box 10245, Petach-Tikva, 49002
Tel: (972) 3-925-6900

OTHER COUNTRIES

Yamaha Music Gulf FZE
JAFZA-16, Office 512, P.O.Box 17328,
Jebel Ali FZE, Dubai, UAE
Tel: +971-4-801-1500

ASIA

THE PEOPLE'S REPUBLIC OF CHINA

Yamaha Music & Electronics (China) Co., Ltd.
2F, Yunhedasha, 1818 Xinzha-lu, Jingan-qu,
Shanghai, China
Tel: +86-400-051-7700

HONG KONG

Tom Lee Music Co., Ltd.
11/F., Silvercord Tower 1, 30 Canton Road,
Tsimshatsui, Kowloon, Hong Kong
Tel: +852-2737-7688

INDIA

Yamaha Music India Private Limited
P-401, JMD Megapolis, Sector-48, Sohna Road,
Gurgaon-122018, Haryana, India
Tel: +91-124-485-3300

INDONESIA

PT. Yamaha Musik Indonesia (Distributor)
Yamaha Music Center Bldg. Jalan Jend. Gatot Subroto Kav.
4, Jakarta 12930, Indonesia
Tel: +62-21-520-2577

KOREA

Yamaha Music Korea Ltd.
8F, Dongsung Bldg. 21, Teheran-ro 87-gil, Gangnam-gu,
Seoul, 06169, Korea
Tel: +82-2-3467-3300

MALAYSIA

Yamaha Music (Malaysia) Sdn. Bhd.
No.8, Jalan Perbandaran, Kelana Jaya, 47301
Petaling Jaya, Selangor, Malaysia
Tel: +60-3-78039090

SINGAPORE

Yamaha Music (Asia) Private Limited
Block 202 Hougang Street 21, #02-00,
Singapore 530202, Singapore
Tel: +65-6740-9200

TAIWAN

Yamaha Music & Electronics Taiwan Co., Ltd.
2F., No.1, Yuanfong Rd., Banqiao Dist.,
New Taipei City 22063, Taiwan (R.O.C.)
Tel: +886-2-7741-8888

THAILAND

Siam Music Yamaha Co., Ltd.
3, 4, 15, 16th Fl., Siam Motors Building,
891/1 Rama 1 Road, Wangmai,
Pathumwan, Bangkok 10330, Thailand
Tel: +66-2215-2622

VIETNAM

Yamaha Music Vietnam Company Limited
15th Floor, Nam A Bank Tower, 201-203 Cach Mang Thang
Tam St., Ward 4, Dist.3,
Ho Chi Minh City, Vietnam
Tel: +84-28-3818-1122

OTHER ASIAN COUNTRIES

<http://asia.yamaha.com>

OCEANIA

AUSTRALIA

Yamaha Music Australia Pty. Ltd.
Level 1, 80 Market Street, South Melbourne,
VIC 3205 Australia
Tel: +61-3-9693-5111

NEW ZEALAND

Music Works LTD
P.O.Box 6246 Wellesley, Auckland 4680,
New Zealand
Tel: +64-9-634-0099

COUNTRIES AND TRUST

TERRITORIES IN PACIFIC OCEAN

<http://asia.yamaha.com>

Yamaha web site
<https://www.yamaha.com/>

Yamaha Downloads
<https://download.yamaha.com/>

Manual Development Group
©2018 Yamaha Corporation
Published 11/2018 LBMA*.*-**B0

ZZ03360