

BRK-TV2 是用於將視訊會議系統 CS-800/CS-500 安裝至電視的固定架。

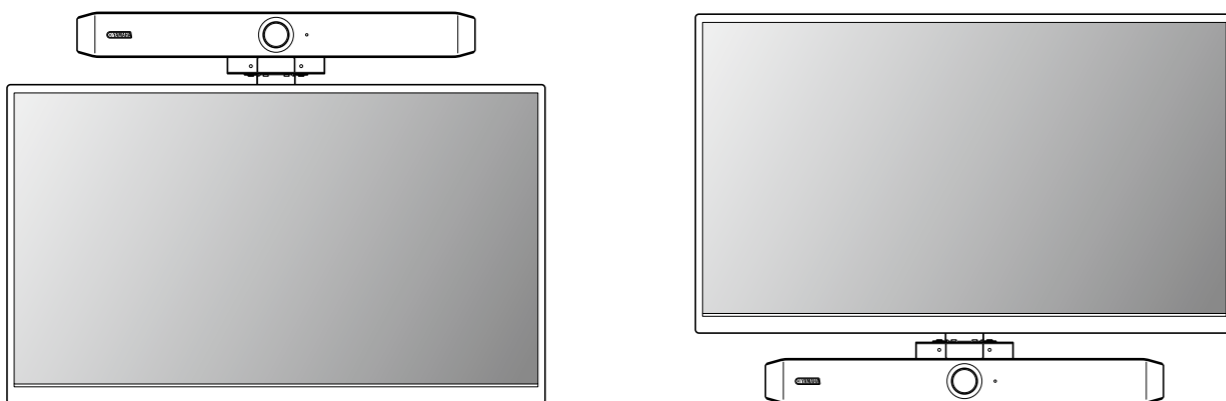

BRK-TV2 的安裝條件

此固定架可安裝至 40" 至 90" 電視的 VESA 固定架。確定要安裝固定架的電視符合下列三個條件。

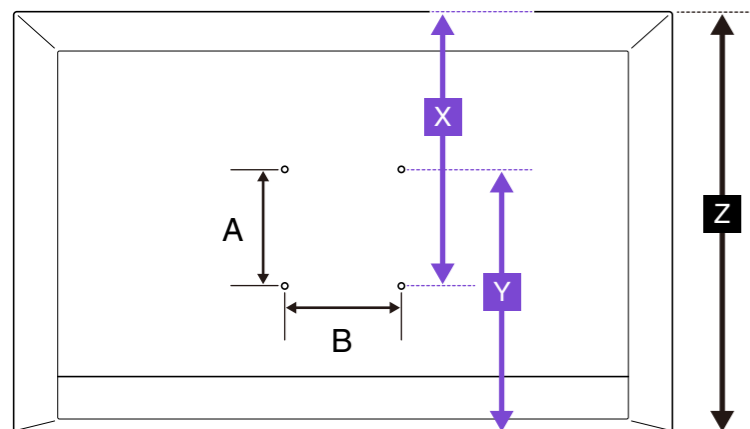

1. 螺絲孔的間距 (A 和 B 必須為下列任何測量值)

A = 100 / 200 / 300 / 400 mm

B = 100 / 200 / 300 / 400 / 600 mm

2. 電視高度

Z = 490 mm 或以上

3. 電視邊緣到 VESA 孔的距離

在電視上方安裝裝置時：X = 980 mm 或以下

在電視下方安裝裝置時：Y = 980 mm 或以下

安裝前

在安裝 BRK-TV2 和裝置之前，建議將纜線連接至裝置並配對遙控器。關於裝置的預先安裝程序，請參閱相關機型的使用指南中的「使用準備程序」。



- 務必由您購買產品的經銷商或專業技術人員安裝固定架。
- 完成安裝後，務必確定裝置有牢牢固定。此外，請定期檢查以確保裝置不會掉落或傾倒。對於錯誤安裝所造成的任何意外，本公司恕不承擔任何責任。
- 完成安裝後，請勿讓身體倚靠在裝置或從上方對其用力施力。如果裝置掉落，可能會導致受傷或損壞。



- 安裝程序可能根據電視架金屬附件的規格而有不同。
- 如需組裝電視架及固定電視的詳細資訊，請參考電視架手冊中的說明。
- 電視應由兩人以上合力安裝至電視架。



- 產品未隨附電視架或壁掛式電視架。
- VESA 標準是定義將電視等視訊設備安裝到壁掛架及電視架時所使用之螺絲孔間隔的國際標準。

關於本手冊

- 本手冊提供 BRK-TV2 的安裝資訊。如需使用及連接 CS-800/CS-500 的詳細資訊，請參閱相關使用指南。
- 本手冊中所示的插圖僅用於說明目的。

準備物品





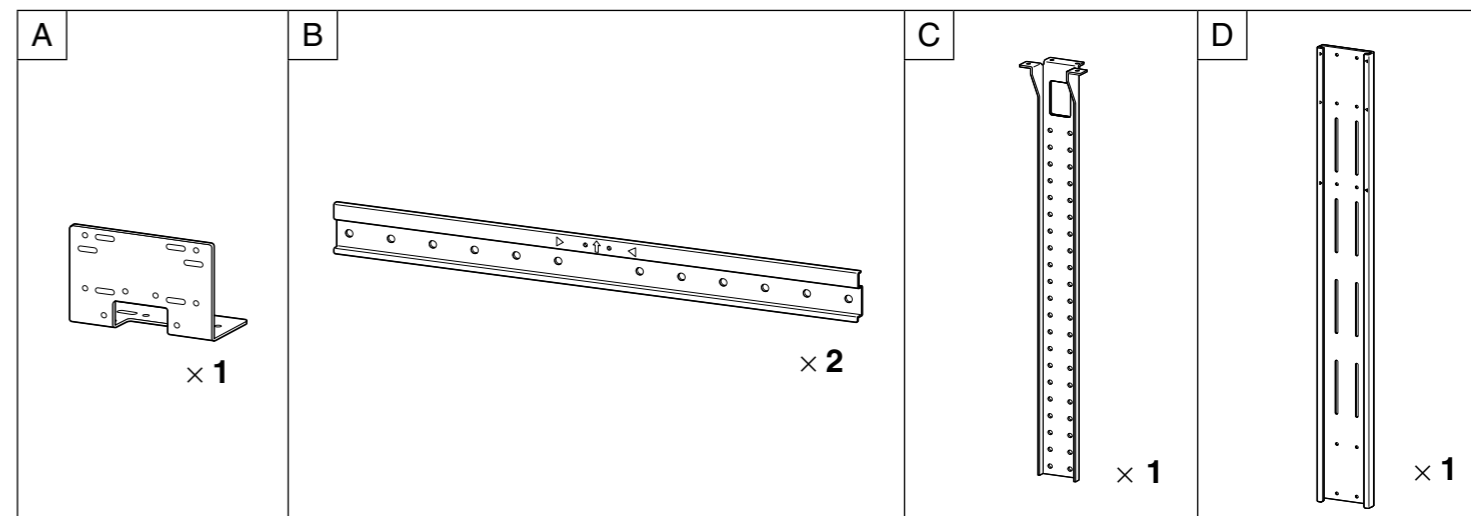

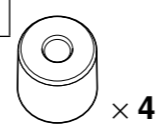

1. BRK-TV2 隨附物品

固定架

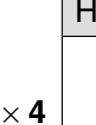

將裝置安裝至大型電視時使用 **D**。(請參閱「安裝程序」中的步驟 ③)

隔片 / 螺絲

E  × 4 Ø25 × t18 mm	F  × 16 M4 × 10 mm 含墊片	G  或  × 4 M6 × 12 mm 或 M6 × 30 mm	H  × 4  × 4 平墊片 (M6) 彈簧墊片 (M6)	或	G  或  × 4 M8 × 15 mm 或 M8 × 35 mm	H  × 4  × 4 平墊片 (M8) 彈簧墊片 (M8)
--	--	---	---	---	---	---

根據電視架的配置使用 **E**。

僅限使用四個 **G**。使用適合電視架的螺絲尺寸。

2. 壁掛架

安裝 CS-800 時

使用 CS-800 隨附的壁掛架。

隨附於 CS-800

安裝 CS-500 時

使用另售的壁掛架 BRK-WL1。

另售 BRK-WL1

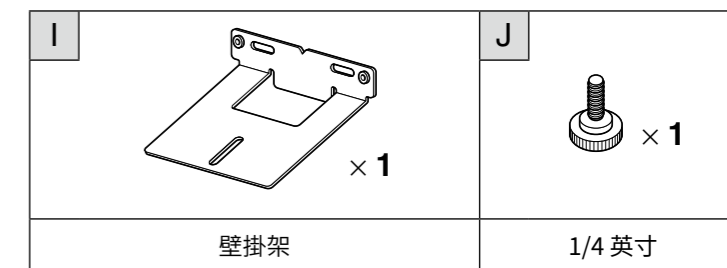
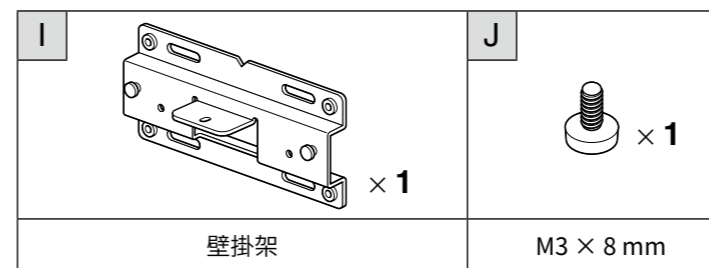

3. 自行準備物品

K VESA 相容電視架 (或壁掛架)

L 十字螺絲起子或電動螺絲起子

M 捲尺

安裝程序

本「安裝程序」中的圖例適用於「在電視上方安裝裝置時」。

在電視下方安裝裝置時

步驟 2：安裝前，將在步驟 1 組裝的零件上下倒轉。

步驟 5 和 6：安裝前，將在步驟 2 組裝的零件上下倒轉。

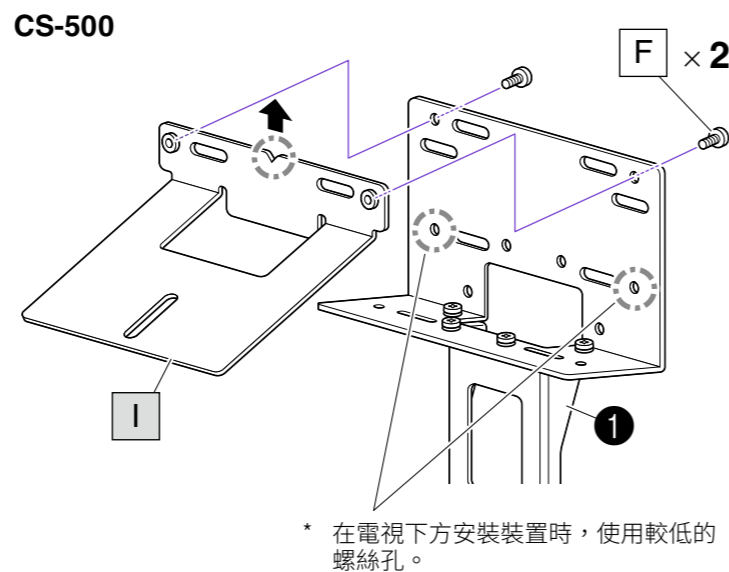
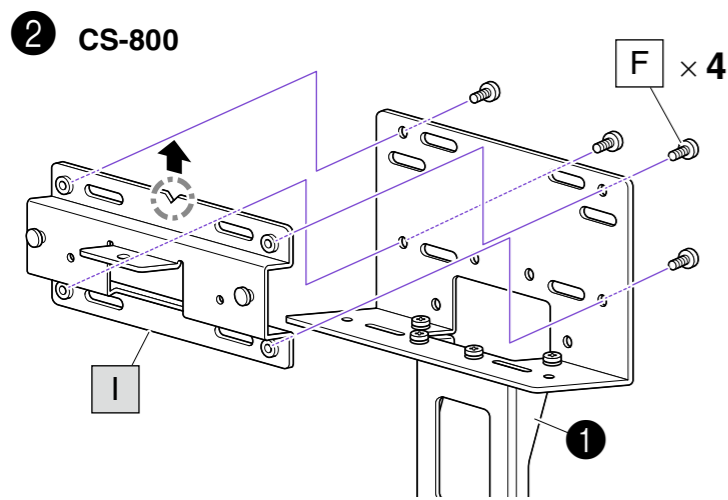
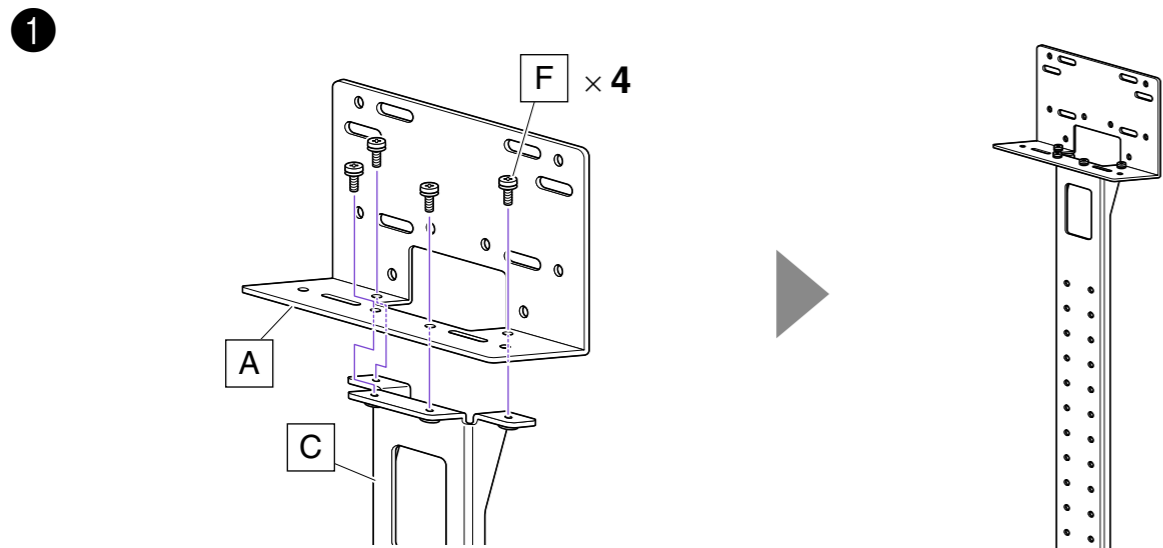

3 測量電視邊緣到 VESA 孔的距離。(此測量值會在步驟 6 中用到。)

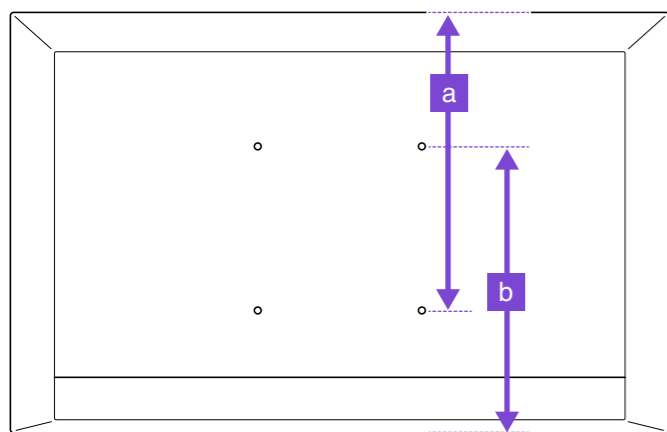

在電視上方安裝裝置時：a
測量電視頂端到下方 VESA 孔的距離。

在電視下方安裝裝置時：b
測量電視底部到上方 VESA 孔的距離。

505 mm 或以下時：不需要使用延伸架 D。

506 mm 或以上時：需要使用延伸架 D。

4 安裝零件 B 和 K 並對齊電視的螺絲孔。

根據電視架的配置，使用其間的 E 將零件鎖在一起，以調整電視的間距。

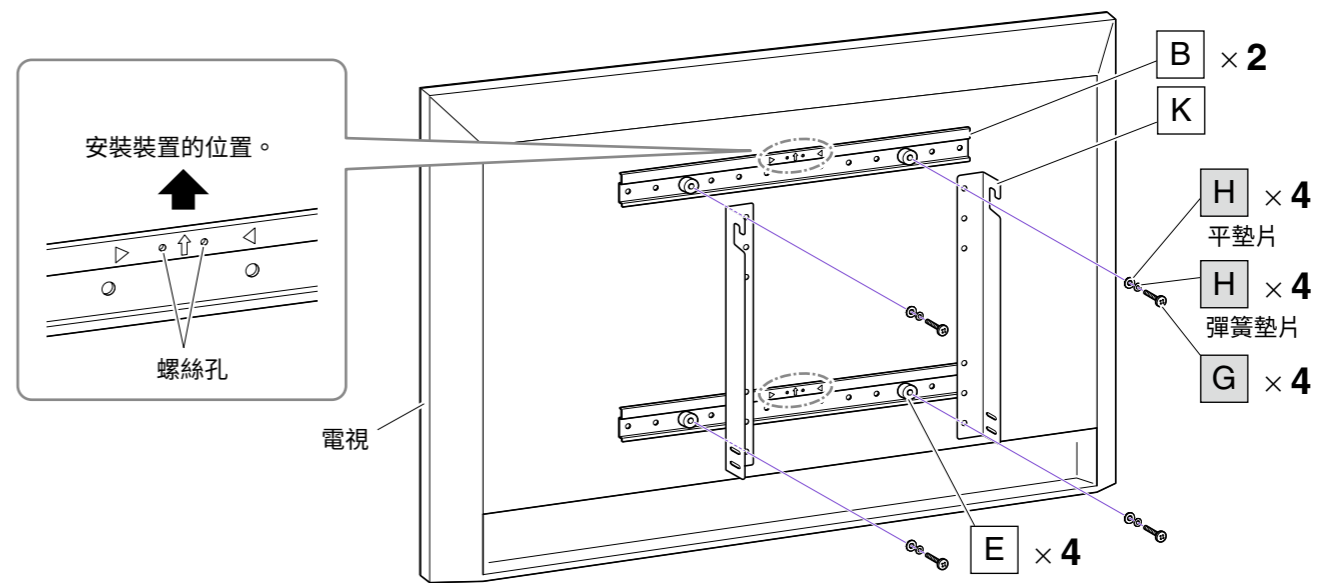

5 當在步驟 3 中測量的距離為 505 mm 或以下時

將步驟 2 的零件直接安裝至 B。

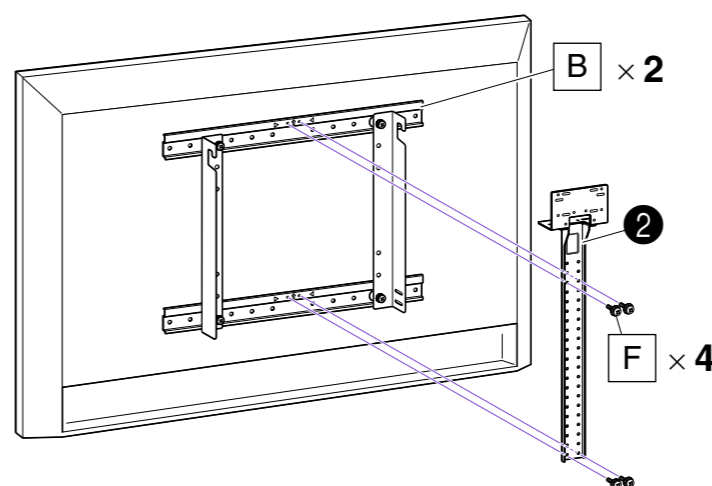

當在步驟 3 中測量的距離為 506 mm 或以上時

將 D 安裝至 B，然後將步驟 2 的零件安裝至 D。

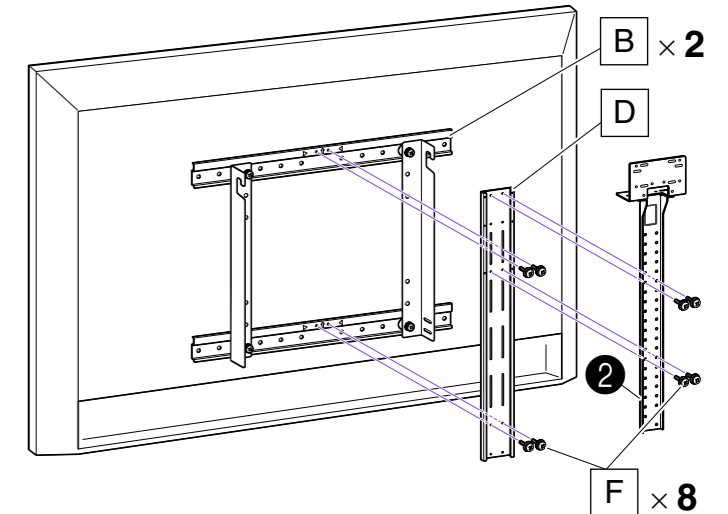

6 CS-800

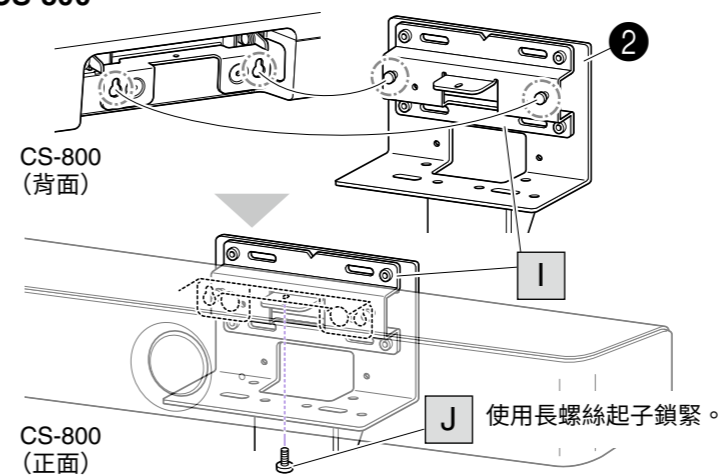

CS-500

