

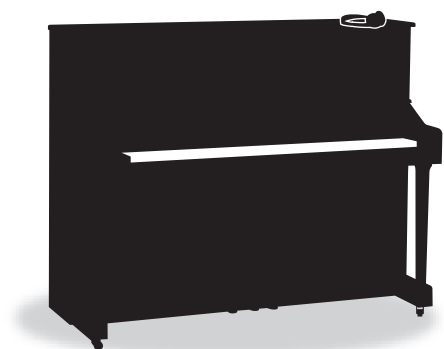

SILENT *Piano*TM



Owner's manual
Manuel de l'utilisateur
Bedienungsanleitung
Manual del propietario
Usò e manutenzione
Руководство пользователя
使用说明书
操作説明書

IMPORTANT NOTICE FOR THE UNITED KINGDOM

Applies to power adaptor Connecting the Plug and Cord

IMPORTANT:

THE WIRES IN THE MAINS LEAD ARE COLOURED IN ACCORDANCE WITH THE FOLLOWING CODE:

BLUE: NEUTRAL

BROWN: LIVE

As the colours of the wires in the mains lead of this apparatus may not correspond with the coloured markings identifying the terminals in your plug, proceed as follows:

The wire which is coloured BLUE must be connected to the terminal which is marked with the letter N or coloured BLACK .

The wire which is coloured BROWN must be connected to the terminal which is marked with the letter L or coloured RED.

Make sure that neither core is connected to the earth terminal of the three pin plug.



ME10

FCC INFORMATION (U.S.A):

IMPORTANT NOTICE: DO NOT MODIFY THIS UNIT!

This product, when installed as indicated in the instructions contained in this manual, meets FCC requirements. Modifications not expressly approved by Yamaha may void your authority, granted by the FCC, to use the product.

IMPORTANT:

When connecting this product to accessories and/or another product use only high quality shielded cables. Cable/s supplied with this product MUST be used. Follow all installation instructions. Failure to follow instructions could void your FCC authorization to use to use this product in the USA.

NOTE:

This product has been tested and found to comply with the requirements listed in FCC Regulations, Part 15 for Class "B" digital devices. Compliance with these requirements provides a reasonable level of assurance that your use of this product in a residential environment will not result in harmful interference with other electronic devices. This requirement generates/uses radio frequencies and, if not installed and used according to the instructions found in the users manual, may cause interference harmful to the operation of other electronic devices. Compliance with FCC regulations does not guarantee that interference will not occur in all installations. If this product is found to be the source of interference, which can be determined by turning the unit "OFF" and "ON", please try to eliminate the problem by using one of the following measures:

Relocate either this product or the device that is being affected by the interference.

Utilize power outlets that are on different branch (circuit breaker or fuse) circuits or install AC line filter/s.

In the case of radio or TV interference, relocate/reorient the antenna. If the antenna lead-in is 300 ohm ribbon lead, change the lead-in to co-axial type cable.

If these corrective measures do not produce satisfactory results, please contact the local retailer authorized to distribute this type of product. If you can not locate the appropriate retailer, please contact Yamaha Corporation of America, Electronic Service Division, 6600 Orangethorpe Ave, Buena Park, CA 90620

Для инструментов с заземленным кабелем питания

ПРЕДУПРЕЖДЕНИЕ

Электропитание/кабель питания

- Подключайте только к электросети с соответствующим напряжением и защитным заземлением. Неправильное заземление может вызвать поражение электрическим током.

Беречь от воды

- Не держите инструмент там, где он может попасть под дождь, рядом с водой, а также в сырых и влажных помещениях. Не ставьте на него емкости с жидкостью, которая может пролиться и попасть в отверстия.

Беречь от огня

- Не ставьте на инструмент зажженные свечи и другие подобные предметы. Горящий предмет может упасть и вызвать пожар.

ВНИМАНИЕ!

Место установки

- При установке инструмента убедитесь в том, что используемая электрическая розетка легкодоступна. При возникновении какого-либо сбоя или неисправности немедленно отключите питание инструмента и отсоедините кабель питания от электросети. Даже если питание устройства отключено, инструмент продолжает в минимальном количестве потреблять электроэнергию. Если инструмент не используется в течение длительного времени, отсоедините кабель питания от электросети.

Для инструментов с незаземленным кабелем питания

ПРЕДУПРЕЖДЕНИЕ

Беречь от воды

- Не держите инструмент там, где он может попасть под дождь, рядом с водой, а также в сырых и влажных помещениях. Не ставьте на него емкости с жидкостью, которая может пролиться и попасть в отверстия.

Беречь от огня

- Не ставьте на инструмент зажженные свечи и другие подобные предметы. Горящий предмет может упасть и вызвать пожар.

ВНИМАНИЕ!

Место установки

- При установке инструмента убедитесь в том, что используемая электрическая розетка легкодоступна. При возникновении какого-либо сбоя или неисправности немедленно отключите питание инструмента и отсоедините кабель питания от электросети. Даже если питание устройства отключено, инструмент продолжает в минимальном количестве потреблять электроэнергию. Если устройство не используется в течение длительного времени, отсоедините кабель питания от электросети.

Для инструментов с блоком питания

ПРЕДУПРЕЖДЕНИЕ

Беречь от воды

- Не держите инструмент там, где он может попасть под дождь, рядом с водой, а также в сырых и влажных помещениях. Не ставьте на него емкости с жидкостью, которая может пролиться и попасть в отверстия.

Беречь от огня

- Не ставьте на инструмент зажженные свечи и другие подобные предметы. Горящий предмет может упасть и вызвать пожар.

ВНИМАНИЕ!

Место установки

- При установке инструмента убедитесь в том, что используемая электрическая розетка легкодоступна. При возникновении какого-либо сбоя или неисправности немедленно отключите питание инструмента и отсоедините кабель питания от электросети. Даже если кнопка питания находится в положении STANDBY, устройство продолжает в минимальном количестве потреблять электроэнергию. Если устройство не используется в течение длительного времени, отсоедините кабель питания от электросети.

部件名称	有毒有害物质或元素					
	铅 (Pb)	汞 (Hg)	镉 (Cd)	六价铬 (Cr (VI))	多溴联苯 (PBB)	多溴二苯醚 (PBDE)
外壳、框架	×	○	○	○	○	○
印刷线路板	×	○	○	○	○	○

○：表示该有毒有害物质在该部件所有均质材料中的含量均在SJ/T 11363-2006标准规定的限量要求以下。

×：表示该有毒有害物质至少在该部件的某一均质材料中的含量超出SJ/T 11363-2006标准规定的限量要求。

(此产品符合EU的RoHS指令。)

(この製品はEUのRoHS指令には適合しています。)

(This product conforms to the RoHS regulations in the EU.)

(Dieses Produkt entspricht der RoHS-Richtlinie der EU.)

(Ce produit est conforme aux réglementations RoHS de l'UE.)

(Este producto cumple con los requisitos de la directiva RoHS en la UE.)



此标识适用于在中华人民共和国销售的电子信息产品。
标识中间的数字为环保使用期限的年数。



SILENT *Piano*TM

Руководство пользователя

РАЗДЕЛ СО СПЕЦИАЛЬНЫМ СООБЩЕНИЕМ

Данное изделие использует для работы внешний источник электропитания (адаптер). НЕ подключайте данное изделие к какому-либо источнику электропитания или адаптеру, отличному от описанного в данном руководстве, в паспорте изделия, или специально рекомендованного компанией Yamaha.

ПРЕДУПРЕЖДЕНИЕ:

Не помещайте данное изделие в положение, при котором кто-либо может наступить, споткнуться или опрокинуть что-либо на шнуры питания или прочие соединительные шнуры. Использование удлинительного шнура не рекомендуется! Если Вы вынуждены использовать удлинительный шнур, минимальный диаметр проводника для 25-дюймового шнура (или менее) должен быть 18 по американскому сортаменту проводов AWG.

ПРИМЕЧАНИЕ:

Чем меньше число AWG, тем больше допустимая нагрузка по току. При использовании более длинных удлинительных шнуров проконсультируйтесь у местного электрика.

Данное изделие должно использоваться только с компонентами, поставляемыми вместе с ним: тележка, стойка или подставка должны быть рекомендованными компанией Yamaha. При использовании тележки и т.п., пожалуйста, ознакомьтесь со всеми маркировками безопасности и инструкциями, прилагаемыми к аксессуару.

ТЕХНИЧЕСКИЕ ХАРАКТЕРИСТИКИ МОГУТ БЫТЬ ИЗМЕНЕНЫ:

Информация, приведенная в данном руководстве, считается верной на момент печати. Впрочем, компания Yamaha сохраняет за собой право изменять или модифицировать любые технические характеристики без предварительного уведомления или обязательства обновить уже выпущенные экземпляры.

Не пытайтесь обслуживать данное изделие методами, не приведенными в инструкции по обслуживанию. Все прочие варианты обслуживания следует поручать квалифицированному обслуживающему персоналу.

Данное изделие, отдельно или в комбинации с усилителем и наушниками или колонкой(ами), способно воспроизводить звук такого уровня, который может вызвать потерю слуха. НЕ эксплуатируйте изделие в течение длительного периода времени на высоком или некомфортном уровне громкости. Если Вы испытываете какую-либо потерю слуха или звон в ушах, Вам следует обратиться к сурдологу.

ВАЖНО:

Чем громче звук, тем короче период времени, через который может произойти повреждение.

Некоторые изделия компании Yamaha могут оснащаться банкетками и/или аксессуарами, которые могут поставляются как в прикрепленном к изделию виде, так и отдельно от него. Некоторые из этих изделий разработаны с учетом сборки или установки поставщиком изделия. Пожалуйста, убедитесь, что скамья устойчива, а все остальные крепления (при их наличии) хорошо закреплены, ПЕРЕД использованием. Банкетки, поставляемые компанией Yamaha, разработаны только для сидения. Другое использование не рекомендуется.

УВЕДОМЛЕНИЕ:

Оплата за обслуживание, выполняемое вследствие недостаточной осведомленности о том, как работает функция или эффект (если изделие работает в соответствии с конструкцией), не покрывается гарантией производителя и таким образом входит в обязанности владельца. Пожалуйста, прежде чем обратиться за обслуживанием, внимательно ознакомьтесь с данной инструкцией и проконсультируйтесь с Вашим поставщиком.

ЭКОЛОГИЧЕСКИЕ ПРОБЛЕМЫ:

Компания Yamaha прилагает все усилия, чтобы производить изделия, которые являются экологически чистыми по отношению к пользователю и к окружающей среде. Мы искренне верим, что наши изделия и способы их производства соответствуют данным целям. Сохраняя букву и дух закона, мы хотим, чтобы Вы были уведомлены о следующем:

Уведомление об утилизации:

В случае если данное изделие повреждено без возможности восстановления или по какой-либо причине срок его эксплуатации считается завершенным, пожалуйста, выполните все местные, государственные и федеральные правила, относящиеся к утилизации изделий, содержащих проводники, батареи, пластик и т.п. Если Ваш поставщик не может помочь Вам, пожалуйста, обратитесь напрямую в компанию Yamaha.

ПОЖАЛУЙСТА, СОХРАНИТЕ ДАННОЕ РУКОВОДСТВО

Содержание

Аксессуары.....1	Установка уровня реверберации.....4
Установка.....1	Регулировка тона (подстройка).....4
Крепление держателя для наушников.....1	Установка DDE (Dynamic Damper Effect).....5
Подключение адаптера переменного тока.....2	Возврат установок к их значениям по умолчанию (Reset All).....5
Названия деталей.....2	Устранение неисправностей.....6
Использование функции пианино Silent Piano™.....3	Технические характеристики.....6

Аксессуары

- Адаптер переменного тока (PA-5D/PA-150)
- Наушники
- Держатель для наушников и крепежные винты
- Руководство пользователя

Установка

- Избегайте установки данного инструмента в местах воздействия прямого солнечного света, вблизи нагревательного оборудования или в других местах с высокой температурой, а также в местах с высоким уровнем влажности.
- Избегайте установки данного инструмента в пыльных или грязных местах.
- Не подвергайте данный инструмент воздействию аэрозолей или испарений.
- Используйте только указанный адаптер переменного тока. Использование какого-либо другого адаптера может привести к повреждению.

Крепление держателя для наушников

Прикрепите держатель к нижней стороне блока управления с помощью двух прилагаемых винтов.

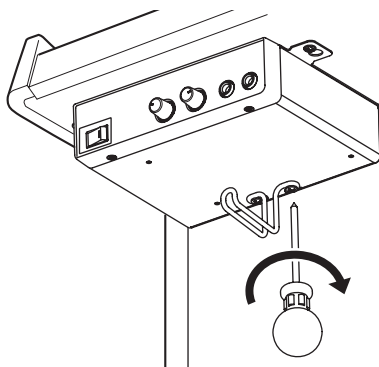

Подключение адаптера переменного тока

- 1** Подключите адаптер переменного тока к разьему DC12V с задней стороны пианино.
- 2** Проденьте шнур через крючок на пианино, как показано на рисунке.
- 3** Подключите адаптер переменного тока к сетевой розетке.

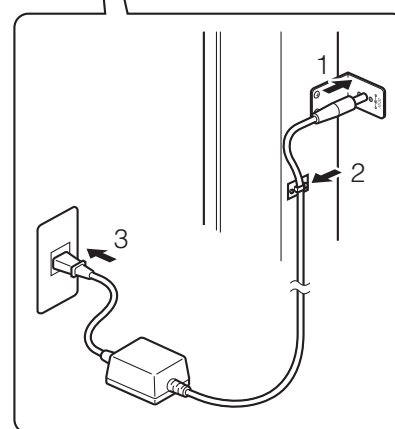
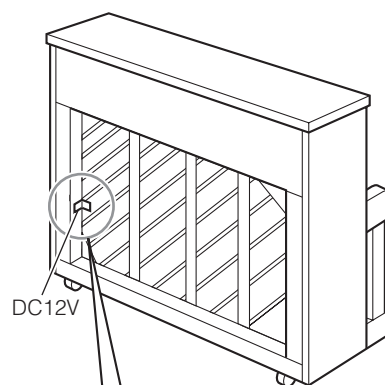

Внимание

- Используйте адаптер переменного тока Yamaha PA-5D/PA-150.
- Не растягивайте шнур и не сгибайте его концы.
- Не пытайтесь использовать шнур, если он растянут или если его концы согнуты. Это может вызвать сбои в электропитании.
- Всегда отключайте электропитание на основном устройстве перед отключением адаптера переменного тока.
- Если Вы хотите передвинуть пианино с функцией Silent, отсоедините адаптер переменного тока от розетки переменного тока, а также отключите его от гнезда постоянного тока DC12V с задней стороны пианино.
- Отсоедините адаптер переменного тока от розетки переменного тока, если Вы не собираетесь использовать инструмент в течение длительного периода времени.

Названия деталей

■ Блок управления-Передняя панель

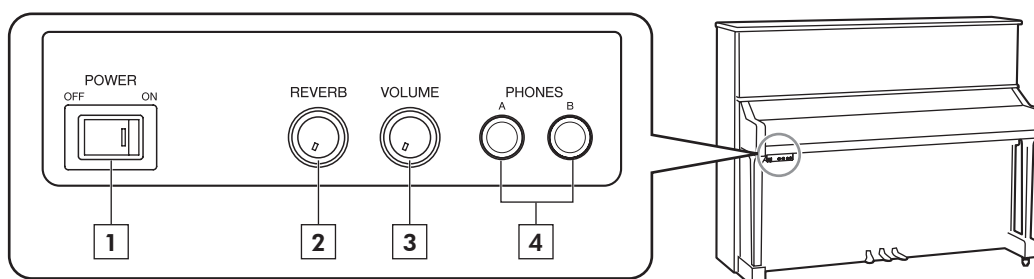

1 Выключатель питания (POWER)
Используется для включения и отключения цифрового пианино.

2 Регулятор реверберации (REVERB)
Регулирует уровень реверберации.

3 Регулятор громкости (VOLUME)
Регулирует громкость обоих наушников одновременно.

4 Два разъема для наушников (PHONES)
Вы можете подключить две пары стереонаушников, что позволит Вам играть вместе с другим человеком.

Использование функции пианино Silent Piano™

- 1** Нажмите центральную педаль и передвиньте ее влево.
Это не даст молоточкам бить по струнам.

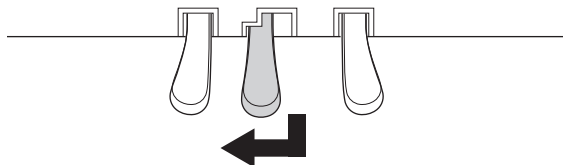

- 2** Подключите наушники к разъему PHONES.
Вы можете использовать два набора наушников одновременно.

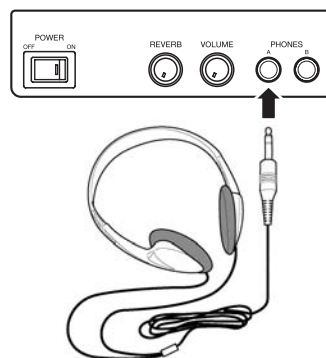

- 3** Включите электропитание.
Лампочка POWER загорится зеленым светом.

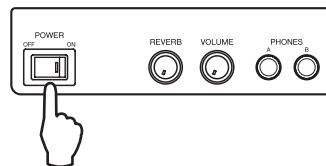

- 4** Отрегулируйте громкость с помощью регулятора VOLUME.

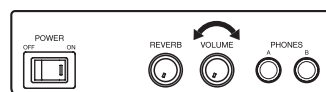

Внимание

Для предотвращения повреждения слуха воздержитесь от повышения громкости до высокого уровня и не используйте наушники в течение длительного периода времени.

Установка уровня реверберации

Реверберация добавляет к звуку эхо, чтобы придать ему больше полноты и раскатистости. Используйте регулятор REVERB для регулировки глубины (уровень применимости эффекта реверберации к звуку). Для отключения реверберации установите регулятор в крайнее левое положение.

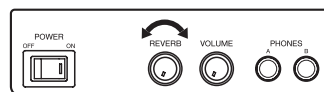

Вы также можете изменить тип применяемой реверберации.

Тип реверберации	Эффект	Способ установки
Room	Имитирует эффект эха в обычной комнате	Удерживайте клавиши A-1, A#-1 и B-1 и нажмите клавишу C2.
Hall 1 (Установка по умолчанию)	Имитирует эффект эха в небольшом концертном зале	Удерживайте клавиши A-1, A#-1 и B-1 и нажмите клавишу D2.
Hall 2	Имитирует эффект эха в большом концертном зале	Удерживайте клавиши A-1, A#-1 и B-1 и нажмите клавишу E2.
Stage	Имитирует эффект эха на сцене	Удерживайте клавиши A-1, A#-1 и B-1 и нажмите клавишу F2.

Тип реверберации возвращается к установке по умолчанию при отключении питания.

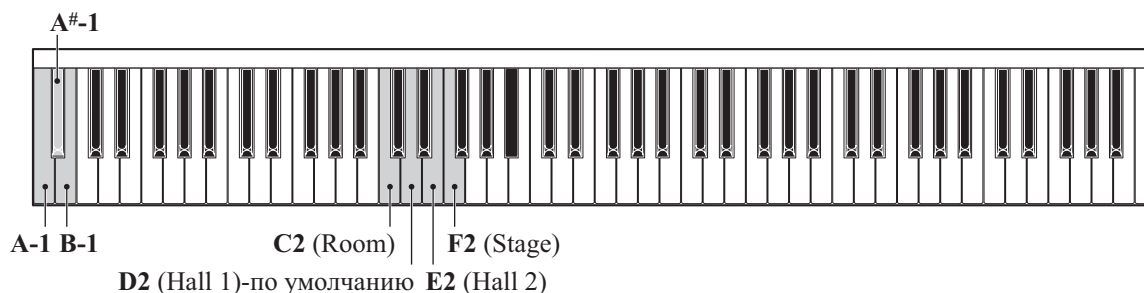

Регулировка тона (подстройка)

Тон данного инструмента установлен таким образом, что $A_3=440$ Гц. Вы можете точно настроить тон выше или ниже на 65 центов с шагом в 1 цент 1 (100 центов равняются 1 полутону).

Использование	Способ установки
Повысить тон	Удерживайте нажатыми клавиши A-1 и B-1 и нажмите любую из клавиш между C3 и B3.
Понизить тон	Удерживайте нажатыми клавиши A-1 и A#-1 и нажмите любую из клавиш между C3 и B3.
Вернуться к регулировке по умолчанию	Удерживайте нажатыми клавиши A-1, A#-1 и B-1 и нажмите любую из клавиш между C3 и B3.

При отключении инструмента установка тона сохраняется.

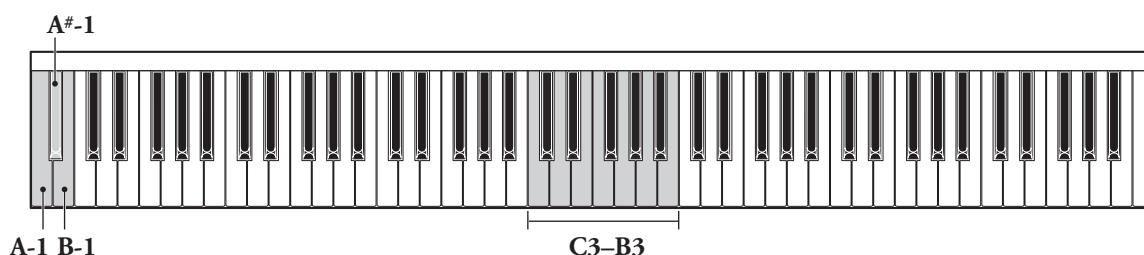

Установка DDE (Dynamic Damper Effect)

DDE (Dynamic Damper Effect) воссоздает слабый резонанс, возникающий при нажатии правой педали на акустическом пианино. Вы можете установить DDE по своим предпочтениям.

Использование	Способ установки
Выключить DDE	Удерживайте клавиши A-1, A#-1 и B-1 и нажмите клавишу C6.
Включить DDE (5 уровней)	Удерживайте клавиши A-1, A#-1 и B-1 и нажмите клавишу D6, E6, F6, G6 или A6. (A6 – установка самого глубокого эффекта DDE. Установка по умолчанию – E6).

Установка DDE не изменяется при отключении питания.

Примечание

Даже если функция DDE отключена, звук продлевается при нажатии на правую педаль, но без резонирующего эффекта.

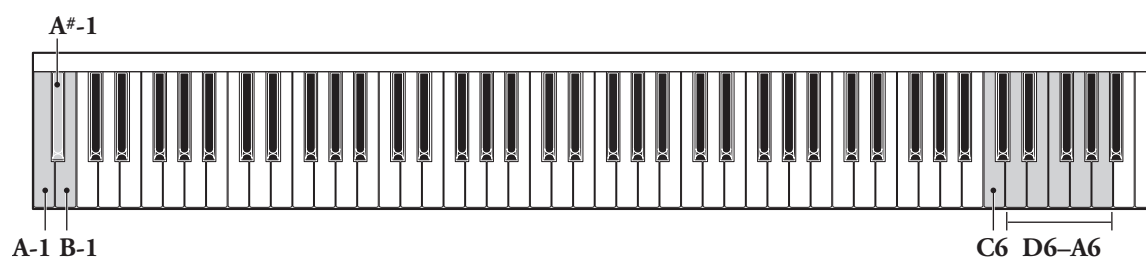

Возврат установок к их значениям по умолчанию (Reset All)

Вы можете сбросить все установки в положение по умолчанию.

Удерживайте нажатыми клавиши A-1, A#-1 и B-1 и нажмите клавишу C7, самую высокую клавишу на клавиатуре.

Это действие вернет значения реверберации, тона и эффекта DDE (Dynamic Damper Effect) к установкам по умолчанию.

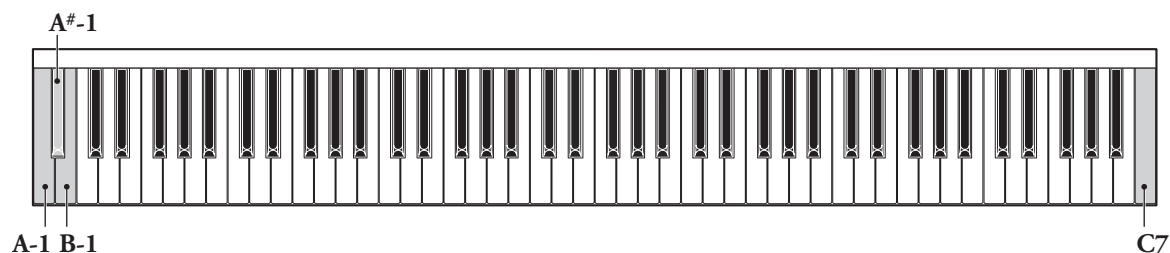

Устранение неисправностей

Если у Вас возникли проблемы с пианино Silent, ниже приведены несколько советов по их устранению. Если Вы не можете с легкостью разрешить проблему самостоятельно, свяжитесь с Вашим поставщиком пианино Yamaha. НЕ пытайтесь ремонтировать пианино или адаптер переменного тока самостоятельно.

🔊 **Лампочка POWER загорается, но инструмент не выдает звука, а педаль не действует.**

- Плотны ли подключены кабельные разъемы к задней стороне блока управления? Инструмент может не издавать звука, а педаль может не работать, если по какой-либо причине кабели отсоединены.

🔊 **Звук не прекращается при отпускании клавиши.**

🔊 **Наблюдается задержка звука.**

🔊 **Звук нечеткий и без эффекта эхо.**

- Ручка реверберации, возможно, установлена в положение максимального уровня. Отрегулируйте реверберацию на оптимальном уровне.
- Установлена ли степень эффекта DDE на соответствующий уровень?

🔊 **Звук искажен.**

- Громкое исполнение аккордов при установленном максимальном уровне громкости может вызвать искажение звука, но это не является признаком повреждения инструмента.

Технические характеристики

Клавиатура	88 клавиш
Педали	Левая педаль, средняя педаль, правая педаль
Звук	Piano
Полифония	32-тоновое стерео-сэмплирование
Датчики	Клавишный датчик перманентного действия Датчик на правой педали перманентного действия Датчик нажатия/отпускания левой педали
Органы управления	Выключатель питания, регулятор громкости, регулятор глубины реверберации, переключатель реверберации (4 типа), регулировка тона, регулировка уровня эффекта DDE (эффект резонанса демпферов), общий сброс
Разъемы	Наушники 2 шт., входной разъем электропитания DC 12 V
Номинальная мощность	12 В 6 Вт постоянного тока
Прилагаемые аксессуары	Адаптер переменного тока (PA-5D/PA-150), наушники, держатель для наушников, Руководство пользователя

YAMAHA CORPORATION
P.O.Box 3, Hamamatsu, 430-8651 Japan