

YAMAHA

Clavinova®

CLP-154S
CLP-155

Owner's Manual
Bedienungsanleitung
Mode d'emploi
Manual de instrucciones

SPECIAL MESSAGE SECTION

PRODUCT SAFETY MARKINGS: Yamaha electronic products may have either labels similar to the graphics shown below or molded/stamped facsimiles of these graphics on the enclosure. The explanation of these graphics appears on this page. Please observe all cautions indicated on this page and those indicated in the safety instruction section.

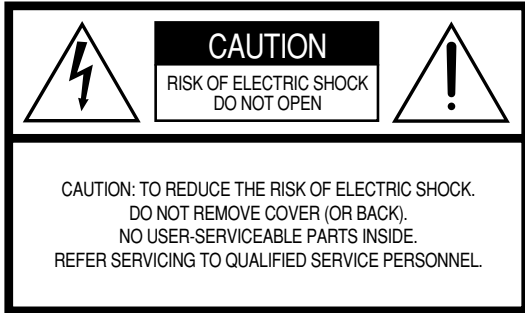

See bottom of Keyboard enclosure for graphic symbol markings



The exclamation point within the equilateral triangle is intended to alert the user to the presence of important operating and maintenance (servicing) instructions in the literature accompanying the product.

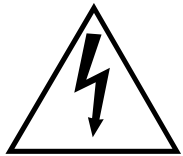

The lightning flash with arrowhead symbol, within the equilateral triangle, is intended to alert the user to the presence of uninsulated "dangerous voltage" within the product's enclosure that may be of sufficient magnitude to constitute a risk of electrical shock.

IMPORTANT NOTICE: All Yamaha electronic products are tested and approved by an independent safety testing laboratory in order that you may be sure that when it is properly installed and used in its normal and customary manner, all foreseeable risks have been eliminated. **DO NOT** modify this unit or commission others to do so unless specifically authorized by Yamaha. Product performance and/or safety standards may be diminished. Claims filed under the expressed warranty may be denied if the unit is/has been modified. Implied warranties may also be affected.

SPECIFICATIONS SUBJECT TO CHANGE: The information contained in this manual is believed to be correct at the time of printing. However, Yamaha reserves the right to change or modify any of the specifications without notice or obligation to update existing units.

ENVIRONMENTAL ISSUES: Yamaha strives to produce products that are both user safe and environmentally friendly. We sincerely believe that our products and the production methods used to produce them, meet these goals. In keeping with both the letter and the spirit of the law, we want you to be aware of the following:

Battery Notice: This product MAY contain a small non-rechargeable battery which (if applicable) is soldered in place. The average life span of this type of battery is approximately five years. When replacement becomes necessary, contact a qualified service representative to perform the replacement.

Warning: Do not attempt to recharge, disassemble, or incinerate this type of battery. Keep all batteries away from children. Dispose of used batteries promptly and as regulated by applicable laws. Note: In some areas, the servicer is required by law to return the defective parts. However, you do have the option of having the servicer dispose of these parts for you.

Disposal Notice: Should this product become damaged beyond repair, or for some reason its useful life is considered to be at an end, please observe all local, state, and federal regulations that relate to the disposal of products that contain lead, batteries, plastics, etc.

NOTICE: Service charges incurred due to lack of knowledge relating to how a function or effect works (when the unit is operating as designed) are not covered by the manufacturer's warranty, and are therefore the owners responsibility. Please study this manual carefully and consult your dealer before requesting service.

NAME PLATE LOCATION: The graphic below indicates the location of the name plate. The model number, serial number, power requirements, etc., are located on this plate. You should record the model number, serial number, and the date of purchase in the spaces provided below and retain this manual as a permanent record of your purchase.

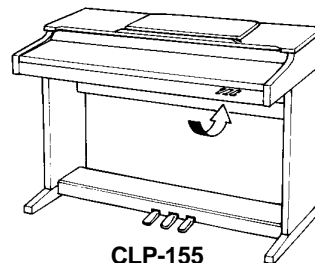

CLP-155

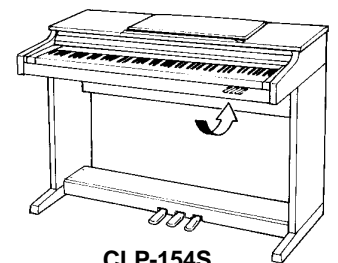

CLP-154S

Model _____

Serial No. _____

Purchase Date _____

Introducción

Enhorabuena por la selección de una Clavinova CLP-154S/155 Yamaha. Su Clavinova es un excelente instrumento musical que emplea tecnología musical de Yamaha avanzada. Teniendo el cuidado adecuado, la Clavinova le dará muchos años de placer musical.

- El sistema generador de tonos AWM (Memoria de ondas avanzada) Yamaha ofrece voces más ricas y reales. La CLP-155 caracteriza adicionalmente un muestreado estéreo de su voz PIANO 1 con un realismo y fuerza de expresión sin precedentes.
- La respuesta a la pulsación semejante a la del piano, ajustable en 4 etapas, proporciona un gran control de la expresión y una capacidad excelente de interpretación.
- El modo de interpretación dual permite tocar simultáneamente 2 voces.
- La voz exclusiva de CLAVINOVA TONE proporciona un sonido fresco para expresión musical nueva.
- El pedal apagador incluye el efecto de resonancia natural para las voces de piano, que simula la resonancia de las cuerdas y de la caja acústica de los pianos acústicos.
- Característica de metrónomo con tempo variable para facilitar la práctica.
- La grabadora digital de 2 pistas le permite grabar y reproducir cualquier cosa que toque en el teclado (aproximadamente hasta 4.200 notas).
- La compatibilidad MIDI y la gama de funciones MIDI hacen que la Clavinova sea útil en una amplia gama de sistemas musicales MIDI avanzados.

Para aprovechar al máximo el potencial de interpretación y las características de la Clavinova, le aconsejamos que lea completamente este manual del propietario y que lo guarde en un lugar seguro para poder consultarlo en el futuro.

Cuidados de la Clavinova

La Clavinova es un excelente instrumento musical y se merece un trato con mucho cuidado. Observe los puntos siguientes y su Clavinova sonará y tendrá un buen aspecto exterior durante muchos años.

- 1** No abra nunca la caja ni toque o manipule los circuitos internos.
 - 2** Desconecte (OFF) siempre el interruptor de alimentación (POWER) después de la utilización, y cierre la cubierta de las teclas para proteger el teclado, o cubra el teclado con la cubierta para teclado proporcionada.
 - 3** Limpie la caja exterior y las teclas de la Clavinova sólo con un paño limpio y un poco humedecido. Podrá utilizar un limpiador neutro si así lo desea. No utilice nunca limpiadores abrasivos, ceras, solventes ni paños de limpieza químicamente tratados porque pueden echar a perder el acabado.
 - 4** No ponga ningún artículo de vinilo encima de la Clavinova. El contacto con el vinilo puede causar daños irreversibles en el acabado.
 - 5** Instale la Clavinova en un lugar apartado de la luz directa del sol, de la humedad excesiva y del calor.
 - 6** No aplique nunca fuerza excesiva en los controles, conectores, ni otras partes de la Clavinova, y procure que no se raye ni golpee con objetos duros.
- **Ubicación de la placa de características**
La placa de características de la CLP-154S/155 está situada en el panel inferior.

Índice

El panel de control	2	Empleo de la grabadora	13
Conexiones	4	■ Grabación	13
Selección e interpretación de voces	5	● Cambio de los ajustes iniciales	14
■ Reproducción de las canciones de demostración	6	● Borrado de una sola pista	14
El modo dual	7	■ Reproducción	14
● Ajuste el balance entre las voces del modo dual .	7	● Reproducción en avance rápido	14
● Desplazamiento ascendente de una octava de una voz del modo dual	7	Funciones MIDI	15
● Cuerdas de ataque lento (sólo CLP-155)	7	● Breve introducción a MIDI	15
● Memorización de los ajustes del balance, tipo de cuerdas (CLP-155), y desplazamiento de octava	7	● “Mensajes” MIDI transmitidos y recibidos a través de la Clavinova	15
Reverberación	8	● Selección de canal de transmisión y recepción MIDI	16
● Ajuste de la profundidad de reverberación	8	● Transposición de transmisión MIDI	16
● Memorización de los ajustes del tipo de reverberación y profundidad	8	■ Otras funciones MIDI	17
Brillo (CLP-155)	9	● Activación/desactivación de control local	17
● Memorización del ajuste del brillo	9	● Activación/desactivación de cambio de programa	17
Los pedales	9	● Activación/desactivación de cambio de control .	18
● Pedal suave (izquierdo)	9	● Modo de multitimbres	18
● Pedal de sostenido (central)	9	● Modo de desactivación de división y local izquierdo MIDI	19
● Pedal apagador (derecho)	9	● Modo de desactivación de división y local derecho MIDI	19
Sensibilidad de pulsación	10	● Transmisión de ajustes del panel (sólo CLP-155)	20
● Memorización del ajuste de sensibilidad de pulsación	10	● Vaciado de datos por lotes	20
Transposición	10	Reactivación de los preajustes de fábrica	21
Control del tono	11	Localización y reparación de averías	21
● Afinación ascendente	11	Opciones y módulos de expansión	21
● Afinación descendente	11	Conjunto del soporte del teclado	i
● Para reponer el tono estándar	11	Formato de datos MIDI	vii
● Memorización del ajuste de control del tono	11	Especificaciones	viii
El metrónomo y el control del tiempo	12	Gráfica de implementación MIDI	ix
■ El metrónomo	12		
● Volumen del metrónomo	12		
● Signatura del tiempo del metrónomo	12		
■ Control del tiempo	12		

UBICACION DE LA PLACA DE

CARACTERÍSTICAS: La placa de características está situada en el panel inferior. En esta placa se indican el modelo, el número de serie, la tensión de alimentación, etc. Anote el modelo, el número de serie, y la fecha de adquisición en los espacios ofrecidos a continuación, y guarde este manual como registro permanente de su adquisición.

Modelo _____

N.º de serie _____

Fecha de adquisición _____



El panel de control

CLP-154S

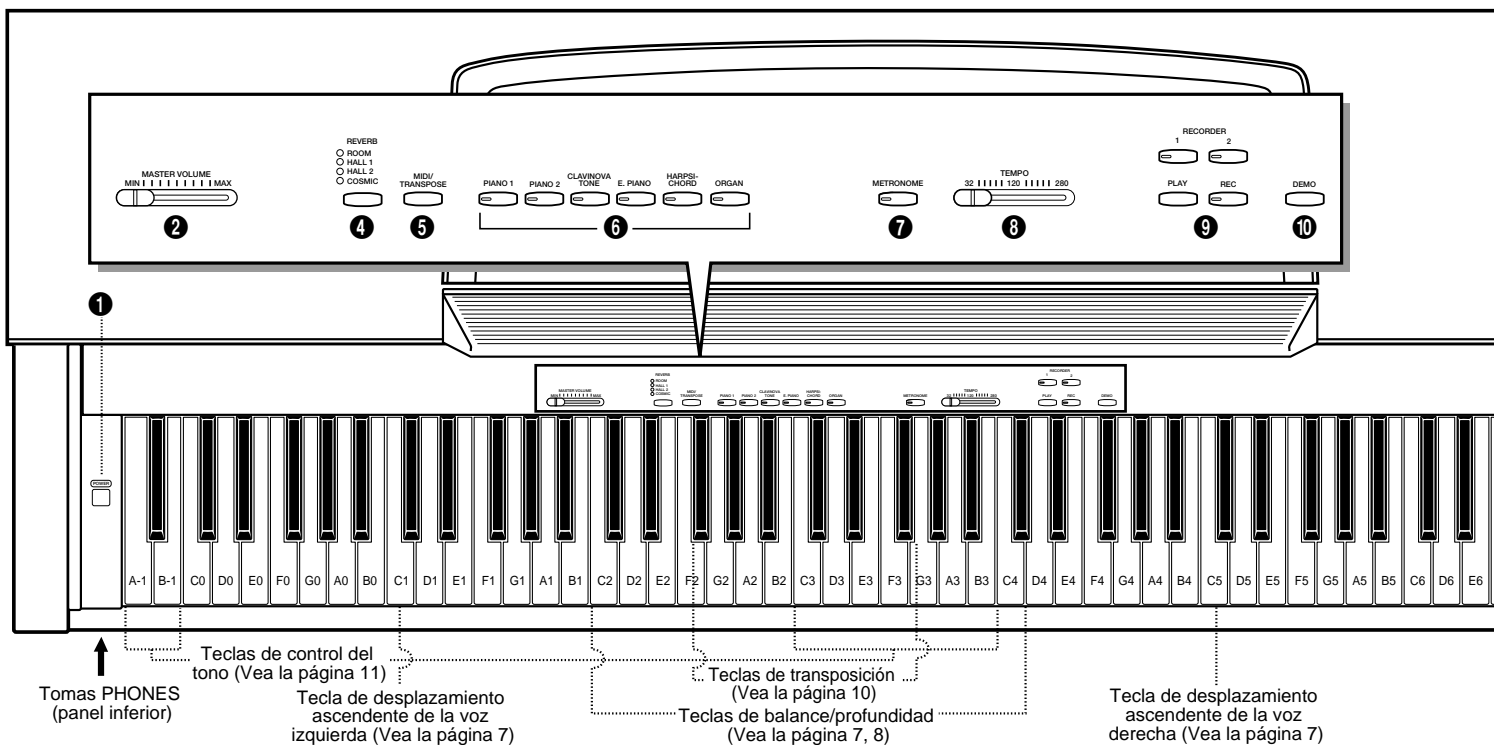

CLP-155

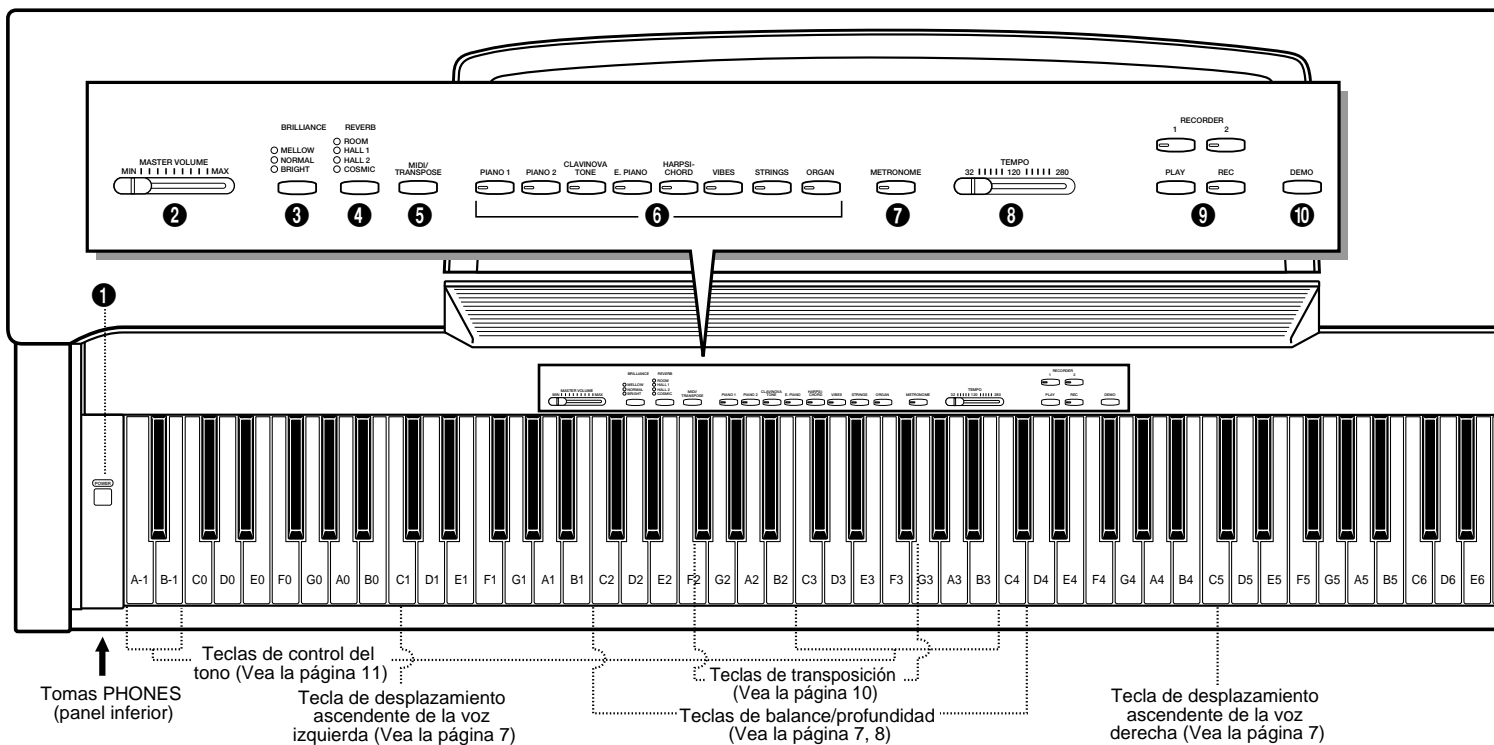

● El atril

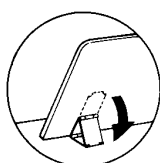
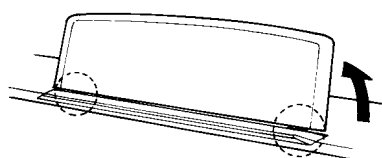

Si usted utiliza partituras con la Clavinova, levante el atril incorporado en el panel superior levantando el borde posterior del atril, e inserte los brazos del atril en los orificios correspondientes.

El atril puede bajarse después un poco levantándolo y plegando las dos ménsulas que lo sostienen contra la parte posterior del soporte.

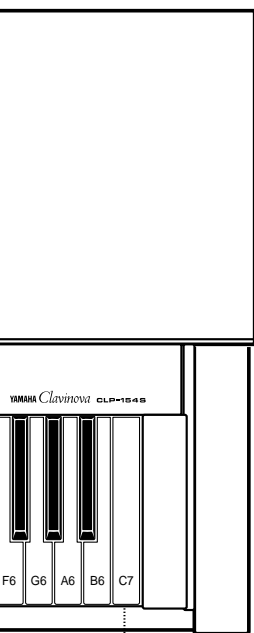

Tecla de memoria
(Vea la página 7, 8, 10, 11)

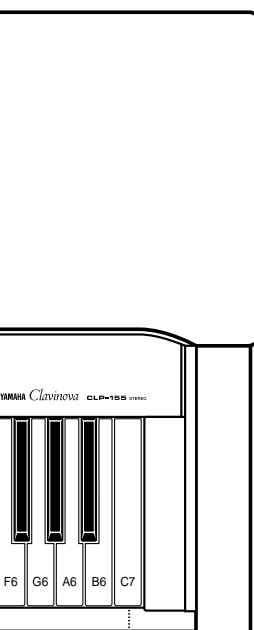

Tecla de memoria
(Vea la página 7, 8, 10, 11)

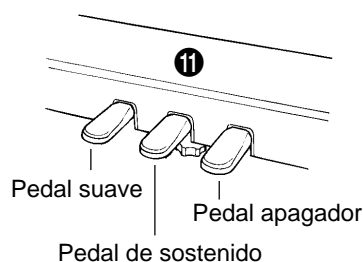

1 Interruptor de alimentación [POWER]

Presione el interruptor [POWER] una vez para conectar la alimentación, y otra vez para desconectarla. Cuando se conecte la alimentación, se encenderá el LED del selector de voz [PIANO 1] y se encenderá el indicador de la alimentación situado debajo del extremo izquierdo del teclado.

2 Control de volumen principal [MASTER VOLUME]

El control [MASTER VOLUME] ajusta el volumen (el nivel) del sonido producido por el sistema de sonido estéreo interno de la Clavinova. El control [MASTER VOLUME] ajusta también el volumen de los auriculares cuando se han enchufado unos auriculares a la toma PHONES (página 4).

3 Botón del brillo [BRILLIANCE] (sólo CLP-155)

Este botón puede usarse para cambiar la tonalidad o “timbre” de la voz seleccionada. Para más detalles, vea la página 9.

4 Botón de reverberación [REVERB]

El botón [REVERB] selecciona cierto número de efectos de reverberación digital que usted podrá utilizar para conseguir mayor profundidad y fuerza de expresión. Vea la página 8 para más detalles.

5 Botón de MIDI/transposición [MIDI/TRANPOSE]

El botón [MIDI/TRANPOSE] le permitirá el acceso a la función TRANPOSE de la Clavinova (para desplazar el tono de todo el teclado ascendente o descendente), ajuste de sensibilidad de pulsación del teclado y a las funciones MIDI. Para más detalles, consulte los apartados de “TRANSPONICION” en la página 10, “SENSIBILIDAD DE PULSACION” en la página 10, y “FUNCIONES MIDI” en la página 15.

6 Selectores de voz

La CLP-154S tiene seis selectores de voz y la CLP-155 tiene ocho. Presione simplemente cualquiera de los selectores de voz para seleccionar la voz correspondiente. Se encenderá el LED del selector de voz para indicar la voz actualmente seleccionada. La CLP-154S/155 ofrecen

también el modo DUAL en el que pueden interpretarse simultáneamente dos voces por toda la gama del teclado. Vea la página 7 para más detalles.



NOTA

- La voz PIANO 1 se selecciona automáticamente al conectarse el interruptor [POWER].

7 Botón del metrónomo [METRONOME]

Activa y desactiva el sonido del metrónomo. El control [TEMPO], de debajo, se usa para ajustar el tempo del sonido del metrónomo. Pueden conseguirse ajustes del tempo más precisos usando el botón [METRONOME] y el teclado de la CLP-154S/155 como se describe en la página 9.

8 Control del tempo [TEMPO]

Este control ajusta el tempo del metrónomo de la CLP-154S/155 así como el tempo de reproducción de la función de la grabadora. El margen de tempo es de 32 a 280 tiempos de nota negra por minuto.

9 Botones de reproducción [PLAY] y grabación [REC] de la grabadora (RECORDER)

Estos botones controlan la grabadora de 2 pistas de la CLP-154S/155, permitiéndole grabar y reproducir todo lo que usted toca en el teclado, hasta un máximo de 4.200 notas. Para más detalles, vea la página 13.

10 Botón de demostración [DEMO]

Activa el modo de reproducción de demostración en el que usted podrá seleccionar la reproducción de distintas secuencias de demostración para cada una de las voces de la Clavinova. Para más detalles, vea la página 6.

11 Pedales

Los pedales de suave (izquierdo), sostenido (central), y apagador (derecho) de la CLP-155 proporcionan una serie de posibilidades de control de la expresión similares a las de un piano acústico. Vea la página 9 para más detalles.

CLP-154S



CLP-155

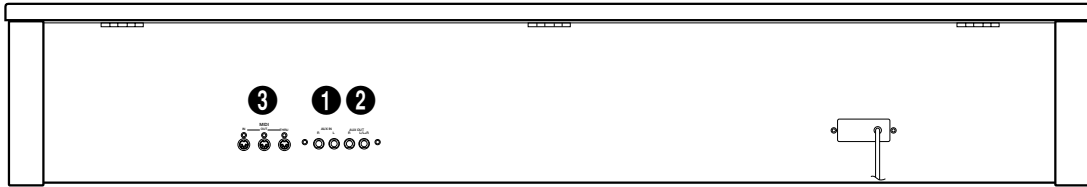

1 Tomas izquierda/derecha de de entrada auxiliar (AUX IN L y R)

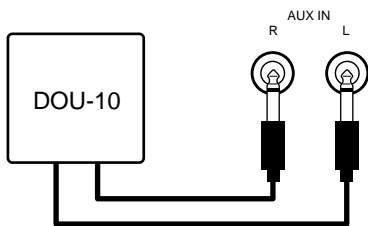

Estas tomas se utilizan para conectar un módulo generador de tonos externo como pueda ser la unidad de discos orquestales Yamaha DOU-10. Las salidas estéreo desde el módulo del generador de tonos externo se conectan a las tomas AUX IN L y R, permitiendo la reproducción del sonido del generador de tonos a través del sistema de sonido interno y altavoces de la Clavinova.

NOTA

- La señal de entrada de las tomas AUX IN se suministra a las tomas AUX OUT, pero no queda afectada por el control de volumen ni efecto de reverberación de la Clavinova.

2 Tomas izquierda/derecha de salida auxiliar (AUX OUT L/L+R y R)

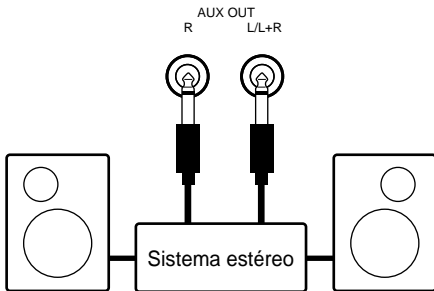

Las tomas AUX OUT L/L+R y R suministran el sonido de la Clavinova para la conexión con un amplificador de instrumentos, consola de mezcla, sistema de discursos públicos, o equipo de grabación. Si conecta la Clavinova a un sistema de sonido monoaural, emplee sólo la toma L/L+R. Cuando se inserte la clavija sólo en la toma L/L+R, las señales de los canales izquierdo y derecho se combinan y se suministran a través de la toma L/L+R para no perder ninguno de los sonidos de la Clavinova.

Amplificador interno y sistema de altavoces

Las CLP-154S y CLP-155 tienen amplificadores estéreo de alto rendimiento que ofrecen 20 y 30 vatios por canal, respectivamente. La CLP-155 incorpora una caja acústica tipo reflejo de graves con dos altavoces de 13 cm y dos de 5 cm, mientras que la CLP-154S incorpora dos altavoces de 13 cm en una caja acústica cerrada.

NOTA

- La señal de la toma AUX OUT nunca debe devolverse a las tomas AUX IN, ya sea directamente ni a través de un equipo externo.

3 Conectores MIDI (IN, THRU, OUT)

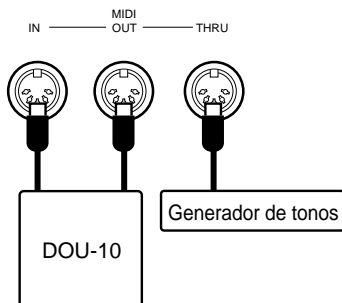

El conector MIDI recibe los datos MIDI desde un dispositivo MIDI externo (como por ejemplo la unidad de discos orquestales Yamaha DOU-10) que pueden utilizarse para controlar la Clavinova. El conector MIDI OUT transmite los datos MIDI generados por la Clavinova (por ejemplo, los datos de velocidad y notas producidos al tocar el teclado de la Clavinova).

En la sección de "FUNCIONES MIDI", de la página 15, se dan más detalles sobre MIDI.

● Tomas de auriculares (PHONES) (panel inferior)

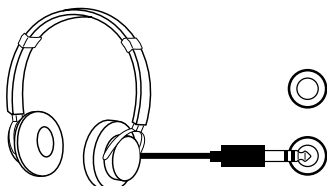

Pueden enchufarse dos pares de auriculares estéreo estándar a estas tomas para la práctica en privado o para tocar a altas horas de la noche. El sistema de altavoces interno se desconecta automáticamente cuando se enchufan unos auriculares a una de las tomas PHONES.



Selección e interpretación de voces

1 Conecte la alimentación

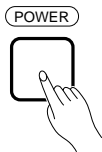

Después de asegurarse de que la clavija de CA de la Clavinova está correctamente enchufada en un tomacorriente de CA adecuado, presione el interruptor **[POWER]**, situado a la izquierda del teclado, para conectar la alimentación.

Cuando se haya conectado la alimentación, se encenderá el LED del selector de voz **[PIANO 1]** (la voz de PIANO 1 se selecciona automáticamente al conectar la alimentación).

2 Ajuste el volumen

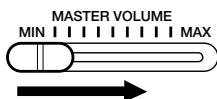

Ajuste inicialmente el control **[MASTER VOLUME]** a una posición intermedia entre “MIN” y “MAX”. Luego, cuando empiece a tocar, reajuste la posición del control **[MASTER VOLUME]** al nivel de audición más adecuado.

3 Seleccione una voz

Seleccione la voz deseada presionando uno de los selectores de voz.

CLP-154S

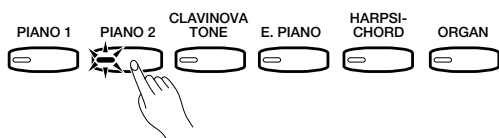

CLP-155

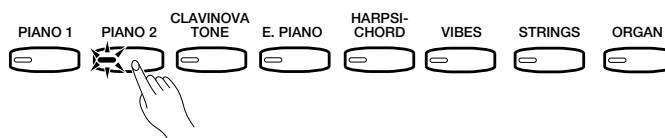

4 Toque

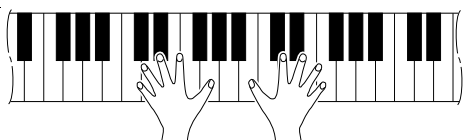

La Clavinova ofrece respuesta a la pulsación del teclado, para que el volumen y el timbre de las notas tocadas pueda controlarse de acuerdo con la fuerza aplicada al tocar las teclas. La cantidad de variación disponible depende de la voz seleccionada.

5 Ajuste el tono y añada los efectos requeridos

CLP-154S

- REVERB
- ROOM
- HALL 1
- HALL 2
- COSMIC



CLP-155

- | | |
|------------|----------|
| BRILLIANCE | REVERB |
| ○ MELLOW | ○ ROOM |
| ○ NORMAL | ○ HALL 1 |
| ○ BRIGHT | ○ HALL 2 |
| | ○ COSMIC |



Usted podrá también cambiar el tono general o añadir efectos de reverberación como desee empleando el control **[REVERB]** y el control **[BRILLIANCE]**, en la CLP-155 (vea la página 9 para la operación del control **[BRILLIANCE]** y “Reverberación” en la página 8).

Selección e interpretación de voces

Reproducción de las canciones de demostración

La CLP-154S tiene 6 canciones de demostración y la CLP-155 tiene 8 canciones de demostración que demuestran de forma eficaz las capacidades de sonido. Aquí se indica cómo puede seleccionar y reproducir las canciones de demostración.

1 Active el modo de demostración

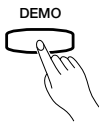

Presione el botón **[DEMO]** para activar el modo de demostración; los selectores de voces parpadearán en secuencia.

2 Seleccione una canción de demostración

Presione uno de los selectores de voz que parpadean para iniciar la reproducción de la canción de demostración correspondiente, con la voz normalmente seleccionada con este botón selector de voz. Las canciones de demostración se reproducirán en secuencia hasta que se paren, empezando por la canción seleccionada. El indicador del selector de voz parpadeará durante la reproducción de demostración.

CLP-154S

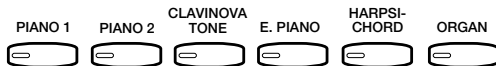

CLP-155

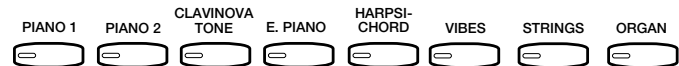

3 Ajuste el volumen

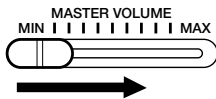

Utilice el control **[MASTER VOLUME]** para ajustar el volumen.



• El control **[TEMPO]** no afecta la reproducción de demostración.

4 Reproduzca una demostración distinta

Podrá iniciar la reproducción de cualquier otra canción de demostración presionando simplemente el selector de voz correspondiente. La reproducción se detendrá y se activará el modo de preparado para reproducción descrito en el paso 2 de arriba, si presiona el selector de voz de la canción de demostración que se está actualmente reproduciendo.

5 Detenga la demostración



Presione el botón **[DEMO]** cuando desee detener la reproducción de demostración y volver al modo de reproducción normal.

Las canciones de demostración CLP-154S

Botón [PIANO 1]: Etude Op. 10-5 "Ojos negros" de F.F. Chopin

Botón [PIANO 2]: "Le Rhône" de K. Hattori

Botón [CLAVINOVA TONE]: "Pavane pour une infante défunte" de M.J. Ravel

Botón [HARPSICHORD]: "Le Coucou" de L.C. Daquin

Botón [ORGAN]: "Jesu, Joy Of Man's Desiring" (Coral de la Cantata N.º 147) de J.S. Bach

CLP-155

Botón [PIANO 1]: Etude Op. 10-5 "Ojos negros" de F.F. Chopin

Botón [PIANO 2]: "Le Rhône" de K. Hattori

Botón [CLAVINOVA TONE]: "Pavane pour une infante défunte" de M.J. Ravel

Botón [HARPSICHORD]: "Le Coucou" de L.C. Daquin

Botón [VIBES]: "Schmetterling (Papillons)" op. 43 de E.H. Grieg

Botón [STRING]: "Charmaine" de L. Pollack

Botón [ORGAN]: "Jesu, Joy Of Man's Desiring" (Coral de la Cantata N.º 147) de J.S. Bach

• Las piezas de demostración arriba mencionadas son pasajes cortos de las composiciones originales. La otra canción de demostración es original (© 1994 por YAMAHA CORPORATION).

• Las piezas de demostración arriba mencionadas son pasajes cortos de las composiciones originales. La otra canción de demostración es original (© 1994 por YAMAHA CORPORATION).

El modo dual

El modo DUAL hace posible tocar dos voces simultáneamente por todo el margen del teclado. Para activar el modo DUAL, presione simplemente dos selectores de voz al mismo tiempo (o presione un selector de voz mientras mantiene otro presionado). Los indicadores de voz de ambas voces seleccionadas se encenderán cuando el modo DUAL esté activado. Para volver al modo de interpretación normal de una voz, presione cualquier selector de voz sencillo.

● Ajuste el balance entre las voces del modo dual

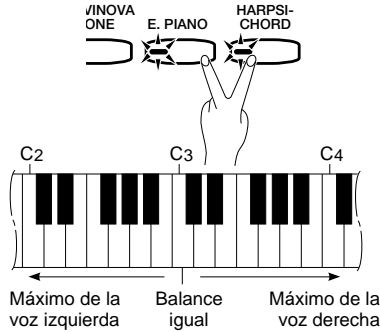

Los niveles de volumen de las dos voces combinadas en el modo DUAL normalmente se ajustan automáticamente para producir un balance agradable (vea abajo “Ajustes iniciales”). El balance puede ajustarse manualmente empleando las teclas **C2** a **C4** del teclado, mientras se presionan los dos selectores de voz correspondientes a las voces a combinarse en el modo DUAL.

La tecla **C3** produce un balance igual (50:50) entre las dos voces, mientras que las teclas a la izquierda de **C3** aumentan el volumen de la voz derecha con relación a la voz izquierda. Por voz “izquierda” y “derecha” nos referiremos a las posiciones relativas de los selectores de voz, es decir, en una combinación de PIANO 2/CLAVINOVA TONE, PIANO 2 es la voz izquierda y CLAVINOVA TONE es la voz derecha.

● Desplazamiento ascendente de una octava de una voz del modo dual

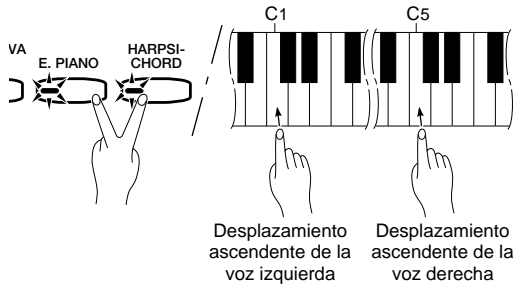

Dependiendo de las voces que se combinan empleando el modo DUAL, la combinación puede sonar mejor si se desplaza ascendentemente una octava una de las voces. Para desplazar la voz derecha, presione la tecla **C5** mientras presiona los dos selectores de voz correspondientes a las voces a combinarse en el modo DUAL. Presione de nuevo **C5** para desplazar la voz otra vez a su margen normal. Emplee la tecla **C1** del mismo modo para desplazar la voz izquierda.

Los ajustes de octava iniciales se proporcionan para todas las combinaciones de voces, como se lista en la gráfica de abajo de “Ajustes iniciales”.

● Cuerdas de ataque lento

(sólo CLP-155)

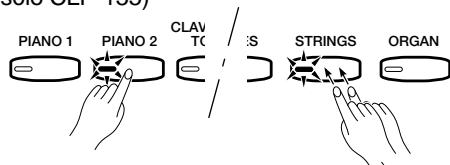

En la combinación de voces del modo DUAL usando STRINGS o cualquier otra voz, es posible cambiar la voz STRINGS a una variación de ataque lento cuando se seleccionan las voces presionando dos veces el selector [**STRINGS**] mientras se mantiene presionado el otro selector de voz. Repita esta operación para volver al ataque normal de la voz STRINGS.

● Memorización de los ajustes del balance, tipo de cuerdas (CLP-155), y desplazamiento de octava

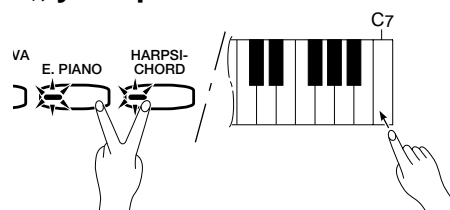

Presione la tecla **C7** mientras mantiene presionados dos selectores de voz cualesquiera para memorizar todos los ajustes del balance, variación de ataque de la voz STRINGS (CLP-155), y desplazamiento de octava efectuados desde que se conectó la alimentación. Los ajustes memorizados se retendrán en la memoria durante aproximadamente una semana después de haber desconectado la alimentación, y luego se repondrán los ajustes iniciales. Para mantener los ajustes memorizados durante períodos más largos, conecte brevemente la alimentación por lo menos una vez a la semana.

Si no se memorizan estos ajustes como se ha descrito arriba, se retendrán en la memoria sólo hasta que se desconecte la alimentación de la Clavinova.

Ajustes iniciales

		Balance								
		PIANO 1	PIANO 2	CLAVINOVA TONE	E. PIANO	HARPSICHORD	VIBES (CLP-155)	STRINGS (CLP-155)	ORGAN	
Desplazamiento de octava	PIANO 1		C3	C3	C3	C3	C3	F2	F2	E2
	PIANO 2	0		C3	C3	C3	C3	F2	F2	E2
	CLAVINOVA TONE	0	0		C3	C3	C3	F2	F2	F2
	E. PIANO	0	0	0		C3	C3	F2	F2	E2
	HARPSICHORD	0	0	0	0		C3	F2	G2	G2
	VIBES (CLP-155)	R	R	R	R	R		B2		B2
	STRINGS (CLP-155)	0	0	0	0	0	L			C3
	ORGAN	0	0	0	0	0	L	0		

C2... C4: Teclas de balance 0: Octava normal L: Voz izquierda ascendida una octava R: Voz derecha ascendida una octava

Reverberación

El botón **[REVERB]** selecciona ciertos números de efectos de reverberación que usted podrá utilizar para mayor profundidad y fuerza de expresión.

Para seleccionar un tipo de reverberación, presione el botón **[REVERB]** algunas veces hasta que se encienda el indicador correspondiente al tipo deseado (los indicadores se encienden en secuencia cada vez que se presiona el botón **[REVERB]**). No se producirá ninguna reverberación cuando todos los indicadores estén apagados.

- OFF** Cuando no se selecciona el efecto de reverberación (ningún indicador REVERB encendido), se aplica un efecto apagador especial y natural a las voces de piano. Esto simula la resonancia de las cuerdas y de la caja acústica de los pianos acústicos cuando se pisa el pedal apagador.
- ROOM** Este ajuste añade un efecto de reverberación continuo al sonido, que es similar al tipo de reverberación acústica que se oíría en una sala del tamaño medio.
- HALL 1** Para obtener un sonido de reverberación “mayor”, emplee el ajuste HALL 1. Este efecto simula la reverberación natural de una sala de conciertos de tamaño medio.
- HALL 2** Para obtener un sonido de reverberación realmente espacioso, emplee el ajuste HALL 2. Este efecto simula la reverberación natural de una gran sala de conciertos.
- COSMIC** El efecto de reverberación COSMIC produce un sonido de reverberación con efecto adicional de ECO que puede añadir vitalidad y animación a la música.

● Ajuste de la profundidad de reverberación

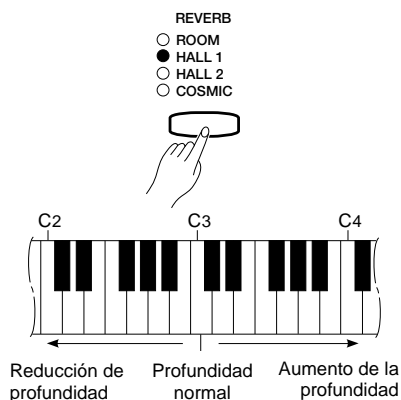

La profundidad del efecto de reverberación seleccionado puede ajustarse para la voz actual con las teclas **C2** a **C4** del teclado mientras se mantiene presionado el botón **[REVERB]**. La tecla **C3** ajusta la profundidad “normal” para el efecto seleccionado. Las teclas a la izquierda de **C3** reducen la profundidad de la reverberación, mientras que las teclas a la derecha de **C3** aumentan la profundidad de la reverberación. Los ajustes separados de la reverberación puede realizarse para cada efecto y cada voz, y estos ajustes se retienen en la memoria hasta que se desconecta la alimentación. La profundidad del efecto apagador natural es fija.

Ajustes iniciales

	ROOM	HALL 1	HALL 2	COSMIC
STRINGS (CLP-155), ORGAN	C3	C3	F3	E3

* Todos los tipos de efectos ajustados a C3 para otras las otras voces.

* EL tipo de reverberación inicial es ROOM.

● Memorización de los ajustes del tipo de reverberación y profundidad

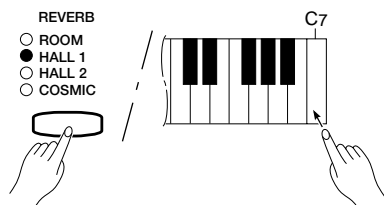

Presione la tecla **C7** mientras retiene presionado el botón **[REVERB]** para memorizar el tipo de efecto actual y todos los ajustes de la profundidad efectuados desde que se conectó la alimentación. Los ajustes memorizados se retendrán en la memoria durante aproximadamente una semana después de haber desconectado la alimentación, después de lo cual se repondrán los ajustes de valor inicial. Para conservar los ajustes memorizados durante períodos más largos, conecte brevemente la alimentación por lo menos una vez a la semana.

Si no se memorizan están ajustes como se ha descrito arriba, se retendrán en la memoria sólo hasta que se desconecte la alimentación de la Clavinova.

Brillo (CLP-155)

El botón **[BRILLIANCE]** hace posible cambiar la tonalidad o “timbre” de la voz seleccionada para adaptarla a sus necesidades musicales. Se proporcionan tres ajustes: MELLOW (suave), NORMAL, y BRIGHT (brillante). Para seleccionar uno de estos ajustes, presione algunas veces el botón **[BRILLIANCE]** hasta que se encienda el indicador correspondiente al ajuste deseado.

NORMAL Este ajuste produce el tono “normal” de la voz seleccionada.

BRIGHT Este ajuste crea un tono más claro y agudo.

MELLOW El ajuste MELLOW produce un tono más lleno y suave.

● Memorización del ajuste del brillo

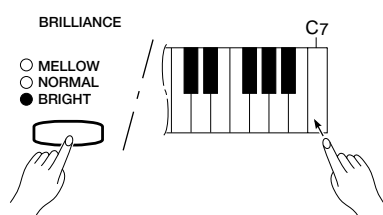

Presione la tecla **C7** mientras mantiene presionado el botón **[BRILLIANCE]** para memorizar el ajuste actual del brillo. El ajuste memorizado se retendrá en la memoria durante aproximadamente una semana después de haber desconectado la alimentación, y luego se repondrá el ajuste de fábrica (NORMAL). Para mantener el ajuste memorizado durante períodos más largos, conecte un rato la alimentación por lo menos una vez a la semana.

Si este ajuste no se memoriza como se indica arriba, se retendrá en la memoria sólo hasta que se desconecte la alimentación de la Clavinova.

Los pedales

La CLP-154S/155 tiene tres pedales que producen una gama de efectos de expresión similares a los producidos por los pedales de un piano acústico.

● Pedal suave (izquierdo)

La presión del pedal suave reduce el volumen y cambia ligeramente el timbre de las notas tocadas.

● Pedal de sostenido (central)

Si toca una nota o acorde en el teclado y presiona el pedal de sostenido mientras la nota(s) se retiene, estas notas se sostendrán mientras se tenga pisado el pedal (como si se hubiera pisado el pedal apagador) pero todas las notas subsiguientemente tocadas no se sostendrán. Esto hace posible sostener un acorde, por ejemplo, mientras se tocan otras notas en “staccato”.

● Pedal apagador (derecho)

El pedal apagador funciona del mismo modo que el pedal apagador de un piano acústico. Cuando se pisa el pedal apagador, las notas tocadas tienen un sostenido largo. Cuando no se selecciona efecto REVERB y se selecciona una voz de piano, el pedal apagador produce una “resonancia” especial que simula el timbre de las cuerdas y caja acústica de un piano acústico. Al soltar el pedal, el sostenido de las notas se detiene (apaga) inmediatamente. El pedal apagador de la CLP-155 tiene adicionalmente el apagado continuo. Esto le permite crear efectos más cortos presionando el pedal apagador sin llegar a pisarlo a fondo.

Sensibilidad de pulsación

Se pueden seleccionar cuatro tipos diferentes de sensibilidad de pulsación - HARD (dura), MEDIUM (media), SOFT (suave) o FIXED (fija) para adaptar los distintos estilos de interpretación y preferencias personales. Los diferentes ajustes de sensibilidad de pulsación se seleccionan usando los botones [MIDI/TRANPOSE] y [REVERB].

- HARD** (indicador ROOM) El ajuste HARD requiere que se toquen las teclas con bastante fuerza para producir la sonoridad máxima.
- MEDIUM** (indicador HALL 1) El ajuste MEDIUM produce una respuesta del teclado bastante “estándar”. Es el ajuste inicial de fábrica.
- SOFT** (indicador HALL 2) El ajuste SOFT permite producir la máxima sonoridad con presión de las teclas relativamente ligera.
- FIXED** (ningún iluminador encendido) Todas las notas se producen al mismo volumen independientemente de lo fuerte que se toque en el teclado. Es un ajuste ideal para voces que normalmente no tienen sensibilidad de pulsación (por ejm., clavicordio y órgano).

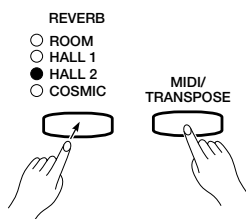

Para seleccionar un ajuste de sensibilidad de pulsación presione el botón [REVERB] varias veces mientras mantiene presionado el botón [MIDI/TRANPOSE] hasta que el indicador correspondiente al ajuste deseado se encienda.

● Memorización del ajuste de sensibilidad de pulsación

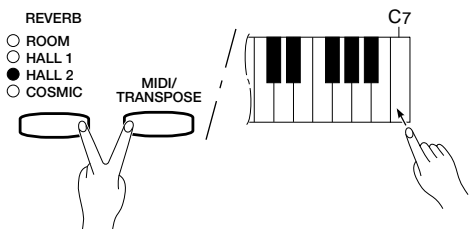

Presione la tecla **C7** mientras mantiene presionados los botones [MIDI/TRANPOSE] y [REVERB] para memorizar el ajuste de la sensibilidad de pulsación actual. El ajuste memorizado se retendrá en la memoria durante aproximadamente una semana después de haber desconectado la alimentación, y luego se repondrá el ajuste de fábrica (MEDIUM). Para mantener el ajuste memorizado durante períodos más largos, conecte un rato la alimentación por lo menos una vez a la semana.

Si este ajuste no se memoriza como se indica arriba, se retendrá en la memoria sólo hasta que se desconecte la alimentación de la Clavinova.

Transposición

La función TRANPOSE de la Clavinova hace posible desplazar todo el teclado ascendente o descendientemente en intervalos de semitono hasta un máximo de seis semitonos. La “transposición” del tono del teclado de la Clavinova facilita la interpretación en claves difíciles, y podrá adaptar con facilidad el tono del teclado al alcance del cantante u otro instrumento.

El botón [MIDI/TRANPOSE] y las teclas **F#2** a **F#3** del teclado se utilizan para la transposición.

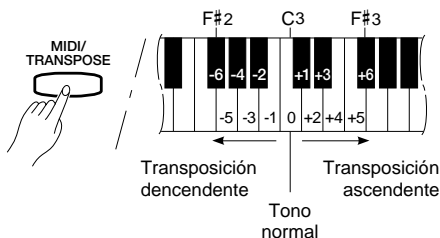

- 1** Presione y mantenga presionado el botón [MIDI/TRANPOSE].
- 2** Presione una tecla entre **F#2** y **F#3** de acuerdo con la cantidad deseada de transposición*.
- 3** Suelte el botón [MIDI/TRANPOSE].

* Al presionar la tecla **C3** se produce el tono normal del teclado. Al presionar la tecla de la izquierda de **C3** (**B2**) se transpone el tono del teclado un semitono descendientemente, presionando la tecla siguiente de la izquierda (**Bb2**) se transpone descendientemente un tono entero (dos semitonos), etc. hasta la tecla **F#2** que transpone el teclado descendientemente 6 semitonos. La transposición ascendente se realiza del mismo modo empleando las teclas de la derecha de **C3** hasta **F#3** que transpone ascendientemente 6 semitonos.



• Las notas de debajo y encima de A-1 — C7 de la Clavinova suenan una octava más alta y más baja, respectivamente.

Control del tono

El control del tono hace posible afinar la Clavinova por un margen de ± 50 centésimas en aproximadamente intervalos de 1,2 centésimas. Cien “centésimas” es igual a un semitono, por lo que el margen de afinación proporcionado permite la afinación del tono total en un margen aproximado de un semitono. El control del tono es útil para afinar la Clavinova para adaptarla a otros instrumentos o música grabada.

● Afinación ascendente

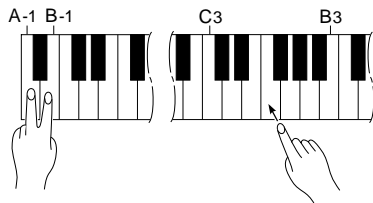

- 1** Para afinar ascendentemente (aumentar el tono), mantenga presionadas simultáneamente las teclas **A-1** y **B-1**.
- 2** Presione cualquier tecla entre **C3** y **B3**. Cada vez que se presione una tecla de este margen, el tono se aumentará aproximadamente 1,2 centésimas, hasta un máximo de 50 centésimas por encima del tono estándar.
- 3** Suelte las teclas **A-1** y **B-1**.

● Afinación descendente

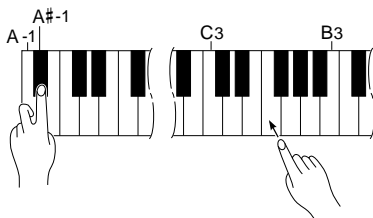

- 1** Para afinar descendentemente (bajar el tono), mantenga presionadas simultáneamente las teclas **A-1** y **A#-1**.
- 2** Presione cualquier tecla entre **C3** y **B3**. Cada vez que se presione una tecla de este margen, el tono se reducirá aproximadamente 1,2 centésimas, hasta un máximo de 50 centésimas por debajo del tono estándar.
- 3** Suelte las teclas **A-1** y **A#-1**.

● Para reponer el tono estándar*

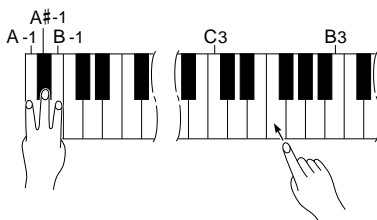

- 1** Para reponer el tono de ajuste inicial (A3 = 440 Hz), mantenga presionadas simultáneamente las teclas **A-1**, **A#-1** y **B-1**.
- 2** Presione cualquier tecla entre **C3** y **B3**.
- 3** Suelte las teclas **A-1**, **A#-1** y **B-1**.



• La función del CONTROL DE TONO no tiene efecto cuando LOCAL OFF está activado (vea “FUNCIONES MIDI”, página 17).

● Memorización del ajuste de control del tono

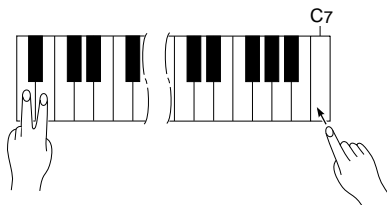

Presione la tecla **C7** mientras mantiene presionadas la combinación de teclas **A-1/B-1**, **A-1/A#-1**, o **A-1/A#-1/B-1** para memorizar el ajuste de control del tono actual. El ajuste memorizado se retendrá en la memoria durante aproximadamente una semana después de haber desconectado la alimentación, y luego se repondrá el ajuste del tono estándar. Para mantener el ajuste memorizado durante períodos más largos, conecte un rato la alimentación por lo menos una vez a la semana.

Si este ajuste no se memoriza como se indica arriba, se retendrá en la memoria sólo hasta que se desconecte la alimentación de la Clavinova.



El metrónomo y el control del tiempo

El metrónomo incorporado de la CLP-154S/155 es una característica útil para la práctica, y puede proporcionar además una sólida guía rítmica cuando se graba usando la característica de la grabadora, que se describe a continuación.

El metrónomo



El sonido del metrónomo se activa y desactiva mediante el botón [METRONOME]. Presione el botón [METRONOME] de modo que se encienda su indicador para activar el metrónomo, y presiónelo de nuevo para que se apague el indicador y desactivar el metrónomo.

● Volumen del metrónomo

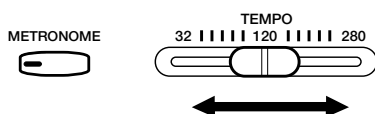

El volumen del sonido del metrónomo puede ajustarse independientemente empleando el control [TEMPO] mientras se mantiene presionado el botón [METRONOME]. Deslizando el control hacia la derecha se incrementa el volumen del metrónomo.

● Signatura del tiempo del metrónomo

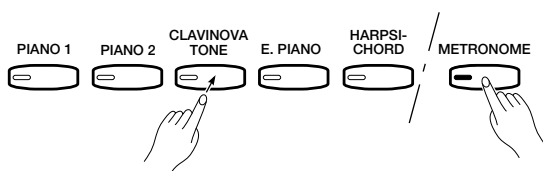

La signatura del tiempo del sonido del metrónomo puede ajustarse presionando el botón del selector de voz apropiado mientras se mantiene presionado el botón [METRONOME], del modo siguiente:

[METRONOME] + [PIANO 1]	Sin acento (ajuste inicial)
[METRONOME] + [PIANO 2]	2 tiempos
[METRONOME] + [CLAVINOVA TONE]	3 tiempos
[METRONOME] + [E. PIANO]	4 tiempos
[METRONOME] + [HARPSICHORD]	6 tiempos

Control del tiempo

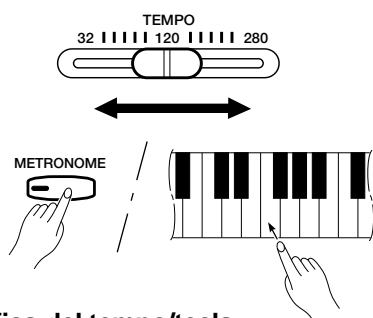

El tiempo del metrónomo y de reproducción de la grabadora pueden controlarse de dos formas:

- Emplee el control [TEMPO] para ajustar el tiempo requerido desde 32 a 280 tiempos de nota negra por minuto.
- Para ajustes más precisos del tiempo, presione la tecla apropiada del teclado mientras mantiene presionado el botón [METRONOME].

Gráfica del tiempo/tecla

Tecla	Tempo	Tecla	Tempo	Tecla	Tempo	Tecla	Tempo	Tecla	Tempo	Tecla	Tempo	Tecla	Tempo	Tecla	Tempo
A-1	32	G#0	54	G1	76	F#2	98	F3	120	E4	142	D#5	168	D6	212
A#-1	34	A0	56	G#1	78	G2	100	F#3	122	F4	144	E5	172	D#6	216
B-1	36	A#0	58	A1	80	G#2	102	G3	124	F#4	146	F5	176	E6	220
C0	38	B0	60	A#1	82	A2	104	G#3	126	G4	148	F#5	180	F6	224
C#0	40	C1	62	B1	84	A#2	106	A3	128	G#4	150	G5	184	F#6	232
D0	42	C#1	64	C2	86	B2	108	A#3	130	A4	152	G#5	188	G6	240
D#0	44	D1	66	C#2	88	C3	110	B3	132	A#4	154	A5	192	G#6	248
E0	46	D#1	68	D2	90	C#3	112	C4	134	B4	156	A#5	196	A6	256
F0	48	E1	70	D#2	92	D3	114	C#4	136	C5	158	B5	200	A#6	264
F#0	50	F1	72	E2	94	D#3	116	D4	138	C#5	160	C6	204	B6	272
G0	52	F#1	74	F2	96	E3	118	D#4	140	D5	164	C#6	208	C7	280



Empleo de la grabadora

La CLP-154S/155 incorpora una grabadora de dos pistas que le permite grabar lo que toque en el teclado para poder reproducirlo después. Puesto que dispone de dos pistas, podrá “sobreponer” una parte sobre otra, empleando una voz distinta, si así lo desea, para crear grabaciones de sonido rico y complejo. La característica de la grabadora es muy útil para un programa de estudio de teclado, porque le permite escuchar exactamente cómo suena lo que toca desde la perspectiva del oyente. También sirve para el entretenimiento.

La grabadora graba en realidad los datos siguientes:

Parámetros grabados para cada pista

- Notas tocadas
- Balance dual
- Pedal de sostenido (no se graba como ajuste inicial)
- Brillo (sólo la CLP-155)
- Selección de voces
- Pedal apagador
- Voces del modo dual
- Pedal suave

Parámetros grabados para toda la canción

- Tipo de reverberación
- Tempo (sólo el ajuste inicial)
- Profundidad de reverberación

Grabación

1 Active el modo de preparado para grabación

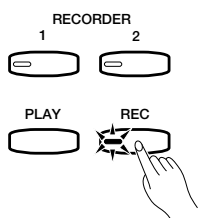

Presione el botón **RECORDER [REC]** para activar el modo de preparado para grabación (todavía no se inicia la grabación). El indicador del botón **[REC]** se encenderá.

2 Seleccione la pista de grabación

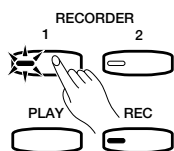

Cuando se activa el modo de grabación en el paso anterior, la última pista grabada se seleccionará automáticamente para grabar y su indicador, es decir el indicador del botón **[1]** o **[2]**, se encenderá en rojo. Si desea grabar en otra pista, presione el botón de la pista apropiada para que se encienda en rojo su indicador.



- Los indicadores de los botones de pista que contienen datos previamente grabados se encenderán en verde (a menos que la pista se desactive como se describe abajo). Los datos previamente grabados en la pista que no se graba se reproducirán con normalidad a media que usted graba, para poder tocar junto a una pista previamente grabada. Si no desea escuchar la pista previamente grabada mientras efectúa la grabación, presione el botón de la pista de reproducción antes de presionar el botón **[REC]** (paso 1 de arriba), para que se apague su indicador.
- La grabación en una pista que ya contiene datos borrará todos los datos previos de tal pista.

3 Haga todos los ajustes iniciales necesarios

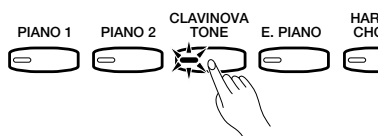

Antes de empezar a grabar, seleccione la voz que desea grabar (o las voces si emplea el modo dual). Podrá también ajustar los controles de volumen y del tempo.

4 Inicie la grabación

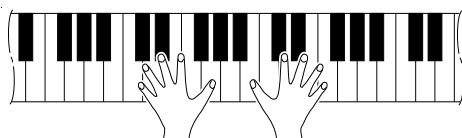

La grabación se iniciará automáticamente así que usted toque una nota en el teclado o presione el botón **[PLAY]**.



- Si el metrónomo estaba activado al empezar la grabación, podrá marcar el tiempo con el metrónomo mientras graba, pero el sonido del metrónomo no quedará grabado.
- Podrá grabar un máximo de unas 4.200 notas, dependiendo de la utilización de los pedales y de otros factores. El indicador del botón **[REC]** y de la pista de grabación empezarán a parpadear cuando la memoria de la grabadora esté casi llena, y la grabación se detendrá automáticamente.

Empleo de la grabadora

5 Detenga la grabación

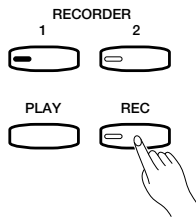

Presione el botón [REC] o [PLAY] de **RECORDER** para detener la grabación. El indicador de la pista grabada se encenderá en verde para indicar que ahora contiene datos.

● Cambio de los ajustes iniciales

Los ajustes iniciales de la voz (incluyendo el modo dual y ajuste del balance dual), pedal apagador, pedal suave, tempo, tipo de reverberación, profundidad de reverberación, y brillo (sólo CLP-155) efectuados en el paso 3 del procedimiento de grabación, quedan grabados en la CLP-154S/155. Estos ajustes iniciales pueden cambiarse después de haber terminado la grabación presionando el botón [REC] para activar el modo de preparado para grabación, presionando el botón de la pista apropiada, haciendo los cambios requeridos, y presionando luego otra vez el botón [REC] para abandonar el modo de preparado para grabación y registrar los cambios. Si sigue estos procedimientos, tenga cuidado de no presionar el botón [PLAY] ni ninguna tecla del teclado, porque se iniciaría la grabación y se borrarían todos los datos previamente grabados en la pista seleccionada. Si empieza este procedimiento, pero decide cancelarlo, seleccione simplemente otra pista y presione entonces el botón [REC] otra vez.

● Borrado de una sola pista

Podrán borrarse todos los datos de cualquiera de las pistas de la grabadora activando el modo de grabación, seleccionando la pista que desee borrar y presionando entonces el botón [PLAY] dos veces sin grabar ningún dato.

Reproducción

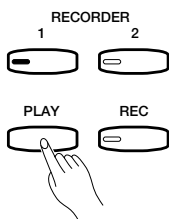

Para reproducir lo que usted ha grabado, asegúrese primero que estén encendidos los indicadores de pista verde de las pistas que desea reproducir. Si no lo están, presione los botones de pista correspondientes para que se enciendan. Luego, presione el botón **RECORDER** [PLAY]. La reproducción se inicia desde el principio de los datos grabados, y se detiene automáticamente al terminar los datos grabados. También podrá detener la reproducción en cualquier momento presionando el botón [PLAY]. Para silenciar una pista para que no se reproduzca, presione el botón de la pista correspondiente de modo que se apague su indicador (presiónelo de nuevo para activar de nuevo la pista).



- Todos los datos de la grabadora se retendrán en la memoria durante aproximadamente una semana después de haber desconectado la alimentación. Para mantener los datos grabados durante períodos más largos, podrá almacenar los datos en un dispositivo de almacenamiento MIDI externo como pueda ser la unidad de discos orquestales Yamaha DOU-10 usando la función de vaciado de datos por lotes descrita en la página 20.
- Los indicadores de pista no se encenderán automáticamente cuando se conecta la alimentación aunque la grabadora contenga datos. Por lo tanto, es necesario presionar los botones de pista de modo que se enciendan los indicadores verdes correspondientes antes de iniciar la reproducción de la grabadora **RECORDER**. También es una buena idea presionar los botones de pista para comprobar si las pistas contienen datos antes de la grabación. Si el indicador verde se enciende cuando se presiona el botón de la pista correspondiente, esta pista contiene datos que se borrarán y quedarán reemplazados por los nuevos datos grabados.
- Si se utiliza el metrónomo durante la reproducción, el metrónomo se parará cuando se detenga la reproducción.
- Los datos de reproducción no se transmiten a través del conector MIDI OUT.

● Reproducción en avance rápido

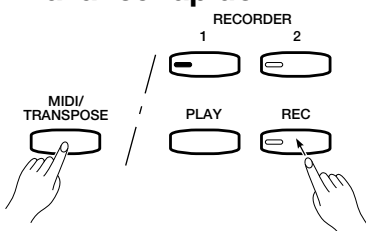

Cuando desee buscar un punto específico de una grabación, podrá avanzar rápidamente mientras escucha el sonido presionando el botón [REC] mientras mantiene presionado el botón [MIDI/TRANPOSE].



Funciones MIDI

● Breve introducción a MIDI

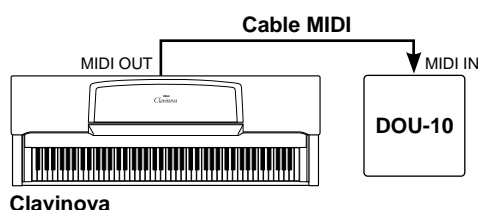

MIDI, la Interfaz Digital de Instrumentos Musicales, es una interfaz de comunicaciones mundial que permite a los instrumentos y equipos musicales compatibles con MIDI compartir la información musical y controlarse entre sí. Las capacidades de MIDI hacen posible crear “sistemas” de instrumentos y equipos MIDI que ofrezca mayor versatilidad y control que el disponible con componentes individuales. Por ejemplo, la mayor parte de teclados MIDI (incluyendo la Clavinova, naturalmente) transmiten la información de notas y velocidad (respuesta de pulsación) a través del conector MIDI OUT siempre que se toca una nota en el teclado. Si el conector MIDI OUT está conectado al conector MIDI IN de un segundo teclado (sintetizador, etc.) o generador de tonos (esencialmente un sintetizador sin teclado), el segundo teclado o generador de tonos responderá con precisión a las notas tocadas en el teclado de transmisión original. El resultado es que usted podrá tocar con efectividad dos instrumentos a la vez, proporcionando sonidos de instrumentos múltiples.

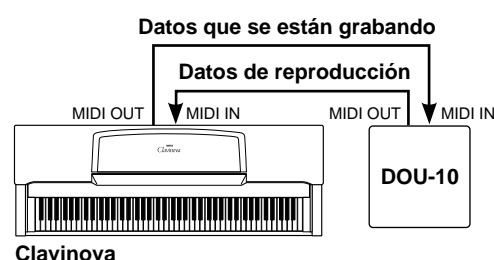

Este mismo tipo de transferencia de información musical se usa para la grabación de secuencias MIDI. Una grabadora de secuencias puede utilizarse para “grabar” datos MIDI recibidos desde una Clavinova, por ejemplo. Cuando se reproducen los datos grabados, la Clavinova “reproduce” automáticamente la interpretación grabada con detalle preciso.

Los ejemplos dados arriba en realidad sólo tocan la superficie. MIDI puede hacer muchísimo más. La CLP-154S/155 ofrece cierto número de funciones MIDI que permiten utilizarlo en sistemas MIDI bastante sofisticados.



- *Emplee siempre un cable MIDI de alta calidad para conectar los terminales MIDI OUT a MIDI IN. No emplee nunca cables MIDI más largos de unos 15 pies, porque los cables más largos pueden captar ruido, lo cual puede ocasionar errores de datos.*

● “Mensajes” MIDI transmitidos y recibidos a través de la Clavinova

La información MIDI (mensajes) transmitida y recibida por la Clavinova es la siguiente:

Datos de nota y velocidad

Esta información le dice al teclado o generador de tonos de recepción que toque cierta nota (especificada por el número de nota MIDI) a cierto nivel dinámico (especificado por el valor de velocidad MIDI). Los datos de nota y velocidad se transmiten por la Clavinova siempre que se presiona una tecla, y el generador de tonos AWM interno de la Clavinova “tocará” la nota(s) correspondiente siempre que se reciban los datos de nota y velocidad desde un dispositivo MIDI externo.

Números de cambio de programa

La CLP-154S transmite un número de cambio de programa MIDI entre 0 y 5, y la CLP-155 transmite un número de cambio de programa MIDI entre 0 y 7 cuando se presiona uno de sus selectores de voz. Esto causa normalmente que la voz del número correspondiente se seleccione en un dispositivo MIDI de recepción. La Clavinova responderá del mismo modo, seleccionando automáticamente la voz apropiada cuando se reciba un número de cambio de programa MIDI. Vea el apartado “Activación/desactivación de cambio de programa” en la página 17 para más información sobre la activación y desactivación de la recepción y transmisión del número de cambio de programa.

Números de cambio de control

Los datos de cambio de control que representan la operación del pedal apagador, se transmiten por la Clavinova siempre que se usa uno de estos pedales. Si el dispositivo de recepción es un generador de tonos u otro teclado, responderá del mismo modo que el generador de tonos interno de la Clavinova cuando se use uno de los pedales. La Clavinova también recibe y responde a los datos de cambio de control apropiados. Vea “Activación/desactivación de cambio de control” en la página 18 para más información sobre la activación y desactivación de recepción y transmisión del número cambio de control.

Funciones MIDI

● Selección de canal de transmisión y recepción MIDI

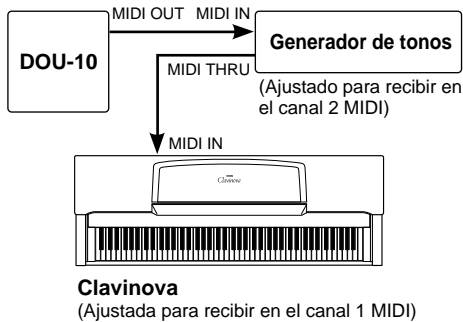

El sistema MIDI permite la transmisión y recepción de datos MIDI en 16 canales distintos. Se han implementado canales múltiples para permitir el control selectivo de ciertos instrumentos o dispositivos conectados en serie. Por ejemplo, una sola grabadora de secuencias MIDI puede usarse para “tocar” dos instrumentos o generadores de tonos distintos. Uno de los instrumentos o generadores de tonos podría ajustarse para recibir sólo en el canal 1, mientras que el otro para recibir en el canal 2. En esta situación, el primer instrumento o generador de tonos responderá sólo a la información del canal 1 transmitida por la grabadora de secuencias, mientras que el segundo instrumento o generador de tonos responderá sólo a la información del canal 2. Esto permite a la grabadora de secuencias “tocar” dos partes completamente distintas en los instrumentos o generadores de tonos de recepción.

En cualquier disposición de control MIDI, los canales MIDI del equipo de transmisión y de recepción deben corresponderse para la transmisión adecuada de los datos. Hay también disponible un modo de recepción “OMNI”, que permite la recepción en todos los 16 canales MIDI. En el modo OMNI, no es necesario que se correspondan el canal de recepción del dispositivo de recepción con el canal de transmisión del dispositivo de transmisión (excepto cuando se reciben mensajes en el modo de recepción).

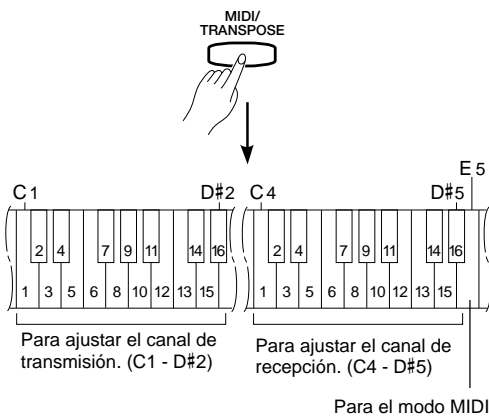

Ajuste de los canales MIDI de la Clavinova

- 1** Presione y mantenga presionado el botón [MIDI/TRANPOSE].
- 2** Presione la tecla del teclado que corresponda al canal* de transmisión o recepción MIDI deseado.
- 3** Suelte el botón [MIDI/TRANPOSE].

* Las teclas **C1** a **D#2** del teclado se utilizan para ajustar el canal de transmisión MIDI, y las teclas **C4** a **D#5** se usan para desactivar el modo OMNI y ajustar el canal de recepción MIDI como se muestra en la ilustración de la izquierda. La tecla **E5** ajusta el modo de recepción OMNI y el canal de recepción básica 1.



• Cuando se conecta la alimentación, la recepción MIDI se ajusta al modo OMNI, el canal de recepción básico se ajusta al 1, y el canal de transmisión se ajusta al 1.

● Transposición de transmisión MIDI

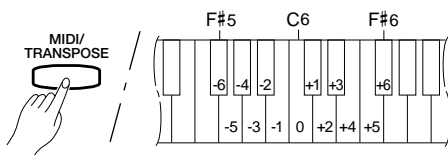

Esta función permite la transmisión por la Clavinova de los datos de nota MIDI a transponerse ascendente o descendente en incrementos de semitono hasta más o menos 6 semitonos. El tono de la misma Clavinova no queda afectado.

Ajuste de la función de transmisión MIDI

- 1** Presione y mantenga presionado el botón [MIDI/TRANPOSE].
- 2** Presione la tecla del teclado que corresponda a la cantidad deseada de transposición*.
- 3** Suelte el botón [MIDI/TRANPOSE].

* Las teclas **F#5** a **F#6** del teclado se usan para ajustar la función de transposición de transmisión MIDI como se muestra en la ilustración de la izquierda.



• Cuando se conecta la alimentación, la transposición de transmisión MIDI se ajusta a 0 (sin transposición).

Otras funciones MIDI

Las funciones MIDI listadas a la derecha se activan manteniendo presionado el botón [MIDI/TRANSPPOSE] y presionando el selector de voz correspondiente. En las páginas siguientes se detallan más completos.

GRAFICA DE FUNCIONES MIDI

Función	Selector de voz de la CLP-154S	Selector de voz de la CLP-155
Activación/desactivación LOCAL	[PIANO 1]	[PIANO 1]
Activación/desactivación de cambio de programa	[PIANO 2]	[PIANO 2]
Activación/desactivación de cambio de control	[CLAVINOVA TONE]	[CLAVINOVA TONE]
Modo de multitimbres	[E. PIANO]	[E. PIANO]
Desactivación de división y local izquierdo MIDI	[HARPSICHORD]	[HARPSICHORD]
Desactivación de división y local derecho MIDI	[ORGAN]	[VIBES]
Transmisión de datos del panel	- ninguno -	[STRINGS]

● Activación/desactivación de control local

El “control local” se refiere al hecho de que, normalmente, el teclado de la Clavinova controla su generador de tonos interno, permitiendo que las voces internas puedan reproducirse directamente desde el teclado. Esta situación es “Activación de control local” porque el generador de tonos interno está controlado localmente por su propio teclado.

Sin embargo, el control local puede desactivarse para que el teclado de la Clavinova no toque las voces internas, pero que la información MIDI apropiada se siga transmitiendo a través del conector MIDI OUT cuando se tocan las teclas en el teclado. Al mismo tiempo, el generador de tonos responde a la información MIDI recibida a través del conector MIDI IN.

Cuando se utiliza la unidad de discos orquestales DOU-10, por ejemplo, el control local debe desactivarse para grabar empleando sólo las voces del DOU-10, y activarse cuando se graben las voces de la Clavinova mientras se escucha la reproducción de las voces del DOU-10.

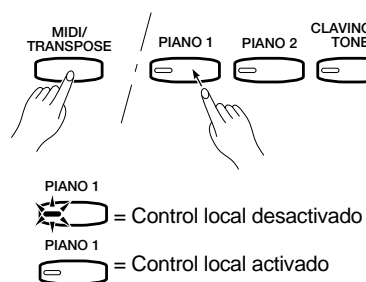

- 1 Presione y mantenga presionado el botón [MIDI/TRANSPPOSE].
- 2 Presione el selector de voz [PIANO 1]. Si se enciende el LED de PIANO 1 cuando se presiona el selector de voz [PIANO 1], usted habrá desactivado el control local. Si el LED de PIANO 1 no se enciende cuando se presiona el selector de voz [PIANO 1], se habrá activado el control local.
- 3 Suelte el botón [MIDI/TRANSPPOSE].

● Activación/desactivación de cambio de programa

Normalmente, la Clavinova responde a los números de cambio de programa recibidos desde un teclado externo u otro dispositivo MIDI, causando la selección de la voz de la Clavinova del número correspondiente. La Clavinova normalmente emitirá también un número de cambio de programa MIDI siempre que se seleccione una de sus voces, causando la selección de la voz de número correspondiente o programa en el dispositivo MIDI externo si el dispositivo está ajustado para recibir y responder a los números de cambio de programa MIDI.

Esta función hace posible cancelar la recepción y transmisión del número de cambio de programa de modo que las voces puedan seleccionarse en la Clavinova sin afectar el dispositivo MIDI externo, y viceversa.

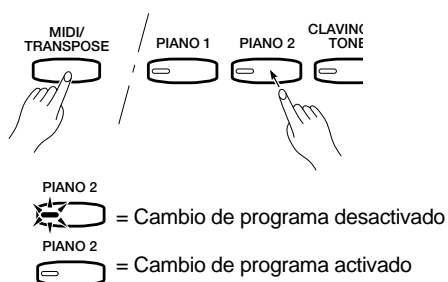

- 1 Presione y mantenga presionado el botón [MIDI/TRANSPPOSE].
- 2 Presione el selector de voz [PIANO 2]. Si se enciende el LED de PIANO 2 cuando se presiona el selector de voz [PIANO 2], usted habrá desactivado la recepción/transmisión del cambio de programa. Si el LED de PIANO 2 no se enciende cuando se presiona el selector de voz [PIANO 2], se habrá activado la recepción/transmisión del cambio de programa.
- 3 Suelte el botón [MIDI/TRANSPPOSE].

Funciones MIDI

● Activación/desactivación de cambio de control

Normalmente, la Clavinova responde a los datos de cambio de control recibidos desde un teclado externo u otro dispositivo MIDI, causando que la voz seleccionada de la Clavinova quede afectada por ajustes de pedal y datos de “control” recibidos desde el dispositivo de control. La Clavinova también transmite información de cambio de control MIDI cuando se operan uno de sus pedales.

Esta función hace posible cancelar la recepción y transmisión de los datos de cambio de control si no se desea que las voces de la Clavinova queden afectadas por los datos de cambio de control recibidos desde un dispositivo externo o viceversa.

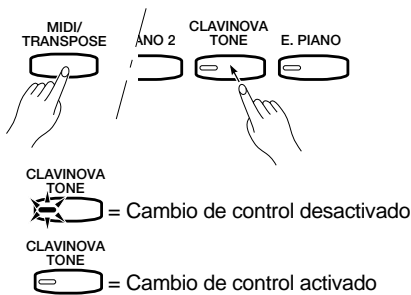

- 1** Presione y mantenga presionado el botón [MIDI/TRANPOSE].
- 2** Presione el selector de voz [CLAVINOVA TONE]. Si se enciende el LED de CLAVINOVA TONE cuando se presiona el selector de voz [CLAVINOVA TONE], usted habrá desactivado la recepción/transmisión del cambio de control. Si el LED de CLAVINOVA TONE no se enciende cuando se presiona el selector de voz [CLAVINOVA TONE], se habrá activado la recepción/transmisión del cambio de control.
- 3** Suelte el botón [MIDI/TRANPOSE].

● Modo de multitimbres

El modo de multitimbres es un modo especial en el que las voces de la Clavinova pueden controlarse independientemente en distintos números de canal MIDI mediante un dispositivo MIDI externo. El modo de multitimbres puede activarse del modo siguiente:

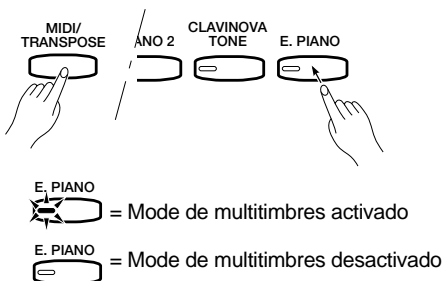

- 1** Presione y mantenga presionado el botón [MIDI/TRANPOSE].
- 2** Presione el selector de voz [E.PIANO]. Si se enciende el LED de E.PIANO cuando se presiona el selector de voz [E.PIANO], usted habrá activado el modo de multitimbres. Si el LED de E.PIANO no se enciende cuando se presiona el selector de voz [E.PIANO], se habrá desactivado el modo de multitimbres.
- 3** Suelte el botón [MIDI/TRANPOSE].

● Modo de desactivación de división y local izquierdo MIDI

En el modo de división MIDI, una sección del teclado de la Clavinova se utiliza para tocar una voz de la Clavinova de la forma normal, y se utiliza la otra sección para tocar un segundo teclado o generador de tonos MIDI, como por ejemplo la unidad de discos orquestales DOU-10. En este modo, la sección de la mano derecha del teclado se utiliza para tocar una voz interna de la Clavinova, mientras que la sección de la mano izquierda reproduce el teclado o generador de tonos exterior. Al tocar la sección de la mano izquierda del teclado no produce ningún sonido procedente de la Clavinova. El “punto de división”, o la tecla que divide las secciones de la mano izquierda y derecha del teclado, pueden ajustarse a cualquier clave deseada.

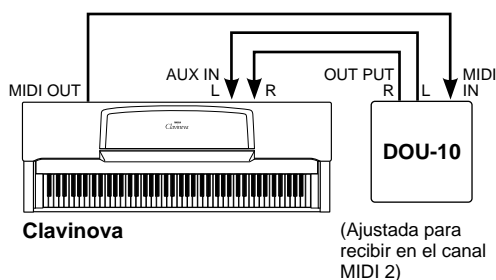

El modo de división MIDI es útil, por ejemplo, si se desea tocar una voz de piano (Clavinova) con la mano derecha mientras se toca una línea de bajo sintetizado o sección de cuerdas con la mano izquierda.

Cuando se activa el modo de división MIDI, las notas tocadas en la sección de la mano izquierda se transmiten a través del conector MIDI OUT de la Clavinova en el canal 2 de MIDI. Las notas tocadas en la sección de la mano derecha se transmiten en el “canal básico” (es decir, el canal ajustado empleando la función de selección de canal MIDI descrita anteriormente).

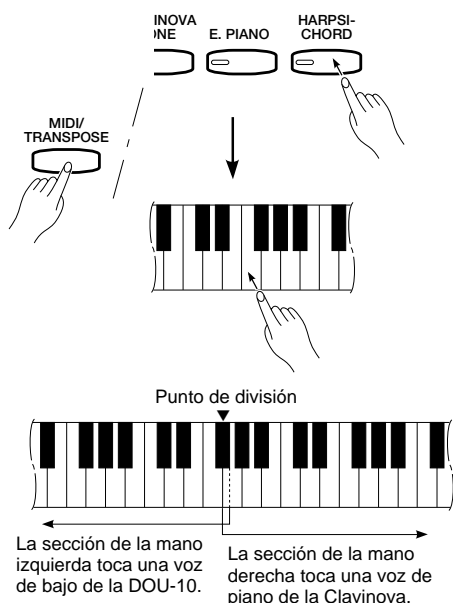

- 1** Presione el selector de la voz **[HARPSICHORD]** mientras mantiene presionado el botón **[MIDI/TRANPOSE]**. Parpadeará el LED de **[HARPSICHORD]**.
- 2** Mientras todavía mantiene presionado el botón **[MIDI/TRANPOSE]**, presione la tecla del teclado en la que se desea ajustar el punto de división. El LED de **HARPSICHORD** quedará permanentemente encendido. El punto de división pasará a ser la primera tecla de la sección de la mano izquierda.
- 3** Suelte el botón **[MIDI/TRANPOSE]**.
- 4** Para volver al modo de teclado entero normal, mantenga presionado el botón **[MIDI/TRANPOSE]** y presione el selector de voz **[HARPSICHORD]** y luego suelte ambos botones.



- Cuando se conecta la alimentación, se seleccionará automáticamente la tecla del punto de división de valor inicial F#2. Si se selecciona un nuevo punto de división, permanecerá activado hasta que se desconecte la alimentación o se seleccione otro punto de división distinto.

● Modo de desactivación de división y local derecho MIDI

En la CLP-154S/155 la sección de la mano derecha o la de la mano izquierda puede asignarse para controlar un teclado o generador de tonos exterior. La asignación de la sección de la mano izquierda a un generador de tonos externo se describió en la sección anterior. Para asignar la sección de la mano derecha para el control de un generador de tonos exterior mientras se tocan las voces de la Clavinova con la mano izquierda, presione el selector de voz **[ORGAN]** de la CLP-154S o el selector de voz **[VIBES]** de la CLP-155 en lugar del selector de **[HARPSICHORD]** para activar el modo de división (vea la sección anterior). Todas las demás operaciones son exactamente iguales que las descritas en la sección anterior.

Funciones MIDI

● Transmisión de ajustes del panel (sólo CLP-155)

Esta función hace que todos los ajustes de control de la Clavinova actuales (voz seleccionada, etc.) se transmitan a través del terminal MIDI OUT. Es particularmente útil para grabar interpretaciones en una grabadora de secuencias MIDI que se use para controlar la Clavinova durante la reproducción. Transmitiendo los ajustes del panel de la Clavinova y grabándolos en la grabadora de secuencias MIDI antes de los datos de la interpretación en cuestión, la Clavinova podrá reponer automáticamente los mismos ajustes cuando se reproduzca la interpretación.

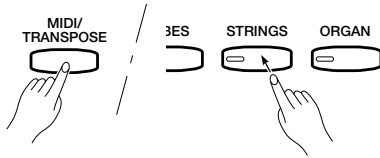

- 1** Mantenga presionado el botón [MIDI/TRANSPOSE].
- 2** Presione el selector de voz [STRINGS].
- 3** Suelte el botón [MIDI/TRANSPOSE].



- El vaciado de datos por lotes no funcionará cuando el metrónomo esté activado ni cuando la grabadora esté funcionando.

● Vaciado de datos por lotes

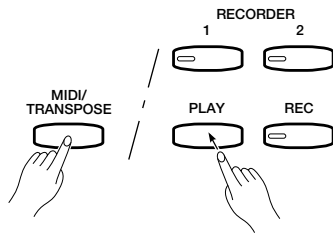

Esta función se utiliza para transmitir todos los datos almacenados en la memoria de la grabadora a un dispositivo de almacenamiento de datos MIDI, como por ejemplo la unidad de discos orquestales Yamaha DOU-10, otras grabadoras de secuencias, u ordenadores compatibles con el sistema MIDI.

- 1** Mantenga presionado [MIDI/TRANSPOSE] y presione el botón [PLAY]. Se iniciará la transmisión.
- 2** Suelte los botones.



- El vaciado de datos por lotes no funcionará cuando el metrónomo esté activado ni cuando la grabadora esté en funcionamiento.

Reactivación de los preajustes de fábrica

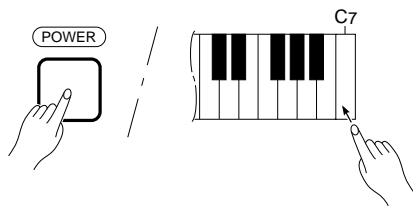

Todos los ajustes del modo dual, reverberación, brillo (CLP-155), sensibilidad de pulsación, y control del tono podrán reponerse a sus valores de preajuste de fábrica originales manteniendo presionada la tecla **C7** mientras pone el interruptor **[POWER]** en ON. De este modo también se borran todos los datos de la grabadora.

Localización y reparación de averías

Si se encuentra con algo que parece ser un mal funcionamiento, compruebe los puntos siguientes antes de pensar que ha ocurrido una avería en la Clavinova.

1. No hay sonido cuando se conecta la alimentación

- ¿Está la clavija de CA correctamente enchufada al tomacorriente? Compruebe con cuidado la conexión de CA.
- ¿Está el control MASTER VOLUME en una posición de un nivel de audición adecuado?

2. La Clavinova reproduce sonido de la radio o TV

Esto puede ocurrir si hay un transmisor de alta potencia en su vecindad. Póngase en contacto con el distribuidor de Yamaha.

3. Ruido estático intermitente

Normalmente se debe a la conexión o desconexión de un electrodoméstico u otro equipo electrónico que se alimenta con la misma línea de la red de CA que la Clavinova.

4. Aparecen interferencias en la radio o televisor situados cerca de la Clavinova

La Clavinova contiene circuitos digitales que pueden generar ruido de radiofrecuencia. La solución es apartando la Clavinova del equipo afectado, o viceversa.

5. Sonido distorsionado cuando se conecta la Clavinova a un amplificador/sistema de altavoces externos.

Si se conecta la Clavinova a un sistema estéreo o amplificador de instrumentos y se distorsiona el sonido, reduzca el ajuste del control de volumen de la Clavinova a un nivel al que cese la distorsión.

Opciones y módulos de expansión

● Opciones

Banqueta BC-8

Es una banqueta cómoda que coordina bien con la Clavinova Yamaha.

Auriculares estéreo HPE-160

Auriculares dinámicos de alto rendimiento y poco peso con almohadillas muy blandas para el oído.

Cubierta de teclado KC-883 (CLP-154S)

Util para mantener el teclado limpio y libre de polvo.

● Módulos de expansión

DOU-10 Unidad de discos orquestales

Una amplia gama de funciones de grabación y reproducción MIDI, más capacidad de reproducción de la colección de discos orquestales de Yamaha, Disklavier PianoSoft™, MIDI General, y discos de archivos MIDI estándar.

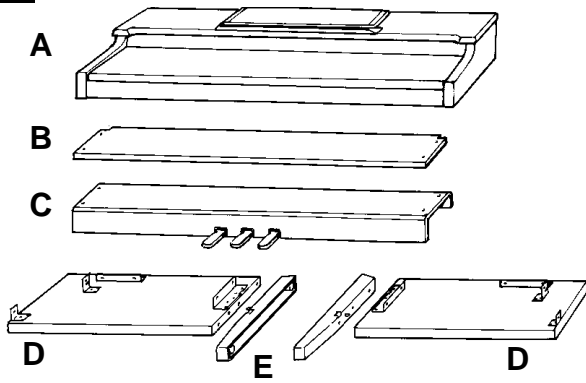
1**CLP-155**

5 x 40 mm long gold screws
 Lange goldene Schrauben (5 x 40 mm)
 Vis longues dorées de 5 x 40 mm
 Tornillos dorados largo de 5 x 40 mm

x 6 ①

6 x 18 mm round-head screws
 Halbrundschauben (6 x 18 mm)
 Vis à tête ronde de 6 x 18 mm
 Tornillos de cabeza redonda de 6 x 18 mm

x 4 ②

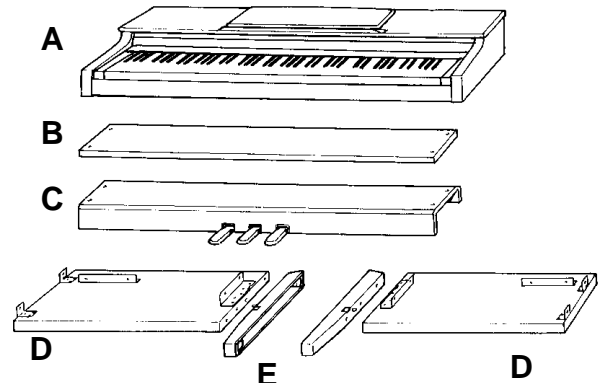
CLP-154S

4 x 25 mm round-head screws
 Halbrundschauben (4 x 25 mm)
 Vis à tête ronde de 4 x 25 mm
 Tornillos de cabeza redonda de 4 x 25 mm

x 4 ③

6 x 16 mm flat-head screws
 Senkschrauben (6 x 16 mm)
 Vis à tête plate de 6 x 16 mm
 Tornillos de cabeza plana de 6 x 16 mm

x 4 ④

Keyboard Stand Assembly

**NOTE**

- We do not recommend attempting to assemble the Clavinova alone. The job can be easily accomplished, however, with only two people.
- Use only the screws provided or replacements of exactly the specified size. Using screws of the wrong size can result in damage to the instrument.

1 Open the box and remove all the parts.

On opening the box you should find the parts shown in the illustration above. Check to make sure that all the required parts are provided.

2 Assemble the side panels (D) and feet (E).

Secure the feet (E) to the side panels (D) with the 5 x 40 millimeter long gold-colored screws ① (3 each), making sure that the cutouts on the feet face the bracket side of the side panels.

3 Attach the side panels (D) to the pedal box (C).

Before installing the pedal box, untie and straighten out the bundled cord attached to the bottom of the pedal box.

Place the pedal box on top of the brackets attached to the side panels (D), and attach using the four 6 x 18 millimeter round-head screws ② — two screws on each side. Make sure the pedals extend in the same direction as the feet.

Zusammenbau und Aufstellung

**HINWEIS**

- Wir raten davon ab, das Clavinova alleine zusammenzubauen und aufzustellen. Zwei Personen können diese Arbeit jedoch problemlos ausführen.
- Verwenden Sie ausschließlich die mitgelieferten Schrauben oder Ersatzschrauben identischer Größe. Die Verwendung von Schrauben mit abweichenden Maßen kann eine Beschädigung des Instruments zur Folge haben.

1 Öffnen Sie den Karton und nehmen Sie alle Teile heraus.

Im Karton sollten die oben abgebildeten Teile enthalten sein. Prüfen Sie zunächst bitte, ob alle Teile vollständig vorhanden sind.

2 Schrauben Sie die Seitenwände (D) und die Füße (E) zusammen.

Machen Sie die Füße (E) mit den vier langen goldenen Schrauben (5 x 40 mm) ① (jeweils 3 Schrauben) so an den Seitenwänden fest, daß der Ausschnitt am jeweiligen Fuß unter dem Winkelblech an der Seitenwand zu liegen kommt.

3 Schrauben Sie den Pedalkasten (C) an den Seitenwänden (D) fest.

Bevor Sie den Pedalkasten montieren, nehmen Sie zunächst das gebündelte Kabel aus dem Pedalkasten, entfernen den Kabelbinder und ziehen das Kabel dann gerade aus.

Setzen Sie den Pedalkasten auf die Winkelbleche der beiden Seitenwänden (D), und schrauben Sie ihn dann mit den vier Halbrundschauben (6 x 18 mm) ② fest (jeweils zwei Schrauben links und rechts). Achten Sie dabei darauf, daß die Pedale in dieselbe Richtung weisen wie die vorspringenden Teile der Füße.

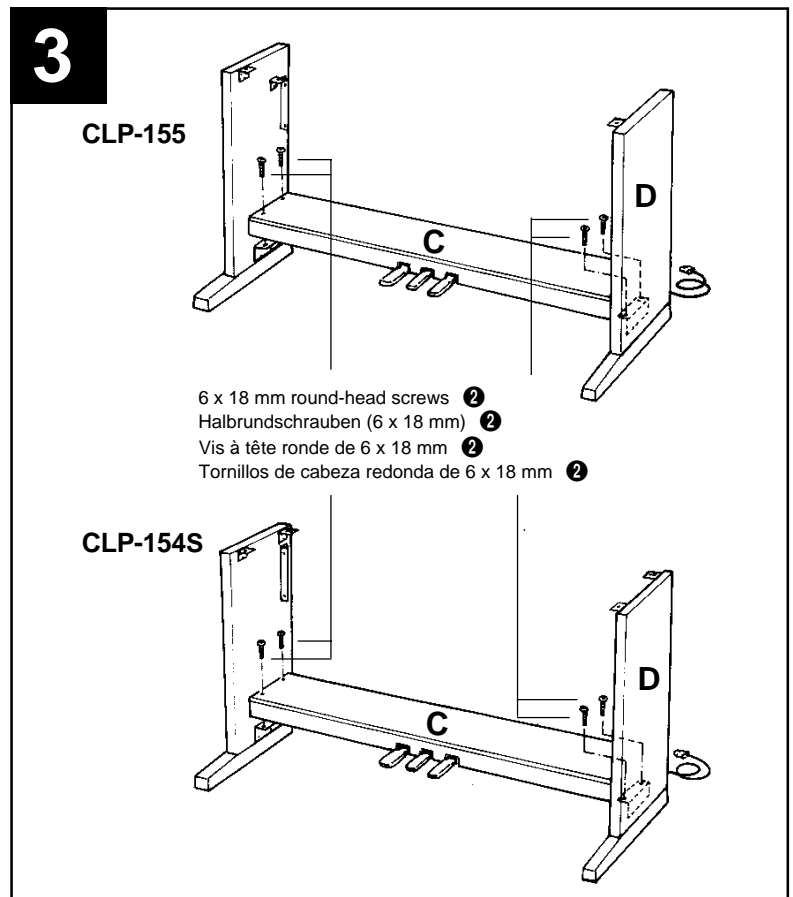
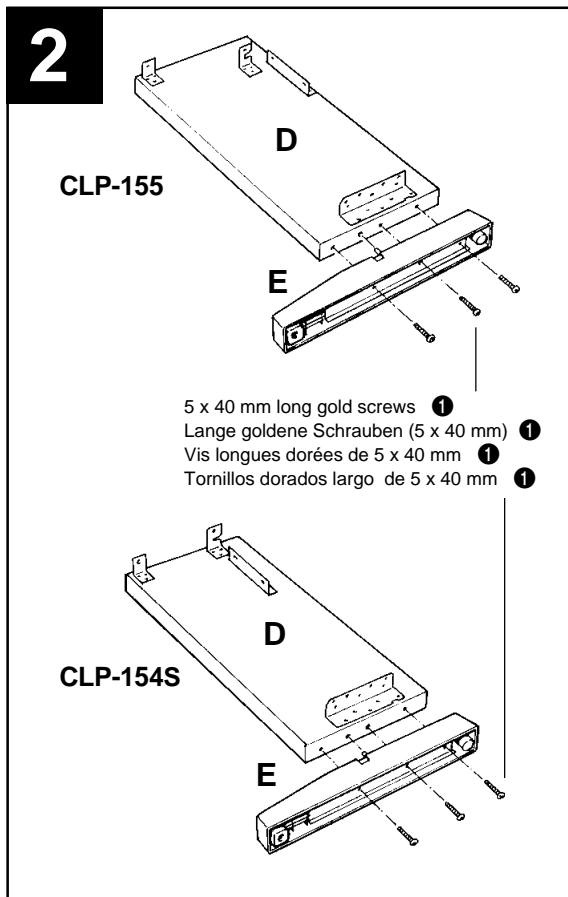

Assemblage du support de clavier



REMARQUE

- Nous ne vous conseillons pas d'essayer d'assembler le Clavinova seul. Toutefois, ce travail peut être facilement exécuté par deux personnes.
- N'utilisez que les vis fournies ou des vis ayant exactement les mêmes dimensions. L'utilisation de vis de dimensions incorrectes pourrait endommager l'instrument.

1 Ouvrez le carton et retirez toutes les pièces

Les pièces indiquées sur l'illustration devraient toutes se trouver dans le carton. Vérifiez qu'il n'en manque aucune.

2 Montez les panneaux latéraux (D) sur les supports inférieurs (E)

Fixez les supports inférieurs (E) aux panneaux latéraux (D) à l'aide des vis longues dorées de 5 x 40 millimètres (1) (3 chacun) et veillez à ce que le bord découpé de chaque support soit dirigé vers le côté ferrure des panneaux latéraux.

3 Fixez les panneaux latéraux (D) au pédalier (C)

Avant de poser le pédalier, détacher le cordon de la partie inférieure du pédalier et le dérouler.

Placez le pédalier sur les ferrures fixées aux panneaux latéraux (D) et fixez-le à l'aide des quatre vis à tête ronde de 6 x 18 millimètres (2) : deux vis de chaque côté. Veillez à ce que les pédales soient dirigées dans le même sens que les supports inférieurs.

Conjunto del soporte del teclado



NOTA

- No le recomendamos que intente montar la Clavinova usted solo. El trabajo puede ser realizado fácilmente entre dos personas.
- Utilice sólo los tornillos suministrados o reemplazos del exacto tamaño especificado. El empleo de tornillos de un tamaño erróneo puede dañar el instrumento.

1 Abra la caja y extraiga todas las partes.

Al abrir la caja deberá encontrar todas las partes mostradas en la ilustración. Compruebe para asegurarse que se proporcionan todas las partes necesarias.

2 Monte los paneles laterales (D) y las patas (E).

Asegure las patas (E) en los paneles laterales (D) con los tornillos dorados largos de 5 x 40 mm (1) (3 cada uno), asegurándose de que los cortes de las patas quedan encarados con el lado de la ménsula de los paneles laterales.

3 Acople los paneles laterales (D) en la caja de pedales (C).

Antes de instalar la caja de pedales, desate y enderezca el cable plegado unido a la parte inferior de la caja de pedales.

Ponga la caja de pedales en la parte superior de las ménsulas acopladas a los paneles laterales (D), y acople empleando los cuatro tornillos de cabeza redonda de 6 x 18 mm (2); dos tornillos en cada lado. Asegúrese de que el pedal se extiende en la misma dirección que la pata.

4

CLP-155

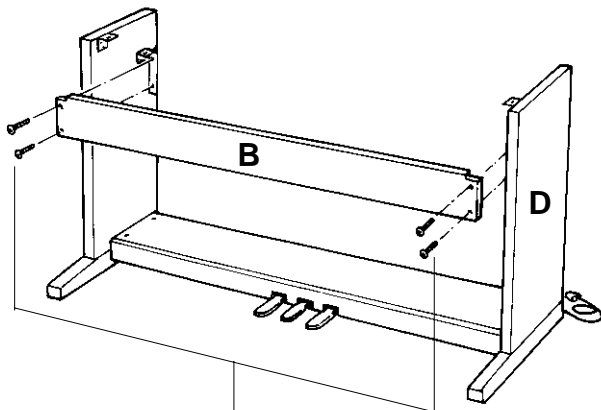

4 x 25 mm round-head screws ③
Halbrundsrauben (4 x 25 mm) ③
Vis à tête ronde de 4 x 25 mm ③
Tornillos de cabeza redonda de 4 x 25 mm ③

CLP-154S

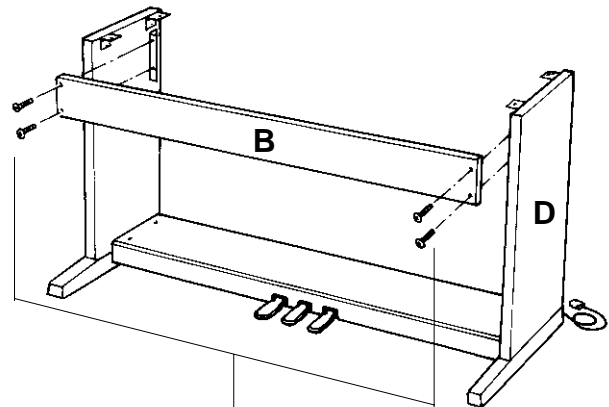

4 x 25 mm round-head screws ③
Halbrundsrauben (4 x 25 mm) ③
Vis à tête ronde de 4 x 25 mm ③
Tornillos de cabeza redonda de 4 x 25 mm ③

4 Attach the center panel (B) to the side panels (D).

The center panel (B) should be screwed to the brackets on the side panels (D) using the four 4 x 25 millimeter round-head screws ③, as shown in the illustration. Make sure the center panel is attached to the side of the brackets facing the pedals. The corner cutouts in the CLP-155 center panel are on the top edge of the panel.

5 Install the main unit (A).

Place the main unit (A) on the side panels (D) with the screws on its bottom panel (toward the rear of the main unit) just behind the grooves in the brackets located at the top of the side panels. Then slide the main unit forward until it stops. **WATCH YOUR FINGERS WHEN DOING THIS!!**

Align the holes on the bottom panel of the main unit with the holes in the brackets on the side panels (also center the main unit to produce equal clearance on the left and right sides, as shown in the illustration), then screw in and securely tighten the four 6 x 16 millimeter flat-head screws ④.

4 Schrauben Sie die Rückwand (B) an die beiden Seitenwände (D).

Die Rückwand (B) wird mit den vier Halbrundsrauben (4 x 25 mm) ③ an den Winkelblechen der Seitenwände (D) festgeschraubt, wie in der Abbildung gezeigt. Achten Sie bitte darauf, daß die Rückwand an den pedalseitigen Flächen der Winkelbleche angebracht wird. Beim CLP-155 müssen die Ausschnitte in den Ecken der Rückwand oben zu liegen kommen.

5 Montieren Sie die Tastatureinheit (A).

Setzen Sie die Tastatureinheit (A) so auf den fertigen Ständer, daß die beiden Schrauben an ihrer Unterseite hinter den Winkelblechen mit Führungsschlitz an der Hinterseite des Ständers zu liegen kommen. Schieben Sie die Tastatureinheit dann bis zum Anschlag in die Schlitz. **KLEMMEN SIE IHRE FINGER DABEI NICHT EIN!!**

Richten Sie die Schraubenbohrungen an der Unterseite der Tastatureinheit mit den Bohrungen der Winkelbleche aus (achten Sie auch darauf, daß sie mittig auf dem Ständer steht, wie in der Abbildung gezeigt). Schrauben Sie die Tastatureinheit dann mit den vier Senkschrauben (6 x 16 mm) ④ am Ständer fest.

5

CLP-155

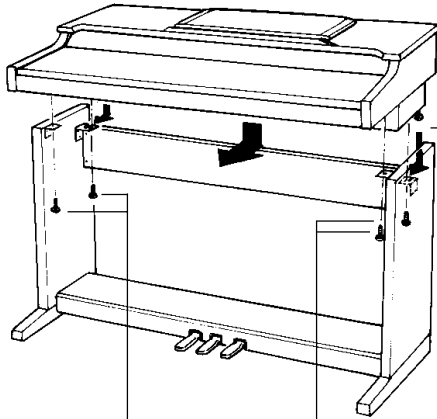
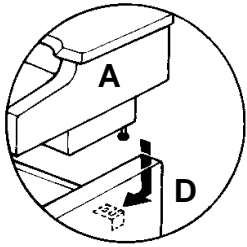

6 x 16 mm flat-head screws ④
 Senkschrauben (6 x 16 mm) ④
 Vis à tête plate de 6 x 16 mm ④
 Tornillos de cabeza plana de 6 x 16 mm ④

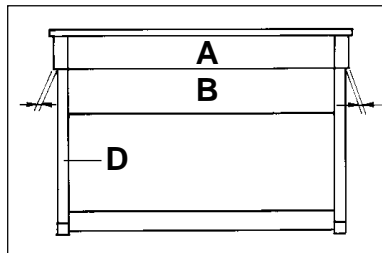

CLP-154S

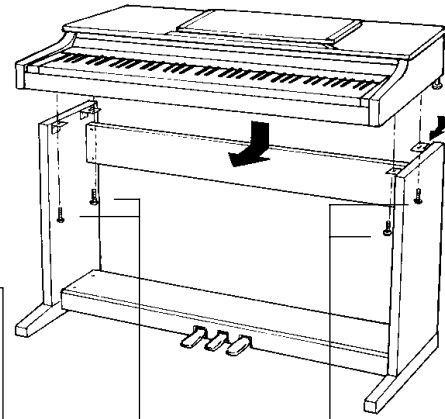
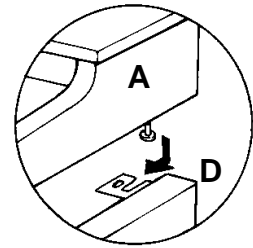

6 x 16 mm flat-head screws ④
 Senkschrauben (6 x 16 mm) ④
 Vis à tête plate de 6 x 16 mm ④
 Tornillos de cabeza plana de 6 x 16 mm ④

④ Fixez le panneau central (B) aux panneaux latéraux (D)

Le panneau central (B) doit être fixé aux ferrures des panneaux latéraux (D) de la manière illustrée à l'aide des quatre vis à tête ronde de 4 x 25 millimètres ③. Veillez à ce que le panneau central soit fixé aux ferrures côté pédale. Les découpes aux deux extrémités du panneau central du CLP-155 doivent être dirigées vers le haut.

⑤ Posez le clavier (A)

Placez le clavier sur les panneaux latéraux (D), avec les vis de son panneau inférieur (situées vers l'arrière du clavier) placées immédiatement derrière les rainures des ferrures situées à la partie supérieure des panneaux latéraux (D), puis faites glisser le clavier vers l'avant jusqu'à ce qu'il vienne en butée. **FAITES ATTENTION A VOS DOIGTS EN EXECUTANT CETTE OPERATION!!**

Alignez les trous du panneau inférieur du clavier sur les trous des ferrures des panneaux latéraux (centrez également le clavier de manière à avoir un jeu identique de chaque côté) puis posez et serrez à fond les quatre vis à tête plate de 6 x 16 millimètres ④.

④ Acople el panel central (B) a los paneles laterales (D).

EL panel central (B) debe enroscarse a las ménsulas de los paneles laterales (D) usando los cuatro tornillos de cabeza redonda de 4 x 25 mm ③ como se muestra en la ilustración. Asegúrese de que el panel central se monta al lado de las ménsulas encarado a los pedales. Los cortes de las esquinas del panel central de la CLP-155 están en el borde superior del panel.

⑤ Instale la unidad principal (A).

Coloque la unidad principal en los paneles laterales (D) con los tornillos de su panel inferior (hacia la parte posterior de la unidad principal) justo detrás de las ranuras de la ménsula ubicada en la parte superior de los paneles laterales (D), después deslice el teclado hacia adelante hasta que se pare. **¡TENGA CUIDADO CON SUS DEDOS MIENTRAS LO HACE!**

Alinee los orificios del panel inferior de la unidad principal con los orificios de las ménsulas de los paneles laterales (también centre la unidad principal para producir una holgura igual en los lados derecho e izquierdo, como se muestra en la ilustración), después enrosque y apriete bien los cuatro tornillos de cabeza plana de 6 x 16 mm ④.

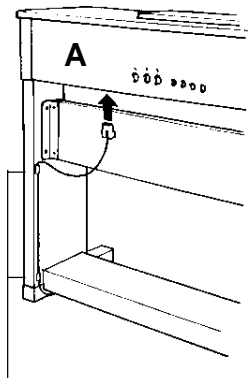
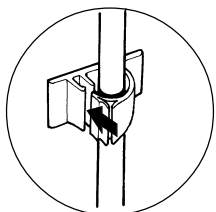
6**CLP-155**

Cord holder
Kabelhalter
Support de cordon
Soporte del cable

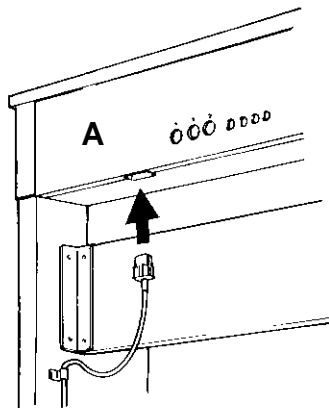
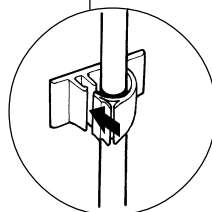
**CLP-154S**

Cord holder
Kabelhalter
Support de cordon
Soporte del cable

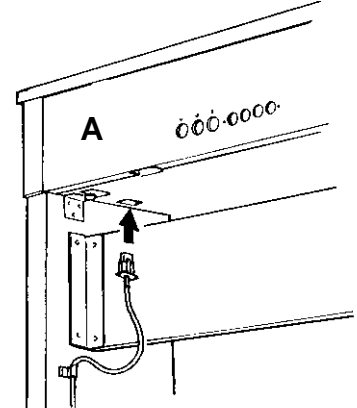

6 Connect the pedal cord.

Pass the pedal cord through the two cord holders on the side panel. Plug the free end of the cord into the connector on the bottom of the main unit (A). The plug only goes in one way (the lug on the CLP-155 connector should face the rear of the main unit, while that on the CLP-154S connector should face the opposite leg, as shown in the illustrations) — don't try to force it in the wrong way around.

7 Set the adjuster.

For stability, an adjuster is provided on the bottom of the pedal box (C). Rotate the adjuster until it comes in firm contact with the floor surface. The adjuster ensures stable pedal operation and facilitates pedal effect control. If the adjuster is not in firm contact with the floor surface, distorted sound may result.

**IMPORTANT**

- After assembling the Clavinova, check once more to make sure that all screws have been securely fastened.
- If the stand leans to the side, makes unusual noises, or otherwise seems unstable during use, check and tighten all screws while following the assembly instructions given above.

6 Schließen Sie das Pedalkabel an.

Sichern Sie das Pedalkabel in den beiden Kabelhaltern an den Seitenwänden. Der Stecker wird an die zugehörige Buchse an der Unterseite der Tastatureinheit (A) angeschlossen. Der Stecker paßt nur in einer Richtung in die Buchse (beim CLP-155 muß die Führungsnase nach hinten weisen und beim CLP-154S in Richtung der gegenüberliegenden Seitenwand — siehe Abbildung). Versuchen Sie nicht, den Stecker falsch herum mit Gewalt in die Buchse zu drücken!

7 Justieren Sie schließlich noch den Höhenversteller.

Zur Stabilisierung ist an der Unterseite des Pedalkastens (C) ein Höhenversteller vorgesehen. Schrauben Sie den Höhenversteller heraus, bis er fest auf dem Fußboden steht. Der Höhenversteller sorgt für stabile Pedalbetätigung und ermöglicht eine präzise Regelung des Betätigungshubs. Wenn er nicht fest auf dem Boden steht, können beim Treten der Pedale Klangverzerrungen auftreten.

**WICHTIG**

- Vergewissern Sie sich nach Zusammenbau und Aufstellung des Clavinova noch einmal davon, daß alle Schrauben fest angezogen sind.
- Wenn der Ständer schief steht, komische Geräusch erzeugt oder sich beim Spielen wackelig anfühlt, prüfen Sie gemäß den unter "Zusammenbau und Aufstellung" gegebenen Anweisungen, ob der Ständer richtig zusammengebaut wurde, und ziehen dabei die einzelnen Schrauben noch einmal nach.

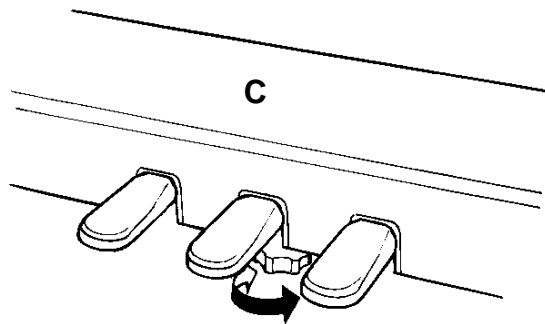
7

6 Connectez le cordon du pédalier

Faites passer le cordon du pédalier dans les deux supports de cordon situés sur le panneau latéral. La prise doit être branchée au connecteur correspondant situé à la partie inférieure du clavier (A). La prise ne peut être branchée que dans un seul sens (la languette de la prise du CLP-155 doit être dirigée vers l'arrière du clavier, alors que celle de la prise du CLP-154S doit être dirigée vers l'autre pied, comme montré sur les illustrations) et n'essayez donc pas de la forcer pour la mettre en place du mauvais côté.

7 N'oubliez pas de régler la hauteur du pédalier

Pour assurer la stabilité du pédalier (C), un dispositif de réglage a été prévu à sa partie inférieure. Tournez ce dispositif jusqu'à ce qu'il soit en contact ferme avec la surface du sol. Ce dispositif assure la stabilité du pédalier lors de son utilisation et facilite la commande au pied des effets. Si ce dispositif n'est pas en contact ferme avec le sol, il pourra se produire une distorsion du son.



- Après avoir assemblé le Clavinova, vérifiez une fois de plus que toutes les vis sont bien serrées.
- Si le support du clavier penche d'un côté, fait du bruit ou semble instable lorsque vous utilisez l'instrument, vérifiez de nouveau et resserrez toutes les vis en suivant les instructions d'assemblage données ci-dessus.

6 Conecte el cable de los pedales.

Pase el cable de los pedales a través de los dos soportes de cable del panel lateral. La clavija puede enchufarse en el conector correspondiente de la parte inferior de la unidad principal (A). La clavija se enchufa sólo en una dirección (la lengüeta del conector de la CLP-155 debe quedar encarada a la parte posterior de la unidad principal, mientras que en el conector de la CLP-154S debe quedar encarada a la pata opuesta, como se muestra en las ilustraciones), por eso no la fuerce en la dirección errónea.

7 Asegúrese de ajustar el ajustador.

Para la estabilidad del aparato, se proporciona un ajustador en la parte inferior de la caja de pedales (C). Gire el ajustador hasta que contacte firmemente con el suelo. El ajustador asegura una operación estable de los pedales y facilita el control del efecto de los pedales. Si el ajustador no contacta firmemente con el suelo, puede resultar en sonido distorsionado.



- Después de montar la Clavinova, compruebe otra vez para asegurarse de que todos los tornillos se han apretado bien.
- Si el soporte se inclina hacia un lado, hace ruidos anormales, o parece inestable durante la utilización, compruebe y apriete todos los tornillos mientras sigue las instrucciones de montaje de arriba.

MIDI Data Format/MIDI-Datenformat/Format des données MIDI/Formato de datos MIDI

If you're already very familiar with MIDI, or are using a computer to control your music hardware with computer-generated MIDI messages, the data provided in this section can help you to control the Clavinova.

Falls Sie bereits mit MIDI vertraut sind oder einen Computer zur Erzeugung von MIDI-Steuermeldungen für die Instrumente verwenden, können Sie sich zur Steuerung des Clavinovas nach den im folgenden Abschnitt aufgeführten Spezifikationen richten.

Si vous êtes très familier avec l'interface MIDI ou si vous utilisez un ordinateur pour commander votre matériel de musique au moyen de messages MIDI générés par ordinateur, les données suivantes vous seront utiles et vous aideront à commander le Clavinova.

Si usted está ya familiarizado con MIDI, o si emplea una computadora para controlar sus aparatos musicales con mensajes MIDI generados por computadora, los datos proporcionados en esta sección le ayudarán a controlar la Clavinova.

1. NOTE ON/OFF

Data format: [9nH] -> [kk] -> [vv]

9nH = Note ON/OFF event (n = channel number)
 kk = Note number (Transmit: 15 ~ 114 = D#-1 ~ F#7 /
 Receive: 21 ~ 108 = A-1 ~ C7)
 vv = Velocity (Key ON = 1 ~ 127. Key OFF = 0)

Data format: [8nH] -> [kk] -> [vv]

8nH = Note OFF event (n = channel number)
 kk = Note number (Transmit: 15 ~ 114 = D#-1 ~ F#7 /
 Receive: 21 ~ 108 = A-1 ~ C7)
 vv = Velocity (Key OFF = 0 ~ 127)

* Note OFF event format [8nH] -> [kk] also recognized (reception only).

2. CONTROL CHANGE & MODE MESSAGES

Data format: [BnH] -> [cc] -> [vv]

BnH = Control event (n = channel number)
 cc = Control number
 vv = Control value

cc	CONTROL	VALUE [vv]
07H	Volume (reception only)	00000000 : -∞ 01101111 : -3dB 01111111 : ±0dB
0AH	Pan Pot (reception only)	00H ~ 17H LEFT 6 18H ~ 1FH 5 20H ~ 27H 4 28H ~ 2FH 3 30H ~ 37H 2 38H ~ 3FH 1 40H ~ 47H CENTER 48H ~ 4FH SCALING PAN 50H ~ 57H RIGHT 1 58H ~ 5FH 2 60H ~ 67H 3 68H ~ 6FH 4 70H ~ 77H 5 78H ~ 7FH 6
0BH	Expression (reception only)	00000000 : -∞ 01101111 : -3dB 01111111 : ±0dB
40H	Damper Pedal	00H ~ 7FH : eight levels (CLP-155) 00H ~ 3FH : OFF } (CLP-154S) 40H ~ 7FH : ON }
42H	Sostenuto Pedal	00H ~ 3FH : OFF 40H ~ 7FH : ON
43H	Soft Pedal	00H ~ 3FH : OFF 40H ~ 7FH : ON
5BH	Reverb Depth	00H ~ 7FH
78H	All Sound OFF (reception only)	00H
79H	Reset AllController	00H
7AH	Local Control ON/OFF (reception only)	00H : OFF 7FH : ON
7BH	All Notes OFF (reception only)	00H
7CH	Omni OFF/All Notes OFF (reception only)	00H
7DH	Omni ON/All Notes OFF (reception only)	00H

3. PROGRAM CHANGE

Data format: [CnH] -> [pp]

CnH = program event (n = channel number)
 pp = Program number

pp	CLP-155 VOICE	CLP-154S VOICE
00	PIANO 1	PIANO 1
01	PIANO 2	PIANO 2
02	CLAVINOVA TONE	CLAVINOVA TONE
03	E. PIANO	E. PIANO
04	HARPSICHORD	HARPSICHORD
05	VIBES	ORGAN
06	STRINGS	
07	ORGAN	
08	STRINGS SLOW ATTACK (reception only)	

4. SYSTEM REALTIME MESSAGES

[rrH]
 F8H: Timing clock
 FAH: Start
 FCH: Stop
 FEH: Active sensing

Data	Transmission	Reception
F8H	Transmitted every 96 clocks	Received as 96-clock tempo timing when MIDI clock is set to External
FAH	Recorder start	Recorder start
FCH	Recorder stop	Recorder stop
FEH	Transmitted every 200 milliseconds	All notes are turned off if no data is received for more than 400 milliseconds

* **Caution:** If an overrun framing error occurs the Damper, Sostenuto, and Soft effects for all channels are turned off and an All Note Off occurs.

5. SYSTEM EXCLUSIVE MESSAGES

(1) YAMAHA MIDI Format

Data format: [F0H] -> [43H] -> [xn] -> [ff] . . . [F7H]

43H : Yamaha
 xn : Substatus + channel number.
 ff : Format number.

x ff Information

0 7CH Panel data receive.
 2 7CH Panel Data Send occurs when this data received.
 2 7DH Name Data Send occurs when this data received.

(2) Clavinova MIDI Format

Data format: [F0H] -> [43H] -> [73H] -> [xx] -> [yy] -> [F7H]

43H : Yamaha ID
 73H : Clavinova ID
 xx : 38H (CLP-154S ID), 38H (CLP-155 ID)
 yy : Substatus

yy Information

02H Internal MIDI clock.
 03H External MIDI clock.
 13H Multi-timbre mode OFF.
 15H Multi-timbre mode ON.
 61H MIDI FA cancel ON.
 62H MIDI FA cancel OFF.
 7cH All notes OFF; receive channel = c+1; omni OFF.

(3) Special Control

Data format: [F0H] -> [43H] -> [73H] -> [xxH] -> [11H] -> [0nH] -> [ccH] -> [vvH] -> [F7H]

43H : Yamaha ID
 73H : Clavinova ID
 xx : 38H (CLP-154S ID), 38H (CLP-155 ID)
 11H : Clavinova special control
 0nH : Control MIDI change + channel number
 cc : Control number
 vv : Value

cc	Control	Value [vv]
08H	Dual Balance	00H : Left Voice Max. 7FH : Right Voice Max.
1BH	Metronome	00H : Off 01H : On
26H	Touch Sensitivity	00H : Medium 01H : Soft 02H : Hard 03H : Off
58H	Brilliance (CLP-155)	00H : Normal 01H : Mellow 02H : Bright
59H	Reverb	00H : Off 01H : Room 02H : Hall-1 03H : Hall-2 04H : Cosmic
5AH	Dual Mode	00H : Dual Off 01H : Dual On (Normal) 02H : Dual On (Left voice 1 octave up) 03H : Dual On (Right voice 1 octave up)
5CH	Dual Voice	[vvH] : Dual Voice

(4) Absolute Tempo

Data format: [F0H] -> [43H] -> [73H] -> [xx] -> [11H] -> [1nH] -> [cc] -> [dd] -> [F7H]

43H : Yamaha ID
 73H : Clavinova ID
 xx : 38H (CLP-154S ID), 38H (CLP-155S ID)
 11H : Clavinova special control
 1nH : Control MIDI change
 (Transmit: n=control channel number)
 (Receive: any channel OK)
 ccH : Absolute tempo low byte
 ddH : Absolute tempo high byte Tempo=dd*128+cc

PANEL DATA FORMAT

F0H, 43H, 0nH, 7CH, 00H, 1BH (n: channel number)
 53H, 4BH, 20H, 20H (SK)
 43H, 4CH, 50H, 27H, 39H, 34H (CLP '94)
 3xH, 3yH (x, y: version number)
 [PANEL DATA]
 [CHECK SUM (1byte)] = 0-(53H+4BH+20H+.....+Data end)
 F7H

• Panel Data Contents

- (1) VOICE
- (2) DUAL VOICE
- (3) DUAL ON/OFF
- (4) DUAL BALANCE
- (5) 0 (CLP-154S)/BRILLIANCE (CLP-155)
- (6) 0
- (7) 0
- (8) REVERB NUMBER
- (9) REVERB DEPTH
- (10) TOUCH SENSITIVITY
- (11) 0
- (12) SPLIT POINT
- (13) 0
- (14) Absolute tempo low byte
- (15) Absolute tempo high byte

NAME DATA SEND FORMAT

F0H, 43H, 0nH, 7DH, 00H, 10H (n: channel number)
 53H, 4BH, 20H, 20H (SK)
 43H, 4CH, 50H, 27H, 39H, 34H (CLP '94)
 3xH, 3yH, 20H, 20H, 20H (x, y: version number)
 [CHECK SUM (1byte)] = 0-(53H+4BH+20H+.....+20H)
 F7H

BULK DUMP FORMAT

F0H, 43H, 73H
 38H (Product ID: CLP-154S/CLP-155)
 06H (Bulk ID)
 02H (Bulk number)
 0DH, 00H, 07H, 0CH (Data length= wxyzH 0x683e*2 bytes)
 [BULK DATA] (Sequence data)
 [CHECK SUM (1byte)] = 0-sum (BULK DATA)
 F7H

Specifications/Technische Daten/Caractéristiques techniques/Especificaciones

		CLP-154S	CLP-155
KEYBOARD		88 KEYS (A-1 ~ C7)	
POLYPHONY		32 NOTES MAX.	
VOICE SELECTORS		PIANO1, PIANO2, CLAVINOVA TONE, E. PIANO, HARPSICHORD, ORGAN	PIANO1, PIANO2, CLAVINOVA TONE, E.PIANO, HARPSICHORD, VIBES, STRINGS, ORGAN
BRILLIANCE		—	MELLOW, NORMAL, BRIGHT
REVERB		ROOM, HALL 1, HALL 2, COSMIC	
TOUCH SENSITIVITY		HARD, MEDIUM, SOFT, FIXED	
RECORDER		1, 2, PLAY, REC	
PEDAL CONTROLS		SOFT, SOSTENUTO, DAMPER	
OTHER CONTROLS		MASTER VOLUME, MIDI/TRANPOSE, METRONOME, TEMPO, DEMO	
JACKS/CONNECTORS		PHONES x 2, AUX OUT R & L/L+R, AUX IN R & L, MIDI IN/OUT/THRU	
INPUT & OUTPUT LEVEL/IMPEDANCE		AUX OUT: Output impedance 600Ω AUX IN: Input impedance 10 kΩ/Input sensitivity -10 dBm	
MAIN AMPLIFIERS		20W x 2	30W x 2
SPEAKERS		13 cm x 2	13 cm x 2, 5 cm x 2
DIMENSIONS (W x D x H)	Music stand down	1414.0 x 500.0 x 890.8 mm (55-5/8" x 19-5/8" x 35")	1414.0 x 500.0 x 890.8 mm (55-5/8" x 19-5/8" x 35")
	Music stand up	1414.0 x 500.0 x 1060.9 mm (55-5/8" x 19-5/8" x 41-3/4")	1414.0 x 500.0 x 1060.9 mm (55-5/8" x 19-5/8" x 41-3/4")
WEIGHT		54.0 kg (119.0 lbs.)	62.0 kg (136.7 lbs.)

* Specifications subject to change without notice.
 * Änderungen ohne Vorankündigung vorbehalten.

* Sous toute réserve de modification des caractéristiques sans préavis.
 * Especificaciones sujetas a cambios sin previo aviso.

YAMAHA [Clavinova]
 Model CLP-154S/155 MIDI Implementation Chart

Date : 06/23, 1994
 Version : 1.0

Function	Transmitted	Recognized	Remarks
Basic Default	: 1	: 1	
Channel Changed	: 1-16	: 1-16	
Mode Default Messages	: 3 : X : *****	: 1 : OMNIon,OMNIoff : X	
Note Number : True voice	: 15-114 : *****	: 0-127 : 21-108	
Velocity Note on	: 0 9nH,v=1-127	: 0 v=1-127	
Note off	: X 9nH,v=0	: X	
After Key's	: X	: X	
Touch Ch's	: X	: X	
Pitch Bender	: X	: X	
Control Change	07 : X 10 : X 11 : X 64 : 0 66 : 0 67 : 0 91 : 0 120 : X 121 : X	0 : 0 0 : 0 0 : 0 0 : 0 0 : 0 0 : 0 0 : 0 0 : 0	Volume Pan pot Expression Damper Sostenuto Soft Pedal Reverb Depth All sounds off *1 Reset All Controllers
Program Change : True #	: 0 0-5/0-8 : *****	: 0 0-5/0-8 : 0-5/0-8	
System Exclusive	: 0	: 0	
System : Song Pos	: X	: X	
: Song Sel	: X	: X	
Common : Tune	: X	: X	
System :Clock	: 0	: 0	
Real Time:Commands	: 0	: 0	
Aux :Local ON/OFF	: X	: 0	
:All Notes OFF	: X	: 0 (123-125) *1	
Mes- :Active Sense	: 0	: 0	
sages:Reset	: X	: X	

Notes : *1 = receive (120,121,123) if omni off or multi-timbre on

Mode 1 : OMNI ON, POLY Mode 2 : OMNI ON, MONO 0 : Yes
 Mode 3 : OMNI OFF, POLY Mode 4 : OMNI OFF, MONO X : No

IMPORTANT SAFETY INSTRUCTIONS

INFORMATION RELATING TO PERSONAL INJURY, ELECTRICAL SHOCK, AND FIRE HAZARD POSSIBILITIES HAS BEEN INCLUDED IN THIS LIST.

WARNING- When using any electrical or electronic product, basic precautions should always be followed. These precautions include, but are not limited to, the following:

- 1.** Read all Safety Instructions, Installation Instructions, Special Message Section items, and any Assembly Instructions found in this manual BEFORE making any connections, including connection to the main supply.
- 2.** Main Power Supply Verification: Yamaha products are manufactured specifically for the supply voltage in the area where they are to be sold. If you should move, or if any doubt exists about the supply voltage in your area, please contact your dealer for supply voltage verification and (if applicable) instructions. The required supply voltage is printed on the name plate. For name plate location, please refer to the graphic found in the Special Message Section of this manual.
- 3.** This product may be equipped with a polarized plug (one blade wider than the other). If you are unable to insert the plug into the outlet, turn the plug over and try again. If the problem persists, contact an electrician to have the obsolete outlet replaced. Do NOT defeat the safety purpose of the plug.
- 4.** Some electronic products utilize external power supplies or adapters. Do NOT connect this type of product to any power supply or adapter other than one described in the owners manual, on the name plate, or specifically recommended by Yamaha.
- 5.** **WARNING:** Do not place this product or any other objects on the power cord or place it in a position where anyone could walk on, trip over, or roll anything over power or connecting cords of any kind. The use of an extension cord is not recommended! If you must use an extension cord, the minimum wire size for a 25' cord (or less) is 18 AWG. **NOTE:** The smaller the AWG number, the larger the current handling capacity. For longer extension cords, consult a local electrician.
- 6.** Ventilation: Electronic products, unless specifically designed for enclosed installations, should be placed in locations that do not interfere with proper ventilation. If instructions for enclosed installations are not provided, it must be assumed that unobstructed ventilation is required.
- 7.** Temperature considerations: Electronic products should be installed in locations that do not significantly contribute to their operating temperature. Placement of this product close to heat sources such as; radiators, heat registers and other devices that produce heat should be avoided.
- 8.** This product was NOT designed for use in wet/damp locations and should not be used near water or exposed to rain. Examples of wet/damp locations are; near a swimming pool, spa, tub, sink, or wet basement.
- 9.** This product should be used only with the components supplied or; a cart, rack, or stand that is recommended by the manufacturer. If a cart, rack, or stand is used, please observe all safety markings and instructions that accompany the accessory product.
- 10.** The power supply cord (plug) should be disconnected from the outlet when electronic products are to be left unused for extended periods of time. Cords should also be disconnected when there is a high probability of lightning and/or electrical storm activity.
- 11.** Care should be taken that objects do not fall and liquids are not spilled into the enclosure through any openings that may exist.
- 12.** Electrical/electronic products should be serviced by a qualified service person when:
 - a. The power supply cord has been damaged; or
 - b. Objects have fallen, been inserted, or liquids have been spilled into the enclosure through openings; or
 - c. The product has been exposed to rain; or
 - d. The product does not operate, exhibits a marked change in performance; or
 - e. The product has been dropped, or the enclosure of the product has been damaged.
- 13.** Do not attempt to service this product beyond that described in the user-maintenance instructions. All other servicing should be referred to qualified service personnel.
- 14.** This product, either alone or in combination with an amplifier and headphones or speaker/s, may be capable of producing sound levels that could cause permanent hearing loss. DO NOT operate for a long period of time at a high volume level or at a level that is uncomfortable. If you experience any hearing loss or ringing in the ears, you should consult an audiologist. **IMPORTANT:** The louder the sound, the shorter the time period before damage occurs.
- 15.** Some Yamaha products may have benches and/or accessory mounting fixtures that are either supplied as a part of the product or as optional accessories. Some of these items are designed to be dealer assembled or installed. Please make sure that benches are stable and any optional fixtures (where applicable) are well secured BEFORE using. Benches supplied by Yamaha are designed for seating only. No other uses are recommended.

PLEASE KEEP THIS MANUAL

FCC INFORMATION (U.S.A.)

1. IMPORTANT NOTICE: DO NOT MODIFY THIS UNIT!

This product, when installed as indicated in the instructions contained in this manual, meets FCC requirements. Modifications not expressly approved by Yamaha may void your authority, granted by the FCC, to use the product.

2. IMPORTANT : When connecting this product to accessories and/or another product use only high quality shielded cables. Cable/s supplied with this product **MUST** be used. Follow all installation instructions. Failure to follow instructions could void your FCC authorization to use this product in the USA.

3. NOTE: This product has been tested and found to comply with the requirements listed in FCC Regulations, Part 15 for Class "B" digital devices. Compliance with these requirements provides a reasonable level of assurance that your use of this product in a residential environment will not result in harmful interference with other electronic devices. This equipment generates/uses radio frequencies and, if not installed and used according to the instructions found in the users manual, may cause interference

harmful to the operation of other electronic devices. Compliance with FCC regulations does not guarantee that interference will not occur in all installations. If this product is found to be the source of interference, which can be determined by turning the unit "OFF" and "ON", please try to eliminate the problem by using one of the following measures:

Relocate either this product or the device that is being affected by the interference.

Utilize power outlets that are on different branch (circuit breaker or fuse) circuits or install AC line filter/s.

In the case of radio or TV interference, relocate/reorient the antenna. If the antenna lead-in is 300 ohm ribbon lead, change the lead-in to co-axial type cable.

If these corrective measures do not produce satisfactory results, please contact the local retailer authorized to distribute this type of product. If you can not locate the appropriate retailer, please contact Yamaha Corporation of America, Electronic Service Division, 6600 Orangethorpe Ave, Buena Park, CA90620

The above statements apply **ONLY** to those products distributed by Yamaha Corporation of America or its subsidiaries.

* This applies only to products distributed by YAMAHA CORPORATION OF AMERICA.

Wichtiger Hinweis für die Benutzung in der Bundesrepublik Deutschland.

Bescheinigung des Importeurs

Hiermit wird bescheinigt, daß der/die/das
Electronic Piano Typ: CLP-154S

(Gerät, Typ, Bezeichnung)
in Übereinstimmung mit den Bestimmungen der
VERFÜGUNG 1046/84

(Amtsblattverfügung)
funk-entstört ist.

Der Deutschen Bundespost wurde das Inverkehrbringen dieses Gerätes angezeigt und die Berechtigung zur Überprüfung der Serie auf Einhaltung der Bestimmungen eingeräumt.

Yamaha Europa GmbH

Name des Importeurs

Wichtiger Hinweis für die Benutzung in der Bundesrepublik Deutschland.

Bescheinigung des Importeurs

Hiermit wird bescheinigt, daß der/die/das
Electronic Piano Typ: CLP-155

(Gerät, Typ, Bezeichnung)
in Übereinstimmung mit den Bestimmungen der
VERFÜGUNG 1046/84

(Amtsblattverfügung)
funk-entstört ist.

Der Deutschen Bundespost wurde das Inverkehrbringen dieses Gerätes angezeigt und die Berechtigung zur Überprüfung der Serie auf Einhaltung der Bestimmungen eingeräumt.

Yamaha Europa GmbH

Name des Importeurs

• Dies bezieht sich nur auf die von der Yamaha Europa GmbH vertriebenen Produkte.

• Dies bezieht sich nur auf die von der Yamaha Europa GmbH vertriebenen Produkte.

CANADA

THIS DIGITAL APPARATUS DOES NOT EXCEED THE "CLASS B" LIMITS FOR RADIO NOISE EMISSIONS FROM DIGITAL APPARATUS SET OUT IN THE RADIO INTERFERENCE REGULATION OF THE CANADIAN DEPARTMENT OF COMMUNICATIONS.

LE PRESENT APPAREIL NUMERIQUE N'EMET PAS DE BRUITS RADIOELECTRIQUES DEPASSANT LES LIMITES APPLICABLES AUX APPAREILS NUMERIQUES DE LA "CLASSE B" PRESCRITES DANS LE REGLEMENT SUR LE BROUILLAGE RADIOELECTRIQUE EDICTE PAR LE MINISTERE DES COMMUNICATIONS DU CANADA.

CAUTION: TO PREVENT ELECTRIC SHOCK, MATCH WIDE BLADE OF PLUG TO WIDE SLOT, FULLY INSERT.

ATTENTION: POUR ÉVITER LES CHOCS ÉLECTRIQUES, INTRODUIRE LA LAME LA PLUS LARGE DE LA FICHE DANS LA BORNE CORRESPONDANTE DE LA PRISE ET POUSSER JUSQU'AU FOND.

• This applies only to products distributed by Yamaha Canada Music Ltd.
• Ceci ne s'applique qu'aux produits distribués par Yamaha Canada Musique Ltée.

Dit produkt is gefabriceerd in overeenstemming met de radiostoringsvoorschriften van de Richtlijn van de Raad (82/499/EEG).

ΑΥΤΗ Η ΣΥΣΚΕΥΗ ΑΝΤΑΠΟΚΡΙΝΕΤΑΙ ΣΤΙΣ ΑΠΑΙΤΗΣΕΙΣ ΤΩΝ ΟΔΗΓΙΩΝ ΤΗΣ ΕΥΡΩΠΑΙΚΗΣ ΟΙΚΟΝΟΜΙΚΗΣ ΚΟΙΝΟΤΗΤΑΣ 82/499/Ε.Ο.Κ..

Este produto está de acordo com o radio de interferencia frequente requeridos do Conselho Diretivo 82/499/EEC.

Dette apparat overholder det gældende EF-direktiv vedrørende radiostøj.

Cet appareil est conforme aux prescriptions de la directive communautaire 87/308/CEE.

Diese Geräte entsprechen der EG-Richtlinie 82/499/EWG und/oder 87/308/EWG.

This product complies with the radio frequency interference requirements of the Council Directive 82/499/EEC and/or 87/308/EEC.

Questo apparecchio è conforme al D.M.13 aprile 1989 (Direttiva CEE/87/308) sulla soppressione dei radiodisturbi.

Este producto está de acuerdo con los requisitos sobre interferencias de radio frecuencia fijados por el Consejo Directivo 87/308/CEE.

YAMAHA CORPORATION

IMPORTANT NOTICE FOR THE UNITED KINGDOM

Connecting the Plug and Cord

IMPORTANT. The wires in this mains lead are coloured in accordance with the following code:

BLUE : NEUTRAL
BROWN : LIVE

As the colours of the wires in the mains lead of this apparatus may not correspond with the coloured markings identifying the terminals in your plug proceed as follows:

The wire which is coloured BLUE must be connected to the terminal which is marked with the letter N or coloured BLACK.

The wire which is coloured BROWN must be connected to the terminal which is marked with the letter L or coloured RED.

Making sure that neither core is connected to the earth terminal of the three pin plug.

• This applies only to products distributed by Yamaha-Kemble Music (U.K.) Ltd.

For details of products, please contact your nearest Yamaha/
or the authorized distributor listed below.

Pour plus de détails sur les produits, veuillez-vous adresser à
Yamaha ou au distributeur le plus proche de vous figurant
dans la liste suivante.

Die Einzelheiten zu Produkten sind bei Ihrer unten aufgeführten
Niederlassung und bei Yamaha-Vertragshändlern in den
jeweiligen Bestimmungsländern erhältlich.

Para detalles sobre productos, contacte su tienda Yamaha más
cercana o el distribuidor autorizado que se lista debajo.

NORTH AMERICA

CANADA

Yamaha Canada Music Ltd.
135 Milner Avenue, Scarborough, Ontario,
M1S 3R1, Canada
Tel: 416-298-1311

U.S.A.

**Yamaha Corporation of America,
Keyboard Division**
6600 Orangethorpe Ave., Buena Park, Calif. 90620,
U.S.A.
Tel: 714-522-9011

MIDDLE & SOUTH AMERICA

MEXICO

**Yamaha De Mexico S.A. De C.V.,
Departamento de ventas**
Javier Rojo Gomez No.1149, Col. Gpe Del
Moral, Deleg. Iztapalapa, 09300 Mexico, D.F.
Tel: 686-00-33

BRASIL

Yamaha Musical Do Brasil LTDA.
Ave. Reboucas 2636, São Paulo, Brasil
Tel: 55-11 853-1377

PANAMA

Yamaha De Panama S.A.
Edificio Interseco, Calle Elvira Mendez no.10, Piso
3, Oficina #105, Ciudad de Panama, Panama
Tel: 507-69-5311

OTHER LATIN AMERICAN COUNTRIES AND CARIBBEAN COUNTRIES

Yamaha Music Latin America Corp.
6101 Blue Lagoon Drive, Miami, Florida 33126,
U.S.A.
Tel: 305-261-4111

EUROPE

THE UNITED KINGDOM

Yamaha-Kemble Music(U.K.) Ltd.
Sherbourne Drive, Tilbrook, Milton Keynes,
MK7 8BL England
Tel: 0908-366700

IRELAND

Danfay Ltd.
61D, Sallynoggin Road, Dun Laoghaire, Co. Dublin
Tel: 01-2859177

GERMANY/SWITZERLAND

Yamaha Europa GmbH.
Siemensstraße 22-34, D-2084 Rellingen, F.R. of
Germany
Tel: 04101-3030

AUSTRIA/HUNGARY/SLOVENIA/ ROMANIA/BULGARIA

Yamaha Music Austria Gesm b H.
Schleiergasse 20, A-1100 Wien Austria
Tel: 0222-60203900

THE NETHERLANDS

**Yamaha Music Benelux B.V.,
Verkoop Administratie**
Kanaalweg 18G, 3526 KL Utrecht, The Netherlands
Tel: 030-828411

BELGIUM/LUXEMBOURG

**Yamaha Music Benelux B.V.,
Brussels-office**
Keiberg Imperiastraat 8, 1930 Zaventem, Belgium
Tel: 02-7258220

FRANCE

**Yamaha Musique France, Division
Instruments Electroniques et de Scène**
BP 70-77312 Marne-la-Valée Cedex 2, France
Tel: 01-64-61-4000

ITALY

**Yamaha Musica Italia S.P.A.,
Home Keyboard Division**
Viale Italia 88, 20020 Lainate(Milano), Italy
Tel: 02-935-771

SPAIN

Yamaha-Hazen Electronica Musical, S.A.
Jorge Juan 30, 28001, Madrid, Spain
Tel: 91-577-7270

PORTUGAL

Valentim de Carvalho CI SA
Estrada de Porto Salvo, Paço de Arcos 2780 Oeiras,
Portugal
Tel: 01-443-3398/4030/1823

GREECE

Philippe Nakas S.A.
Navarinou Street 13, P.Code 10680, Athens, Greece
Tel: 01-364-7111

SWEDEN

Yamaha Scandinavia AB
J. A. Wettergrens gata 1, Box 30053, 400 43
Göteborg, Sweden
Tel: 031-496090

DENMARK

Yamaha Scandinavia Filial Denmark
Generatorvej 8B 2730 Herlev, Denmark
Tel: 44 92 49 00

FINLAND

Fazer Music Inc.
Aleksanterinkatu 11, SF 00100 Helsinki, Finland
Tel: 0435 011

NORWAY

Narud Yamaha AS
Østerdalen 29, 1345 Østerås
Tel: 02-24 47 90

ICELAND

Páll H. Pálsson
P.O. Box 85, 121 Reykjavik, Iceland
Tel: 01-19440

OTHER EUROPEAN COUNTRIES

Yamaha Europa GmbH.
Siemensstraße 22-34, D-2084 Rellingen, F.R. of
Germany
Tel: 04101-3030

AFRICA

**Yamaha Corporation,
International Marketing Division**
Nakazawa-cho 10-1, Hamamatsu, Japan 430
Tel: 053-460-2311

MIDDLE EAST

TURKEY/CYPRUS

Yamaha Musique France, Division Export
BP70-77312 Marne-la-Valée Cedex 2, France
Tel: 01-64-61-4000

OTHER COUNTRIES

**Yamaha Corporation,
International Marketing Division**
Nakazawa-cho 10-1, Hamamatsu, Japan 430
Tel: 053-460-2311

ASIA

HONG KONG

Tom Lee Music Co., Ltd.
11/F., Silvercord Tower 1, 30 Canton Road,
Tsimshatsui, Kowloon, Hong Kong
Tel: 730-1098

INDONESIA

**PT. Yamaha Music Indonesia (Distributor)
PT. Nusantik**
Gedung Yamaha Music Center, Jalan Jend. Gatot
Subroto Kav. 4, Jakarta 12930, Indonesia
Tel: 21-520-2577

MALAYSIA

Yamaha Music Malaysia Sdn., Bhd.
16-28, Jalan SS 2/72, Petaling Jaya, Selangor,
Malaysia
Tel: 3-717-8977

PHILIPPINES

Yupangco Music Corporation
339 Gil J. Puyat Avenue, P.O. Box 885 MCPO,
Makati, Metro Manila, Philippines
Tel: 819-7551

SINGAPORE

Yamaha Music Asia Pte., Ltd.
Blk 17A Toa Payoh #01-190 Lorong 7
Singapore 1231
Tel: 354-0133

TAIWAN

Kung Hsue She Trading Co., Ltd.
No. 322, Section 1, Fu Hsing S. Road,
Taipei 106, Taiwan. R.O.C.
Tel: 02-709-1266

THAILAND

Siam Music Yamaha Co., Ltd.
865 Phornprapha Building, Rama I Road,
Patumwan, Bangkok 10330, Thailand
Tel: 2-215-3443

THE PEOPLE'S REPUBLIC OF CHINA AND OTHER ASIAN COUNTRIES

**Yamaha Corporation,
International Marketing Division**
Nakazawa-cho 10-1, Hamamatsu, Japan 430
Tel: 053-460-2311

OCEANIA

AUSTRALIA

Yamaha Music Australia Pty. Ltd.
17-33 Market Street, South Melbourne, Vic. 3205,
Australia
Tel: 3-699-2388

NEW ZEALAND

Music Houses of N.Z. Ltd.
146/148 Captain Springs Road, Te Papapa,
Auckland, New Zealand
Tel: 9-634-0099

COUNTRIES AND TRUST TERRITORIES IN PACIFIC OCEAN

**Yamaha Corporation,
International Marketing Division**
Nakazawa-cho 10-1, Hamamatsu, Japan 430
Tel: 053-460-2311

HEAD OFFICE Yamaha Corporation, Electronic Musical Instrument Division
Nakazawa-cho 10-1, Hamamatsu, Japan 430
Tel: 053-460-3255

