

# ARIUS

## YDP-V240

### 使用说明书

有关组装键盘支架的信息，请参见本说明书末页。

#### 重要信息 —— 检查供电 ——

确保您的本地交流电电压与底部面板上铭牌所要求电压相匹配。在某些地区，在主键盘底板的电源线旁边可能会配备有电压选择器。请务必将电压选择器设定为您所在地区的电压。本机出厂时，电压选择器的初始设定为240V。

如要改变设置，请用“最小号”螺丝刀旋转选择器转盘，使正确的电压出现在面板指针的旁边。



部件名称	有毒有害物质或元素					
	铅 (Pb)	汞 (Hg)	镉 (Cd)	六价铬 (Cr (VI))	多溴联苯 (PBB)	多溴二苯醚 (PBDE)
印刷电路板	×	○	○	○	○	○

○：表示该有毒有害物质在该部件所有均质材料中的含量均在SJ/T 11363-2006标准规定的限量要求以下。

×：表示该有毒有害物质至少在该部件的某一均质材料中的含量超出SJ/T 11363-2006标准规定的限量要求。

(此产品符合EU的RoHS指令。)

(この製品はEUのRoHS指令には適合しています。)

(This product conforms to the RoHS regulations in the EU.)

(Dieses Produkt entspricht der RoHS-Richtlinie der EU.)

(Ce produit est conforme aux réglementations RoHS de l'UE.)

(Este producto cumple con los requisitos de la directiva RoHS en la UE.)



此标识适用于在中华人民共和国销售的电子信息产品。  
标识中间的数字为环保使用期限的年数。

PS 23

可以在乐器的底部找到本乐器的序列号。您应将此序列号填写在下面的空白处，并妥善保管本说明书作为您购买本乐器的永久记录，以在乐器失窃时帮助鉴别。

型号

序列号

(bottom)

# 注意事项

请在操作使用前，首先仔细阅读下述内容

\* 请将本说明书存放在安全的地方，以便将来随时参阅。

## 警告

为了避免因触电、短路、损伤、火灾或其它危险可能导致的严重受伤甚至死亡，请务必遵守下列基本注意事项。这些注意事项包括但不限于下列情况：

### 电源 / 电源线

- 只能使用本设备所规定的额定电压。所要求的电压被印在本设备的铭牌上。
- 定期检查电插头，擦除插头上积起来的脏物或灰尘。
- 只能使用提供的电源线 / 插头。
- 请勿将电源线放在热源如加热器或散热器附近，不要过分弯折或损伤电源线，不要在其上加压重物，不要将其放在可能被踩踏引起绊倒或可能被碾压的地方。

### 请勿打开

- 请勿打开本设备并试图拆卸其内部零件或进行任何方式的改造。本设备不含任何用户可自行修理的零件。若出现异常，请立即停止使用，并请有资格的 Yamaha 维修人员进行检修。

### 关于潮湿的警告

- 请勿让本设备淋雨或在水附近及潮湿环境中使用，或将盛有液体的容器放在其上，否则可能会导致液体溅入任何开口。如果任何液体如水渗入本乐器，请立即切断电源并从 AC 电源插座拔下电源线。然后请有资格的 Yamaha 维修人员对设备进行检修。
- 切勿用湿手插拔电源线插头。

### 火警

- 请勿在乐器上放置燃烧着的物体，比如蜡烛。燃烧着的物体可能会掉落，引起火灾。

### 当意识到任何异常情况时

- 若电源线出现磨损或损坏，使用设备过程中声音突然中断或因此而发出异常气味或冒烟，请立即关闭电源开关，从电源插座中拔出电源线插头，并请有资格的 Yamaha 维修人员对设备进行检修。

## 小心

为了避免您或周围他人可能发生的人身伤害、设备或财产损失，请务必遵守下列基本注意事项。这些注意事项包括但不限于下列情况：

### 电源 / 电源线

- 当从本设备或电源插座中拔出电源线插头时，请务必抓住插头而不是电源线。直接拽拉电源线可能会导致损坏。
- 长时间不使用乐器时，或者在雷电风暴期间，从插座上拔下电插头。
- 不要用多路连接器把乐器连接到电源插座上。否则会降低声音质量，或者可能使插座过热。

### 组装

- 请认真阅读解释组装过程的附件。如未能按正确的顺序组装乐器，可能会损坏乐器，甚至造成伤害。

### 安放位置

- 为了避免操作面板发生变形或损坏内部组件，请勿将本设备放在有大量灰尘、震动、极端寒冷或炎热（如阳光直射、靠近加热器或烈日下的汽车里）的环境中。
- 请勿在电视机、收音机、立体声设备、手机或其他电子设备附近使用本设备。这可能会在设备本身以及靠近设备的电视机或收音机中引起噪音。
- 请勿将本设备放在不稳定的地方，否则可能会导致突然翻倒。
- 移动设备之前，请务必拔出所有的连接电缆。
- 设置本产品时，请确认要使用的交流电源插座伸手可及。如果发生问题或者故障，请立即断开电源开关并从电源插座中拔下插头。即使电源开关已经关闭，也会有最小的电流通向本产品。当确定长时间不使用本产品时，请务必将电源插头从交流电源插座拔出。

## 连接

- 将本设备连接到其它设备之前，请关闭所有设备的电源开关。在打开或关闭所有设备的电源开关之前，请将所有音量都调到最小。而且，务必将所有元件的音量调到最小值，并且在演奏乐器时逐渐提高音量，以达到理想的听觉感受。

## 维护保养

- 清洁乐器时，使用柔软的、干燥的或略微潮湿的布。请勿使用涂料稀释剂、溶剂、清洁剂或浸了化学物质的抹布。
- 温度或湿度发生较大变化时，在乐器表面上可能会发生冷凝并且可能会积蓄水珠。如果有水珠，木制部分可能会吸收水份并被损坏。请务必立即用软布擦去水份。

## 小心操作

- 当心不要让键盖夹住您的手指，请勿在键盖或乐器的间隙中插入手指或手。
- 请勿在键盖、面板或键盘上的间隙内插入或掉落纸张、金属或其他物体。万一发生这种情况，请立即关闭电源开关，从 AC 电源插座中拔出电源插头。然后请有资格的 Yamaha 维修人员对设备进行检修。
- 请勿在乐器上放乙烯或塑料或橡胶物体，否则可能使面板或键盘脱色。
- 请勿将身体压在本设备上或在其上放置重物，操作按钮、开关或插口时要避免过分用力。

- 请勿长时间持续在很高或不舒服的音量水平使用本乐器 / 设备或耳机，否则可能会造成永久性听力损害。若发生任何听力损害或耳鸣，请去看医生。

## 使用长凳（如果提供的话）

- 请勿将长凳放在不稳定的地方，否则可能会导致突然翻倒。
- 使用长凳时切忌粗心大意，也不要站到上面去。使用长凳作为工具或梯子或用于任何其他用途可能导致意外事故或伤害。
- 每次长凳上只能坐一人，以防发生意外事故或伤害。
- 如果长时间使用后长凳的螺丝松开了，请定期使用附带的工具把螺丝拧紧。

## 保存数据

### 数据保存和备份

- 当关闭连接到乐器的电源时，面板设置和其它类型数据不会保留于存储器中。请将数据保存在注册记忆中（第 90 页）。  
保存的数据可能会因故障或不正确的操作而丢失。把重要数据保存到 USB 存储设备/或其他外部设备，比如电脑（第 98、99、109 页）。

### 对 USB 存储设备 / 外接存储介质作备份

- 为避免数据因存储介质损坏丢失，我们建议您把重要数据保存到两个 USB 存储设备 / 外接存储介质。

对于由于不正当使用或擅自改造本设备所造成的损失、数据丢失或破坏，Yamaha 不负任何责任。

当不使用本设备时，请务必关闭其电源。

本说明书中的插图和 LCD 画面仅用作讲解之目的，与实物可能略有不同。

## ● 商标

- 本乐器中使用的位图字体由 Ricoh Co.,Ltd 提供，这些位图字体归该公司所有。
- Windows 是 Microsoft® Corporation 在美国和其它国家的注册商标。
- 本使用说明书中所使用的公司名和产品名都是各自所有者的商标或注册商标。

## 版权声明

以下是本电子琴预装的三首乐曲的曲名、作者及版权声明：

Mona Lisa

from the Paramount Picture CAPTAIN CAREY,  
U.S.A.

Words and Music by Jay Livingston and Ray Evans  
Copyright © 1949 (Renewed 1976) by Famous Music  
Corporation  
International Copyright Secured All Rights Reserved

Composition Title : Against All Odds

Composer's Name : Collins 0007403

Copyright Owner's Name:EMI MUSIC PUBLISH-  
ING LTD AND HIT & RUN  
MUSIC LTD

**All Rights Reserved, Unauthorized copying, public  
performance and broadcasting are strictly prohibited.**

Can't Help Falling In Love

from the Paramount Picture BLUE HAWAII

Words and Music by George David Weiss,  
Hugo Peretti and Luigi Creatore  
Copyright © 1961 ; Renewed 1989 Gladys Music  
(ASCAP)

Worldwide Rights for Gladys Music Administered by  
Cherry Lane Music Publishing Company, Inc.

International Copyright Secured All Rights Reserved

本乐器集成并兼容了一些计算机程序和内容，Yamaha 拥有其版权，或是拥有他方授予使用其版权的许可证。这些受版权保护的材料包括（无任何限制）所有的计算机软件、伴奏文件、MIDI 文件、WAVE 数据、音乐乐谱及录音资料。根据有关法律，禁止未经授权超出个人使用范围使用这些程序和内容。如有侵犯版权的行为，必将追究有关法律责任。严禁制作、传播或使用非法拷贝。

除个人使用外，严禁复制作为商品的音乐作品数据，包括但不限于 MIDI 数据和 / 或音乐数据。

## 标志



### GM System Level 1

“GM System Level 1”（通用MIDI系统标准1）是在MIDI标准的基础上制定的，它确保任何兼容GM的音乐数据均能在任何兼容GM的音源发生器上准确无误地播放出来，不论厂商如何。所有支持GM System Level的软件和硬件产品均贴有GM标志。



### XGlite

顾名思义，“XGlite”是Yamaha高品质XG音源产生格式的简化版。自然您可以使用XGlite音源发生器播放任何XG乐曲数据。不过请注意，控制参数和效果极可能会被简化，因此某些乐曲的播放效果与原始数据可能会有所不同。



### XF

雅马哈XF格式是对SMF（标准MIDI文件）标准的增强，其功能更加丰富，并具有开放式可扩展性，便于将来扩展。播放包含歌词数据的XF文件时，本乐器能显示歌词。



### STYLE FILE

Style File Format（伴奏文件格式）是Yamaha原创的伴奏文件格式，它采用独特的转换机制，能提供基于各种和弦类型的高品质自动伴奏。



### USB

USB是Universal Serial Bus（通用串行总线）的缩写。它是用于连接计算机和外围设备的串行接口。它允许进行“热插拔”（在接通计算机电源的情况下连接外围设备）。

感谢您惠购  
Yamaha 数码钢琴!

使用之前请仔细阅读本使用说明书，  
以便充分利用本乐器的丰富功能。

阅读本使用说明书后，请务必将它存放在便于取阅的安全场所，  
以便在需要更深入理解某项操作或功能时，时常进行翻阅。

## 关于本说明书和数据清单

本乐器的文档和参考资料包含以下项：使用说明书（本书）

■ 前言（第3页）：  
请先阅读此章节。

■ 参考指南（70页）：  
该章节介绍如何进行本乐器各种功能的详细设定。

■ 附录（第110页）：  
本章节中将介绍一些参考资料。

### 数据列表

您可以从YAMAHA使用说明书资料库下载MIDI相关的参考资料，例如MIDI数据格式和MIDI执行参数表。

连接到互联网，访问以下网站，在型号名称文字框中输入您的乐器型号名称（例如“YDP-V240”），然后单击搜索按钮。

**YAMAHA使用说明书资料库**  
<http://www.yamaha.co.jp/manual/>

## 附件

包装箱包含下述附件。请检查附件是否齐全。

- Accessory CD-ROM
- Accessory CD-ROM for Windows Installation Guide
- 使用说明书（本书）
- 琴凳
  - \* 琴凳可能附送也有可能需选购，视购买地而定。
- My Yamaha Product User Registration
  - \* 用户注册表格中需要填写产品ID。

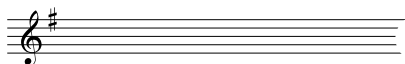

## 特殊功能

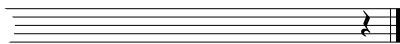

### GHS (渐层式锤感标准键盘) 键盘 带哑光黑键

渐层式锤感标准键盘，哑光黑键表面，全部琴键带有逐级力度响应。这种键盘低音区手感略重，高音区手感略轻，从而提供自然的大钢琴类型演奏力。黑键的哑光表面增强了键盘外观的豪华感。渐层式锤感键盘同时也提供了极好的颤音演奏力和其它反复敲击技巧。

#### ■ 演奏助手功能 ▶ 第39页

一边播放乐曲，一边在本乐器的键盘上演奏，即使演奏的音符不正确，演奏效果也始终尽善尽美！您所有要做的只是弹奏键盘——如在键盘的左手区和右手区交替演奏——只要演奏得与乐曲合拍，便能达到非常理想的效果。

如果您无法同时用双手弹奏，您仍可以通过弹一个键来演奏旋律。



您所要做的只是  
信手一弹！

#### ■ 演奏各种乐器音色 ▶ 第17页

弹奏键盘时，发出的乐器音色可改为小提琴、长笛、竖琴，或广泛音色中的其它任何音色。例如，用小提琴来演奏钢琴曲，就可以改变乐曲的基调。您可以尽情去体验各种音乐门类的全新世界。



#### ■ 使用伴奏进行演奏 ▶ 第27页

您想跟随丰富的伴奏进行演奏吗？那么请尝试一下自动伴奏功能。伴奏功能提供的伴奏门类齐全，涵盖了华尔兹、8拍、迷人的欧洲等等各种伴奏。您可以选择与要演奏的音乐相匹配的伴奏，或者尝试使用新的伴奏，发挥您的音乐潜能。

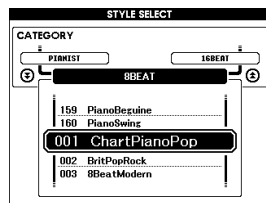

#### ■ 使用音符画面轻松演奏 ▶ 第37页

播放乐曲时，显示器会随着乐曲的播放显示相应的乐谱。这是学习音乐的绝佳方式。如果乐曲包含歌词及和弦数据\*，歌词及和弦也会出现在乐谱画面中。

\* 如果使用乐谱画面功能的乐曲不包含相应的歌词或和弦数据，画面上不会出现任何歌词或和弦。

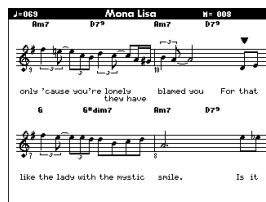



# 目录

<b>前言</b>		<b>备份和初始化</b>	<b>65</b>
版权声明	6	备份	65
标志	6	初始化	65
关于本说明书和数据清单	7	<b>基本操作</b>	<b>66</b>
附件	7	基本操作	66
特殊功能	8	各个画面	68
<b>设置</b>	<b>10</b>	MAIN (主)画面上的各个项目	69
键盘盖	10	<b>参考指南</b>	
谱架	10	<b>使用各种效果进行演奏</b>	<b>70</b>
连接计算机 (USB TO HOST 端口)	11	添加和声	70
打开电源开关	11	添加混响	71
使用耳机	12	添加叠奏	72
维护保养	13	添加 DSP	73
<b>面板控制器和端口</b>	<b>14</b>	添加延音	74
前面板	15	<b>便捷的演奏功能</b>	<b>75</b>
踏板、插孔和端口	15	击拍开始	75
<b>速成指南</b>		力度响应灵敏度	75
<b>改变显示语言</b>	<b>16</b>	单触设定	76
<b>尝试演奏各种乐器音色</b>	<b>17</b>	选择音色类型	77
选择并演奏一种音色——MAIN (主音色)	17	音调控制	78
同时演奏两种音色——DUAL (双重音色)	18	<b>伴奏 (自动伴奏) 功能</b>	<b>79</b>
使用左手和右手演奏不同音色——		模式组变化 (乐段)	79
SPLIT (分割音色)	19	设置分割点	82
演奏大钢琴音色	20	演奏没有节奏的伴奏和弦 (停止伴奏)	83
使用踏板	21	调整伴奏音量	83
<b>声音效果功能</b>	<b>22</b>	和弦基本原理	84
打击乐器组	22	使用整个键盘演奏伴奏	86
音效	22	使用和弦字典查找和弦	87
<b>节拍器</b>	<b>23</b>	<b>乐曲设置</b>	<b>88</b>
开始播放节拍器	23	乐曲音量	88
调整节拍器速度	23	A-B 反复	88
设置每小节的拍数, 以及各拍时值	24	将独立的乐曲部分设置为静音	89
设置节拍器铃声	25	改变旋律音色	89
调整节拍器音量	25	<b>面板注册记忆设置</b>	<b>90</b>
<b>伴奏</b>	<b>26</b>	将设置保存到注册记忆	90
选择一个伴奏节奏	26	调出注册记忆	91
使用伴奏进行演奏	27	<b>功能</b>	<b>92</b>
弹奏自动伴奏和弦	31	选择和设置功能	92
<b>使用乐曲</b>	<b>32</b>	<b>保存和载入数据</b>	<b>95</b>
播放示范乐曲	32	连接 USB 闪存	95
选择并欣赏乐曲	33	格式化 USB 闪存	97
乐曲快进、快倒及暂停	34	将注册记忆数据保存到 USB 闪存	98
改变乐曲速度	34	将用户乐曲保存到 USB 闪存	99
预置乐曲	35	从 USB 闪存载入文件	100
乐曲类型	36	删除 USB 闪存中的数据	101
显示乐曲乐谱	37	从本乐器中删除用户数据	102
显示歌词	38	播放位于 USB 闪存上的文件	102
<b>轻松演奏钢琴</b>	<b>39</b>	<b>连接</b>	<b>103</b>
CHORD 型——用双手演奏	40	接口	103
CHORD/FREE 型——只能将 Chord		连接个人计算机	104
(和弦) 类型用于左手	42	与计算机互相传送演奏数据	105
MELODY 型——只用一个手指演奏	44	MIDI 设备的远程控制	106
CHORD/MELODY——用左手演奏和弦,		初始值发送	107
用右手演奏旋律	46	在计算机和乐器之间传送数据	107
<b>选择乐曲作为教程</b>	<b>50</b>	<b>附录</b>	
教程 1——Waiting (等待)	51	故障排除	110
教程 2——Your Tempo (你的速度)	54	信息	112
教程 3——Minus One (隐去)	55	🔧 键盘支架的组装	114
熟能生巧——重复学习	56	乐谱	118
<b>使用音乐数据库演奏</b>	<b>57</b>	音色一览表	124
<b>改变乐曲的伴奏</b>	<b>58</b>	打击乐器组一览表	130
尝试简易编曲	58	伴奏一览表	132
使用简易编曲功能	58	音乐数据库一览表	133
<b>录制自己的演奏</b>	<b>60</b>	随机附赠光盘上附带的乐曲	134
录音操作程序	61	和声类型列表	135
乐曲清除——删除用户乐曲	63	效果类型列表	136
音轨清除——从用户乐曲中删除特定音轨	64	技术规格	142
		索引	143



# 设置

## 键盘盖

### ■ 打开键盘盖：

轻轻提起琴键盖，然后向前推并滑动打开。

### ■ 关闭键盘盖：

将琴键盖朝着您身体的方向滑动，然后将琴键盖轻轻放下盖住琴键。

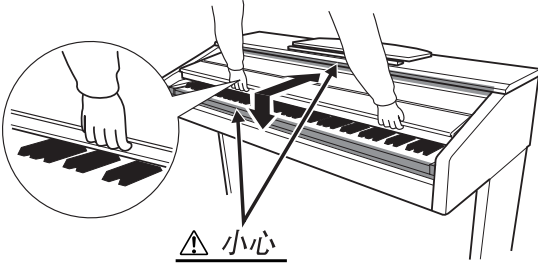

#### ⚠ 小心

- 打开或关闭琴键盖时，小心不要让手指被夹住。

#### ⚠ 小心

- 打开或关闭琴键盖时，请将其握住。请在完全打开或关闭后再放开盖子。请避免让手指（您或其他人特别是儿童的手指）夹在琴键盖和钢琴主体之间。

#### ⚠ 小心

- 请勿将金属片或纸张放置于琴键盖上。放置在琴键盖上的小物件在盖子打开时可能会掉入钢琴内，可能极难拿出来。这样可能会造成触电、短路、火灾或其它严重损坏。

## 谱架

### ■ 升起谱架：

- 1 将谱架朝自身方向，直到完全拉出。
- 2 翻下谱架背面左右两侧的金属支架。
- 3 降下谱架，使其靠在金属支架上。

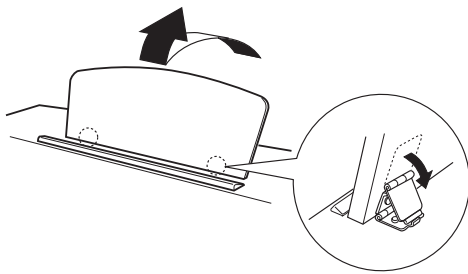

### ■ 放下谱架：

- 1 将谱架朝自身方向，直到完全拉出。
- 2 拉起2个金属支架（位于谱架背面）。
- 3 将谱架轻轻向后放下直到完全到底。

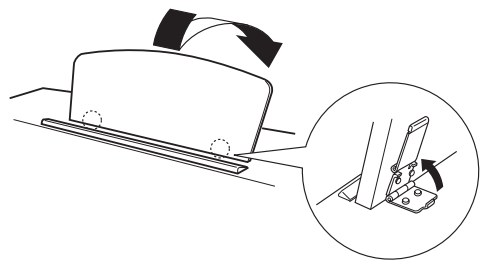

#### ⚠ 小心

- 请勿在谱架升到一半的位置时使用谱架。放下谱架时，在谱架没有完全放下之前请勿放开您的手。

## 连接计算机 (USB TO HOST 端口)

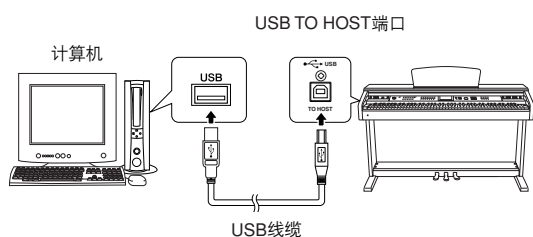

只要将本乐器的USB TO HOST端口连接到计算机的USB端口，便能在二者之间传送演奏数据和乐曲文件（第104页）。要使用USB数据传送功能，需要完成下述操作：

- 首先，确认本乐器上的**POWER**开关设置到**OFF**位置，然后使用**AB型USB**线缆将本乐器连接到计算机。连接完成后，打开乐器的电源。
- 在计算机上安装**USB-MIDI**驱动程序。

有关安装 USB-MIDI 驱动程序的介绍内容在“随机附赠光盘安装指南”中。

## 打开电源开关

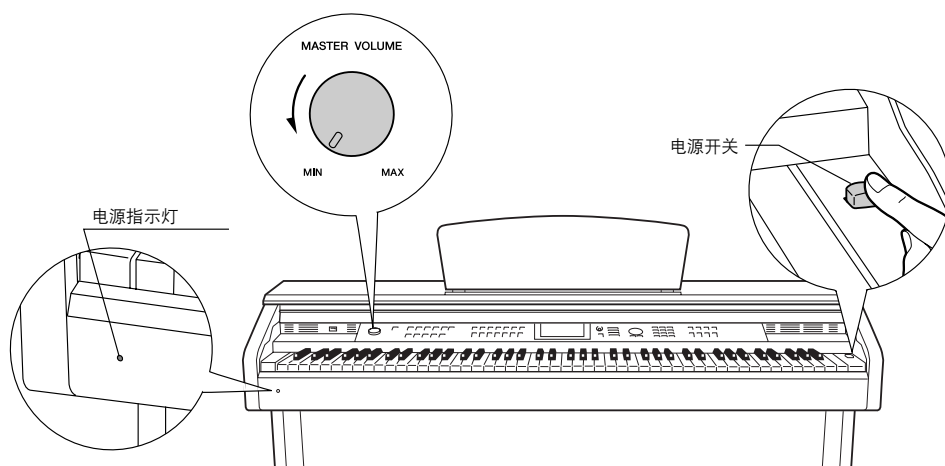

- 1 向左旋转[**MASTER VOLUME**]（主音量）旋钮调低音量。
- 2 检查电源线，确保连接正确。（请参见第116页。）
- 3 按电源开关将接通电源。  
再次按电源开关将关闭电源。

### 注

#### 电源指示灯

- 如果忘记关乐器电源就关闭了琴键盖，则电源指示灯将保持点亮状态，以表明电源仍然开着。

接通电源后，闪存中的备份数据将读取到本乐器。如果闪存中不存在备份数据，则接通电源后，乐器的所有设置都将恢复为初始工厂默认值。

### ⚠ 小心

- 即使开关被置于“off”（电源关）位置，乐器中仍有微量的电流。当您长时间不使用本乐器时，请务必将AC电源线从AC电源插座拔出。

### ⚠ 小心

- 当画面上出现“WRITING!”信息时，切勿试图切断电源。否则可能会损坏闪存并导致数据丢失。

## 使用耳机

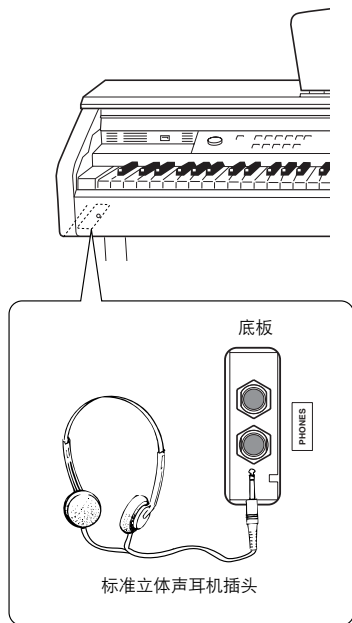

将一副耳机连接至任意一个[PHONES]（耳机）插孔。

本乐器配备有2个[PHONES]（耳机）插孔。

您可连接2副标准立体声耳机。（如果您只使用一副耳机，则可将耳机插入任一插孔。）

### 使用耳机挂架

在包装盒内附带有个耳机挂架，可让您将耳机挂在本乐器上。如下图所示，使用附带的2个螺钉(4 x 10mm)安装耳机挂架。

#### 小心

- 请勿将耳机以外的物件挂到挂架上。否则，本乐器或挂架可能会损坏。

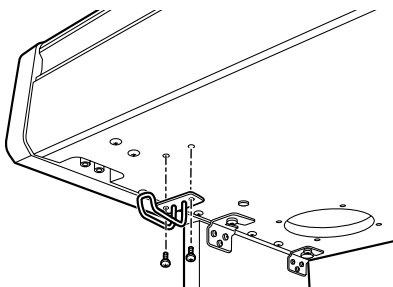

## 维护保养

要让您的乐器处于最佳状态，我们建议您按照下列要点定期进行保养。

### ■ 乐器和琴凳的维护保养

清洁乐器时，使用柔软的、干燥的或略微潮湿的布。

#### 小心

- 请勿使用涂料稀释剂、溶剂、清洁液或浸了化学物质的抹布。

定期紧固乐器和琴凳的螺丝。

### ■ 踏板清洁

钢琴的踏板在使用一段时间后会生锈。如果发生此类情况，请用钢琴踏板专用复合清洁剂进行清洁。使用清洁剂之前，请阅读相关说明确保正确使用。

#### 小心

- 请勿使用涂料稀释剂、溶剂、清洁液或浸了化学物质的抹布。否则可能发生踏板褪色或起皮的情况。

### ■ 微调

不同于传统钢琴，本乐器无需进行调音。音调始终保持精准。

### ■ 搬动

如果您要搬家，您可将本乐器连同其它物件一起搬动。您可整体搬动（不拆卸），也可将其拆卸为首次从包装盒中取出前的状态。请水平搬动键盘。请勿将其靠在墙上或将其直立起来。请勿使其受到剧烈振动或冲击。

运输组装在一起的乐器时，确认所有螺丝都已正确拧紧并且未因移动乐器而松弛。



# 面板控制器和端口

## 前面板

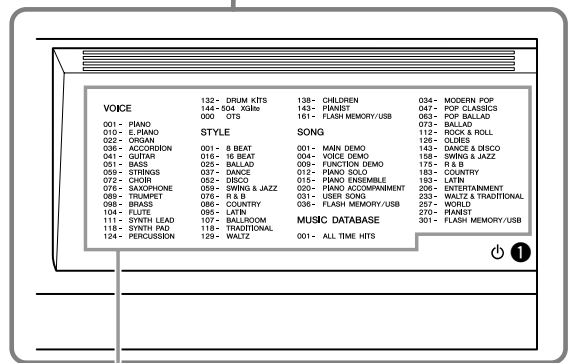
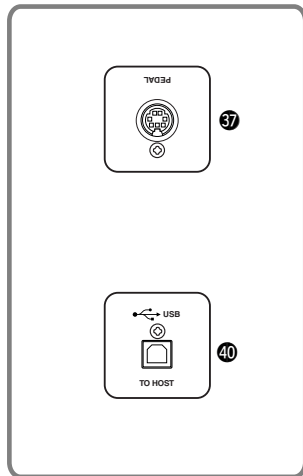
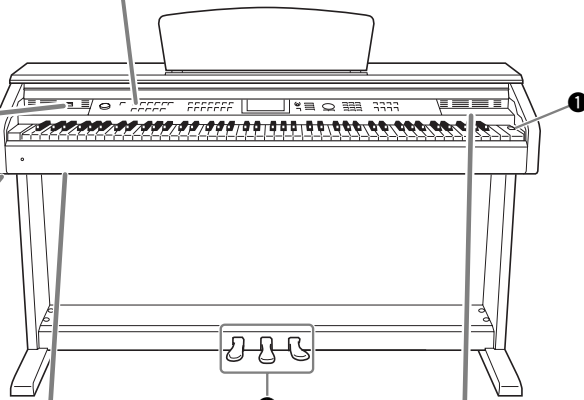
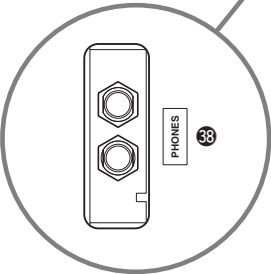
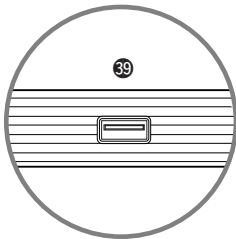
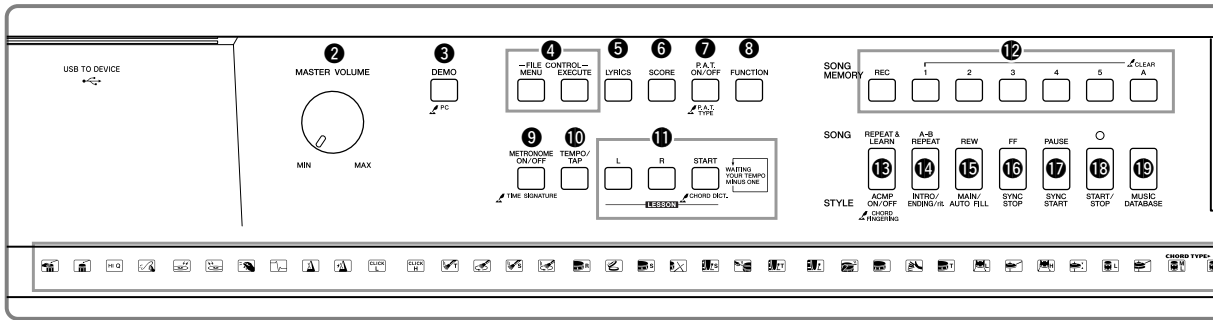

- 音色类型一览表 (第124页)
- 伴奏类型一览表 (第132页)
- 乐曲类型一览表 (第35页)
- 音乐数据库一览表 (第133页)

画面 (第68、69页)

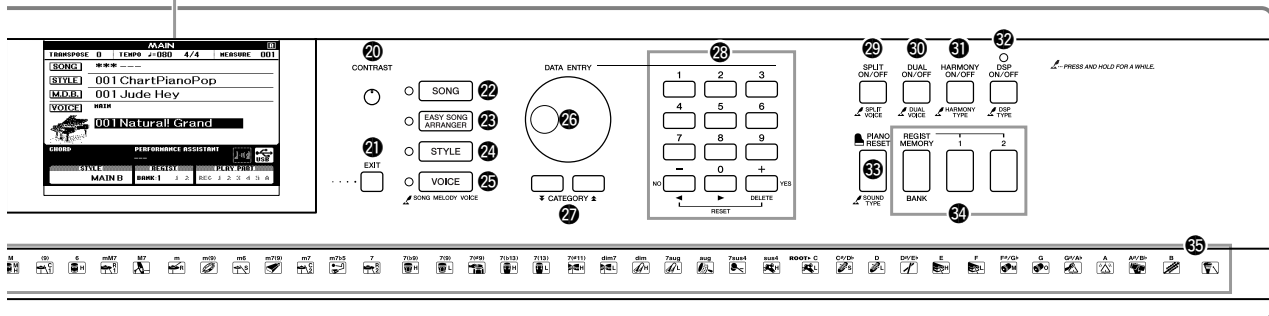

前面板

- ① 电源开关[⏻]..... 第11页
- ② [MASTER VOLUME]  
(主音量)旋钮..... 第11、66页
- ③ [DEMO] (示范乐曲)按钮..... 第32页
- ④ FILE CONTROL (文件控制) [MENU] (菜单)  
[EXECUTE] (执行)按钮..... 第95-101页
- ⑤ [LYRICS] (歌词)按钮..... 第38页
- ⑥ [SCORE] (乐谱)按钮..... 第37页
- ⑦ [P.A.T. ON/OFF]  
(演奏助手开/关)按钮..... 第40页
- ⑧ [FUNCTION] (功能)按钮..... 第68、92页
- ⑨ [METRONOME ON/OFF]  
(节拍器开/关)按钮..... 第23页
- ⑩ [TEMPO/TAP]  
(速度/击拍)按钮..... 第34、75页
- ⑪ LESSON (教学) [L] (左手)、[R] (右手)、  
[START] (开始)按钮..... 第51页
- ⑫ SONG MEMORY (乐曲记忆)  
[REC] (录音)、[1]—[5]、[A]按钮..... 第61页
- ⑬ [REPEAT & LEARN] (重放&练习) / [ACMP  
ON/OFF] (伴奏型开/关)按钮..... 第56、27页
- ⑭ [A-B REPEAT] (A-B重放) / [INTRO/ENDING/  
rit.] (前奏/尾声/渐慢)按钮..... 第88、79页
- ⑮ [REW] (快倒) [MAIN/AUTO FILL]  
(主奏/自动插入)按钮..... 第34、79页
- ⑯ [FF] (快进) / [SYNC STOP]  
(同步停止)按钮..... 第34、81页
- ⑰ [PAUSE] (暂停) / [SYNC START]  
(同步开始)按钮..... 第34、80页
- ⑱ [START/STOP]  
(开始/停止)按钮..... 第26、33、67页
- ⑲ [MUSIC DATABASE]  
(音乐数据库)按钮..... 第57页
- ⑳ [CONTRAST] (对比度)旋钮..... 第69页
- ㉑ [EXIT] (退出)按钮..... 第68页
- ㉒ [SONG] (乐曲)按钮..... 第33页
- ㉓ [EASY SONG ARRANGER]  
(简易编曲)按钮..... 第58页
- ㉔ [STYLE] (伴奏型)按钮..... 第26页
- ㉕ [VOICE] (音色)按钮..... 第17页
- ㉖ 数据盘..... 第67、92页
- ㉗ CATEGORY (类别) [▲]和[▼]  
按钮..... 第67、92页
- ㉘ 数字键[0]~[9]、  
[+]和[-]按钮..... 第67、92页
- ㉙ [SPLIT ON/OFF]  
(分割音色开/关)按钮..... 第19页
- ㉚ [DUAL ON/OFF]  
(双重音色开/关)按钮..... 第18页
- ㉛ [HARMONY ON/OFF]  
(和声开/关)按钮..... 第70页
- ㉜ [DSP ON/OFF] (DSP开/关)按钮..... 第73页
- ㉝ [PIANO RESET] (钢琴重置)按钮..... 第20页
- ㉞ REGIST MEMORY (注册记忆) [MEMORY/  
BANK] (记忆/音库)、[1]、[2]按钮... 第90页
- ㉟ 打击乐器组..... 第22页  
每个键上方的插图表示选择了“标准打击乐1”  
时指定到该键的鼓乐器和打击乐器。

踏板、插孔和端口

- ⑳ 踏板..... 第21页
- ㉑ [PEDAL] (踏板)插孔..... 第116页
- ㉒ [PHONES] (耳机)插孔..... 第12页
- ㉓ USB TO DEVICE 端口..... 第96页
- ㉔ USB TO HOST 端口..... 第104页



# 改变显示语言

您可以选择英文或日文作为本乐器的显示语言。默认显示语言是英文，不过如果切换成日文，在有些时候，歌词、文件名、示范画面及一些信息会用日文显示。

## 1 按[FUNCTION]（功能）按钮。

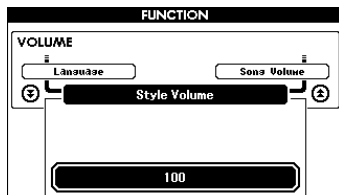
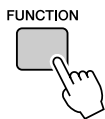

## 2 按CATEGORY（类别）[▲]和[▼]按钮几次，直至出现“Language”项目。

当前所选的显示语言将出现在“Language”项目的下方。当它以高亮度显示时，可根据需要使用[+]和[-]键选择语言。

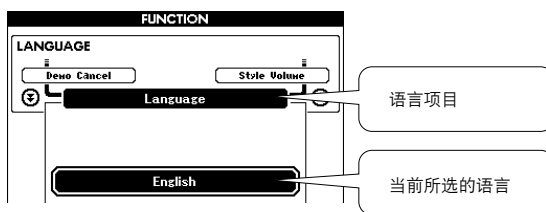
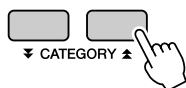

## 3 选择显示语言。

按[+]键选择English， [-]键选择Japanese。

选择的语言将存储在内置闪存中，这样即使切断电源，此项设置仍得以保存。

## 4 按[EXIT]（退出）按钮返回MAIN画面。





# 尝试演奏各种乐器音色

除钢琴、风琴及其它“标准”键盘乐器音色外，本乐器还有其它广泛的音色，包括吉他、贝司、弦乐、萨克斯、小号、打击乐、音效……各式各样的音色。

## 选择并演奏一种音色 — MAIN（主音色）

此操作程序选择要在键盘上演奏的主音色。

**1** 按[VOICE]（音色）按钮。

此时将出现主音色选择画面。  
此时会高亮显示当前所选的音色编号和名称。

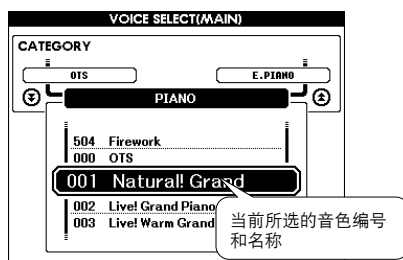
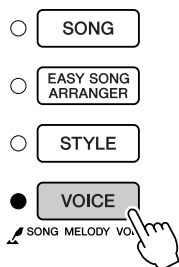

**2** 选择要演奏的音色。

在注意以高亮度显示的音色名称的同时，转动数据盘。这样会依次选择并显示各种可用的音色。在此选择的音色将成为主音色。  
此例选择“106 Flute”音色。

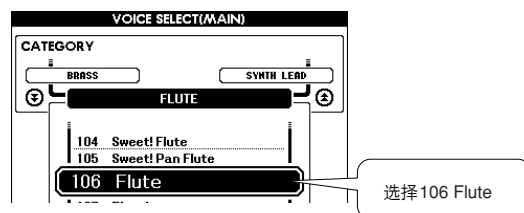
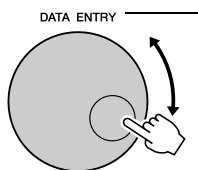

**3** 弹奏键盘。

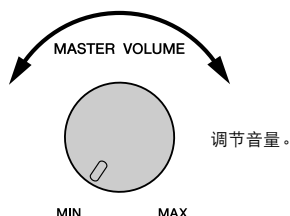
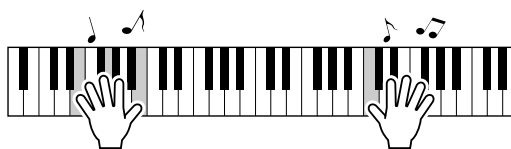

尝试选择并演奏各种音色。  
按[EXIT]（退出）按钮返回MAIN画面。

## 同时演奏两种音色——DUAL（双重音色）

您可以再选择一种音色，在您弹奏键盘时，除演奏主音色外，还可同时演奏另一种音色。这个音色就是所谓的“双重”音色。

### 1 按[DUAL ON/OFF]（双重音色开/关）按钮。

[DUAL ON/OFF]（双重音色开/关）按钮可打开或关闭双重音色功能。

打开此项功能时，双重音色图标将出现在画面上。在弹奏键盘时，除主音色外，当前所选的双重音色也会发声。

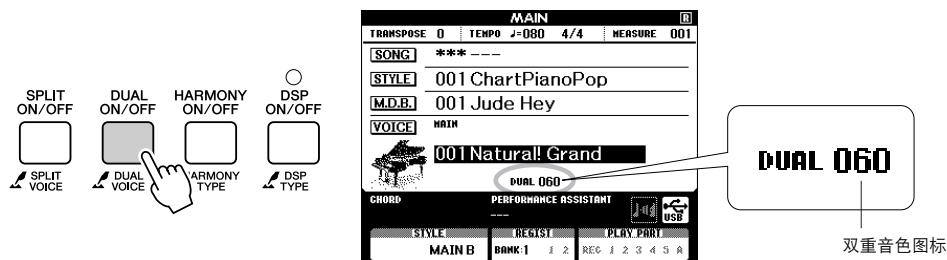

### 2 按住[DUAL ON/OFF]（双重音色开/关）按钮一秒以上。

此时将出现双重音色选择画面。

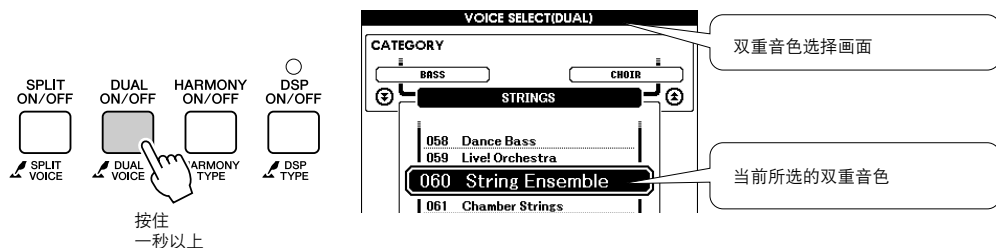

### 3 选择所需的双重音色。

观察所显示的双重音色，同时转动数据盘，直到选中要使用的音色。此处所选的音色将成为双重音色。此例尝试选择“124 Vibraphone”音色。

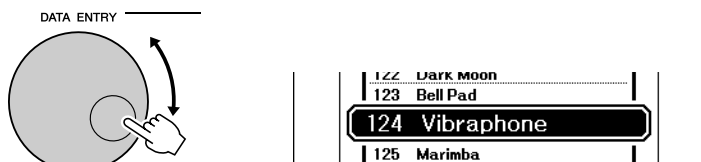

# 4 弹奏键盘。

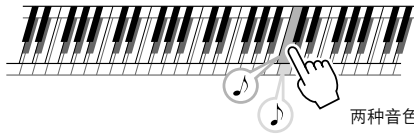

尝试选择并演奏各种双重音色。

按[EXIT] (退出) 按钮返回MAIN画面。

## 使用左手和右手演奏不同音色——SPLIT (分割音色)

在分割模式下，可以在键盘“分割点”左侧和右侧演奏不同的音色。在分割点的右侧可以演奏主音色和双重音色，而在分割点左侧演奏的音色就是所谓的“分割音色”。分离点设置可根据需要改变（第82页）。

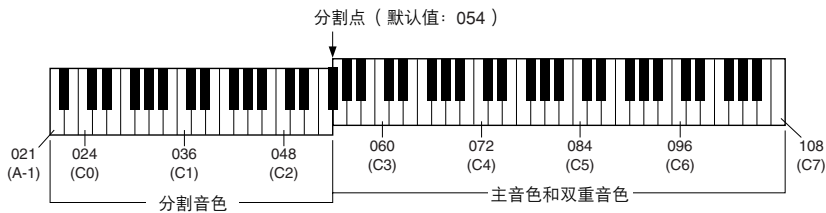

### 1 按[SPLIT ON/OFF] (分割音色/开关) 按钮。

按[SPLIT ON/OFF] (分割音色开/关) 按钮可打开或关闭分割音色功能。打开此项功能时，分割音色图标将出现在画面上。当前所选的分割音色将在弹奏键盘分离点左侧时发声。

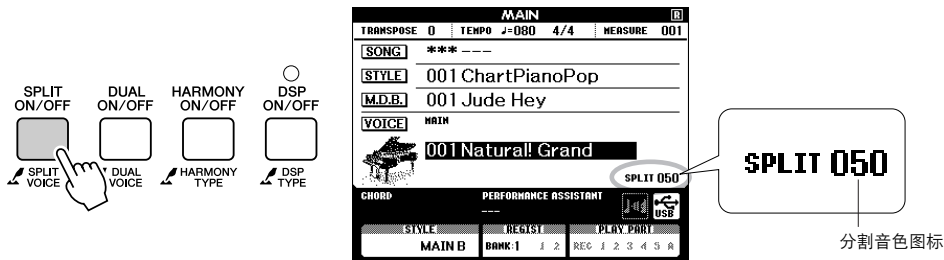

### 2 按住[SPLIT ON/OFF] (分割音色开/关) 按钮一秒以上。

此时将出现分割音色选择画面。

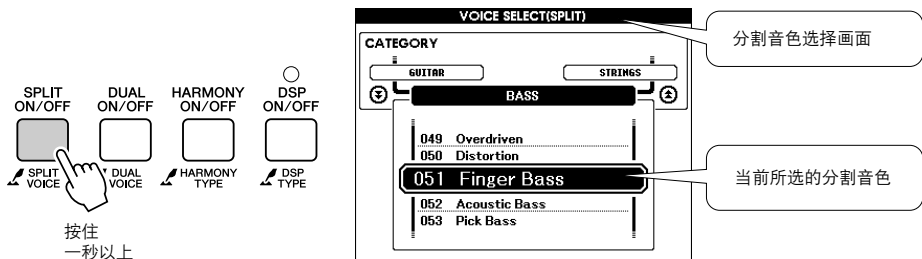

### 3 选择所需的分割音色。

观察所显示的分割音色，同时转动数据盘，直到选中要使用的音色。在此所选的音色会成为分割音色，它将在弹奏键盘分割点左侧时起作用。此例尝试选择“042 Folk Guitar”音色。

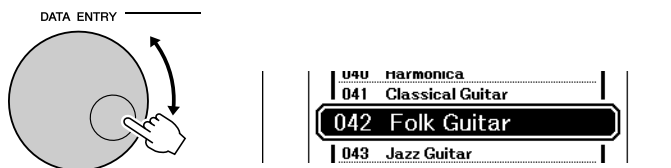

### 4 弹奏键盘。

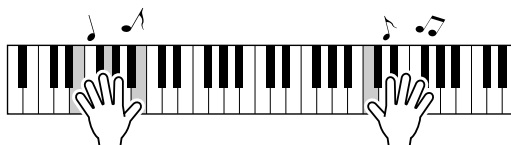

尝试选择并演奏各种分割音色。

按[EXIT]（退出）按钮返回MAIN画面。

## 演奏大钢琴音色

只想演奏钢琴时，您要做的只是按一个快捷键而已。

按[PIANO RESET]（钢琴重置）按钮。

“001 Natural! Grand Piano”音色将被选定。

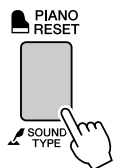

#### 注

- 按[PIANO RESET]（钢琴重置）按钮后，除力度灵敏度外的所有设置都被关闭。双重音色和分割音色也会被关闭，这样整个键盘就只能演奏大钢琴音色了。

## 使用踏板

本乐器配有3个脚踏板，可产生与传统钢琴踏板相类似的各种富有表现力的效果。

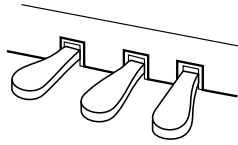

**注**

- 踏板功能对分割音色没有影响。

**注**

- 如果制音踏板不起作用，请确认踏板连接线是否正确插入插孔（第116页）。

**注**

- 半踏板：**
- 当采用延音演奏钢琴时，若需要稍稍将延长的声音静音，可将制音踏板从最大位置放松到一半的位置。

### 制音（右）踏板

制音踏板功能与传统钢琴上的制音踏板功能相同。踩下制音踏板后，音符将延长。释放踏板立即停止延音。制音踏板能当做自然的半表情踏板使用。

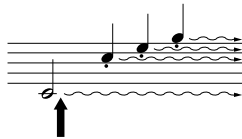

如果在此处踩下制音踏板，则放开踏板之前弹奏的音符会保持更长时间的延音。

### 延音（中）踏板

如果您在键盘上弹奏一个音符或和弦，并在按住音符的同时踩下延音（中）踏板，则只要踩着踏板（就像踩着制音踏板），这些音符就会一直延长，但是其后弹奏的音符不会延长。这样可以在以“断音”弹奏其它音符的同时延长和弦音。

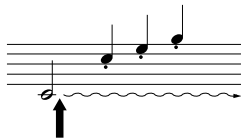

如果在按住音符的同时踩下延音踏板，则可以使音符延长到放开踏板为止。

**注**

- 只要踩着延音踏板，风琴、弦乐和合唱声将继续。

### 柔音（左）踏板

踩下柔音踏板可使此时弹奏的音符音量减小并稍稍改变音符的音色。踩下柔音踏板不会影响已经弹奏的音符。



# 声音效果功能

本乐器附带许多打击乐器组和独特的音效，可供您娱乐。笑声、潺潺流水声、飞机掠过声、恐怖效果等等不一而足。这些声音可成为增强晚会气氛的极佳方式。

## 打击乐器组

打击乐器组是鼓乐器和打击乐器的集合。例如，选择小提琴或其它普通乐器作为主音色时，所有的键都将产生同一种小提琴的声音，只是音调有所不同。不过，如果选择一种打击乐器组作为主音色，则每个键都会产生不同的鼓乐器或打击乐器的声音。

◆ 打击乐器组选择程序 → (请参见第17页上的步骤1和2)

- 1 按[VOICE] (音色) 按钮。
- 2 使用数据盘选择 “132 Standard Kit1”。
- 3 试试每个键，欣赏一下鼓乐器和打击乐器的声音！

试试每个键，欣赏一下鼓乐器和打击乐器的声音！不要忘记黑键！您可以听到三角铁、砂槌、邦戈鼓、鼓……各式各样的鼓乐器和打击乐器的声音。有关打击乐器组音色 (音色编号132-143) 所含乐器的详细信息，请参见第130页上的“打击乐器组一览表”。

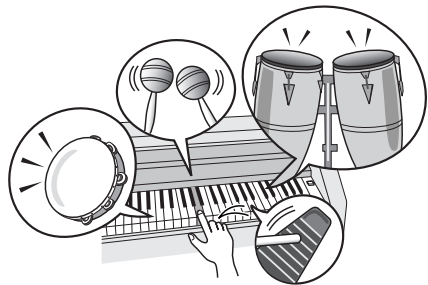

## 音效

音效包含在打击乐音色组 (音色编号142和143) 中。选择其中一种音色后，就可以在键盘上演奏各种音效。

◆ 音效选择程序 → (请参见第17页上的步骤1和2)

- 1 按[VOICE] (音色) 按钮。
- 2 使用数据盘选择 “143 SFX Kit 2”。
- 3 试试每个键，欣赏一下音效！

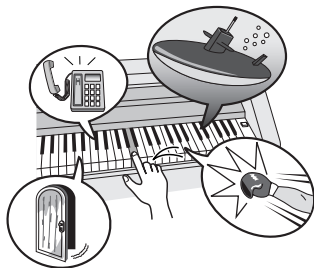

在您试奏各个键时，将可以听到潜水艇的声音、电话铃声、门的叽嘎声、笑语以及其它许多有用的效果。“142 SFX Kit 1” 包括闪电、流水、笑语、狗叫及其它声音。某些键没有指定的音效，因此不会发声。有关SFX乐器组音色所含乐器的详细信息，请参见第131页上“打击乐器组一览表”中的“SFX Kit 1”和“SFX Kit 2”。





# 节拍器

本乐器包含速度和拍号均可调整的节拍器。演奏并设置最适合您的速度。

## 开始播放节拍器

打开节拍器，按[METRONOME ON/OFF]（节拍器开/关）按钮启动节拍器。

要停止节拍器，再次按[METRONOME ON/OFF]（节拍器开/关）按钮。

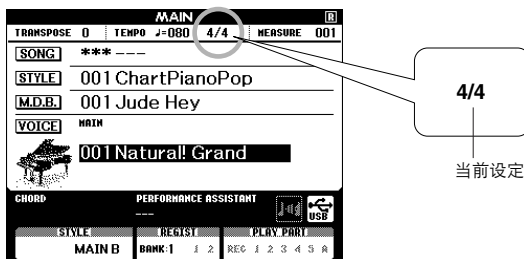
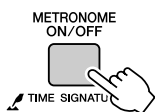

## 调整节拍器速度

1 按[TEMPO/TAP]（速度/击拍）按钮调出速度设置。

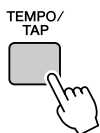

2 使用数据盘从5至280中选择速度。

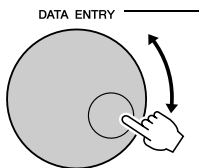

## 设置每小节的拍数，以及各拍时值

在此例中，我们将设置一个5/8的拍号。

- 1 按住[METRONOME ON/OFF]（节拍器开/关）按钮达一秒钟以上，选择“Time Signature-Numerator”。

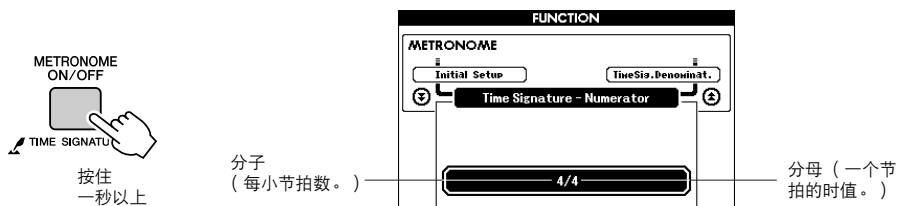

- 2 使用数据盘选择每小节拍数。  
可用范围从1到60，本例中选择5。  
铃声的重音会落在每小节的第一拍上。

注

- 节拍器拍号设定与正在演奏的伴奏或乐曲将保持同步，因此，在播放伴奏或乐曲时无法改变这些参数。

- 3 按CATEGORY（类别）[▲]和[▼]按钮多次，选择节拍时值功能“Time Signature-Denominator”。

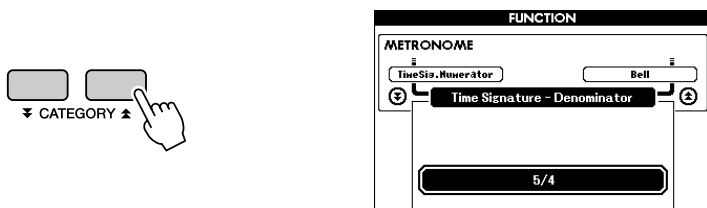

- 4 使用数据盘选择节拍时值。  
选择每个节拍的所需时值：2、4、8或16（二分音符、四分音符、八分音符或十六分音符）。此例中选择8。

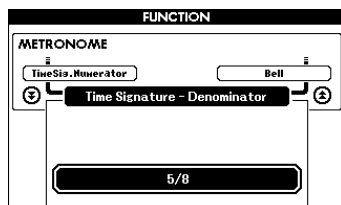



## 设置节拍器铃声

用该功能可以选择节拍器发声为铃声还是仅咔哒声。

- 1 按[FUNCTION]（功能）按钮。

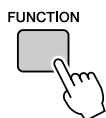

- 2 使用CATEGORY（类别）[▲]和[▼]按钮选择铃声项。

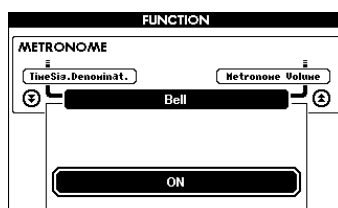
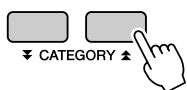

- 3 随后您可以用[+]和[-]键打开或关闭铃声。

## 调整节拍器音量

- 1 按[FUNCTION]（功能）按钮。

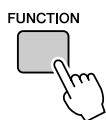

- 2 使用CATEGORY（类别）[▲]和[▼]按钮选择节拍器音量项目。

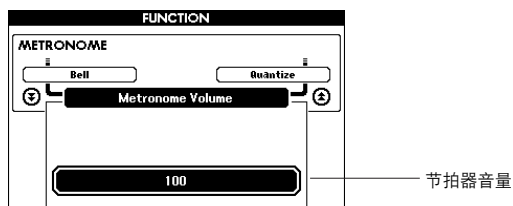
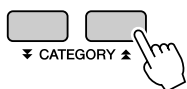

- 3 根据需要用数据盘设置节拍器音量。

# 伴奏



本乐器具有自动伴奏功能，能够按您所选择的伴奏风格产生伴奏（节奏+贝司+和弦），以配合您用左手演奏的和弦。您可以从160种涵盖各种音乐类型和拍号的不同伴奏中进行选择（有关完整的伴奏一览表，请参见第132页）。在本节中，我们将学习如何使用自动伴奏功能。

## 选择一个伴奏节奏

大多数伴奏都有节奏部分。可以选择各种节奏类型——摇滚、布鲁斯、欧洲的迷幻电子乐等等。让我们先从聆听基本节奏开始。演奏节奏部分时只使用打击乐器。

### 1 按[STYLE]（伴奏型）按钮。

将出现伴奏选择画面。此时画面上将出现伴奏编号和名称。

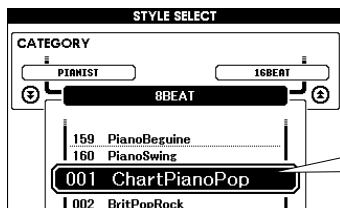
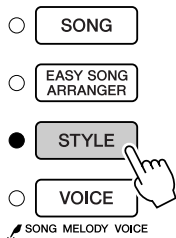

当前所选的伴奏

注

- 演奏伴奏风格时，请将声音设置为“Style”。这样做可以从内置喇叭中得到自然、加强的声音（请参见第77页）。不过使用耳机时，为普通声音。

### 2 选择伴奏。

转动数据盘选择要使用的伴奏。第132页上有完整的伴奏一览表。

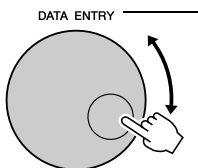

注

- 能够以内置伴奏（伴奏编号161-）同样的方式选择和从计算机传送的或者连接到乐器的USB闪存中的伴奏风格文件。第107页上有文件传送的说明。

### 3 按下[START/STOP]（开始/停止）按钮。

伴奏节奏将开始播放。

要停止播放时，再按一次[START/STOP]（开始/停止）按钮。

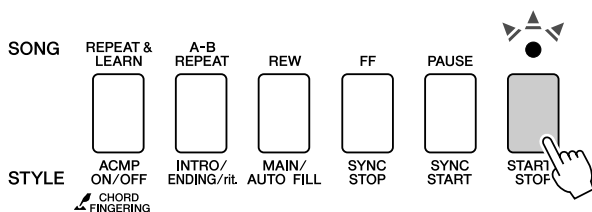

注

- 伴奏编号131、143-160没有节奏声部，因此，将其用于上例时不会播放节奏。要使用这些伴奏，请先按第27页所述打开自动伴奏，按[START/STOP]（开始/停止）按钮，弹奏键盘分割点左侧的某个键时，将开始播放伴奏贝司及和弦部分。

## 使用伴奏进行演奏

在前一页里您学习了如何选择伴奏节奏。

在此我们将了解如何在基本节奏上添加贝司及和弦伴奏，在您演奏时能产生完整、丰富的伴奏。

**1** 按[STYLE]（伴奏型）按钮并选择所需伴奏。

**2** 打开自动伴奏功能。

按[ACMP ON/OFF]（伴奏型开/关）按钮。  
再按一次此按钮将关闭自动伴奏功能。

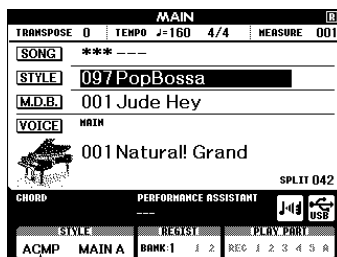
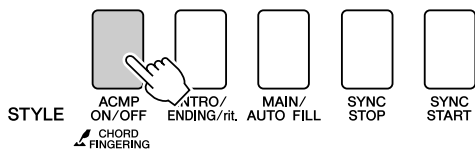

打开自动伴奏功能时出现此图标。

● 打开自动伴奏功能时.....

分割点左侧的键盘区域(054 : F#2)变成“自动伴奏区域”，并且它的使用只限于特定的伴奏和弦。

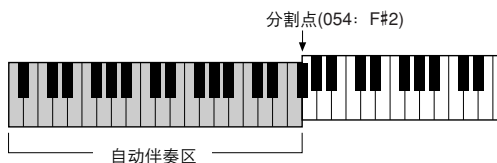

注

• 键盘分割点可根据需要改变：请参见第82页。

**3** 打开同步开始功能。

按[SYNC START]（同步开始）按钮打开同步开始功能。

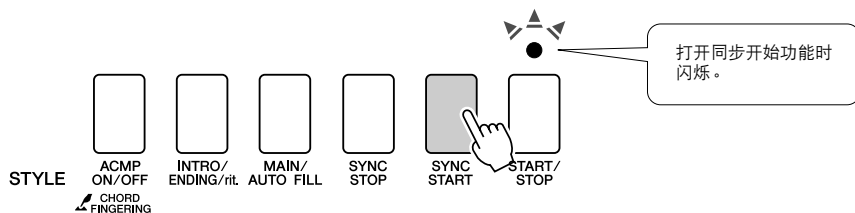

打开同步开始功能时，只要演奏键盘分割点左侧的一个音符，即开始播放伴奏中的贝司及和弦伴奏。再按一次此按钮将关闭同步开始功能。

## 4 演奏左手和弦，开始播放伴奏。

即使您实际上不懂和弦，您也能“演奏”和弦。本乐器甚至会将一个音符识别为和弦。试试在分割点的左侧同时演奏一至三个音符。伴奏将随着您弹奏的左手音符而改变。

### 试试看！

第29页上有某些和弦进行的乐谱。这些例子应能帮助您获得哪些类型的和弦进行音适用于伴奏的乐感。

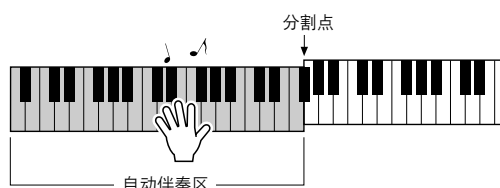

## 5 用右手演奏旋律的同时演奏各种左手和弦。

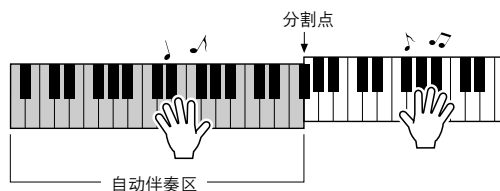

## 6 完成后按[START/STOP]（开始/停止）按钮停止伴奏播放。

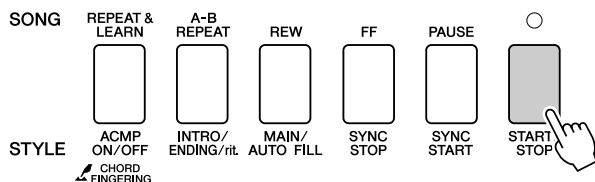

可以切换伴奏“乐段”使伴奏多样化。请参见第79页上的“模式组变化（乐段）”。

## 了解弦后，伴奏将更有意思

通过同时演奏多个音符来产生和弦是和声伴奏的基础。在本节中，我们将了解先后演奏不同和弦的顺序，即“和弦顺序”。由于每个和弦都有其自身独特的“音色”——即使同样的和弦采用不同指法也是如此——因此您选择用于和弦进行的和弦对您所演奏的整体乐感有很大影响。

在第27页，您学习了如何使用伴奏演奏丰富多彩的伴奏。和弦进行对于创作生动的伴奏是必不可少，再掌握一些和弦技巧后，您的伴奏水平应该能再上一个新台阶。在以下页中，我们将介绍三种简单易用的和弦进行。尝试演奏时请务必使用本乐器的伴奏功能。伴奏将对您所演奏的和弦进行作出响应，从而有效创作出一首完整的乐曲。

### ■演奏和弦进行.....

用左手演奏乐谱。

演奏乐谱前，请按照第27页上“使用伴奏进行演奏”的步骤1至3进行。

\*此处提供的乐谱不是标准乐谱，而是表示要产生和弦进行需要演奏哪些音符的简化乐谱。

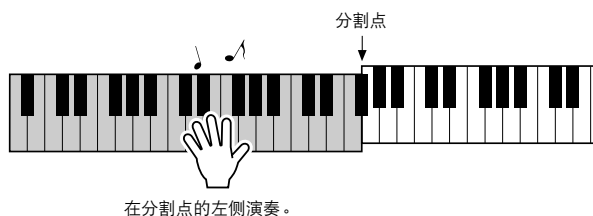

#### 伴奏建议

#### 041 Euro Trance

—用简单的和弦演奏舞曲—

按 [INTRO/ENDING/rit.] (前奏/尾声/渐慢) 按钮。

The diagram shows a bass clef staff with four measures of chords: F, C, G, and Am. Below each chord name is a simplified piano keyboard diagram showing the notes to be played. An arrow points from the text '按 [INTRO/ENDING/rit.] (前奏/尾声/渐慢) 按钮。' to the first measure.

这是一种简单而有效的和弦进行。演奏到乐谱结尾时，从头重新开始。准备停止演奏时，按 [INTRO/ENDING/rit.] (前奏/尾声/渐慢) 按钮，自动伴奏功能将产生一个完美的尾奏。

伴奏建议

148 Piano Boogie

—三个和弦的布基伍基舞曲—

按[INTRO/ENDING/rit.] (前奏/尾声/渐慢)按钮。

按[INTRO/ENDING/rit.] (前奏/尾声/渐慢)按钮。

此进行只用三个和弦就能产生各种和声伴奏。获得乐谱中的进行乐感之后，尝试改变和弦的顺序！

伴奏建议

096 Bossa Nova

—用爵士类和弦演奏波沙诺巴—

按[INTRO/ENDING/rit.] (前奏/尾声/渐慢)按钮。

按[INTRO/ENDING/rit.] (前奏/尾声/渐慢)按钮。

此进行包括爵士味的“二—五”(II-V)变化。尝试演奏几次。准备停止演奏时，按[INTRO/ENDING/rit.] (前奏/尾声/渐慢)按钮。

## 弹奏自动伴奏和弦

演奏自动伴奏和弦的方法有两种：

- 单指和弦
- 多指和弦

本乐器将自动识别不同的和弦类型。此项功能被称作是多种指法。

按[ACMP ON/OFF]（伴奏型开/关）按钮打开自动伴奏功能（第27页）。键盘上分割点左侧（默认值：054/F#2）成为“伴奏区”。在此键盘区域演奏伴奏和弦。

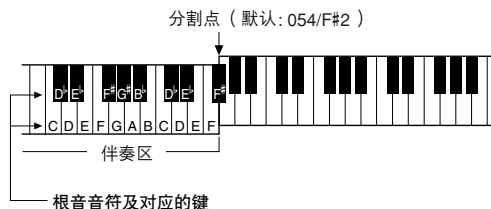

### ■ 单指和弦 .....

此方法可供您使用一、二或三根手指在键盘的伴奏区单指演奏和弦。

	• 要演奏大和弦 按和弦的根音音符。
	• 要演奏小和弦 按根音音符及其左侧最近的黑键。
	• 要演奏七和弦 按根音音符及其左侧最近的白键。
	• 要演奏小七和弦 按根音音符及其左侧最近的黑、白两键（总共三个键）。

### ■ 多指和弦 .....

此方法可供您在键盘的伴奏区使用多个手指演奏和弦，产生伴奏。

#### ● 如何演奏多指和弦[“C”和弦的示例]



\* 括号中的音符 ( ) 为可选项；即使不演奏这些音符，仍能识别和弦。

# 使用乐曲

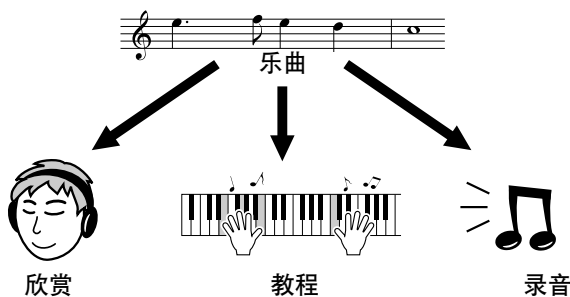

对本乐器而言，术语“乐曲”指构成一段音乐的数据。您可以只欣赏示范曲和29首内置乐曲，也可以用所提供的诸多功能（演奏助手功能、教程等）中的一种演奏这些乐曲。乐曲按类别划分。

在本节中，我们将学习如何播放示范曲和选择其他乐曲，并简要说明示范曲以及所提供的29首乐曲。



## 播放示范乐曲

- 1 按[DEMO]（示范乐曲）按钮。  
此时会开始播放示范乐曲。

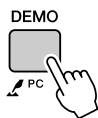

如要停止示范曲的回放，可以按下 [DEMO]（示范乐曲）按钮或 [START/STOP]（开始/停止）按钮。

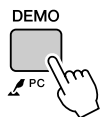

或

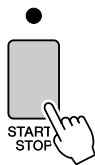



## 选择并欣赏乐曲

### 1 按[SONG]（乐曲）按钮。

此时将显示乐曲编号和名称。  
当前所选的乐曲编号和名称将高亮显示。

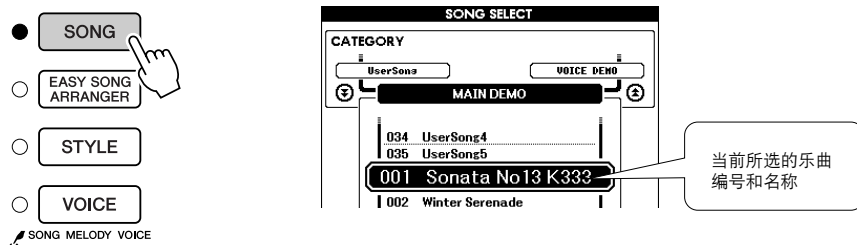

### 2 选择乐曲。

请参见第35页上的预置乐曲类型一览表，然后选择一首乐曲。  
使用数据盘选择要欣赏的乐曲。

注

- 您还可以演奏您自己录制的乐曲（用户乐曲）或以演奏内置乐曲的同样方式演奏从计算机传送到乐器的乐曲。

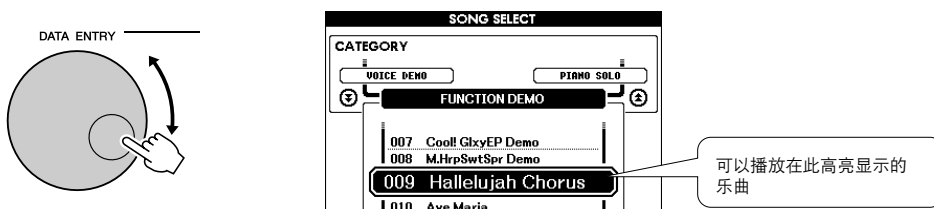

001-030	内置乐曲（请参见第35页）。
031-035	用户乐曲（自己录制的乐曲）。
036-	从计算机传送的乐曲（第107-109页）或者连接到乐器的USB闪存中的乐曲（第95页）。

### 3 欣赏乐曲。

按[START/STOP]（开始/停止）按钮开始播放所选的乐曲。  
任何时间再次按[START/STOP]（开始/停止）按钮均可停止播放。

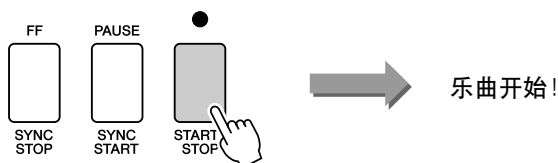

## 乐曲快进、快倒及暂停

同盒式录音机或CD播放机上的移动控制类似，可让您快进[FF]、快退[REW]和暂停[PAUSE]播放乐曲。

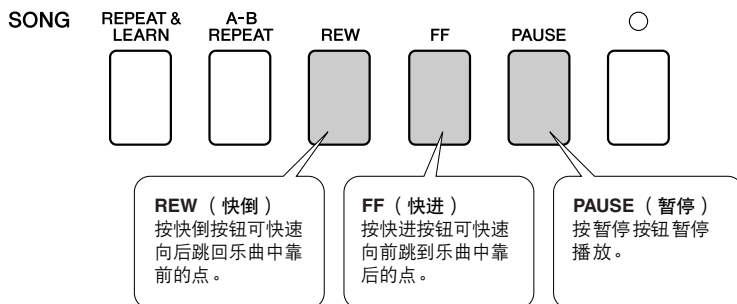

## 改变乐曲速度

您可以根据需要改变乐曲播放的速度。按[TEMPO/TAP]（速度/击拍）按钮。此时将出现速度画面，您可以使用数据盘、[+]和[-]键或[0]-[9]数字键来任意设置速度，范围：5—280 bpm。

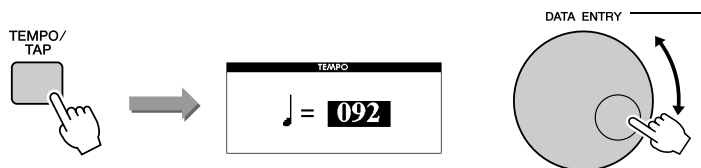

同时按[+]和[-]按钮可恢复原来的速度。  
按[EXIT]（退出）按钮返回MAIN画面。

## 预置乐曲

这30首乐曲包括能有效地演示本乐器简易编曲功能的乐曲、特别适合使用演奏助手功能的乐曲等等。“使用建议”一栏提供了如何最有效地使用乐曲的一些建议。

类别	编号	名称	使用建议
Main Demo (整体示范)	1	Mozart Piano Sonata No.13, K333	该乐曲展示了美妙的钢琴音色。
	2 <b>CHORD</b>	Winter Serenade	创作此类乐曲的目的是让您对本乐器的高级功能有一个了解。这些乐曲适于欣赏或使用演奏助手功能。
	3 <b>CHORD</b>	Take off	
Voice Demo (音色示范)	4 <b>CHORD</b>	Live! Grand Demo	
	5 <b>CHORD</b>	Live! Orchestra Demo	
	6 <b>CHORD</b>	Cool! RotorOrgan Demo	
	7 <b>CHORD</b>	Cool! Galaxy Electric Piano Demo	
Funciton Demo (功能示范)	8 <b>CHORD</b>	Modern Harp & Sweet! Soprano Demo	用这些乐曲可以体验本乐器的某些高级功能: 乐曲编号9用于体验简易编曲功能, 乐曲10和11用于体验演奏助手功能。乐曲10和11不能使用教学功能。
	9 <b>CHORD</b>	Hallelujah Chorus	
	10 <b>CHORD</b>	Ave Maria	
Piano Solo (钢琴独奏)	11 <b>CHORD</b>	Nocturne op.9-2	这些钢琴独奏乐段非常适合用作教程乐曲。
	12	For Elise	
	13	Maple Leaf Rag	
Piano Ensemble (钢琴合奏)	14	Jeanie with the Light Brown Hair	精选的钢琴合奏曲也非常适合用作教程乐曲。
	15 <b>CHORD</b>	Amazing Grace	
	16 <b>CHORD</b>	Mona Lisa (Jay Livingston and Ray Evans)	
	17	Piano Concerto No.21 2nd mov.	
	18 <b>CHORD</b>	Scarborough Fair	
Piano Accompaniment (钢琴伴奏)	19 <b>CHORD</b>	Old Folks at Home	需要练习伴奏模式时, 可以使用这些乐曲。您被邀请为乐队伴奏时会需要用到。这些乐曲能让您能一次用单手练习伴奏音乐声部, 是掌握此重要技能的最简便方法。
	20 <b>CHORD</b>	Ac Ballad (Against All Odds: Collins 0007403)	
	21 <b>CHORD</b>	Ep Ballad	
	22 <b>CHORD</b>	Boogie Woogie	
	23 <b>CHORD</b>	Rock Piano	
	24 <b>CHORD</b>	Salsa	
	25 <b>CHORD</b>	Country Piano	
	26 <b>CHORD</b>	Gospel R&B	
	27 <b>CHORD</b>	Medium Swing	
	28 <b>CHORD</b>	Jazz Waltz	
	29 <b>CHORD</b>	Medium Bossa	
30 <b>CHORD</b>	SlowRock (Can't Help Falling In Love: George David Weiss, Hugo Peretti and Luigi Creatore)		

**CHORD:** 包括和弦数据。

光盘上的示范曲集中有内置乐曲的乐谱——但乐曲1-11和乐曲16、20、30除外, 这些乐曲受版权保护。本使用说明书中有乐曲9-11的乐谱。  
一些经典风格和/或传统乐曲已经编辑为适宜学习的长度, 可能与原始乐曲不大一样。

## 乐曲类型

本乐器可以使用下述三种类型的乐曲。

- 示范乐曲和预置乐曲  
(乐器内置的30首乐曲)..... 乐曲编号001—030。
- 用户乐曲 (自己演奏的录音)..... 乐曲编号031—035。
- 外部乐曲文件 (从计算机传送过来的乐曲数据\*)..... 乐曲编号036—。

\* 随机附赠光盘包含70首精选的MIDI乐曲。有关如何将乐曲传送到本乐器的操作说明, 请参见第108页。

下图显示使用预置乐曲、用户乐曲及外部乐曲文件的基本流程——从存储到播放。

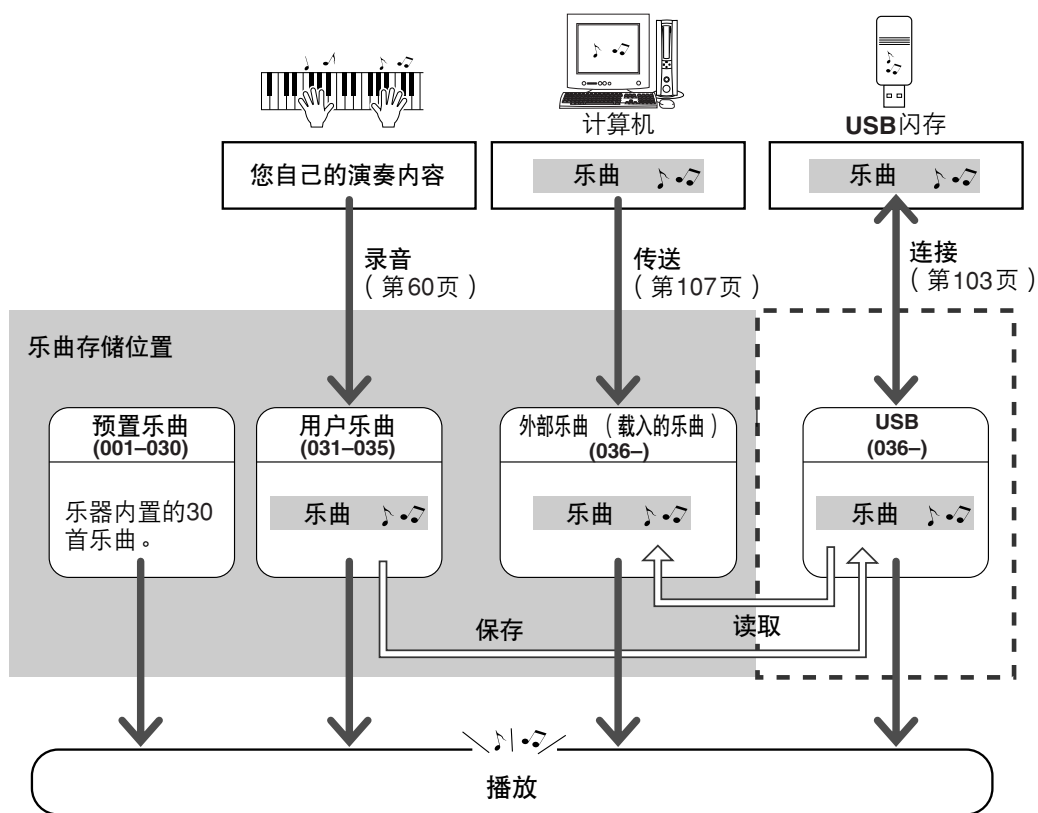

### 注

- 用户乐曲按原来的样式不能产生乐谱画面。不过如果将用户乐曲文件转换成SMF格式并保存到USB闪存, 则可以产生乐谱画面, 并可以同教程功能结合使用。

### 注

- 用户乐曲和从计算机传来的外部乐曲文件分别存储在不同的闪存区域。用户乐曲不能直接传送到闪存的外部乐曲区域, 反之亦然。

## 显示乐曲乐谱

本乐器能显示乐曲的乐谱。

30首内置的预置乐曲和以SMF格式存储在USB闪存或乐器内部存储器中保存的乐曲都可以显示乐谱。

### 1 选择乐曲。

执行第33页介绍的操作程序的步骤1和2。

### 2 按[SCORE]（乐谱）按钮，此时将出现单行乐谱。

有2种类型的乐谱显示画面：单行和双行。每次按[SCORE]（乐谱）按钮时，将交替选择这两种类型。

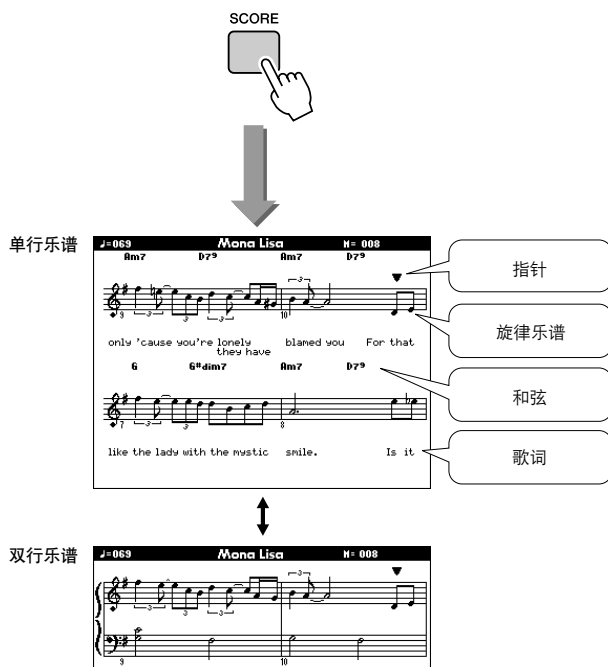

注

- 乐谱由已录制好的乐曲数据创建，可能与原谱稍有不同。
- 在包含和弦与歌词数据的乐曲的单行谱表画面中，和弦与歌词都将显示出来。
- 在歌词很多的地方，每小节的歌词可能会分两行显示。
- 如果所选乐曲包含的歌词太多，则某些歌词或和弦可能会被省略。
- 对于难以辨读的细小音符，使用量化功能（第94页）之后，将会比较容易辨读。

注

- 双行乐谱中没有和弦和歌词显示。

### 3 按[START/STOP]（开始/停止）按钮。

乐曲将开始播放。三角形指针将沿着乐谱顶部移动，指明当前位置。

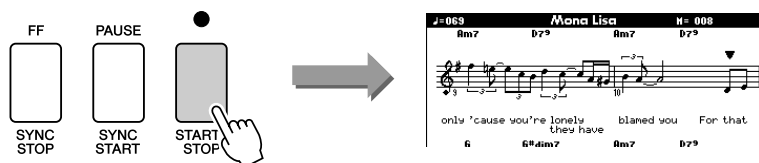

### 4 按[EXIT]（退出）按钮返回MAIN画面。

## 显示歌词

如果乐曲包含歌词数据，则可以在画面上显示歌词。

对于不含歌词数据的乐曲，即使按[LYRICS]（歌词）按钮，也不会显示任何歌词。

### 1 选择乐曲。

执行第33页介绍的步骤1和2选择16、20和30之间的乐曲。

### 2 按[LYRICS]（歌词）按钮。

此时乐曲的名称、词作者及曲作者将出现在画面上。

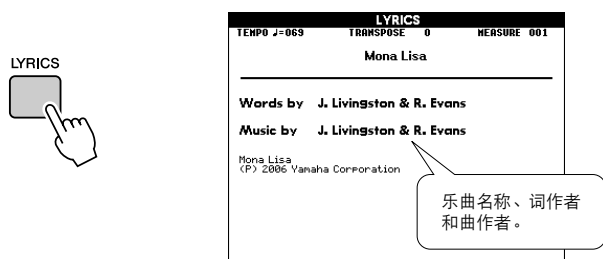

注

- 从Internet下载的乐曲或市面销售的乐曲文件，包括XF格式的文件（第6页），只要它们是包含歌词数据的标准MIDI文件格式，就能和歌词显示功能相兼容。某些文件可能无法显示歌词画面。

注

- 如果歌词画面显示乱码，请尝试改变显示语言（第16页）。

### 3 按[START/STOP]（开始/停止）按钮。

此时乐曲将开始播放，同时画面上显示歌词与和弦。歌词将以高亮度显示，指出当前在乐曲中的位置。

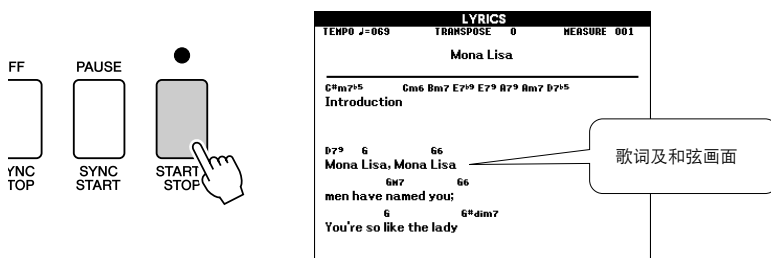

#### ■ 可使用歌词画面的预置乐曲

编号	名称
016	Mona Lisa (Jay Livingston and Ray Evans)
020	Against All Odds (Collins 0007403)
030	Can't Help Falling In Love (George David Weiss, Hugo Peretti and Luigi Creatore)

# 轻松演奏钢琴



本乐器具有演奏助手功能，让您在播放乐曲的同时进行演奏，可以奏出像钢琴家那样的效果（尽管您可能会犯演奏上的错误）！事实上，您可以演奏任何音符，但听起来仍很美妙！您甚至可以只按一个琴键，然后得到一段优美的旋律。因此，即使您不会演奏钢琴，或者还根本看不懂乐谱，也可以享受到一些音乐的乐趣。

演奏助手功能提供四种可选类型。选择对您来说能产生最佳结果的类型。

- **Chord** ..... 无论您在什么地方演奏或演奏什么乐曲，都能产生平衡良好的悦耳音色。此类型可提供最大的自由度，让您能同时用左右手演奏。

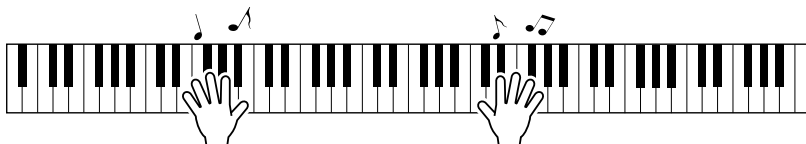

- **Chord/Free** ..... 如果您可以演奏简单的右手旋律但演奏左手和弦有困难，就适用此类型。Chord（和弦）类型只适用于键盘的左手区，使您能轻松演奏和弦来支持您用右手演奏的旋律。

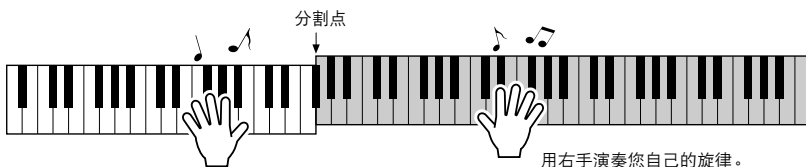

- **Melody** ..... 此类型让您只用一个手指便能演奏所选择乐曲的旋律。即使您从未演奏过键盘乐器，也可以马上开始演奏旋律！

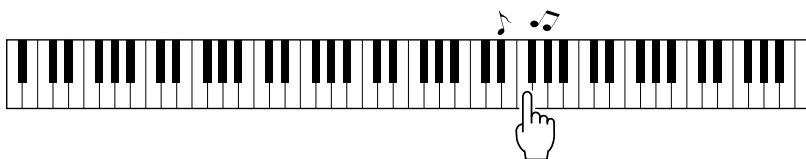

- **Chord/Melody** ..... 在键盘的右手部分演奏所选择乐曲的旋律，并使用和弦类型演奏键盘左手部分的和弦。

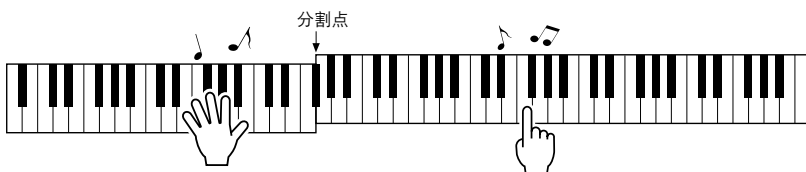

有关使用演奏助手功能帮助您演奏的更多信息，请参见第48页。

## CHORD型——用双手演奏

### 1 按[P.A.T. ON/OFF]（演奏助手开/关）按钮。

这样会打开演奏助手功能。  
打开演奏助手功能后，将出现此图标。

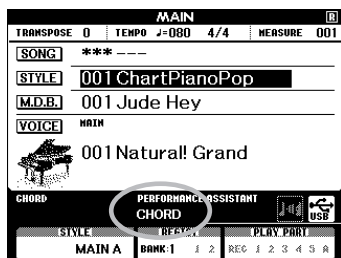
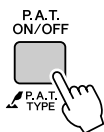

### 2 选择Chord（和弦）类型。

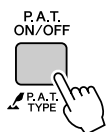

按住一秒以上

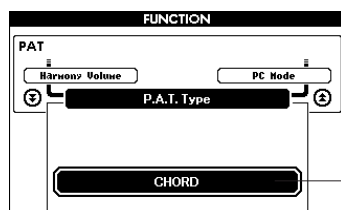
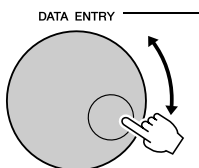

选择Chord

按住[P.A.T. ON/OFF]（演奏助手开/关）按钮达一秒以上，使演奏助手功能类型出现。使用数据盘选择Chord（和弦）类型。

### 3 选择乐曲。

按[SONG]（乐曲）按钮，将出现Song Select画面。使用数据盘选择乐曲。此例尝试选择“010 Ave Maria”。  
选择Chord（和弦）类型时，在画面中只能看到此乐曲可用的功能！

注

• 使用乐曲（第32页）

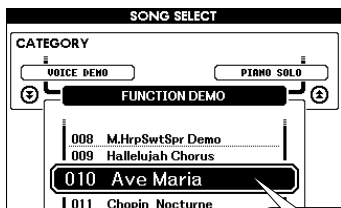
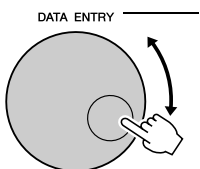
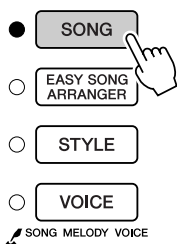

将播放此处显示的乐曲。

#### ● 何谓乐曲？

您只知道此词汇的一般意思，但在本乐器中，术语“乐曲”指构成一首完整乐曲的数据。演奏助手功能使用和弦和旋律数据，并应始终用于一首乐曲（第32页）。



## 4 按[START/STOP]（开始/停止）按钮。

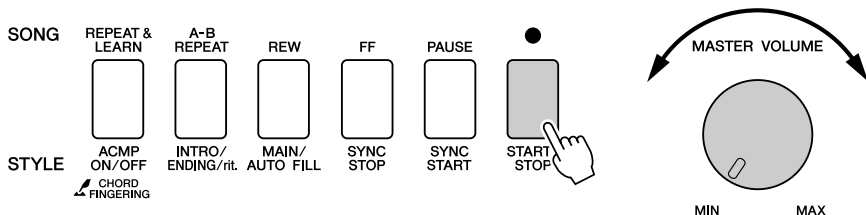

乐曲将开始播放。

将反复播放基本模式。聆听四小节的基本模式，以获得基本模式的乐感，然后从第5小节开始自己演奏。应该演奏的键将显示在画面中。

## 5 弹奏键盘。

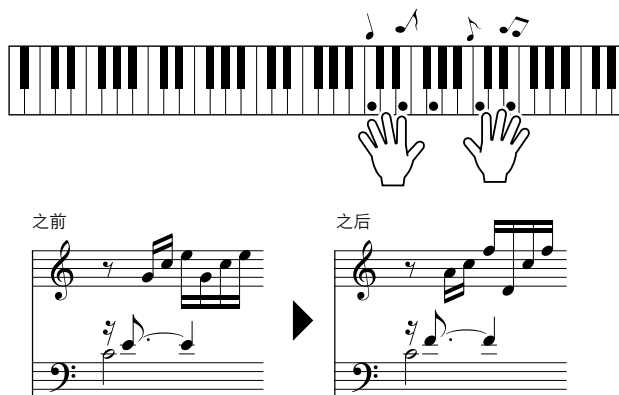

尝试用双手演奏左边的乐谱。您甚至可以一遍一遍地反复弹奏以下键：C、E、G、C、E、G、C、E。您会发现，在第5小节，音符将按照右边的乐谱发声。继续演奏，Chord（和弦）类型演奏助手功能将继续“纠正”您所演奏的音符。这就是Chord（和弦）类型演奏助手功能。

注

• 第120页上有Ave Maria的乐谱。

任何时间按[START/STOP]（开始/停止）按钮均可停止播放乐曲。

## 6 按[P.A.T. ON/OFF]（演奏助手开/关）按钮可关闭演奏助手功能。

“...”会出现在显示屏中一般演奏助手类型所显示的地方。

## CHORD/FREE型 — 只能将Chord（和弦）类型用于左手

**1** 按[P.A.T. ON/OFF]（演奏助手开/关）按钮。

这样会打开演奏助手功能。  
打开演奏助手功能后，将出现此图标。

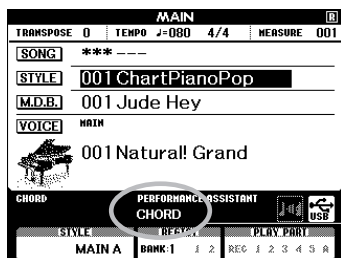
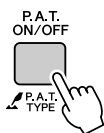

当前选择的类型

**2** 选择CHORD/FREE类型。

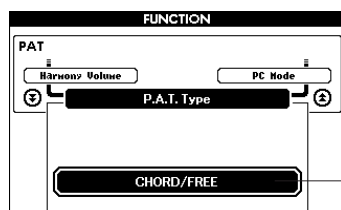
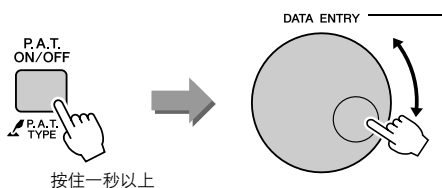

选择 Chord/Free

按住[P.A.T. ON/OFF]（演奏助手开/关）按钮达一秒以上，使演奏助手功能类型出现。使用数据盘选择Chord/Free类型。

**3** 选择乐曲。

按[SONG]（乐曲）按钮，将出现Song Select画面。使用数据盘选择乐曲。此例尝试选择“011 Nocturne”。

注

• 使用乐曲（第32页）

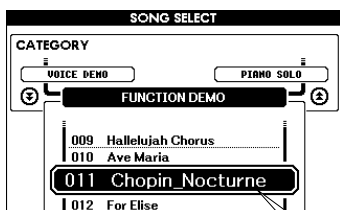
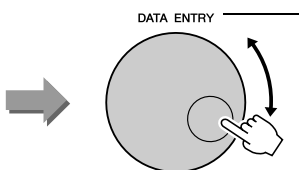
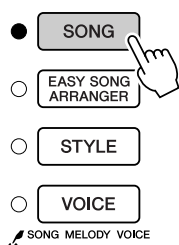

将播放此处显示的乐曲。

## 4 按[START/STOP]（开始/停止）按钮。

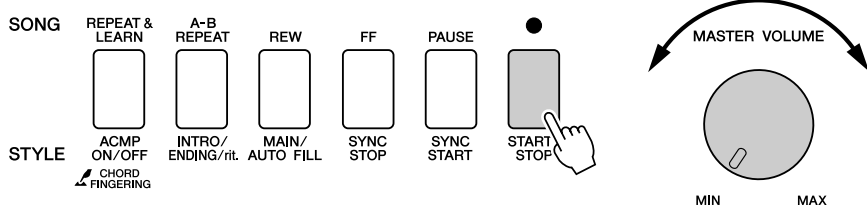

乐曲将开始播放。  
应该演奏的左手键将显示在画面中。

## 5 弹奏键盘。

用右手在分割点右侧演奏，用左手在分割点左侧演奏。

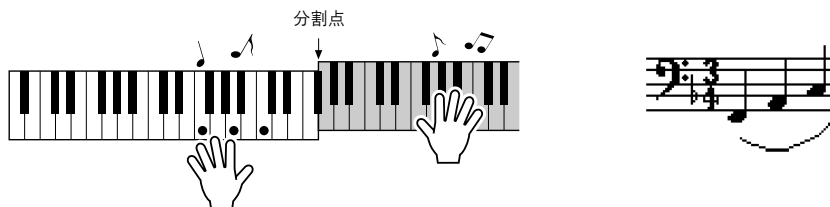

使用此类型时，在分割点左侧演奏的音符将实际发出高八度的音。

用右手演奏Nocturne旋律。按照画面中显示的乐谱用左手继续演奏F-A-C arpeggio（琶音）。尽管用左手反复演奏同样的音符，但实际产生的音符会随着音乐而改变。这就是Chord/Free型演奏助手功能。

注

• 第122页上有Nocturne的乐谱。

如果想在画面中查看右手部分中的乐谱，按[SCORE]（乐谱）按钮。任何时间按[START/STOP]（开始/停止）按钮均可停止播放乐曲。

## 6 按[P.A.T. ON/OFF]（演奏助手开/关）按钮可关闭演奏助手功能。

“...”会出现在显示屏中一般演奏助手类型所显示的地方。

## MELODY 型——只用一个手指演奏

有关如何演奏旋律的提示，请参见第48页。

### 1 按[P.A.T. ON/OFF]（演奏助手开/关）按钮。

这样会打开演奏助手功能。  
打开演奏助手功能后，将出现此图标。

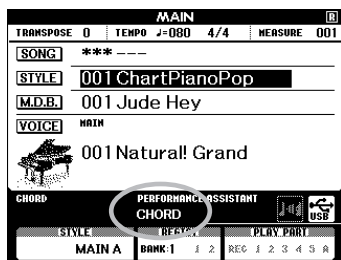
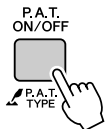

当前选择的类型

### 2 选择MELODY类型。

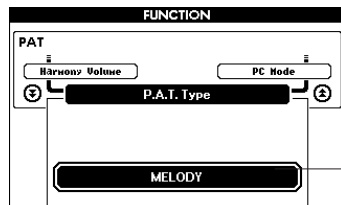
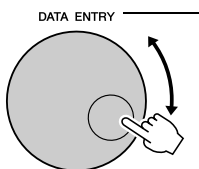
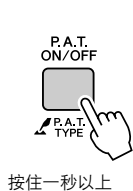

选择Melody

按住[P.A.T. ON/OFF]（演奏助手开/关）按钮达一秒以上，使演奏助手功能类型出现。使用数据盘选择Melody（旋律）类型。

### 3 选择乐曲。

按[SONG]（乐曲）按钮，将出现Song Select画面。使用数据盘选择乐曲。

注  
• 使用乐曲（第32页）

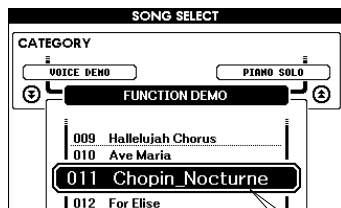
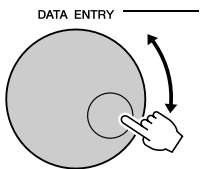
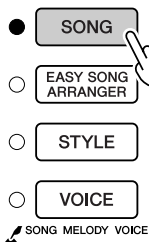

将播放此处显示的乐曲。

## 4 按[START/STOP]（开始/停止）按钮。

乐曲将开始播放。

因为选择的是旋律类型，所以乐曲旋律将不发声。此时您可以尽情演奏旋律（步骤5）。

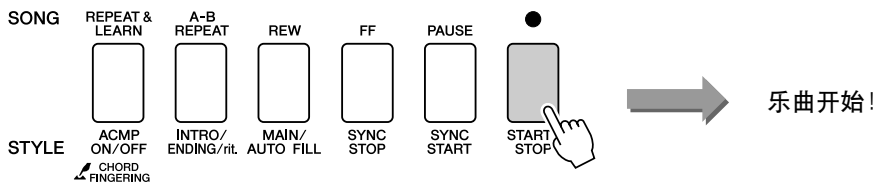

## 5 弹奏键盘。

开始时，请尽量感受一下乐曲的节奏。然后，合着音乐的节拍用右手的一个手指弹奏一个键。实际上您可以弹奏任何键。如果想要随着旋律乐谱演奏旋律，按[SCORE]（乐谱）按钮在画面中调出旋律乐谱。

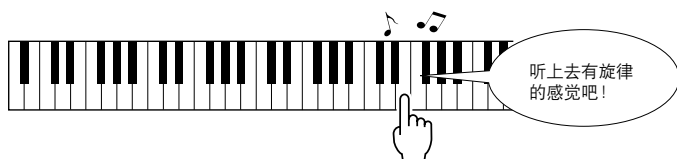

听上去怎么样？由于旋律型演奏助手功能的作用，您只用一个手指便可以演奏出旋律！

任何时间按[START/STOP]（开始/停止）按钮均可停止播放乐曲。

## 6 按[P.A.T. ON/OFF]（演奏助手开/关）按钮可关闭演奏助手功能。“...”会出现在显示屏中一般演奏助手类型所显示的地方。

## CHORD/MELODY — 用左手演奏和弦，用右手演奏旋律

### 1 按[P.A.T. ON/OFF]（演奏助手开/关）按钮。

这样会打开演奏助手功能。  
打开演奏助手功能后，将出现此图标。

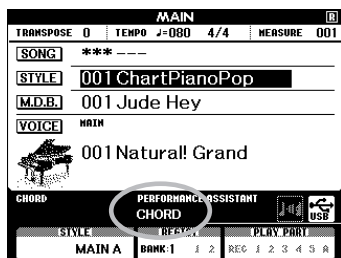
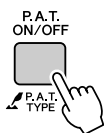

当前选择的类型

### 2 选择CHORD/MELODY类型。

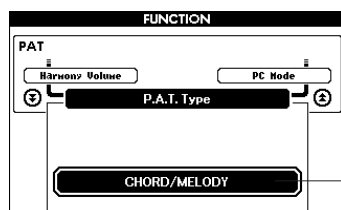
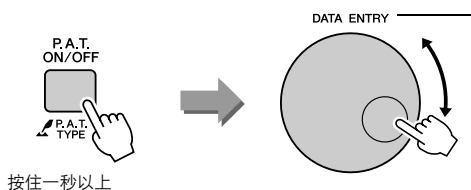

选择 Chord/Melody

按住[P.A.T. ON/OFF]（演奏助手开/关）按钮达一秒以上，使演奏助手功能类型出现。使用数据盘选择Chord/Melody类型。

### 3 选择乐曲。

按[SONG]（乐曲）按钮，将出现Song Select画面。使用数据盘选择乐曲。

注

• 使用乐曲（第32页）

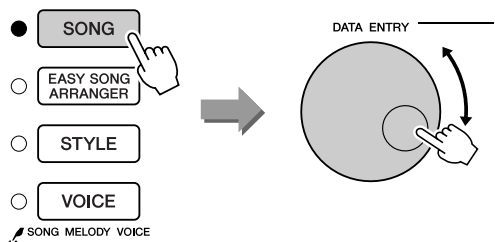

将播放此处显示的乐曲。

## 4 按[START/STOP]（开始/停止）按钮。

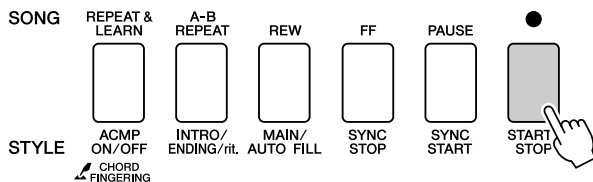

乐曲将开始播放。  
将重复基本模式。聆听8小节，同时记忆基本模式。这次由您从第9小节开始演奏。

## 5 弹奏键盘。

用右手在分割点右侧演奏，用左手在分割点左侧演奏。

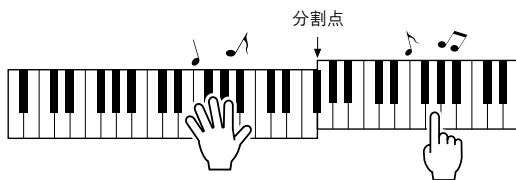

使用此类型时，在分割点左侧演奏的音符将实际发出高八度的音。

随着乐曲旋律的节奏用右手演奏。只要在分割点的右侧演奏就可以弹奏任何一个键。同时用左手演奏像和弦和乐段之类的伴奏。尽管用左手反复演奏同样的音符，但实际产生的音符会随着音乐而改变。

这就是Chord/Melody型演奏助手功能。

如果想要随着旋律乐谱演奏旋律，按[SCORE]（乐谱）按钮在画面中调出旋律乐谱。

任何时间按[START/STOP]（开始/停止）按钮均可停止播放乐曲。

## 6 按[P.A.T. ON/OFF]（演奏助手开/关）按钮可关闭演奏助手功能。

“...”会出现在显示屏中一般演奏助手类型所显示的地方。

## 使用演奏助手来达到非常理想的效果！

以下是使用Chord（和弦）类型的几点提示。

如果选择Chord/Free或Chord/Melody，键盘的左手区将变成Chord（和弦）类型区，这样可以在键盘的左手区应用这些提示。

开始时，请尽量感觉一下乐曲的节奏。然后，如图所示摆放您的双手，交替用左、右手弹奏键盘即可（演奏什么音符都可以）。

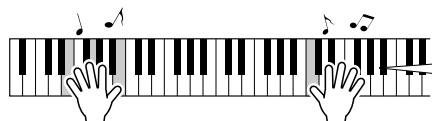

听上去就像演奏了正确的音符一样！

CHORD  
Am7

乐曲中包含的和弦信息显示在MAIN画面的下方。如果能将左手节奏与画面上和弦指示器的节奏合拍，便能取得更好的效果。

听上去怎么样？由于Chord（和弦）类型演奏助手功能的作用，不管您演奏哪个键，都可以得到不错的效果！

接下来，试试以下三幅图中所示的三种演奏方法。不同的演奏方法会产生不同的效果。

- 按相同的时序用左手和右手演奏——方式1。

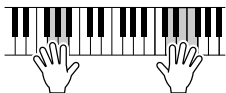

用右手一次弹奏3个音符。

- 按相同的时序用左手和右手演奏——方式2。

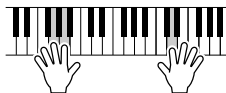

用右手一次弹奏1个音符（例如：食指→中指→无名指）。

- 用左手和右手交替演奏——方式3。

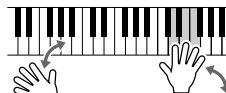

用右手一次弹奏3个音符。

有了一点感觉之后，就可以试着用左手演奏和弦，用右手演奏旋律……或者用其它任意组合。



## 在旋律类型中使用乐谱。

如果要按正确的节奏演奏旋律，请使用屏幕乐谱功能。

### 显示乐谱。

熟悉第44页上的步骤1-4后，按[SCORE]（乐谱）按钮。

此时将出现旋律乐谱。

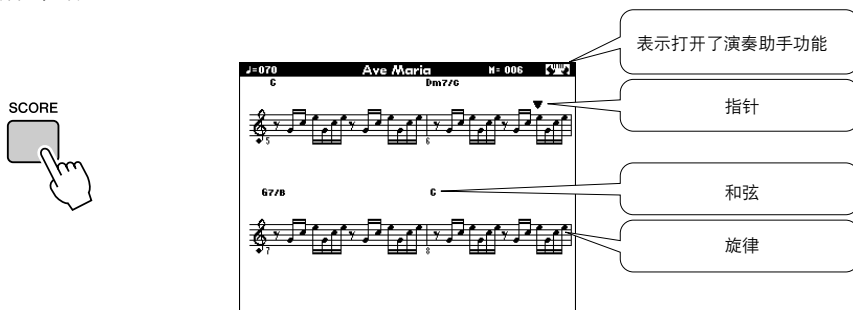

演奏期间，指针会指出当前在乐谱中的位置。如果当指针每次出现在乐谱中音符的上方时都能演奏，便能按正确的“原曲”节奏演奏旋律。

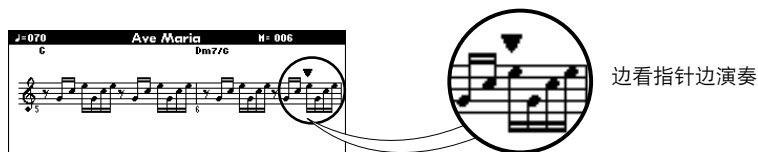

### ● 能够与演奏助手功能一起使用的乐曲。

选择Chord（和弦）类型时，演奏助手功能只能与包含和弦数据的乐曲一起使用。选择Melody（旋律）型时，演奏助手功能只能与包含旋律数据的乐曲配合使用。要确定乐曲是否包含所需的数据，请先选择该乐曲，然后按[SCORE]（乐谱）按钮。如果按[SCORE]（乐谱）按钮后，画面上出现和弦，则可以使用Chord（和弦）类型或包含和弦类型的任何组合类型。如果按[SCORE]（乐谱）按钮后，画面上出现旋律，则可以使用Melody（旋律）型或包含旋律类型的任何组合类型。

### ● 外部乐曲和演奏助手功能。

从Internet下载的乐曲，只要包含所需的和弦和/或旋律数据，也可以与演奏助手功能一起使用。有关如何将乐曲传送到本乐器的操作说明，请参见第108页。



# 选择乐曲作为教程

## Yamaha Education Suite ( Yamaha教学组件 )

您可以选择喜欢的任何乐曲作为左手、右手或双手教程。您也可以使用从计算机传送到乐器的乐曲 ( 仅限SMF格式0/1 )。( 第107页 ) 在学习过程中, 您可以按任意的速度演奏, 甚至可以弹错音符。乐曲播放速度会下降到您能适应的程度。活到老, 学到老!

### 教程的流程:

从钢琴独奏、钢琴合奏类别中选择一首乐曲!

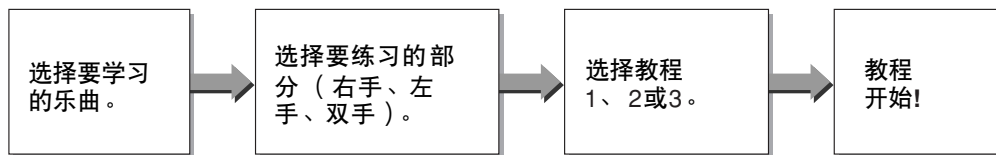

### 练习方法:

- 教程1 ..... 学习演奏正确的音符。
- 教程2 ..... 学习按正确的时序演奏正确的音符。
- 教程3 ..... 学习按乐曲的正确时序演奏正确的音符。

#### 注

- 乐曲编号10和11是演奏助手的功能示范曲。教程功能无法使用它们。

## 教程1 — Waiting (等待)

在本教程中试着演奏正确的音符。演奏画面上显示的音符。乐曲会一直等到您演奏了正确的音符。

### 1 选择乐曲作为教程。

按[SONG] (乐曲) 按钮, 然后转动数据盘选择要用作教程的乐曲。从第35页可以看出, 存在各种类型的乐曲。

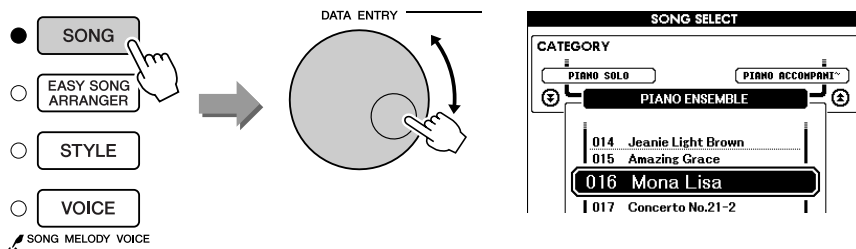

### 2 按[EXIT] (退出) 按钮返回MAIN主画面。

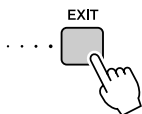

### 3 选择要练习的部分。

右手教程按[R] (右手) 按钮, 左手教程按[L] (左手) 按钮; 如果是双手教程, 则同时按[R] (右手) 和[L] (左手) 按钮。当前所选的部分将出现在画面右上角。

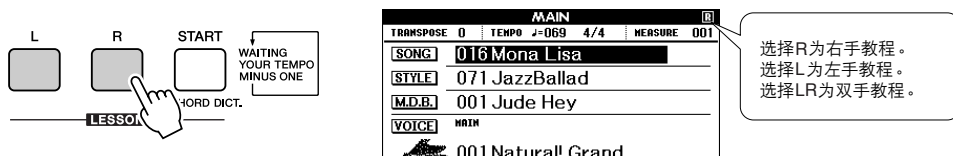

# 4 开始教程1。

按LESSON [START] (教学 [开始]) 按钮选择教程1。每次按下 LESSON [START] (教学 [开始]) 按钮就依次选择一种教程模式：教程1 → 教程2 → 教程3 → 关闭 → 教程1 ..... 在教程开始之前，画面上将显示几秒钟关于所选教程的说明。

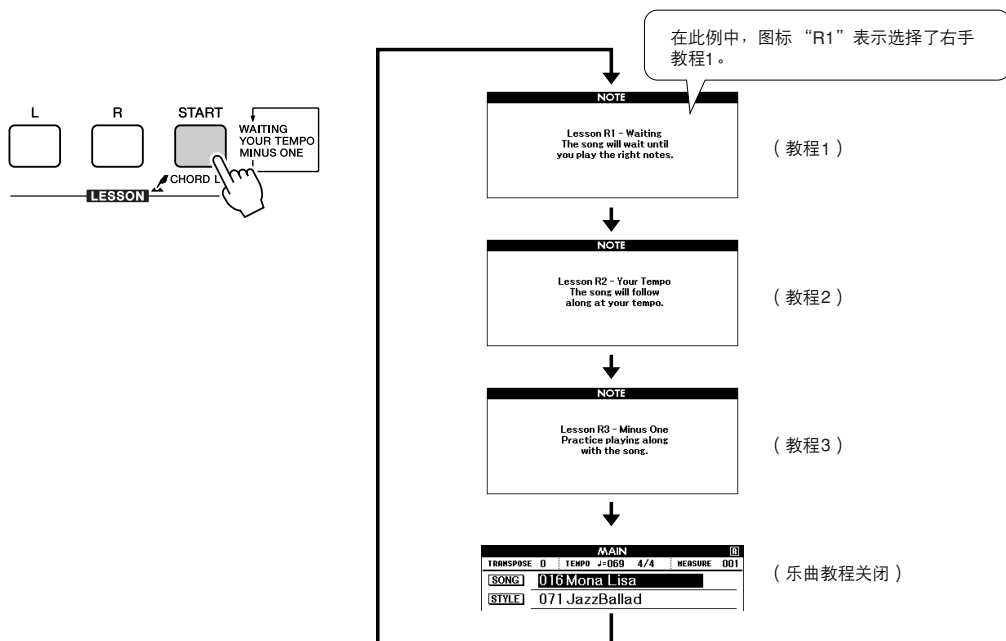

选择教程1时，乐曲将自动开始播放。

演奏屏幕乐谱上显示的音符。要演奏的下一个音符在图形屏幕键盘上的相应键上以点 (●) 显示。演奏了正确的音符后，画面上就会显示需要演奏的下一个音符。乐曲会一直等到您演奏了正确的音符。乐谱上的三角形指针 (▼) 表示播放进程。

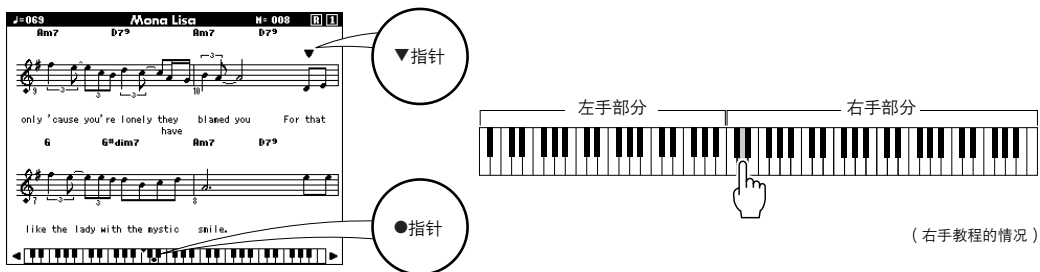

- 向左或向右移动键盘。  
通过按[+]或[-]键，可以看到原来隐藏在 ( ) 的键盘区域。



画面上显示61键的键盘区。实际上有88个键。有些乐曲包含很高或很低的音符，这些音符可能会落在显示区之外，因此可能未在画面上显示。在这些情况下，图形键盘的左侧或右侧将出现一个“over”指示器。使用[+]或[-]键向左或向右移动键盘，以便能看到相应的音符（●标记将出现在画面中适当的键上）。请注意确实落在键盘区之外的音符无法在教程中使用。

- 5 停止该教程模式。  
任何时间按[START/STOP]（开始/停止）按钮均能停止教程模式。  
掌握教程1之后，请继续学习教程2。

## ■ 检验学习效果 .....



完整地演奏一遍教程乐曲之后，将会按四个等级给您的演奏评分：OK、Good、VeryGood、Excellent。“Excellent!”是最高等级的评分。

评分画面出现后，教程会再次从头开始。

### 注

- 评分功能可通过FUNCTION（功能）画面的Grade项目关闭（第94页）。

## 教程2—Your Tempo（你的速度）

学习按照正确的时序演奏正确的音符。乐曲播放速度会根据您的演奏速度相应变化。弹错了音符后，乐曲速度会慢下来，便于您按自己的步调学习。

**1** 选择要练习的乐曲部分（第51页上的步骤1和3）。

**2** 开始教程2。  
每次按LESSON [START]（教学 [开始]）按钮时，将依次选择下述教程模式：教程1 → 教程2 → 教程3 → 关闭 → 教程1……

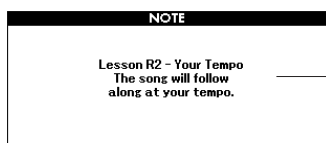
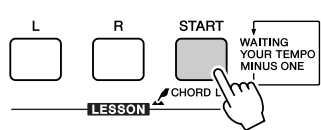

在此例中，图标“R2”表示选择了右手教程2。

选择教程2之后，乐曲会自动开始播放。

三角形标记会出现在曲谱画面中，移动指示乐曲当前发声的音符。尽量按正确的时序演奏各个音符。在您学习按正确的时序演奏正确音符的过程中，速度会逐渐加快，直到您最终能够按乐曲原来的速度进行演奏。

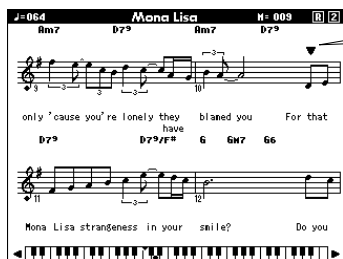

跟随乐谱标记演奏

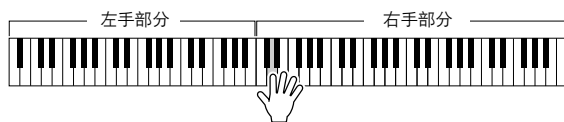

（右手教程的情况）

**3** 停止该教程模式。  
任何时间按[START/STOP]（开始/停止）按钮均能停止教程模式。

掌握教程2之后，请继续学习教程3。

## 教程3——Minus One (隐去)

您可以通过此教程完善您的技术。乐曲将按正常速度播放，但要去掉您选择由自己演奏的那部分。边欣赏乐曲边演奏。

**1** 选择要练习的乐曲部分 (第51页上的步骤1和3)。

**2** 开始教程3。  
每次按LESSON [START] (教学 [开始]) 按钮时, 将依次选择  
下述教程模式: 教程1 → 教程2 → 教程3 → 关闭 → 教程1 .....

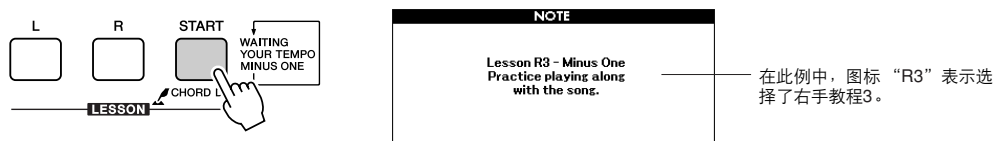

选择教程3之后, 乐曲会自动开始播放。

边欣赏乐曲边演奏。画面中乐谱标记和键位标记表示要演奏的音符。

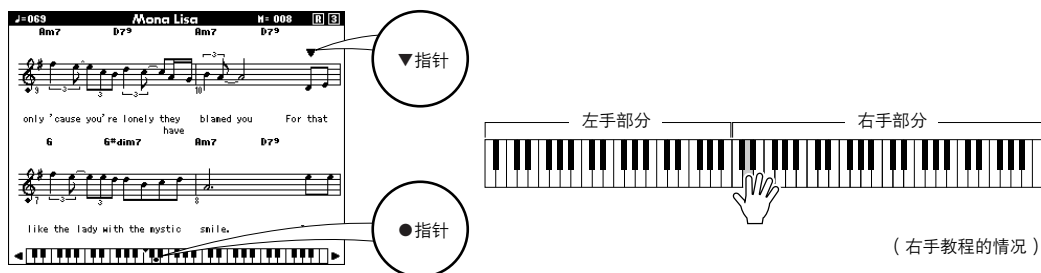

**3** 停止该教程模式。  
任何时间按[START/STOP] (开始/停止) 按钮均能停止教程模式。

## 熟能生巧 — 重复学习

要从弹错的乐段再来一遍，或者想重复练习觉得困难的乐段时，可以使用此项功能。

在学习教程期间按[REPEAT & LEARN]（重放&练习）按钮。

乐曲位置将从您按此按钮时的地方往回跳4小节，然后在经过1小节的时间之后开始播放。播放持续到您按[REPEAT & LEARN]（重放&练习）按钮时的地方，然后再次往回跳4小节，接着再经过1小节的时间之后开始播放。这个过程将会重复，因此在您弹错时，只要按[REPEAT & LEARN]（重放&练习）按钮重复学习该乐段即可，直到能正确演奏。

注

- 通过在反复播放期间按数字键 [1]-[9]，您可以改变重复学习功能往回跳的小节数。

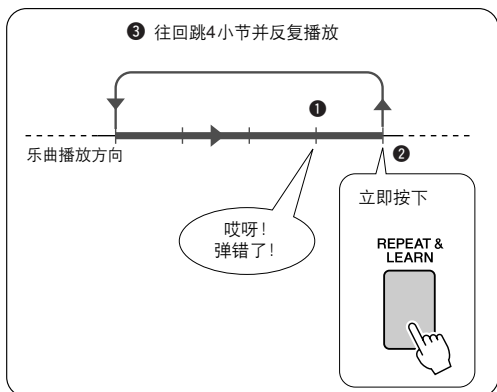
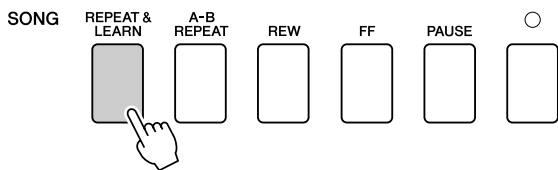





# 使用音乐数据库演奏

如果您希望按自己钟爱的风格演奏音乐，但对于所要演奏的音乐类型却没有把握如何选择最佳音色和伴奏，此时您可以从音乐数据库选择合适的伴奏。面板设置会自动调整，提供理想的音色和伴奏组合！

## 1 按[MUSIC DATABASE]（音乐数据库）按钮。

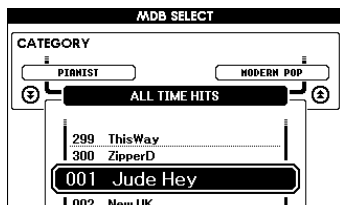

此时音乐数据库一览表将出现在画面上。

## 2 选择音乐数据库。

请参见面板上的一览表或本使用说明书第133页上的音乐数据库一览表，使用数据盘选择音乐数据库。选择与要演奏的乐曲的内容相匹配的音乐数据库。  
此例选择“158 Patrol”。

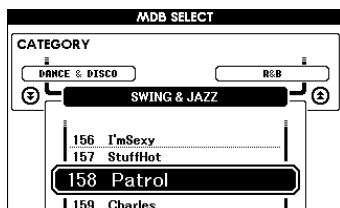
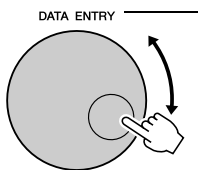

注

- 可以内置音乐数据库（MDB编号301-）同样的方式选择和使用从计算机或存储在连接器的USB闪存设备中传送的音乐数据库（MDB）文件。第107页上有文件传送的说明。

## 3 用左手演奏和弦，用右手演奏旋律。

当您在分割点左侧演奏左手和弦时，会开始播放爵士风格的伴奏（第27页）。有关演奏和弦的信息，请参见第29-31页。

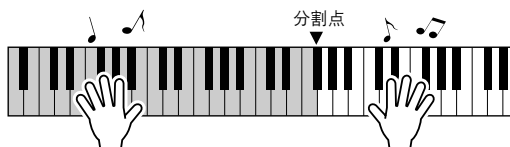

如果按[EXIT]（退出）按钮在此点返回MAIN画面，可以检查指定的音色和伴奏。

## 4 按[START/STOP]（开始/停止）按钮停止播放。



# 改变乐曲的伴奏

除每首乐曲的默认伴奏外，您还可以使用 **Easy Song Arranger** 功能，选择其它任何伴奏来演奏该乐曲。这意味着，您可以将通常是叙事曲风格的乐曲，当作 **bossa nova**、**hip-hop** 等进行演奏。您可以通过改变乐曲的伴奏来创作完全不同的编排效果。

您也可以通过改变乐曲的旋律音色和键盘音色，完全改变乐曲给人的感觉。

## 尝试简易编曲

可用使用内置的 Hallelujah Chorus 乐曲尝试一下简易编曲功能。

按 **[SONG]**（乐曲）按钮，然后使用数据盘选择“**009 Hallelujah Chorus**”。按 **[START/STOP]**（开始/停止）按钮开始播放乐曲。在画面上将出现简易编曲功能的说明。

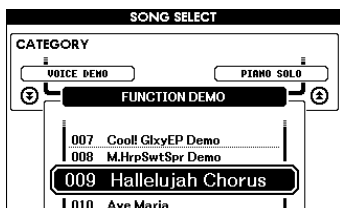
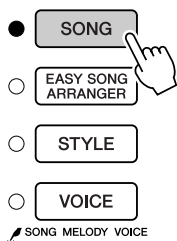

随着乐曲的进程，伴奏将发生变化，从而改变乐曲总体印象。请记住，您也可以使用简易编曲功能欣赏其它乐曲——任何一首包含和弦数据的乐曲。

**注**

• 第118页上有 Hallelujah Chorus 的乐谱。

## 使用简易编曲功能

**1** 按 **[EASY SONG ARRANGER]**（简易编曲）按钮。

此时将出现 Song Select 画面。当前所选的乐曲名称和编号将高亮显示。

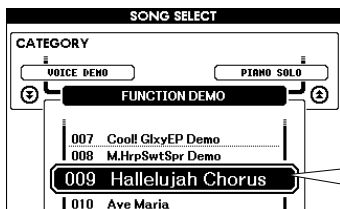
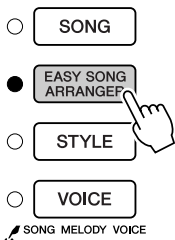

此处显示当前所选的乐曲编号和名称。

**2** 选择乐曲。

转动数据盘选择要编排的乐曲。

### 3 欣赏乐曲。

按[START/STOP]（开始/停止）按钮开始播放乐曲。在乐曲播放期间，转到下一步。

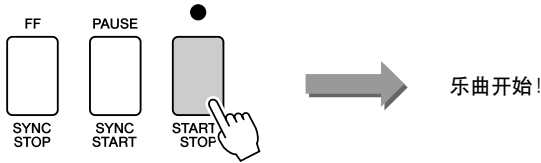

**注**

- 使用简易编曲功能演奏乐曲编号010、011和020至030时，旋律音轨会自动设为静音，从而不发出旋律声音。要听到旋律音轨的声音，需要按SONG MEMORY（乐曲记忆）按钮[3]-[5]。

### 4 按[EASY SONG ARRANGER]（简易编曲）按钮。

将出现Style Select画面。此时会高亮显示当前所选的伴奏名称和编号。

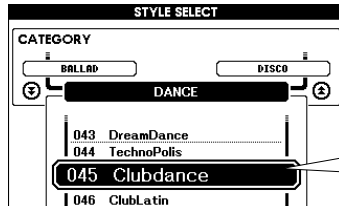
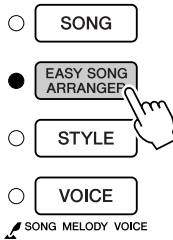

此处显示当前所选的伴奏编号和名称。

### 5 选择伴奏。

转动数据盘，聆听使用不同伴奏时乐曲的音效。在您选择不同的伴奏时，乐曲将保持不变，只是伴奏有改变。

**注**

- 因为简易编曲功能要使用乐曲数据，所以您不能通过演奏键盘的伴奏区指定和弦。[ACMP ON/OFF]（伴奏型开/关）按钮将不起作用。
- 如果乐曲的拍号与伴奏不同，将使用乐曲的拍号。

### 6 选择音色部分。

如果按住[VOICE]（音色）按钮达一秒以上，则将出现音色一览表。每次按[VOICE]（音色）按钮时会交替选择Melody R和Melody L画面。

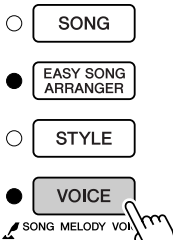

按住一秒以上

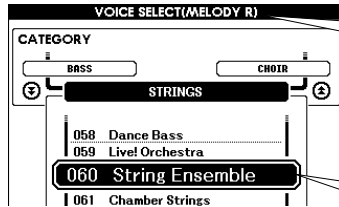

每次按[VOICE]（音色）按钮时会交替选择Melody R和Melody L画面。

将显示当前所选的旋律音色。

### 7 选择要作为乐曲旋律播放的音色。

使用数据盘改变旋律音色。在您选择不同的旋律音色时，只有旋律音色改变而乐曲将保持不变。

**注**

- 播放伴奏过程中如果按下[INTRO/ENDING/rit.]（前奏/尾声/渐慢）按钮，伴奏会停止，但是乐曲会继续播放。用[START/STOP]（开始/停止）按钮彻底停止播放。



# 录制自己的演奏

最多可录制5首自己演奏的乐曲，并将它们保存为用户乐曲031到035。只要完成了保存，您就能够以使用内置乐曲方式使用它们。用户乐曲也可以保存到USB闪存设备，详细介绍在第99页。

## ■ 可录制数据

可以录音5个旋律轨和1个伴奏轨（和弦）轨。要录制自己的演奏，请首先使用SONG MEMORY（乐曲记忆）[1]–[5]和[A]按钮指定要录制的音轨。

### ● SONG MEMORY（乐曲记忆）（轨）[1]–[5]

录制旋律声部。

### ● SONG MEMORY（乐曲记忆）（轨）[A]

录制伴奏模板和和弦声部。

#### 注

- 如果只录制到旋律音轨，则最多可为五首用户乐曲录制大约30,000个音符。
- 用户乐曲会被存为SMF（标准MIDI文件）格式0文件。有关SMF文件详细信息请参考第107页。

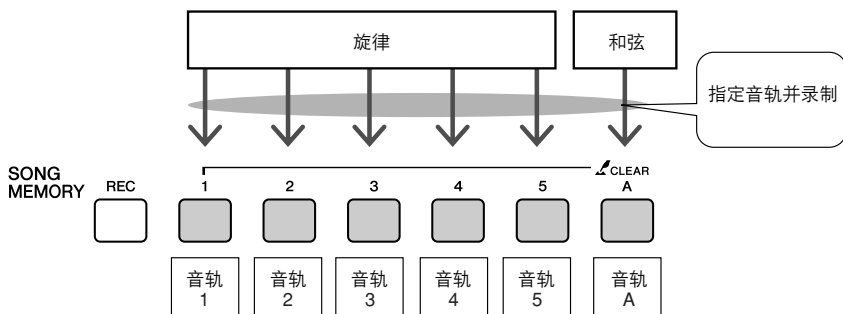

## ■ 音轨静音

本乐器允许您选择在录制或播放其它音轨的同时播放所录制的音轨（第89页）。

## 录音操作程序

**1** 从MAIN画面中按[SONG]（乐曲）按钮，然后使用数据盘选择要录制到的用户乐曲编号（031-035）。

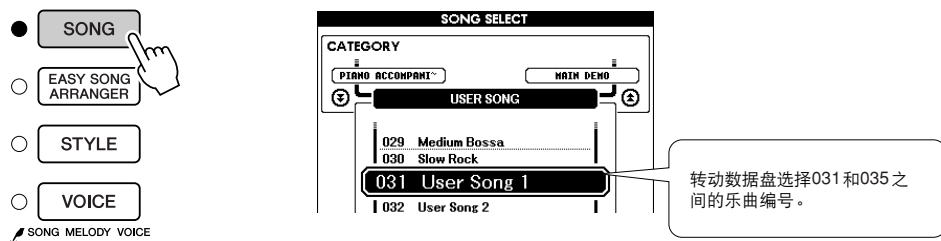

**2** 选择要录制的音轨，并在画面上确认所作的选择。

◆ 同时录制旋律音轨和伴奏音轨

在按住[REC]（录音）按钮的同时，按希望录制的旋律音轨按钮[1]-[5]。

然后，再按住[REC]（录音）按钮的同时，按[A]按钮。

此时所选音轨将以高亮度显示在画面中。

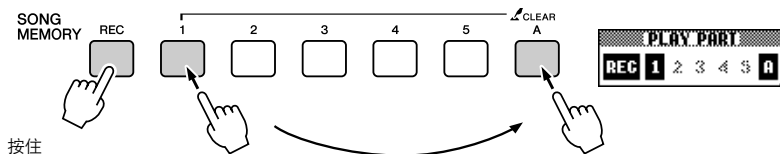

**小心**

- 如果录制到包含以前录制的的数据的音轨，则以前的数据将会被覆盖并丢失。

**注**

- 选择伴奏音轨[A]进行录制时，伴奏功能将自动打开。
- 正在录音时，不能打开或关闭伴奏功能。

◆ 录制旋律音轨

在按住[REC]（录音）按钮的同时，按希望录制的旋律音轨按钮[1]-[5]。如要录制双重音色，请选择按钮[1]-[3]。分割音色无法录制。

此时所选音轨将在画面上闪烁。

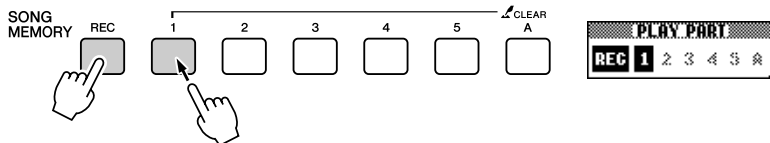

**注**

- 如果打开伴奏功能，且尚未录制音轨[A]，则选择伴奏旋律音轨时，会自动选择伴奏音轨[A]进行录制。如果只希望录制旋律音轨，请务必关闭伴奏音轨[A]。

要取消录制所选音轨，请再按一次对应的音轨按钮。正在录制时，不能打开或关闭伴奏功能。

### 3 弹奏键盘时即开始录音。

您可以通过按[START/STOP] (开始/停止) 按钮启动录音。在录音期间，画面上会显示当前小节。

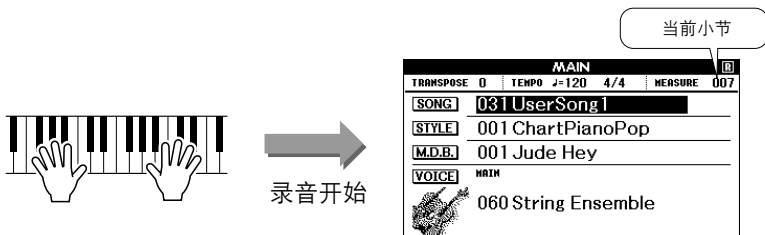

注

- 如果在录制期间存储器已满，则会出现一则警告信息并自动停止录制。使用乐曲清除或音轨清除 (第63页) 功能删除不需要的数据，腾出更多空间供录音使用，然后再次录制。

### 4 通过按[START/STOP] (开始/停止) 按钮或[REC] (录音) 按钮停止录音。



录音停止后，当前小节编号将返回001，画面上已录制音轨的编号将显示在一个黑框中。

注

- 如果在录制伴奏音轨的过程中按 [INTRO/ENDING/rit] (前奏/尾声/渐慢) 按钮，则会播放一段相应的尾奏模式，随后停止录音。

### 5 保存乐曲。

录音停止时，会有提示信息出现，询问是否要保存乐曲。按下 [+ / YES] 按钮保存乐曲，如不想保存乐曲，按 [- / NO] 按钮。如要保存，乐曲会以MIDI文件格式存为乐曲号码 031-035。

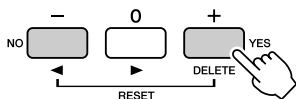

小心

- 在没有保存录制乐曲的情况下，选择了关闭了电源，录制的乐曲数据将丢失。

如果针对出现的提示信息按下 [- / NO] 按钮，乐曲将不会被存为MIDI文件，但是会保留在乐器的内部存储器中，直到关闭电源，这样您便可以决定是否把乐曲存为MIDI文件或稍后进行保存。通过按住 [REC] (录音) 按钮直到出现提示信息，然后按 [+ / YES] 按钮。

### ● 要录制其它音轨

重复步骤2到5录制其它任何音轨。

选择一个未录制的音轨——SONG MEMORY（乐曲记忆）按钮[1]-[5]、[A]——您就可以一边欣赏先前录制的音轨（包围音轨编号的边框会出现在画面中）一边录制新音轨。您还可以将以前录制的音轨设为静音（包围音轨编号的边框会出现在画面中），同时录制新音轨。

### ● 要重新录制音轨

选择要重新录制的音轨，按正常方式进行录音即可。  
新资料将覆盖掉以前的数据。

## 6 完成录音后……

### ◆ 要播放用户乐曲

用户乐曲的播放方法与一般乐曲相同（第32页）。

- 1 从MAIN画面中按[SONG]（乐曲）按钮。
- 2 将高亮显示当前乐曲编号/名称——使用数据盘选择希望播放的用户乐曲(031-035)。
- 3 按[START/STOP]（开始/停止）按钮开始播放。

### ◆ 要将用户乐曲保存到USB闪存 → 第99页。

### ● 数据录制限制

- 分割音色
- 下列数据在音轨的开头处录制。乐曲中间所作的改变不会录制下来。  
拍号、伴奏号码、伴奏音量

## 乐曲清除——删除用户乐曲

此项功能会清除整首用户乐曲（所有音轨）。

**注**

- 如果您只希望清除用户乐曲中的特定音轨，请使用音轨清除功能。

**1** 从SONG SELECT（乐曲选择）画面中选择您要清除的用户乐曲(031-035)。

**2** 在按住SONG MEMORY（乐曲记忆）[A]按钮的同时，按住SONG MEMORY（乐曲记忆）[1]按钮达一秒以上。

此时画面上将出现一则确认信息。

要取消清除操作，请按[-]键。

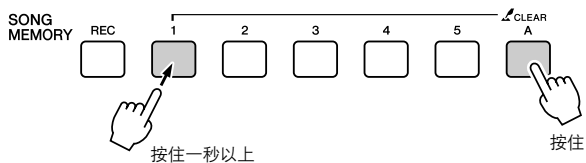

- 按[+]键清除乐曲。  
正在清除乐曲时，画面上会短暂出现表示正在清除的信息。

## 音轨清除——从用户乐曲中删除特定音轨

此项功能可用于从用户乐曲中删除指定的音轨。

- 从SONG SELECT（乐曲选择）画面中选择您要清除的用户乐曲（031-035）。

- 按住与要清除的音轨对应的SONG MEMORY（乐曲记忆）音轨按钮（[1]-[5]、[A]）达一秒以上。

此时画面上将出现一则确认信息。

要取消清除操作，请按[-]键。

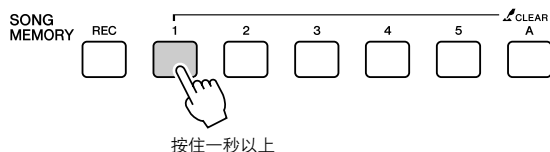

- 按[+]键清除音轨。  
正在清除音轨时，画面上会短暂出现表示正在清除的信息。





# 备份和初始化

## 备份

以下设置始终有备份，即使断电，也可以保留。如果要初始化设置，请采用下述初始化操作。

### ● 备份参数

- 注册记忆
- FUNCTION（功能）设置：Tuning, Split Point, Touch Sensitivity, Style Volume, Song Volume, Metronome Volume, Grade, Demo Cancel, Language Selection, Sustain, Sound Type, Chord Fingering

## 初始化

此项功能会擦除本乐器闪存中的所有备份数据，并恢复初始默认设置。下文介绍初始化操作程序。

### ■ 备份清除 .....

要清除备份到内置闪存中的数据——面板用户设置、注册记忆——请在按住键盘上最高白键的同时，按下电源开关。此时会擦除备份数据并恢复默认值。



### ■ 闪存清除 .....

要清除已从计算机传送到内置闪存中的乐曲、伴奏和音乐数据库，请在按住键盘上最高白键和最高三个黑键的同时，按电源开关接通电源。

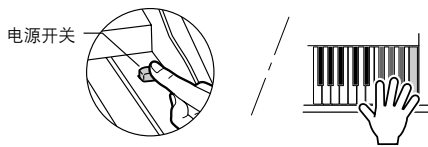

### ⚠ 小心

- 执行闪存清除操作时，您购买的数据也会被清除。请务必将希望保留的数据保存到计算机上。



# 基本操作

## 基本操作

总体来说，控制基于以下几个简单的操作。

**1** 按住某个按钮选择一项基本功能。

**2** 使用数据盘选择某个项目或数值。

**3** 开始执行一项功能。

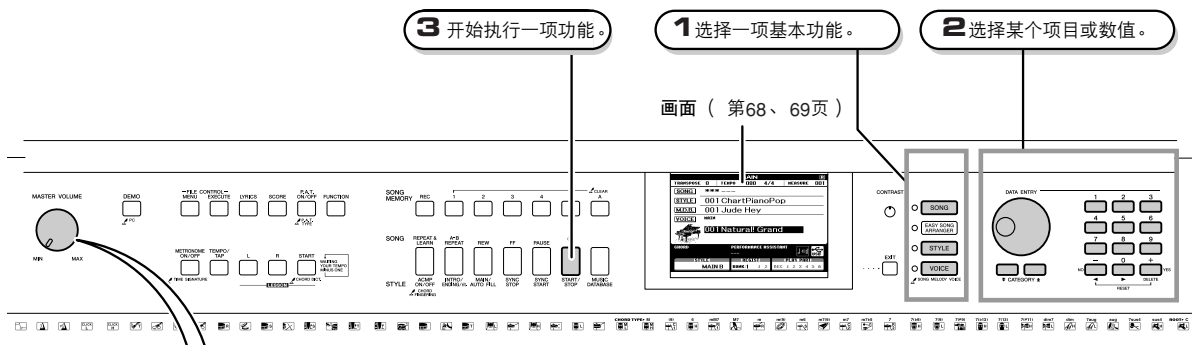

### ● 音量调整

调节本乐器扬声器发出的音量，或插入到 PHONES（耳机）插孔的耳机音量。

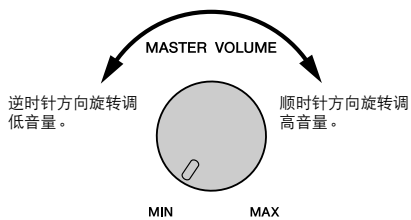

## 1 按住某个按钮选择一项基本功能。

- SONG** —— 选择要欣赏或要用作教程的乐曲。
- EASY SONG ARRANGER**
- STYLE** —— 选择自动伴奏。
- VOICE** —— 选择所需的键盘演奏音色。

SONG MELODY VOICE

## 2 使用数据盘选择某个项目或数值。

选择基本功能时，与该功能对应的项目将以高亮度显示。接着，您可以使用数据盘或数字键 [0]–[9] 选择所需的项目。



当前所选项目以高亮度显示在画面中。在此例中，按下了[VOICE]（音色）按钮。

### ■ 改变数值

#### ● 数据盘

顺时针转动数据盘增大所选项目的数值，或逆时针转动减小它的数值。连续转动数据盘可连续增大或减小数值。

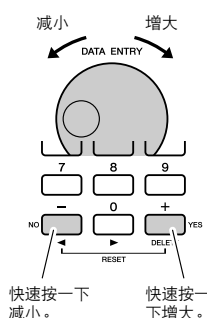

#### ● [+]和[-]键

快速按一下[+]键可给数值加1，快速按一下[-]键可给数值减1。持续按住其中一个键，将相应持续增大或减小数值。

#### ● 数字键[0]–[9]

数字键可用于直接输入乐曲编号或参数值。百位数或十位数上的“0”可以省略（请参见下文）。

例如：可以按以下三种方式输入乐曲编号“003”。

- [0] → [0] → [3]
- [0] → [3]  
(经过短暂的延迟后，“003”将出现在画面上)
- [3]  
(经过短暂的延迟后，“003”将出现在画面上)

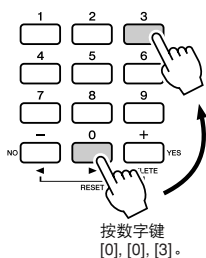

#### ● CATEGORY（类别）

##### [▲]和[▼]按钮

选择乐曲、伴奏或音色时，您可以使用这些按钮跳到上一个或下一个种类中的第一个项目。

跳到上一个或下一个类别中的第一个项目。

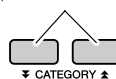

CATEGORY（类别）[▲]和[▼]按钮对于选择经过分类的项目非常有用，如下例所示。

例如：VOICE SELECT 画面

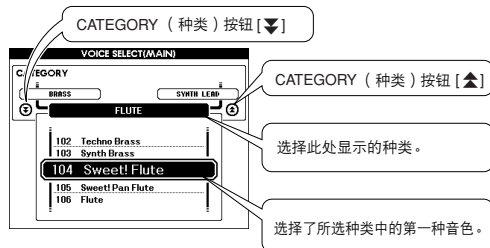

在出现种类的画面中，如果先使用CATEGORY（类别）[▲]和[▼]按钮选择包含所需项目的种类，然后使用数据盘或[+]和[-]键选择相应的项目。这在不得不从大量音色中进行选择时尤其方便。

在本使用说明书通篇描述的大多数操作步骤中，都建议使用数据盘进行选择，这是因为它是最容易也最直观的选择方法。不过请注意，大多数能使用数据盘进行选择的项目或数值，也可以使用[+]和[-]键进行选择。

## 3 开始执行一项功能。



START/STOP

这是[START/STOP]（开始/停止）按钮。

按[SONG]（乐曲）或[STYLE]（伴奏）按钮之后，按[START/STOP]（开始/停止）按钮开始播放所选的乐曲或伴奏（节奏）。

## 各个画面

### ● 画面名称

所有操作都是看着画面来执行的。本乐器提供了许多针对不同模式和功能的画面类型。当前画面的名称将出现在画面的顶部。

### ● MAIN画面



#### 要返回MAIN画面

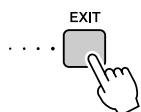

大多数基本操作都是从乐器的MAIN画面执行的。只要按显示器面板右下角附近的[EXIT]（退出）按钮，便能从任何画面返回MAIN画面中。

### ● FUNCTION画面（第92页）

FUNCTION画面可用于访问49种实用功能。

按[FUNCTION]（功能）按钮之后，将出现FUNCTION画面。在FUNCTION画面中，您可以使用CATEGORY（类别）[▲]和[▼]按钮（第67页）选择49组不同的功能。根据需要，按CATEGORY（类别）按钮多次，直到出现所需的函数。接着，您可以使用数据盘、[+]和[-]键或数字键[0]-[9]根据需要调整功能的数值。

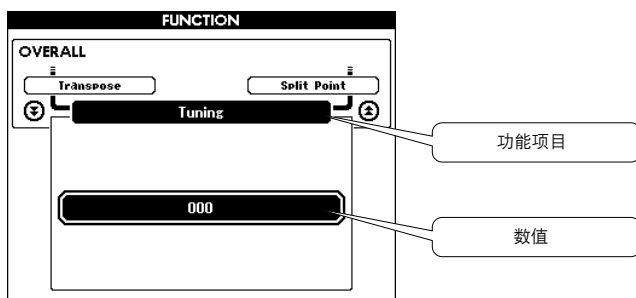

#### “按住”符号

出现在某些按钮旁边的“”符号用于表示按住该按钮达一秒以上会调出相关的功能。这是直接访问许多功能的便捷方式。

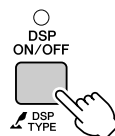

## MAIN（主）画面上的各个项目

MAIN画面显示当前的所有基本设置：乐曲、伴奏、音色。它还包含许多指示器，用于显示许多功能的开/关状态。

\* 调整乐器面板上的LCD CONTRAST控制旋钮，可得到最清晰的画面。

CONTRAST

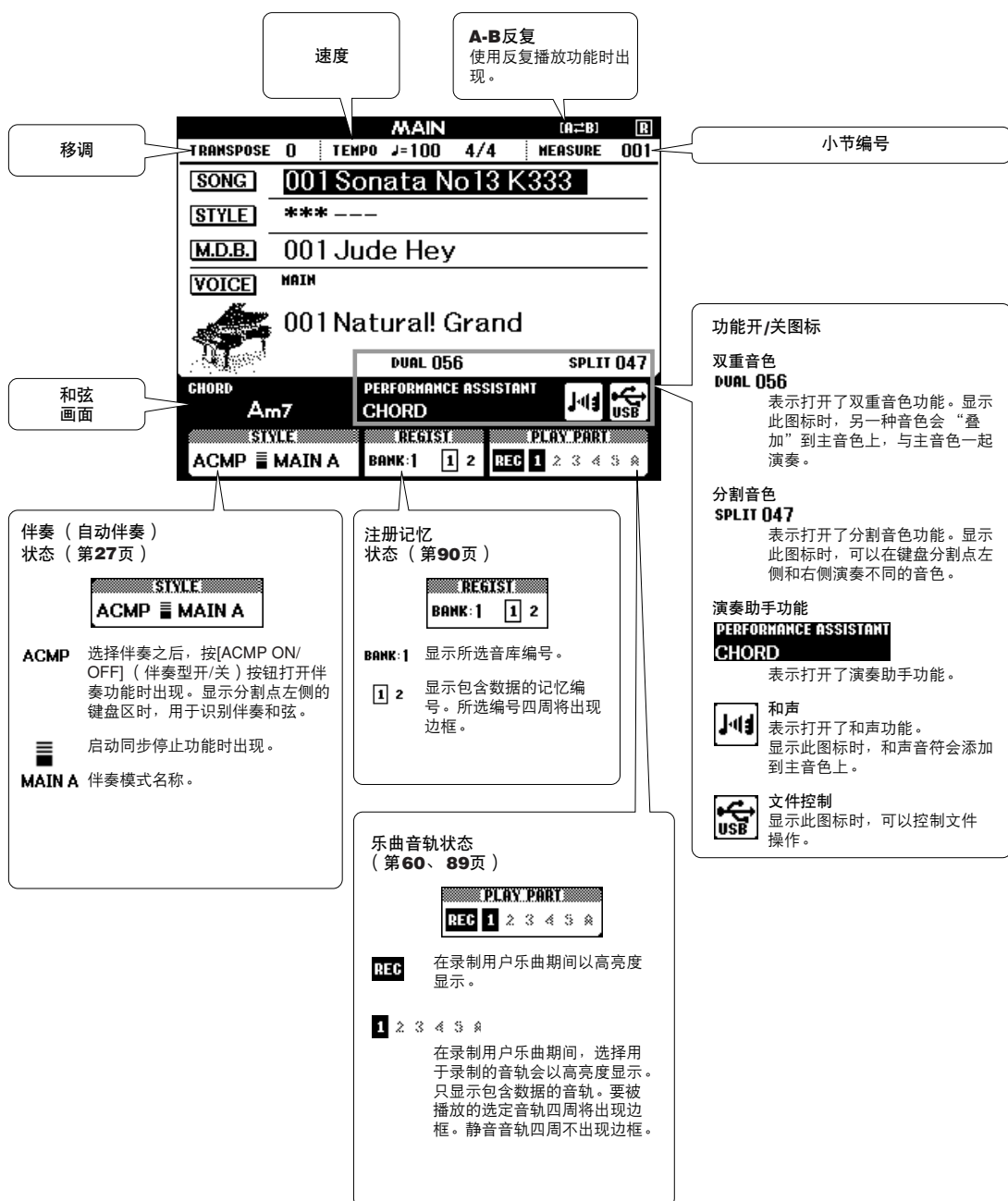



# 使用各种效果进行演奏

## 添加和声

此项功能用于给主音色添加和声效果。

1 按[HARMONY ON/OFF]（和声开/关）按钮打开和声功能。

再次按[HARMONY ON/OFF]（和声开/关）按钮关闭和声功能。

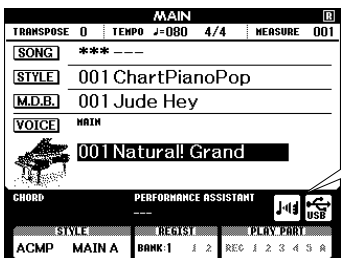
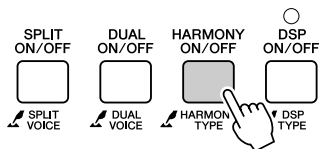

和声功能打开时，和声图标会出现在画面上。

### 注

按[HARMONY ON/OFF]（和声开/关）按钮打开此功能时，会自动选择适合当前所选的主音色的和声类型。

2 按住[HARMONY ON/OFF]（和声开/关）按钮达一秒以上。

将显示当前所选的和声类型。

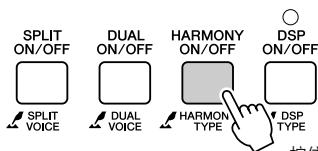

按住一秒以上。

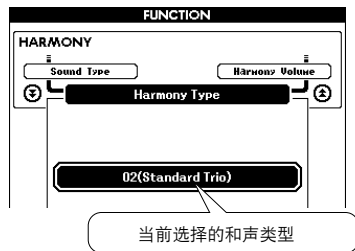

当前选择的和声类型

3 使用数据盘选择一种和声类型。

有关可用和声类型的信息，请参见第135页上的效果类型一览表。试着使用和声功能演奏键盘。每种和声类型的音效和操作是不同的——详细说明请参见下一节“如何使每种和声类型发声”和效果类型一览表。

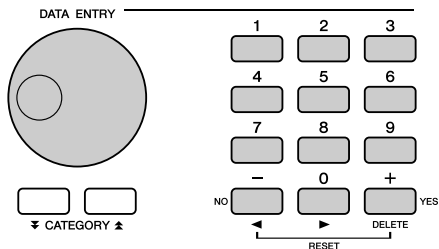

### 注

- 和声音符只能添加在主音色上，不能添加在双重音色或分割音色上。
- 自动伴奏功能打开（ACMP ON）时，键盘分割点的左手键不产生和声音符。

### ● 如何使每种和声类型发声

• 和声类型01-10、13



自动伴奏功能打开后，在键盘的自动伴奏区内演奏和弦时按右手键（第27页）。

• 和声类型15-18（回声）

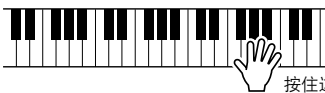

按住这些键。

• 和声类型19-22（震音）

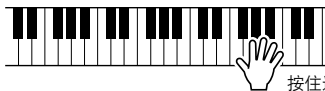

按住这些键。

• 和声类型23-26（颤音）

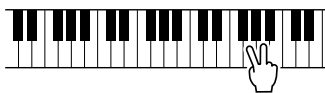

同时按住两个键。

您可以用功能设置调节和声音量（第94页）。

## 添加混响

通过使用混响效果，可营造出类似音乐厅的丰富环境氛围。

选择伴奏或乐曲时，会自动为所用音色选择最佳混响类型。如果要选择另一种混响类型，请按照下文介绍的操作程序执行。有关可用混响类型的信息，请参见第136页上的效果类型一览表。

- 按[FUNCTION]（功能）按钮调出FUNCTION画面。

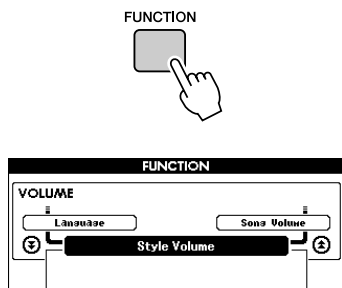

- 使用CATEGORY（类别）[▲]和[▼]按钮选择混响类型项目。

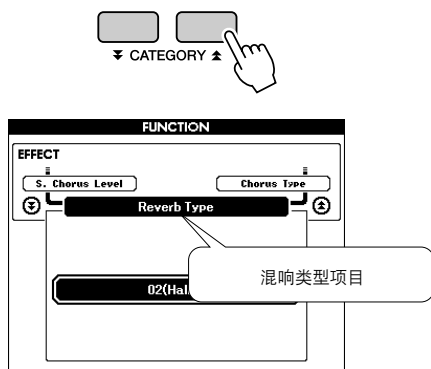

- 用数据盘选择一种混响类型。

通过弹奏键盘，可确认所选混响类型的音效。

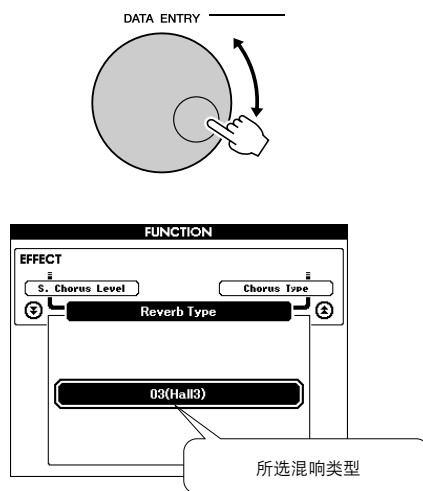

有关可用混响类型的信息，请参见第136页上的效果类型一览表。

### ● 调整混响深度

您可以单独调整应用于主音色、双重音色及分割音色的混响量。（请参见第93页）。

## 添加叠奏

通过使用叠奏效果，可产生浑厚的声音，类似于同时演奏许多相同的音色所产生的效果。选择伴奏或乐曲时，会自动为所用音色选择最佳叠奏类型。如果要选择另一种叠奏类型，请按照下文介绍的操作程序执行。

- 1 按[FUNCTION]（功能）按钮调出FUNCTION画面。

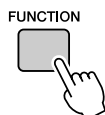

- 2 使用CATEGORY（类别）[▲]和[▼]按钮选择叠奏类型项目。

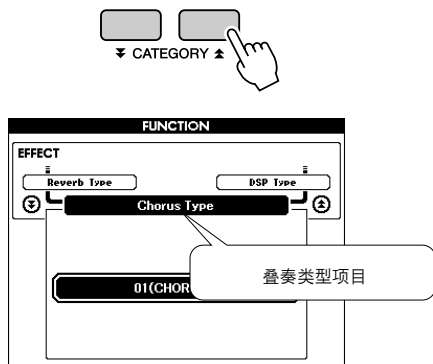

- 3 使用数据盘可选择一种叠奏类型。  
通过弹奏键盘，可确认所选叠奏类型的音效。

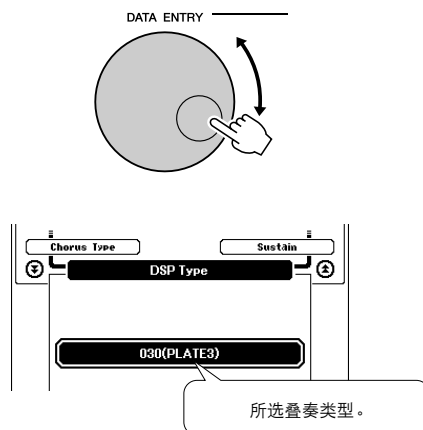

### ● 调整叠奏深度

您可以单独调整应用于主音色、双重音色及分割音色的叠奏量。（请参见第93页）。



## 添加DSP

DSP 是 Digital Signal Processor（数字信号处理器）的缩写格式。DSP效果可以添加到主音色和双重音色。其范围从类似混响气氛的效果到失真和其它动态处理工具，可供您增强音质或对其进行彻底转换。

### 1 用[DSP ON/OFF]（DSP开/关）按钮打开DSP功能。

DSP 打开时，指示灯亮起。

再次按[DSP ON/OFF]（DSP开/关）按钮关闭DSP。

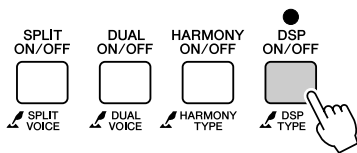

#### 注

- DSP功能打开时，将自动选择最适用于当前音色的DSP类型。
- 打开或关闭DSP时，当前播放音色的音量会改变。这并非故障。变化量取决于所选择的音色。
- DSP类型是一种总体设置——仅可以选择一种类型。因此，例如播放新读入的乐曲或伴奏时，当前播放音色的声音可能不会达到预期效果。这属于正常现象，是因为乐曲或伴奏自身的DSP类型替换了读入前所选择的设置。播放乐曲期间使用[F.F.]（快进），[REW.]（快退）按钮或A-B反复功能时，也会出现相似的现象。

### 2 按住[DSP ON/OFF]（DSP开/关）按钮达一秒以上。

将显示当前所选的DSP类型。

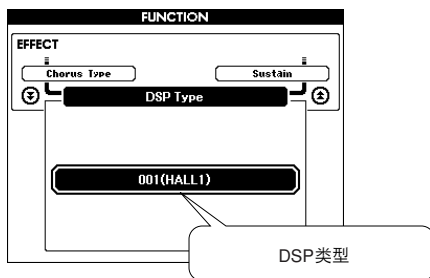
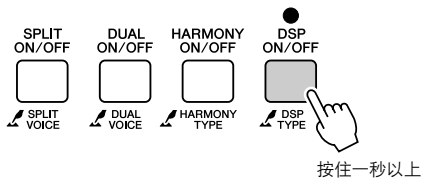

### 3 用数据盘选择一种DSP类型。

有关可用DSP类型的信息，请参见第138页的DSP类型一览表。

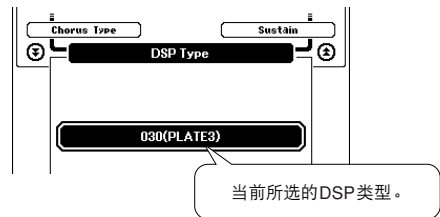
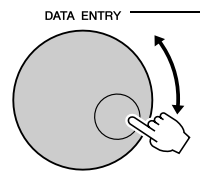

### ● 调整DSP深度

您可以单独调节应用于主音色、双重音色的DSP效果量。（请参见第93页）。

## 添加延音

此项功能可用于给键盘音色添加延音效果。不管制音踏板的操作如何，在任何时候要给音色添加延音都可以使用它。延音功能对分割音色没有影响。

- 1 按[FUNCTION]（功能）按钮调出FUNCTION画面。

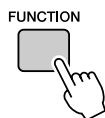

- 2 使用CATEGORY（类别）[▲]和[▼]按钮选择延音项目。  
显示当前设置。

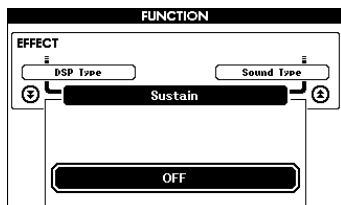
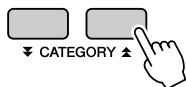

- 3 随后您可以用[+]和[-]键打开或关闭延音功能。

**注**

• 打开延音功能时，有些音色的延音效果可能不会受到明显影响。



# 便捷的演奏功能

## 击拍开始

您还可以通过按所需的速度拍击 [TEMPO/TAP]（速度/击拍）按钮来启动乐曲/伴奏 —— 对于拍号为4的拍击4次，为3的拍击3次。您可以在乐曲播放过程中改变速度，按此按钮两次即可。



## 力度响应灵敏度

可以在三个级别调整键盘的灵敏度。

- 按 [FUNCTION]（功能）按钮。  
当前所选的功能将出现在画面中。

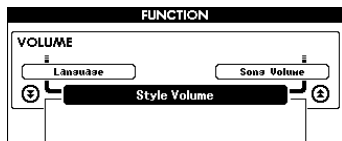
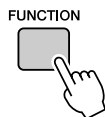

- 使用 CATEGORY（类别）[▲]和[▼]按钮选择力度灵敏度项目。  
将显示当前所选的力度灵敏度。

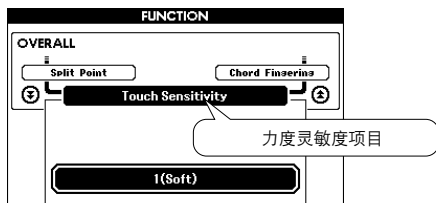
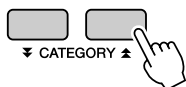

- 使用数据盘在1和3之间选择一个力度灵敏度。所选的值越高，也更容易根据键盘动态产生更大的音量变化 —— 也就是说，灵敏度更高。

设置“4”将产生固定的力度响应，不管是否用力弹奏键，音量都不改变。

### 注

• 力度灵敏度的初始默认设置是“2”。

## 单触设定

有时选择理想的音色来演奏乐曲或伴奏可能比较费神。在选择伴奏或乐曲时，单触设定功能可以自动为您选择理想的音色。选择音色编号“000”即可激活此项功能。

**1** 选择音色编号“000”（第17页上的步骤1-2）。

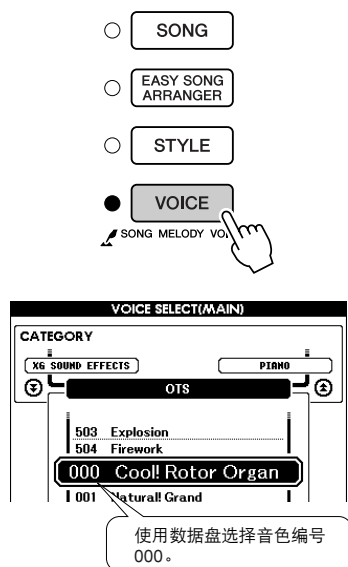

**2** 选择并播放乐曲（第33页上的步骤1-3）。

**3** 弹奏键盘并记住该音色的声音。

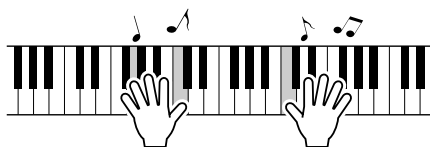

如果在操作过程中停止了播放，请按 [START/STOP]（开始/停止）按钮再次开始播放。

**4** 使用数据盘更换乐曲，然后弹奏键盘并聆听该音色。

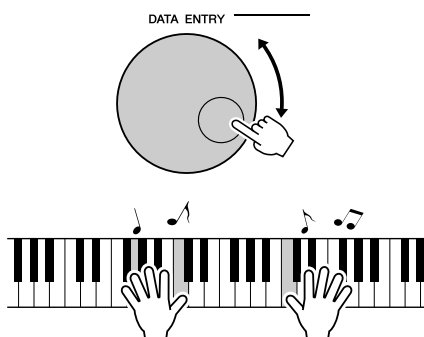

此时您听到的键盘音色应该和步骤3中演奏的不同。在更换乐曲时观察显示画面，您将看到为每首乐曲选择的音色都不同。

## 选择音色类型

从钢琴音色或伴奏音色中选择一个音色类型。

- 1 按住 [PIANO PRESET]（钢琴预置）按钮达一秒以上。

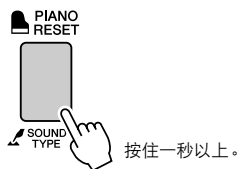

将出现当前所选的音色类型。

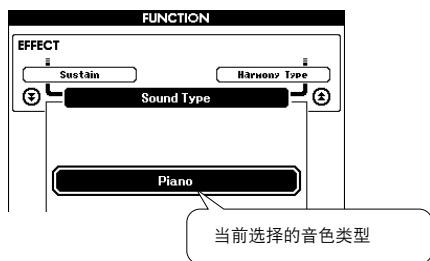

- 2 使用数据盘选择所需的音色类型。

只需要演奏钢琴音色时请选择Piano，或在您需要演奏伴奏时选择Style。

### 注

- 使用耳机时只能应用普通音色。

该功能也可以用 [FUNCTION]（功能）按钮设定（请参见第93页）。

## 音调控制

### ◆ 大幅改变音调（移调）

本乐器的整体音调可按照半音增量最高上调或下调1个八度。

1 按[FUNCTION]（功能）按钮。

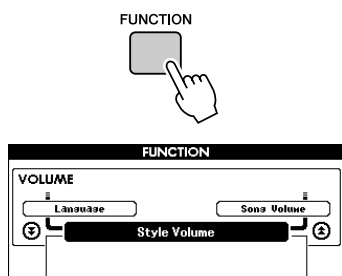

2 使用CATEGORY（类别）[▲]和[▼]按钮选择Transpose项目。

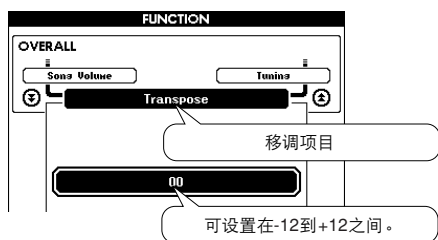

3 根据需要使用数据盘在-12至+12之间设置移调值。

**注**

• 打击乐器组音色的音调无法改变。

### ◆ 小幅改变音调（调音）

本乐器的整体音调可按照1分增量最多上调或下调100分（100分=1个半音）。

1 按[FUNCTION]（功能）按钮。

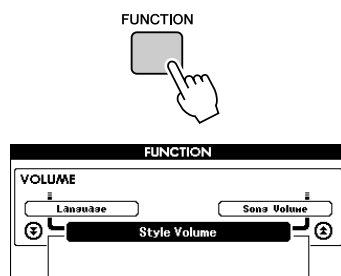

2 使用CATEGORY（类别）[▲]和[▼]按钮选择Tuning项目。

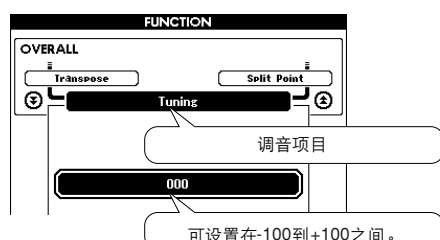

3 根据需要使用数据盘在-100至+100之间设置微调值。

**注**

• 打击乐器组音色的音调无法改变。



# 伴奏（自动伴奏）功能

伴奏（自动伴奏）功能的基本操作在速成指南的第26页上介绍。  
这里介绍演奏伴奏的其它方法、伴奏音量的调整程序以及如何使用伴奏演奏和弦等方面的内容。

## 模式组变化（乐段）

本乐器拥有各种伴奏“乐段”，您可以改变伴奏编排样式以符合您所演奏的乐曲。

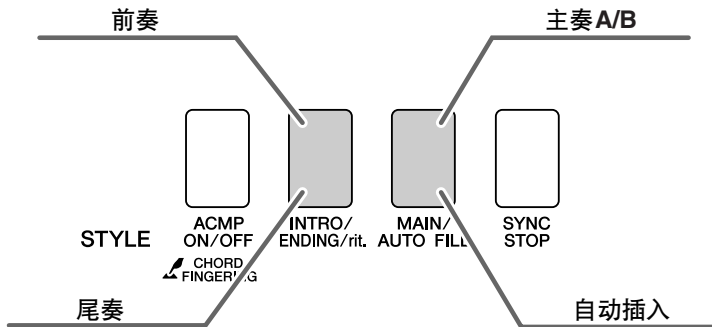

### ● INTRO（前奏）乐段

用于乐曲的开头。前奏结束播放时，伴奏转移到主奏乐段。前奏的长度（按小节）取决于所选择的伴奏。

### ● MAIN（主奏）乐段

用于演奏乐曲的主干部分。播放一段主奏伴奏模式，然后不断地反复，直至按下另一乐段的按钮。有两种基本模式的变奏（A和B），伴奏播放音可按您演奏的左手和弦协调改变。

### ● 插入乐段

在改变A段或B段前自动加入。

### ● ENDING（尾奏）乐段

用于乐曲的结尾。尾奏结束时，自动伴奏将自动关闭。尾奏的长度（按小节）取决于所选择的伴奏。

1 按[STYLE]（伴奏型）按钮，然后选择一种伴奏。

2 按[ACMP ON/OFF]（伴奏型开/关）按钮打开自动伴奏功能。

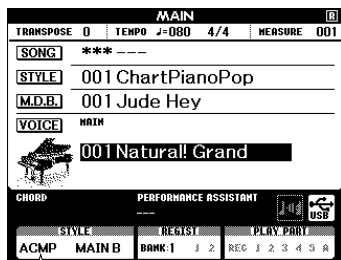
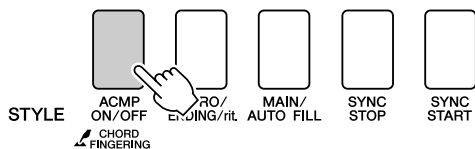

打开自动伴奏功能时出现。

3 按[SYNC START]（同步开始）按钮打开同步开始功能。

启动同步开始待机模式时指示灯将闪烁。

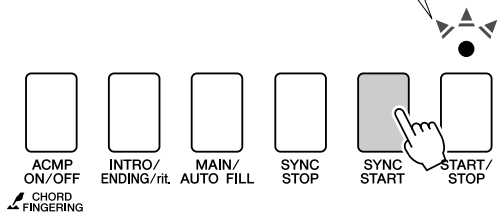

### ● 同步开始

启动同步开始待机模式后，只要在键盘的伴奏区演奏和弦，就立即开始播放伴奏。再次按[SYNC START]（同步开始）按钮可退出同步开始待机模式。

4 按[MAIN/AUTO FILL]（主奏/自动插入）按钮。

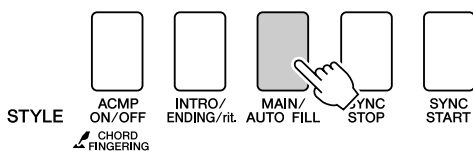

STYLE  
ACMP MAIN B

将显示所选乐段的名称——MAIN A 或 MAIN B。

5 按 [INTRO/ENDING/rit.]（前奏/尾声/渐慢）按钮。

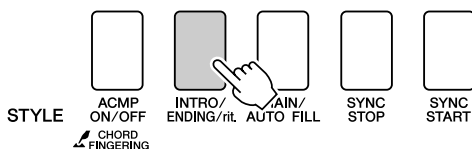

STYLE  
ACMP INTRO

现在可随时开始演奏前奏。

6 演奏左手和弦后，所选伴奏的前奏立即开始。例如，弹奏C大调和弦（如下图所示）。有关和弦输入方法，请参见第31页上的“弹奏自动伴奏和弦”。

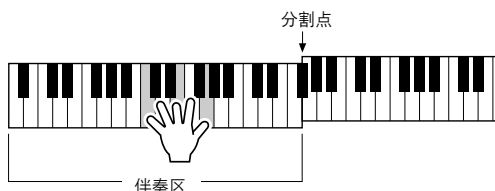



## 7 按[MAIN/AUTO FILL]（主奏/自动插入）按钮。

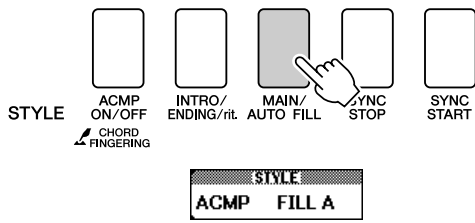

插入完成后，将平滑融入所选主奏乐段 A/B 中。

## 8 按[INTRO/ENDING/rit.]（前奏/尾声/渐慢）按钮。

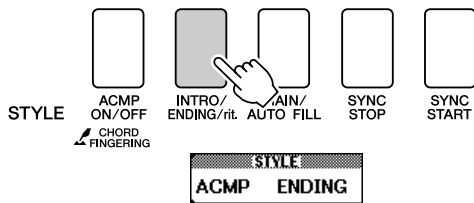

切换到尾奏乐段。

尾奏结束时，自动伴奏将自动关闭。您可以在播放尾声时再按[INTRO/ENDING/rit.]（前奏/尾声/渐慢）按钮，使尾声逐渐减慢（渐慢）。

### ● 同步停止

如果选择此项功能，则仅当您在键盘的伴奏区演奏和弦时，才会播放伴奏。松开键时即停止播放伴奏。要打开此功能时，请按[SYNC STOP]（同步停止）按钮。

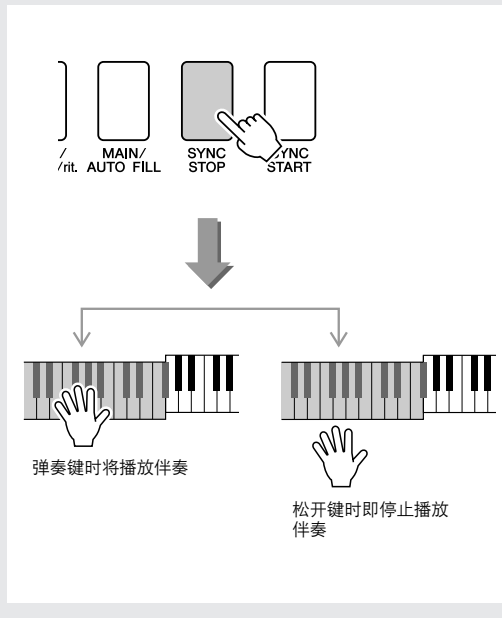

## 设置分割点

分割点的初始默认设置是054号键（F#2键），不过您可以采用下文介绍的操作程序将它换到其它的键上。

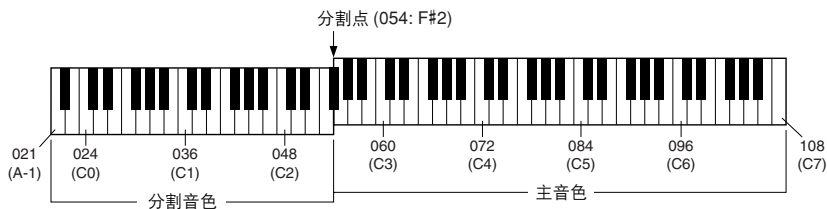

### 1 按[FUNCTION]（功能）按钮。

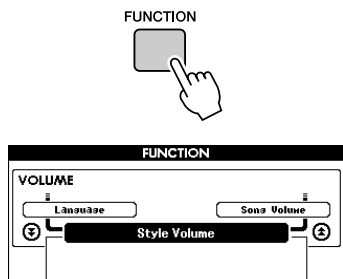

### 2 使用CATEGORY（类别）[▲]和[▼]按钮选择分割点项目。

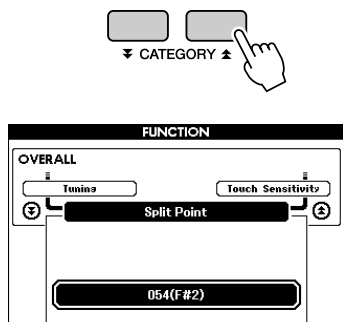

### 3 用数据盘将分割点设置到 021(A-1) 至 108 (C7) 中的某个键。

**注**

- 改变分割点时，自动伴奏分割点也会改变。
- 在播放乐曲教程期间，无法改变分割点。
- 在演奏分割点对应的键时，会发出分割音色。

**注**

- 您还可以这样访问分割点项目：按[FUNCTION]（功能）按钮，使用CATEGORY（类别）[▲]和[▼]按钮找到该项目（第92页）。

## 演奏没有节奏的伴奏和弦（停止伴奏）

打开自动伴奏功能（显示ACMP ON图标）且关闭同步开始功能时，您可以在伴奏停止时用键盘的左手伴奏区演奏和弦，并仍能听到伴奏和弦。这就是“伴奏停止”，乐器所能识别的任何和弦指法都可以使用（第31页）。

按[STYLE]（伴奏型）按钮后按[ACMP ON/OFF]（伴奏型开/关）按钮打开自动伴奏功能。

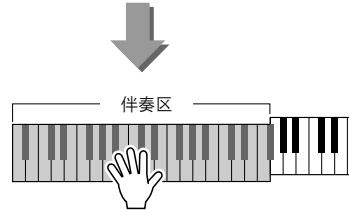
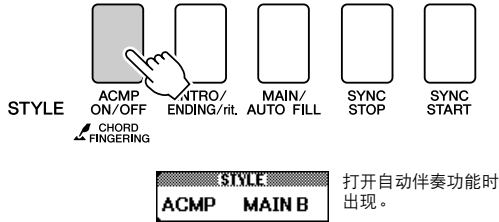

## 调整伴奏音量

按[STYLE]（伴奏型）按钮启动伴奏功能。

1 按[FUNCTION]（功能）按钮。

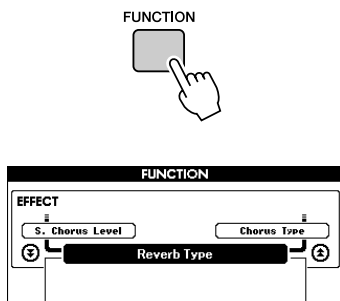

2 使用CATEGORY（类别）[▲]和[▼]按钮选择Style Volume（伴奏音量）项目。

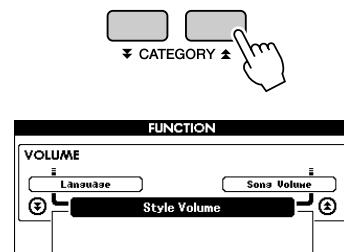

3 在000至127的范围内使用数据盘设置伴奏音量。

## 和弦基本原理

同时演奏两个或更多音符就会产生一个“和弦”。

最基本的和弦类型是由三个音符组成的“三和弦”：根音以及对应音阶上的第三和第五度。例如，C调大三和弦就是由音符C（根音）、E（C大调音阶的三音）以及G（C大调音阶的五音）组成。



在以上显示的C调大三和弦中，最低音符是和弦的“根音”（这是和弦的“原位”……使用最低音符的其它和弦音符会产生“转位”）。根音是一个和弦中最重要的音，固定和弦中其他音的构成。原位三和弦的相邻音符之间的距离（间隔）是大三度或小三度。

大三度 — 每个音符相隔四个半音

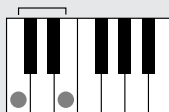

小三度 — 每个音符相隔三个半音

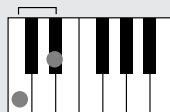

原位三和弦的最小间隔（在根音和三度之间）确定了三和弦是大和弦还是小和弦，我们可以将最高的音符上调或下调一个半音，从而再产生两个和弦，具体如下图所示。

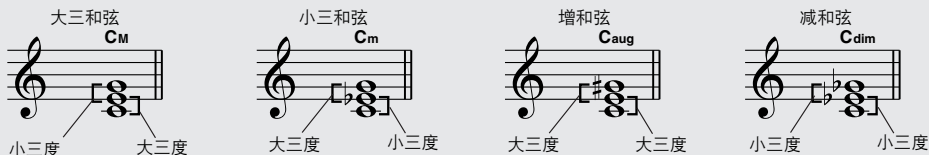

即使我们改变音符的顺序来产生各种不同的转位，和弦声音的基本特征还是保持不变。通过选择适当的转位，可以将和弦进行中的后续和弦平滑连接起来。

### ● 识别和弦名称

和弦名称本身就可以告诉您关于需要了解的和弦的一切（除了转位）。和弦名称可以告诉您：和弦的根音是什么，它是大和弦、小和弦还是减和弦，它是否需要大或小七度，它使用什么样的变化……全都一目了然。



### ● 部分和弦类型（这些只是乐器可识别的一些“标准”和弦类型）。

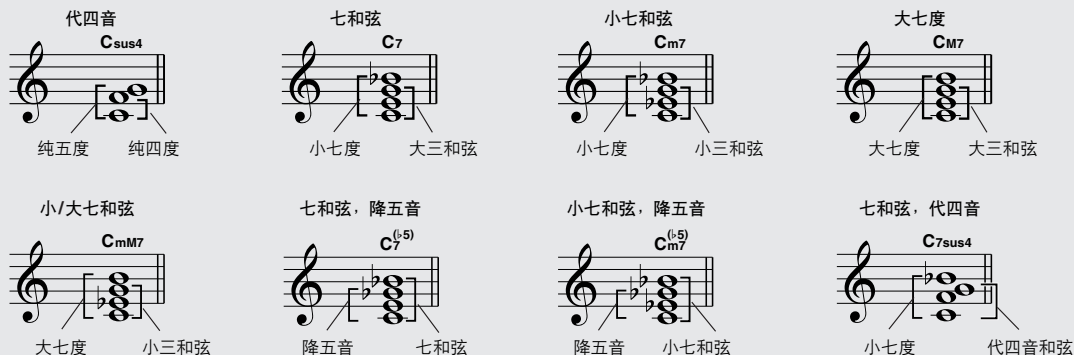

## ■可识别的多指和弦.....

表中的所有和弦都是“C-根音”和弦。

和弦名称/ [ 缩写 ]	音符	和弦 ( C )	显示屏
大和弦 [M]	1 - 3 - 5	C	C
加九音 [(9)]	1 - 2 - 3 - 5	C <sup>(9)</sup>	C <sub>9</sub>
六音 [6]	1 - (3) - 5 - 6	C <sub>6</sub>	C <sub>6</sub>
六和弦加九音 [6(9)]	1 - 2 - 3 - (5) - 6	C <sub>6</sub> <sup>(9)</sup>	C <sub>6</sub> <sup>9</sup> *
大七和弦 [M7]	1 - 3 - (5) - 7	C <sub>M7</sub>	C <sub>M7</sub>
大七加九音和弦 [M7(9)]	1 - 2 - 3 - (5) - 7	C <sub>M7</sub> <sup>(9)</sup>	C <sub>M7</sub> <sup>9</sup> *
大七和弦升十一音 [M7(#11)]	1 - (2) - 3 - #4 - 5 - 7 或 1 - 2 - 3 - #4 - (5) - 7	C <sub>M7</sub> <sup>(#11)</sup>	C <sub>M7</sub> <sup>#11</sup> *
降五音 [(b5)]	1 - 3 - b5	C <sup>(b5)</sup>	C <sup>b5</sup> *
大七和弦降五音 [M7b5]	1 - 3 - b5 - 7	C <sub>M7</sub> <sup>(b5)</sup>	C <sub>M7</sub> <sup>b5</sup> *
代四音 [sus4]	1 - 4 - 5	C <sub>sus4</sub>	C <sub>sus4</sub>
增和弦 [aug]	1 - 3 - #5	C <sub>aug</sub>	C <sub>aug</sub>
增大七和弦 [M7aug]	1 - (3) - #5 - 7	C <sub>M7aug</sub>	C <sub>M7aug</sub> *
小和弦 [m]	1 - b3 - 5	C <sub>m</sub>	C <sub>m</sub>
小和弦加九音 [m(9)]	1 - 2 - b3 - 5	C <sub>m</sub> <sup>(9)</sup>	C <sub>m9</sub>
小六和弦 [m6]	1 - b3 - 5 - 6	C <sub>m6</sub>	C <sub>m6</sub>
小七和弦 [m7]	1 - b3 - (5) - b7	C <sub>m7</sub>	C <sub>m7</sub>
小七和弦加九音 [m7(9)]	1 - 2 - b3 - (5) - b7	C <sub>m7</sub> <sup>(9)</sup>	C <sub>m7</sub> <sup>9</sup>
小七和弦加十一音 [m7(11)]	1 - (2) - b3 - 4 - 5 - (b7)	C <sub>m7</sub> <sup>(11)</sup>	C <sub>m7</sub> <sup>11</sup> *
小大七和弦 [mM7]	1 - b3 - (5) - 7	C <sub>mM7</sub>	C <sub>mM7</sub>
小大七加九音和弦 [mM7(9)]	1 - 2 - b3 - (5) - 7	C <sub>mM7</sub> <sup>(9)</sup>	C <sub>mM7</sub> <sup>9</sup> *
小七和弦降五音 [m7b5]	1 - b3 - b5 - b7	C <sub>m7</sub> <sup>(b5)</sup>	C <sub>m7</sub> <sup>b5</sup>
小大七和弦降五音 [mM7b5]	1 - b3 - b5 - 7	C <sub>mM7</sub> <sup>(b5)</sup>	C <sub>mM7</sub> <sup>b5</sup> *
减和弦 [dim]	1 - b3 - b5	C <sub>dim</sub>	C <sub>dim</sub>
减七和弦 [dim7]	1 - b3 - b5 - 6	C <sub>dim7</sub>	C <sub>dim7</sub>
七和弦 [7]	1 - 3 - (5) - b7 或 1 - (3) - 5 - b7	C <sub>7</sub>	C <sub>7</sub>
七和弦降九音 [7(b9)]	1 - b2 - 3 - (5) - b7	C <sub>7</sub> <sup>(b9)</sup>	C <sub>7</sub> <sup>b9</sup>
七和弦降十三音 [7(b13)]	1 - 3 - 5 - b6 - b7	C <sub>7</sub> <sup>(b13)</sup>	C <sub>7</sub> <sup>b13</sup>
七和弦加九音 [7(9)]	1 - 2 - 3 - (5) - b7	C <sub>7</sub> <sup>(9)</sup>	C <sub>7</sub> <sup>9</sup>
七和弦升十一音 [7(#11)]	1 - (2) - 3 - #4 - 5 - b7 或 1 - 2 - 3 - #4 - (5) - b7	C <sub>7</sub> <sup>(#11)</sup>	C <sub>7</sub> <sup>#11</sup>
七和弦加十三音 [7(13)]	1 - 3 - (5) - 6 - b7	C <sub>7</sub> <sup>(13)</sup>	C <sub>7</sub> <sup>13</sup>
七和弦升九音 [7(#9)]	1 - #2 - 3 - (5) - b7	C <sub>7</sub> <sup>(#9)</sup>	C <sub>7</sub> <sup>#9</sup>
七和弦降五音 [7b5]	1 - 3 - b5 - b7	C <sub>7b5</sub>	C <sub>7</sub> <sup>b5</sup> *
增七和弦 [7aug]	1 - 3 - #5 - b7	C <sub>7aug</sub>	C <sub>7aug</sub>
代四音七和弦 [7sus4]	1 - 4 - 5 - b7	C <sub>7sus4</sub>	C <sub>7sus4</sub>
代二音 [sus2]	1 - 2 - 5	C <sub>sus2</sub>	C <sub>sus2</sub> *

\* 这些和弦均不在字典功能中显示。

### 注

- 括号内的音符可以忽略。
- 演奏相邻八度音阶中两个相同的根音键时，产生的伴奏仅基于根音。
- 演奏纯五度时，可演奏1.5音，伴奏会在1.5音间进行，它可以同大和弦及小和弦一起使用。
- 列出的和弦指法全部都在原位，除下述例外，其他和弦转位也可使用：  
m7、m7b5、6、m6、sus4、aug、dim7、7b5、6(9)、sus2。

### 注

- 如果忽略括号中所示的音符，则无法识别m7(11)和弦的转位。
- 按顺序演奏相关的和弦时（例如在小七和弦之后演奏一些小和弦），自动伴奏有时可能不会改变。
- 双音符多指弹奏产生的和弦会以先前弹奏的和弦为基础。

## 使用整个键盘演奏伴奏

在第27页的“使用伴奏进行演奏”中，我们介绍了演奏伴奏的方法，使用此方法仅在键盘分割点的左侧能检测到和弦。但是，进行下述设置后，键盘的整个区域都能进行伴奏的和弦检测，这样可以获得更加动态的伴奏演奏。在此模式中，只能检测到用正常方式演奏的和弦（第31页）。

- 1 按住 [ACMP ON/OFF]（伴奏开/关）按钮达一秒钟以上，选择“Chord Fingering”（和弦指法）功能。

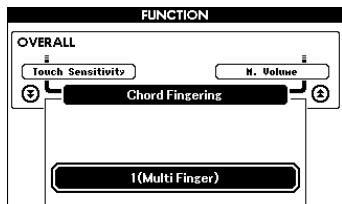
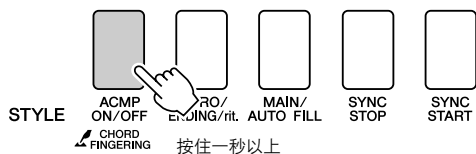

- 2 使用数据盘选择2“FullKeyboard”。

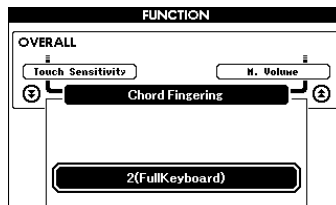
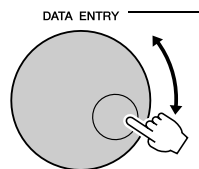

## 使用和弦字典查找和弦

字典功能就其本质而言就是一本内置的“和弦字典”，它可以给您显示和弦的各个音符。当您知道特定和弦的名称，并希望很快学会演奏它时，这是一个非常理想的功能。

- 1** 按住 **LESSON [START]**（教学 [开始]）按钮达一秒以上。

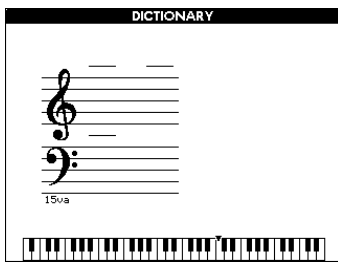
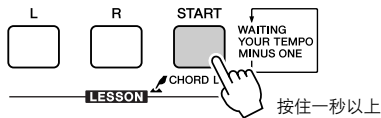

- 2** 作为一个例子，这里我们将学习如何演奏 **GM7**（G大七）和弦。在键盘上标有“**ROOT**”的位置按“**G**”键。（该音符不发声。）此时设置的根音音符出现在画面上。

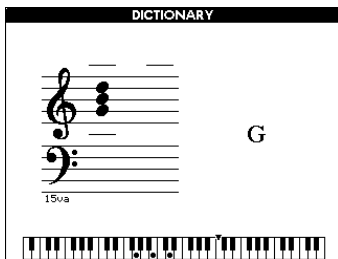
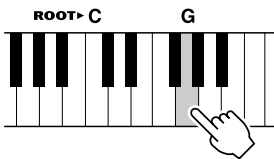

- 3** 在键盘上标有“**CHORD TYPE**”的位置按“**M7**”（大七和弦）键。（该音符不发声。）此时应演奏的特定和弦（根音音符及和弦类型）的音符出现在画面上，同时以乐谱符号和键盘图示的形式标出。

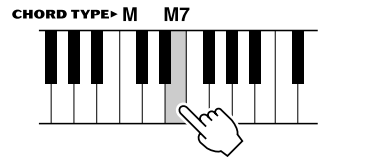

和弦音符      和弦名称（根音和类型）

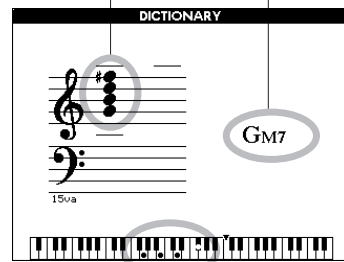

和弦的各个音符（键盘）

要调出该和弦可能的转位，请按 **[+]/[-]** 按钮。

**注**

- 关于大调和弦：大和弦通常仅标出根音名称。例如，“C”指C大调。不过，在此指定大和弦时，确认在按完根音音符后要选“M”（大和弦）。
- 请注意，此处介绍的和弦类型是适用于各种伴奏的左手音符，它与演奏助手功能的和弦类型不同。

- 4** 尝试在键盘的自动伴奏区演奏和弦，检查画面上的指示内容。正确演奏和弦后，会发出一声铃响表示您大功告成，和弦名称也会在画面上闪烁。

按 **[EXIT]**（退出）按钮返回 **MAIN** 画面。



# 乐曲设置

## 乐曲音量

1 按[FUNCTION]（功能）按钮。

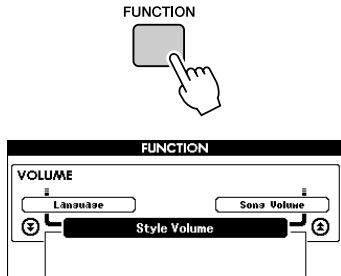

2 使用CATEGORY（类别）[▲]和[▼]按钮选择Song Volume（乐曲音量）项目。

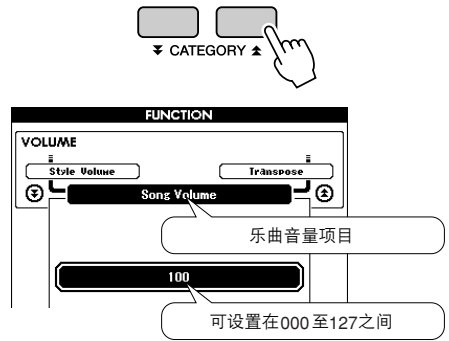

3 在000至127的范围内使用数据盘设置乐曲音量。

注

- 乐曲音量可以在选择乐曲时调节。

## A-B重放

您可以指定一首乐曲的一部分反复播放时，“A”是起点，“B”是终点。



1 播放乐曲（第32页），然后在要反复部分的起点（“A”点）按[A-B REPEAT]（A-B重放）按钮。

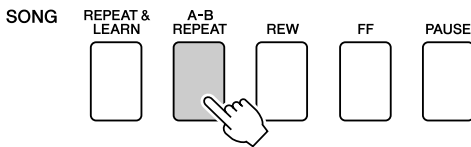

2 在要反复部分的终点（“B”点）再次按[A-B REPEAT]（A-B重放）按钮。

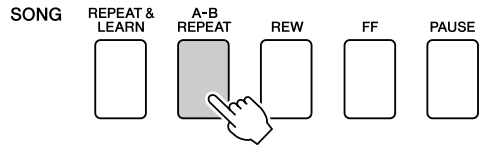

3 现在将反复播放乐曲的A-B部分。

按[A-B REPEAT]（A-B重放）按钮可以随时停止反复播放。

注

- 乐曲停止时，无法指定同一小节内反复部分的起点和终点。
- 在播放期间，画面上会显示当前小节编号。
- 如果要将在起点“A”设在乐曲的最开头，请在开始播放乐曲之前按[A-B REPEAT]（A-B重放）按钮。



## 将独立的乐曲部分设置为静音

乐曲的每个“音轨”播放乐曲的一个不同部分——旋律、鼓点、伴奏等。您可以将各个单独的音轨分别设置为静音，自己在键盘上演奏静音的部分，或只是将希望听到的部分之外的其它音轨设为静音。如要静音一个音轨，可以按下对应音轨的按钮（音轨[1]—[5]和[A]按钮）。再次按下同一按钮可以取消静音。

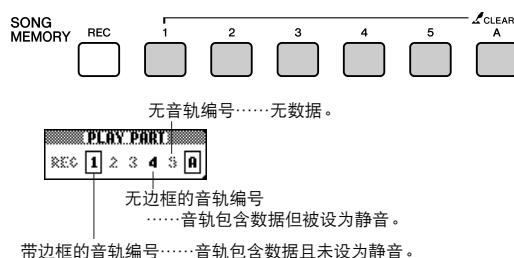

## 改变旋律音色

您可以将乐曲的旋律音色改变为自己喜欢的任何其它音色。

同时按 **LESSON**（教学）**[L]**（左手）和 **[R]**（右手）按钮，让“LR”出现在 **MAIN** 画面的右上角。

选择并播放乐曲。

### 1 按 **[VOICE]**（乐曲）按钮达一秒以上。

此时将出现 **VOICE SELECT**（MELODY R 或 MELODY L）画面，供您选择 Melody R 或 Melody L 音色。按 **[VOICE]**（音色）按钮在 **VOICE SELECT MELODY R** 和 **MELODY L** 之间切换。

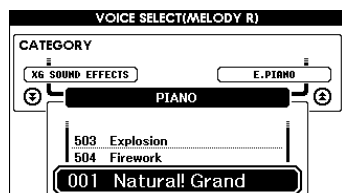
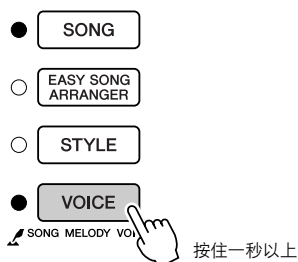

### 2 使用数据盘选择音色。

在您选择不同的旋律音色时，只有旋律音色改变而乐曲将保持不变。



# 面板注册记忆设置

本乐器具备注册记忆功能，可用于保存您最喜欢的设置，以便在需要时轻易调出。最多可保存16组完整的设置（8个音库，每个音库两组设置）。

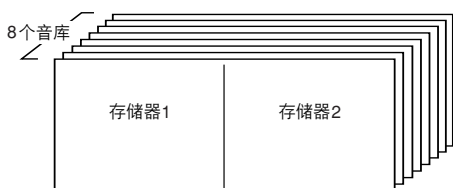

最多可记忆16组预置值（8个音库，每个音库两组）。

## 将设置保存到注册记忆

**1** 根据需要设置面板控制——选择音色、伴奏等。

**2** 按[MEMORY/BANK]（记忆/库）按钮。释放按钮时，音库编号将出现在画面上。

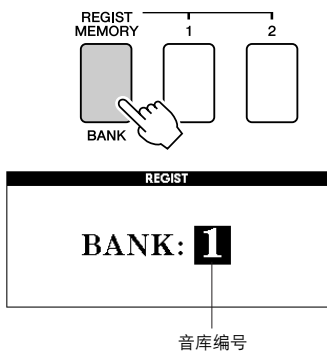

**3** 使用数据轮或 [1]–[8] 数字键选择音库编号，范围是1到8。

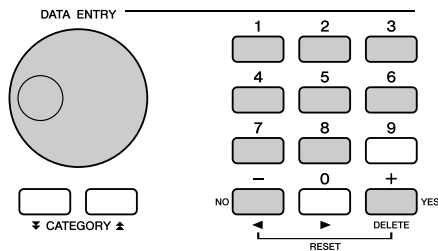

### 注

• 播放乐曲期间，无法将数据保存到注册记忆。

**4** 在按住[MEMORY/BANK]（记忆/音库）按钮的同时，按REGIST MEMORY（注册记忆）[1]或[2]按钮，将当前面板设置存储到指定的注册记忆中。

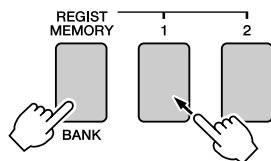

按[EXIT]（退出）按钮返回MAIN画面以检查音库和注册记忆编号。

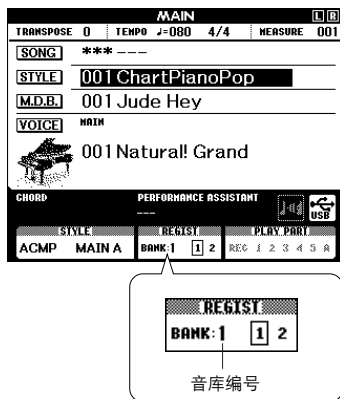

### 注

• 您还可以将注册记忆中存储的面板设置作为用户文件保存到USB闪存中或者作为备份文件保存到计算机中。

### 注

• 如果选择了已经包含数据的注册记忆编号，则先前的数据会被新数据删除并覆盖掉。

### 小心

• 将设置保存到注册记忆时，请勿切断电源，否则数据可能会损坏或丢失。

## 调出注册记忆

**1** 按[MEMORY/BANK]（记忆/库）按钮。释放按钮时，音库编号将出现在画面上。

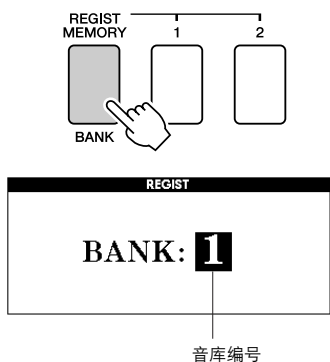

**2** 使用数据盘或 [1]–[8] 数字键选择要调出的音库。

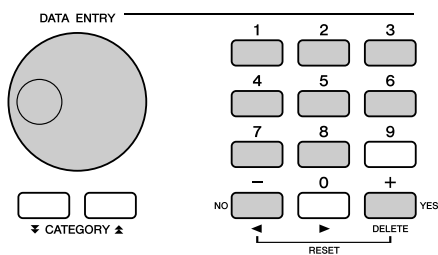

按[EXIT]（退出）按钮返回MAIN画面，可以检查面板设置是否存储在注册记忆1或2中。

**3** 按包含要调出的设置的REGIST MEMORY（注册记忆）按钮[1]或[2]。此时面板控制将立即相应改变。

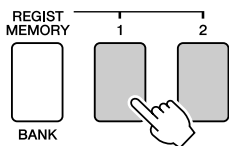

### ● 可保存到注册记忆的设置

- 伴奏设置\*  
Style number, Auto Accompaniment ON/OFF, Split Point, Style settings (Main A/B), Style Volume, Tempo, Chord Fingering
  - 音色设置  
Main Voice setting (Voice number, Volume, Octave, Pan, Reverb Level, Chorus Level, DSP Level),  
Dual Voice settings (Dual ON/OFF, Voice number, Volume, Octave, Pan, Reverb Level, Chorus Level, DSP Level),  
Split Voice settings (Split ON/OFF, Voice number, Volume, Octave, Pan, Reverb Level, Chorus Level)
  - 效果设置  
Reverb Type, Chorus Type, Sustain ON/OFF, DSP ON/OFF, DSP Type
  - 和声设置  
Harmony ON/OFF, Harmony Type, Harmony Volume
  - 其它设置  
Transpose
- \* 使用乐曲功能时，注册记忆功能不能使用伴奏设置。



# 功能

使用“功能”可以在微调时查看乐器的各项详细参数、设置分割点、调整音色和效果。下面来看一下起始于下一页的功能一览表。总共有49个功能参数。

确定要设置的功能位置后，只需选择功能的显示名称并根据需要进行调整即可。

## 选择和设置功能

**1** 在起始于第93页的一览表中查找要设置的功能。

**2** 按[FUNCTION]（功能）按钮。

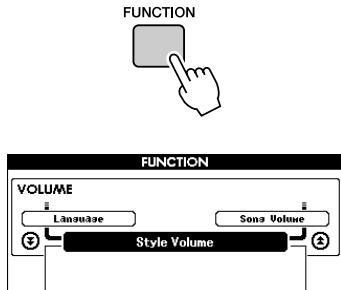

**3** 选择功能。

根据需要按CATEGORY（类别）[▲]和[▼]按钮多次，直至画面上出现功能的显示名称。

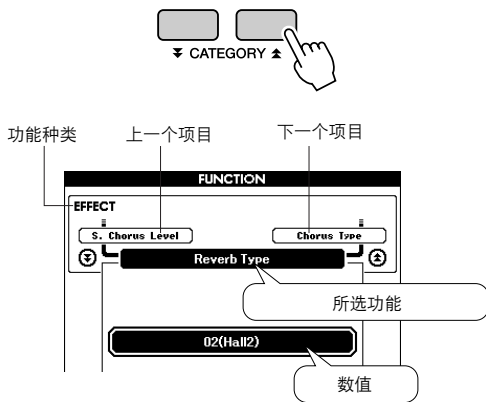

**4** 根据需要使用数据盘、[+]和[-]键或[0]–[9]数字键设置所选功能。

[+]和[-]键用来进行ON/OFF类型的设置：

[+] = ON， [-] = OFF。

在某些情况下，[+]按钮能启动所选功能， [-]按钮则取消选择。

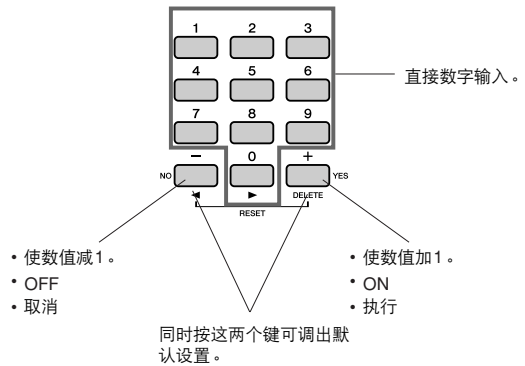

功能设置改变后即被存储在存储器中。存储在乐器中的功能设置信息，请参见第65页的“备份参数”。

要恢复所有初始的默认设置，请执行第65页“初始化”一节中所述的“备份清除”操作步骤。

## ● 功能设置一览表

类别	功能项目	范围/设置	说明
VOLUME	Style Volume	000–127	确定伴奏的音量。
	Song Volume	000–127	确定乐曲的音量。
OVERALL	Transpose	-12+12	以半音为增量确定乐器的音调。
	Tuning	-100+100	以1分为增量确定乐器的音调。
	Split Point	021(A-1)– 108(C7)	确定分割音色的最高键，并设置分割“点”——换句话说，也就是分隔分割（低）音色和主（高）音色的键。分割点设置和伴奏区分割点设置会自动设置为相同的值。
	Touch Sensitivity	1(Soft), 2(Medium), 3(Hard), 4 (Off)	确定该功能的灵敏度。
	Chord Fingering	1(Multi Finger), 2(FullKeyboard)	设置和弦检测模式。在多种指法模式中，同时检测在分割点左侧演奏的多指和弦和单指和弦。在全键盘模式中，将检测在键盘任意位置演奏的多指和弦，同时会听到演奏的音符。
MAIN VOICE	Main Volume	000–127	确定主音色的音量。
	Main Octave	-2+2	确定主音色的八度范围。
	Main Pan	000 (left)– 64 (center)– 127 (right)	确定立体声声相中主音色的位置。值为“0”时，声音将调整到最左侧；值为“127”时，声音将调整到最右侧。
	Main Reverb Level	000–127	确定发送到混响效果的主音色信号量。
	Main Chorus Level	000–127	确定发送到叠奏效果的主音色信号量。
	Main DSP Level	000–127	确定发送到DSP效果的主音色信号量。
DUAL VOICE	Dual Volume	000–127	确定双重音色的音量。
	Dual Octave	-2+2	确定双重音色的八度范围。
	Dual Pan	000 (left)– 64 (center)– 127 (right)	确定立体声声相中双重音色的位置。值为“0”时，声音将调整到最左侧；值为“127”时，声音将调整到最右侧。
	Dual Reverb Level	000–127	确定发送到混响效果的双重音色信号量。
	Dual Chorus Level	000–127	确定发送到叠奏效果的双重音色信号量。
	Dual DSP Level	000–127	确定发送到DSP效果的双重音色信号量。
SPLIT VOICE	Split Volume	000–127	确定分割音色的音量。
	Split Octave	-2+2	确定分割音色的八度范围。
	Split Pan	000 (left)– 64 (center)– 127 (right)	确定立体声相位中分割音色的位置。值为“0”时，声音将调整到最左侧；值为“127”时，声音将调整到最右侧。
	Split Reverb Level	000–127	确定发送到混响效果的分割音色信号量。
	Split Chorus Level	000–127	确定发送到叠奏效果的分割音色信号量。
EFFECT	Reverb Type	01–36	确定混响类型，包括关。（请参见第136页的一览表）
	Chorus Type	1–45	确定叠奏类型，包括关。（请参见第137页的一览表）
	DSP Type	001–239	确定DSP类型，包括关。（请参见第138页的一览表）
	Sustain	ON/OFF	确定延音是否总应用于MAIN/DUAL音色。在打开时继续应用，在关闭时不应用。（第74页）
	Sound Type	Piano/Style	决定音色类型，将它优化为朴素纯净的钢琴音色或宽广、生动的多乐器伴奏音色。

类别	功能项目	范围/设置	说明
HARMONY	Harmony Type	000–26	确定和声类型。（请参见第135页的一览表）
	Harmony Volume	000–127	确定和声效果的音量。
PAT	P.A.T. Type	CHORD, CHORD/ FREE, MELODY, CHORD/ MELODY	确定演奏助手功能的类型。（请参见第39页的一览表）
PC	PC Mode	PC1/PC2/OFF	优化连接到计算机时的MIDI设置（第105页）。
MIDI	Local	ON/OFF	确定乐器的键盘是 (ON) 否 (OFF) 控制内置音源发生器。（第105页）
	External Clock	ON/OFF	确定乐器是与内部时钟 (OFF) 还是与外部时钟 (ON) 同步。（第105页）
	Keyboard Out	ON/OFF	确定是 (ON) 否 (OFF) 传送乐器的键盘演奏数据。
	Style Out	ON/OFF	确定播放伴奏期间是 (ON) 否 (OFF) 通过USB传送伴奏数据。
	Song Out	ON/OFF	确定播放乐曲期间是 (ON) 否 (OFF) 通过USB传送用户乐曲。
	Initial Setup	YES/NO	可用于将面板设置数据发送到计算机。按[+]键发送，按[-]键取消。
METRO- NOME	Time Signature - Numerator	01–60	确定节拍器的拍号。
	Time Signature - Denominator	2, 4, 8, 16	设置各节拍器节拍的长度。
	Bell	ON/OFF	确定是 (ON) 否 (OFF) 铃声音色发声。
	Metronome Volume	000–127	确定节拍器的音量。
SCORE	Quantize	1(1/4 note), 2(1/4 note triplet), 3(1/8 note), 4(1/8 note triplet), 5(1/16 note), 6(1/16 note triplet), 7(1/32 note), 8(1/32 note triplet)	根据具体的乐曲数据，通过调整音符的时序，可以让乐谱更具有可读性。这确定了乐曲中使用的最低定时分辨率。例如，如果乐曲中同时有四分音符和八分音符，则应该将此值设置为“八分音符”。任何比此值短的音符或休止符均不会出现在乐谱中。
LESSON	Right-Part	GuideTrack 1–16	确定右手教程的指导音轨编号。此项设置只对从计算机传送过来的SMF 0和1格式的乐曲有效。
	Left-Part	GuideTrack 1–16	确定左手教程的指导音轨编号。此项设置只对从计算机传送过来的SMF 0和1格式的乐曲有效。
	Grade	ON/OFF	确定是否打开评分功能。
UTILITY	Demo Cancel	ON/OFF	确定是否启用示范曲取消功能。此项目设置为ON时，即使按[DEMO]（示范乐曲）按钮，也不会播放示范乐曲。
LANGUAGE	Language	English/ Japanese	确定示范画面、乐曲文件名称、歌词及特定显示信息的显示语言。其它所有信息和名称均用英文显示。此项目设置为Japanese时，将用日文显示文件名。歌词画面遵循乐曲数据中最初所作的语言设置；不过，不存在该种设置时，则使用此处的设置。

\* 通过同时按[+]和[-]按钮，可以很方便地将所有这些设置复位成初始默认值。（例外情形包括：初始值发送，是操作，而不是设置。）



# 保存和载入数据

USB闪存是一种用于存储数据的存储介质。

当USB闪存插入本乐器的USB TO DEVICE端口时，注册设置可以从本乐器中保存到USB闪存，或从USB存储器载入到本乐器。USB闪存可用于将乐曲、伴奏、音乐数据库文件发送到本乐器，在本乐器中它们可以象内置数据一样使用。

本节介绍设置和格式化USB闪存设备以及在其中保存数据和从中读取数据的操作程序。

使用USB设备前，请仔细阅读第96页上的“使用USB TO DEVICE端口时的注意事项”。

## 连接USB闪存

1 将USB闪存连接到USB TO DEVICE端口，注意按正确的方向插入。

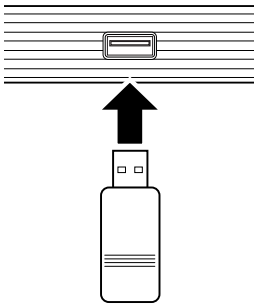

为了有助于您的操作，画面上有时会出现信息（信息或者确认对话框）。有关每条信息的解释，请参见第112页上的“信息”。

2 确认文件控制图标是否显示在MAIN画面中。

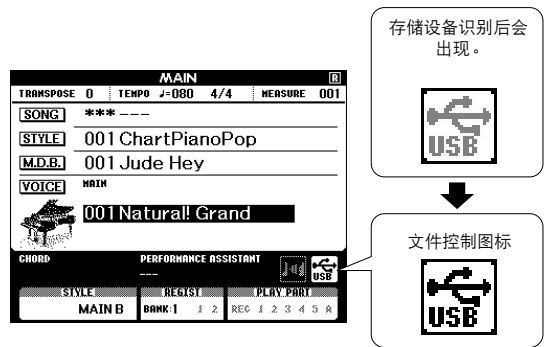

可以转到FILE CONTROL画面，在该画面中可以按[MENU]（菜单）按钮进行访问文件操作。（切勿现在就按此按钮，而要按以下章节的说明操作。）

菜单	参考页
Format	97
User File Save	98
User Song Save	99
Load	100
USB Delete	101
User Delete	102

### 注

- 显示FILE CONTROL画面时，如果弹奏键盘，将不会产生任何声音。此外，在这种状态下，只有同文件控制功能相关的按钮才是活动的。

### 注

- 在以下情况下，不会出现FILE CONTROL画面：
  - 播放伴奏或乐曲期间。
  - 学习教程期间。
  - 从USB闪存读取数据期间。

## ■使用USB TO DEVICE端口时的注意事项

本乐器配有一个内置USB TO DEVICE端口。当连接USB设备到这个端口时，一定要小心地操控USB设备。使用时请遵循下述重要注意事项。

### 注

- 虽然本乐器可读取CD-R/RW驱动器上的数据，但不能保存数据到CD-R/RW驱动器。

### ●兼容的USB设备

- USB存储设备（闪存、软盘驱动器）

本乐器未必支持所有的商用USB设备。Yamaha不能为您购买的USB设备的操作担保。在购买用于本乐器的USB设备前，请访问下面的网站：

<http://download.yamaha.com/>

### 注

- 不能连接使用其它USB设备，如计算机键盘、鼠标等。

### ●连接USB设备

- 将USB设备连接到USB TO DEVICE端口时，确保设备上的接口适用且连接方向正确。

### △ 小心

- USB设备连接到USB TO DEVICE端口时不要关闭键盘盖。否则会损坏USB设备。
- 虽然本乐器支持USB1.1标准，但可以在本乐器上连接使用USB2.0的存储设备。不过，传输速率依然是USB1.1的。

### ●使用USB存储设备

将USB存储设备连接到乐器，您可以将制作的数据保存到USB存储设备中，也可以从中读出数据。

### 注

- 虽然本乐器可读取CD-R/RW驱动器上的数据，但不能保存数据到CD-R/RW驱动器。

### 可以使用的USB存储设备的数量

USB TO DEVICE端口只能连接一台USB存储设备。

### 格式化USB存储媒体

当USB存储设备连接到乐器上，或插入了介质时，屏幕上会出现信息，提示格式化设备/介质。此时，请执行格式化操作（第97页）。

### △ 小心

- 格式化操作将覆盖以前已有的数据。确保要格式化的存储介质不含重要数据。

### 保护数据（写保护）

为防止重要的数据被误删除，请使用由设备或介质提供的写保护功能。如果正在执行将数据保存到USB存储设备，确保将写保护功能禁用。

### 连接/拔下USB存储设备

在将媒体从设备中取出前，请确认乐器没有在存取数据（如在进行保存和删除操作时）。

### △ 小心

- 避免频繁打开/关闭USB存储设备的电源或连接/断开设备。否则可能会造成本设备“死机”或故障。当本乐器在存取数据（如保存、删除、载入和格式化操作过程中）时或者安装USB存储设备（连接后不久）时，切勿拔下USB设备，切勿从设备上取出介质，切勿关闭任意设备的电源。否则会损坏二者中的数据。



## 格式化USB闪存

在本乐器中使用前，必须格式化新的USB闪存。

### 小心

- 如果格式化已包含数据的USB闪存，则所有的数据均会被擦除。使用格式化功能时，注意不要擦除重要的数据。

- 1 将要格式化的USB闪存连接到本乐器的USB TO DEVICE端口后，检查MAIN画面中是否显示图标。



- 2 按FILE CONTROL [MENU] (文件控制 [菜单]) 按钮。

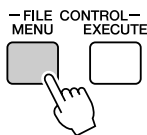

- 3 使用CATEGORY (类别) [▲]和[▼]按钮选择格式化项目。  
此画面会提示您进行确认。

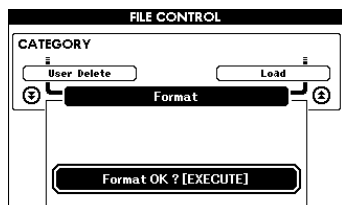
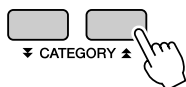

- 4 按[EXECUTE] (执行) 按钮，此时画面会提示您进行确认。  
此时您可以按[-]键取消操作。

- 5 再次按[EXECUTE] (执行) 按钮或[+]键，此时将开始格式化操作。

### 小心

- 一旦画面中出现正在进行格式化的信息之后，便无法再取消格式化操作。此操作执行期间，切勿切断电源或取出USB闪存。

- 6 画面中将出现一则信息，提示您操作已完成。按[EXIT] (退出) 按钮返回MAIN画面。

### 注

- 如果USB闪存存有写保护，画面中将出现一则相应的信息，并且您将无法执行该操作。

## 将注册记忆数据保存到USB闪存

该操作将注册记忆数据以“用户文件”形式保存到USB闪存设备。用户文件名会带有“.usr”扩展名，但不会在乐器显示屏中出现。

- 1 确定已正确格式化的USB闪存已经连接到乐器的USB TO DEVICE 端口，并且在MAIN画面中显示了图标。
- 2 按FILE CONTROL [MENU] (文件控制 [菜单]) 按钮。
- 3 使用CATEGORY (类别) [▲]和[▼]按钮找到注册保存项目。此时会自动创建使用默认文件名的文件。

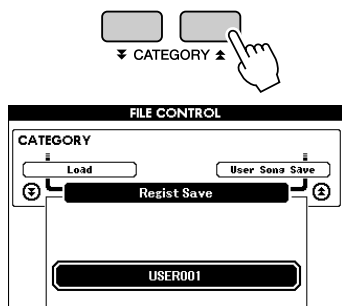

### ● 要覆盖现有的文件

如果要覆盖USB闪存已经存在的文件，请使用数据盘或[+]和[-]键选择文件，然后直接跳到步骤6。

#### 注

- 最多100个用户文件可以保存在一个USB闪存中。
- 如果USB闪存写保护，画面中将出现一则相应的信息，并且您将无法执行该操作。
- 如果USB闪存上没有足够的剩余容量可供保存数据，画面中将出现一则相应的信息，并且您将无法保存数据。此时请从USB闪存上删除掉一些不再需要的文件（第101页），或使用另外一个USB闪存。
- 有关其它可能会导致操作无法完成的错误，请参见第112页的“信息”一览表。

- 4 按[EXECUTE] (执行) 按钮。此时文件名的第一个字符下将出现一个光标。

- 5 根据需要更改文件名。

- 使用[-]键向左移动光标，使用[0]键向右移动光标。
- 使用数据盘选择当前光标位置上的字符。
- [+]键删除光标位置上的字符。

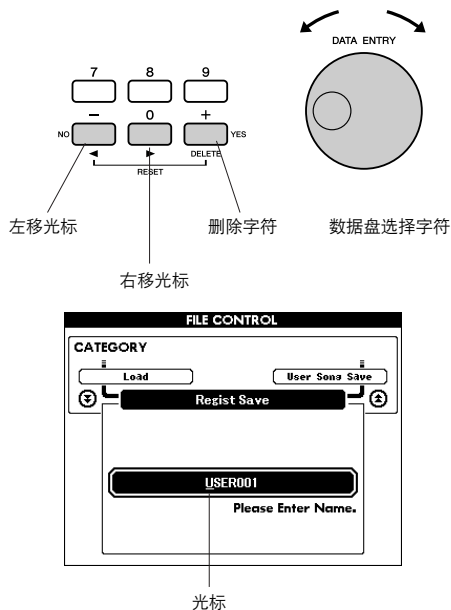

- 6 按[EXECUTE] (执行) 按钮。此画面会提示您进行确认。

此时按[-]键可取消保存操作。

- 7 再次按[EXECUTE] (执行) 按钮或[+]键，此时将开始保存操作。

文件将保存在USB闪存中的USER FILE (用户文件) 文件夹中。

#### 小心

- 画面中显示正在进行保存的信息之后，便无法再取消操作。此操作执行期间，切勿切断电源或取出USB闪存。

- 8 画面中将出现一则信息，提示您操作已完成。按[EXIT] (退出) 按钮返回MAIN画面。

#### 注

- 如果指定了已有的文件名，画面会提示您进行确认。如果要覆盖该文件，请按[EXECUTE] (执行) 或[+]键确定，按[-]键可取消。
- 执行保存操作所需的时间取决于USB闪存的状态。

## 将用户乐曲保存到USB闪存

该操作可以经用户乐曲（乐曲号码031-035）保存到USB闪存。

- 1 确定已正确格式化的USB闪存已经连接到乐器的USB TO DEVICE 端口，并且在MAIN画面中显示了图标。
- 2 按FILE CONTROL [MENU]（文件控制 [菜单]）按钮。
- 3 使用CATEGORY（类别）[▲]和[▼]按钮找到用户乐曲保存项目。  
SOURCE FILE——用户乐曲名称——将高亮显示。

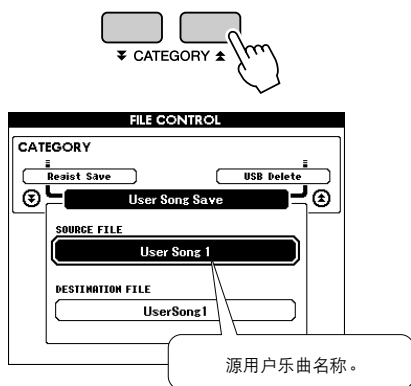

- 4 用数据盘选择源用户乐曲。  
同时按[+]和[-]键可选择第一首用户乐曲。
- 5 按[EXECUTE]（执行）按钮。  
DESTINATION SONG（目标乐曲）会高亮显示，并自动创建一个默认名称。

### ● 要覆盖现有的文件

如果要覆盖USB闪存已经存在的文件，请使用数据盘或[+]和[-]键选择文件，然后直接跳到步骤7。

- 6 按[EXECUTE]（执行）按钮。  
此时文件名的第一个字符下将出现一个光标。

- 7 根据需要更改文件名。  
有关输入文件名的信息，请参见第98页上的“将注册记忆数据保存到USB闪存”。

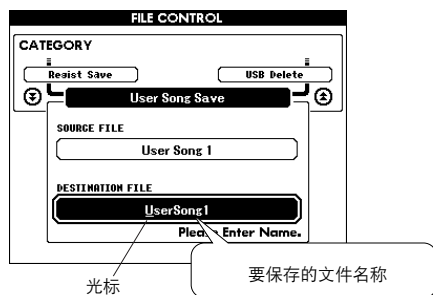

- 8 按[EXECUTE]（执行）按钮。此画面会提示您进行确认。  
此时按[-]键可取消保存操作。
- 9 再次按[EXECUTE]（执行）按钮或[+]键，此时将开始保存操作。  
用户乐曲将保存在USB闪存中的USER FILE（用户文件）文件夹中。

### ⚠ 小心

- 画面中显示正在进行保存的信息之后，便无法再取消操作。此操作执行期间，切勿切断电源或取出USB闪存。

- 10 画面中将出现一则信息，提示您操作已完成。

按[EXIT]（退出）按钮返回MAIN画面。

### 注

- 如果指定了已有的文件名，画面会提示您进行确认。如果要覆盖该文件，请按[EXECUTE]（执行）或[+]键确定，按[-]键可取消。
- 执行保存操作所需的时间取决于USB闪存的情况。

## 从USB闪存载入文件

可以将保存在USB闪存上的伴奏、乐曲和音乐数据库文件等用户文件载入到本乐器中。

### 小心

- 如果你载入了用户文件，注册记忆数据会被新载入的数据覆盖掉。读取数据之前，请将重要的数据保存到USB闪存，以免被覆盖。

- 1 将包含要读取文件的USB闪存连接到USB TO DEVICE接头后，检查MAIN画面中是否显示文件控制图标。



- 2 按FILE CONTROL [MENU] (文件控制 [菜单])按钮。

- 3 使用CATEGORY (类别) [▲]和[▼]按钮找到读取项目。

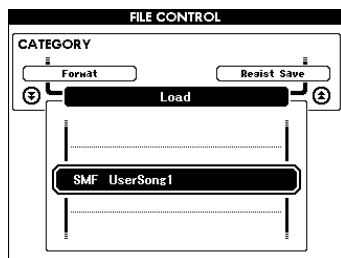
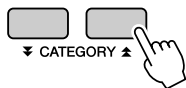

- 4 转动数据盘选择要载入的文件。

首先将显示USB闪存中的用户文件，然后显示伴奏文件、乐曲文件和音乐数据库文件。文件必须载入到USB存储器的“User Files”文件夹中。该文件夹之外的文件无法识别。

- 5 按[EXECUTE] (执行)按钮。此画面会提示您进行确认。

此时按[-]键可取消读取操作。

- 6 再次按[EXECUTE] (执行)按钮或[+]键，此时将开始读取操作。

### 小心

- 画面中显示正在进行读取的信息之后，便无法再取消操作。此操作执行期间，切勿切断电源或取出USB闪存。

- 7 画面中将出现一则信息，提示您操作已完成。按[EXIT] (退出)按钮返回MAIN画面。

## 删除USB闪存中的数据

该操作会从USB存储器中删除用户、伴奏、乐曲和音乐数据库文件。

- 1 确定包含要删除文件的USB闪存已经正确地连接到乐器的USB TO DEVICE端口，并且在MAIN画面中显示了图标。



- 2 按FILE CONTROL [MENU] (文件控制 [菜单]) 按钮。
- 3 使用CATEGORY (类别) [▲]和[▼]按钮找到USB删除项。

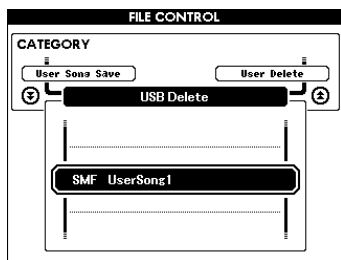
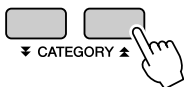

- 4 转动数据盘选择要删除的文件。

首先将显示USB闪存中的用户文件，然后显示伴奏文件、乐曲文件和音乐数据库文件。文件必须载入到USB存储器的“User Files”文件夹中。该文件夹之外的文件无法识别。

- 5 按[EXECUTE] (执行) 按钮。此画面会提示您进行确认。

此时按[-]键可取消删除操作。

- 6 再次按[EXECUTE] (执行) 按钮或[+]键，此时将开始删除操作。

### ⚠ 小心

- 画面中显示正在进行删除的信息之后，便无法再取消操作。此操作执行期间，切勿切断电源或取出USB闪存。

- 7 画面中将出现一则信息，提示您操作已完成。按[EXIT] (退出) 按钮返回MAIN画面。

### 注

- 如果USB闪存存有写保护，画面中将出现一则相应的信息，并且您将无法执行该操作。

## 从本乐器中删除用户数据

该操作会删除伴奏、乐曲、音乐数据库文件等从诸如计算机等外接设备发送来的用户文件。该操作不会删除预置数据。

- 1 按 **FILE CONTROL [MENU]** (文件控制 [菜单]) 按钮。
- 2 使用 **CATEGORY** (类别) [**▲**]和[**▼**]按钮找到用户删除项目。  
如果USB闪存没有连接到本乐器，那么只有“User Delete”项可以选择。

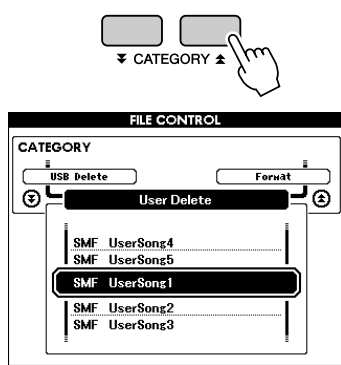

- 3 转动数据盘选择要删除的文件。  
所有用户乐曲会首先显示，跟着的是乐曲、伴奏和音乐数据库文件。
- 4 按[**EXECUTE**] (执行) 按钮。此画面会提示您进行确认。  
此时按[-]键可取消删除操作。
- 5 再次按[**EXECUTE**] (执行) 按钮或[+]键，此时将开始删除操作。

### ⚠ 小心

- 画面中显示正在进行删除的信息之后，便无法再取消操作。

- 6 画面中将出现一则信息，提示您操作已完成。按[**EXIT**] (退出) 按钮返回MAIN画面。

## 播放位于USB闪存上的文件

### 重要事项

- 要播放从计算机或其他设备上复制到USB闪存上的文件，数据必须保存到USB闪存的根目录或者根目录下的一级/二级文件夹下。  
本乐器无法选择和播放保存在二级文件夹下的三级文件夹中的乐曲。

USB 闪存 (根目录)

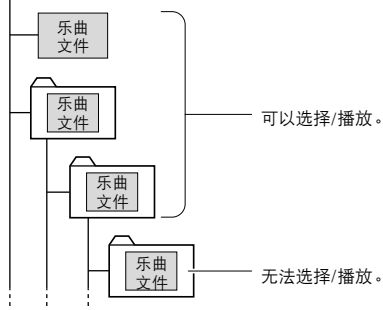

- 1 确定包含要播放文件的USB闪存已经正确地连接到乐器的**USB TO DEVICE** 端口，并且在MAIN画面中显示了图标。



- 2 按 [**SONG**] (乐曲)、[**STYLE**] (伴奏型) 或 [**MUSIC DATABASE**] (音乐数据库) 按钮。对应类型的文件显示。
- 3 用数据盘选择要播放的文件。
- 4 用播放内置文件的方式播放选定的文件：按下[**START/STOP**] (开始/停止) 按钮，或在键盘上弹奏。



# 连接

## 接口

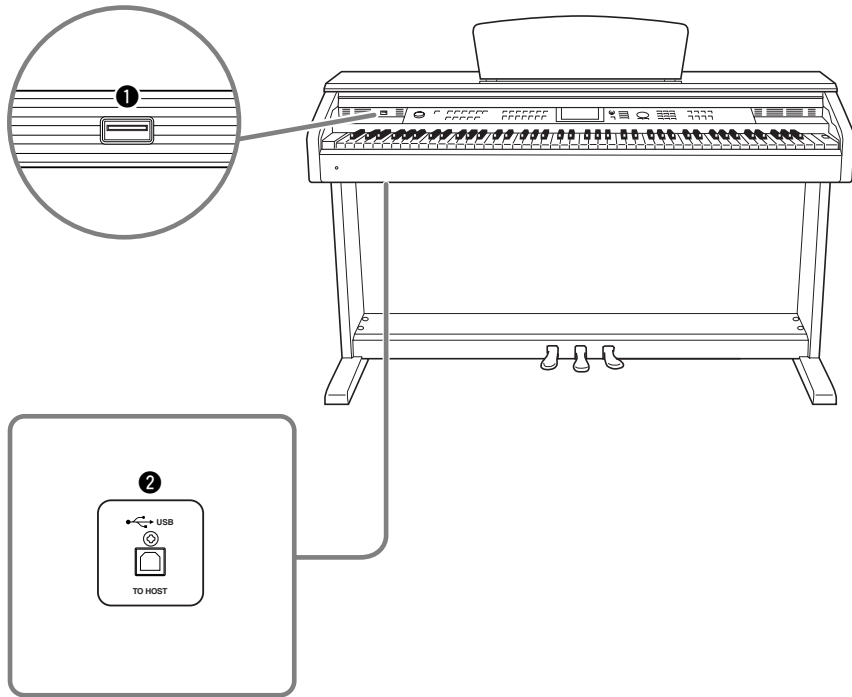

### ① USB TO DEVICE 端口

使用此端口可连接USB存储设备。请参见第96页上的“使用USB TO DEVICE端口时的注意事项”。

### ② USB TO HOST端口

使用此端口可直接连接个人计算机。有关详细信息，请参见第104页上的“连接个人计算机”。

## 连接个人计算机

将本乐器连接到计算机后，可以使用以下功能。

- 可以在乐器和计算机之间传送演奏数据（第105页）。
- 可以在乐器和计算机之间传送文件（第107页）。

连接操作程序如下：

**1** 在计算机上安装**USB-MIDI驱动程序**。  
光盘上有USB-MIDI驱动程序。有关安装USB-MIDI驱动程序的介绍内容在“随机附赠光盘安装指南”中。

**2** 使用**AB型USB线缆**连接计算机的**USB端口**和本乐器的**USB端口**（**USB线缆需另行购买**）。

附带光盘还包括一套Musicsoft Downloader应用程序，可用于将乐曲文件从计算机传送到乐器的闪存。有关如何安装 Musicsoft Downloader（请参见“随机CD光盘安装指南”）以及如何传送乐曲文件内容（参考第107页）。

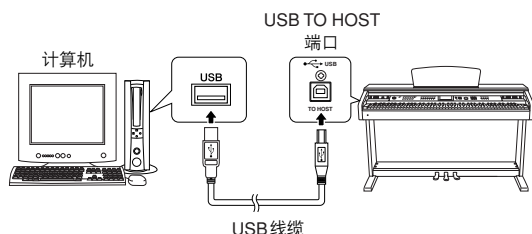

### ■ 使用USB TO HOST接口时的注意事项

通过USB线缆将本乐器连接到计算机时，请遵循以下注意事项。否则会有死机和数据损毁或丢失的危险。如果计算机或乐器死机了，重新启动应用程序软件或计算机操作系统，或者关闭乐器电源再打开。

#### ⚠ 小心

- 使用小于3米的AB型USB线缆。
- 将计算机连接到USB TO HOST端口前，请退出计算机的任何节能模式（如暂停、睡眠、待机）。
- 在接通乐器电源之前，请将计算机连接到USB TO HOST端口。
- 在打开/关闭乐器电源或者插入/拔下[USB TO HOST]端口的USB线缆之前执行下列操作。
  - 关闭计算机上任何打开的应用软件。
  - 确保乐器没有数据传送出来。（只要弹奏键盘或播放乐曲等，便有数据在传送。）
- 当电脑连接到本乐器时，在以下操作步骤之间，您必须等待6秒钟以上时间：
  - (1) 关闭本乐器电源，然后再次打开，或
  - (2) 交替连接/断开USB电缆。



## 与计算机互相传送演奏数据

将本乐器连接到计算机后，可以在计算机上使用本乐器的演奏数据，也可以在本乐器上演奏计算机的演奏数据。

● 本乐器与计算机连接后，可以传送/接收演奏数据。

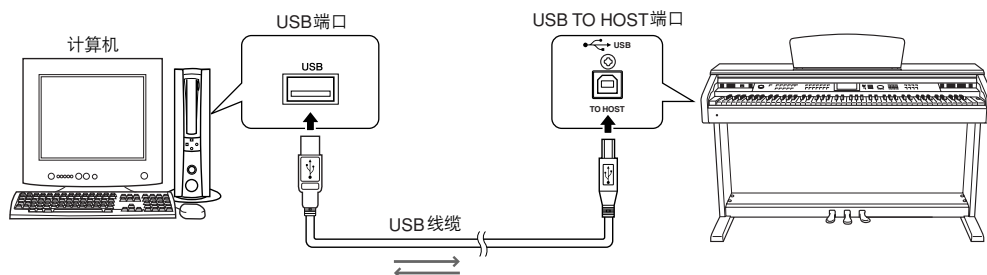

### ■ MIDI 设置

这些设置特定于演奏数据的传送和接收。

项目	范围/设置	说明
Local	ON/OFF	本地控制指乐器上键盘演奏的音符是否通过内建音源系统中发声：本地控制打开时，内部音源启用，本地控制关闭时，内部音源禁用。
External Clock	ON/OFF	这些设置确定本乐器是和自己的内部时钟同步（OFF），还是同外接设备的时钟信号同步（ON）。
Keyboard Out	ON/OFF	这些设置确定是（ON）、否（OFF）传送乐器的键盘演奏数据。
Style Out	ON/OFF	这些设置确定播放伴奏期间是（ON）、否（OFF）传送伴奏数据。
Song Out	ON/OFF	这些设置确定播放乐曲期间是（ON）、否（OFF）传送用户乐曲。

#### 注

• 如果本乐器未传出任何声音，最可能是这个原因。

#### 注

• 如果外部时钟设置为 ON，且未从外接设备接收到任何时钟信号，则乐曲、伴奏及节拍器功能将不会启动。

**1** 按 [FUNCTION]（功能）按钮。

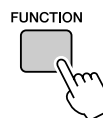

**2** 使用 CATEGORY（类别）[▲]和[▼]按钮选择要改变其数值的项目。

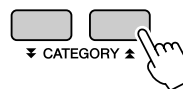

**3** 使用数据盘选择 ON 或 OFF。

## ■ PC模式 .....

要在计算机与本乐器之间传送演奏数据，需要进行多项MIDI设置。PC模式项目可供您用一个操作完成多项设置。有3种可用设置：PC1、PC2、及OFF。

在计算机与本乐器之间传送乐曲或备份文件时，不需要此设置。

\*使用Digital Music Notebook时，请将PC模式设置为PC2。

	PC1	PC2*	OFF
Local	OFF	OFF	ON
External Clock	ON	OFF	OFF
Song Out	OFF	OFF	OFF
Style Out	OFF	OFF	OFF
Keyboard Out	OFF	ON	ON

1 按住[DEMO] (示范乐曲)按钮达一秒以上，直至出现PC模式项目。

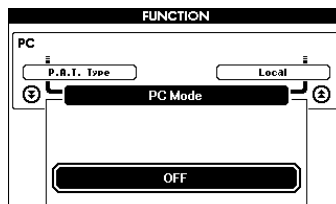

2 使用数据盘选择PC1、PC2或OFF。

**注**

- 选择PC2设置时，无法使用本乐器的伴奏、乐曲、示范、乐曲录制及教程等功能。

**注**

- 您还可以这样访问PC模式项目：按[FUNCTION] (功能)按钮，使用CATEGORY (类别) [▲]和[▼]按钮找到它 (第92页)。

## MIDI设备的远程控制

您还可以将本乐器用作计算机上Digital Music Notebook应用程序的远程控制设备 (通过USB连接) —— 使用面板控制播放、停止及传送功能。

## ■ 远程控制键 .....

要使用远程控制功能，请同时按住键盘上最低的两个键 (A-1 和A#-1)，然后按相应的键 (如下图所示)。

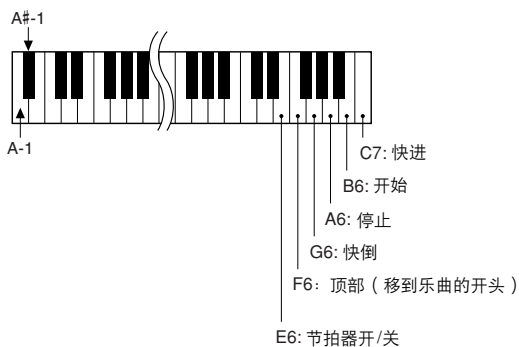

**注**

- MIDI设备的远程控制将在PC2模式之外独立发挥作用。

## 初始值发送

使用此功能可将面板设置数据发送至计算机。将演奏数据录制在计算机上运行的音序器应用程序之前，最好先发送和录制面板设置数据，然后再发送实际演奏数据。

**1** 按[FUNCTION]（功能）按钮。

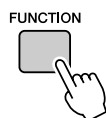

**2** 使用CATEGORY（类别）[▲] and [▼]按钮选择初始值发送项目。

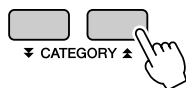

**3** 按[+ / YES]发送，按[- / NO]取消。

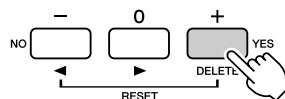

## 在计算机和乐器之间传送数据

可以将计算机或附带光盘上保存的乐器、伴奏或音乐数据库文件传送到乐器。也可以在乐器和计算机之间传送备份文件。

要在计算机和本乐器之间传送文件，需要在计算机上安装随机附赠光盘包含的Musicsoft Downloader应用程序和USB-MIDI驱动程序。有关安装的详细信息，请参见“随机附赠光盘安装指南”。

### ● 可以从计算机传送到本乐器的数据。

- 数据容量：1,895KB  
乐曲、伴奏和音乐数据库合计502个文件
- 数据格式  
乐曲：.mid SMF format 0/1  
伴奏：.sty  
音乐数据库：.mfd  
备份文件：09DP88.BUP

### ● 什么是SMF（标准MIDI文件）？

SMF（标准MIDI文件）格式用于保存音序数据，是最常见、兼容性最广的音序格式之一。此格式有两种变体：格式0和格式1。许多MIDI设备与SMF0格式兼容，市面上可购买到的MIDI音序数据大多也采用SMF0格式。

### ■ Musicsoft Downloader的功能。...

- 将文件从计算机传送到本乐器的闪存。  
⇒ 请参见第108页的操作步骤。  
将随机附赠光盘包含的乐曲从计算机传送到本乐器的操作程序仅是作为示例给出。
- 可以在乐器和计算机之间传送备份文件。  
⇒ 请参见第109页的操作步骤。

Musicsoft Downloader应用程序应配合Internet Explorer 5.5或更高版本使用。

## ■使用 Musicsoft Downloader 将随机附赠光盘上的乐曲传送到 本乐器的闪存 .....

**注**

• 如果正在播放乐曲或伴奏，请在继续之前先停止播放。

**1** 将 Musicsoft Downloader 和 USB MIDI 驱动程序安装到计算机上，然后连接计算机和本乐器（请参见“随机附赠光盘安装指南”）。

**2** 将附带光盘插入光驱。  
此时将自动出现启动窗口。

**3** 双击在桌面上创建的 Musicsoft Downloader 快捷方式图标。  
这样将启动 Musicsoft Downloader 应用程序并出现主窗口。

**注**

• Musicsoft Downloader 正在运行时，无法操作本乐器。

**4** 单击“Add File”按钮，将出现 Add File 窗口。

**5** 单击“Look in”右边的按钮，从出现的下拉菜单中选择光驱。双击窗口上的“SampleData”文件夹。从“SongData”文件夹选择要传送到本乐器的文件，然后单击“Open”。

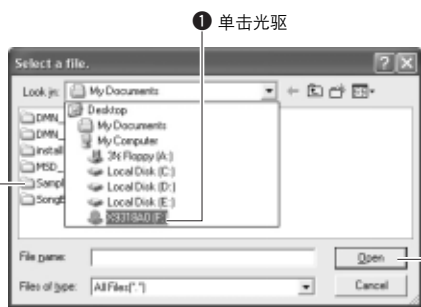

**2** 双击“SampleData”文件夹→“SongData”文件夹并单击乐曲文件。

**3** 单击“Open”

此时，您可以选择计算机或光盘上的伴奏或音乐数据库文件，然后将其以乐曲文件同样的方式传送到乐器。

**6** 此时窗口顶部的“List of files stored temporarily”中将出现一份所选的 MIDI 乐曲文件。

当前选择的存储介质也会显示在窗口底部，指定传送目的地。单击“Electronic Musical Instruments”，然后单击“Flash memory”。



**1** 单击“Electronic Musical Instruments”，然后单击“Flash Memory”。

**7** 在“List of files stored temporarily”中选择文件之后，单击向下[Move]按钮，此时将出现一则确认信息。单击[OK]，此时该乐曲将从“List of files stored temporarily”传送到本乐器的存储器。

**注**

• 用 Musicsoft Downloader 发送到 USB 闪存根目录的文件如果位于任何 USB 闪存设备中 USER FILES 文件夹以外的位置，都不能用本乐器的文件控制画面进行删除。请使用 Musicsoft Downloader 的 Delete 按钮删除这些文件。

## 8 关闭窗口结束 Musicsoft Downloader 程序。

**注**

• 结束 Musicsoft Downloader 程序，播放从计算机传送过来的文件。

## 9 要播放闪存中存储的乐曲，请按 [SONG] (乐曲) 按钮。使用数据盘选择要播放的乐曲，然后按 [START/STOP] (开始/停止) 按钮开始播放。

### **小心**

• 传送数据期间请勿拔出 USB 线缆。否则不仅数据无法传送并保存，存储介质的操作也可能变得不稳定，在接通或切断电源后，其内容可能会完全消失。

### **小心**

• 存储数据可能会因设备故障或操作失误而丢失。为安全起见，我们建议您在计算机上备份一份所有重要的数据。

### ● 要在教程中使用传送过来的乐曲……

要将从计算机传送过来的乐曲（仅限 SMF 0 和 1 格式）用作教程，必须指定哪个声道要作为右手和左手部分进行播放。

- 1 按 [SONG] (乐曲) 按钮，选择闪存中要设置为指导音轨的乐曲 (036-)。
- 2 按 [FUNCTION] (功能) 按钮。
- 3 使用 CATEGORY (类别) [▲] 和 [▼] 按钮选择右手部分或左手部分项目。
- 4 使用数据盘选择要作为指定的右手部分或左手部分播放的通道。

我们建议您选择声道 1 作为右手部分，声道 2 作为左手部分。

## ■ 在乐器和计算机之间 传送备份文件 .....

您可以用 Musicsoft Downloader 将包含注册记忆和 FUNCTION (功能) 设置 (第 65 页) 的“备份”文件发送到计算机。如果您单击 Musicsoft Downloader 画面上的“Electronic Musical Instruments”，Musicsoft Downloader 画面右下角将出现名称为“09DP88.BUP”的文件。这是备份文件。有关如何使用 Musicsoft Downloader 应用程序传送备份文件的详细信息，请参见应用程序“Transferring Data Between the Computer and Instrument (for unprotected data)”部分的联机帮助。

**注**

• 不能从乐器传送预置的乐曲数据。

### **小心**

• 备份数据作为一份文件被传送/接收。因此，每当传送或接收时，所有备份数据都将被覆盖。传送数据时要记住这一点。

### **小心**

• 不能在计算机上对备份文件重命名。如果对其重命名，传送到乐器后将不能被识别。



# 故障排除

## ■ 对于乐器

问题	可能的原因与解决方法
接通或切断本乐器电源时，会伴有短暂的杂音。	这属于正常现象，表示此时有电流进入本乐器。
使用移动电话时，会有噪音产生。	靠近本乐器使用移动电话时，可能会产生干扰。为防止发生此种现象，请关掉移动电话，或在远离本乐器的地方使用。
即使是在弹奏键盘或播放乐曲及伴奏时，都没有声音发出。	检查无任何设备连接到底部的 [PHONES]（耳机）插孔。如果将一副耳机的接头插入此插孔，则不会输出任何声音。
	检查本机控制的开/关状态。（请参见第 105 页。）
	FILE CONTROL（文件控制）画面是否出现？FILE CONTROL（文件控制）画面出现时，乐器的键盘灯不会产生任何声音。按 [EXIT]（退出）按钮返回 MAIN 画面。
弹奏键盘右手区的键不会发出任何声音。	使用字典功能（第 87 页）时，右手区的键仅用于输入和弦根音及类型。
按 [START/STOP]（开始/停止）按钮后，未播放伴奏或乐曲。	外部时钟是否设置为 ON？确认外部时钟已设置为 OFF；请参见第 105 页的“外部时钟”。
伴奏不能正常发出声音。	确认伴奏音量（第 93 页）已设置到适当的水平。
	对于您正在演奏的和弦，分割点是否设置在适当的键上？将分割点设置到适当的键上（第 82 页）。画面上是否显示了“ACMP”指示器？如果未显示，请按 [ACMP ON/OFF]（伴奏型开/关）按钮使之显示出来。
在选择了伴奏编号 131 或是 143–160（钢琴家）之间的伴奏的情况下，按 [START/STOP]（开始/停止）按钮后，没有播放节奏伴奏。	这并非故障。伴奏编号 131 和伴奏编号 143–160（钢琴家）没有节奏部分，因此不会播放节奏。如果打开自动播放伴奏功能，则在键盘的伴奏区演奏和弦时，其它部分会播放出来。
似乎并非所有音色均会发声，或是声音像是被剪掉了一些。	本乐器的最大同时发音数是 64 个音符。如果使用双重音色或分割音色，且同时在播放伴奏或乐曲，则伴奏或乐曲中的有些音符/声音可能会被忽略（或是“被剪掉了”）。
即使踩下制音踏板也没有效果。	可能未正确连接踏板连接线。请务必将踏板连接线牢牢插入 [PEDAL]（踏板）插孔（116 页）。
音色的音质会随音符变化。	这是正常的。AWM 音源产生方法使用键盘范围内乐器的多个录音（样本）；因此随着音符的不同，音色的实际音质可能也会略有不同。
Demo 画面是用日文显示的，且/或显示的信息中存在日文字符。	确认 FUNCTION 画面中的语言设置被设置为 English。（请参见第 16 页）
按 [SONG]（乐曲）、[EASY SONG ARRANGER]（简易编曲）、[STYLE]（伴奏型）或 [VOICE]（音色）按钮后，未出现适当的画面。	另一个画面是否出现？尝试按 [EXIT]（退出）按钮返回 MAIN 画面，然后按上文提到的一个按钮。

问题	可能的原因与解决方法
弹奏键盘时，发出的音符不正确。	可能是打开了演奏助手功能。 按 [PERFORMANCE ASSISTANT]（演奏助手）按钮将它关掉。
按 [ACMP ON/OFF]（伴奏型开/关）按钮后，未出现 ACMP ON 指示器。	[STYLE]（伴奏型）按钮是否点亮？要使用任何同伴奏有关的功能时，请务必先按 [STYLE]（伴奏型）按钮。
没有和声发出。	和声效果（01-26）根据类型不同实际效果也千差万别。打开自动播放伴奏功能时，类型 01-10、13 会起作用，此时会在键盘的伴奏区演奏和弦，在右手区演奏旋律。类型 15-26 不论是否打开播放伴奏功能均会起作用。对于类型 23-26，您需要同时演奏两个音符。
MAIN 画面的上方区域显示“OverCurrent”并且 USB 设备无响应。	由于 USB 设备的过载电流而关闭与 USB 设备的通信。从 USB TO DEVICE 端口断开设备，然后打开乐器的电源。



# 信息

LCD 信息	说明
Access error!	表示在读取或写入介质或闪存时发生故障。
All Memory Clearing...	在擦除闪存中的所有数据时显示。传送数据期间切勿切断电源。
Are you sure?	确认是否执行乐曲清除或音轨清除。
Backup Clearing...	清除闪存中的备份数据时显示。
Cancel	取消初始值发送的数据传送时显示。
Can't clear TrackA.	发生音轨清除错误时显示。
Clearing...	对用户乐曲执行乐曲清除或音轨清除时显示。
Com Mode	在连接到键盘的个人计算机上启动 Musicsoft Downloader 时显示。本乐器正在播放时不会显示此信息。
Completed	表示已经完成了指定的工作，如保存和传送数据。
Create Directory	在 Musicsoft Downloader 应用程序中创建文件夹时显示。
Data Error!	用户乐曲包含无效数据时显示。
Delete File	在 Musicsoft Downloader 中删除文件时显示。
Delete OK ?	确认是否执行删除工作。
Delete Directory	在 Musicsoft Downloader 中删除文件夹时显示。
Deleting...	执行删除功能时显示。
End	初始值发送的数据传送完成时显示。
Error!	写入失败时显示。
Exit.	由于在伴奏录制待机期间选择了不适合的伴奏而退出录制待机模式时显示。
“File information area is not large enough.”	表示因为文件总数太大，无法在存储介质中保存数据。
File is not found.	表示没有文件。
“File too large. Loading is impossible.”	表示因为文件数据太大而无法读取数据。
Flash Clearing...	清除传送到内置闪存的乐曲或伴奏数据时显示。
Format OK ? [EXECUTE]	确认是否执行格式化存储介质的工作。
Formatting...	格式化时显示。
Load OK ?	确认是否执行读取。
Loading...	读取数据时显示。
Media is not inserted.	存取介质但是介质却未插入时显示。
Media capacity is full.	因存储介质已满而无法保存数据时显示。
Memory Full	录制乐曲期间内置存储器已满时显示。
“MIDI receive buffer overflow.”	一次接收了过多的 MIDI 数据而无法进行处理时显示。
Move File	在 Musicsoft Downloader 中移动文件时显示。
“Now Writing... (Don't turn off the power now, otherwise the data may be damaged.)”	正在向存储器中写入数据时显示。写入期间切勿切断电源。否则可能会导致数据丢失。
OverCurrent	由于 USB 设备的过载电流而关闭与 USB 设备的通信。从 USB TO DEVICE 端口断开设备，然后打开乐器的电源。



LCD 信息	说明
Overwrite ?	确认是否执行覆盖。
Please Wait...	执行的工作需要一些时间（如显示乐谱和歌词，或停止录制）时显示。
Rename File	在 Musicsoft Downloader 中覆盖文件名时显示。
Save OK ?	确认是否执行保存。
Saved date is not found..	要保存的数据不存在时显示。
Saving...	正在向存储器中保存数据时显示。保存期间切勿切断电源。否则可能会导致数据丢失。
Send OK?	确认是否执行数据传送。
Sending...	传送数据时显示。
“Since the media is in use now, this function is not available.”	表示因为正在访问存储介质，目前无法取得文件控制功能。
Style data is too large to load..	表示因为伴奏数据太大而无法读取。
Sure ? [YES/NO]	重新确认是否执行每个操作。
“The limit of the media has been reached.”	表示因文件夹 / 目录结构变得太复杂而无法执行数据保存操作。
The media is not formatted..	表示插入的存储介质尚未格式化。
“The media is write-protected.”	表示插入的存储介质因处于写保护状态而无法写入。在使用之前请将写保护开关设置在“覆盖”位置。
“The song data is too large to be converted to notation.”	表示因乐曲数据太大而无法显示乐谱。
There are too many files.	表示因文件总数超过容量限制而无法保存数据。
“This function is not available now.”	表示因乐器正在执行另一项工作而导致指定的功能不可用。
[nnn] “file name”	表示目前正在传送的文件名。“nnn”表示接收块。

## 注

- 并非所有信息都已列在上表中：仅列出有必要解释的信息。



# 键盘支架的组装

## ⚠️ 小心

- 注意不要混淆各个零部件，并务必按正确的方向安装所有零部件。请按照下文指出的顺序进行组装。
- 组装工作至少应该由两人共同执行。
- 请在有足够空间的平坦、坚硬的表面上组装琴架。
- 务必仅使用附带的螺钉，并将尺寸正确的螺钉拧入正确的安装孔位置。请勿使用任何其它螺钉。使用不正确的螺钉会引起产品的损坏或故障。
- 各零件组装完成后请务必拧紧所有螺丝。
- 若要进行拆卸，请颠倒下文描述的组装步骤。

准备一把十字 (+) 螺丝刀

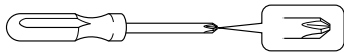

从包装中取出所有零部件，并确保所有零部件已齐全。

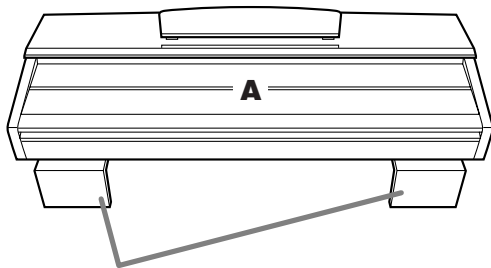

苯乙烯泡沫塑料垫

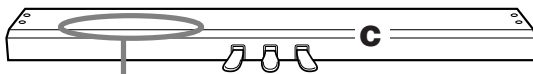

内有踏板连接线

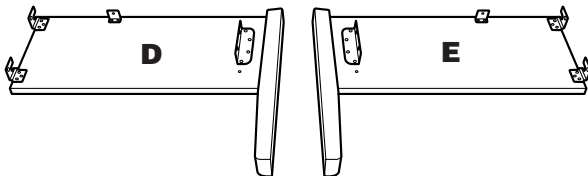

6 x 20 mm 长螺钉 (x 4)



6 x 16 mm 短螺钉 (x 4)



4 x 12 mm 细螺钉 (x 2)



4 x 20 mm 自攻螺钉 (x 4)



4 x 10 mm 细螺钉 (x 2)



AC 电源线 (x 1)



耳机挂钩 (x 1)



连接线固定器 (x 2)



调节器 (x 1)

## 1 将调节器安装到 C。

**1-1** 将调节器的顶端对准螺丝孔，然后将调节器拧到底。

您可以在步骤8中调整调节器的高度。

**1-2** 解开并拉出连接线。

请勿丢弃塑料绳，在步骤7中还将使用到。

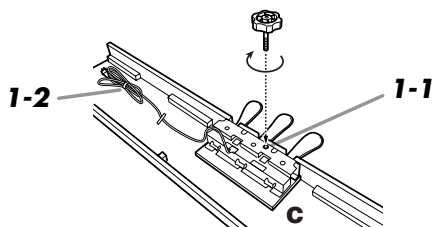

## 2 将 D 和 E 装到 C 上（用手拧紧）。

**2-1** 将 D 和 E 对准 C 的两侧。

**2-2** 用手拧入长螺钉（6 x 20mm），将 D 和 E 装到 C 上。

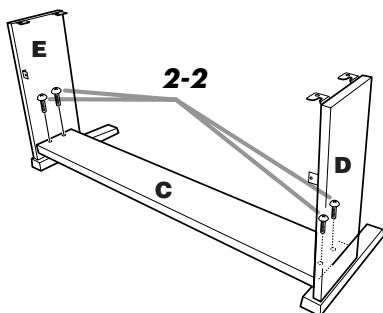

## 3 装上 B。

**3-1** 将 B 的下边搁在 D 和 E 的底脚上，然后将上边靠到 D 和 E 上。

**3-2** 用手拧入细螺钉（4 x 12mm），将 B 的上部装到 D 和 E 上。

**3-3** 一边从外侧推压 D 和 E 的下部，一边用两个自攻螺钉（4 x 20mm）固定 B 的底部。

**3-4** 将另外两个自攻螺钉（4 x 20mm）拧入另外两个螺钉孔以便固定 B。

**3-5** 在将 D 和 E 相向推挤的同时，进一步拧紧在步骤 3-2 中用手紧固的螺丝。

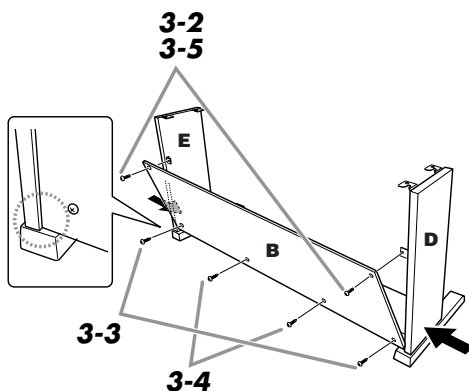

## 4 固定 C。

**4-1** 用力拧紧 C 上的螺钉（C 已在第 2-2 步中装上）。

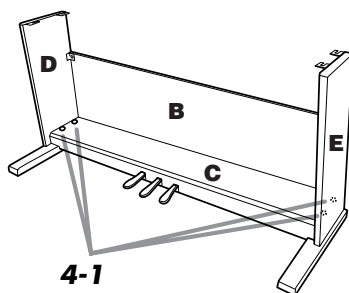

## 5 安装A。

5-1 安装时，请使双手离开部件A的两端15 cm以上。

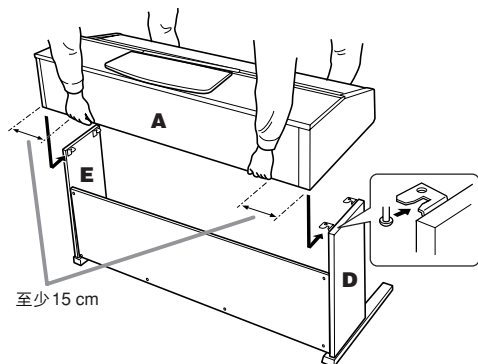

## 6 固定A。

6-1 调整部件A的位置，使得A的左右端从前面看时从D和E突出的部分相等。

6-2 从前面拧紧短螺钉(6 x 16mm)以固定A。

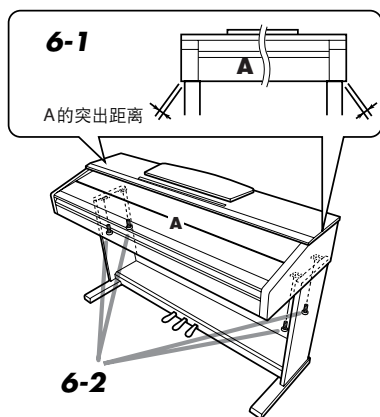

## 7 连接踏板线和电源线。

7-1 将踏板线插头从后面插入踏板连接器。

7-2 将踏板线固定器安装到部件B上，然后将踏板线扣入固定器。

7-3 使用树脂扎带捆扎踏板线。

7-4 对于带有电压选择器的机型：将电压选择器设定到合适的电压。

### 电压选择器

在连接AC电源线之前，请检查某些地区提供的电压选择器的设置。若要将选择器设定为110V、127V、220V或240V主电压，请使用“一字”螺丝刀转动选择器标度盘，使您所在地区适用的电压出现在面板上的指示器旁。本机出厂时，电压选择器的初始设定为240V。选择了正确的电压后，请将AC电源线连接至AC电源插座以及壁装AC电源插座。在某些地方，可能需要插头转接器才能与墙壁上的AC插座插孔相匹配。

### 警告

- 电压设定不当会造成本乐器的严重损坏或导致操作不正确。

7-5 将AC电源线插头插入AC插座。

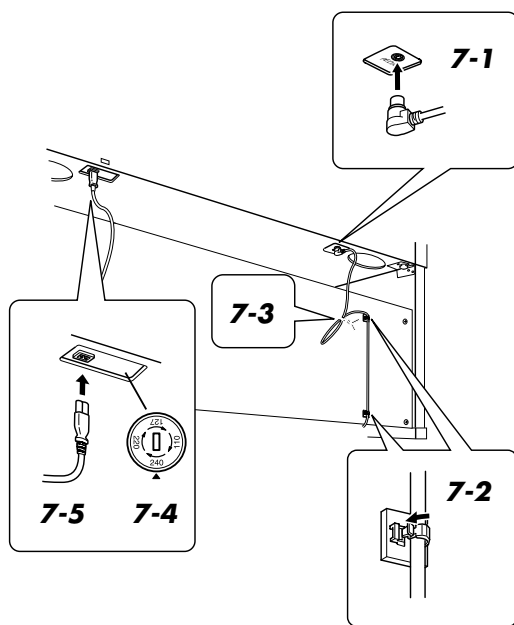

## 8 设定调整器。

8-1 转动调整器，直到其紧贴地面为止。

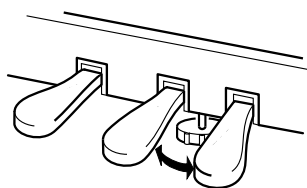

## 9 安装耳机挂架。

9-1 如下图所示，使用附带的2个螺钉（4 x 10mm）安装耳机挂架。

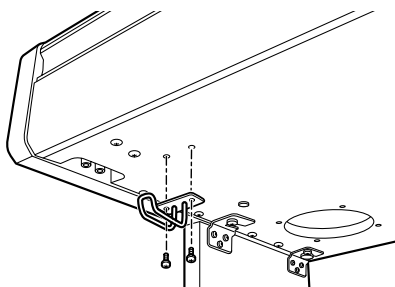

## ■ 去掉保护胶带

打开琴键盖并去掉键盘两侧的保护胶带。

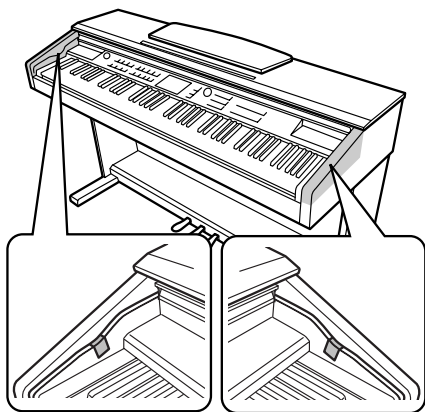

## ■ 组装完成后，请检查下列事项。

- 是否还有剩下的零部件？  
→ 回顾组装步骤并纠正错误。
- 本乐器是否远离门及其它活动物件？  
→ 将电子钢琴移动到合适的位置。
- 摇动本乐器时，是否听到卡嗒卡嗒的声响？  
→ 拧紧所有螺丝。
- 踩踏板时，踏板箱是否会发出卡嗒卡嗒的声音或向下塌陷？  
→ 转动调整器，使其紧贴地面。
- 踏板连接线和电源线是否牢牢地插入插座？  
→ 检查连接情况。
- 如果在弹奏键盘时主机吱吱作响或不稳，请查看组装示意图并拧紧所有螺丝。

## ⚠ 小心

- 组装后移动本乐器时，请始终抓住主机的底部。  
请勿抓握琴键盖或上部。操作不当可能会导致乐器损坏或人身伤害。

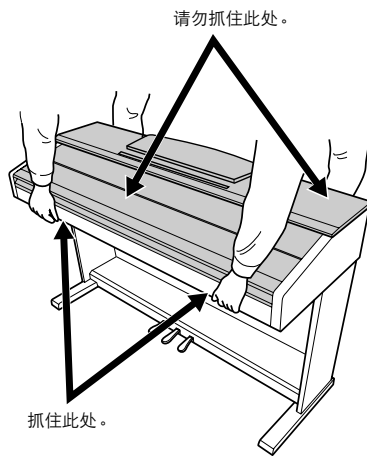



# 乐谱

此示范乐谱是一个示例，说明如何用简易编曲功能改变一段音乐的伴奏。

Song No. 9

♩ = 123

(Function Demo for Easy Song Arranger)

## Hallelujah Chorus

**Intro** A D G/D D

Melody

Style Progression <Clubdance> Main Fill 1st time Main 2nd time <Hard Rock> Main

5/23 D G/D D G/D D G/D D A7 D A D/A A

Fill Main

Fill Main

9/27 A D/A A D/A A D/A A D A/C# E7/B A B A A/G

Fill Main <Disco Philly>

Fill Main <Rumba Flamenco>

13/31 D/F# Bm7 E7sus4 E7 A D/A A D/A A D/A A D/A A

Fill <Bluegrass> Main Fill

17/35

D D/C G/B Em7 A7sus4 A7 D G/D D G/D D

Main

<Tango> Main

Fill

<Fun 4/4> Main

21/39

G/D D G/D D CD<sub>8va</sub> G/D D D G/D D

Fill

<Dream Dance> Main

Fill

42

G/D D G/D D A7 D D

(8va)

Fill

Ending

提供此乐谱的目的是要用演奏助手功能纠正音调。如果使用演奏助手功能演奏“Play These Notes”部分，该部分在纠正和演奏时，将与伴奏音乐声部相匹配。

Song No. 10

♩ = 61

(Function Demo for performance assistant technology)

## Ave Maria

Melody

Play These Notes

P.A.T. Chord Symbols

These Notes Will Sound

Turn **P.A.T.** ON  
Type = CHORD

5

Your Turn.

Repeatedly Play the Same Key.

C + Dm7/C + G7/B + C



9

Am/C + D7/C + G/B + CM7/B

13

Am7 + D7 + G

提供此乐谱的目的是要用演奏助手功能纠正音调。如果使用演奏助手功能演奏“Play These Notes”部分，该部分在纠正和演奏时，将与伴奏音乐声部相匹配。

Song No. 11

♩ = 108

(Function Demo for performance assistant technology)

## Nocturne op.9-2

Turn **P.A.T.** ON  
Type = CHORD/FREE  
2nd time only

1/5

Play These Notes

P.A.T. Chord Symbols

These Left-hand Notes Will Sound

9/25

You Can Even Play the Same Keys!

F + B<sup>b</sup>m/F + F + Am/E + D7

14/30

D7 + Am<sup>b</sup>5/G + Gm + C7 + A7/C#

19/35

Dm + Bdim7 + C7sus4 + C7

1. 2.

23

F + F + F + F + F

42

*rit.*

F + F + F + F + F



## ● 面板音色一览表

音色 编号	音库选择		MIDI 程序转换# (1-128)	音色名称
	MSB (0-127)	LSB (0-127)		
<b>PIANO</b>				
001	000	122	001	Natural! Grand
002	000	113	001	Live! Grand Piano
003	000	114	001	Live! Warm Grand Piano
004	000	112	001	Grand Piano
005	000	112	002	Bright Piano
006	000	112	007	Harpsichord
007	000	112	004	Honky-tonk Piano
008	000	112	003	MIDI Grand Piano
009	000	113	003	CP 80
<b>E.PIANO</b>				
010	000	114	005	Cool! Galaxy Electric Piano
011	000	118	005	Cool! Suitcase Electric Piano
012	000	119	005	Cool! Electric Piano
013	000	120	005	Phase Electric Piano
014	000	113	006	Hyper Tines
015	000	112	005	Funky Electric Piano
016	000	112	006	DX Modern Electric Piano
017	000	114	006	Venus Electric Piano
018	000	113	005	Tremolo Electric Piano
019	000	114	008	E.Clavichord
020	000	112	008	Clavi
021	000	113	008	WahClavi
<b>ORGAN</b>				
022	000	118	019	Cool! Organ
023	000	117	019	Cool! Rotor Organ
024	000	112	017	Jazz Organ 1
025	000	113	017	Jazz Organ 2
026	000	112	019	Rock Organ
027	000	114	019	Purple Organ
028	000	112	018	Click Organ
029	000	116	017	Bright Organ
030	000	127	019	Theater Organ
031	000	121	020	16'+2' Organ
032	000	120	020	16'+4' Organ
033	000	113	020	Chapel Organ
034	000	112	020	Church Organ
035	000	112	021	Reed Organ
<b>ACCORDION</b>				
036	000	112	022	Musette Accordion
037	000	113	022	Traditional Accordion
038	000	113	024	Bandoneon
039	000	113	023	Modern Harp
040	000	112	023	Harmonica
<b>GUITAR</b>				
041	000	112	025	Classical Guitar
042	000	112	026	Folk Guitar
043	000	112	027	Jazz Guitar
044	000	117	028	60's Clean Guitar
045	000	113	026	12Strings Guitar
046	000	112	028	Clean Guitar
047	000	113	027	Octave Guitar
048	000	112	029	Muted Guitar
049	000	112	030	Overdriven Guitar
050	000	112	031	Distortion Guitar
<b>BASS</b>				
051	000	112	034	Finger Bass
052	000	112	033	Acoustic Bass
053	000	112	035	Pick Bass
054	000	112	036	Fretless Bass
055	000	112	037	Slap Bass
056	000	112	039	Synth Bass
057	000	113	039	Hi-Q Bass
058	000	113	040	Dance Bass

音色 编号	音库选择		MIDI 程序转换# (1-128)	音色名称
	MSB (0-127)	LSB (0-127)		
<b>STRINGS</b>				
059	000	116	050	Live! Orchestra
060	000	112	049	String Ensemble
061	000	112	050	Chamber Strings
062	000	113	050	Slow Strings
063	000	112	045	Tremolo Strings
064	000	112	051	Synth Strings
065	000	112	046	Pizzicato Strings
066	000	112	041	Violin
067	000	112	043	Cello
068	000	112	044	Contrabass
069	000	112	047	Harp
070	000	112	106	Banjo
071	000	112	056	Orchestra Hit
<b>CHOIR</b>				
072	000	112	053	Choir
073	000	113	053	Vocal Ensemble
074	000	112	055	Air Choir
075	000	112	054	Vox Humana
<b>SAXOPHONE</b>				
076	000	117	067	Sweet! Tenor Sax
077	000	113	065	Sweet! Soprano Sax
078	000	114	072	Sweet! Clarinet
079	000	118	067	Growl Sax
080	000	112	067	Tenor Sax
081	000	112	066	Alto Sax
082	000	112	065	Soprano Sax
083	000	112	068	Baritone Sax
084	000	114	067	Breathy Tenor Sax
085	000	112	072	Clarinet
086	000	112	069	Oboe
087	000	112	070	English Horn
088	000	112	071	Bassoon
<b>TRUMPET</b>				
089	000	115	057	Sweet! Trumpet
090	000	117	058	Sweet! Trombone
091	000	114	060	Sweet! Muted Trumpet
092	000	112	057	Trumpet
093	000	112	058	Trombone
094	000	113	058	Trombone Section
095	000	112	060	Muted Trumpet
096	000	112	061	French Horn
097	000	112	059	Tuba
<b>BRASS</b>				
098	000	112	062	Brass Section
099	000	113	062	Big Band Brass
100	000	113	063	80's Brass
101	000	119	062	Mellow Horns
102	000	114	063	Techno Brass
103	000	112	063	Synth Brass
<b>FLUTE</b>				
104	000	114	074	Sweet! Flute
105	000	113	076	Sweet! Pan Flute
106	000	112	074	Flute
107	000	112	073	Piccolo
108	000	112	076	Pan Flute
109	000	112	075	Recorder
110	000	112	080	Ocarina
<b>SYNTH LEAD</b>				
111	000	112	081	Square Lead
112	000	112	082	Sawtooth Lead
113	000	115	082	Analogon
114	000	119	082	Fargo
115	000	112	099	Star Dust
116	000	112	086	Voice Lead
117	000	112	101	Brightness

音色 编号	音库选择		MIDI 程序转换# (1-128)	音色名称
	MSB (0-127)	LSB (0-127)		
<b>SYNTH PAD</b>				
118	000	118	089	SweetHeaven
119	000	112	092	Xenon Pad
120	000	112	095	Equinox
121	000	112	089	Fantasia
122	000	113	090	Dark Moon
123	000	113	101	Bell Pad
<b>PERCUSSION</b>				
124	000	112	012	Vibraphone
125	000	112	013	Marimba
126	000	112	014	Xylophone
127	000	112	115	Steel Drums
128	000	112	009	Celesta
129	000	112	011	Music Box
130	000	112	015	Tubular Bells
131	000	112	048	Timpani
<b>DRUM KITS</b>				
132	127	000	001	Standard Kit 1
133	127	000	002	Standard Kit 2
134	127	000	009	Room Kit
135	127	000	017	Rock Kit
136	127	000	025	Electronic Kit
137	127	000	026	Analog Kit
138	127	000	113	Dance Kit
139	127	000	033	Jazz Kit
140	127	000	041	Brush Kit
141	127	000	049	Symphony Kit
142	126	000	001	SFX Kit 1
143	126	000	002	SFX Kit 2

## ● XGlite 音色/XGlite 可选音色\*一览表

音色 编号	音库选择		MIDI 程序转换# (1-128)	音色名称
	MSB (0-127)	LSB (0-127)		
<b>XG PIANO</b>				
144	000	000	001	Grand Piano
145	000	001	001	Grand Piano KSP
146	000	040	001	Piano Strings
147	000	041	001	Dream
148	000	000	002	Bright Piano
149	000	001	002	Bright Piano KSP
150	000	000	003	Electric Grand Piano
151	000	001	003	Electric Grand Piano KSP
152	000	032	003	Detuned CP80
153	000	000	004	Honky-tonk Piano
154	000	001	004	Honky-tonk Piano KSP
155	000	000	005	Electric Piano 1
156	000	001	005	Electric Piano 1 KSP
157	000	032	005	Chorus Electric Piano 1
158	000	000	006	Electric Piano 2
*159	000	001	006	Electric Piano 2 KSP
160	000	032	006	Chorus Electric Piano 2
161	000	041	006	DX + Analog Electric Piano
162	000	000	007	Harpsichord
163	000	001	007	Harpsichord KSP
164	000	035	007	Harpsichord 2
165	000	000	008	Clavi
166	000	001	008	Clavi KSP
<b>XG CHROMATIC</b>				
167	000	000	009	Celesta
168	000	000	010	Glockenspiel
169	000	000	011	Music Box
170	000	064	011	Orgel
171	000	000	012	Vibraphone
172	000	001	012	Vibraphone KSP
173	000	000	013	Marimba
174	000	001	013	Marimba KSP
175	000	064	013	Sine Marimba
176	000	097	013	Balimba
177	000	098	013	Log Drums
178	000	000	014	Xylophone
179	000	000	015	Tubular Bells
180	000	096	015	Church Bells
181	000	097	015	Carillon
182	000	000	016	Dulcimer
183	000	035	016	Dulcimer 2
184	000	096	016	Cimbalom
185	000	097	016	Santur
<b>XG ORGAN</b>				
186	000	000	017	Drawbar Organ
187	000	032	017	Detuned Drawbar Organ
188	000	033	017	60's Drawbar Organ 1
189	000	034	017	60's Drawbar Organ 2
190	000	035	017	70's Drawbar Organ 1
191	000	037	017	60's Drawbar Organ 3
192	000	040	017	16+2'2/3
193	000	064	017	Organ Bass
194	000	065	017	70's Drawbar Organ 2
195	000	066	017	Cheezy Organ
196	000	067	017	Drawbar Organ 2
197	000	000	018	Percussive Organ
198	000	024	018	70's Percussive Organ
199	000	032	018	Detuned Percussive Organ
200	000	033	018	Light Organ
201	000	037	018	Percussive Organ 2
202	000	000	019	Rock Organ
203	000	064	019	Rotary Organ
204	000	065	019	Slow Rotary

音色 编号	音库选择		MIDI 程序转换# (1-128)	音色名称
	MSB (0-127)	LSB (0-127)		
205	000	066	019	Fast Rotary
206	000	000	020	Church Organ
207	000	032	020	Church Organ 3
208	000	035	020	Church Organ 2
209	000	040	020	Notre Dame
210	000	064	020	Organ Flute
211	000	065	020	Tremolo Organ Flute
212	000	000	021	Reed Organ
213	000	040	021	Puff Organ
214	000	000	022	Accordion
215	000	000	023	Harmonica
216	000	032	023	Harmonica 2
217	000	000	024	Tango Accordion
218	000	064	024	Tango Accordion 2
<b>XG GUITAR</b>				
219	000	000	025	Nylon Guitar
220	000	043	025	Velocity Guitar Harmonics
221	000	096	025	Ukulele
222	000	000	026	Steel Guitar
223	000	035	026	12-string Guitar
224	000	040	026	Nylon & Steel Guitar
225	000	041	026	Steel Guitar with Body Sound
226	000	096	026	Mandolin
227	000	000	027	Jazz Guitar
228	000	032	027	Jazz Amp
229	000	000	028	Clean Guitar
230	000	032	028	Chorus Guitar
231	000	000	029	Muted Guitar
232	000	040	029	Funk Guitar
233	000	041	029	Muted Steel Guitar
234	000	045	029	Jazz Man
235	000	000	030	Overdriven Guitar
236	000	043	030	Guitar Pinch
237	000	000	031	Distortion Guitar
238	000	040	031	Feedback Guitar
239	000	041	031	Feedback Guitar 2
240	000	000	032	Guitar Harmonics
241	000	065	032	Guitar Feedback
242	000	066	032	Guitar Harmonics 2
<b>XG BASS</b>				
243	000	000	033	Acoustic Bass
244	000	040	033	Jazz Rhythm
245	000	045	033	Velocity Crossfade Upright Bass
246	000	000	034	Finger Bass
247	000	018	034	Finger Dark
248	000	040	034	Bass & Distorted Electric Guitar
249	000	043	034	Finger Slap Bass
250	000	045	034	Finger Bass 2
251	000	065	034	Modulated Bass
252	000	000	035	Pick Bass
253	000	028	035	Muted Pick Bass
254	000	000	036	Fretless Bass
255	000	032	036	Fretless Bass 2
256	000	033	036	Fretless Bass 3
257	000	034	036	Fretless Bass 4
258	000	000	037	Slap Bass 1
259	000	032	037	Punch Thumb Bass
260	000	000	038	Slap Bass 2
261	000	043	038	Velocity Switch Slap
262	000	000	039	Synth Bass 1
263	000	040	039	Techno Synth Bass
264	000	000	040	Synth Bass 2
265	000	006	040	Mellow Synth Bass
266	000	012	040	Sequenced Bass
267	000	018	040	Click Synth Bass

音色 编号	音库选择		MIDI 程序转换# (1-128)	音色名称
	MSB (0-127)	LSB (0-127)		
*268	000	019	040	Synth Bass 2 Dark
269	000	040	040	Modular Synth Bass
270	000	041	040	DX Bass
<b>XG STRINGS</b>				
271	000	000	041	Violin
272	000	008	041	Slow Violin
273	000	000	042	Viola
274	000	000	043	Cello
275	000	000	044	Contrabass
276	000	000	045	Tremolo Strings
277	000	008	045	Slow Tremolo Strings
278	000	040	045	Suspense Strings
279	000	000	046	Pizzicato Strings
280	000	000	047	Orchestral Harp
281	000	040	047	Yang Chin
282	000	000	048	Timpani
<b>XG ENSEMBLE</b>				
283	000	000	049	Strings 1
284	000	003	049	Stereo Strings
285	000	008	049	Slow Strings
286	000	035	049	60's Strings
287	000	040	049	Orchestra
288	000	041	049	Orchestra 2
289	000	042	049	Tremolo Orchestra
290	000	045	049	Velocity Strings
291	000	000	050	Strings 2
292	000	003	050	Stereo Slow Strings
293	000	008	050	Legato Strings
294	000	040	050	Warm Strings
295	000	041	050	Kingdom
296	000	000	051	Synth Strings 1
297	000	000	052	Synth Strings 2
298	000	000	053	Choir Aahs
299	000	003	053	Stereo Choir
300	000	032	053	Mellow Choir
301	000	040	053	Choir Strings
302	000	000	054	Voice Oohs
303	000	000	055	Synth Voice
304	000	040	055	Synth Voice 2
305	000	041	055	Choral
306	000	064	055	Analog Voice
307	000	000	056	Orchestra Hit
308	000	035	056	Orchestra Hit 2
309	000	064	056	Impact
<b>XG BRASS</b>				
310	000	000	057	Trumpet
311	000	032	057	Warm Trumpet
312	000	000	058	Trombone
313	000	018	058	Trombone 2
314	000	000	059	Tuba
315	000	000	060	Muted Trumpet
316	000	000	061	French Horn
317	000	006	061	French Horn Solo
318	000	032	061	French Horn 2
319	000	037	061	Horn Orchestra
320	000	000	062	Brass Section
321	000	035	062	Trumpet & Trombone Section
322	000	000	063	Synth Brass 1
323	000	020	063	Resonant Synth Brass
324	000	000	064	Synth Brass 2
325	000	018	064	Soft Brass
326	000	041	064	Choir Brass
<b>XG REED</b>				
327	000	000	065	Soprano Sax
328	000	000	066	Alto Sax

# 音色一览表

音色编号	音库选择		MIDI程序转换# (1-128)	音色名称
	MSB (0-127)	LSB (0-127)		
329	000	040	066	Sax Section
330	000	000	067	Tenor Sax
331	000	040	067	Breathy Tenor Sax
332	000	000	068	Baritone Sax
333	000	000	069	Oboe
334	000	000	070	English Horn
335	000	000	071	Bassoon
336	000	000	072	Clarinet
<b>XG PIPE</b>				
337	000	000	073	Piccolo
338	000	000	074	Flute
339	000	000	075	Recorder
340	000	000	076	Pan Flute
341	000	000	077	Blown Bottle
342	000	000	078	Shakuhachi
343	000	000	079	Whistle
344	000	000	080	Ocarina
<b>XG SYNTH LEAD</b>				
345	000	000	081	Square Lead
346	000	006	081	Square Lead 2
347	000	008	081	LM Square
348	000	018	081	Hollow
349	000	019	081	Shroud
350	000	064	081	Mellow
351	000	065	081	Solo Sine
352	000	066	081	Sine Lead
353	000	000	082	Sawtooth Lead
354	000	006	082	Sawtooth Lead 2
355	000	008	082	Thick Sawtooth
356	000	018	082	Dynamic Sawtooth
357	000	019	082	Digital Sawtooth
358	000	020	082	Big Lead
359	000	096	082	Sequenced Analog
360	000	000	083	Calliope Lead
361	000	065	083	Pure Lead
362	000	000	084	Chiff Lead
363	000	000	085	Charang Lead
364	000	064	085	Distorted Lead
365	000	000	086	Voice Lead
366	000	000	087	Fifths Lead
367	000	035	087	Big Five
368	000	000	088	Bass & Lead
369	000	016	088	Big & Low
370	000	064	088	Fat & Perky
371	000	065	088	Soft Whirl
<b>XG SYNTH PAD</b>				
372	000	000	089	New Age Pad
373	000	064	089	Fantasy
374	000	000	090	Warm Pad
375	000	000	091	Poly Synth Pad
376	000	000	092	Choir Pad
377	000	066	092	Itopia
378	000	000	093	Bowed Pad
379	000	000	094	Metallic Pad
380	000	000	095	Halo Pad
381	000	000	096	Sweep Pad
<b>XG SYNTH EFFECTS</b>				
382	000	000	097	Rain
383	000	065	097	African Wind
384	000	066	097	Carib
385	000	000	098	Sound Track
386	000	027	098	Prologue
387	000	000	099	Crystal
388	000	012	099	Synth Drum Comp
389	000	014	099	Popcorn

音色编号	音库选择		MIDI程序转换# (1-128)	音色名称
	MSB (0-127)	LSB (0-127)		
390	000	018	099	Tiny Bells
391	000	035	099	Round Glockenspiel
392	000	040	099	Glockenspiel Chimes
393	000	041	099	Clear Bells
394	000	042	099	Chorus Bells
395	000	065	099	Soft Crystal
396	000	070	099	Air Bells
397	000	071	099	Bell Harp
398	000	072	099	Gamelimba
399	000	000	100	Atmosphere
400	000	018	100	Warm Atmosphere
401	000	019	100	Hollow Release
402	000	040	100	Nylon Electric Piano
403	000	064	100	Nylon Harp
404	000	065	100	Harp Vox
405	000	066	100	Atmosphere Pad
406	000	000	101	Brightness
407	000	000	102	Goblins
408	000	064	102	Goblins Synth
409	000	065	102	Creeper
410	000	067	102	Ritual
411	000	068	102	To Heaven
412	000	070	102	Night
413	000	071	102	Glisten
414	000	096	102	Bell Choir
415	000	000	103	Echoes
416	000	000	104	Sci-Fi
<b>XG WORLD</b>				
417	000	000	105	Sitar
418	000	032	105	Detuned Sitar
419	000	035	105	Sitar 2
420	000	097	105	Tamboura
421	000	000	106	Banjo
422	000	028	106	Muted Banjo
423	000	096	106	Rabab
424	000	097	106	Gopichant
425	000	098	106	Oud
426	000	000	107	Shamisen
427	000	000	108	Koto
428	000	096	108	Taisho-kin
429	000	097	108	Kanoon
430	000	000	109	Kalimba
431	000	000	110	Bagpipe
432	000	000	111	Fiddle
433	000	000	112	Shanai
<b>XG PERCUSSIVE</b>				
434	000	000	113	Tinkle Bell
435	000	096	113	Bonang
436	000	097	113	Altair
437	000	098	113	Gamelan Gongs
438	000	099	113	Stereo Gamelan Gongs
439	000	100	113	Rama Cymbal
440	000	000	114	Agogo
441	000	000	115	Steel Drums
442	000	097	115	Glass Percussion
443	000	098	115	Thai Bells
444	000	000	116	Woodblock
445	000	096	116	Castanets
446	000	000	117	Taiko Drum
447	000	096	117	Gran Cassa
448	000	000	118	Melodic Tom
449	000	064	118	Melodic Tom 2
450	000	065	118	Real Tom
451	000	066	118	Rock Tom
452	000	000	119	Synth Drum



音色 编号	音库选择		MIDI 程序转换# (1-128)	音色名称
	MSB (0-127)	LSB (0-127)		
453	000	064	119	Analog Tom
454	000	065	119	Electronic Percussion
455	000	000	120	Reverse Cymbal
<b>XG SOUND EFFECTS</b>				
456	000	000	121	Fret Noise
457	000	000	122	Breath Noise
458	000	000	123	Seashore
459	000	000	124	Bird Tweet
460	000	000	125	Telephone Ring
461	000	000	126	Helicopter
462	000	000	127	Applause
463	000	000	128	Gunshot
464	064	000	001	Cutting Noise
465	064	000	002	Cutting Noise 2
466	064	000	004	String Slap
467	064	000	017	Flute Key Click
468	064	000	033	Shower
469	064	000	034	Thunder
470	064	000	035	Wind
471	064	000	036	Stream
472	064	000	037	Bubble
473	064	000	038	Feed
474	064	000	049	Dog
475	064	000	050	Horse
476	064	000	051	Bird Tweet 2
477	064	000	056	Maou
478	064	000	065	Phone Call
479	064	000	066	Door Squeak
480	064	000	067	Door Slam
481	064	000	068	Scratch Cut
482	064	000	069	Scratch Split
483	064	000	070	Wind Chime
484	064	000	071	Telephone Ring 2
485	064	000	081	Car Engine Ignition
486	064	000	082	Car Tires Squeal
487	064	000	083	Car Passing
488	064	000	084	Car Crash
489	064	000	085	Siren
490	064	000	086	Train
491	064	000	087	Jet Plane
492	064	000	088	Starship
493	064	000	089	Burst
494	064	000	090	Roller Coaster
495	064	000	091	Submarine
496	064	000	097	Laugh
497	064	000	098	Scream
498	064	000	099	Punch
499	064	000	100	Heartbeat
500	064	000	101	Footsteps
501	064	000	113	Machine Gun
502	064	000	114	Laser Gun
503	064	000	115	Explosion
504	064	000	116	Firework

带星号 (\*) 的音色编号是XGLite可选音色。



# 打击乐器组一览表

- “ ”表示打击声与“标准打击乐1”相同。
- 每种打击音色使用一个音符。
- MIDI音符编号和音符比键盘音符编号和音符实际低一个八度。例如，“132:标准打击乐1”中，

- “Seq Click H”（音符编号36/音符C1）对应于（音符编号24/音符C0）。
- 释键：图标有“O”的键在松开后立即停止发声。
- 使用相同交替音符编号（\*1 …… 4）的音色不能同时演奏。（按照设计它们是相互交替演奏的）。

		Voice No.						132	133	134	135	136	137
		MSB (0@C127) / LSB (0@C127)		PC (1@C128)				127/000/001	127/000/002	127/000/009	127/000/017	127/000/025	127/000/026
		Keyboard		MIDI		Key Off	Alternate assign	Standard Kit 1	Standard Kit 2	Room Kit	Rock Kit	Electronic Kit	Analog Kit
	Note#	Note	Note#	Note									
D0	C#0	25	C#	0	13	C#	-1	3	Surdo Mute				
	D#0	26	D	0	14	D	-1	3	Surdo Open				
E0		27	D#	0	15	D#	-1		Hi Q				
F0	F#0	28	E	0	16	E	-1		Whip Slap				
G0		29	F	0	17	F	-1	4	Scratch H				
	G#0	30	F#	0	18	F#	-1	4	Scratch L				
A0	A#0	31	G	0	19	G	-1		Finger Snap				
B0		32	G#	0	20	G#	-1		Click Noise				
C1	C#1	33	A	0	21	A	-1		Metronome Click				
D1	D#1	34	A#	0	22	A#	-1		Metronome Bell				
E1	E#1	35	B	0	23	B	-1		Seq Click L				
F1	F#1	36	C	1	24	C	0		Seq Click H				
G1	G#1	37	C#	1	25	C#	0		Brush Tap				
A1	A#1	38	D	1	26	D	0	O	Brush Swirl				
B1		39	D#	1	27	D#	0		Brush Slap				
C2	C#2	40	E	1	28	E	0	O	Brush Tap Swirl			Reverse Cymbal	Reverse Cymbal
D2	D#2	41	F	1	29	F	0	O	Snare Roll	Snare Roll 2			
E2	E#2	42	F#	1	30	F#	0		Castanet			Hi Q 2	Hi Q 2
F2	F#2	43	G	1	31	G	0		Snare Soft	Snare Soft 2	Snare Noisy	Snare Snappy Electro	Snare Noisy 4
G2	G#2	44	G#	1	32	G#	0		Sticks				
A2	A#2	45	A	1	33	A	0		Kick Soft		Kick Tight 2	Kick 3	Kick Tight 2
B2		46	A#	1	34	A#	0		Open Rim Shot	Open Rim Shot H Short			
C3	C#3	47	B	1	35	B	0		Kick Tight	Kick Tight Short	Kick 2	Kick Gate	Kick Analog Short
D3	D#3	48	C	2	36	C	1		Kick	Kick Short	Kick Gate	Kick Gate Heavy	Kick Analog
E3	E#3	49	C#	2	37	C#	1		Side Stick				Side Stick Analog
F3	F#3	50	D	2	38	D	1		Snare	Snare Short	Snare Snappy	Snare Rock	Snare Noisy 2
G3	G#3	51	D#	2	39	D#	1		Hand Clap				Snare Analog
A3	A#3	52	E	2	40	E	1		Snare Tight	Snare Tight H	Snare Tight Snappy	Snare Rock Rim	Snare Noisy 3
B3		53	F	2	41	F	1		Floor Tom L		Tom Room 1	Tom Rock 1	Tom Analog 1
C4	C#4	54	F#	2	42	F#	1	1	Hi-Hat Closed				Hi-Hat Closed Analog
D4	D#4	55	G	2	43	G	1		Floor Tom H		Tom Room 2	Tom Rock 2	Tom Analog 2
E4	E#4	56	G#	2	44	G#	1	1	Hi-Hat Pedal				Hi-Hat Closed Analog 2
F4	F#4	57	A	2	45	A	1		Low Tom	Tom Room 3	Tom Rock 3	Tom Electro 3	Tom Analog 3
G4	G#4	58	A#	2	46	A#	1	1	Hi-Hat Open				Hi-Hat Open Analog
A4	A#4	59	B	2	47	B	1		Mid Tom L	Tom Room 4	Tom Rock 4	Tom Electro 4	Tom Analog 4
B4		60	C	3	48	C	2		Mid Tom H	Tom Room 5	Tom Rock 5	Tom Electro 5	Tom Analog 5
C5	C#5	61	C#	3	49	C#	2		Crash Cymbal 1				Crash Analog
D5	D#5	62	D	3	50	D	2		High Tom	Tom Room 6	Tom Rock 6	Tom Electro 6	Tom Analog 6
E5	E#5	63	D#	3	51	D#	2		Ride Cymbal 1				
F5	F#5	64	E	3	52	E	2		Chinese Cymbal				
G5	G#5	65	F	3	53	F	2		Ride Cymbal Cup				
A5	A#5	66	F#	3	54	F#	2		Tambourine				
B5		67	G	3	55	G	2		Splash Cymbal				
C6	C#6	68	G#	3	56	G#	2		Cowbell				Cowbell Analog
D6	D#6	69	A	3	57	A	2		Crash Cymbal 2				
E6	E#6	70	A#	3	58	A#	2		Vibraslap				
F6	F#6	71	B	3	59	B	2		Ride Cymbal 2				
G6	G#6	72	C	4	60	C	3		Bongo H				
A6	A#6	73	C#	4	61	C#	3		Bongo L				
B6		74	D	4	62	D	3		Conga H Mute				Conga Analog H
C7	C#7	75	D#	4	63	D#	3		Conga H Open				Conga Analog M
D7	D#7	76	E	4	64	E	3		Conga L				Conga Analog L
E7	E#7	77	F	4	65	F	3		Timbale H				
F7	F#7	78	F#	4	66	F#	3		Timbale L				
G7	G#7	79	G	4	67	G	3		Agogo H				
A7	A#7	80	G#	4	68	G#	3		Agogo L				
B7		81	A	4	69	A	3		Cabasa				
C8	C#8	82	A#	4	70	A#	3		Maracas				Maracas 2
D8	D#8	83	B	4	71	B	3	O	Samba Whistle H				
E8	E#8	84	C	5	72	C	4	O	Samba Whistle L				
F8	F#8	85	C#	5	73	C#	4		Guiro Short				
G8	G#8	86	D	5	74	D	4	O	Guiro Long				
A8	A#8	87	D#	5	75	D#	4		Claves				Claves 2
B8		88	E	5	76	E	4		Wood Block H				
C9	C#9	89	F	5	77	F	4		Wood Block L				
D9	D#9	90	F#	5	78	F#	4		Cuica Mute			Scratch H 2	Scratch H 2
E9	E#9	91	G	5	79	G	4		Cuica Open			Scratch L 2	Scratch L 3
F9	F#9	92	G#	5	80	G#	4		Triangle Mute				
G9	G#9	93	A	5	81	A	4	2	Triangle Open				
A9	A#9	94	A#	5	82	A#	4	2	Shaker				
B9		95	B	5	83	B	4		Jingle Bells				
C10	C#10	96	C	6	84	C	5		Bell Tree				
D10	D#10	97	C#	6	85	C#	5						
E10	E#10	98	D	6	86	D	5						
F10	F#10	99	D#	6	87	D#	5						
G10	G#10	100	E	6	88	E	5						
		101	F	6	89	F	5						
		102	F#	6	90	F#	5						
		103	G	6	91	G	5						

	Voice No.						132	138	139	140	141	142	143							
	MSB (0@C127) / LSB (0@C127) / PC (1@C128)		MIDI		Key Off	Alternate assign								127/000/001	127/000/113	127/000/033	127/000/041	127/000/049	126/000/001	126/000/002
	Note#	Note	Note#	Note										Standard Kit 1	Dance Kit	Jazz Kit	Brush Kit	Symphony Kit	SFX Kit 1	SFX Kit 2
D0	C#0	25	C# 0	13	C# -1		3	Surdo Mute												
		26	D 0	14	D -1		3	Surdo Open												
E0	D#0	27	D# 0	15	D# -1			Hi Q												
F0	F#0	28	E 0	16	E -1			Whip Slap												
G0	G#0	29	F 0	17	F -1		4	Scratch H												
A0	A#0	30	F# 0	18	F# -1		4	Scratch L												
B0		31	G 0	19	G -1			Finger Snap												
C1	C#1	32	G# 0	20	G# -1			Click Noise												
D1	D#1	33	A 0	21	A -1			Metronome Click												
E1		34	A# 0	22	A# -1			Metronome Bell												
F1	F#1	35	B 0	23	B -1			Seq Click L												
G1	G#1	36	C 1	24	C 0			Seq Click H												
A1	A#1	37	C# 1	25	C# 0			Brush Tap												
B1		38	D 1	26	D 0		O	Brush Swirl												
C2	C#2	39	D# 1	27	D# 0			Brush Slap												
D2	D#2	40	E 1	28	E 0		O	Brush Tap Swirl	Reverse Cymbal											
E2		41	F 1	29	F 0		O	Snare Roll												
F2	F#2	42	F# 1	30	F# 0			Castanet	Hi Q 2											
G2	G#2	43	G 1	31	G 0			Snare Soft	Snare Techno	Snare Jazz H	Brush Slap 2									
A2	A#2	44	G# 1	32	G# 0			Sticks												
B2		45	A 1	33	A 0			Kick Soft	Kick Techno Q			Kick Soft 2								
C3	C#3	46	A# 1	34	A# 0			Open Rim Shot	Rim Gate											
D3	D#3	47	B 1	35	B 0			Kick Tight	Kick Techno L			Gran Cassa								
E3	F#3	48	C 2	36	C 1			Kick	Kick Techno	Kick Jazz	Kick Small	Gran Cassa Mute	Cutting Noise	Phone Call						
F3	G#3	49	C# 2	37	C# 1			Side Stick	Side Stick Analog				Cutting Noise 2	Door Squeak						
G3	A#3	50	D 2	38	D 1			Snare	Snare Clap	Snare Jazz L	Brush Slap 3	Band Snare		Door Slam						
A3		51	D# 2	39	D# 1			Hand Clap					String Slap	Scratch Cut						
B3		52	E 2	40	E 1			Snare Tight	Snare Dry	Snare Jazz M	Brush Tap 2	Band Snare 2		Scratch H 3						
C4	C#4	53	F 2	41	F 1			Floor Tom L	Tom Analog 1	Tom Jazz 1	Tom Brush 1	Tom Jazz 1		Wind Chime						
D4	D#4	54	F# 2	42	F# 1		1	Hi-Hat Closed	Hi-Hat Closed Analog3					Telephone Ring 2						
E4	F#4	55	G 2	43	G 1			Hi-Hat Tom H	Tom Analog 2	Tom Jazz 2	Tom Brush 2	Tom Jazz 2								
F4	G#4	56	G# 2	44	G# 1		1	Hi-Hat Pedal	Hi-Hat Closed Analog 4											
G4	A#4	57	A 2	45	A 1			Low Tom	Tom Analog 3	Tom Jazz 3	Tom Brush 3	Tom Jazz 3								
A4		58	A# 2	46	A# 1		1	Hi-Hat Open	Hi-Hat Open Analog 2											
B4		59	B 2	47	B 1			Mid Tom L	Tom Analog 4	Tom Jazz 4	Tom Brush 4	Tom Jazz 4								
C5	C#5	60	C 3	48	C 2			Mid Tom H	Tom Analog 5	Tom Jazz 5	Tom Brush 5	Tom Jazz 5								
D5	D#5	61	C# 3	49	C# 2			Crash Cymbal 1	Crash Analog			Hand Cymbal								
E5	F#5	62	D 3	50	D 2			High Tom	Tom Analog 6	Tom Jazz 6	Tom Brush 6	Tom Jazz 6								
F5	G#5	63	D# 3	51	D# 2			Ride Cymbal 1				Hand Cymbal Short								
G5	A#5	64	E 3	52	E 2			Chinese Cymbal					Flute Key Click	Car Engine Ignition						
A5		65	F 3	53	F 2			Ride Cymbal Cup						Car Tires Squeak						
B5		66	F# 3	54	F# 2			Tambourine						Car Passing						
C6	C#6	67	G 3	55	G 2			Splash Cymbal						Car Crash						
D6	D#6	68	G# 3	56	G# 2			Cowbell	Cowbell Analog					Siren						
E6	F#6	69	A 3	57	A 2			Crash Cymbal 2				Hand Cymbal 2		Train						
F6	G#6	70	A# 3	58	A# 2			Vibraslap						Jet Plane						
G6	A#6	71	B 3	59	B 2			Ride Cymbal 2				Hand Cymbal 2 Short		Starship						
A6		72	C 4	60	C 3			Bongo H						Burst						
B6		73	C# 4	61	C# 3			Bongo L						Roller Coaster						
C7	C#7	74	D 4	62	D 3			Conga H Mute	Conga Analog H					Submarine						
D7	D#7	75	D# 4	63	D# 3			Conga H Open	Conga Analog M											
E7	F#7	76	E 4	64	E 3			Conga L	Conga Analog L											
F7	G#7	77	F 4	65	F 3			Timbale H												
G7	A#7	78	F# 4	66	F# 3			Timbale L												
A7		79	G 4	67	G 3			Agogo H												
B7		80	G# 4	68	G# 3			Agogo L												
C8	C#8	81	A 4	69	A 3			Cabasa					Shower	Laugh						
D8	D#8	82	A# 4	70	A# 3			Maracas	Maracas 2				Thunder	Scream						
E8	F#8	83	B 4	71	B 3		O	Samba Whistle H					Wind	Punch						
F8	G#8	84	C 5	72	C 4		O	Samba Whistle L					Stream	Heartbeat						
G8	A#8	85	C# 5	73	C# 4			Guiro Short					Bubble	Footsteps						
A8		86	D 5	74	D 4		O	Guiro Long					Feed							
B8		87	D# 5	75	D# 4			Claves	Claves 2											
C9	C#9	88	E 5	76	E 4			Wood Block H												
D9	D#9	89	F 5	77	F 4			Wood Block L												
E9	F#9	90	F# 5	78	F# 4			Cuica Mute	Scratch H 2											
F9	G#9	91	G 5	79	G 4			Cuica Open	Scratch L 3											
G9	A#9	92	G# 5	80	G# 4			Triangle Mute												
A9		93	A 5	81	A 4		2	Triangle Open												
B9		94	A# 5	82	A# 4		2	Shaker												
C10	C#10	95	B 5	83	B 4			Jingle Bells					Dog	Machine Gun						
D10	D#10	96	C 6	84	C 5			Bell Tree					Horse	Laser Gun						
E10	F#10	97	C# 6	85	C# 5								Bird Tweet 2	Explosion						
F10	G#10	98	D 6	86	D 5									Firework						
G10	A#10	99	D# 6	87	D# 5															
A10		100	E 6	88	E 5															
B10		101	F 6	89	F 5															
C11	C#11	102	F# 6	90	F# 5															
D11	D#11	103	G 6	91	G 5								Maou							



# 伴奏一览表

Style No.	Style Name
<b>8BEAT</b>	
1	ChartPianoPop
2	BritPopRock
3	8BeatModern
4	Cool8Beat
5	Classic8Beat
6	60'sGuitarPop
7	8BeatAdria
8	60's8Beat
9	BubblegumPop
10	BritPopSwing
11	OffBeat
12	60'sRock
13	HardRock
14	RockShuffle
15	8BeatRock
<b>16BEAT</b>	
16	16Beat
17	PianoPopShuffle
18	PopShuffle1
19	PopShuffle2
20	GuitarPop
21	16BeatUptempo
22	KoolShuffle
23	JazzRock
24	HipHopLight
<b>BALLAD</b>	
25	ChartPianoBld
26	PopGtrBallad
27	80'sBallad
28	PianoBallad
29	LoveSong
30	6-8ModernEP
31	6-8SlowRock
32	6-8OrchBallad
33	OrganBallad
34	PopBallad
35	16BeatBallad1
36	16BeatBallad2
<b>DANCE</b>	
37	ClubBeat
38	Electronica
39	FunkyHouse
40	MellowHipHop
41	EuroTrance
42	Ibiza
43	DreamDance
44	TechnoPolis
45	Clubdance
46	ClubLatin
47	Garage
48	UKPop
49	HipHopGroove
50	HipShuffle
51	HipHopPop
<b>DISCO</b>	
52	70'sDisco1
53	70'sDisco2
54	LatinDisco
55	DiscoPhilly

Style No.	Style Name
56	SaturdayNight
57	DiscoChocolate
58	DiscoHands
<b>SWING&amp;JAZZ</b>	
59	TradJazzPiano1
60	TradJazzPiano2
61	PianoBarBlues
62	BigBandFast
63	BigBandMedium
64	BigBandBallad
65	BigBandShuffle
66	JazzClub
67	Swing1
68	Swing2
69	OrchestraSwing
70	Five-Four
71	JazzBallad
72	Dixieland
73	Ragtime
74	AfroCuban
75	Charleston
<b>R&amp;B</b>	
76	Soul
77	DetroitPop1
78	60'sRock&Roll
79	6-8Soul
80	CrocoTwist
81	Rock&Roll
82	DetroitPop2
83	BoogieWoogie
84	ComboBoogie
85	6-8Blues
<b>COUNTRY</b>	
86	70'sCountry
87	Country8Beat
88	CountryPop
89	CountrySwing
90	CountryBallad
91	Country2-4
92	CowboyBoogie
93	CountryShuffle
94	Bluegrass
<b>LATIN</b>	
95	BrazilianSamba
96	BossaNova
97	PopBossa
98	Tijuana
99	DiscoLatin
100	Mambo
101	Salsa
102	Beguine
103	GuitarRumba
104	RumbaFlamenco
105	Rumbalsland
106	Reggae
<b>BALLROOM</b>	
107	VienneseWaltz
108	EnglishWaltz
109	Slowfox
110	Foxtrot

Style No.	Style Name
111	Quickstep
112	Tango
113	Pasodoble
114	Samba
115	ChaChaCha
116	Rumba
117	Jive
<b>TRADITIONAL</b>	
118	USMarch
119	6-8March
120	GermanMarch
121	PolkaPop
122	OberPolka
123	Tarantella
124	Showtune
125	ChristmasSwing
126	ChristmasWaltz
127	ScottishReel
128	Hawaiian
<b>WALTZ</b>	
129	ItalianWaltz
130	MariachiWaltz
131	GuitarSerenade
132	SwingWaltz
133	JazzWaltz1
134	JazzWaltz2
135	CountryWaltz
136	OberWaltzer
137	Musette
<b>CHILDREN</b>	
138	Learning2-4
139	Learning4-4
140	Learning6-8
141	Fun 3-4
142	Fun 4-4
<b>PIANIST</b>	
143	Stride
144	PianoBlues1
145	PianoBlues2
146	PianoRag
147	PianoRock&Roll
148	PianoBoogie
149	PianoJazzWaltz
150	PianoJazzBld
151	Arpeggio
152	Musical
153	Habanera
154	SlowRock
155	8BtPianoBallad
156	PianoMarch
157	6-8PianoMarch
158	PianoWaltz
159	PianoBeguine
160	PianoSwing



# 音乐数据库一览表

MDB No.	MDB Name	MDB No.	MDB Name	MDB No.	MDB Name	MDB No.	MDB Name	MDB No.	MDB Name
<b>ALL TIME HITS</b>		62	WatchGrl	123	Shouting	<b>COUNTRY</b>		243	Donald's
1	Jude Hey	<b>POP BALLAD</b>		124	Rock&Rll	183	OnTheRd	244	MoonWlz
2	New UK	63	WnderLnd	125	HonkyTnk	184	Breathe	245	MoulinHt
3	MyLoving	64	CanIStop	<b>OLDIES</b>		185	InMyMind	246	Sunshine
4	All OK	65	EvryTime	126	Daydream	186	ContryHw	247	PieceOf
5	Buttercp	66	IvoryAnd	127	Sumertme	187	GreenGrs	248	GreenSlv
6	JustCall	67	TheWorld	128	Diana's	188	EverNeed	249	TakeFour
7	CheepChp	68	LovWoman	129	Uptown	189	Lonesone	250	TexRose
8	Daddy's	69	Dolannes	130	Apache	190	Lucille	251	ThePolka
9	Dance?	70	Madigan	131	IGotIt	191	HomeRng	252	Scarboro
10	GetBack	71	Paradise	132	Tonight	192	Tennessee	253	Edelweis
11	GtrWheel	72	Whisper	133	MyPillow	<b>LATIN</b>		254	AroundWd
12	HighTide	<b>BALLAD</b>		134	NoRain	193	Bananabt	255	Whatever
13	IWasBorn	73	AllOdds	135	FnalDance	194	DanceMng	256	Yankee's
14	Sailing	74	AtonalFl	136	SplrLion	195	DntWorry	<b>WORLD</b>	
15	BluJeans	75	Hero	137	Ghetto	196	Jamaica	257	Hawaii
16	Holiday	76	Woman	138	LipsLcky	197	FleaSpa	258	D'amor
17	Imagine	77	RunToYou	139	PrettyWm	198	I'mPola	259	ElCondor
18	LoveMe	78	LoveOfAl	140	TikiGtr	199	MamboJm	260	GoodbyRm
19	LetItBld	79	CndleWnd	141	TurnThre	200	OneNote	261	ILandOn
20	LdyMdona	80	Cavatina	142	Sherry	201	PasoCani	262	ItalyBel
21	YelowSub	81	Cherish	<b>DANCE &amp; DISCO</b>		202	SayNoMor	263	Cucarumb
22	Marriage	82	ToLoveMe	143	Babylon	203	Beguine	264	Puntuali
23	MovinOut	83	YouKnow	144	Goodbye	204	Tijuana	265	Cielito
24	My Shell	84	Evrythng	145	Catch22	205	Picture	266	ItalySun
25	NowNever	85	EyesOfBl	146	DISCO	<b>ENTERTAINMENT</b>		267	SantaLuc
26	DoLoveMe	86	Hello	147	Survival	206	OnTheHil	268	Trumpetr
27	TcktRide	87	BeThere	148	TheNavy	207	Barnacle	269	VanMass
28	SeeClear	88	FlyAway	149	DontHide	208	Califrag	<b>PIANIST</b>	
29	Masachus	89	LoveYou	150	Celebrat	209	DadClock	270	ItalySun
30	Hard Day	90	NeverLet	151	LondonRU	210	DancelD	271	BeGood
31	USA Pie	91	JustOnce	152	10,2 Sun	211	DnceFire	272	Chaie's
32	Norway	92	IfYouGo	153	ShakeYou	212	BigCntry	273	Flower
33	YesterBd	93	SavingAl	154	Believe	213	Cabaret	274	Frenetic
<b>MODERN POP</b>		94	InTheDrk	155	BoySumer	214	OdeToJoy	275	Highwy66
34	Watches	95	LovePwr	156	I'mSexy	215	Mi-Re-Do	276	Leaves
35	SoundMPH	96	Vision	157	StuffHot	216	MyPrince	277	Miload
36	Hold Us	97	Beautifl	<b>SWING &amp; JAZZ</b>		217	Necessary	278	Cabaret
37	Unfound	98	AllAlone	158	Patrol	218	NoBuiz	279	Wonderfl
38	NeedSome	99	Opposite	159	Charles	219	NoisyOld	280	Submarin
39	PrtTmLvr	100	BeHonest	160	GiveLove	220	Sleigh	281	Mi-Re-Do
40	MoonShdw	101	SayYou	161	Rhythm	221	RockBasy	282	MoreRhum
41	NikitSng	102	SayNthng	162	LOVE	222	Magnifq	283	NoBuiz
42	Sure of	103	Stranger	163	LeroyBad	223	Magnfnt	284	BeatifulSn
43	Off Day	104	OneDay	164	Caraban	224	SilentNt	285	OhBlah
44	Tell Her	105	TheBayou	165	Misbehav	225	Nabucco	286	Charades
45	GirlsMne	106	ThisSong	166	Safari	226	Standing	287	Sally's
46	NeedLove	107	Distance	167	Smiling	227	SummerPl	288	Nabucco
<b>POP CLASSICS</b>		108	ThisWay	168	SoWhatls	228	Christms	289	Spanish
47	Standing	109	LoveGone	169	TimeGone	229	Favorite	290	SunnyStr
48	RainLaff	110	Inspiring	170	TasteHny	230	Tubbie	291	MistyFin
49	Sunshine	111	TrueColr	171	Sandman	231	Turkish	292	LdnBridg
50	ForNamdo	<b>ROCK &amp; ROLL</b>		172	Tunisian	232	12OClock	293	GrndClck
51	ThankFor	112	ShakenUp	173	TwoFoot	<b>WALTZ &amp; TRADITIONAL</b>		294	Importnc
52	ManPiano	113	Beethovn	174	MyBaby	233	Blk&White	295	Snowman
53	CoinLane	114	HurryLov	<b>R&amp;B</b>		234	CanCan	296	Favorite
54	LovesYou	115	BeCruel	175	AsPlayed	235	Charmain	297	SugerSpn
55	Tmbourin	116	Jumping	176	BabyGroV	236	Musibox	298	Washngtn
56	Alone	117	Countdwn	177	Highwy66	237	Clementn	299	ThisWay
57	GldField	118	SuePeggy	178	SweetCHI	238	Doodah!	300	ZipperD
58	Raindrop	119	Champion	179	JustU&Me	239	Dreamer		
59	SultanSw	120	Jailhous	180	ManLoves	240	EnterRag		
60	Life'sWk	121	BlueShoe	181	OurLove	241	Birthday		
61	TopWorld	122	Rockin24	182	Wish I	242	MaryLamb		



# 随机附赠光盘上附带的乐曲

文件名称	乐曲名称	作者
001Nutcr.mid	Danse des Mirlitons from "The Nutcracker"	P.I. Tchaikovsky
002Orphe.mid	"Orphée aux Enfers" Overture	J. Offenbach
003Slavo.mid	Slavonic Dances op.72-2	A. Dvořák
004Prima.mid	La Primavera (from Le Quattro Stagioni)	A. Vivaldi
005Medit.mid	Méditation (Thaïs)	J. Massenet
006Guill.mid	Guillaume Tell	G. Rossini
007Frühl.mid	Frühlingslied	F. Mendelssohn
008Ungar.mid	Ungarische Tänze Nr.5	J. Brahms
009Frühl.mid	Frühlingsstimmen	J. Strauss II
010Dolly.mid	Dolly's Dreaming and Awakening	T.Oesten
011Cande.mid	La Candeur	J.F.Burgmüller
012Arabe.mid	Arabesque	J.F.Burgmüller
013Pasto.mid	Pastorale	J.F.Burgmüller
014Petit.mid	Petite Réunion	J.F.Burgmüller
015Innoc.mid	Innocence	J.F.Burgmüller
016Progr.mid	Progrès	J.F.Burgmüller
017Taren.mid	Tarentelle	J.F.Burgmüller
018Cheva.mid	La Chevaleresque	J.F.Burgmüller
019Etude.mid	Etude op.10-3 "Chanson de l'adieu"	F.Chopin
020Marci.mid	Marcia alla Turca	L.v. Beethoven
021Turki.mid	Turkish March	W.A. Mozart
022Valse.mid	Valse op.64-1 "Petit Chien"	F.Chopin
023Menue.mid	Menuett	L. Boccherini
024Momen.mid	Moments Musicaux op.94-3	F. Schubert
025Enter.mid	The Entertainer	S. Joplin
026Prelu.mid	Prelude (Wohltemperierte Klavier 1-1)	J.S. Bach
027Violl.mid	La Violette	L.Streabbog
028Angel.mid	Angels Serenade	Traditional
029Saraf.mid	Krasnyj Sarafan	Traditional
030Ameri.mid	America the Beautiful	S.A. Ward
031Brown.mid	Little Brown Jug	Traditional
032Lomon.mid	Loch Lomond	Traditional
033Bonni.mid	My Bonnie	Traditional
034Londo.mid	Londonderry Air	Traditional
035Banjo.mid	Ring de Banjo	S.C. Foster
036Vogle.mid	Wenn ich ein Vöglein wär ?	Traditional
037Lorel.mid	Die Lorelei	F. Silcher
038Funic.mid	Funiculi Funicula	L. Denza
039Turke.mid	Turkey in the Straw	Traditional
040Camp.mid	Camptown Races	S.C. Foster
041Jingl.mid	Jingle Bells	J.S. Pierpont
042Muss.mid	Muss i denn	F. Silcher
043Liebe.mid	Liebesträume Nr.3	F. Liszt
044Jesu.mid	Jesu, Joy Of Man's Desiring	J.S. Bach
045Joy.mid	Ode to Joy	L.v. Beethoven
046Pearl.mid	Pearl Fisher	G. Bizet
047Gavot.mid	Gavotte	F.J. Gossec
048Seren.mid	Serenade/Haydn	F.J. Haydn
049Menue.mid	Menuett BWV. Anh.114	J.S. Bach
050Canon.mid	Canon in D	J. Pachelbel
051Vogel.mid	Der Vogelfänger Bin Ich Ja "Die Zauberflöte"	W.A. Mozart
052Piano.mid	Piano Sonate No.14 op.27-2 "Mondschein"	L.v. Beethoven
053Surpr.mid	The "Surprise" Symphony No.94	F.J. Haydn
054WildR.mid	To a Wild Rose	E.A. MacDowell
055Chans.mid	Chanson du Toreador	G. Bizet
056Babbi.mid	O Mio Babbino Caro	G. Puccini
057RowRo.mid	Row Row Row Your Boat (DUET)	Traditional
058Smoky.mid	On Top of Old Smoky (DUET)	Traditional
059WeWis.mid	We Wish You A Merry Christmas (DUET)	Traditional
060ImMai.mid	Im Mai (DUET)	Traditional
061Chris.mid	O Christmas Tree (DUET)	Traditional
062MaryH.mid	Mary Had a Little Lamb (DUET)	Traditional
063TenLi.mid	Ten Little Indians (DUET)	S. Winner
064PopGo.mid	Pop Goes The Weasel (DUET)	Traditional
065Twick.mid	Twinkle Twinkle Little Star (DUET)	Traditional
066Close.mid	Close Your Hands, Open Your Hands (DUET)	J.J. Rousseau
067Cucko.mid	The Cuckoo (DUET)	Traditional
068Augus.mid	O du lieber Augustin (DUET)	Traditional
069Londo.mid	London Bridge (DUET)	Traditional
070Three.mid	Three Blind Mice (DUET)	Traditional

简易编曲功能只能与包含和弦数据的乐曲一起使用。



# 和声类型列表

编号	和声类型	说明
1	01(Standard Duet)	和声类型01－10、13是基于高音的，对于用右手演奏的单音符旋律，会添加一个、两个或三个音符的和声。在键盘的自动伴奏区演奏和弦时，这些类型的和声才会发声。这些和声类型在播放包含和弦数据的乐曲时也会起作用。
2	02(Standard Trio)	
3	03(Full Chord)	
4	04(Rock Duet)	
5	05(Country Duet)	
6	06(Country Trio)	
7	07(Block)	
8	08(4-Way Close 1)	
9	09(4-Way Close 2)	
10	10(4-Way Open)	
11	11(1+5)	
12	12(Octave)	
13	13(Strum)	
14	14(Multi Assign)	
15	15(Echo 1/4)	<p>类型 15－26是基于节奏的，以自动伴奏的时间值来添加修饰音或延迟反复。不管是否打开自动伴奏，这些类型的和声均会发声；不过，效果的实际速度取决于速度设置（第34页）。每个类型中的单独音符值可用于精确同步效果和节奏。三连音设置也可以使用：1/6=四分音符三连音、1/12=八分音符三连音、1/24=十六分音符三连音。</p> <ul style="list-style-type: none"> <li>• 回声效果类型（15-18）可延迟反复演奏的每个音符。</li> <li>• 震音效果类型（19-22）可重复所有按住的音符（最多四个）。</li> <li>• 颤音效果类型（23-26）在按住两个音符时可产生双音符颤音（交替音符）。</li> </ul>
16	16(Echo 1/6)	
17	17(Echo 1/8)	
18	18(Echo 1/12)	
19	19(Tremolo 1/8)	
20	20(Tremolo 1/12)	
21	21(Tremolo 1/16)	
22	22(Tremolo 1/32)	
23	23(Trill 1/12)	
24	24(Trill 1/16)	
25	25(Trill 1/24)	
26	26(Trill 1/32)	



# 效果类型列表

## ● 混响效果类型

编号	类型	说明	MSB	LSB
1	HALL1	模拟大厅音效的混响。	1	0
2	HALL2		1	16
3	HALL3		1	17
4	HALL4		1	18
5	HALL5		1	1
6	HALL M		1	6
7	HALL L		1	7
8	BASIC HALL		1	30
9	LARGE HALL		1	31
10	ATMO HALL		1	23
11	ROOM1	模拟房间音效的混响。	2	16
12	ROOM2		2	17
13	ROOM3		2	18
14	ROOM4		2	19
15	ROOM5		2	0
16	ROOM6		2	1
17	ROOM7		2	2
18	ROOM S		2	5
19	ROOM M		2	6
20	ROOM L		2	7
21	ACOSTIC ROOM		2	20
22	DRUMS ROOM		2	21
23	PERC ROOM		2	22
24	STAGE1	适用于独奏乐器的混响。	3	16
25	STAGE2		3	17
26	STAGE3		3	0
27	STAGE4		3	1
28	PLATE1	模拟钢板混响单元的混响。	4	16
29	PLATE2		4	17
30	PLATE3		4	0
31	GM PLATE		4	7
32	TUNNEL	模拟圆柱形空间声音左右扩展的效果。	17	0
33	CANYON	制造一个无限延伸的假想声学空间。	18	0
34	BASEMENT	少许的初始延时后紧随带有独特共鸣的混响。	19	0
35	WHITE ROOM	带有少许初始延时的独特短暂混响。	16	0
36	NO EFFECT	无效果。	0	0



## ● 叠奏类型

编号	类型	说明	MSB	LSB
1	CHORUS1	传统型叠奏程序，叠奏效果热烈丰富。	66	17
2	CHORUS2		66	8
3	CHORUS3		66	16
4	CHORUS4		66	1
5	CHORUS5		65	2
6	CHORUS6		65	0
7	CHORUS7		65	1
8	CHORUS8		65	8
9	CHORUS FAST		65	16
10	CHORUS LITE		65	17
11	GM CHORUS1		65	3
12	GM CHORUS2		65	4
13	GM CHORUS3		65	5
14	GM CHORUS4		65	6
15	FB CHORUS		65	7
16	CELESTE1	用三相LFO在声音上添加调制音和空间感。	66	0
17	CELESTE2		66	2
18	SYMPHONIC1	在钢片琴的调制音上添加更多声部。	68	16
19	SYMPHONIC2		68	0
20	FLANGER1	在声音上添加sweeping效果。	67	8
21	FLANGER2		67	16
22	FLANGER3		67	17
23	FLANGER4		67	1
24	FLANGER5		67	0
25	GM FLANGER		67	7
26	ROTARY SP1		模拟旋转扬声器。	69
27	ROTARY SP2	71		17
28	ROTARY SP3	71		18
29	ROTARY SP4	70		17
30	ROTARY SP5	66		18
31	ROTARY SP6	69		0
32	ROTARY SP7	71		22
33	2WAY ROT SP	86	0	
34	AUTO PAN1	几种自动改变声音位置（左、右、前、后）的相位效果。	71	16
35	AUTO PAN2		71	0
36	EP AUTOPAN		71	21
37	T_AUTO PAN1	速度同步的自动移相。	121	0
38	TREMOLO1	丰富的震音效果，音量和音调同时调制。	70	16
39	TREMOLO2		71	19
40	TREMOLO3		70	0
41	EP TREMOLO		70	18
42	GT TREMOLO1		71	20
43	GT TREMOLO2		70	19
44	T_TREMOLO		120	0
45	NO EFFECT		无效果。	0

## ● DSP 类型

编号	类型	说明	MSB	LSB
1	HALL1	模拟大厅音效的混响。	1	0
2	HALL2		1	16
3	HALL3		1	17
4	HALL4		1	18
5	HALL5		1	1
6	HALL M		1	6
7	HALL L		1	7
8	BASIC HALL		1	30
9	LARGE HALL		1	31
10	ATMO HALL		1	23
11	ROOM1	模拟房间音效的混响。	2	16
12	ROOM2		2	17
13	ROOM3		2	18
14	ROOM4		2	19
15	ROOM5		2	0
16	ROOM6		2	1
17	ROOM7		2	2
18	ROOM S		2	5
19	ROOM M		2	6
20	ROOM L		2	7
21	ACOSTIC ROOM		2	20
22	DRUMS ROOM		2	21
23	PERC ROOM		2	22
24	STAGE1	适用于独奏乐器的混响。	3	16
25	STAGE2		3	17
26	STAGE3		3	0
27	STAGE4		3	1
28	PLATE1	模拟钢板混响单元的混响。	4	16
29	PLATE2		4	17
30	PLATE3		4	0
31	GM PLATE		4	7
32	TUNNEL	模拟圆柱形空间声音左右扩展的效果。	17	0
33	CANYON	制造一个无限延伸的假想声学空间。	18	0
34	BASEMENT	少许的初始延时后紧随带有独特共鸣的混响。	19	0
35	WHITE ROOM	带有少许初始延时的独特短暂混响。	16	0
36	CHORUS1	传统型叠奏程序，叠奏效果热烈丰富。	66	17
37	CHORUS2		66	8
38	CHORUS3		66	16
39	CHORUS4		66	1
40	CHORUS5		65	2
41	CHORUS6		65	0
42	CHORUS7		65	1
43	CHORUS8		65	8
44	CHORUS FAST		65	16
45	CHORUS LITE		65	17
46	GM CHORUS1		65	3
47	GM CHORUS2		65	4
48	GM CHORUS3		65	5
49	GM CHORUS4		65	6
50	FB CHORUS		65	7
51	CELESTE1	用三相LFO在声音上添加调制音和空间感。	66	0
52	CELESTE2		66	2
53	SYMPHONIC1	在钢片琴的调制音上添加更多声部。	68	16
54	SYMPHONIC2		68	0
55	ENS DETUNE1	无调制叠奏效果，添加了稍微移调的声音。	87	0
56	ENS DETUNE2		87	16
57	KARAOKE1	卡拉OK回声。	20	0
58	KARAOKE2		20	1
59	KARAOKE3		20	2
60	ER1	此效果只隔离混响的早期反射部分。	9	0
61	ER2		9	1
62	GATE REVERB	模拟门控混响。	10	0
63	REVERS GATE	模拟反向播放的门控混响。	11	0
64	EQ DISCO	同时提高高频和低频的均衡器效果，常用于大多数迪斯科音乐。	76	16
65	EQ TEL	同时削减高频和低频的均衡器效果，以模拟从电话听筒中听到的声音。	76	17

编号	类型	说明	MSB	LSB
66	2BAND EQ	加强高频和低频的立体声EQ。	77	0
67	3BAND EQ	可加强低频和高频的单声道EQ，还可以衰减中频频率。	76	0
68	ST 3BAND EQ	可加强低频和高频的立体声EQ，还可以衰减中频频率。	76	18
69	HM ENHANCE1	在输入信号上添加新的和声，以增强音效。	81	16
70	HM ENHANCE2		81	0
71	FLANGER1	在声音上添加sweeping效果。	67	8
72	FLANGER2		67	16
73	FLANGER3		67	17
74	FLANGER4		67	1
75	FLANGER5		67	0
76	GM FLANGER		67	7
77	V_FLANGER	模拟电子管和哑音器声音的镶边效果器。	104	0
78	TEMPO FLANGER	速度同步的镶边效果器。	107	0
79	DELAY LCR1	产生3种延迟声音：L、R和C（中央）。	5	16
80	DELAY LCR2		5	0
81	DELAY LR	产生2种延迟声音：提供左、右两种反馈延迟功能。	6	0
82	ECHO	两种延时声（L和R），L和R反馈延时相互独立。	7	0
83	CROSS DELAY	两种延时声的反馈相互交叉。	8	0
84	TEMPO DELAY	速度同步的延时。	21	0
85	TEMPO ECHO	速度同步的延时。	21	8
86	TEMPO CROSS	速度同步的L&R延时。	22	0
87	V_DST ROCA	古典声音失真。	103	18
88	V_DST FUSION		103	19
89	V_DST CRUNC		98	28
90	V_DST VINTAG		98	29
91	V_DST HARD2		98	30
92	V_DST HEAVY		98	31
93	V_DST HARD1		98	0
94	V_DST SOFT	98	2	
95	DIST HARD1	硬边失真。	75	16
96	DIST HARD2	轻柔失真。	75	22
97	DIST SOFT1		75	17
98	DIST SOFT2		75	23
99	DIST HEAVY	重失真。	73	0
100	OVERDRIVE1	在声音上添加轻度失真。	74	0
101	OVERDRIVE2		74	9
102	ST DIST	立体声失真。	73	8
103	ST OD	立体声过激励。	74	8
104	ST DIST HARD	硬边立体声失真。	75	18
105	ST DIST SOFT	轻柔失真。	75	19
106	AMP SIM1	模拟吉他放大器。	75	0
107	AMP SIM2		75	1
108	ST AMP1		75	20
109	ST AMP2		75	21
110	ST AMP3		75	8
111	ST AMP4		75	24
112	ST AMP5		75	25
113	ST AMP6	75	26	
114	DST+DELAY1	失真和延时串联。	95	16
115	DST+DELAY2		95	0
116	OD+DELAY1	过激励和延时串联。	95	17
117	OD+DELAY2		95	1
118	CMP+DST+DLY1	压缩、失真和延时串联。	96	16
119	CMP+DST+DLY2		96	0
120	CMP+OD+DLY1	压缩、过激励和延时串联。	96	17
121	CMP+OD+DLY2		96	1
122	V_DST H+DLY	V失真和延时串联。	98	1
123	V_DST S+DLY		98	3
124	DST+TDLY	失真和速度延时串联。	100	0
125	OD+TDLY	过激励和速度延时串联。	100	1
126	COMP+DIST1	压缩和失真串联。	73	16
127	COMP+DIST2		73	1
128	CMP+DST+TDLY	压缩、失真和速度延时串联。	101	0

编号	类型	说明	MSB	LSB
129	CMP+OD+TDLY1	压缩、过激励和速度延时串联。	101	1
130	CMP+OD+TDLY2		101	16
131	CMP+OD+TDLY3		101	17
132	CMP+OD+TDLY4		101	18
133	CMP+OD+TDLY5		101	19
134	CMP+OD+TDLY6		101	20
135	V_DST H+TDL1	V失真和速度延时串联。	103	0
136	V_DST H+TDL2		103	17
137	V_DST S+TDL1		103	1
138	V_DST S+TDL2		103	16
139	COMP MED	超过指定输入电平抑制输出电平。还可以在声音上添加起音感。	83	16
140	COMP HEAVY		83	17
141	COMP MELODY		105	16
142	COMP BASS		105	17
143	MBAND COMP	该效果能够独立压缩声音中某些频带的电平。	105	0
144	COMPRESSOR	超过指定输入电平抑制输出电平。还可以在声音上添加起音感。	83	0
145	NOISE GATE	当音频信号低于特定电平时，可对音频信号进行门限处理。	84	0
146	VCE CANCEL	衰减中间位置的音频。	85	0
147	AMBIENCE	模糊声音的立体声相位，以增加空间宽度。	88	0
148	TALKING MOD	在输入信号上添加起音。	93	0
149	ISOLATOR	只在中频范围内衰减音频信号的电平。	115	0
150	PHASER1	对相位进行循环调制，在声音上添加调制音。	72	0
151	PHASER2		72	8
152	PHASER3		72	19
153	T_PHASER1		108	0
154	T_PHASER2		108	16
155	EP PHASER1		72	17
156	EP PHASER2		72	18
157	EP PHASER3		72	16
158	PITCH CHG1		80	16
159	PITCH CHG2	改变输入信号的音调。	80	0
160	PITCH CHG3	80	1	
161	DUAL ROT BRT	用速度切换模拟旋转扬声器。	99	16
162	D ROT BRT F		99	30
163	DUAL ROT WRM		99	17
164	D ROT WRM F		99	31
165	DUAL ROT SP1		99	0
166	DUAL ROT SP2		99	1
167	ROTARY SP1	模拟旋转扬声器。	69	16
168	ROTARY SP2		71	17
169	ROT SP2 FAST		71	23
170	ROTARY SP3		71	18
171	ROT SP3 FAST		71	24
172	ROTARY SP4		70	17
173	ROT SP4 FAST		70	20
174	ROTARY SP5		66	18
175	ROT SP5 FAST		66	19
176	ROTARY SP6		69	0
177	ROTARY SP7		71	22
178	ROT SP7 FAST		71	25
179	ROTARY SP8		69	17
180	ROT SP8 FAST		69	18
181	ROTARY SP9		69	19
182	ROT SP9 FAST		69	20
183	2WAY ROT SP		86	0
184	DST+ROT SP	失真和旋转扬声器串联。	69	1
185	DST+2ROT SP	失真和2路旋转扬声器串联。	86	1
186	OD+ROT SP	过激励和旋转扬声器串联。	69	2
187	OD+2ROT SP	过激励和2路旋转扬声器串联。	86	2
188	AMP+ROT SP	功放模拟器和旋转扬声器串联。	69	3
189	AMP+2ROT SP	功放模拟器和2路旋转扬声器串联。	86	3
190	AUTO PAN1	几种自动改变声音位置（左、右、前、后）的相位效果。	71	16
191	AUTO PAN2		71	0
192	AUTO PAN3		71	1
193	EP AUTOPAN		71	21

编号	类型	说明	MSB	LSB
194	T_AUTO PAN1	速度同步的相位。	121	0
195	T_AUTO PAN2		121	1
196	TREMOLO1	丰富的震音效果，音量和音调同时调制。	70	16
197	TREMOLO2		71	19
198	TREMOLO3		70	0
199	EP TREMOLO		70	18
200	GT TREMOLO1		71	20
201	GT TREMOLO2		70	19
202	VIBE VIBRATE	颤音琴效果。	119	0
203	T_TREMOLO	速度同步的震音。	120	0
204	AUTO WAH1	对哇音滤波器的中心频率进行循环调制。	78	16
205	AUTO WAH2		78	0
206	AT WAH+DST1	可以用失真使自动哇音的输出产生失真。	78	17
207	AT WAH+DST2		78	1
208	AT WAH+OD1	可以用过激励使自动哇音的输出产生失真。	78	18
209	AT WAH+OD2		78	2
210	TEMPO AT WAH	速度同步的自动哇音。	79	0
211	TOUCH WAH1	根据输入电平改变哇音滤波器的中心频率。	82	0
212	TOUCH WAH2		82	8
213	TOUCH WAH3		82	20
214	TC WAH+DST1		82	16
215	TC WAH+DST2	可以用失真使触碰哇音的输出产生失真。	82	1
216	TC WAH+OD1		82	17
217	TC WAH+OD2	可以用过激励使触碰哇音的输出产生失真。	82	2
218	WH+DST+DLY1		97	16
219	WH+DST+DLY2	哇音、失真和延时串联。	97	0
220	WH+DST+TDLY	哇音、失真和速度延时串联。	102	0
221	WH+OD+DLY1	哇音、过激励和延时串联。	97	17
222	WH+OD+DLY2		97	1
223	WH+OD+TDLY1	哇音、过激励和速度延时串联。	102	1
224	WH+OD+TDLY2		102	16
225	CLVI TC WAH1	Clavinet触碰哇音。	82	18
226	CLVI TC WAH2		82	28
227	EP TC WAH1	EP触碰哇音。	82	19
228	EP TC WAH2		82	29
229	PEDAL WAH	脚踏板位置改变了哇音滤波器的中心频率。	122	0
230	PEDAL WH+DST	失真应用到脚踏板哇音输出。	122	1
231	P.WH+DIST HD		122	21
232	P.WH+DIST HV		122	23
233	P.WH+DIST LT		122	25
234	PEDAL WH+OD	过激励（失真）应用到脚踏板哇音输出。	122	2
235	P.WH+OD HD		122	22
236	P.WH+OD HV		122	24
237	P.WH+OD LT		122	26
238	NO EFFECT		无效果。	0
239	THRU	旁通而不应用效果。	64	0

- 除了下列效果类型，其它效果类型不能调整：  
93 页中的混响电平、合唱电平、DSP 电平  
(例如，不能在 DELAY LCR1 中更改延迟时间)。
- 根据不同的特定音色，实际效果可能听不到。



# 技术规格

尺寸	[ 宽 x 深 x 高 ]	1,369mm x 502mm x 852mm (53-7/8" x 19-3/4" x 33-9/16")
	带乐谱架 [ 宽 x 深 x 高 ]	1,369mm x 502mm x 1,006mm (53-7/8" x 19-3/4" x 39-5/8")
重量		49kg (108 lbs.)
键盘	类型	GHS ( 渐层式重槌标准 ) 带哑光黑键的键盘
	按键数	88
	力度灵敏度	柔和/中等/强力/关闭
踏板		制音 ( 带半踏板效果 )、延音、柔音
显示屏	尺寸和类型	320 x 240 像素 LCD 显示屏 ( 背光 )
	乐谱、歌词	是
	对比度	是
箱体	键盘盖风格	滑盖
	谱架	是
音色	音源技术	AWM动态立体声采样
	动态步骤数	3
	复音数 ( 最大 )	64
	音色数	131个面板音色 + 12 鼓/SFX kits + 361 XGlite 音色
效果	混响	35种类型
	叠奏	44种类型
	和声	26种类型
	DSP	238种类型
	双重音色	是
伴奏风格	分割点	是
	伴奏数量	160种预设伴奏 + 外部文件
	指弹和弦模式	多指/全键盘
乐曲	单触设定	是
	乐曲数	30 预置乐曲 + 5 用户乐曲 + 70 外部乐曲 ( 光盘 )
	录音	5首用户乐曲
	简易编曲	是
音乐数据库 存储	教程	是
	MDB数量	300种预设MDB + 外部文件
	USB 设备	是
速度	范围	5-280
	节拍器	是
注册记忆		8 个库 x 2
其它功能	钢琴重置	是
	演奏助手功能	是
	移调、调音	是
连接	耳机	2
	USB TO HOST	是
	USB TO DEVICE	是
功放器/扬声器	放大器	20W + 20W
	扬声器	12cm x 2
附件	随机附件	附件Windows 安装指南光盘、Yamaha 产品用户注册表格、琴凳 (根据地区的不同, 有随机和可选之分)、使用说明书
可选附件	软盘驱动器	UD-FD01

\* 本使用说明书中的技术规格及介绍仅供参考。YAMAHA 公司保留随时更改或修订产品或技术规格的权利, 若确有更改, 恕不事先通知。技术规格、设备或选购件在各个地区可能均会有所不同, 因此如有问题, 请与当地 YAMAHA 经销商确认。



# 索引

## 面板控制器和端口

+/-	15, 67
👉 “按住”	68
0-9	15, 67
A-B REPEAT (A-B 重放)	15, 88
ACMP ON/OFF (伴奏型开/关)	15, 27
DEMO (示范乐曲)	15, 32
Dial (数据盘)	15, 67
DSP ON/OFF (DSP 开/关)	15, 73
DUAL ON/OFF (双重音色开/关)	15, 18
EASY SONG ARRANGER (简易编曲功能)	15, 58
EXECUTE (执行)	15, 97
EXIT (退出)	15, 68
FF (快进)	15, 34
FILE CONTROL (文件控制)	15, 95
FUNCTION (功能)	15, 92
HARMONY ON/OFF (和声开/关)	15, 70
INTRO/ENDING/rit. (前奏/尾奏/渐慢)	15, 79
LCD CONTRAST	69
LESSON L/R (教学左手/右手)	15, 51
LESSON START (教学开始)	15, 50
LYRICS (歌词)	15, 38
MAIN/AUTO FILL (主奏/自动插入)	15, 79
MASTER VOLUME (主音量)	15
MEMORY/BANK (记忆/音库)、1、2	15, 90
MENU (菜单)	15, 95
METRONOME ON/OFF (节拍器开/关)	15, 23
MUSIC DATABASE (音乐数据库)	15, 57
P.A.T. ON/OFF (演奏助手开/关)	15, 40, 48
PAUSE (暂停)	15, 34
PC	106
PEDAL (踏板)	15
PHONES (耳机)	15
PIANO RESET (钢琴重置)	15, 20
REC (录音)、1-5、A	15, 60
REGIST. MEMORY (注册记忆)	15, 90
REPEAT & LEARN (重放&练习)	15, 56
REW (快倒)	15, 34
SCORE (乐谱)	15, 37
SONG (乐曲)	15, 33

SONG MEMORY (乐曲记忆)	15, 61
SPLIT ON/OFF (分割音色开/关)	15, 19
STANDBY/ON (电源关/开)	15
START/STOP (开始/停止)	15, 67
STYLE (伴奏型)	15, 26-30, 79
SYNC START (同步启动)	15, 27, 80
SYNC STOP (同步停止)	15, 81
TEMPO/TAP (速度/击拍)	15, 23, 34, 75
USB TO DEVICE	15, 103
USB TO HOST	15, 104
VOICE (音色)	15, 17

## 字母顺序

<b>A</b>	
A-B 重放	88
ACMP (自动伴奏)	27
<b>B</b>	
伴奏	26, 29, 79
伴奏风格文件	100
伴奏音量	83
保存 (用户乐曲)	99
保存 (用户文件)	98
备份	65, 109
<b>C</b>	
CATEGORY (类别)	15, 67
重放	56, 88
初始化	65
初始值发送	107
传送	105, 107
<b>D</b>	
Demo Cancel	94
DSP	73
DSP 类型	73, 138
Dual Chorus Level	93
Dual Octave	93
Dual Pan	93
Dual Reverb Level	93
Dual Volume	93
打击乐器组	22
打击乐器组一览表	130
单触设定	76
单行乐谱	37
单指和弦	31

叠奏	72
叠奏类型	137
读取	100
多指和弦	31

## E

External Clock	94, 105
耳机	12

## F

分割点	19, 82
分割音色	19
附件	7

## G

歌词	38
格式化 (文件控制)	97
功能	68, 92-93
功能画面	68
故障排除	110

## H

Harmony Volume	94
和声	70
和声类型	136
和弦	29-31, 84-85
和弦/旋律类型 (演奏助手功能)	39, 46
和弦/自由类型 (演奏助手功能)	39, 42
和弦根音	87
和弦类型 (和弦字典)	87
和弦类型 (演奏助手功能)	39-40
和弦指法	31, 86
和弦字典	87
混响	71
混响效果类型	136

## J

计算机	104-105, 107
技术规格	142
键盘支架的组装	114
简易编曲	58
教程	50
节拍器	23
静音	89

## K

Keyboard Out	94, 105
--------------	---------

- L**
- Local ..... 94, 105
  - L-Part ..... 94, 109
  - 力度灵敏度 ..... 75
  - 力度响应 ..... 75
  - 铃声 ..... 25
  - 录音 ..... 60
- M**
- Main Chorus Level ..... 93
  - Main Octave ..... 93
  - Main Pan ..... 93
  - Main Reverb Level ..... 93
  - Main Volume ..... 93
  - MAIN 画面 ..... 68
  - MIDI ..... 105
  - MIDI 数据格式 ..... 7
  - MIDI 应用表 ..... 7
  - 默认设置 ..... 92
- P**
- P.A.T. Type ..... 94
  - PC 模式 ..... 106
  - 拍号 (分子, 分母) ..... 24
  - 评分 ..... 53
  - 谱架 ..... 10
- Q**
- Quantize ..... 94
- R**
- R-Part ..... 94, 109
- S**
- SMF (标准 MIDI 文件) ..... 107
  - Song Out ..... 94, 105
  - Sound Type ..... 93
  - Split Chorus Level ..... 93
  - Split Octave ..... 93
  - Split Pan ..... 93
  - Split Reverb Level ..... 93
  - Split Volume ..... 93
  - Style List ..... 132
  - Style Out ..... 94, 105
  - Sustain ..... 93
  - 删除 (乐曲音轨) ..... 64
  - 删除 (USB 闪存) ..... 101
  - 删除 (用户乐曲) ..... 63
  - 删除 (用户数据) ..... 102
- 闪存 ..... 36
- 示范乐曲 ..... 32
- 双行乐谱 ..... 37
- 双重音色 ..... 18
- 速度 ..... 34, 75
- T**
- 踏板 ..... 21
  - 同步开始 ..... 27, 80
  - 同步停止 ..... 81
- U**
- USB ..... 103
  - USB-MIDI 驱动程序 ..... 11
- W**
- 外部乐曲 ..... 36
  - 微调 ..... 78
  - 文件控制 ..... 95
  - 文件名称 ..... 98
- X**
- XF ..... 6, 38
  - XGlite ..... 6
  - 显示屏 ..... 68-69
  - 效果类型列表 ..... 136
  - 小节 ..... 69
  - 信息 ..... 112
  - 旋律 ..... 37, 49
  - 旋律乐谱 ..... 37
  - 旋律类型 (演奏助手功能) ..... 39, 44
  - 旋律音色 ..... 59, 89
- Y**
- 延音 ..... 74
  - 演奏助手功能 ..... 39
  - 演奏助手功能类型 ..... 39
  - 移调 ..... 78
  - 音符 ..... 69
  - 音轨 ..... 60
  - 音轨清除 ..... 64
  - 音乐数据库 ..... 57
  - 音色 ..... 17
  - 音色类型 ..... 77
  - 音色一览表 ..... 124
  - 用户乐曲 ..... 36, 60
  - 用户文件 ..... 98, 100
  - 用户文件保存 ..... 98
  - 语言 ..... 16
- 预置乐曲 ..... 32, 35-36
- 远程控制 ..... 106
- 乐谱 ..... 37, 49, 118
- 乐曲 ..... 33
- 乐曲记忆 ..... 60-61
- 乐曲清除 ..... 63
- 乐曲音量 ..... 88
- Z**
- 注册记忆 ..... 90
  - 主音色 ..... 17
  - 自动伴奏 ..... 27, 29, 31
  - 自动伴奏范围 ..... 27



For details of products, please contact your nearest Yamaha representative or the authorized distributor listed below.

关于产品的详细信息, 请向就近的 Yamaha 代理商或下列的经销商咨询。

## NORTH AMERICA

### CANADA

**Yamaha Canada Music Ltd.**  
135 Milner Avenue, Scarborough, Ontario,  
M1S 3R1, Canada  
Tel: 416-298-1311

### U.S.A.

**Yamaha Corporation of America**  
6600 Orangethorpe Ave., Buena Park, Calif. 90620,  
U.S.A.  
Tel: 714-522-9011

## CENTRAL & SOUTH AMERICA

### MEXICO

**Yamaha de México S.A. de C.V.**  
Calz. Javier Rojo Gómez #1149,  
Col. Guadalupe del Moral  
C.P. 09300, México, D.F., México  
Tel: 55-5804-0600

### BRAZIL

**Yamaha Musical do Brasil Ltda.**  
Rua Joaquim Floriano, 913 - 4º andar, Itaim Bibi,  
CEP 04534-013 Sao Paulo, SP. BRAZIL  
Tel: 011-3704-1377

### ARGENTINA

**Yamaha Music Latin America, S.A.**  
**Sucursal de Argentina**  
Olga Cossettini 1553, Piso 4 Norte  
Madero Este-C1107CEK  
Buenos Aires, Argentina  
Tel: 011-4119-7000

### PANAMA AND OTHER LATIN AMERICAN COUNTRIES/ CARIBBEAN COUNTRIES

**Yamaha Music Latin America, S.A.**  
Torre Banco General, Piso 7, Urbanización Marbella,  
Calle 47 y Aquilino de la Guardia,  
Ciudad de Panamá, Panamá  
Tel: +507-269-5311

## EUROPE

### THE UNITED KINGDOM/IRELAND

**Yamaha Music U.K. Ltd.**  
Sherbourne Drive, Tilbrook, Milton Keynes,  
MK7 8BL, England  
Tel: 01908-366700

### GERMANY

**Yamaha Music Europe GmbH**  
Siemensstraße 22-34, 25462 Rellingen, Germany  
Tel: 04101-3030

### SWITZERLAND/LIECHTENSTEIN

**Yamaha Music Europe GmbH**  
**Branch Switzerland in Zürich**  
Seefeldstrasse 94, 8008 Zürich, Switzerland  
Tel: 01-383 3990

### AUSTRIA

**Yamaha Music Europe GmbH Branch Austria**  
Schleiergasse 20, A-1100 Wien, Austria  
Tel: 01-60203900

### CZECH REPUBLIC/SLOVAKIA/ HUNGARY/SLOVENIA

**Yamaha Music Europe GmbH Branch Austria**  
Schleiergasse 20, A-1100 Wien, Austria  
Tel: 01-602039025

### POLAND/LITHUANIA/LATVIA/ESTONIA

**Yamaha Music Europe GmbH**  
**Branch Sp.z o.o. Oddzial w Polsce**  
ul. 17 Stycznia 56, PL-02-146 Warszawa, Poland  
Tel: 022-500-2925

### THE NETHERLANDS/ BELGIUM/LUXEMBOURG

**Yamaha Music Europe Branch Benelux**  
Clarissenhof 5-b, 4133 AB Vianen, The Netherlands  
Tel: 0347-358 040

### FRANCE

**Yamaha Musique France**  
BP 70-77312 Marne-la-Vallée Cedex 2, France  
Tel: 01-64-61-4000

### ITALY

**Yamaha Musica Italia S.P.A.**  
Viale Italia 88, 20020 Lainate (Milano), Italy  
Tel: 02-935-771

### SPAIN/PORTUGAL

**Yamaha Música Ibérica, S.A.**  
Ctra. de la Coruna km. 17, 200, 28230  
Las Rozas (Madrid), Spain  
Tel: 91-639-8888

### GREECE

**Philippos Nakas S.A. The Music House**  
147 Skiathou Street, 112-55 Athens, Greece  
Tel: 01-228 2160

### SWEDEN

**Yamaha Scandinavia AB**  
J. A. Wettergrens Gata 1, Box 30053  
S-400 43 Göteborg, Sweden  
Tel: 031 89 34 00

### DENMARK

**YS Copenhagen Liaison Office**  
Generatorvej 6A, DK-2730 Herlev, Denmark  
Tel: 44 92 49 00

### FINLAND

**F-Musiikki Oy**  
Kluuvikatu 6, P.O. Box 260,  
SF-00101 Helsinki, Finland  
Tel: 09 618511

### NORWAY

**Norsk filial av Yamaha Scandinavia AB**  
Grini Næringspark 1, N-1345 Østerås, Norway  
Tel: 67 16 77 70

### ICELAND

**Skifan HF**  
Skeifan 17 P.O. Box 8120, IS-128 Reykjavik, Iceland  
Tel: 525 5000

### RUSSIA

**Yamaha Music (Russia)**  
Room 37, bld. 7, Kievskaya street, Moscow,  
121059, Russia  
Tel: 495 626 5005

### OTHER EUROPEAN COUNTRIES

**Yamaha Music Europe GmbH**  
Siemensstraße 22-34, 25462 Rellingen, Germany  
Tel: +49-4101-3030

## AFRICA

**Yamaha Corporation,**  
**Asia-Pacific Sales & Marketing Group**  
Nakazawa-cho 10-1, Naka-ku, Hamamatsu,  
Japan 430-8650  
Tel: +81-53-460-2317

## MIDDLE EAST

### TURKEY/CYPRUS

**Yamaha Music Europe GmbH**  
Siemensstraße 22-34, 25462 Rellingen, Germany  
Tel: 04101-3030

### OTHER COUNTRIES

**Yamaha Music Gulf FZE**  
LOB 16-513, P.O.Box 17328, Jubel Ali,  
Dubai, United Arab Emirates  
Tel: +971-4-881-5868

## ASIA

### THE PEOPLE'S REPUBLIC OF CHINA

**Yamaha Music & Electronics (China) Co.,Ltd.**  
2F, Yunhedasha, 1818 Xinzha-lu, Jingan-qu,  
Shanghai, China  
Tel: 021-6247-2211

### HONG KONG

**Tom Lee Music Co., Ltd.**  
11/F., Silvercord Tower 1, 30 Canton Road,  
Tsimshatsui, Kowloon, Hong Kong  
Tel: 2737-7688

### INDIA

**Yamaha Music India Pvt. Ltd.**  
5F Ambience Corporate Tower Ambience Mall Complex  
Ambience Island, NH-8, Gurgaon-122001, Haryana, India  
Tel: 0124-466-5551

### INDONESIA

**PT. Yamaha Musik Indonesia (Distributor)**  
**PT. Nusantik**  
Gedung Yamaha Music Center, Jalan Jend. Gatot  
Subroto Kav. 4, Jakarta 12930, Indonesia  
Tel: 021-520-2577

### KOREA

**Yamaha Music Korea Ltd.**  
8F, 9F, Dongsung Bldg. 158-9 Samsung-Dong,  
Kangnam-Gu, Seoul, Korea  
Tel: 02-3467-3300

### MALAYSIA

**Yamaha Music (Malaysia) Sdn., Bhd.**  
Lot 8, Jalan Perbandaran, 47301 Kelana Jaya,  
Petaling Jaya, Selangor, Malaysia  
Tel: 03-78030900

### PHILIPPINES

**Yupango Music Corporation**  
339 Gil J. Puyat Avenue, P.O. Box 885 MCPO,  
Makati, Metro Manila, Philippines  
Tel: 819-7551

### SINGAPORE

**Yamaha Music (Asia) Pte., Ltd.**  
#03-11 A-Z Building  
140 Paya Lebar Road, Singapore 409015  
Tel: 6747-4374

### TAIWAN

**Yamaha KHS Music Co., Ltd.**  
3F, #6, Sec.2, Nan Jing E. Rd. Taipei.  
Taiwan 104, R.O.C.  
Tel: 02-2511-8688

### THAILAND

**Siam Music Yamaha Co., Ltd.**  
4, 6, 15 and 16th floor, Siam Motors Building,  
891/1 Rama 1 Road, Wangmai,  
Pathumwan, Bangkok 10330, Thailand  
Tel: 02-215-2622

### OTHER ASIAN COUNTRIES

**Yamaha Corporation,**  
**Asia-Pacific Sales & Marketing Group**  
Nakazawa-cho 10-1, Naka-ku, Hamamatsu,  
Japan 430-8650  
Tel: +81-53-460-2317

## OCEANIA

### AUSTRALIA

**Yamaha Music Australia Pty. Ltd.**  
Level 1, 99 Queensbridge Street, Southbank,  
Victoria 3006, Australia  
Tel: 3-9693-5111

### NEW ZEALAND

**Music Works LTD**  
P.O.BOX 6246 Wellesley, Auckland 4680,  
New Zealand  
Tel: 9-634-0099

### COUNTRIES AND TRUST

### TERRITORIES IN PACIFIC OCEAN

**Yamaha Corporation,**  
**Asia-Pacific Sales & Marketing Group**  
Nakazawa-cho 10-1, Naka-ku, Hamamatsu,  
Japan 430-8650  
Tel: +81-53-460-2317

**HEAD OFFICE** Yamaha Corporation, Digital Musical Instruments Division  
Nakazawa-cho 10-1, Naka-ku, Hamamatsu, Japan 430-8650  
Tel: +81-53-460-3273



雅马哈乐器音响（中国）投资有限公司  
客户服务热线：8008190161（免费）  
公司网址：<http://www.yamaha.com.cn>

Yamaha Global Home  
<http://www.yamaha.com/>  
Yamaha Manual Library  
<http://www.yamaha.co.jp/manual/>

U.R.G., Digital Musical Instruments Division  
© 2009-2011 Yamaha Corporation

WR86850 103POCR\*.\*\*\*B0  
Printed in Indonesia