

DIGITAL PIANO

YDP-151/YDP-323

Gebruikershandleiding

BELANGRIJK

Controleer uw stroomvoorziening

Controleer of uw netspanning overeenkomt met het voltage dat op het naamplaatje staat dat u kunt vinden op het onderpaneel. In sommige landen wordt dit instrument geleverd met een voltageschakelaar op de bodemplaat, bij het netsnoer. Zorg ervoor dat de voltageschakelaar is ingesteld op het juiste voltage. De schakelaar staat op 240 V als het instrument vanuit de fabriek wordt verzonden. U kunt de instelling wijzigen met een platkopschroevendraaier. Hiervoor draait u de schakelaar totdat het juiste voltage bij het pijltje verschijnt.

SPECIAL MESSAGE SECTION

PRODUCT SAFETY MARKINGS: Yamaha electronic products may have either labels similar to the graphics shown below or molded/stamped facsimiles of these graphics on the enclosure. The explanation of these graphics appears on this page. Please observe all cautions indicated on this page and those indicated in the safety instruction section.

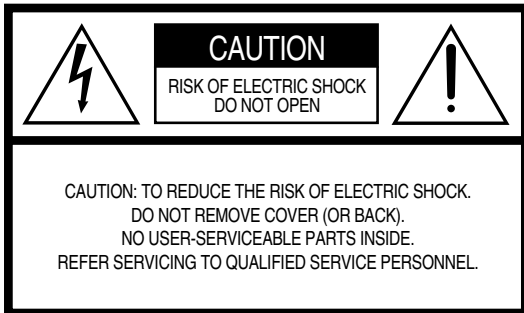

See bottom of Keyboard enclosure for graphic symbol markings.



The exclamation point within the equilateral triangle is intended to alert the user to the presence of important operating and maintenance (servicing) instructions in the literature accompanying the product.

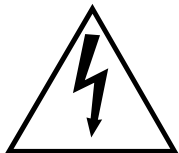

The lightning flash with arrowhead symbol, within the equilateral triangle, is intended to alert the user to the presence of uninsulated 'dangerous voltage' within the product's enclosure that may be of sufficient magnitude to constitute a risk of electrical shock.

IMPORTANT NOTICE: All Yamaha electronic products are tested and approved by an independent safety testing laboratory in order that you may be sure that when it is properly installed and used in its normal and customary manner, all foreseeable risks have been eliminated. DO NOT modify this unit or commission others to do so unless specifically authorized by Yamaha. Product performance and/or safety standards may be diminished. Claims filed under the expressed warranty may be denied if the unit is/has been modified. Implied warranties may also be affected.

SPECIFICATIONS SUBJECT TO CHANGE: The information contained in this manual is believed to be correct at the time of printing. However, Yamaha reserves the right to change or modify any of the specifications without notice or obligation to update existing units.

ENVIRONMENTAL ISSUES: Yamaha strives to produce products that are both user safe and environmentally friendly. We sincerely believe that our products and the production methods used to produce them, meet these goals. In keeping with both the letter and the spirit of the law, we want you to be aware of the following:

Battery Notice: This product MAY contain a small non-rechargeable battery which (if applicable) is soldered in place. The average life span of this type of battery is approximately five years. When replacement becomes necessary, contact a qualified service representative to perform the replacement.

Warning: Do not attempt to recharge, disassemble, or incinerate this type of battery. Keep all batteries away from children. Dispose of used batteries promptly and as regulated by applicable laws. Note: In some areas, the servicer is required by law to return the defective parts. However, you do have the option of having the servicer dispose of these parts for you.

Disposal Notice: Should this product become damaged beyond repair, or for some reason its useful life is considered to be at an end, please observe all local, state, and federal regulations that relate to the disposal of products that contain lead, batteries, plastics, etc.

NOTICE: Service charges incurred due to lack of knowledge relating to how a function or effect works (when the unit is operating as designed) are not covered by the manufacturer's warranty, and are therefore the owners responsibility. Please study this manual carefully and consult your dealer before requesting service.

NAME PLATE LOCATION: The graphic below indicates the location of the name plate. The model number, serial number, power requirements, etc., are located on this plate. You should record the model number, serial number, and the date of purchase in the spaces provided below and retain this manual as a permanent record of your purchase.

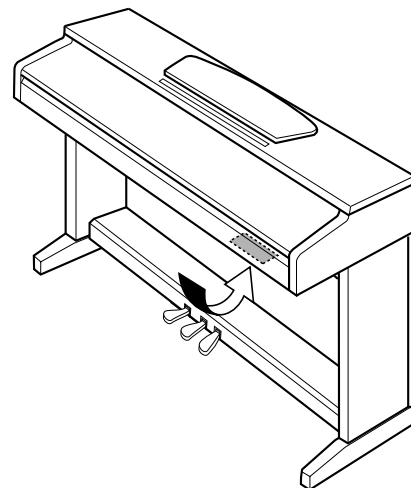

YDP-151/YDP-323

Model _____

Serial No. _____

Purchase Date _____

VOORZICHTIG

LEES DIT ZORGVULDIG DOOR VOORDAT U VERDERGAAT

- * Bewaar deze gebruikershandleiding op een veilige plaats voor eventuele toekomstige raadpleging.



WAARSCHUWING

Volg altijd de algemene voorzorgsmaatregelen op die hieronder worden opgesomd om te voorkomen dat u gewond raakt of zelfs sterft als gevolg van elektrische schokken, kortsluiting, schade, brand of andere gevaren. De maatregelen houden in, maar zijn niet beperkt tot:

Spanningsvoorziening/Netsnoer

- Gebruik alleen het voltage dat als juist wordt aangegeven voor het instrument. Het vereiste voltage wordt genoemd op het naamplaatje van het instrument.
- Controleer de elektrische stekker regelmatig en verwijder al het vuil of stof dat zich erop verzameld heeft.
- Gebruik alleen het bijgeleverde netsnoer/de bijgeleverde stekker.
- Plaats het netsnoer niet in de buurt van warmtebronnen zoals verwarming en kachels, verbuig of beschadig het snoer niet, plaats geen zware voorwerpen op het snoer. Leg het snoer uit de weg, zodat niemand er op trapt of erover kan struikelen en zodat er geen zware voorwerpen overheen kunnen rollen.

Niet openen

- Open het instrument niet, haal de interne onderdelen niet uit elkaar en modificeer ze op geen enkele manier. Het instrument bevat geen door de gebruiker te repareren onderdelen. Als het instrument stuk lijkt te zijn, stop dan met het gebruik ervan en laat het nakijken door Yamaha-servicepersoneel.

Waarschuwing tegen water

- Stel het instrument niet bloot aan regen, gebruik het niet in de buurt van water of onder natte of vochtige omstandigheden en plaats geen voorwerpen op het instrument die vloeistoffen bevatten die in de openingen kunnen vallen.
- Haal nooit een stekker uit en steek nooit een stekker in het stopcontact als u natte handen heeft.

Waarschuwing tegen brand

- Plaats geen brandende voorwerpen, zoals kaarsen, op het instrument. Een brandend voorwerp kan omvallen en brand veroorzaken.

Als u onregelmatigheden opmerkt

- Als het netsnoer of de stekker beschadigd is of stuk gaat, als er plotseling geluidsverlies optreedt in het instrument, of als er een ongebruikelijke geur of rook uit het instrument komt, moet u het instrument onmiddellijk uitzetten, de stekker uit het stopcontact halen en het instrument na laten kijken door gekwalificeerd Yamaha-servicepersoneel.



LET OP

Volg altijd de algemene voorzorgsmaatregelen op die hieronder worden opgesomd om te voorkomen dat u of iemand anders gewond raakt of dat het instrument of andere eigendommen beschadigd raken. De maatregelen houden in, maar zijn niet beperkt tot:

Spanningsvoorziening/Netsnoer

- Als u de stekker uit het instrument of uit het stopcontact haalt, moet u altijd aan de stekker trekken, nooit aan het snoer. Het snoer kan beschadigd raken als u eraan trekt.
- Haal de stekker uit het stopcontact als u het instrument gedurende langere tijd niet gebruikt of tijdens een elektrische storm.
- Sluit het instrument niet aan op een stopcontact via een verdeelstekker. Dit kan resulteren in een verminderde geluidskwaliteit en hierdoor kan het stopcontact oververhitten.

Montage

- Lees zorgvuldig de bijgeleverde montagevoorschriften. Zou u het instrument niet in de juiste volgorde monteren, dan kan dit schade aan het instrument of zelfs persoonlijk letsel veroorzaken.

Locatie

- Stel het instrument niet bloot aan overdreven hoeveelheden stof of trillingen, of extreme kou of hitte (zoals in direct zonlicht, bij een verwarming of overdag in een auto) om de kans op vervorming van het paneel of beschadiging van de interne componenten te voorkomen.
- Gebruik het instrument niet in de nabijheid van een tv, radio, stereo-apparaat, mobiele telefoon of andere elektrische apparaten. Anders kan het instrument, de tv of radio bijgeluiden opwekken.
- Plaats het instrument niet in een onstabiele positie, waardoor het per ongeluk om kan vallen.
- Verwijder alle aangesloten kabels alvorens het instrument te verplaatsen.
- Zorg er bij het opstellen van het instrument voor dat het gebruikte stopcontact makkelijk toegankelijk is. Schakel de POWER-schakelaar bij storingen of een slechte werking onmiddellijk uit en trek de stekker uit het stopcontact.

Aansluitingen

- Voordat u het instrument aansluit op andere elektronische componenten, moet u alle betreffende apparatuur uitzetten. Voordat u alle betreffende apparatuur aan- of uitzet, moet u alle volumes op het minimum zetten. Voer de volumes van alle componenten, na het aanzetten, geleidelijk op tot het gewenste luisterniveau, terwijl u het instrument bespeelt.

Onderhoud

- Gebruik bij het schoonmaken van het instrument een zachte, droge of licht bevochtigde doek. Gebruik geen verfverduunners, oplosmiddelen, schoonmaakmiddelen of met chemicalieën geïmpregneerde schoonmaakdoekjes.

Zorgvuldig behandelen

- Let erop dat de toetsenklep niet op uw vingers valt en steek uw vingers niet in enige uitsparing van de toetsenklep of van het instrument.
- Zorg ervoor dat u nooit papier, metaal of andere voorwerpen in de openingen steekt of laat vallen op de toetsenklep, het paneel of het toetsenbord. Als dit gebeurt, zet dan onmiddellijk het instrument uit en haal de stekker uit het stopcontact. Laat vervolgens uw instrument nakijken door gekwalificeerd Yamaha-servicepersoneel.
- Plaats geen vinylen, plastic of rubberen voorwerpen op het instrument, aangezien dit verkleuring van het paneel of het toetsenbord tot gevolg kan hebben.
- Leun niet op het instrument, plaats geen zware voorwerpen op het instrument en vermijd het uitvoeren van overmatig veel kracht op de knoppen, schakelaars en aansluitingen.
- Gebruik het instrument niet te lang op een oncomfortabel geluidsniveau aangezien dit permanent gehoorverlies kan veroorzaken. Consulteer een KNO-arts als u geruis in uw oren of gehoorverlies constateert.

De bank gebruiken (indien meegeleverd)

- Plaats de bank niet op een onstabiele plek waar deze per ongeluk om kan vallen.
- Speel niet onachtzaam met de bank en ga er niet op staan. Het gebruiken van de bank als opstapje of voor enig ander doel kan een ongeluk of letsel veroorzaken.
- Er zou slechts één persoon tegelijk op de bank plaats moeten nemen om schade of ongelukken te voorkomen.
- Als de schroeven van de bank los komen te zitten vanwege langdurig gebruik, moet u deze regelmatig weer vastschroeven met het bijgeleverde gereedschap.

Data opslaan

Uw data opslaan en back-ups maken

- Data in het interne geheugen van het instrument kunnen verloren gaan als gevolg van een onjuiste werking of bediening. Zorg ervoor dat u belangrijke data op externe media opslaat via een computer die op het instrument is aangesloten (pagina 31).

Yamaha kan niet verantwoordelijk worden gesteld voor schade die wordt veroorzaakt door oneigenlijk gebruik van of modificaties aan het instrument, of data die verloren zijn gegaan of gewist.

Zet het instrument altijd uit als u het niet gebruikt.

Welkom

Dank u voor de aanschaf van de digitale piano van Yamaha! We adviseren u deze handleiding zorgvuldig te lezen zodat u volledig gebruik kunt maken van de geavanceerde en handige functies van uw nieuwe digitale piano.

We adviseren u ook deze gebruikershandleiding op een veilige en handige plaats te bewaren voor toekomstige raadpleging.

Over deze Nederlandstalige handleiding

Deze handleiding bestaat uit drie hoofddeelten: Inleiding, Naslaginformatie en Appendix.

■ Inleiding (pagina 2):

Lees dit gedeelte alstublieft eerst.

■ Naslaginformatie (pagina 13):

In dit gedeelte wordt gedetailleerd uitgelegd hoe u de veelzijdige functies van het instrument kunt instellen.

■ Appendix (pagina 39):

In dit gedeelte vindt u referentiemateriaal.

* De afbeeldingen zoals deze in deze handleiding te zien zijn, zijn uitsluitend bedoeld voor instructiedoeleinden en kunnen dus afwijken van de werkelijkheid.

OPMERKINGEN OVER AUTEURSRECHTEN

Dit product bevat en gaat vergezeld van computerprogramma's en inhoud waarvan Yamaha alle auteursrechten heeft of waarvan het over de licenties beschikt om gebruik te mogen maken van de auteursrechten van derden. Onder dergelijk materiaal waarop auteursrechten berusten, vallen, zonder enige beperkingen, alle computersoftware, MIDI-bestanden en WAVE-data. Elk ongeautoriseerd gebruik van dergelijke programma's en inhoud, buiten het persoonlijke gebruik van de koper, is volgens de betreffende wettelijke bepalingen niet toegestaan. Elke schending van auteursrechten heeft strafrechtelijke gevolgen. U MAG GEEN ILLEGALE KOPIEËN MAKEN, DISTRIBUEREN OF GEBRUIKEN.

Commercieel beschikbare software kopiëren is ten strengste verboden, met uitzondering van kopiëren voor uw persoonlijke gebruik.

Handelsmerken:

- Apple en Macintosh zijn handelsmerken van Apple Computer, Inc.
- Windows is een geregistreerd handelsmerk van Microsoft® Corporation.
- Alle andere handelsmerken zijn eigendom van hun respectieve eigenaren.

Inhoudsopgave

Introduction

SPECIAL MESSAGE SECTION	2
VOORZICHTIG	3
Over deze Nederlandstalige handleiding ..	5
Inhoudsopgave	6
Toepassingsindex.....	7
Accessoires	8
Onderhoud.....	8
Eigenschappen	9
Voordat u de digitale piano gebruikt.....	10
Toetsenklep.....	10
Muziekstandaard.....	10
De apparatuur aanzetten	11
Het volume instellen	12
Een hoofdtelefoon gebruiken	12

Naslaginformatie

Namen van onderdelen	14
Luisteren naar de demosongs	15
Luisteren naar de 50 pianopresetsongs ...	16
Luisteren naar songs die vanaf de computer zijn geladen	17
Voices selecteren en bespelen.....	18
Voices selecteren	18
De pedalen gebruiken	19
Variatie in het geluid aanbrengen – Reverb.....	20
Twee voices stapelen (duale modus).....	21
Transponering.....	22
De toonhoogte fijnafstemmen.....	22
De metronoom gebruiken	23
De toetsaanslag (aanslaggevoeligheid) instellen.....	24
Uw spel opnemen	25
Opgenomen speeldata afspelen	26
MIDI-instrumenten aansluiten	27
Informatie over MIDI	27
Mogelijkheden van MIDI	27
De digitale piano op een computer aansluiten	28
MIDI-functies	29
Selectie van MIDI-zendkanaal/ ontvangstkanaal	29
Local Control (lokale besturing) ON/OFF.....	29

Program Change (programmawijziging) ON/OFF	30
Control Change (besturingswijziging) ON/OFF	30

Songdata uitwisselen tussen de computer en de digitale piano.....	31
Songdata vanaf een computer naar de digitale piano laden	31
Songdata vanaf de digitale piano naar een computer zenden.....	31
Een back-up maken van data en de instellingen initialiseren	32
Problemen oplossen.....	33
Opties	33
Montage van de pianostandaard	34
Index.....	37

Appendix

Indeling van MIDI-data	40
MIDI-implementatie-overzicht	44
Specificaties.....	45

Toepassingsindex

Gebruik deze index om referentiebladzijden te vinden die van pas kunnen komen bij uw specifieke toepassing en situatie.

Luisteren

Naar demosongs luisteren met andere voices 'Luisteren naar de demosongs' op pagina 15
Luisteren naar de songs van '50 Greats for the Piano' 'Luisteren naar de 50 pianopreset songs' op pagina 16
Luisteren naar opgenomen spel 'Opgenomen speeldata afspelen' op pagina 26
Luisteren naar songs die vanaf de computer zijn geladen 'Luisteren naar songs die vanaf de computer zijn geladen' op pagina 17

Spelen

Drie pedalen gebruiken 'De pedalen gebruiken' op pagina 19
De toonhoogte van het toetsenbord omhoog of omlaag verschuiven in stappen van halve noten 'Transponering' op pagina 22
De toonhoogte van het hele instrument nauwkeurig afstemmen wanneer u het instrument samen met andere instrumenten of met muziek van een cd bespeelt 'De toonhoogte fijnafstemmen' op pagina 22
De aanslaggevoeligheid van de toetsen aanpassen om het volume te wijzigen 'De toetsaanslag (aanslaggevoeligheid) instellen' op pagina 24

Voices veranderen

De lijst van voices bekijken 'Voices selecteren' op pagina 18
Een concertzaal simuleren 'Variatie in het geluid aanbrengen – Reverb' op pagina 20
Twee voices combineren 'Twee voices stapelen (duale modus)' op pagina 21

Oefenen

Oefenen met een accuraat en gelijkmatig tempo 'De metronoom gebruiken' op pagina 23

Opnemen

Uw eigen spel opnemen 'Uw spel opnemen' op pagina 25

Dit instrument op andere apparatuur aansluiten

Wat is MIDI? 'MIDI-instrumenten aansluiten' op pagina 27
De computer aansluiten 'De digitale piano op een computer aansluiten' op pagina 28
De opname van uw spel naar een computer verzenden 'Songdata vanaf de digitale piano naar een computer zenden' op pagina 31
Songdata van een computer naar het instrument verzenden 'Songdata vanaf een computer naar de digitale piano laden' op pagina 31

Montage

Dit instrument monteren en demonteren 'Montage van de pianostandaard' op pagina's 34–36

Accessoires

- 50 Greats for the Piano (Muziekboek)
- Gebruikershandleiding
Deze handleiding bevat alle instructies die nodig zijn om uw digitale piano te bedienen.
- Beknopte handleiding
- Hoofdtelefoonophangbeugel
- Montageonderdelen

Onderhoud

Gebruik bij het schoonmaken van het instrument een droge of licht bevochtigde zachte doek (goed uitwringen).

LET OP

Gebruik voor het schoonmaken geen benzeen, verdunningsmiddel, reinigingsmiddel of chemisch behandelde doek. Plaats geen kunststof, plastic of rubberen producten op het instrument. Als u dit wel doet, kunnen het paneel of de toetsen verkleuren of beschadigd raken.

LET OP

Lees de 'Voorzorgsmaatregelen' op blz. 3–4 voordat u dit instrument gebruikt.

■ **Stemmen**

In tegenstelling tot een akoestische piano hoeft dit instrument niet gestemd te worden. Deze blijft altijd perfect gestemd.

■ **Transporteren**

Als u gaat verhuizen, kunt u dit instrument gewoon met uw andere spullen meeverhuizen. U kunt het instrument verhuizen in de huidige staat (in elkaar gezet) of u kunt het instrument demonteren voordat u het verhuist. Transporteer het toetsenbord horizontaal. Zet het toetsenbord niet tegen een wand en zet het niet op zijn kant. Stel het instrument niet bloot aan overmatige trillingen of schokken.

Eigenschappen

De digitale piano van Yamaha biedt u een ongeëvenaarde realistische klank en een natuurlijke bespeelbaarheid, dankzij de originele '**AWM-stereosampling**': de klankopwekkingstechnologie voor rijke, muzikale geluiden. Het speciale **Graded Hammer**-toetsenbord voorziet in graderende toetsgewichten en actie over het hele toetsenbordbereik.

De pianovoices 'Grand Piano 1' en 'Grand Piano 2', beschikken over totaal nieuwe samples die zijn opgenomen van een volwaardige concertvleugel. De voice 'Electric Piano 1' beschikt over meerdere samples voor verschillende aanslagen (dynamische sampling). Afhankelijk van de snelheid of kracht waarmee u de toetsen aanslaat, worden verschillende samples gebruikt.

Deze digitale piano benadert zo nog beter het geluid van een echte akoestische piano.

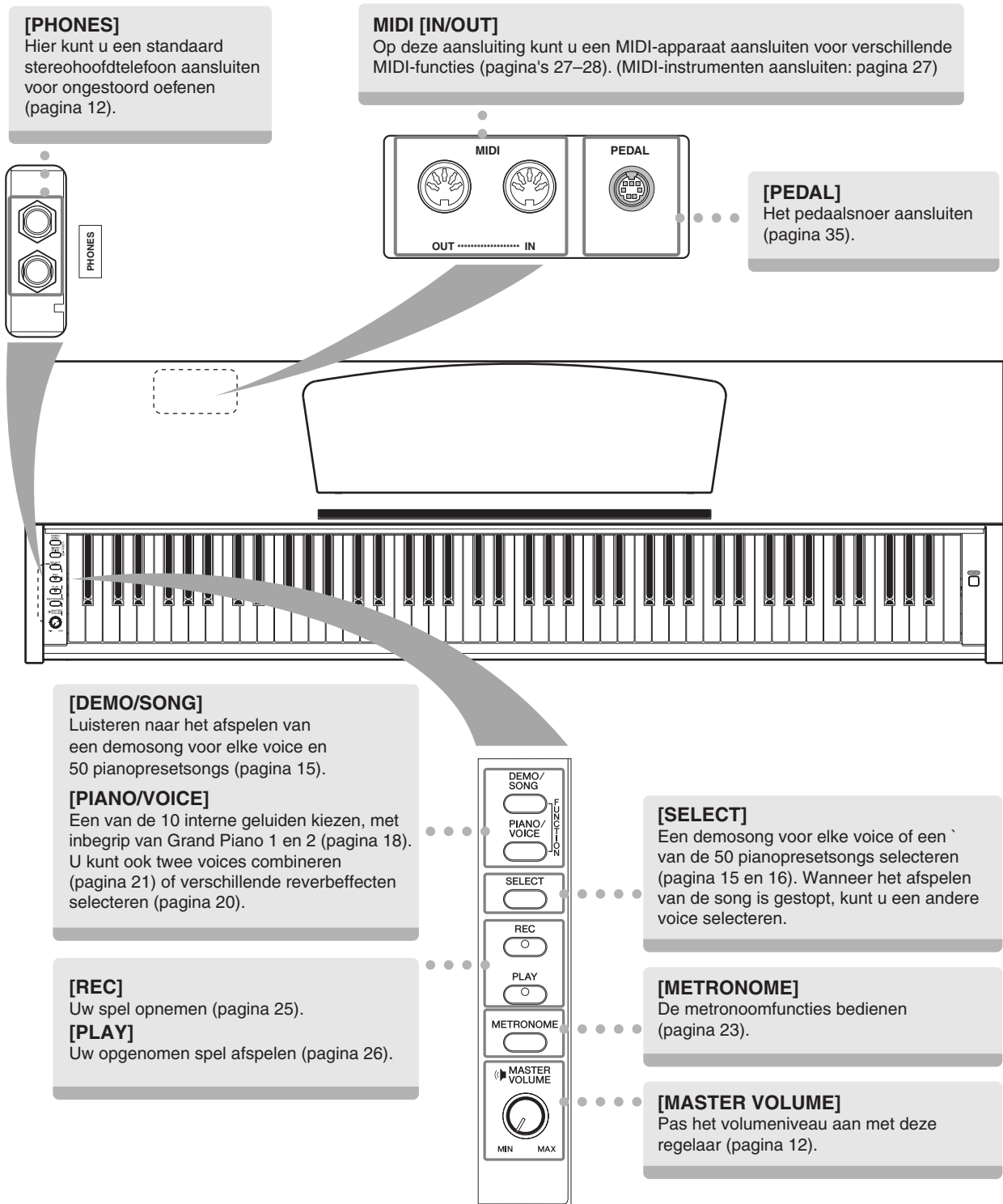

Voordat u de digitale piano gebruikt

Toetsenklep

De toetsenklep openen:

Til de klep iets op, duw dan en schuif de klep open.

De toetsenklep sluiten:

Trek de klep naar u toe en laat de klep voorzichtig over de toetsen zakken.



! LET OP

Houd de klep met beide handen vast als u deze verplaatst. Laat de klep pas los als deze volledig geopend of gesloten is. Let op dat er geen vingers (van u of van anderen, vooral die van kinderen) knel komen te zitten tussen de klep en de kast.

! LET OP

Plaats geen voorwerpen, zoals stukken metaal of papier, op de klep. Kleine voorwerpen die op de klep geplaatst worden, kunnen mogelijk in de kast vallen als de klep wordt geopend en kunnen er mogelijk niet meer worden uitgehaald. Dit kan dan elektrische schokken, kortsluiting, brand of ernstige schade aan het instrument veroorzaken.

Muziekstandaard

De muziekstandaard opzetten:

1. Haal de muziekstandaard omhoog en zover mogelijk naar u toe.
2. Klap de twee metalen steuntjes aan de linker- en rechterachterzijde van de muziekstandaard naar beneden.
3. Laat de muziekstandaard zakken zodat deze tegen de metalen steuntjes rust.

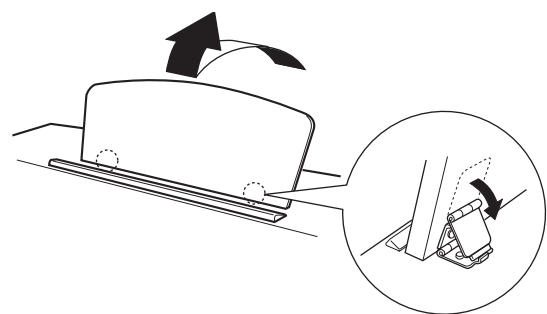

De muziekstandaard neerklappen:

1. Haal de muziekstandaard zover mogelijk naar u toe.
2. Klap de twee metalen steuntjes (aan de achterkant van de muziekstandaard) omhoog.
3. Laat de muziekstandaard nu langzaam helemaal naar beneden zakken.

! LET OP

Probeer de muziekstandaard niet in een halfopgezette positie te gebruiken. Als u de muziekstandaard laat zakken, laat deze dan pas los wanneer u de standaard helemaal hebt laten zakken.

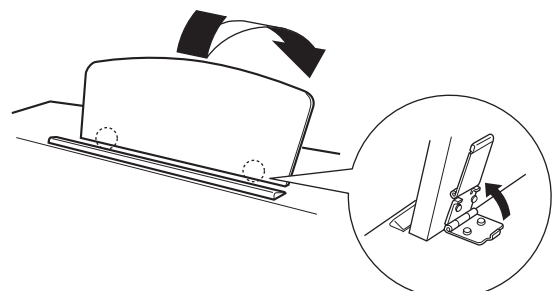

De apparatuur aanzetten

1. Sluit het netsnoer aan.

Sluit de stekkers aan beide zijden van de kabel aan: één op de AC INLET op dit instrument, en de andere op een normaal stopcontact.

In sommige gebieden kan het zijn dat er een verloopstekker nodig is om er voor te zorgen dat de stekker in het stopcontact past.

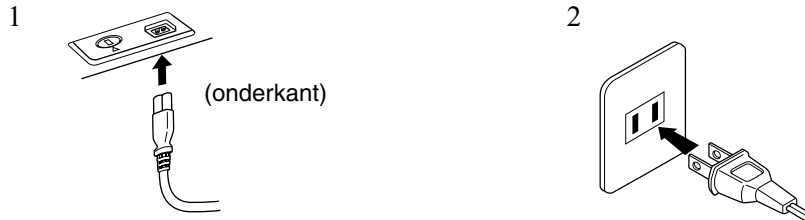

(De vorm van de stekker kan per land verschillen.)

LET OP

Controleer of uw digitale piano geschikt is voor de netspanning die in uw gebied geleverd wordt. (De vereiste spanning wordt vermeld op het naamplaatje op het onderpaneel.) In sommige gebieden kan het instrument zijn voorzien van een spanningskeuzeschakelaar op de bodemplaat, bij de netsnoeraansluiting. Zorg ervoor dat de voltageschakelaar is ingesteld op het juiste voltage. Als het instrument op een verkeerde netspanning wordt aangesloten, kan dit ernstige beschadiging van de interne elektronica tot gevolg hebben en zelfs schokken veroorzaken!

Gebruik uitsluitend het netsnoer dat bij het instrument wordt geleverd. Als het bijgeleverde netsnoer is zoekgeraakt of is beschadigd en moet worden vervangen, neemt u contact op met uw Yamaha-leverancier. Het gebruik van een ongeschikt vervangend netsnoer kan brand of schokken veroorzaken!

Het type netsnoer dat bij het instrument wordt geleverd, is afhankelijk van het land waarin het instrument is aangeschaft. (In sommige gebieden kan het zijn dat er een verloopstekker wordt meegeleverd om er voor te zorgen dat de stekker in het stopcontact past.) Verander de stekker die bij het instrument wordt geleverd NIET. Als de stekker niet in het stopcontact past, laat dan een juist stopcontact plaatsen door een erkende installateur.

2. Zet het instrument aan.

Druk op de knop **[POWER]**.

- De POWER-indicator, links onder het toetsenbord, licht op.

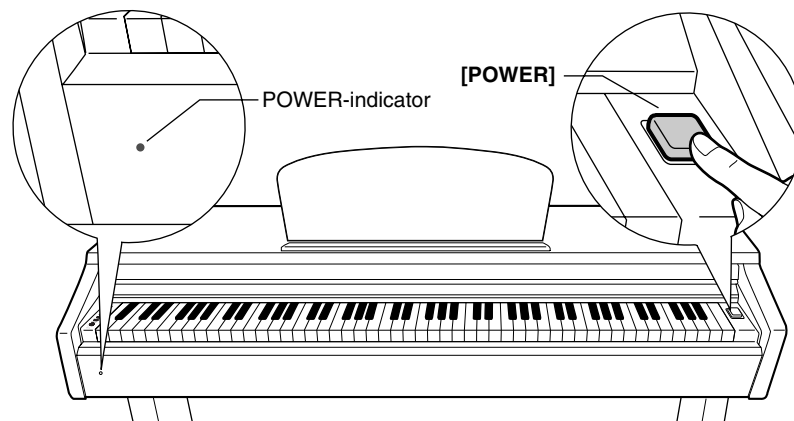

Als u het instrument wilt uitzetten, drukt u nogmaals op de knop **[POWER]**.

- De POWER-indicator gaat uit.

POWER-indicator

Als u de toetsenklep sluit zonder het instrument uit te zetten, blijft de POWER-indicator branden, om aan te geven dat het instrument nog aan staat.

Het volume instellen

Pas, als u gaat spelen, de regelaar [MASTER VOLUME] aan voor het meest comfortabele luisterniveau.



LET OP

Gebruik dit instrument niet voor een langere periode op een hoog volumenniveau, aangezien dat uw gehoor kan beschadigen.

Een hoofdtelefoon gebruiken

Sluit een hoofdtelefoon aan op een van de aansluitingen bij [PHONES].

Er zijn twee aansluitingen beschikbaar bij [PHONES].

U kunt twee standaardhoofdtelefoons aansluiten. (Als u slechts één hoofdtelefoon gebruikt, maakt het niet uit op welke van de twee aansluitingen u deze aansluit.)

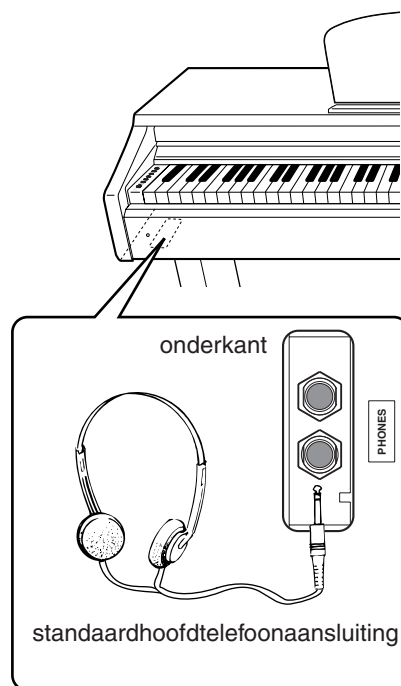

De hoofdtelefoonophangbeugel gebruiken

Er is een hoofdtelefoonophangbeugel bij het instrument geleverd, waarmee u de hoofdtelefoon aan het instrument kunt hangen. Bevestig de hoofdtelefoonophangbeugel met de twee bijgeleverde schroeven (4 × 10 mm), zoals in de illustratie is aangegeven.

LET OP

Hang niets anders aan de beugel dan een hoofdtelefoon. Als u dat doet, kan het instrument of de beugel beschadigd raken.

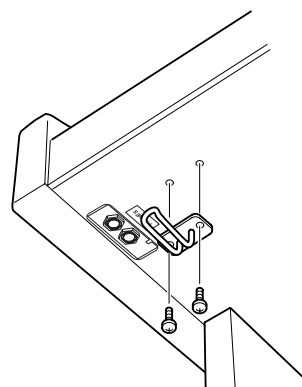

Naslag- informatie

In dit gedeelte wordt gedetailleerd uitgelegd hoe u de veelzijdige functies van dit instrument kunt instellen.

Namen van onderdelen	14	Songdata vanaf de digitale piano naar een computer zenden	31
Luisteren naar de demosongs	15	Een back-up maken van data en de instellingen initialiseren.....	32
Luisteren naar de 50 pianopresetsongs	16	Problemen oplossen.....	33
Luisteren naar songs die vanaf de computer zijn geladen	17	Opties.....	33
Voices selecteren en bespelen.....	18	Montage van de pianostandaard	34
Voices selecteren	18	Index.....	37
De pedalen gebruiken	19		
Variatie in het geluid aanbrengen – Reverb	20		
Twee voices stapelen (duale modus)	21		
Transponering	22		
De toonhoogte fijnafstemmen.....	22		
De metronoom gebruiken	23		
De toetsaanslag (aanslaggevoeligheid) instellen.....	24		
Uw spel opnemen.....	25		
Opgenomen speeldata afspelen	26		
MIDI-instrumenten aansluiten	27		
Informatie over MIDI.....	27		
Mogelijkheden van MIDI	27		
De digitale piano op een computer aansluiten	28		
MIDI-functies.....	29		
Selectie van MIDI-zendkanaal/ontvangstkanaal.....	29		
Local Control (lokale besturing) ON/OFF	29		
Program Change (programmawijziging) ON/OFF... ..	30		
Control Change (besturingswijziging) ON/OFF.....	30		
Songdata uitwisselen tussen de computer en de digitale piano	31		
Songdata vanaf een computer naar de digitale piano laden	31		

Namen van onderdelen

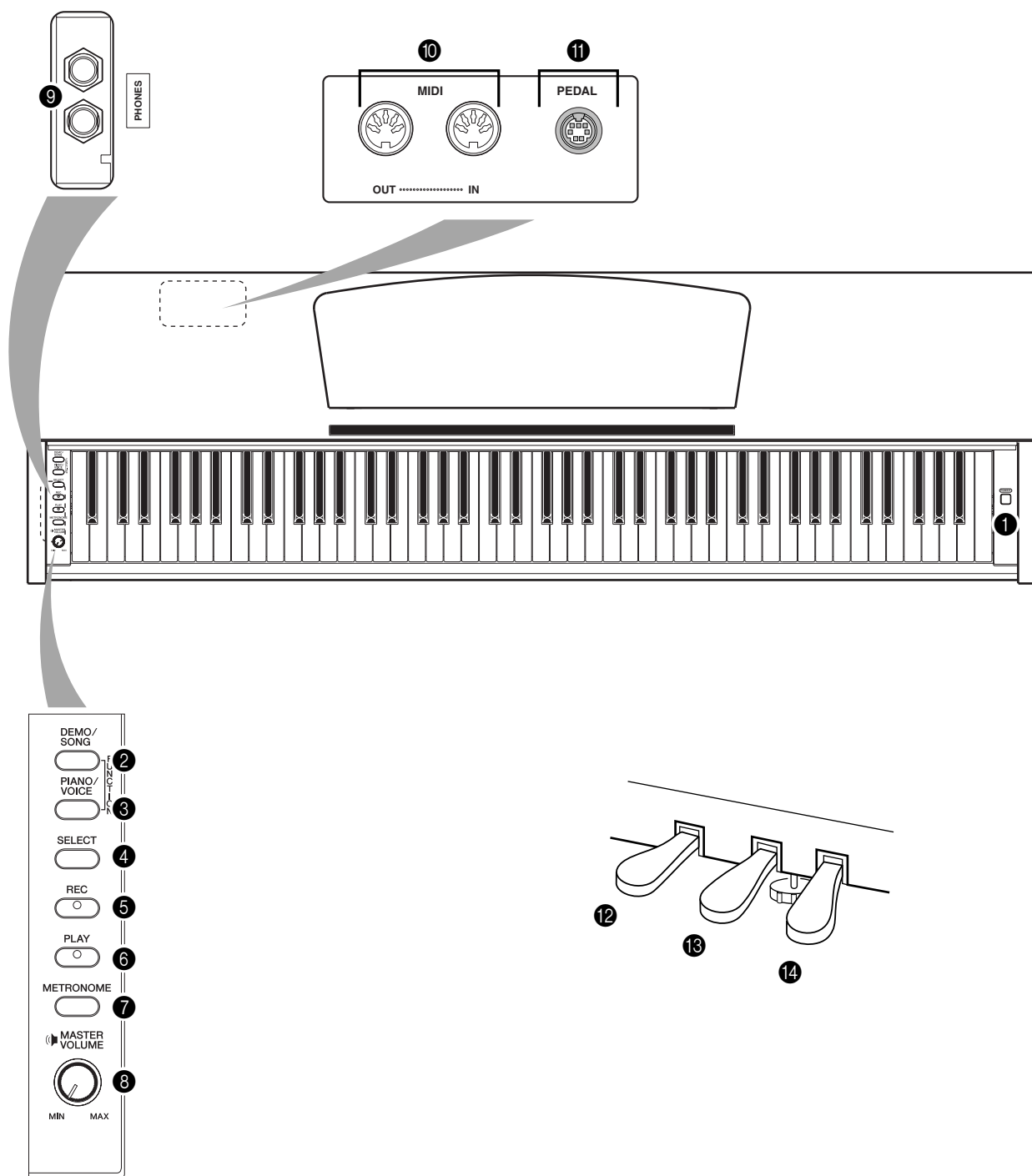

- ❶ [POWER] P11
- ❷ [DEMO/SONG] P15
- ❸ [PIANO/VOICE] P18–21
- ❹ [SELECT] P15, 16, 18
- ❺ [REC] P25
- ❻ [PLAY] P25, 26
- ❼ [METRONOME] P23

- ❽ [MASTER VOLUME] P12
- ❾ [PHONES] P12
- ❿ MIDI [IN] [OUT] P27
- ⓫ [PEDAL] P35
- ⓬ Softpedaal (links) P19
- ⓭ Sostenutopedaal (midden) P19
- ⓮ Demperpedaal (rechts) P19

Luisteren naar de demosongs

Er is voorzien in demosongs waarmee op effectieve wijze de verschillende voices van dit instrument worden gedemonstreerd.

Procedure

1. Zet het instrument aan.

(Als het apparaat nog niet aan staat) Druk op de knop [POWER].

Pas, als u gaat spelen, de regelaar [MASTER VOLUME] aan voor het meest comfortabele luisterniveau.

2. Start het afspelen van een demosong.

Druk op de knop [DEMO/SONG].

⇒ De demosong van de huidige geselecteerde voice wordt afgespeeld.

3. Selecteer een demosong en speel deze song af.

Terwijl een demosong wordt afgespeeld, drukt u op de knop [SELECT] om de volgende demosong te selecteren en af te spelen.

Als u een bepaalde demosong van de 10 voicedemosongs wilt selecteren, houdt u de knop [DEMO/SONG] ingedrukt en drukt u op een van de toetsen C1–A1.

⇒ De geselecteerde demosong wordt afgespeeld. Het afspelen van de demosongs begint met de geselecteerde song en wordt in de volgende volgorde voortgezet: andere voicedemosongs, gevolgd door 50 pianopresetsongs en alle songs die vanaf de computer zijn geladen. De reeks wordt vervolgens vanaf de eerste demosong herhaald totdat u het afspelen stopt.

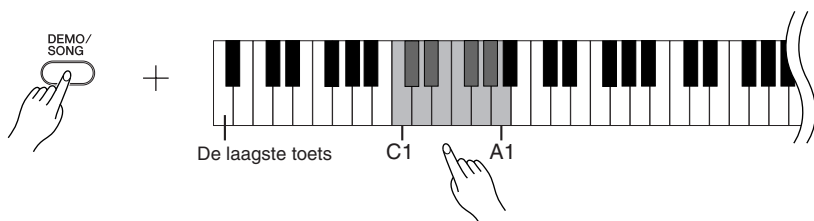

Demosongs

Elk van de 10 voices beschikt over een eigen demosong die een indruk geeft van de bijbehorende voice. Zie 'Voices selecteren' op pagina 18.

Onderstaande demosongs zijn opnieuw gearrangeerde passages uit de originele composities.

De andere demosongs zijn originele stukken van Yamaha (©2005 Yamaha Corporation).

Toets	Voice-naam	Titel	Componist
C1	GrandPiano1	'Eintritt' Waldszenen Op.82	R. Schumann
E1	Harpsichord1	Gavotte	J.S. Bach
F1	Harpsichord2	Invention nr.1	J.S. Bach

Het volume aanpassen

Gebruik de regelaar [MASTER VOLUME] om het volume aan te passen.

4. Stop de voicedemo.

Druk op de knop [DEMO/SONG] om het afspelen te stoppen.

Zie de voicelijst op pagina 18 voor meer informatie over de karakteristieken van elke vooraf ingestelde voice.

U kunt het tempo van de demosongs niet aanpassen.

De demosongs worden niet via de MIDI-aansluitingen verzonden.

Luisteren naar de 50 pianopresetsongs

Deze digitale piano bevat speeldata voor 50 pianosongs en voor voicedemosongs. U kunt gewoon naar deze songs luisteren. U kunt de bijgeleverde '50 Greats for the Piano' bekijken die de bladmuziek van de 50 pianopresetsongs bevat.

Procedure

1. Selecteer een pianopresetsong en speel deze song af.

Het nummer van elke pianopresetsong is aan de toetsen C2-C[#]6 toegewezen. Houd de knop [DEMO/SONG] ingedrukt en druk op een van de toetsen C2-C[#]6 om de song te selecteren die u wilt afspelen.

⇒ De geselecteerde pianosong wordt afgespeeld.

Als u alle songs achter elkaar wilt afspelen, houdt u de knop [DEMO/SONG] ingedrukt en drukt u op de toets D6.

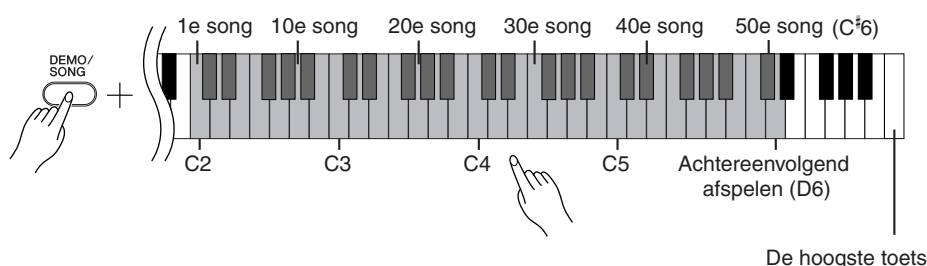

Druk op de knop [SELECT] om de volgende pianosong af te spelen.

Het volume aanpassen

Gebruik de regelaar [MASTER VOLUME] om het volume aan te passen.

2. Stop het afspelen.

Als u de song wilt stoppen tijdens het afspelen (of continu afspelen), drukt u op de knop [DEMO/SONG].

- Zie procedure 1 hierboven voor het continu afspelen van andere songs.

Song:

Speeldata worden een 'song' genoemd op dit instrument. Hierbij gaat het onder andere om demosongs en 50 pianopresetmelodieën.

U kunt op het toetsenbord meespelen met de presetsong. U kunt de voice wijzigen die u via het toetsenbord bespeelt.

Het standaardtempo wordt automatisch geselecteerd wanneer een nieuwe presetsong wordt geselecteerd en wanneer het afspelen van een nieuwe presetsong begint.

Zie pagina 23 als u het tempo voor het afspelen van de presetsongs wilt wijzigen.

Als u een andere song selecteert (of als er een andere song wordt geselecteerd tijdens het ketengewijs afspelen), wordt er een bijbehorend reverbtype geselecteerd.

De 50 pianopresetsongs worden niet via de MIDI-aansluitingen verzonden.

Luisteren naar songs die vanaf de computer zijn geladen

U kunt songdata van de computer naar dit instrument verzenden en de songs afspelen. (Zie pagina 31 voor meer informatie over het laden van songdata vanaf de computer.)

Procedure

1. Selecteer een song en speel deze song af.

Songnummers (1 tot en met 10) zijn toegewezen aan de toetsen D#6-C7 (zie onderstaande illustratie).

Houd de knop [DEMO/SONG] ingedrukt en druk op een van de toetsen D#6-C7 om de song te selecteren die u wilt afspelen.

⇒ De geselecteerde song wordt afgespeeld.

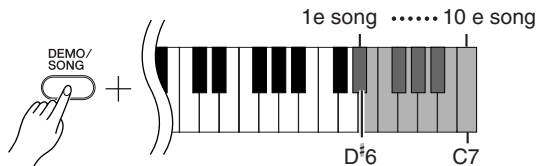

Het volume aanpassen

Gebruik de regelaar [MASTER VOLUME] om het volume aan te passen terwijl u naar de song luistert.

2. Stop het afspelen.

Het afspelen stopt automatisch als de geselecteerde song is afgelopen. Als u de song wilt stoppen tijdens het afspelen, drukt u op de knop [DEMO/SONG].

Een kanaal voor het afspelen van songs kiezen

Als een song die vanaf de computer is geladen, een voice bevat die niet door dit instrument wordt ondersteund, wordt de oorspronkelijke toegewezen voice mogelijk niet op nauwgezette wijze gereproduceerd. In een dergelijk geval kunt u de toon natuurlijker laten klinken als u het afspeelkanaal van de song van 'All' wijzigt in '1 + 2'.

Alle afspeelkanalen voor songs selecteren:

Houd de knoppen [DEMO/SONG] en [PIANO/VOICE] tegelijkertijd ingedrukt en druk op de toets B6.

⇒ Alle kanalen (1 tot en met 16) geven het geluid.

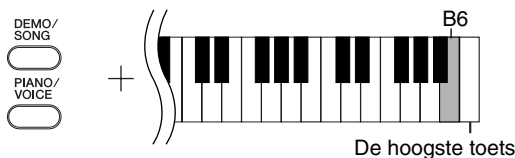

De afspeelkanalen 1 en 2 voor songs selecteren:

Houd de knoppen [DEMO/SONG] en [PIANO/VOICE] tegelijkertijd ingedrukt en druk op de toets C7.

⇒ Kanalen 1 en 2 geven het geluid.

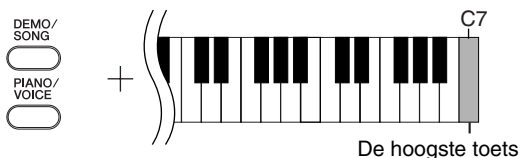

U kunt maximaal 10 songs of 352 KB gegevens vanaf de computer laden.

Gebruik de volgende tabel om de songtitels op te schrijven die u vanaf de computer hebt geladen.

Toets	Songtitel
D#6	
E6	
F6	
F#6	
G6	
G#6	
A6	
A#6	
B6	
C7	

Voices selecteren en bespelen

Voices selecteren

Procedure

Druk op de knop [PIANO/VOICE] om de voice Grand Piano 1 te selecteren.

Houd de knop [PIANO/VOICE] ingedrukt en druk op een van de toetsen C1-A1 om een voice te selecteren. U kunt ook op de knop [PIANO/VOICE] drukken en vervolgens herhaaldelijk op de knop [SELECT] drukken om een andere voice te selecteren.

Gebruik de regelaar [MASTER VOLUME] om het volume aan te passen terwijl u het toetsenbord bespeelt.

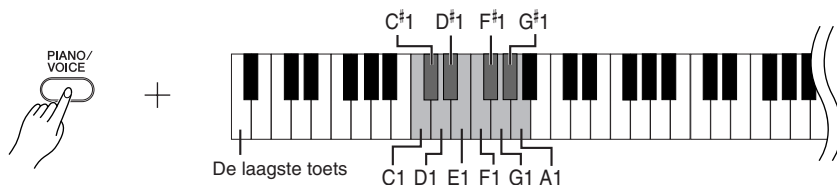

Luister naar de demosongs voor elke voice (pagina 15) om de karakteristieken van de voices te leren kennen.

Voice:

Op dit instrument betekent een voice een 'klank' of 'klankkleur'.

Wanneer u een voice selecteert, worden automatisch het meest geschikte reverbtype en de meest geschikte reverbdiepte (pagina 20) voor die voice geselecteerd.

Toets	Voice-naam	Beschrijving
C1	Grand Piano 1	Opgenomen samples van een volwaardige concertvleugel. Perfect voor klassieke composities en elke willekeurige andere stijl waarvoor een akoestische piano nodig is.
C#1	Grand Piano 2	Ruimtelijke en pure piano met een heldere nagalm. Goed voor populaire muziek.
D1	E.Piano 1	Een elektronisch pianogeluid gecreëerd met FM-synthese. Goed voor populaire muziek.
D#1	E.Piano 2	Het geluid van een elektrische piano die gebruik maakt van hamers die op metalen 'staafjes' slaan. Een zachte klank als er licht wordt gespeeld en een agressieve klank als er hard wordt gespeeld.
E1	Harpsichord 1	Absoluut het instrument voor barokmuziek. Aangezien de snaren van een klavecimbel worden getokkeld, is dit instrument niet aanslaggevoelig.
F1	Harpsichord 2	Mengt dezelfde voice een octaaf hoger voor een helderdere klank.
F#1	Vibraphone	Het geluid van een vibrafoon die wordt bespeeld met relatief zachte mallets.
G1	Church Organ 1	Dit is een typisch pijporgelgeluid (8 voet + 4 voet + 2 voet). Goed voor kerkmuziek uit de Barokperiode.
G#1	Church Organ 2	Dit is het volle registergeluid van het orgel, vaak geassocieerd met de 'Tocatta en Fuga' van Bach.
A1	Strings	Ruimtelijk en groot strijkersensemble. Probeer deze voice te combineren met een piano in de duale modus.

De pedalen gebruiken

Demperpedaal (rechts)

Het demperpedaal werkt op dezelfde manier als een demperpedaal van een akoestische piano. Als het demperpedaal wordt ingedrukt, klinken de noten langer door. Als het pedaal wordt losgelaten, worden alle aangehouden noten onmiddellijk gestopt (gedempt).

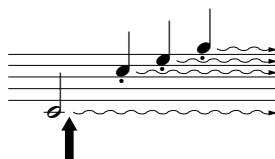

Als u hier op het demperpedaal drukt, klinken de noten die u speelt voordat u het pedaal loslaat, langer door.

Sostenutopedaal (midden)

Als u een noot of akkoord op het toetsenbord speelt en het pedaal indrukt terwijl de noten nog worden vastgehouden, worden deze noten aangehouden zolang het pedaal is ingedrukt (alsof het demperpedaal is ingedrukt). Alle daarna gespeelde noten worden echter niet aangehouden. Hierdoor is het mogelijk om een akkoord te laten doorklinken, terwijl andere noten staccato worden gespeeld.

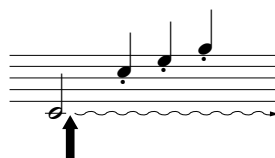

Als u hier op het sostenutopedaal drukt terwijl u een noot ingedrukt houdt, krijgt de noot sustain zolang u het pedaal ingedrukt houdt.

Softpedaal (links)

Het softpedaal vermindert het volume en wijzigt de klankkleur van de gespeelde noten enigszins terwijl het pedaal wordt ingedrukt. Het softpedaal heeft geen invloed op de noten die al worden gespeeld op het moment dat het pedaal wordt ingedrukt.

Als het demperpedaal niet werkt, controleert u of de pedaalkabel goed is aangesloten op het apparaat (pagina 35).

Organ en string voices zullen continu doorklinken, zolang het sostenutopedaal ingedrukt blijft.

Variatie in het geluid aanbrengen – Reverb

Met deze regelaar kunt u verscheidene digitale reverbeffecten selecteren die extra diepte en expressie aan het geluid toevoegen om zo een realistische akoestische ambiance te creëren.

Procedure

Houd de knop [PIANO/VOICE] ingedrukt en druk op een van de toetsen C2-E2 om een reverbtype te selecteren.

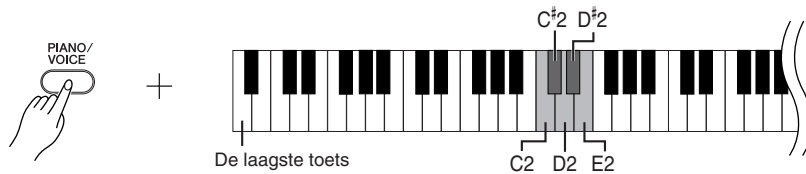

Toets	Reverbtype	Beschrijving
C2	Room	Deze instelling voegt een reverbeffect toe aan het geluid dat overeenkomt met het type akoestische nagalm dat u in een kamer zou horen.
C#2	Hall1	Voor een 'groter' reverbgeluid gebruikt u de instelling HALL 1. Dit effect bootst de natuurlijke akoestiek van een kleine concertzaal na.
D2	Hall2	Voor een echt ruimtelijk reverbgeluid gebruikt u de instelling HALL 2. Dit effect bootst de natuurlijke akoestiek van een grote concertzaal na.
D#2	Stage	Hiermee wordt de reverb van een podiumomgeving nagebootst.
E2	Uit	Er wordt geen effect toegepast.

De reverbdiepte aanpassen

U past de reverbdiepte voor de geselecteerde voice aan door de knop [PIANO/VOICE] ingedrukt te houden en op een van de toetsen C3–G#4 te drukken. Het dieptebereik ligt tussen 0 en 20.

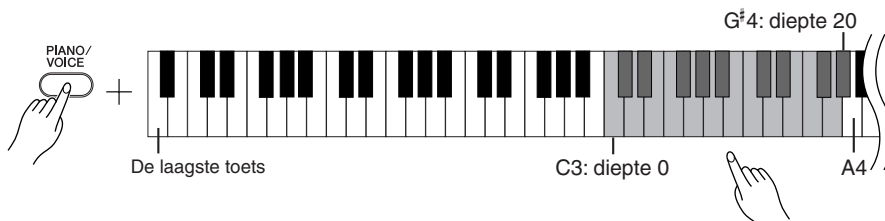

De dieptewaarde neemt toe als u op hogere toetsen drukt.

Houd de knop [PIANO/VOICE] ingedrukt en druk op de toets A4 om de reverb in te stellen op de diepte die het meest geschikt is voor de geselecteerde voice.

Het standaardreverbtype (inclusief UIT) en de diepte-instellingen zijn voor elke voice anders.

diepte 0: geen effect
diepte 20: maximale reverbdiepte

Twée voices stapelen (duale modus)

U kunt twee voices stapelen en de voices tegelijkertijd afspelen om een voller en soepeler geluid te creëren.

Procedure

1. Activeer de duale modus.

Houd de knop [PIANO/VOICE] ingedrukt en druk tegelijkertijd op twee toetsen in de reeks C1 tot en met A1 om de twee gewenste voices te selecteren. U kunt ook de knop [PIANO/VOICE] ingedrukt houden, op een toets drukken en deze ingedrukt houden en vervolgens op een andere toets drukken.

Raadpleeg 'Voices selecteren en bespelen' op pagina 18 voor meer informatie over de voices die aan de toetsen zijn toegewezen.

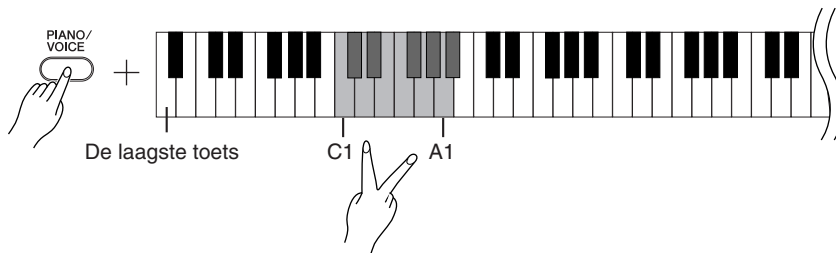

De voice die aan de lagere toets is toegewezen, wordt ingesteld als Voice 1 en de voice die aan de hogere toets is toegewezen, wordt ingesteld als Voice 2.

In de duale modus kunt de volgende opties instellen voor Voice 1 en Voice 2:

De octavering instellen

U kunt afzonderlijk voor Voice 1 en Voice 2 de toonhoogte verhogen en verlagen in stappen van een octaaf. Afhankelijk van welke voices u combineert in de duale modus, kan de combinatie beter klinken als één van de voices een octaaf omhoog of omlaag wordt verschoven.

Houd de knop [PIANO/VOICE] ingedrukt en druk op een van de toetsen C5-F5.

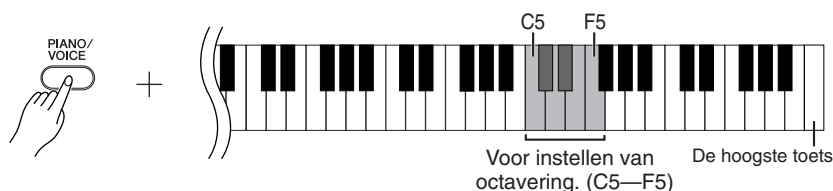

Toets C5: -1 (Voice 1), toets C#5: 0 (Voice 1), toets D5: +1 (Voice 1),
toets D#5: -1 (Voice 2), toets E5: 0 (Voice 2), toets F5: +1 (Voice 2)

De balans instellen

U kunt de volumebalans tussen twee voices aanpassen. U kunt bijvoorbeeld één voice instellen als hoofdvoice met een luidere instelling en de andere voice zachter maken.

Houd de knop [PIANO/VOICE] ingedrukt en druk op een van de toetsen F#5-F#6.

De instelling '0' produceert een gelijke balans tussen de twee voices in de duale modus.

Instellingen onder de '0' verhogen het volume van de Voice 2 ten opzichte van Voice 1,

en instellingen boven de '0' verhogen het volume van Voice 1 ten opzichte van Voice 2.

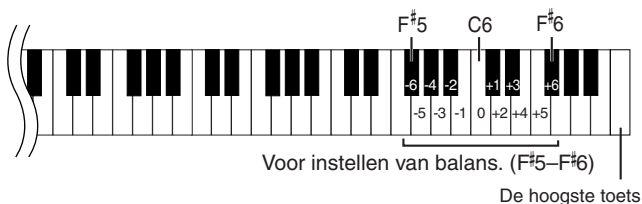

2. Verlaat de duale modus en ga terug naar de normale speelmodus.

Houd de knop [PIANO/VOICE] ingedrukt en druk op een van de toetsen C1-A1.

In de duale modus kunt u dezelfde voice niet tegelijkertijd aan Voice 1 en Voice 2 toewijzen.

Reverb in de duale modus

Het reverbtype dat is toegewezen aan Voice 1, krijgt voorrang. (Als de reverb die is toegewezen aan Voice 1, is ingesteld op UIT, wordt het reverbtype voor Voice 2 toegepast.) De ingestelde reverbdiepte (pagina 20) wordt alleen toegepast op Voice 1.

Transponering

Met de transponeerfunctie van de digitale piano kunt u de toonhoogte van het hele toetsenbord in stappen van halve noten verhogen of verlagen tot maximaal zes halve noten en kunt u de toonhoogte van het toetsenbord makkelijker aanpassen aan het bereik van een zanger of van andere instrumenten. Als u bijvoorbeeld de transponeerwaarde instelt op '5', geeft het spelen van de toets C de toonhoogte F. Op deze manier kunt u een song in C-majeur spelen, terwijl het instrument de song naar F transponeert.

Procedure

Houd de knoppen [DEMO/SONG] en [PIANO/VOICE] ingedrukt en druk op een van de toetsen F#2-F#3 om de gewenste mate van transponering in te stellen.

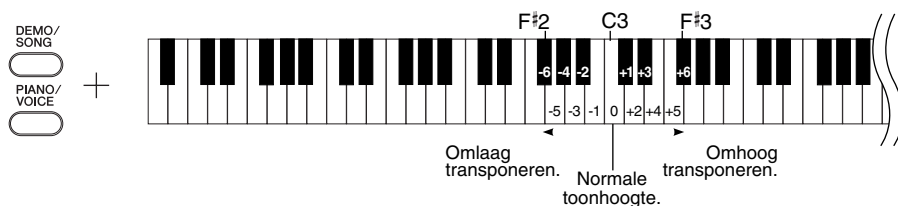

[DEMO/SONG] + [PIANO/VOICE] + toets C3: De normale toonhoogte van het toetsenbord wordt gespeeld.

[DEMO/SONG] + [PIANO/VOICE] + toets B2 (witte toets links van C3):

De toonhoogte wordt één halve toon omlaag getransponeerd.

[DEMO/SONG] + [PIANO/VOICE] + toets B^b2 (de eerste zwarte toets links van C3):

De toonhoogte wordt een hele toon (twee halve tonen) omlaag getransponeerd.

[DEMO/SONG] + [PIANO/VOICE] + toets F#2:

De toonhoogte wordt zes halve tonen omlaag getransponeerd.

[DEMO/SONG] + [PIANO/VOICE] + toets C#3 (zwarte toets rechts van C3):

De toonhoogte wordt één halve toon omhoog getransponeerd.

[DEMO/SONG] + [PIANO/VOICE] + toets D3 (de eerste witte toets rechts van C3):

De toonhoogte wordt een hele toon (twee halve tonen) omhoog getransponeerd.

[DEMO/SONG] + [PIANO/VOICE] + toets F#3: De toonhoogte wordt zes halve tonen omhoog getransponeerd.

Transponeren:

De toonsoort wijzigen.

Op dit instrument verschuift u door middel van transponeren de toonhoogte van het hele toetsenbord.

De toonhoogte fijnafstemmen

U kunt de toonhoogte van het gehele instrument nauwkeurig aanpassen. Deze functie is handig wanneer u op de digitale piano met andere instrumenten of cd-muziek wilt meespelen.

Procedure

De stemming verhogen (in stappen van ongeveer 0,2 Hz):

Houd de toetsen A-1 en B-1 tegelijkertijd ingedrukt en druk op een toets tussen C3 en B3.

De stemming verlagen (in stappen van ongeveer 0,2 Hz):

Houd de toetsen A-1 en A#-1 tegelijkertijd ingedrukt en druk op een toets tussen C3 en B3.

De standaardtoonhoogte herstellen:

Houd de toetsen A-1, A#-1 en B-1 tegelijkertijd ingedrukt en druk op een toets tussen C3 en B3.

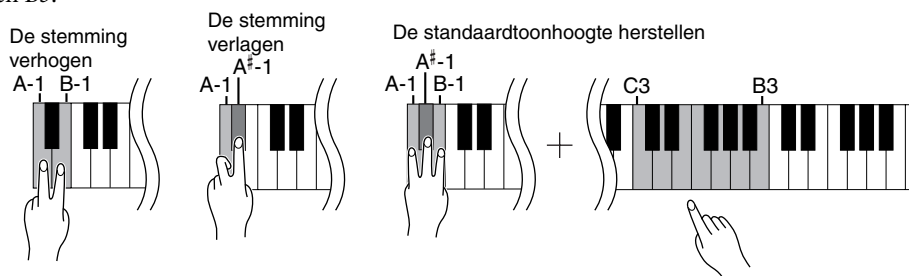

Instelbereik: 427,0-453,0 Hz

Standaardtoonhoogte: 440,0 Hz

Hz (Hertz):

Deze eenheid heeft betrekking op de frequentie van geluid en geeft het aantal trillingen van een geluidsgolf per seconde aan.

De metronoom gebruiken

De digitale piano beschikt over een ingebouwde metronoom (een apparaat dat een accuraat tempo aanhoudt). Dit is een handig hulpmiddel bij het oefenen.

Procedure

1. Start de metronoom.

Druk op de knop [METRONOME] om de metronoom in te schakelen.

Hiermee wordt de maatsoort bepaald

Houd de knop [METRONOME] ingedrukt en druk op een van de toetsen C3-F3.

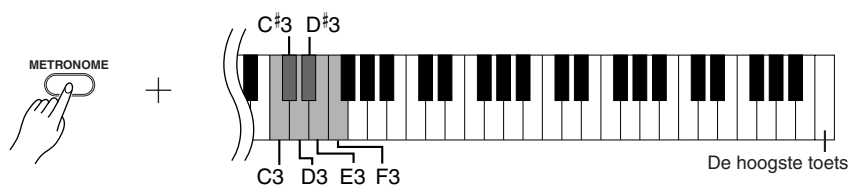

Toets C3: geen eerste slag in de maat, toets C#3: 2/4, toets D3: 3/4, toets D#3: 4/4, toets E3: 5/4, toets F3: 6/4

Het tempo aanpassen

Het tempo van de metronoom en het afspelen van presetsongs kan worden ingesteld op een waarde tussen 32 en 280 tellen per minuut.

Aan elk van de volgende toetsen wordt een getal toegewezen.

Houd de knop [METRONOME] ingedrukt en druk op een opeenvolging uit het bereik toetsen C4–A4 om een getal van drie cijfers op te geven.

Kies een getal, beginnend met het meest linkse cijfer. Als u bijvoorbeeld het tempo '95' wilt instellen, drukt u in volgorde op de toetsen C4 (0), A4 (9) en F4 (5).

De tempowaarde in stappen van één verhogen:

Houd de knop [METRONOME] ingedrukt en druk op de toets C#5.

De tempowaarde in stappen van één verlagen:

Houd de knop [METRONOME] ingedrukt en druk op de toets B4.

De tempowaarde in stappen van tien verhogen:

Houd de knop [METRONOME] ingedrukt en druk op de toets D5.

De tempowaarde in stappen van tien verlagen:

Houd de knop [METRONOME] ingedrukt en druk op de toets A#4.

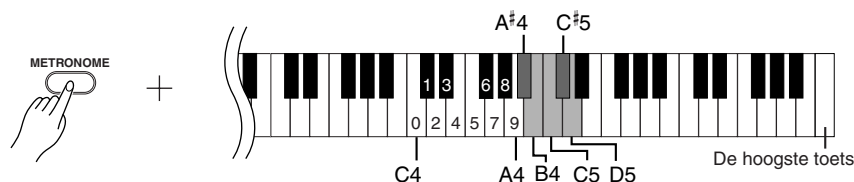

Het tempo opnieuw instellen op de standaardwaarde:

Houd de knop [METRONOME] ingedrukt en druk op de toets C5.

Het volume aanpassen

U kunt het volume van het metronoomgeluid veranderen.

Houd de knop [METRONOME] ingedrukt en druk op een van de toetsen C1–G2.

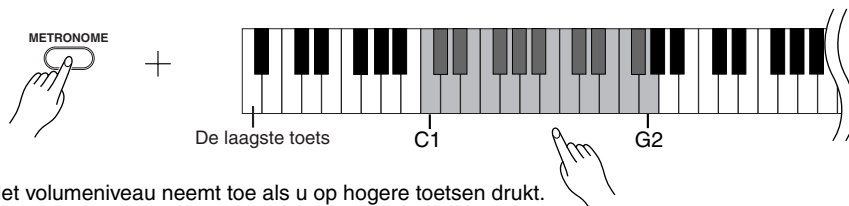

Het volumeniveau neemt toe als u op hogere toetsen drukt.

2. Stop de metronoom.

Zet de metronoom uit door op de knop METRONOME te drukken.

De toetsaanslag (aanslaggevoeligheid) instellen

U kunt het volumeniveau aanpassen dat wordt veranderd naar gelang de snelheid of kracht waarmee u de toetsen aanslaat. De volgende vier instellingen zijn beschikbaar.

- A6Het volumeniveau verandert niet, of u het toetsenbord nu hard of zacht bespeelt.
- A#6Het volumeniveau verandert nauwelijks wanneer u het toetsenbord hard of zacht bespeelt.
- B6Dit is de standaard pianoaanslagrespons. (Dit is de standaardinstelling.)
- C7Het volumeniveau verandert in hoge mate van pianissimo in fortissimo om dynamische en dramatische expressie te vergemakkelijken. U moet de toetsen hard aanslaan om een hard geluid te verkrijgen.

Voor sommige voices, zoals orgelgeluid, is deze instelling uitgeschakeld.

Procedure

Houd de knop [PIANO/VOICE] ingedrukt en druk op een van de toetsen A6-C7 om de gewenste aanslaggevoeligheid te selecteren.

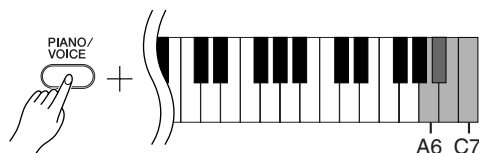

Uw spel opnemen

De opnamefunctie van de digitale piano stelt u in staat uw spel van één song op te nemen.

Het opgenomen spel wordt de 'gebruikerssong' genoemd.

Volg de onderstaande stappen om uw spel op te nemen en af te spelen.

Audio-opnamen en dataopnamen

Voor cassetteopnamen wordt een andere data-indeling gebruikt dan voor dit instrument. Op cassettes worden audiosignalen opgenomen. Op dit instrument wordt echter informatie opgeslagen over de noten en voices die worden afgespeeld en over de timing en het tempo van deze noten.

Er worden geen audiosignalen opgenomen. Als u een opgenomen spel afspeelt op dit instrument, wordt het geluid met behulp van de interne toongenerator gereproduceerd op basis van de opgenomen informatie.

LET OP

Zorg ervoor dat u de opgenomen data niet wist:

Nadat u uw spel op dit instrument hebt opgenomen, wordt de indicator van de knop [PLAY] verlicht. Als deze indicator blijft branden, worden de opgenomen data gewist als u een ander spel opneemt.

Procedure

1. Selecteer een voice en andere instellingen voor de opname.

Houd de knop [PIANO/VOICE] ingedrukt en druk op een van de toetsen C1-A1 om de gewenste voice(s) te selecteren. (Zie pagina 18.)

Indien gewenst kunt u andere instellingen selecteren, zoals de reverbinstelling. Gebruik de regelaar [MASTER VOLUME] om het volume aan te passen voor een aangenaam luisterniveau. U kunt de regelaar [MASTER VOLUME] ook tijdens het afspelen gebruiken om het volumeniveau aan te passen.

2. Activeer de opnamemodus.

Druk op de knop [REC].



Druk nogmaals op de knop [REC] als u de opnamemodus wilt annuleren.

3. Start het opnemen.

Het opnemen begint automatisch zodra u op het toetsenbord begint te spelen. U kunt ook op de knop [PLAY] drukken als u de opname wilt starten.

4. Stop de opname.

Druk op de knop [REC].

Opgenomen speeldata afspelen

Procedure

1. Start het afspelen.

Druk op de knop [PLAY].



2. Stop het afspelen.

Als de gebruikerssong is afgespeeld, keert het instrument automatisch terug naar de vorige modus.

Als u het afspelen wilt stoppen, drukt u op de knop [PLAY].

U kunt de opnamemodus niet activeren terwijl een demosong wordt afgespeeld.

Opnamecapaciteit

De opnamecapaciteit is de maximale hoeveelheid speeldata die u kunt opnemen. De opnamecapaciteit van dit instrument is 65 KB (ongeveer 11.000 noten).

De instellingen van de opgenomen gebruikerssong wijzigen

Als u de instellingen van de opgenomen gebruikerssong wilt wijzigen, schakelt u de opnamemodus in, wijzigt u de instellingen zoals gewenst en stopt u met opnemen zonder het toetsenbord te bespelen.

Als u bijvoorbeeld de voice van de gebruikerssong wilt wijzigen, drukt u op de knop [REC] om de opnamemodus in te schakelen (zie stap 2) en selecteert u een andere voice (zie stap 1). Als u de opname wilt stoppen, drukt u op de knop [REC] zonder het toetsenbord te bespelen (zie stap 4).

LET OP

Zet het instrument niet uit terwijl de data in het interne geheugen worden opgenomen (terwijl de indicators van de knoppen [REC] en [Play] knipperen). Als u dit wel doet, gaan alle opgenomen data, met inbegrip van de data die op dat moment worden opgenomen, verloren.

U kunt de opgenomen song opslaan op een computer. Daarnaast kunt u de gebruikerssongdata vanaf een computer laden en op dit instrument afspelen. (Zie pagina 31.)

U kunt het tempo van de opgenomen gebruikerssong niet aanpassen. De gebruikerssong wordt altijd in het opgenomen tempo afgespeeld.

MIDI-instrumenten aansluiten

De digitale piano bevat MIDI-aansluitingen. Dankzij de MIDI-functies hebt u toegang tot een groot aantal verschillende muziekgenres.

Informatie over MIDI

MIDI (Musical Instrument Digital Interface) is een indelingsstandaard die overal ter wereld wordt gebruikt om speeldata via verzending en ontvangst uit te wisselen tussen elektronische muziekinstrumenten. Als u muziekinstrumenten die MIDI ondersteunen, aansluit via MIDI-kabels, kunt u speel- en instellingsgegevens overbrengen naar meerdere muziekinstrumenten. Als u MIDI gebruikt, kunt u bovendien geavanceerder spel verkrijgen dan bij het gebruik van één muziekinstrument.

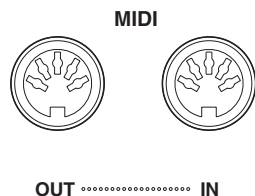

Mogelijkheden van MIDI

U kunt MIDI-functies gebruiken om speeldata uit te wisselen tussen MIDI-apparaten, songdata vanaf een aangesloten computer naar uw instrument te laden en gebruikerssongdata naar een computer over te brengen en op de computer op te slaan.

● Speeldata uitwisselen met een ander MIDI-apparaat

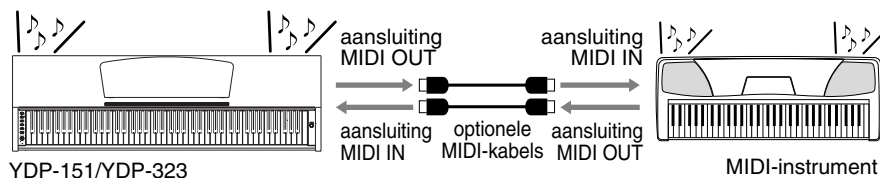

● MIDI-data uitwisselen met een computer

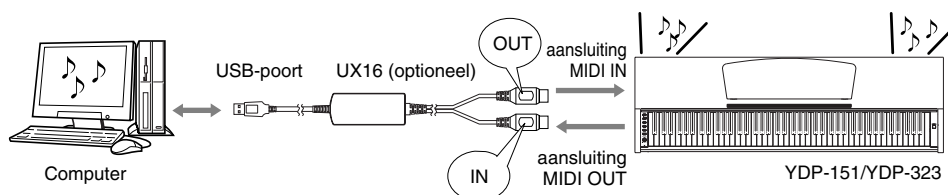

Raadpleeg het 'MIDI-implementatieoverzicht' om er achter te komen welke MIDI-gegevens en -boodschappen uw apparaten kunnen verzenden of ontvangen, aangezien MIDI-gegevens die kunnen worden verzonden of ontvangen variëren naar gelang het type MIDI-apparaat. Het MIDI-implementatieoverzicht van dit instrument vindt u op pagina 44.

U hebt een speciale MIDI-kabel (optioneel) nodig voor een MIDI-aansluiting. U kunt MIDI-kabels kopen bij winkels gespecialiseerd in muziekinstrumenten.

Als u een zeer lange MIDI-kabel aansluit, kan dit datatransmissiefouten tot gevolg hebben. Gebruik een MIDI-kabel van maximaal 15 meter.

Zet dit instrument en het MIDI-apparaat uit voordat u een MIDI-apparaat op dit instrument aansluit. Nadat u het MIDI-apparaat op dit instrument hebt aangesloten, zet u het MIDI-apparaat aan voordat u dit instrument aanzet.

Het is niet mogelijk om de voicedemosongs en de 50 pianopresetsongs van dit apparaat naar een ander MIDI-apparaat te verzenden.

Raadpleeg 'Songdata uitwisselen tussen de computer en de digitale piano' op pagina 31 voor meer informatie over het verzenden en ontvangen van songdata.

De digitale piano op een computer aansluiten

Als u de digitale piano op een computer aansluit met de MIDI-aansluitingen, kunt u MIDI-data uitwisselen tussen de piano en de computer.

Als dit instrument als geluidsmodule wordt gebruikt, worden spelgegevens met voices die niet op dit instrument worden gevonden, niet goed afgespeeld.

Zet dit instrument en de computer uit voordat u het instrument op de computer aansluit. Nadat u dit instrument op de computer hebt aangesloten, zet u de computer aan voordat u het instrument aanzet.

Een voorbeeld waarbij dit instrument op de USB-poort van een computer wordt aangesloten

Gebruik een optionele USB-MIDI-interface (zoals een Yamaha UX16) om de MIDI-aansluitingen van dit instrument op de USB-poort van de computer aan te sluiten.

U moet het USB-MIDI-stuurprogramma op de juiste manier op de computer installeren zodat u het MIDI-instrument via de computer kunt bedienen. Het USB-MIDI-stuurprogramma is een softwaretoepassing waarmee MIDI-signalen tussen de sequencesoftware en het aangesloten MIDI-instrument kunnen worden uitgewisseld. Raadpleeg de gebruikershandleiding van het USB-interfaceapparaat voor meer informatie.

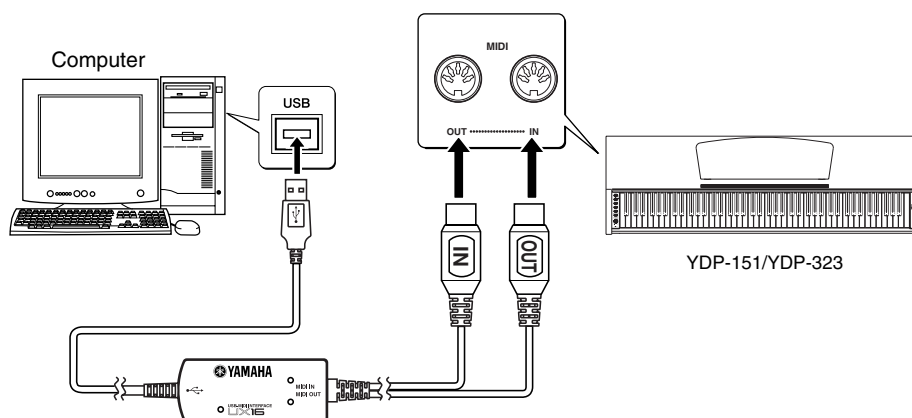

Dit instrument op de computer aansluiten met een UX16

Zet dit instrument uit. Sluit de MIDI OUT-kabel van de USB-MIDI-interface aan op de MIDI IN-aansluiting van dit instrument en sluit de MIDI IN-kabel van de USB-MIDI-interface aan op de MIDI OUT-aansluiting van dit instrument.

Er is nu verbinding tussen dit instrument en de computer.

Zet dit instrument aan en probeer MIDI-data naar de computer of vanaf de computer te verzenden.

Raadpleeg de gebruikershandleiding van de UX16 voor meer informatie over het aansluiten van de UX16.

U moet een softwaretoepassing op de computer installeren voordat u MIDI-gegevens tussen dit instrument en een computer kunt uitwisselen.

MIDI-functies

U kunt nauwkeurige aanpassingen maken in de MIDI-instellingen.

Selectie van MIDI-zendkanaal/ ontvangstkanaal

In elke MIDI-opstelling, moeten de MIDI-kanalen van de zendende en ontvangende apparatuur overeenkomen voor een juiste gegevensoverdracht.

Met deze parameter kunt u opgeven via welk kanaal de digitale piano MIDI-gegevens verzendt of ontvangt.

Procedure

Het zendkanaal instellen

Houd de knoppen [DEMO/SONG] en [PIANO/VOICE] tegelijkertijd ingedrukt en druk op een van de toetsen C1-E2.

Het ontvangstkanaal instellen

Houd de knoppen [DEMO/SONG] en [PIANO/VOICE] tegelijkertijd ingedrukt en druk op een van de toetsen C4-F5.

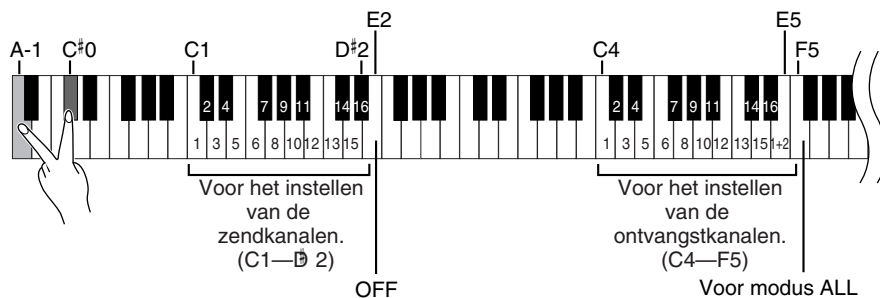

Local Control (lokale besturing) ON/OFF

'Local Control' verwijst naar het feit dat normaal gesproken het toetsenbord van deze digitale piano de interne toongenerator bestuurt, waardoor de interne voices direct vanaf het toetsenbord kunnen worden bespeeld. In deze situatie is 'Lokale besturing' ingeschakeld aangezien de interne toongenerator lokaal wordt bestuurd door het eigen toetsenbord. Lokale besturing kan echter worden uitgezet, zodat het toetsenbord van deze digitale piano niet de interne voices bespeelt, maar de desbetreffende MIDI-informatie nog wel wordt verzonden via de MIDI OUT-aansluiting als er noten op het toetsenbord worden gespeeld. Tegelijkertijd reageert de interne toongenerator wel op MIDI-informatie die via de MIDI IN-aansluiting wordt ontvangen.

Procedure

Houd de knoppen [DEMO/SONG] en [PIANO/VOICE] tegelijkertijd ingedrukt en druk op de toets C6. Als u herhaaldelijk op de toets C6 drukt, wordt de lokale besturing in- en uitgeschakeld.

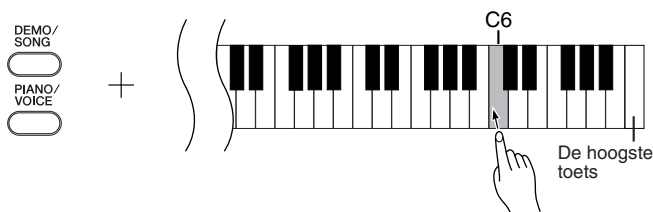

In de duale modus worden de data van Voice 1 naar het opgegeven kanaal en de gegevens van Voice 2 naar het eerstvolgende kanaalnummer verzonden. In deze modus worden er geen gegevens verzonden als het zendkanaal is ingesteld op 'OFF'.

ALL:

Er is een ontvangstmodus voor meerdere kanalen beschikbaar. In deze modus ontvangt dit instrument verschillende onderdelen van het aangesloten MIDI-apparaat op één of meer van de 16 MIDI-kanalen en worden songdata van meerdere kanalen afgespeeld.

1+2:

De ontvangstmodus '1+2' is beschikbaar. Dit maakt gelijktijdige ontvangst op alleen kanaal 1 en 2 mogelijk, waardoor dit instrument in staat wordt gesteld alleen de op kanaal 1 en 2 ontvangen songdata van een muziekcomputer of sequencer af te spelen.

Programmawijzigingen en andere boodschappen dan kanaalboodschappen die worden ontvangen, hebben geen invloed op de paneelinstellingen van dit instrument of wat er wordt gespeeld op het toetsenbord.

Data voor de demosong en de 50 pianopresetsongs kunnen niet via MIDI worden verzonden.

! LET OP

Wanneer Local control (lokale besturing) is uitgeschakeld, worden de interne voices niet met het toetsenbord bespeeld.

Program Change (programmawijziging) ON/OFF

Normaal gesproken zal dit instrument reageren op MIDI-programmawijzigingsnummers die worden ontvangen van een extern toetsenbord of ander MIDI-apparaat, waardoor de overeenkomstig genummerde voice wordt geselecteerd op het overeenkomstige kanaal (de toetsenbordvoice verandert niet). Dit instrument zal normaal ook een MIDI-programmawijzigingsnummer verzenden als één van zijn voices wordt geselecteerd, waardoor de overeenkomstig genummerde voice of het bijbehorende programma wordt geselecteerd op het externe MIDI-apparaat, als het apparaat is ingesteld op het ontvangen van en het reageren op MIDI-programmawijzigingsnummers.

Deze functie maakt het mogelijk om de ontvangst en verzending van programmawijzigingsnummers te annuleren, zodat voices op dit instrument kunnen worden geselecteerd zonder het externe MIDI-apparaat te beïnvloeden.

Procedure

Houd de knoppen [DEMO/SONG] en [PIANO/VOICE] tegelijkertijd ingedrukt en druk op de toets C#6. Als u herhaaldelijk op de toets C#6 drukt, wordt de programmawijziging in- en uitgeschakeld.

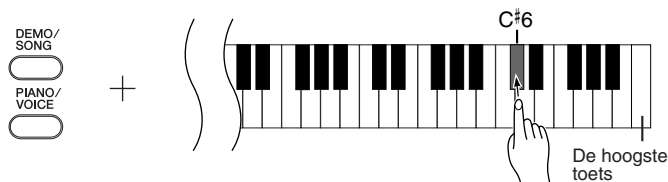

Control Change (besturingswijziging) ON/OFF

MIDI-besturingswijzigingsdata heeft betrekking op MIDI-informatie over spelexpressie (zoals informatie over het demperpedaal).

U kunt MIDI-besturingswijzigingsdata vanaf dit instrument verzenden om de werking van het aangesloten MIDI-apparaat te besturen. (Als u bijvoorbeeld het demperpedaal van dit instrument gebruikt, worden MIDI-besturingswijzigingsdata verzonden.)

Daartegenover staat dat MIDI-speeldata van dit instrument worden beïnvloed door ontvangen MIDI-besturingswijzigingsdata van het aangesloten MIDI-apparaat. (Op dat moment wordt de voice die u op het toetsenbord speelt, niet beïnvloed door de besturingswijzigingsdata.)

De mogelijkheid om MIDI-besturingswijzigingsdata te verzenden en ontvangen, kan erg handig zijn. Schakel besturingswijziging in als deze mogelijkheid van pas komt. Schakel besturingswijziging uit als u geen behoefte hebt aan deze mogelijkheid.

Procedure

Houd de knoppen [DEMO/SONG] en [PIANO/VOICE] tegelijkertijd ingedrukt en druk op de toets D6. Als u herhaaldelijk op de toets D6 drukt, wordt de besturingswijziging in- en uitgeschakeld.

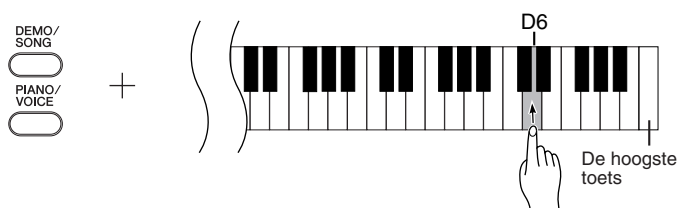

Zie het gedeelte op pagina 40 in het gedeelte 'Indeling van MIDI-gegevens' voor informatie over programmawijzigingsnummers voor elk van de voices van dit instrument.

Zie de sectie 'Indeling van MIDI-gegevens' op pagina 40 voor meer informatie over besturingswijzigingen die kunnen worden gebruikt met dit instrument.

Songdata uitwisselen tussen de computer en de digitale piano

Naast de demosongs en de 50 pianopresetsongs die in dit instrument zijn opgeslagen, kunt u data van andere songs afspelen door deze vanaf een aangesloten computer te laden. Om deze functie te kunnen gebruiken, moet u Musicsoft Downloader downloaden van de Yamaha-website met de volgende URL en dit programma op uw computer installeren.
<http://music.yamaha.com/download/>

● **Systemeisen voor Musicsoft Downloader**

• Besturingssysteem	: Windows 98 SE/ME/2000/XP Home Edition/XP Professional
• CPU	: Intel® Pentium® of Celeron® van 233 MHz of meer (500 MHz of meer aanbevolen)
• Geheugen	: 64 MB of meer (256 MB of meer aanbevolen)
• Beschikbare capaciteit van vaste schijf	: 128 MB of meer (512 MB of meer aanbevolen)
• Beeldscherm	: 800 × 600 hoge kleuren (16-bits)
• Overige	: Microsoft® Internet Explorer® versie 5.5 of hoger

■ **Songdata vanaf een computer naar de digitale piano laden**

U kunt pianosongdata vanuit een computer naar dit instrument laden. Nadat u uw spel op dit instrument hebt opgenomen en de opname op een computer hebt opgeslagen, kunt u de opname bovendien weer naar het instrument laden.

Met dit instrument kunnen MIDI-data in de SMF-indeling 0 worden gelezen. Als dergelijke data echter gegevens bevatten voor functies die niet door dit instrument worden ondersteund, worden de data niet juist afgespeeld.

Raadpleeg 'Transferring Data Between the Computer and Instrument (for unprotected data)' in het Help-bestand van Musicsoft Downloader voor meer informatie over het laden van songdata vanaf een computer naar dit instrument.

● **Vereisten voor songdata die vanaf een computer naar dit instrument kunnen worden geladen**

• Aantal songs	: Maximaal 10 songs plus één gebruikerssong
• Maximale datagrootte	: Totaal 352 KB
• Data-indeling	: SMF-indeling 0 en YDP-151.BUP (gebruikerssong)

■ **Songdata vanaf de digitale piano naar een computer zenden**

Met Musicsoft Downloader kunt u de gebruikerssong van dit instrument overbrengen naar een computer. Raadpleeg 'Transferring Data Between the Computer and Instrument (for unprotected data)' in het Help-bestand van Musicsoft Downloader voor meer informatie over het overbrengen van songdata van dit instrument naar een computer.

● **Data die u van dit instrument naar een computer kunt overbrengen**

• Gebruikerssong	: YDP-151.BUP
• Songdata (wanneer deze vanaf de computer zijn geladen)	

U kunt de gratis toepassing Musicsoft Downloader downloaden van de Yamaha-website.

SMF (Standard MIDI File)

Dit bestandstype is een populaire sequence-indeling (voor het opnemen van speeldata). Dit bestand wordt soms een 'MIDI-bestand' genoemd. De bestandsextensie is MID.

U kunt songs met de SMF-indeling afspelen met muzieksoftware of een sequencer die SMF ondersteunt. Dit instrument ondersteunt SMF.

LET OP

Zet het instrument niet uit of neem de stekker van het instrument niet uit het stopcontact tijdens het verzenden van data. Als u dit wel doet, worden de gegevens die worden verzonden, niet opgeslagen. Bovendien kan de werking van het flashgeheugen instabiel worden, waardoor de inhoud van het geheugen kan verdwijnen als de stroom van het instrument wordt in- of uitgeschakeld.

Sluit het venster van Musicsoft Downloader en sluit de toepassing af voordat u dit instrument gebruikt.

Een back-up maken van data en de instellingen initialiseren

Een back-up van data maken in het flashgeheugen

De volgende items worden in het flashgeheugen van dit instrument opgeslagen. Deze gegevens blijven behouden nadat u het instrument hebt uitgezet.

Back-upgegevens
Metronoomvolume
Metronoomtempo
Aanslaggevoeligheid
Stemming
Opgenomen songdata (gebruikerssong)
Songdata wanneer deze vanaf een computer zijn geladen

De instellingen initialiseren

Wanneer u de instellingen initialiseert, worden alle data, met uitzondering van de gebruikerssong en songs die vanaf een computer zijn geladen, geïntialiseerd en weer ingesteld op de standaardinstellingen.

Houd de toets C7 (de hoogste toets) ingedrukt en zet het instrument aan.

- ⇒ De data (met uitzondering van de data voor het opgenomen spel en songs die vanaf een computer zijn geladen) worden geïntialiseerd.

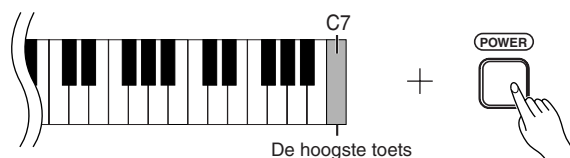

LET OP

Zet het instrument niet uit terwijl de data in het interne geheugen worden geïntialiseerd (terwijl de indicators van de knoppen [REC] en [Play] knipperen).

Als dit instrument wordt uitgeschakeld of niet juist functioneert, zet u het instrument uit en voert u vervolgens de initialisatieprocedure uit.

Problemen oplossen

Probleem	Mogelijke oorzaak en oplossing
Het instrument gaat niet aan.	Het instrument is niet goed aangesloten. Steek de ene stekker van het netsnoer stevig in de aansluiting op dit instrument en de andere in het stopcontact (pagina 11).
Er is een klik of plof te horen als het instrument wordt aan- of uitgezet.	Dit is normaal als er een elektrische stroom aan het instrument wordt geleverd.
Er is ruis te horen via de luidsprekers of hoofdtelefoon.	De bijgeluiden kunnen het gevolg zijn van interferentie die veroorzaakt wordt door het gebruik van een mobiele telefoon in de onmiddellijke nabijheid van dit instrument. Zet de mobiele telefoon uit, of gebruik deze verder bij het instrument vandaan.
Het algehele volume is laag of er is geen geluid te horen.	<ul style="list-style-type: none">• Het totaalvolume is te laag. Stel het volume in op een geschikt niveau met de regelaar [MASTER VOLUME].• Zorg ervoor dat er geen hoofdtelefoon is aangesloten op de hoofdtelefoonaansluiting.• Zorg ervoor dat de lokale besturing (pagina 29) op 'ON' staat.
Het demperpedaal werkt niet of het geluid geeft continu sustain, zelfs als het demperpedaal niet is ingedrukt.	Het pedaalsnoer is misschien niet goed aangesloten. Zorg ervoor dat het pedaalsnoer stevig en correct is aangesloten op de aansluiting [PEDAL] (pagina 36).

Opties

Bank BC-100

Een comfortabele bank die in stijl overeenkomt met uw digitale Yamaha-piano.

UX16

USB-MIDI-interface

Montage van de pianostandaard

⚠ LET OP

- Let erop dat u geen onderdelen door elkaar haalt en zorg ervoor dat alle onderdelen in de juiste richting worden geplaatst. Houd bij de montage de onderstaande volgorde aan.
- De montage moet door minstens twee personen worden uitgevoerd.
- Gebruik alleen de bijgeleverde schroeven en plaats schroeven met de juiste afmetingen in de juiste openingen. Gebruik geen andere schroeven. Het gebruik van onjuiste schroeven kan beschadiging of een onjuiste werking van het product veroorzaken.
- Zorg ervoor dat u alle schroeven goed vastdraait bij het voltooiën van de montage van elk gedeelte.
- Voor de demontage van de standaard draait u de onderstaande volgorde om.

Zorg dat u een kruiskopschroevendraaier (+) bij de hand heeft.

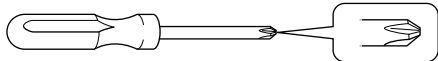

Verwijder alle onderdelen uit het pakket en controleer of u alle onderdelen bezit.

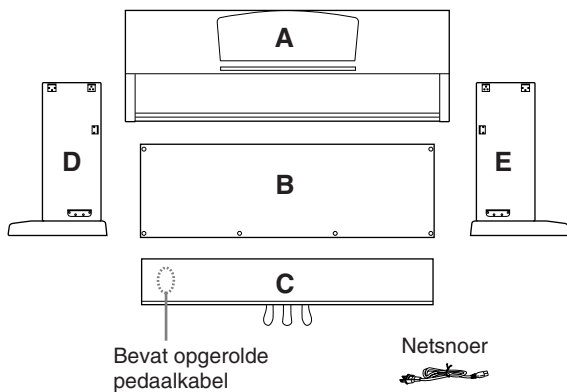

Bevat opgerolde
pedaalkabel

Netsnoer

Montageonderdelen

6 x 20 mm lange schroeven x 4 ❶



4 x 20 mm zelftappende schroeven x 4 ❷



6 x 16 mm korte schroeven x 4 ❸



Kabelhouders x 2



2 dunne schroeven van 4 x 12 mm ❹



Hoofdtelefoonophangbeugel

2 dunne schroeven van 4 x 10 mm ❺



Hoofdtelefoonophangbeugel



1. Bevestig C aan D en E (met de hand aandraaien).

- 1-1 Haal het opgerolde pedaalsnoer los en leg dit uit. Gooi het kunststof bindertje niet weg. Dit hebt u later in stap 6 nodig.
- 1-2 Breng D en E op één lijn met elk uiteinde van C.
- 1-3 Bevestig D en E aan C door de lange schroeven ❶ (6 x 20 mm) met de hand aan te draaien.

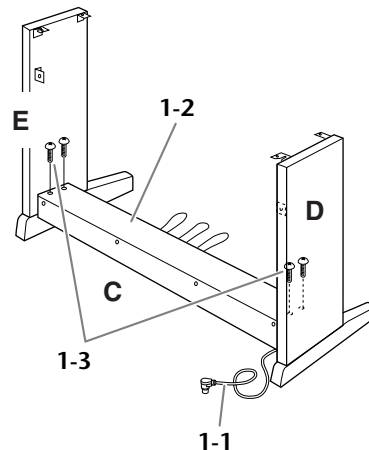

2. Bevestig B.

Afhankelijk van het model van de digitale piano die u hebt aangeschaft, kan de kleur van het oppervlak aan één kant van B anders zijn dan de kleur aan de andere kant. In dat geval plaatst u B zo dat de kant met de kleur die overeenkomt met D en E, in de richting van de speler wijst.

- 2-1 Plaats de onderzijde van B op de steunen van D en E en bevestig vervolgens de bovenzijde aan D en E.
- 2-2 Bevestig de bovenzijde van B aan D en E door de dunne schroeven ❸ (4 x 12 mm) met de hand aan te draaien.
- 2-3 Druk vanaf de buitenzijde op het onderste gedeelte van D en E en zet de onderzijden van B vast met twee zelftappende schroeven ❷ (4 x 20 mm).
- 2-4 Plaats de andere twee zelftappende schroeven ❷ (4 x 20 mm) in de andere twee schroefgaten om B vast te zetten.

2-5 Draai de schroeven in de bovenzijde van B die in stap 2-2 zijn bevestigd, goed vast.

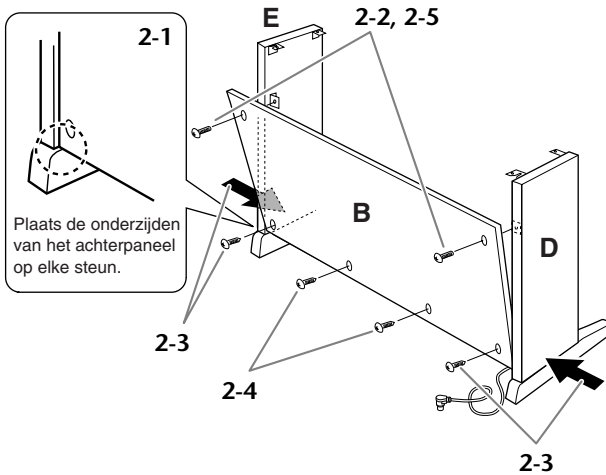

3. Draai de schroeven in C die in stap 1-3 zijn bevestigd, goed vast.

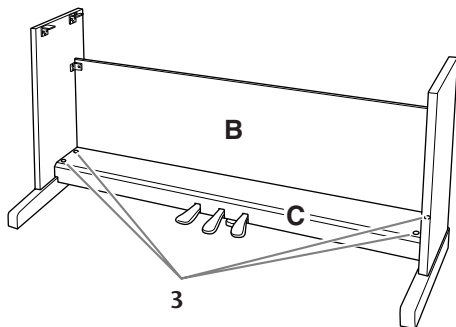

4. Plaats A.

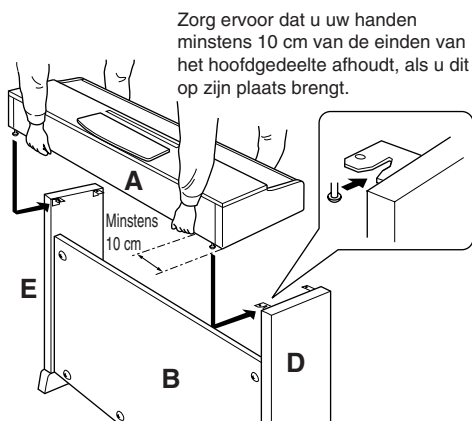

! LET OP

- Uw vingers kunnen bekneld raken tussen het hoofdgedeelte en de achter- of zijpanelen. Let er dus op dat u het hoofdgedeelte niet laat vallen.
- Houd het toetsenbord vast op de plaats die in de illustratie wordt aangegeven.

5. Zet A vast.

5-1 Wijzig de positie van A zodat de linker- en rechterzijde van A van voren af gezien in gelijke mate achter D en E uitsteken.

5-2 Zet A vast door de korte schroeven ② (6 × 16 mm) vanaf de voorzijde aan te draaien.

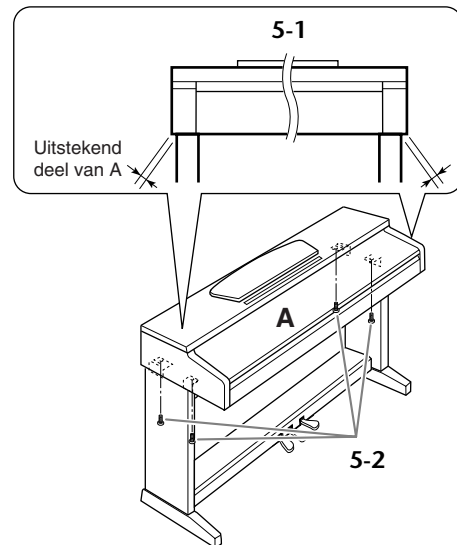

6. Sluit het pedaalsnoer aan.

6-1 Steek de pedaalsnoerstekker van de achterzijde in de pedalaansluiting.

6-2 Bevestig de kabelhouders op het achterpaneel zoals aangegeven, en klik vervolgens het snoer in de houders.

6-3 Gebruik een kunststof bindbandje om eventueel overtollig pedaalsnoer samen te binden.

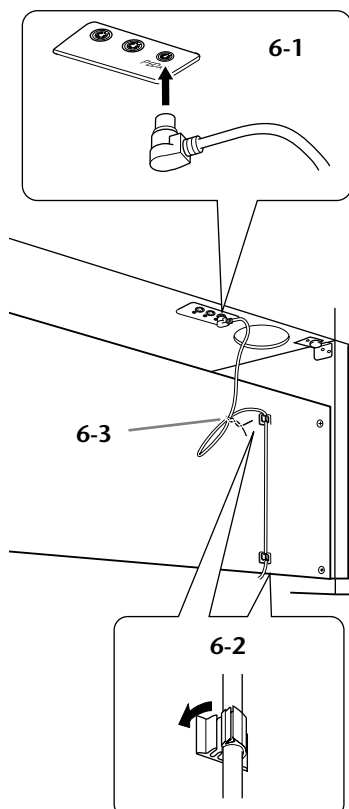

7. Stel de voltageschakelaar in en sluit het netsnoer aan.

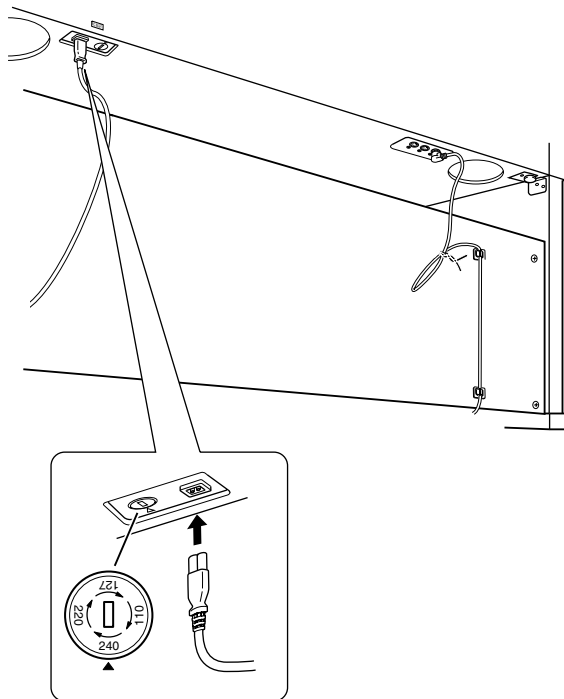

Voltageschakelaar

Controleer voordat u het netsnoer aansluit de instelling van de voltageschakelaar, indien aanwezig. Gebruik een platkopschroevendraaier om de schakelaar op het voor uw land juiste voltage (110 V, 127 V, 220 V of 240 V) te zetten, door de schakelaar te draaien totdat het juiste voltage bij het pijltje verschijnt. De schakelaar staat op 240 V als het instrument vanuit de fabriek wordt verzonden. Steek, nadat het juiste voltage is geselecteerd, het netsnoer in de aansluiting AC INLET en in het stopcontact. Wellicht is er een stekkeradapter meegeleverd om de stekker aan uw stopcontact aan te passen.

⚠ WAARSCHUWING

Een foutief ingesteld voltage kan ernstige schade toebrengen aan dit instrument, of leiden tot onjuist functioneren.

8. Stel de stabilisator in.

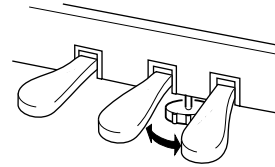

Draai aan de stabilisator totdat deze een stevig contact maakt met het vloeroppervlak.

9. Bevestig de hoofdtelefoonophangbeugel.

Gebruik de bijgeleverde twee schroeven 5 (4x10 mm) om de beugel te bevestigen, zoals in onderstaande illustratie wordt weergegeven.

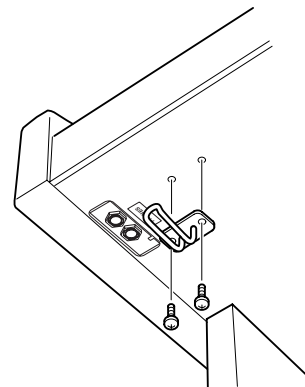

Controleer na het monteren de onderstaande punten.

- **Zijn er onderdelen overgebleven?**
→ Loop de montage-instructies nog eens door en herstel eventuele fouten.
- **Staat dit instrument ver genoeg verwijderd van deuren en andere bewegende voorwerpen?**
→ Verplaats het instrument naar een geschikte locatie.
- **Maakt dit instrument een rammelend geluid als u het instrument beweegt?**
→ Draai alle schroeven stevig vast.
- **Rammelt de pedalenconsole of geeft deze mee als u de pedalen indrukt?**
→ Draai aan de stabilisator totdat deze een stevig contact maakt met de vloer.
- **Zijn de pedaalkabel en het netsnoer correct aangesloten?**
→ Controleer de verbindingen.
- **Als het hoofdgedeelte een krakend geluid maakt of wankel aanvoelt als u op het keyboard speelt, raadpleeg dan de montageschema's en draai alle schroeven wat steviger aan.**

Als u het instrument na de montage wilt verplaatsen, til het dan altijd aan de onderkant van het hoofdgedeelte op.

⚠ LET OP

Til nooit aan de toetsenklep of aan de bovenzijde. Een onjuiste behandeling kan schade aan het instrument of persoonlijk letsel teweegbrengen.

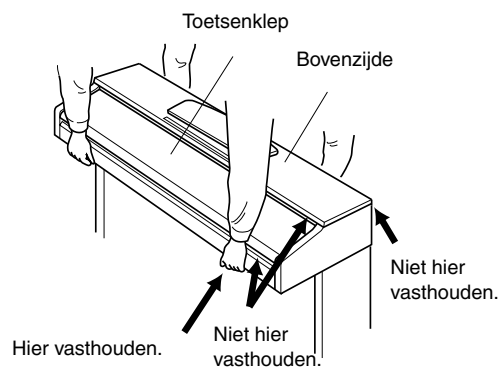

Index

Numerics

50 pianopresetsongs 16

A

Aanpassen

Reverbdiepte 20
Tempo (metronoom) 23
Toetsaanslag 24
Volume (metronoom) 24

Aanslaggevoeligheid 24

Accessoires 8

Afspelen starten/stoppen

50 pianopresetsongs 16
Demosongs 15
Gebruikerssong 26

D

De instellingen initialiseren 32

DEMO/SONG 14, 15–17

Demperpedaal 14, 19

Duale modus 21

E

Een computer aansluiten 28

G

Gebruikerssong 25

L

Linkerpedaal 14, 19

M

MASTER VOLUME 14

MASTER VOLUME (totaalvolume) 12

METRONOME 14, 23

Middenpedaal 14, 19

MIDI 27

MIDI [IN] [OUT] 14, 27, 28

MIDI Data Format 40

MIDI-aansluitingen 27, 28

MIDI-kabels 27

Montage 34–36

Musicsoft Downloader 31

Muziekstandaard 10

O

Opgenomen speeldata afspelen 26

P

PEDAL 14, 19, 35

PHONES 12, 14

PIANO/VOICE 14, 18

Pianostandaard 34–36

PLAY 14, 26

POWER 11, 14

Presetsongs → 50 pianopresetsongs 16

Problemen oplossen 33

R

REC 14, 26

Rechterpedaal 14, 19

Reverb 20

S

SELECT 14–16

Softpedaal 14, 19

Song 16

Songdata verzenden 31

Sostenutopedaal 14, 19

Standaards 34–36

T

Toetsenklep 10

Transponering 22

Transporteren 8

Twee voices stapelen (duale modus) 21

U

Uw spel opnemen 25

MEMO

Appendix

In dit gedeelte vindt u referentiemateriaal.

Indeling van MIDI-data	40
MIDI-implementatie-overzicht	44
Specificaties	45

Indeling van MIDI-data

Als u al vertrouwd bent met MIDI of een computer gebruikt om uw muziekhardware te beheren met computergegenereerde MIDI-berichten, kunnen de gegevens die in dit gedeelte worden opgegeven, u helpen bij het beheer van dit instrument.

1. NOTE ON/OFF

Data format: [9nH] -> [kk] -> [vv]

9nH = Note ON/OFF event (n = channel number)
kk = Note number (Transmit: 09H ~ 78H = A-2 ~ C8 /
Receive: 00H ~ 7FH = C-2 ~ G8)
vv = Velocity (Key ON = 01H ~ 7FH, Key OFF = 00H)

Data format: [8nH] -> [kk] -> [vv] (reception only)

8nH = Note OFF event (n = channel number)
kk = Note number: 00H ~ 7FH = C-2 ~ G8)
vv = Velocity

2. CONTROL CHANGE

Data format: [BnH] -> [cc] -> [vv]

BnH = Control change (n = channel number)
cc = Control number
vv = Data Range

(1) Bank Select

ccH	Parameter	Data Range (vvH)
00H	Bank Select MSB	00H:Normal
20H	Bank Select LSB	00H...7FH

Bank selection processing does not occur until receipt of next Program Change message.

(2) Main Volume

ccH	Parameter	Data Range (vvH)
07H	Volume MSB	00H...7FH

(3) Expression (reception only)

ccH	Parameter	Data Range (vvH)
0BH	Expression MSB	00H...7FH

(4) Damper

ccH	Parameter	Data Range (vvH)
40H	Damper MSB	00H...7FH

(5) Sostenuto

ccH	Parameter	Data Range (vvH)
42H	Sostenuto	00H-3FH:off, 40H-7FH:on

(6) Soft Pedal

ccH	Parameter	Data Range (vvH)
43H	Soft Pedal	00H-3FH:off, 40H-7FH:on

(7) Effect1 Depth (Reverb Send Level)

ccH	Parameter	Data Range (vvH)
5BH	Effect1 Depth	00H...7FH

Adjusts the reverb send level.

(8) Effect4 Depth (Variation Effect Send Level)

ccH	Parameter	Data Range (vvH)
5EH	Effect4 Depth	00H...7FH

(9) RPN

65H	RPN	MSB
64H	RPN	LSB
06H	Data Entry	MSB
26H	Data Entry	LSB
60H	Data	Increment
61H	Data	Decrement

* Parameters that are controllable with RPN

- Coarse Tune
- Fine Tune
- Pitch Bend Range

3. MODE MESSAGES

Data format: [BnH] -> [cc] -> [vv]

BnH = Control event (n = channel number)
cc = Control number
vv = Data Range

(1) All Sound Off

ccH	Parameter	Data Range (vvH)
78H	All Sound Off	00H

(2) Reset All Controllers

ccH	Parameter	Data Range (vvH)
79H	Reset All Controllers	00H

Resets controllers as follows.

Controller	Value
Expression	127 (max)
Damper Pedal	0 (off)
Sostenuto	0 (off)
Soft Pedal	0 (off)

(3) Local Control (reception only)

ccH	Parameter	Data Range (vvH)
7AH	Local Control	00H (off), 7FH (on)

(4) All Notes Off

ccH	Parameter	Data Range (vvH)
7BH	All Notes Off	00H

Switches OFF all the notes that are currently ON on the specified channel. Any notes being held by the damper or sostenuto pedal will continue to sound until the pedal is released.

(5) Omni Off (reception only)

ccH	Parameter	Data Range (vvH)
7CH	Omni Off	00H

Same processing as for All Notes Off.

(6) Omni On (reception only)

ccH	Parameter	Data Range (vvH)
7DH	Omni On	00H

Same processing as for All Notes Off.

(7) Mono (reception only)

ccH	Parameter	Data Range (vvH)
7EH	Mono	00H

Same processing as for All Sound Off.

(8) Poly (reception only)

ccH	Parameter	Data Range (vvH)
7FH	Poly	00H

Same processing as for All Sound Off.

- Als Control Change (besturingswijziging) is uitgeschakeld, worden geen besturingswijzigingsberichten verzonden of ontvangen.

4. PROGRAM CHANGE

Data format: [CnH] -> [ppH]

CnH = Program event (n = channel number)

ppH = Program change number

P.C.#=Program Change number

YDP-151/YDP-323	MSB	LSB	P.C.#
Grand Piano 1	0	122	1
Grand Piano 2	0	112	1
E.Piano 1	0	122	6
E.Piano 2	0	122	5
Harpichord 1	0	122	7
Harpichord 2	0	123	7
Vibraphone	0	122	12
Church Organ 1	0	123	20
Church Organ 2	0	122	20
Strings	0	122	49

- When program change reception is turned OFF, no program change data is transmitted or received.
- When you specify a program change as a number in the range of 0-127, specify a number that is one less than the program change number listed above. For example, to specify program change number 1, you would specify program change 0.

5. Pitch Bend Change

[EnH] -> [ccH] -> [ddH]

ccH = LSB

ddH = MSB

6. SYSTEM REALTIME MESSAGES

[rrH]

F8H: Timing clock

FAH: Start

FCH: Stop

FEH: Active sensing

Data	Transmission	Reception
F8H	Transmitted every 96 clocks	Received as 96-clock tempo timing when MIDI clock is set to External.
FAH	Song start	Song start Not received when the MIDI clock is set to Internal.
FCH	Song stop	Song stop Not received when the MIDI clock is set to Internal.
FEH	Transmitted every 200 milliseconds	If a signal is not received via MIDI for more than 400 milliseconds, the same processing will take place for All Sound Off, All Notes Off and Reset All Controllers as when those signals are received.

- If an error occurs during MIDI reception, the Damper, Sostenu, and Soft effects for all channels are turned off and an All Note Off occurs.

7. SYSTEM EXCLUSIVE MESSAGES (Universal System Exclusive)

(1) Universal Realtime Message

Data format: [F0H] -> [7FH] -> [XnH] -> [04H] -> [01H] -> [IH] -> [mmH] -> [F7H]

MIDI Master Volume

- Simultaneously changes the volume of all channels.
- When a MIDI master volume message is received, the volume only has affect on the MIDI receive channel, not the panel master volume.

F0H = Exclusive status

7FH = Universal Realtime

7FH = ID of target device

04H = Sub-ID #1=Device Control Message

01H = Sub-ID #2=Master Volume

I/H = Volume LSB

mmH = Volume MSB

F7H = End of Exclusive

or

F0H = Exclusive status

7FH = Universal Realtime

XnH = When n is received n=0~F, whichever is received.

X = don't care

04H = Sub-ID #1=Device Control Message

01H = Sub-ID #2=Master Volume

I/H = Volume LSB

mmH = Volume MSB

F7H = End of Exclusive

(2) Universal Non-Realtime Message (GM On)

General MIDI Mode On

Data format: [F0H] -> [7EH] -> [XnH] -> [09H] -> [01H] -> [F7H]

F0H = Exclusive status

7EH = Universal Non-Realtime

7FH = ID of target device

09H = Sub-ID #1=General MIDI Message

01H = Sub-ID #2=General MIDI On

F7H = End of Exclusive

or

F0H = Exclusive status

7EH = Universal Non-Realtime

XnH = When received, n=0~F.

X = don't care

09H = Sub-ID #1=General MIDI Message

01H = Sub-ID #2=General MIDI On

F7H = End of Exclusive

When the General MIDI mode ON message is received, the MIDI system will be reset to its default settings.

This message requires approximately 50ms to execute, so sufficient time should be allowed before the next message is sent.

8. SYSTEM EXCLUSIVE MESSAGES (XG Standard)

(1) XG Native Parameter Change

Data format: [F0H] -> [43H] -> [1nH] -> [4CH] -> [hhH] -> [mmH] -> [//H] -> [ddH] -> [F7H]

F0H = Exclusive status
 43H = YAMAHA ID
 1nH = When received, n=0~F.
 When transmitted, n=0.
 4CH = Model ID of XG
 hhH = Address High
 mmH = Address Mid
 //H = Address Low
 ddH = Data
 |
 F7H = End of Exclusive

Data size must match parameter size (2 or 4 bytes).

When the XG System On message is received, the MIDI system will be reset to its default settings.

The message requires approximately 50ms to execute, so sufficient time should be allowed before the next message is sent.

(2) XG Native Bulk Data (reception only)

Data format: [F0H] -> [43H] -> [0nH] -> [4CH] -> [aaH] -> [bbH] -> [hhH] -> [mmH] -> [//H] -> [ddH] ->...-> [ccH] -> [F7H]

F0H = Exclusive status
 43H = YAMAHA ID
 0nH = When received, n=0~F.
 When transmitted, n=0.
 4CH = Model ID of XG
 aaH = ByteCount
 bbH = ByteCount
 hhH = Address High
 mmH = Address Mid
 //H = Address Low
 ddH = Data
 | |
 | |
 ccH = Check sum
 F7H = End of Exclusive

- Receipt of the XG SYSTEM ON message causes reinitialization of relevant parameters and Control Change values. Allow sufficient time for processing to execute (about 50 msec) before sending this instrument another message.
- XG Native Parameter Change message may contain two or four bytes of parameter data (depending on the parameter size).
- For information about the Address and Byte Count values, refer to Table 1 below. Note that the table's Total Size value gives the size of a bulk block. Only the top address of the block (00H, 00H, 00H) is valid as a bulk data address.

9. SYSTEM EXCLUSIVE MESSAGES (Digital Piano MIDI Format)

Data format: [F0H] -> [43H] -> [73H] -> [xxH] -> [nnH] -> [F7H]

F0H = Exclusive status
 43H = Yamaha ID
 73H = Digital Piano ID
 01H = Product ID (digital piano common)
 xxH = Substatus
 nn Control
 02H Internal MIDI clock
 03H External MIDI clock
 06H Bulk Data (the bulk data follows 06H)
 F7H = End of Exclusive

10. SYSTEM EXCLUSIVE MESSAGES (Special Control)

Data format: [F0H] -> [43H] -> [73H] -> [66H] -> [11H] -> [0nH] -> [ccH] -> [vvH] -> [F7H]

F0H = Exclusive status
 43H = Yamaha ID
 73H = Digital Piano ID
 7FH = Extended Product ID
 4BH = Product ID
 11H = Special control
 0nH = Control MIDI change (n=channel number)
 cc = Control number
 vv = Value
 F7H = End of Exclusive

Control	Channel	ccH	vvH
Metronome	Always 00H	1BH	00H : off
			01H : -
			02H : 2/4
			03H : 3/4
			04H : 4/4
			05H : 5/4
			06H : 6/4
Channel Detune ch:	00H-0FH	43H	(Sets the Detune value for each channel)
			00H-7FH
Voice Reserve ch:	00H-0FH	45H	00H : Reserve off
			7FH : on*

* When Volume, Expression is received for Reserve On, they will be effective from the next Key On. Reserve Off is normal.

11. SYSTEM EXCLUSIVE MESSAGES (Others)

Data format: [F0H] -> [43H] -> [1nH] -> [27H] -> [30H] -> [00H] -> [00H] -> [mmH] -> [//H] -> [ccH] -> [F7H]

Master Tuning (XG and last message priority) simultaneously changes the pitch of all channels.

F0H = Exclusive Status
 43H = Yamaha ID
 1nH = When received, n=0~F.
 When transmitted, n=0.
 27H = Model ID of TG100
 30H = Sub ID
 00H =
 00H =
 mmH = Master Tune MSB
 //H = Master Tune LSB
 ccH = don't care (under 7FH)
 F7H = End of Exclusive

<Table 1>

MIDI Parameter Change table (SYSTEM)

Address (H)	Size (H)	Data (H)	Parameter	Description	Default value (H)
00 00 00	4	020C - 05F4(*1)	MASTER TUNE	-50 - +50[cent]	00 04 00 00
01				1st bit 3 - 0 → bit 15 - 12	400
02				2nd bit 3 - 0 → bit 11 - 8	
03				3rd bit 3 - 0 → bit 7 - 4	
04	1	00 - 7F	MASTER VOLUME	0 - 127	7F
7E		00	XG SYSTEM ON	00=XG sytem ON	
7F		00	RESET ALL PARAMETERS	00=ON (receiv only)	
TOTAL SIZE 07					

*1: Values lower than 020CH select -50 cents. Values higher than 05F4H select +50 cents.

<Table 2>

MIDI Parameter Change table (EFFECT 1)

Refer to the 'Effect MIDI Map' for a complete list of Reverb, Chorus and Variation type numbers.

Address (H)	Size (H)	Data (H)	Parameter	Description	Default value (H)
02 01 00	2	00-7F	REVERB TYPE MSB	Refer to Effect MIDI Map	01(=HALL1)
		00-7F	REVERB TYPE LSB	00 : basic type	00
02 01 40	2	00-7F	VARIATION TYPE MSB	Refer to Effect MIDI Map	00(=Effect off)
		00-7F	VARIATION TYPE LSB	00 : basic type	00

• 'VARIATION' refers to the EFFECT on the panel.

<Table 3>

MIDI Parameter Change table (MULTI PART)

Address (H)	Size (H)	Data (H)	Parameter	Description	Default value (H)
08 nn 11	1	00 - 7F	DRY LEVEL	0 - 127	7F

nn = Part Number

• **Effect MIDI Map**

REVERB

	MSB	LSB
ROOM	02H	10H
HALL 1	01H	10H
HALL 2	01H	11H
STAGE	03H	10H
OFF	00H	00H

EFFECT

	MSB	LSB
CHORUS	42H	10H
PHASER	48H	10H
TREMOLO	46H	10H
ROTARY SP	47H	10H
OFF	00H	00H

Specificaties

Item	YDP-151/YDP-323
Keyboard	88 keys (A-1 - C7)
Sound Source	AWM Stereo Sampling
Polyphony	64 Notes Max.
Voice Selection	10
Effect	Reverb
Volume	Master Volume
Controls	Dual, Metronome, Transpose
Pedal	Damper, Sostenuto, Soft
Demo Songs	10 Demo Songs, 50 Piano Preset Songs
Recording Function	One song 65 KB (approx. 11,000 notes)
Loading song data from a computer	Up to 10 songs; Total maximum size 352 KB
Jacks/Connectors	MIDI (IN/OUT), PHONES × 2
Main Amplifiers	20W × 2
Speakers	Oval (12cm × 6cm) × 2
Dimensions (W × D × H) (with music rest)	YDP-151: 1357mm × 420mm × 819mm [53-3/8" × 16-1/2" × 32-1/4"] (1357mm × 420mm × 973mm) [53-3/8" × 16-1/2" × 38-1/3"]
	YDP-323: 1357mm × 420mm × 814mm [53-3/8" × 16-1/2" × 32-1/16"] (1357mm × 420mm × 987mm) [53-3/8" × 16-1/2" × 38-7/8"]
Weight	41kg (90lbs., 6oz)
Accessories	Owner's Manual, '50 greats for the Piano' (Music Book), Bench (included or optional depending on locale), Quick Operation Guide, Headphone hanger set, Assembly parts

* Specificaties en beschrijvingen in deze gebruikersgebruikershandleiding zijn uitsluitend voor informatiedoeleinden. Yamaha Corp. behoudt zich het recht voor om producten of hun specificaties op elk gewenst moment zonder voorafgaande kennisgeving te wijzigen of te modificeren. Aangezien specificaties, apparatuur en opties per locatie kunnen verschillen, kunt u het best contact opnemen met uw Yamaha-leverancier.

MEMO

IMPORTANT SAFETY INSTRUCTIONS

INFORMATION RELATING TO PERSONAL INJURY, ELECTRICAL SHOCK, AND FIRE HAZARD POSSIBILITIES HAS BEEN INCLUDED IN THIS LIST.

WARNING- When using any electrical or electronic product, basic precautions should always be followed. These precautions include, but are not limited to, the following:

- 1.** Read all Safety Instructions, Installation Instructions, Special Message Section items, and any Assembly Instructions found in this manual **BEFORE** making any connections, including connection to the main supply.
- 2.** Main Power Supply Verification: Yamaha products are manufactured specifically for the supply voltage in the area where they are to be sold. If you should move, or if any doubt exists about the supply voltage in your area, please contact your dealer for supply voltage verification and (if applicable) instructions. The required supply voltage is printed on the name plate. For name plate location, please refer to the graphic found in the Special Message Section of this manual.
- 3.** This product may be equipped with a polarized plug (one blade wider than the other). If you are unable to insert the plug into the outlet, turn the plug over and try again. If the problem persists, contact an electrician to have the obsolete outlet replaced. Do **NOT** defeat the safety purpose of the plug.
- 4.** Some electronic products utilize external power supplies or adapters. Do **NOT** connect this type of product to any power supply or adapter other than one described in the owners manual, on the name plate, or specifically recommended by Yamaha.
- 5.** **WARNING:** Do not place this product or any other objects on the power cord or place it in a position where anyone could walk on, trip over, or roll anything over power or connecting cords of any kind. The use of an extension cord is not recommended! If you must use an extension cord, the minimum wire size for a 25' cord (or less) is 18 AWG. **NOTE:** The smaller the AWG number, the larger the current handling capacity. For longer extension cords, consult a local electrician.
- 6.** Ventilation: Electronic products, unless specifically designed for enclosed installations, should be placed in locations that do not interfere with proper ventilation. If instructions for enclosed installations are not provided, it must be assumed that unobstructed ventilation is required.
- 7.** Temperature considerations: Electronic products should be installed in locations that do not significantly contribute to their operating temperature. Placement of this product close to heat sources such as; radiators, heat registers and other devices that produce heat should be avoided.
- 8.** This product was **NOT** designed for use in wet/damp locations and should not be used near water or exposed to rain. Examples of wet/damp locations are; near a swimming pool, spa, tub, sink, or wet basement.
- 9.** This product should be used only with the components supplied or; a cart, rack, or stand that is recommended by the manufacturer. If a cart, rack, or stand is used, please observe all safety markings and instructions that accompany the accessory product.
- 10.** The power supply cord (plug) should be disconnected from the outlet when electronic products are to be left unused for extended periods of time. Cords should also be disconnected when there is a high probability of lightning and/or electrical storm activity.
- 11.** Care should be taken that objects do not fall and liquids are not spilled into the enclosure through any openings that may exist.
- 12.** Electrical/electronic products should be serviced by a qualified service person when:
 - a. The power supply cord has been damaged; or
 - b. Objects have fallen, been inserted, or liquids have been spilled into the enclosure through openings; or
 - c. The product has been exposed to rain; or
 - d. The product does not operate, exhibits a marked change in performance; or
 - e. The product has been dropped, or the enclosure of the product has been damaged.
- 13.** Do not attempt to service this product beyond that described in the user-maintenance instructions. All other servicing should be referred to qualified service personnel.
- 14.** This product, either alone or in combination with an amplifier and headphones or speaker/s, may be capable of producing sound levels that could cause permanent hearing loss. **DO NOT** operate for a long period of time at a high volume level or at a level that is uncomfortable. If you experience any hearing loss or ringing in the ears, you should consult an audiologist. **IMPORTANT:** The louder the sound, the shorter the time period before damage occurs.
- 15.** Some Yamaha products may have benches and/or accessory mounting fixtures that are either supplied as a part of the product or as optional accessories. Some of these items are designed to be dealer assembled or installed. Please make sure that benches are stable and any optional fixtures (where applicable) are well secured **BEFORE** using. Benches supplied by Yamaha are designed for seating only. No other uses are recommended.

PLEASE KEEP THIS MANUAL

FCC INFORMATION (U.S.A.)

1. **IMPORTANT NOTICE: DO NOT MODIFY THIS UNIT!**

This product, when installed as indicated in the instructions contained in this manual, meets FCC requirements. Modifications not expressly approved by Yamaha may void your authority, granted by the FCC, to use the product.

2. **IMPORTANT:** When connecting this product to accessories and/or another product use only high quality shielded cables. Cable/s supplied with this product **MUST** be used. Follow all installation instructions. Failure to follow instructions could void your FCC authorization to use this product in the USA.
3. **NOTE:** This product has been tested and found to comply with the requirements listed in FCC Regulations, Part 15 for Class 'B' digital devices. Compliance with these requirements provides a reasonable level of assurance that your use of this product in a residential environment will not result in harmful interference with other electronic devices. This equipment generates/uses radio frequencies and, if not installed and used according to the instructions found in the users manual, may cause interference harmful to the operation of

other electronic devices. Compliance with FCC regulations does not guarantee that interference will not occur in all installations. If this product is found to be the source of interference, which can be determined by turning the unit 'OFF' and 'ON', please try to eliminate the problem by using one of the following measures:

Relocate either this product or the device that is being affected by the interference.

Utilize power outlets that are on different branch (circuit breaker or fuse) circuits or install AC line filter/s.

In the case of radio or TV interference, relocate/reorient the antenna. If the antenna lead-in is 300 ohm ribbon lead, change the lead-in to co-axial type cable.

If these corrective measures do not produce satisfactory results, please contact the local retailer authorized to distribute this type of product. If you can not locate the appropriate retailer, please contact Yamaha Corporation of America, Electronic Service Division, 6600 Orangethorpe Ave, Buena Park, CA90620

The above statements apply **ONLY** to those products distributed by Yamaha Corporation of America or its subsidiaries.

* This applies only to products distributed by YAMAHA CORPORATION OF AMERICA.

(class B)

IMPORTANT NOTICE FOR THE UNITED KINGDOM

Connecting the Plug and Cord

IMPORTANT. The wires in this mains lead are coloured in accordance with the following code:

BLUE : NEUTRAL
BROWN : LIVE

As the colours of the wires in the mains lead of this apparatus may not correspond with the coloured markings identifying the terminals in your plug proceed as follows:

The wire which is coloured BLUE must be connected to the terminal which is marked with the letter N or coloured BLACK.

The wire which is coloured BROWN must be connected to the terminal which is marked with the letter L or coloured RED.

Making sure that neither core is connected to the earth terminal of the three pin plug.

(2 wires)

- This applies only to products distributed by Yamaha-Kemble Music (U.K.) Ltd.

CAUTION: TO PREVENT ELECTRIC SHOCK, MATCH WIDE BLADE OF PLUG TO WIDE SLOT, FULLY INSERT.

ATTENTION: POUR ÉVITER LES CHOCS ÉLECTRIQUES, INTRODUIRE LA LAME LA PLUS LARGE DE LA FICHE DANS LA BORNE CORRESPONDANTE DE LA PRISE ET POUSSER JUSQU'AU FOND.

(polarity)

- This applies only to products distributed by Yamaha Canada Music Ltd.
- Ceci ne s'applique qu'aux produits distribués par Yamaha Canada Musique Ltée.

For details of products, please contact your nearest Yamaha representative or the authorized distributor listed below.

Neem voor gedetailleerde productinformatie contact op met de dichtsbijzijnde Yamaha-vertegenwoordiger of de onderstaande geautoriseerde Yamaha-distributeur.

NORTH AMERICA

CANADA

Yamaha Canada Music Ltd.
135 Milner Avenue, Scarborough, Ontario,
M1S 3R1, Canada
Tel: 416-298-1311

U.S.A.

Yamaha Corporation of America
6600 Orangethorpe Ave., Buena Park, Calif. 90620,
U.S.A.
Tel: 714-522-9011

CENTRAL & SOUTH AMERICA

MEXICO

Yamaha de México S.A. de C.V.
Calz. Javier Rojo Gómez #1149,
Col. Guadalupe del Moral
C.P. 09300, México, D.F., México
Tel: 55-5804-0600

BRAZIL

Yamaha Musical do Brasil Ltda.
Av. Reboucas 2636-Pinheiros CEP: 05402-400
Sao Paulo-SP, Brasil
Tel: 011-3085-1377

ARGENTINA

Yamaha Music Latin America, S.A.
Sucursal de Argentina
Viamonte 1145 Piso2-B 1053,
Buenos Aires, Argentina
Tel: 1-4371-7021

PANAMA AND OTHER LATIN AMERICAN COUNTRIES/ CARIBBEAN COUNTRIES

Yamaha Music Latin America, S.A.
Torre Banco General, Piso 7, Urbanización Marbella,
Calle 47 y Aquilino de la Guardia,
Ciudad de Panamá, Panamá
Tel: +507-269-5311

EUROPE

THE UNITED KINGDOM

Yamaha-Kemble Music (U.K.) Ltd.
Sherbourne Drive, Tilbrook, Milton Keynes,
MK7 8BL, England
Tel: 01908-366700

IRELAND

Danfay Ltd.
61D, Sallynoggin Road, Dun Laoghaire, Co. Dublin
Tel: 01-2859177

GERMANY

Yamaha Music Central Europe GmbH
Siemensstraße 22-34, 25462 Rellingen, Germany
Tel: 04101-3030

SWITZERLAND/LIECHTENSTEIN

Yamaha Music Central Europe GmbH,
Branch Switzerland
Seefeldstrasse 94, 8008 Zürich, Switzerland
Tel: 01-383 3990

AUSTRIA

Yamaha Music Central Europe GmbH,
Branch Austria
Schleiergasse 20, A-1100 Wien, Austria
Tel: 01-60203900

THE NETHERLANDS / BELGIUM / LUXEMBOURG

Yamaha Music Central Europe GmbH,
Branch Benelux
Branch Nederland
Clarissenhof 5-b, 4133 AB Vianen, The Netherlands
Tel: 0347-358 040

POLAND

Yamaha Music Central Europe GmbH
Branch Sp.z o.o. Oddział w Polsce
ul. 17 Stycznia 56, PL-02-146 Warszawa, Poland
Tel: 022-868-07-57

FRANCE

Yamaha Musique France
BP 70-77312 Marne-la-Vallée Cedex 2, France
Tel: 01-64-61-4000

ITALY

Yamaha Musica Italia S.P.A.
Viale Italia 88, 20020 Lainate (Milano), Italy
Tel: 02-935-771

SPAIN/PORTUGAL

Yamaha-Hazen Música, S.A.
Ctra. de la Coruna km. 17, 200, 28230
Las Rozas (Madrid), Spain
Tel: 91-639-8888

GREECE

Philippos Nakas S.A. The Music House
147 Skiathou Street, 112-55 Athens, Greece
Tel: 01-228 2160

SWEDEN

Yamaha Scandinavia AB
J. A. Wettergrens Gata 1
Box 30053
S-400 43 Göteborg, Sweden
Tel: 031 89 34 00

DENMARK

YS Copenhagen Liaison Office
Generatorvej 6A
DK-2730 Herlev, Denmark
Tel: 44 92 49 00

FINLAND

F-Musiikki Oy
Kluuvikatu 6, P.O. Box 260,
SF-00101 Helsinki, Finland
Tel: 09 618511

NORWAY

Norsk filial av Yamaha Scandinavia AB
Grini Næringspark 1
N-1345 Østerås, Norway
Tel: 67 16 77 70

ICELAND

Skifan HF
Skeifan 17 P.O. Box 8120
IS-128 Reykjavik, Iceland
Tel: 525 5000

OTHER EUROPEAN COUNTRIES

Yamaha Music Central Europe GmbH
Siemensstraße 22-34, 25462 Rellingen, Germany
Tel: +49-4101-3030

AFRICA

Yamaha Corporation,
Asia-Pacific Music Marketing Group
Nakazawa-cho 10-1, Hamamatsu, Japan 430-8650
Tel: +81-53-460-2312

MIDDLE EAST

TURKEY/CYPRUS

Yamaha Music Central Europe GmbH
Siemensstraße 22-34, 25462 Rellingen, Germany
Tel: 04101-3030

OTHER COUNTRIES

Yamaha Music Gulf FZE
LB21-128 Jebel Ali Freezone
P.O.Box 17328, Dubai, U.A.E.
Tel: +971-4-881-5868

ASIA

THE PEOPLE'S REPUBLIC OF CHINA

Yamaha Music & Electronics (China) Co.,Ltd.
25/F., United Plaza, 1468 Nanjing Road (West),
Jingan, Shanghai, China
Tel: 021-6247-2211

HONG KONG

Tom Lee Music Co., Ltd.
11/F., Silvercord Tower 1, 30 Canton Road,
Tsimshatsui, Kowloon, Hong Kong
Tel: 2737-7688

INDONESIA

PT. Yamaha Music Indonesia (Distributor)
PT. Nusantik
Gedung Yamaha Music Center, Jalan Jend. Gatot
Subroto Kav. 4, Jakarta 12930, Indonesia
Tel: 21-520-2577

KOREA

Yamaha Music Korea Ltd.
Tong-Yang Securities Bldg. 16F 23-8 Yoido-dong,
Youngdungpo-ku, Seoul, Korea
Tel: 02-3770-0660

MALAYSIA

Yamaha Music Malaysia, Sdn., Bhd.
Lot 8, Jalan Perbandaran, 47301 Kelana Jaya,
Petaling Jaya, Selangor, Malaysia
Tel: 3-78030900

PHILIPPINES

Yupangco Music Corporation
339 Gil J. Puyat Avenue, P.O. Box 885 MCPO,
Makati, Metro Manila, Philippines
Tel: 819-7551

SINGAPORE

Yamaha Music Asia Pte., Ltd.
#03-11 A-Z Building
140 Paya Lebor Road, Singapore 409015
Tel: 747-4374

TAIWAN

Yamaha KHS Music Co., Ltd.
3F, #6, Sec.2, Nan Jing E. Rd. Taipei.
Taiwan 104, R.O.C.
Tel: 02-2511-8688

THAILAND

Siam Music Yamaha Co., Ltd.
891/1 Siam Motors Building, 15-16 floor
Rama 1 road, Wangmai, Pathumwan
Bangkok 10330, Thailand
Tel: 02-215-2626

OTHER ASIAN COUNTRIES

Yamaha Corporation,
Asia-Pacific Music Marketing Group
Nakazawa-cho 10-1, Hamamatsu, Japan 430-8650
Tel: +81-53-460-2317

OCEANIA

AUSTRALIA

Yamaha Music Australia Pty. Ltd.
Level 1, 99 Queensbridge Street, Southbank,
Victoria 3006, Australia
Tel: 3-9693-5111

NEW ZEALAND

Music Houses of N.Z. Ltd.
146/148 Captain Springs Road, Te Papapa,
Auckland, New Zealand
Tel: 9-634-0099

COUNTRIES AND TRUST TERRITORIES IN PACIFIC OCEAN

Yamaha Corporation,
Asia-Pacific Music Marketing Group
Nakazawa-cho 10-1, Hamamatsu, Japan 430-8650
Tel: +81-53-460-2312



N77009393

Yamaha Manual Library
<http://www.yamaha.co.jp/manual/dutch/>

U.R.G., Pro Audio & Digital Musical Instrument Division, Yamaha Corporation
© 2005 Yamaha Corporation

??????? ?-01A0
Printed in ?????