

# Clavinova<sup>®</sup>

## CLP-240/230

### OWNER'S MANUAL

### BEDIENUNGSANLEITUNG

### MODE D'EMPLOI

### MANUAL DE INSTRUCCIONES

ENGLISH

DEUTSCH

Before using the Clavinova, be sure to read "PRECAUTIONS" on pages 6-7.

Achten Sie darauf, vor Einsatz des Clavinova die "VORSICHTSMASSNAHMEN" auf Seite 6-7 durchzulesen.

Avant d'utiliser le Clavinova, lire attentivement la section «PRECAUTIONS D'USAGE» aux pages 6-7.

Antes de utilizar el Clavinova, lea las "PRECAUCIONES" que debe tener en cuenta en las páginas 6-7.

#### IMPORTANT

—Check your power supply—

Make sure that your local AC mains voltage matches the voltage specified on the name plate on the bottom panel. In some areas a voltage selector may be provided on the bottom panel of the main keyboard unit near the power cord. Make sure that the voltage selector is set for the voltage in your area. The voltage selector is set at 240V when the unit is initially shipped. To change the setting use a "minus" screwdriver to rotate the selector dial so that the correct voltage appears next to the pointer on the panel.

For information on assembling the keyboard stand, refer to the instructions at the end of this manual.

#### WICHTIG

—Überprüfen Sie Ihren Netzanschluss—

Vergewissern Sie sich, dass die Spannung in Ihrem örtlichen Stromnetz mit der Spannung übereinstimmt, die auf dem Typenschild auf der Unterseite des Instruments angegeben ist. In bestimmten Regionen ist auf der Unterseite des Keyboards in der Nähe des Netzkabels ein Spannungswähler angebracht. Vergewissern Sie sich, dass der Spannungswähler auf die Spannung Ihres lokalen Stromnetzes eingestellt ist. Dieser Spannungswähler ist bei Auslieferung auf 240 V eingestellt. Sie können die Einstellung mit einem Schlitzschraubenzieher ändern. Drehen Sie dazu den Wählschalter, bis der Pfeil auf dem Instrument auf die richtige Spannung zeigt.

Weitere Informationen über die Montage des Keyboard-Ständers erhalten Sie in den Anweisungen am Ende dieses Handbuchs.

#### IMPORTANT

—Contrôler la source d'alimentation—

Vérifiez que la tension spécifiée sur le panneau inférieur correspond à la tension du secteur. Dans certaines régions, l'instrument peut être équipé d'un sélecteur de tension situé sur le panneau inférieur du clavier à proximité du cordon d'alimentation.

Vérifiez que ce sélecteur est bien réglé en fonction de la tension secteur de votre région. Le sélecteur de tension est réglé sur 240 V au départ d'usine. Pour modifier ce réglage, utilisez un tournevis à lame plate pour tourner le sélecteur afin de mettre l'indication correspondant à la tension de votre région vis à vis du repère triangulaire situé sur le panneau.

Pour obtenir des informations sur l'assemblage du support du clavier, reportez-vous aux instructions à la fin de ce manuel.

#### IMPORTANTE

—Verifique la alimentación de corriente—

Asegúrese de que tensión de alimentación de CA de su área corresponde con la tensión especificada en la placa de características del panel inferior. En algunas zonas puede haberse incorporado un selector de tensión en el panel inferior de la unidad del teclado principal, cerca del cable de alimentación. Asegúrese de que el selector de tensión esté ajustado a la tensión de su área. El selector de tensión se ajusta a 240V cuando la unidad sale de fábrica. Para cambiar el ajuste, emplee un destornillador de cabeza "recta" para girar el selector de modo que aparezca la tensión correcta al lado del indicador del panel.

Para información sobre el montaje del soporte del teclado, consulte las instrucciones al final de este manual.

FRANÇAIS

ESPAÑOL

EN  
DE  
FR  
ES

# SPECIAL MESSAGE SECTION

**PRODUCT SAFETY MARKINGS:** Yamaha electronic products may have either labels similar to the graphics shown below or molded/stamped facsimiles of these graphics on the enclosure. The explanation of these graphics appears on this page. Please observe all cautions indicated on this page and those indicated in the safety instruction section.

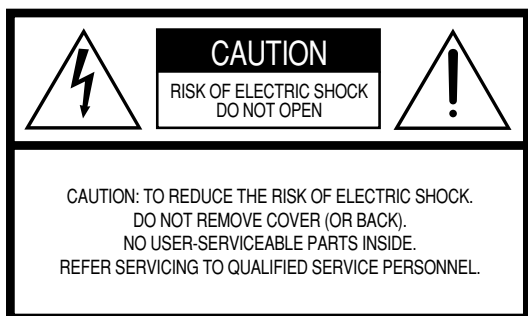

See bottom of Keyboard enclosure for graphic symbol markings.



The exclamation point within the equilateral triangle is intended to alert the user to the presence of important operating and maintenance (servicing) instructions in the literature accompanying the product.

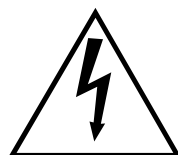

The lightning flash with arrowhead symbol, within the equilateral triangle, is intended to alert the user to the presence of uninsulated “dangerous voltage” within the product’s enclosure that may be of sufficient magnitude to constitute a risk of electrical shock.

**IMPORTANT NOTICE:** All Yamaha electronic products are tested and approved by an independent safety testing laboratory in order that you may be sure that when it is properly installed and used in its normal and customary manner, all foreseeable risks have been eliminated. DO NOT modify this unit or commission others to do so unless specifically authorized by Yamaha. Product performance and/or safety standards may be diminished. Claims filed under the expressed warranty may be denied if the unit is/has been modified. Implied warranties may also be affected.

**SPECIFICATIONS SUBJECT TO CHANGE:** The information contained in this manual is believed to be correct at the time of printing. However, Yamaha reserves the right to change or modify any of the specifications without notice or obligation to update existing units.

**ENVIRONMENTAL ISSUES:** Yamaha strives to produce products that are both user safe and environmentally friendly. We sincerely believe that our products and the production methods used to produce them, meet these goals. In keeping with both the letter and the spirit of the law, we want you to be aware of the following:

**Battery Notice:** This product MAY contain a small non-rechargeable battery which (if applicable) is soldered in place. The average life span of this type of battery is approximately five years. When replacement becomes necessary, contact a qualified service representative to perform the replacement.

**Warning:** Do not attempt to recharge, disassemble, or incinerate this type of battery. Keep all batteries away from children. Dispose of used batteries promptly and as regulated by applicable laws. Note: In some areas, the servicer is required by law to return the defective parts. However, you do have the option of having the servicer dispose of these parts for you.

**Disposal Notice:** Should this product become damaged beyond repair, or for some reason its useful life is considered to be at an end, please observe all local, state, and federal regulations that relate to the disposal of products that contain lead, batteries, plastics, etc.

**NOTICE:** Service charges incurred due to lack of knowledge relating to how a function or effect works (when the unit is operating as designed) are not covered by the manufacturer’s warranty, and are therefore the owners responsibility. Please study this manual carefully and consult your dealer before requesting service.

**NAME PLATE LOCATION:** The graphic below indicates the location of the name plate. The model number, serial number, power requirements, etc., are located on this plate. You should record the model number, serial number, and the date of purchase in the spaces provided below and retain this manual as a permanent record of your purchase.

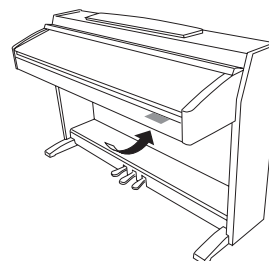

**CLP-240/230**

**Model** \_\_\_\_\_

**Serial No.** \_\_\_\_\_

**Purchase Date** \_\_\_\_\_

Nous vous remercions d'avoir choisi le Yamaha Clavinova ! Nous vous conseillons de lire ce manuel attentivement afin de tirer pleinement profit des fonctions avancées et très utiles du Clavinova.

Nous vous recommandons également de garder ce manuel à portée de main pour toute référence ultérieure.

# A propos du mode d'emploi

Ce manuel est divisé en trois sections principales : « Introduction », « Référence » et « Annexe ».

## ■ Introduction (page 2) :

Veuillez lire cette section en premier.

## ■ Référence (page 13) :

Cette section explique comment procéder à des réglages précis des diverses fonctions du Clavinova.

## ■ Annexe (page 77) :

Cette section présente le matériel de référence.

- \* Les modèles CLP-240/230 seront appelés CLP/Clavinova dans le présent mode d'emploi.
- \* Les illustrations et les écrans DEL représentés dans ce guide ne sont fournis qu'à titre d'information et peuvent être quelque peu différents de ceux apparaissant sur votre instrument.
- \* Les panneaux illustrés dans ce mode d'emploi proviennent du CLP-240.
- \* Toute copie des logiciels disponibles dans le commerce ou des données musicales à des fins autres qu'une utilisation personnelle est strictement interdite.

### AVIS CONCERNANT LES DROITS D'AUTEUR

Ce produit comporte et intègre des programmes informatiques et des matériaux pour lesquels Yamaha détient des droits d'auteur ou possède une licence d'utilisation des droits d'auteurs de leurs propriétaires respectifs. Les matériaux protégés par droits d'auteur incluent, sans s'y limiter, tous les logiciels informatiques, fichiers MIDI, etc. Toute utilisation non autorisée de ces programmes et de ce contenu est interdite en vertu des lois en vigueur, sauf pour un usage personnel. Toute violation des droits d'auteur entraîne des poursuites judiciaires. IL EST STRICTEMENT INTERDIT DE REALISER, DE DIFFUSER OU D'UTILISER DES COPIES ILLEGALES.

### Marques :

- Apple et Macintosh sont des marques commerciales d'Apple Computer, Inc.
- Windows est une marque déposée de Microsoft® Corporation.
- SmartMedia est une marque déposée de Toshiba Corporation.
- Toutes les autres marques sont la propriété de leurs détenteurs respectifs.

## Accessoires

- « 50 Greats for the Piano » (livret)
- Mode d'emploi  
Contient des instructions complètes, expliquant le fonctionnement du Clavinova.
- CD-ROM « Accessory CD-ROM for Windows »
- Manuel d'installation du CD-ROM Accessory CD-ROM for Windows
- Tabouret  
En fonction de la région où vous résidez, un siège peut être inclus ou vous être proposé en option.

### ■ Accordage

A la différence d'un piano acoustique, il est inutile d'accorder le Clavinova. Il reste toujours parfaitement dans le ton.

### ■ Transport

En cas de déménagement, vous pouvez transporter le Clavinova avec d'autres meubles. Vous pouvez déplacer l'appareil tel qu'il est (assemblé) ou en pièces détachées.

Transportez le clavier à l'horizontale. Ne l'adossez pas à un mur et ne le dressez pas sur un côté. Ne soumettez pas l'instrument à des vibrations excessives ou à des chocs.

# Table des matières

## Introduction

A propos du mode d'emploi .....	3
Accessoires .....	3
Index de l'application.....	5
Bornes et commandes du panneau .....	8
Avant d'utiliser le Clavinova.....	10
Protège-clavier .....	10
Pupitre.....	10
Supports de partition (CLP-240).....	10
Mise sous tension de l'instrument .....	11
Réglage du volume .....	12
Utilisation d'un casque.....	12
Utilisation de l'interrupteur de haut-parleur12	

## Référence

Pour écouter des morceaux de démonstration.....	14
Pour écouter 50 morceaux de piano présélectionnés .....	15
Exercices à une main sur les 50 morceaux présélectionnés (fonction d'annulation de partie) ...	17
Fonction de répétition A-B de 50 morceaux présélectionnés.....	18
Sélection et reproduction de voix .....	19
Sélection de voix .....	19
Utilisation des pédales.....	20
Ajout de variations au son – [VARIATION] (CLP-240)/[BRILLIANCE]/[REVERB]/[EFFECT]/ [DDE] (CLP240) .....	21
Sensibilité au toucher – [TOUCH] (Toucher) .....	23
Transposition – [TRANPOSE] .....	24
Combinaison de deux voix (mode Dual (Duo)) .....	25
Partage de la plage du clavier et reproduction de deux voix différentes (mode Split (Clavier partagé)) (CLP-240).....	26
Utilisation du métronome .....	28
Enregistrement de votre performance .....	29
Enregistrement rapide d'une performance .....	29
Réenregistrement d'un morceau enregistré précédemment31	
Enregistrement sur la partie RIGHT/LEFT.....	32
Modification des réglages initiaux (données enregistrées au début d'un morceau) .....	34
Manipulation de morceaux avec un périphérique de stockage USB (CLP-240) ..	35
A propos de la sauvegarde et de l'exportation .....	35
Sauvegarde de morceaux.....	36
Exportation d'un morceau au format SMF.....	37
Suppression de fichiers de morceaux .....	38
Formatage du périphérique de stockage USB .....	39
Reproduction de morceaux .....	40
Reproduction de morceaux utilisateur/externes sur l'instrument.....	41

Reproduction des fichiers utilisateur à partir d'un périphérique de stockage USB (CLP-240) .....	42
Reproduction de morceaux SMF/externes à partir d'un périphérique de stockage USB (CLP-240) .....	43
Fonctions de reproduction utiles .....	43
Réglages détaillés – [FUNCTION].....	44
Procédure de base du mode Function .....	45
Description des fonctions .....	47
F1. Réglage fin de la hauteur de ton .....	47
F2. Sélection d'une gamme .....	48
F3. Fonctions du mode Dual .....	49
F4. (CLP-240) Fonctions du mode Split .....	50
F5. (CLP-240) / F4. (CLP-230) Autres fonctions .....	51
F6. (CLP-240) / F5. (CLP-230) Metronome Volume (Volume du métronome) .....	52
F7. (CLP-240) / F6. (CLP-230) Song Part Cancel Volume (Volume de la partie annulée du morceau) .....	52
F8. (CLP-240) / F7. (CLP-230) Fonctions MIDI.....	52
F9. (CLP-240) / F8. (CLP-230) Fonctions de sauvegarde.....	55
F9.5 (CLP-240)/ F8.5 (CLP-230) Character Code .....	55
Connexions.....	56
Connecteurs.....	56
Connexion à un périphérique de stockage USB (CLP-240) .....	58
Connexion d'un ordinateur.....	60
Sauvegarde des données .....	62
Liste des messages .....	63
Dépistage des pannes .....	64
Options.....	64
CLP-240/230 : Assemblage du pupitre du clavier .....	65
Utilisation du lecteur de disquettes (FDD) et des disquettes (CLP-240) .....	69
Installation du lecteur de disquettes (en option) .....	70
Liste des voix présélectionnées.....	71
Liste des morceaux de démonstration .....	74
Index.....	75

## Annexe

Liste des réglages .....	78
Format des données MIDI.....	80
MIDI Implementation Chart .....	84
Caractéristiques techniques.....	85

# Index de l'application

---

Utilisez cet index pour rechercher des références de page pouvant vous être utiles.

## Ecoute

---

- Ecoute de morceaux de démonstrations avec différentes voix  
..... « Pour écouter des morceaux de démonstration » à la page 14
- Ecoute de morceaux tirés de « 50 Greats for the Piano (50 morceaux célèbres pour le piano) »  
..... « Pour écouter 50 morceaux de piano présélectionnés » à la page 15
- Ecoute de la performance enregistrée ..... « Reproduction de morceaux » à la page 40
- Ecoute des morceaux du périphérique de stockage USB ..... « Reproduction de morceaux » à la page 40

## Reproduction

---

- Utilisation des trois pédales de commande ..... « Utilisation des pédales » à la page 20
- Simulation du maintien naturel créé par la pédale forte sur un véritable piano à queue . « [DDE] » (CLP-240) à la page 22
- Reproduction d'un accompagnement adapté à la hauteur de ton ..... « Transposition – [TRANPOSE] » à la page 24
- Sélection d'un type de sensibilité au toucher ..... « Sensibilité au toucher – [TOUCH] (Toucher) » à la page 23
- Réglage précis de la hauteur de ton de l'ensemble de l'instrument durant l'utilisation du Clavinova  
avec d'autres instruments ou musiques ..... « Réglage précis de la hauteur de ton » à la page 47

## Modification des voix

---

- Affichage de la liste de voix ..... « Liste des voix présélectionnées » à la page 71
- Combinaison de deux voix ..... « Combinaison de deux voix (mode Dual (Duo)) » à la page 25
- Reproduction de sons différents avec la main gauche et la main droite ..... « Partage de la plage du clavier et  
reproduction de deux voix différentes (mode Split (Clavier partagé)) (CLP-240) » à la page 26
- Production d'un son plus brillant et plus moelleux ..... « [BRILLIANCE] » à la page 21
- Simulation d'une salle de concert ..... « [REVERB] (Réverbération) » à la page 21
- Ajout d'envergure ou de crescendo au son ..... « [EFFECT] » à la page 22
- Amélioration du son avec des effets ..... « [VARIATION] (CLP-240) » à la page 21

## Exercice

---

- Assourdissement de la partie main droite/gauche  
..... « Exercices à une main sur les 50 morceaux présélectionnés (fonction d'annulation de partie) » à la page 17
- Répétition d'une phrase donnée ..... « Fonction de répétition A-B de 50 morceaux présélectionnés » à la page 18
- Entraînement sur un tempo précis et constant ..... « Utilisation du métronome » à la page 28
- Entraînement sur le morceau enregistré ..... « Enregistrement de votre performance » à la page 29

## Enregistrement

---

- Enregistrement de votre performance ..... « Enregistrement de votre performance » à la page 29

## Réglages

---

- Ajustement des réglages du Clavinova ..... « Réglages détaillés – [FUNCTION] » à la page 44

## Connexion du Clavinova à d'autres appareils

---

- Qu'est-ce que la norme MIDI ? ..... « A propos de la norme MIDI » à la page 57
- Réglages détaillés pour MIDI ..... « Fonctions MIDI » à la page 52
- Enregistrement de votre performance ..... « Prises AUX OUT [L] [R] (LEVEL FIXED) » à la page 56
- Augmentation du volume ..... « Prises AUX OUT [L] [R] (LEVEL FIXED) » à la page 56
- Génération de sons d'autres instruments depuis le Clavinova ..... Prises AUX IN [L/L+R] [R] » à la page 57
- Connexion à un périphérique de stockage USB .... « Connexion à un périphérique de stockage USB (CLP-240) » à la page 58
- Connexion d'un ordinateur ..... « Connexion d'un ordinateur » à la page 60

## Assemblage

---

- Assemblage et désassemblage du Clavinova ..... « CLP-240/230 : assemblage du pupitre du clavier » à la page 65

# PRECAUTIONS D'USAGE

## PRIERE DE LIRE ATTENTIVEMENT AVANT DE PROCEDER A TOUTE MANIPULATION

\* Rangez soigneusement ce manuel pour pouvoir le consulter ultérieurement.



### AVERTISSEMENT

Veillez à toujours observer les précautions élémentaires énumérées ci-après pour éviter de graves blessures, voire la mort, causées par l'électrocution, les courts-circuits, dégâts, incendie et autres accidents. La liste des précautions données ci-dessous n'est pas exhaustive :

#### Alimentation/cordon d'alimentation

- Utilisez seulement la tension requise par l'instrument. Celle-ci est imprimée sur la plaque du constructeur de l'instrument.
- Vérifiez périodiquement l'état de la prise électrique, dépoussiérez-la et nettoyez-la.
- Utilisez uniquement le cordon/fiche d'alimentation livré avec l'appareil.
- Ne laissez pas le cordon d'alimentation à proximité des sources de chaleur, telles que radiateurs et appareils chauffants. Evitez de tordre et plier excessivement le cordon ou de l'endommager de façon générale, de même que de placer dessus des objets lourds ou de le laisser traîner là où l'on marchera dessus ou se prendra les pieds dedans ; ne déposez pas dessus d'autres câbles enroulés.

#### Ne pas ouvrir

- N'ouvrez pas l'instrument et ne tentez pas d'en démonter les éléments internes ou de les modifier de quelque façon que ce soit. Aucun des éléments internes de l'instrument ne prévoit d'intervention de l'utilisateur. Si l'instrument donne des signes de mauvais fonctionnement, mettez-le immédiatement hors tension et donnez-le à réviser au technicien Yamaha.

#### Avertissement en cas de présence d'eau

- Evitez de laisser l'instrument sous la pluie, de l'utiliser près de l'eau, dans l'humidité ou lorsqu'il est mouillé. Ne déposez pas dessus des récipients contenant des liquides qui risquent de s'épancher dans ses ouvertures.
- Ne touchez jamais une prise électrique avec les mains mouillées.

#### Avertissement en cas de feu

- Ne déposez pas d'articles allumés, tels que des bougies, sur l'appareil. Ceux-ci pourraient tomber et provoquer un incendie.

#### En cas d'anomalie

- Si le cordon d'alimentation s'effiloche ou est endommagé ou si vous constatez une brusque perte de son en cours d'interprétation, ou encore si vous décèlez une odeur insolite, voire de la fumée, coupez immédiatement l'interrupteur principal, retirez la fiche de la prise et donnez l'instrument à réviser par un technicien Yamaha.



### ATTENTION

Veillez à toujours observer les précautions élémentaires ci-dessous pour éviter à soi-même et à son entourage des blessures corporelles, de détériorer l'instrument ou le matériel avoisinant. La liste de ces précautions n'est pas exhaustive :

#### Alimentation/cordon d'alimentation

- Veillez à toujours saisir la fiche elle-même, et non le câble, pour la retirer de l'instrument ou de la prise d'alimentation. Tirer directement sur le câble est commode mais finit par l'endommager.
- Débranchez la fiche d'alimentation électrique lorsque vous n'utilisez plus l'instrument ou en cas d'orage.
- N'utilisez pas de connecteur multiple pour brancher l'instrument sur une prise électrique du secteur. Cela risque d'affecter la qualité du son ou éventuellement de faire chauffer la prise.

#### Assemblage

- Lisez attentivement la brochure détaillant le processus d'assemblage. Assembler les éléments dans le mauvais ordre pourrait détériorer l'instrument, voire causer des blessures.

#### Emplacement

- N'abandonnez pas l'instrument dans un milieu trop poussiéreux ou un local soumis à des vibrations. Evitez également les froids et chaleurs extrêmes (exposition directe au soleil, près d'un chauffage ou dans une voiture exposée en plein soleil) qui risquent de déformer le panneau ou d'endommager les éléments internes.
- N'utilisez pas l'instrument à proximité d'une TV, d'une radio, d'un équipement stéréo, d'un téléphone portable ou d'autres appareils électriques. En effet, l'instrument, la TV ou la radio pourraient produire des interférences.
- N'installez pas l'instrument dans une position instable où il risquerait de se renverser.
- Débranchez tous les câbles connectés avant de déplacer l'instrument.
- Lors de la configuration du produit, assurez-vous que la prise secteur que vous utilisez est facilement accessible. En cas de problème ou de dysfonctionnement, coupez directement l'alimentation et retirez la fiche de la prise. Même lorsque le produit est hors tension, une faible quantité d'électricité circule toujours dans l'instrument. Si vous n'utilisez pas le produit pendant une longue période, veillez à débrancher le cordon d'alimentation de la prise murale.

## Connexions

- Avant de raccorder l'instrument à d'autres éléments électroniques, mettez ces derniers hors tension. Et avant de mettre sous/hors tension tous les éléments, veillez à toujours ramener le volume au minimum. En outre, veillez à régler le volume de tous les composants au minimum et à augmenter progressivement le volume sonore des instruments pour définir le niveau d'écoute désiré.

## Entretien

- Sur les modèles polis, retirez les crasses et les poussières en douceur à l'aide d'un chiffon doux. Ne frottez pas trop fort pour que les petites particules de poussière ne griffent pas la finition de l'instrument.
- Pour nettoyer l'instrument, utilisez un chiffon doux et sec ou légèrement humide. N'utilisez jamais de diluants de peinture, solvants, produits d'entretien ou tampons de nettoyage imprégnés de produits chimiques.

## Précautions d'utilisation

- Prenez garde de ne pas vous coincer les doigts sous le couvercle du clavier et de ne pas vous glissez les doigts ou la main dans les fentes du couvercle de l'instrument.
- N'insérez pas d'objets en papier, métalliques ou autres dans les fentes du couvercle, du panneau ou du clavier. Si c'est le cas, mettez immédiatement l'appareil hors tension et débranchez le cordon d'alimentation de la prise secteur. Faites ensuite contrôler l'appareil par un membre qualifié du service Yamaha.
- Ne déposez pas d'objets de plastique, de vinyle, ou de caoutchouc sur l'instrument, ce qui risque de décolorer le panneau ou le clavier.
- Sur les modèles polis, Le fait de heurter la surface de l'instrument avec des objets durs en métal, en porcelaine ou autres peut provoquer une craquelure ou le pelage de la finition. Faites très attention.
- Ne vous appuyez pas sur l'instrument et n'y déposez pas des objets lourds. Ne manipulez pas trop brutalement les boutons, commutateurs et connecteurs.
- N'utilisez pas l'instrument/le périphérique ou le casque pendant une période prolongée et à un volume trop élevé ou inconfortable pour l'oreille, au risque d'endommager votre ouïe de façon permanente. Si vous constatez une baisse de l'acuité auditive ou des sifflements d'oreille, consultez un médecin sans tarder.

Yamaha n'est pas responsable des détériorations causées par une utilisation impropre de l'instrument ou par des modifications apportées par l'utilisateur, pas plus qu'il ne peut couvrir les données perdues ou détruites.

Veillez à toujours laisser l'appareil hors tension lorsqu'il est inutilisé.

## Utilisation du tabouret (s'il est inclus)

- Ne placez pas le tabouret dans une position instable car il pourrait accidentellement se renverser.
- Ne jouez pas avec le tabouret, ni s'y mettre debout. Ne l'utilisez pas comme outil ou comme escabeau, ou pour toute utilité autre que celle prévue. Des accidents et des blessures pourraient en résulter.
- Ce tabouret est conçu pour recevoir une seule personne à la fois ; des accidents et blessures peuvent résulter d'une non observation de ce principe.
- Après un usage prolongé, les vis du tabouret peuvent se desserrer. Resserrez périodiquement avec l'outil fourni.

## Sauvegarde des données

### Sauvegarde des données

- Les réglages du panneau et certains autres types de données seront perdus si vous mettez l'instrument hors tension avant de les avoir sauvegardés. Prenez soin de sauvegarder les données que vous souhaitez conserver dans la mémoire flash interne avant d'éteindre l'instrument (page 55). Gardez à l'esprit que ces données sont uniquement destinées à des fins de sauvegarde temporaire et peuvent être perdues à la suite d'un dysfonctionnement ou d'une opération incorrecte. Prenez soin de sauvegarder toutes les données importantes sur un ordinateur afin de les conserver de façon permanente (page 62).

# Bornes et commandes du panneau

Le piano numérique Clavinova CLP-240/230 de Yamaha offre des sons à la fois naturels et expressifs et les possibilités de jeu d'un piano à queue, tout en proposant la technologie de génération de sons de Yamaha « AWM Dynamic Stereo Sampling (Echantillonnage stéréo dynamique) (CLP-240)/AWM Stereo Sampling (CLP-230) » pour la reproduction de voix musicales et riches.

Les voix Grand Piano 1 et 2 du CLP-240/230 proposent des échantillons enregistrés méticuleusement à partir d'un piano à queue de concert. La voix Grand Piano 1 du CLP-240 dispose de trois échantillons à variation de vitesse (échantillonnage dynamique), d'un « échantillonnage de maintien » spécial (page 51), qui rend avec précision la résonance unique de la table d'harmonie et des cordes d'un piano à queue acoustique lorsque la pédale forte est enfoncée, et d'« échantillons avec désactivation des touches » qui ajoutent à la performance le son subtil obtenu lors du relâchement des touches.

Le CLP-240/230 utilise également un clavier « GH3 (Graded Hammer 3) » (Marteau gradué) sur lequel le poids des touches varie en fonction de la plage des touches. Ce clavier de conception astucieuse vous permet en outre d'utiliser des techniques propres aux pianos à queue telles que jouer la même note successivement avec un parfait mélange des sons sans utiliser la pédale forte ou encore jouer la même touche rapidement tout en ayant une articulation parfaite sans coupure disgracieuse du son. Grâce à toutes ces fonctionnalités, le CLP-240/230 dispose d'un son proche de celui d'un véritable piano acoustique.

(Le panneau illustré est tiré du CLP-240)

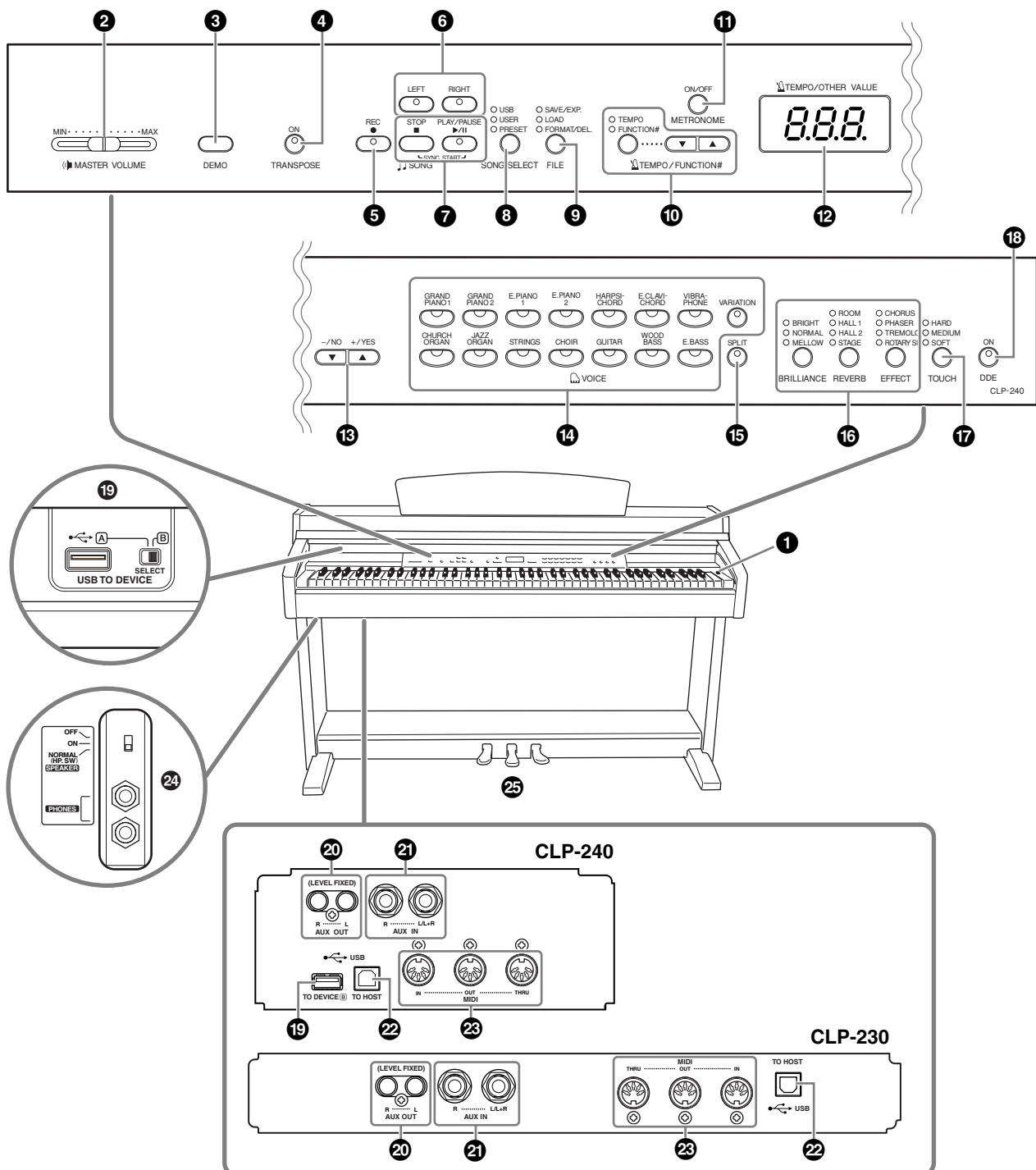



- 1 Commutateur [POWER] (Alimentation) ..... page 11**
- 2 Curseur [MASTER VOLUME] (Volume principal) ..... page 12**  
Réglez le niveau du volume à l'aide de ce curseur.
- 3 Touche [DEMO] ..... page 14**  
Une reproduction de démonstration est disponible pour chaque voix.
- 4 Touche [TRANSPOSE] (Transposition) ..... page 24**  
Vous pouvez transposer le ton du clavier tout entier vers le haut ou le bas pour faire correspondre la hauteur avec celle d'un autre instrument au moment où vous jouez sur les mêmes touches non transposées.
- 5 Touche [REC] (Enregistrer) ..... page 29**  
Enregistre votre performance au clavier.
- 6 Touches [RIGHT], [LEFT] (Droite/Gauche) ..... pages 17, 32**  
Activent ou désactivent les parties à main gauche ou droite et vous permettent de vous entraîner à jouer au clavier la partie correspondante (partie désactivée).
- 7 Touches [PLAY/PAUSE], [STOP] (Lecture/Pause, Arrêt) ..... pages 15, 41**  
Utilisées pour la reproduction des morceaux présélectionnés, de vos performances enregistrées, des données de musique disponibles dans le commerce, etc.
- 8 Touche [SONG SELECT] (Sélection morceau) ..... pages 15, 41**  
Sélectionne un morceau à reproduire ou à éditer.
- 9 Touche [FILE] (Fichier) (CLP-240) ..... pages 35, 42**  
Permet de sauvegarder des morceaux enregistrés et de gérer des fichiers de morceaux. Vous permet également de formater un périphérique de stockage USB.
- 10 Touche [TEMPO/FUNCTION#] (Tempo/Fonction) ..... pages 28, 45**  
Permet de modifier le tempo (vitesse) du morceau et de sélectionner d'autres fonctions utiles (pages 44-55).
- 11 Touche [METRONOME] (Métronomie) ..... pages 28, 52**  
Permet d'utiliser le métronome.
- 12 Ecran ..... page 11**  
 **ATTENTION**  
Ne mettez pas l'instrument hors tension tandis que des points clignotants apparaissent à l'écran (indiquant qu'une opération est en cours). Vous risqueriez d'endommager les données.
- 13 Touches [-/NO], [+ /YES] (Non, Oui)**  
Permettent de régler les valeurs ou d'effectuer des opérations au niveau des fichiers. Lorsque vous appuyez simultanément sur les deux touches pour certains réglages (Transpose, Tempo, etc.), la valeur par défaut est restaurée.
- 14 Touches de groupes de voix ..... page 19**

Permettent de sélectionner des voix parmi les 14 sons internes, dont Grand Piano 1 et 2. Vous pouvez également combiner deux voix et les utiliser ensemble. (Seul le CLP-240 possède la touche [VARIATION].)

- 15 Touche [SPLIT] (Partage) (CLP-240) ..... page 26**  
Permet de jouer des voix différentes dans les sections à mains droite et gauche du clavier.
- 16 Touches [BRILLIANCE], [REVERB], [EFFECT] (Clarté, Réverbération, Effet) ..... page 21**  
Permettent d'ajuster la clarté du son et d'ajouter des effets de réverbération et de chœur au son.
- 17 Touche [TOUCH] (Toucher) ..... page 23**  
Permet de régler avec précision la réponse au toucher.
- 18 Touche [DDE] (CLP-240) ..... page 22**  
Permet d'activer et de désactiver la fonction DDE (Dynamic Damper Effect (Effet de maintien dynamique)). Lorsque la fonction DDE est activée, le Clavinova simule le son de maintien qui est audible lorsque vous appuyez sur la pédale forte d'un piano à queue, tandis que vous appuyez sur cette pédale et jouez au clavier.
- 19 Bornes USB [TO DEVICE] (CLP-240) ..... page 57**  
Permettent de relier l'instrument à un périphérique de stockage USB, afin d'enregistrer et de charger des données sur et à partir du périphérique connecté. L'instrument dispose de deux bornes [TO DEVICE], A et B, qu'il est possible de spécifier à l'aide du commutateur [SELECT] (Sélection).
- 20 Prises AUX OUT [R] [L] (LEVEL FIXED) (Sortie auxiliaire (Niveau fixe)) .. page 57**  
Permettent d'envoyer le son du Clavinova vers un système audio externe ou de connecter l'instrument à un autre périphérique (magnétophone, etc.) afin d'enregistrer votre performance.
- 21 Prises AUX IN [L/L+R] [R] (Entrée auxiliaire) ..... page 57**  
Servent à connecter un générateur de sons externe, afin de reproduire le son de ce périphérique via le système audio interne et les haut-parleurs du Clavinova.
- 22 Borne USB [TO HOST] ..... page 57**  
Permettent de relier l'instrument à l'ordinateur, afin de transférer des données MIDI entre le Clavinova et l'ordinateur.
- 23 Bornes MIDI [IN] [OUT] [THRU] . page 57**  
Autorisent la connexion à des périphériques MIDI externes, afin de permettre l'utilisation de différentes fonctions MIDI.
- 24 Prises [PHONES] (Casque), commutateur [SPEAKER] (Haut-parleur) ..... page 12**  
Permettent de connecter un casque stéréo standard, afin de vous entraîner en toute intimité. Le commutateur [SPEAKER] active ou désactive les haut-parleurs internes.
- 25 PEDALES ..... page 20**  
Produisent une variété d'effets expressifs, semblables à ceux générés par les pédales d'un piano acoustique. La pédale de gauche peut également être attribuée à une série de fonctions.

# Avant d'utiliser le Clavinova

## Protège-clavier

### Pour ouvrir le protège-clavier :

Soulevez doucement le couvercle et faites-le glisser tout en appuyant dessus.

### Pour fermer le protège-clavier :

Faites glisser le couvercle vers vous et rabattez-le doucement sur le clavier.

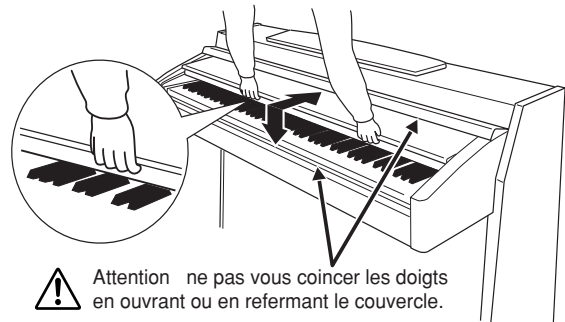

⚠ Attention ne pas vous coincer les doigts en ouvrant ou en refermant le couvercle.

### ⚠ ATTENTION

Tenez toujours le couvercle à deux mains lorsque vous l'ouvrez ou le fermez. Ne le lâchez pas tant qu'il n'est pas complètement ouvert ou fermé. Prenez garde à ne pas vous coincer les doigts (les vôtres et ceux des personnes évoluant autour de vous, notamment les enfants) entre le protège-clavier et l'appareil.

### ⚠ ATTENTION

Ne placez pas d'objets (morceaux de métal ou de papier) sur le protège-clavier. Ces petits objets pourraient tomber dans l'instrument lorsque vous ouvrez le couvercle et il serait pratiquement impossible de les retirer. Ils risqueraient de provoquer des chocs électriques, des courts-circuits, des incendies ou d'autres dommages graves à l'instrument.

### ⚠ ATTENTION

Débranchez le périphérique de stockage USB en option relié à la borne [USB TO DEVICE] A avant de fermer le protège-clavier. A défaut de le faire, vous risqueriez d'endommager le périphérique.

## Pupitre

### Pour dresser le pupitre :

1. Tirez le pupitre vers le haut et vers vous au maximum.
2. Abaissez les deux supports métalliques de gauche et de droite, à l'arrière du pupitre.
3. Abaissez le pupitre pour qu'il repose sur ces supports.

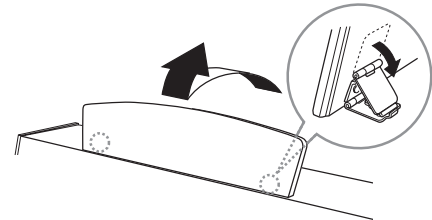

### Pour abaisser le pupitre :

1. Tirez le pupitre vers le haut et vers vous au maximum.
2. Dressez les deux supports métalliques (à l'arrière du pupitre).
3. Abaissez lentement le pupitre vers l'arrière jusqu'à ce qu'il soit complètement redescendu.

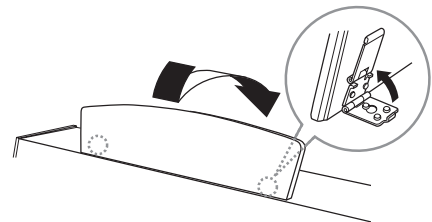

### ⚠ ATTENTION

N'essayez pas d'utiliser le pupitre lorsqu'il est en position semi-levée. Lorsque vous abaissez le pupitre, ne retirez pas vos mains de celui-ci jusqu'à ce qu'il soit totalement redescendu.

## Supports de partition (CLP-240)

Ces supports ont pour but de maintenir les partitions en place.

Pour ouvrir

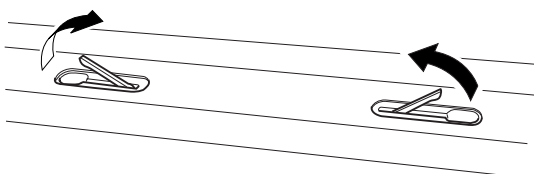

Pour fermer

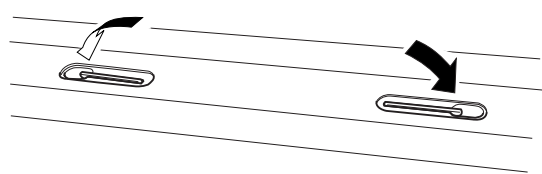

# Mise sous tension de l'instrument

## 1. Branchez le cordon d'alimentation.

Insérez les fiches situées à chaque extrémité du cordon d'alimentation, l'une dans la prise AC INLET du Clavinova et l'autre dans une prise secteur standard.

Dans certains pays, l'appareil est accompagné d'un adaptateur dont les broches correspondent aux prises murales CA.

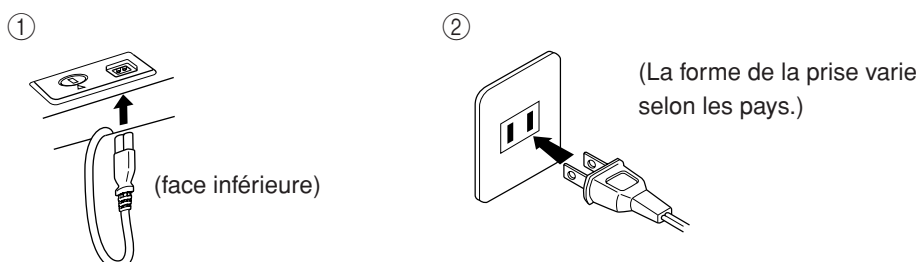

### **ATTENTION**

Vérifiez que le CLP-240/230 est adapté au courant alternatif de la région dans laquelle vous l'utilisez (la tension nominale figure sur la plaque du fabricant située sur le panneau inférieur). Dans certaines régions, un sélecteur de tension peut équiper le panneau inférieur de l'unité du clavier principal, à côté du cordon d'alimentation. Assurez-vous que le sélecteur de tension est réglé sur la tension en vigueur dans votre région. Si vous branchez l'appareil à une prise de courant non appropriée, vous risquez d'endommager les circuits internes et même de vous exposer à un danger d'électrocution.

Utilisez uniquement le câble d'alimentation secteur fourni avec le CLP-240/230. Si celui-ci est perdu ou endommagé et doit être remplacé, contactez votre revendeur Yamaha. L'utilisation d'un câble de remplacement inadéquat risque de provoquer un incendie ou un danger d'électrocution !

Le type de câble d'alimentation fourni avec le CLP-240/230 peut varier selon le pays d'achat de l'instrument. (Dans certaines régions, un adaptateur est fourni pour adapter la configuration des broches aux prises secteur de la région concernée.) Ne modifiez PAS la prise fournie avec le CLP-240/230. Si elle ne convient pas, faites installer une prise adéquate par un électricien agréé.

## 2. Mettez l'instrument sous tension.

Appuyez sur le bouton [POWER].

- L'écran au centre du panneau avant et le voyant d'alimentation situé en bas à gauche du clavier s'allument.

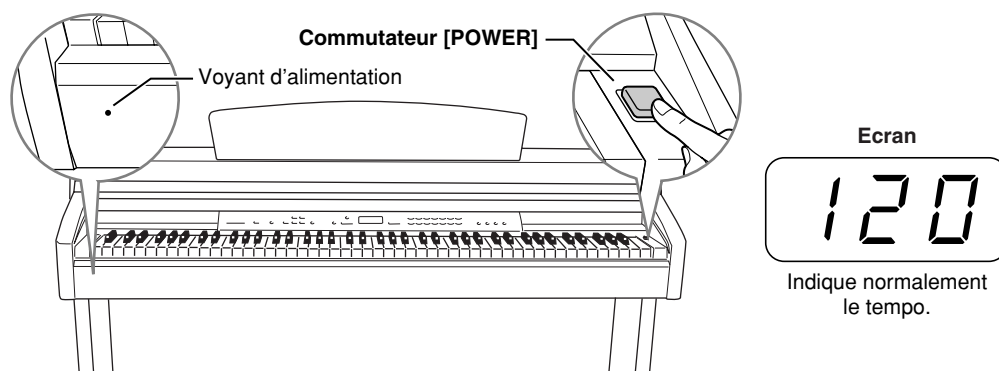

Pour éteindre l'appareil, appuyez de nouveau sur le bouton [POWER].

- L'écran et le voyant d'alimentation s'éteignent.

### **NOTE**

#### **Voyant d'alimentation**

Si vous fermez le protège-clavier sans éteindre l'instrument, le voyant d'alimentation reste allumé pour vous signaler que l'instrument est toujours sous tension.

## Réglage du volume

Avant de commencer, réglez la commande **[MASTER VOLUME]** (Volume principal) à mi-chemin entre les réglages « MIN » et « MAX ». Puis, lorsque vous commencez à jouer, positionnez-la sur le niveau sonore le plus approprié.

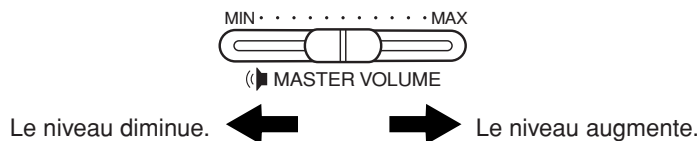

### ATTENTION

N'utilisez pas le Clavinova à un volume élevé pendant une période prolongée, au risque d'endommager votre ouïe.

### TERMINOLOGIE

**MASTER VOLUME :**  
Niveau du volume sonore de l'ensemble du clavier

### NOTE

Vous pouvez également régler le niveau de sortie de **[PHONES]** et le niveau d'entrée AUX IN à l'aide du curseur **[MASTER VOLUME]**.

## Utilisation d'un casque

Branchez le casque à l'une des prises **[PHONES]**. Deux prises **[PHONES]** sont disponibles. Vous pouvez y connecter deux casques stéréo standard. (Si vous utilisez un seul casque, vous pouvez le brancher dans n'importe quelle prise.)

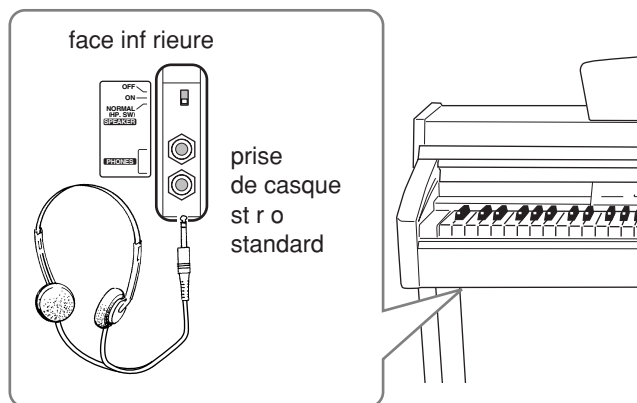

### Utilisation du crochet de suspension du casque

Un crochet pour suspendre le casque au Clavinova est fourni dans l'emballage du CLP-240/230. Installez-le à l'aide des deux vis fournies (4 × 10 mm), comme indiqué dans l'illustration.

### ATTENTION

Ne pendez rien d'autre que le casque au crochet de suspension pour éviter d'endommager le Clavinova ou le crochet.

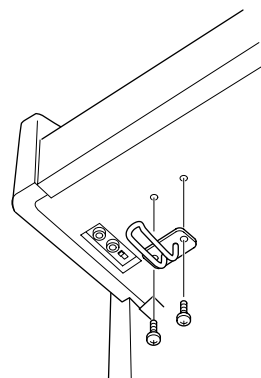

## Utilisation de l'interrupteur de haut-parleur

Cet interrupteur allume ou coupe les haut-parleurs internes.

- NORMAL (HP. SW)** ..... Les haut-parleurs produisent du son tant qu'aucun casque n'est connecté.
- ON** ..... Les haut-parleurs produisent du son en permanence.
- OFF** ..... Les haut-parleurs n'émettent aucun son.

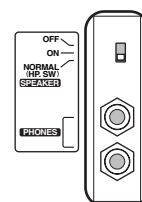

# Référence

Cette section explique comment procéder à des réglages précis des diverses fonctions du Clavinova.

Pour écouter des morceaux de démonstration.....	14	Réglages détaillés – [FUNCTION].....	44
Pour écouter 50 morceaux de piano présélectionnés.....	15	Procédure de base du mode Fonction.....	45
Exercices à une main sur les 50 morceaux présélectionnés (fonction d'annulation de partie).....	17	Description des fonctions.....	47
Fonction de répétition A-B de 50 morceaux présélectionnés..	18	F1. Réglage fin de la hauteur de ton.....	47
Sélection et reproduction de voix.....	19	F2. Sélection d'une gamme.....	48
Sélection de voix.....	19	F3. Fonctions du mode Dual.....	49
Utilisation des pédales.....	20	F4. (CLP-240) Fonctions du mode Split.....	50
Ajout de variations au son – [VARIATION] (CLP-240)/ [BRILLIANCE]/[REVERB]/[EFFECT]/[DDE] (CLP240) .	21	F5. (CLP-240) / F4. (CLP-230) Autres fonctions.....	51
Sensibilité au toucher – [TOUCH] (Toucher).....	23	F6. (CLP-240) / F5. (CLP-230) Metronome Volume (Vol- ume du métronome).....	52
Transposition – [TRANPOSE].....	24	F7. (CLP-240) / F6. (CLP-230) Song Part Cancel Volume (Volume de la partie annulée du morceau).....	52
Combinaison de deux voix (mode Dual (Duo)).....	25	F8. (CLP-240) / F7. (CLP-230) Fonctions MIDI.....	52
Partage de la plage du clavier et reproduction de deux voix différentes (mode Split (Clavier partagé)) (CLP-240).....	26	F9. (CLP-240) / F8. (CLP-230) Fonctions de sauvegarde..	55
Utilisation du métronome.....	28	F9.5 (CLP-240)/ F8.5 (CLP-230) Character Code.....	55
Enregistrement de votre performance.....	29	Connexions.....	56
Enregistrement rapide d'une performance.....	29	Connecteurs.....	56
Réenregistrement d'un morceau enregistré précédemment..	31	Connexion d'un ordinateur.....	60
Enregistrement sur la partie RIGHT/LEFT.....	32	Sauvegarde des données.....	62
Modification des réglages initiaux (données enregistrées au début d'un morceau).....	34	Liste des messages.....	63
Manipulation de morceaux avec un périphérique de stock- age USB (CLP-240).....	35	Dépistage des pannes.....	64
A propos de la sauvegarde et de l'exportation.....	35	Options.....	64
Sauvegarde de morceaux.....	36	CLP-240/230 : Assemblage du pupitre du clavier.....	65
Exportation d'un morceau au format SMF.....	37	Utilisation du lecteur de disquettes (FDD) et des dis- quettes (CLP-240).....	69
Suppression de fichiers de morceaux.....	38	Installation du lecteur de disquettes (en option).....	70
Formatage du périphérique de stockage USB.....	39	Liste des voix présélectionnées.....	71
Reproduction de morceaux.....	40	Liste des morceaux de démonstration.....	74
Reproduction de morceaux utilisateur/externes sur l'instru- ment.....	41	Index.....	75
Reproduction des fichiers utilisateur à partir d'un périph- érique de stockage USB (CLP-240).....	42		
Reproduction de morceaux SMF/externes à partir d'un périphérique de stockage USB (CLP-240).....	43		
Fonctions de reproduction utiles.....	43		

# Pour écouter des morceaux de démonstration

Des morceaux de démonstration représentant chacune des voix des CLP-240/230 sont proposés.

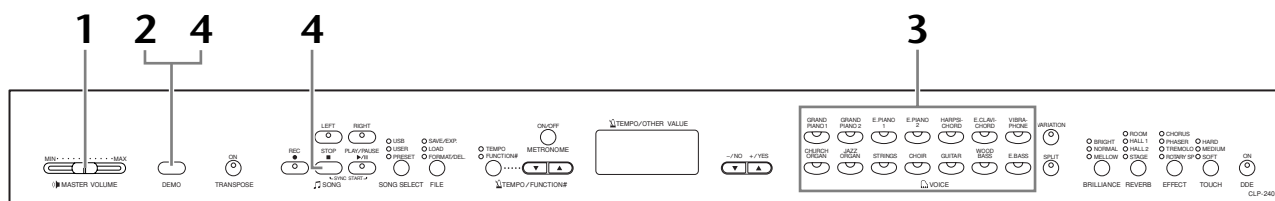

## Procédure

### 1. Mettez l'instrument sous tension.

(Si l'instrument n'est pas sous tension) Appuyez sur le bouton **[POWER]**. Lorsque l'instrument est sous tension, un des DEL de sélection des voix s'allume. Avant de commencer, réglez la commande **[MASTER VOLUME]** (Volume principal) à mi-chemin entre les réglages « MIN » et « MAX ». Puis, lorsque vous commencez à jouer, réglez-la sur un niveau sonore approprié.

### 2. Activez le mode Demo.

Appuyez sur le bouton **[DEMO]** pour passer en mode Demo. Les voyants des sélecteurs de voix clignotent les uns après les autres.

### 3. Reproduisez une démonstration de voix.

Appuyez sur l'un des boutons de voix pour lancer la reproduction de tous les morceaux en commençant par le morceau de démonstration de voix correspondant — qui donne un aperçu de la voix qui est normalement sélectionnée à l'aide de ce bouton. (Si vous appuyez sur le bouton **SONG [PLAY/PAUSE]** à la place d'un bouton de voix, la reproduction du morceau de démonstration GRAND PIANO 1 démarre.)

### 4. Arrêtez la démonstration de la voix et quittez le mode Demo.

Appuyez sur la touche **[DEMO]** ou **SONG [STOP]**.

#### NOTE

Pour obtenir une liste des morceaux de démonstration, reportez-vous à la page 74.

#### NOTE

La réception de données MIDI est impossible en mode Demo Song (Morceau de démonstration). Les données des morceaux de démonstration ne sont pas transmises via les connecteurs MIDI.

#### NOTE

Le mode Demo ne peut pas être activé pendant l'enregistrement d'un morceau utilisateur (page 29) ou des opérations au niveau des fichiers (page 35).

#### TERMINOLOGIE

##### Mode :

Un mode est un état qui vous autorise à exécuter une fonction donnée. Ainsi, en mode Demo, vous pouvez reproduire des morceaux de démonstration.

#### NOTE

Vous pouvez ajuster le tempo des morceaux de démonstration. Vous ne pouvez pas utiliser la fonction d'annulation de partie (page 17) et la fonction de répétition A–B (page 18) en mode Demo.

#### NOTE

Le CLP-240 vous permet d'écouter les voix de piano avec différents effets si vous appuyez sur le bouton **[VARIATION]**, puis sur le bouton de la voix de votre choix. Reportez-vous à la section « Description des démonstrations de voix de piano » à la page 74 pour obtenir la liste complète des sons de démonstration des voix de piano avec différents effets.

# Pour écouter 50 morceaux de piano présélectionnés

Le Clavinova propose des données de performances correspondant à 50 morceaux de piano. Vous pouvez vous contenter d'écouter ces morceaux (page 15) ou les utiliser pour vous exercer (page 17). Vous pouvez aussi consulter le livret « 50 Greats for the Piano », qui réunit les partitions de 50 morceaux de piano présélectionnés.

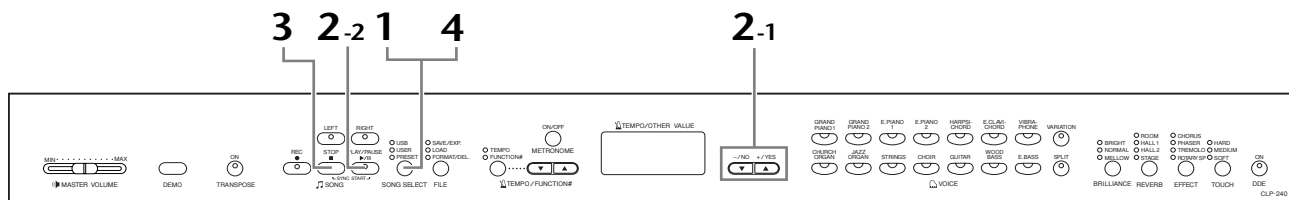

## Procédure

### 1. Activez le mode Preset Song (Morceau présélectionné).

Appuyez plusieurs fois sur la touche [SONG SELECT] jusqu'à ce que le voyant « PRESET » (Prédéfini) s'allume.

### 2. Jouez un des 50 morceaux présélectionnés.

2-1 Appuyez sur les boutons [-/NO] et [+ /YES] pour sélectionner le numéro du morceau que vous voulez jouer (ce numéro apparaît sur l'écran DEL).



num ro du morceau

1 – 50 : Sélectionnez le numéro d'un morceau présélectionné et jouez uniquement ce morceau.

**ALL (Tous)** : Jouez tous les morceaux présélectionnés dans l'ordre.

**rnd (Aléatoire)** : Jouez tous les morceaux présélectionnés en continu, dans un ordre aléatoire.

2-2 Appuyez sur le bouton SONG [PLAY/PAUSE] pour démarrer la reproduction.

#### Réglage du volume

Utilisez la commande [MASTER VOLUME] pour régler le volume.

#### Réglage du tempo

Pour régler le tempo de reproduction, vous pouvez utiliser les boutons [TEMPO/FUNCTION# ▼ ▲] (Tempo/Fonction).

Pour restaurer le tempo par défaut, appuyez simultanément sur les boutons [▼] et [▲].

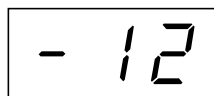

Ce réglage produit une variation relative du tempo, dans une plage allant de -50% à +50% pour le maximum, en passant par 0% ; la plage varie en fonction du morceau sélectionné.

### 3. Arrêtez la reproduction.

La reproduction s'interrompt automatiquement à la fin du morceau présélectionné choisi. Pour interrompre le morceau en cours de reproduction (ou en cas de reproduction en continu), appuyez sur le bouton SONG [STOP]. Appuyez sur la touche SONG [PLAY/PAUSE] pour démarrer la reproduction.

- Pour reproduire un autre morceau en continu, reportez-vous à la procédure décrite au point 2 ci-dessus.

#### NOTE

Le mode Preset Song (Morceau présélectionné) ne peut pas être activé lorsque l'unité est en mode Demo Song (page 14) ou encore pendant la reproduction de morceaux (page 41), l'enregistrement de morceaux utilisateur (page 29) ou des opérations au niveau des fichiers (page 35).

#### TERMINOLOGIE

##### Morceau :

Sur le CLP-240/230, on appelle « morceau » les données de performances. Cela inclut aussi bien les morceaux de démonstration que les morceaux de piano présélectionnés.

#### NOTE

Vous pouvez jouer sur le clavier pendant la reproduction d'un morceau présélectionné. Vous pouvez également modifier la voix reproduite au clavier.

#### NOTE

Vous pouvez régler la clarté (page 21) et le type de réverbération (page 21) appliqué à la voix jouée au clavier et à la reproduction du morceau présélectionné. Vous pouvez également modifier le type d'effet (page 22) et la sensibilité au toucher (page 23) de la voix jouée au clavier.

#### NOTE

Le tempo par défaut « 0 » est automatiquement sélectionné chaque fois qu'un nouveau morceau présélectionné est choisi ou lorsque la reproduction d'un nouveau morceau présélectionné démarre alors que la reproduction est paramétrée sur « ALL » ou « rnd ».

#### NOTE

Si vous sélectionnez un autre morceau (ou qu'un morceau différent est sélectionné pendant la reproduction en chaîne), l'instrument sélectionne les types de réverbération et d'effet appropriés en conséquence.

## 4. Quittez le mode Preset Song.

Appuyez sur le bouton [SONG SELECT] pour quitter le mode Preset Song. Le voyant s'éteint et l'instrument revient en mode de reproduction normal.

### Comment utiliser les fonctions d'exercice

Vous pouvez tour à tour activer et désactiver les parties main droite et main gauche de manière à vous exercer sur la partie correspondante (fonction d'annulation de partie) et répéter sans arrêt une phrase donnée d'un morceau (fonction de répétition A-B). Pour plus d'informations, reportez-vous aux pages 17–18.



# Exercices à une main sur les 50 morceaux présélectionnés (fonction d'annulation de partie)

Chacun des 50 morceaux présélectionnés possède une piste pour la partie main gauche et une pour la partie main droite. Vous pouvez au choix activer ou désactiver la partie main gauche ou main droite de manière à vous exercer sur la partie correspondante (celle qui est désactivée). La partie main droite se trouve sur la piste **[RIGHT]** et la partie main gauche sur la piste **[LEFT]**.

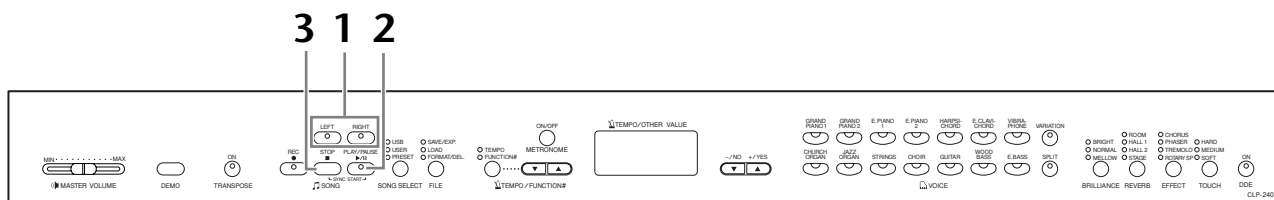

## Procédure

### 1. Désactivez la partie de reproduction sur laquelle vous souhaitez vous exercer.

Après avoir sélectionné le morceau sur lequel vous voulez vous exercer, appuyez sur le bouton **[RIGHT]** ou **[LEFT]** pour désactiver la partie correspondante. Lors de la sélection initiale d'un morceau, les voyants **[RIGHT]** et **[LEFT]** s'allument, ce qui signifie que vous pouvez jouer les deux parties. Si vous appuyez alors sur un des boutons pour désactiver la reproduction d'une des parties, le voyant du bouton correspondant s'éteint et la reproduction de la partie concernée est assourdie.

- En appuyant plusieurs fois sur les boutons, vous désactivez et activez tour à tour la reproduction.

### 2. Démarrez la reproduction et commencez à jouer.

Appuyez sur le bouton **SONG [PLAY/PAUSE]** pour démarrer la reproduction. Jouez ensuite la partie que vous venez de désactiver.

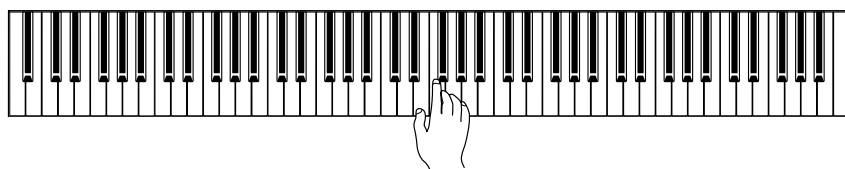

#### Comment démarrer automatiquement la reproduction dès que vous commencez à jouer sur le clavier (Sync Start (Début synchronisé))

Lorsque la fonction Sync Start est activée, la reproduction du morceau sélectionné démarre automatiquement dès que vous commencez à jouer sur le clavier.

Pour activer la fonction Sync Start, maintenez la touche **SONG [STOP]** enfoncée tout en appuyant sur la touche **[PLAY/PAUSE]**.

(Répétez l'opération ci-dessus pour désactiver la fonction Sync Start.)

La reproduction démarre alors dès que vous commencez à jouer sur le clavier.

#### Lecture/pause via la pédale gauche

La pédale gauche peut être utilisée pour lancer et faire une pause dans la reproduction du morceau présélectionné via la fonction « Left Pedal Mode » (Mode pédale gauche) décrite à la page 51.

### 3. Arrêtez la reproduction.

Lorsque la reproduction est terminée, elle s'arrête automatiquement et le Clavinova recherche le début du morceau. Pour interrompre la reproduction au milieu du morceau, appuyez sur la touche **SONG [STOP]**. Vous pouvez aussi faire une pause dans la reproduction en appuyant sur la touche **SONG [PLAY/PAUSE]**.

#### NOTE

Les canaux appropriés du morceau sont automatiquement affectés à **[RIGHT]** et **[LEFT]**. Par conséquent, vous pouvez affecter **[RIGHT]** à une partie autre que le canal 1 et **[LEFT]** à une partie autre que le canal 2.

#### NOTE

La fonction Song Part Cancel (Annulation d'une partie du morceau présélectionné) ne peut pas être utilisée si la reproduction est paramétrée sur « ALL » ou « rnd » (page 15).

#### NOTE

Vous pouvez également activer ou désactiver une partie en cours de reproduction.

#### NOTE

Vous pouvez utiliser la fonction « Song Part Cancel Volume » (Volume de la partie annulée du morceau) décrite à la page 52 pour régler le volume de la partie annulée sur une valeur comprise entre « 0 » (aucun son) et « 20 ». Le réglage normal est « 5 ».

#### NOTE

Les deux parties sont automatiquement activées chaque fois qu'un nouveau morceau est sélectionné.

# Fonction de répétition A-B de 50 morceaux présélectionnés

La fonction A-B Repeat peut être utilisée pour répéter sans arrêt une phrase donnée d'un morceau présélectionné. Combinée à la fonction Part Cancel (Annulation de partie) décrite ci-dessous, elle convient parfaitement pour s'exercer sur des phrases difficiles.

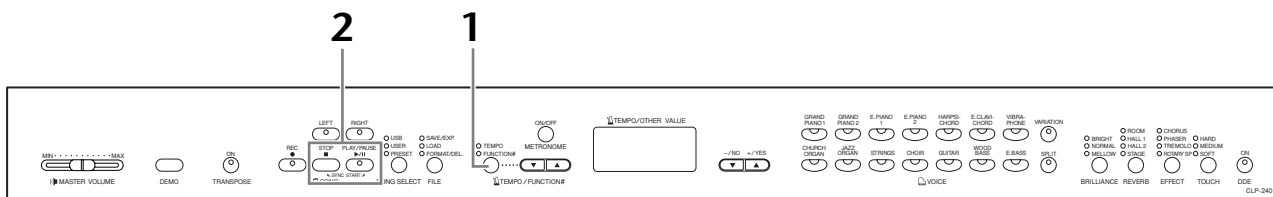

## Procédure

### 1. Spécifiez le début (A) et la fin (B) de la phrase, puis commencez à jouer.

Sélectionnez et jouez un morceau présélectionné, puis appuyez sur le bouton [TEMPO/FUNCTION#] au début de la phrase que vous souhaitez répéter.

Le point « A » est ainsi paramétré (A -) apparaît à l'écran).

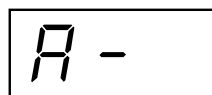

Pour spécifier la fin (B) de la phrase, appuyez une deuxième fois sur le bouton [TEMPO/FUNCTION#] à la fin de la phrase.

Le point « B » est alors paramétré (A - b) apparaît à l'écran).

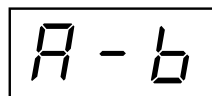

La répétition de la reproduction peut alors commencer entre les points A et B définis.

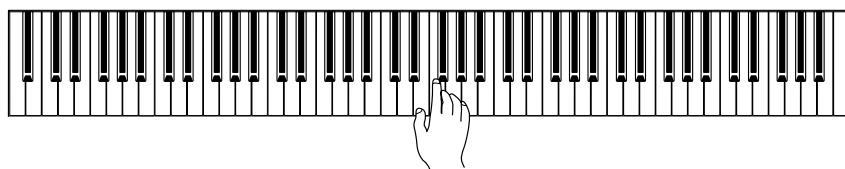

### 2. Arrêtez la reproduction.

Appuyez sur le bouton **SONG [STOP]** pour interrompre la reproduction sans supprimer les points A et B. La reproduction de la répétition A-B reprend si vous appuyez de nouveau sur le bouton **SONG [PLAY/PAUSE]**.

Pour annuler les points A et B, appuyez une fois sur le bouton [TEMPO/FUNCTION#].

#### NOTE

La fonction A-B Repeat ne peut pas être utilisée si la reproduction est paramétrée sur « ALL » ou « rnd » (page 15).

#### NOTE

- Pour régler le point « A » au tout début du morceau, appuyez sur le bouton [TEMPO/FUNCTION#] avant de lancer la reproduction.
- Vous pouvez automatiquement régler le point B à la fin du morceau en définissant le point B et en laissant le morceau se reproduire jusqu'au bout.

#### NOTE

Une introduction automatique (qui vous guide dans la phrase) démarre au point A du morceau.

#### NOTE

Si vous sélectionnez un nouveau morceau, les points A et B seront automatiquement supprimés.

# Sélection et reproduction de voix

## Sélection de voix

Touches Voice

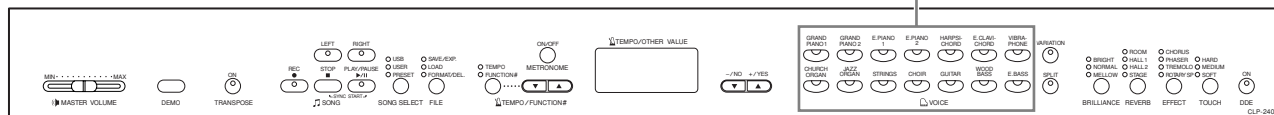

### Procédure

Sélectionnez la voix de votre choix en enfonçant l'un des boutons Voice (Voix).

Puis, lorsque vous commencez à jouer, réglez la commande [MASTER VOLUME] sur le niveau sonore qui vous convient.

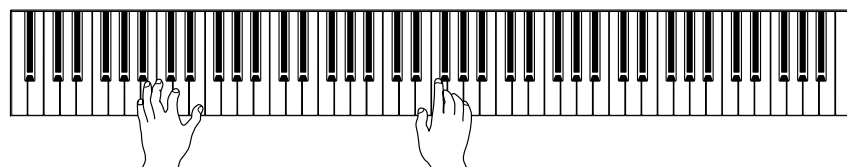

### NOTE

Pour vous familiariser avec les caractéristiques des différentes voix, écoutez des morceaux de démonstration de chacune des voix (page 14). Pour plus d'informations sur les caractéristiques de chaque voix présélectionnée, reportez-vous à la « Liste des voix présélectionnées » à la page 71.

### TERMINOLOGIE

#### Voix :

Sur le Clavinova, une voix est un « ton » ou une « coloration tonale ».

### NOTE

Vous pouvez contrôler le volume sonore d'une voix en modulant la force de votre jeu au clavier, même si le son de certains instruments de musique n'est que peu, voire pas du tout, sensible au style du musicien (à son toucher).

Reportez-vous à la « Liste des voix présélectionnées » à la page 71.

## Utilisation des pédales

Le Clavinova dispose de trois pédales, qui produisent toute une série d'effets expressifs similaires à ceux d'un piano acoustique.

### Pédale forte (droite)

La pédale forte fonctionne de la même manière que celle d'un piano acoustique. Lorsque vous l'enfoncez, les notes sont prolongées plus longtemps. Le fait de relâcher la pédale interrompt (atténue) immédiatement le maintien des notes. Si vous sélectionnez la voix **GRAND PIANO 1** du CLP-240 et que vous appuyez sur la pédale forte, vous activez les « échantillons de maintien » spéciaux de l'instrument, qui vous permettent de recréer avec précision la résonance unique de la table d'harmonie et des cordes d'un piano à queue acoustique. Un effet de « pédale à mi-course » vous permet d'utiliser la pédale forte pour créer des effets de maintien partiels, en fonction du degré d'enfoncement de la pédale.

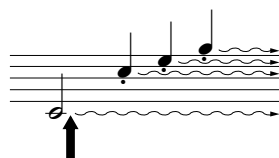
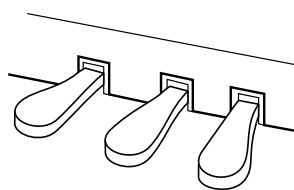

Lorsque vous appuyez sur la pédale forte, le maintien des notes jouées avant de relâcher la pédale est plus long.

### Pédale de sostenuto (centre)

Si vous jouez une note ou un accord au clavier et appuyez sur la pédale de sostenuto tout en maintenant la ou les notes interprétées, ces dernières seront maintenues aussi longtemps que vous appuierez sur la pédale (l'effet obtenu est le même que si la pédale forte avait été enfoncée). Par contre, les notes jouées par la suite ne seront pas maintenues. Cela permet, par exemple, de maintenir un accord tout en jouant d'autres notes en mode « staccato ».

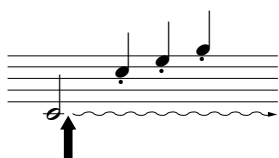

Lorsque vous appuyez sur la pédale de sostenuto tout en maintenant la note enfoncée, celle-ci est prolongée tant que la pédale est enfoncée.

### Pédale douce (gauche)

La pédale douce réduit le volume et modifie légèrement le timbre des notes jouées tant que la pédale est enfoncée. Elle n'affecte toutefois pas les notes déjà jouées au moment où elle est actionnée.

#### NOTE

Si la pédale forte ne fonctionne pas, vérifiez que son cordon est correctement branché dans l'unité principale (page 67).

#### NOTE

Il est possible d'ajuster la profondeur de l'effet créé par les « échantillons de maintien » grâce aux « fonctions Pedal » (page 51) du mode Fonction.

#### NOTE

Lorsque l'effet DDE est activé, vous pouvez entendre une simulation du son de maintien de la pédale forte sur un piano à queue en appuyant sur la pédale forte et en jouant au clavier (page 22).

#### NOTE

Les voix d'orgue, de cordes et de chœur sont entendues tant que la pédale de sostenuto est enfoncée.

#### NOTE

La pédale gauche peut être affectée à l'opération de lecture/pause du morceau ou à la fonction de variation (CLP-240) via la fonction « Left Pedal Mode » décrite à la page 51.

# Ajout de variations au son – [VARIATION] (CLP-240)/ [BRILLIANCE]/[REVERB]/[EFFECT]/[DDE] (CLP240)

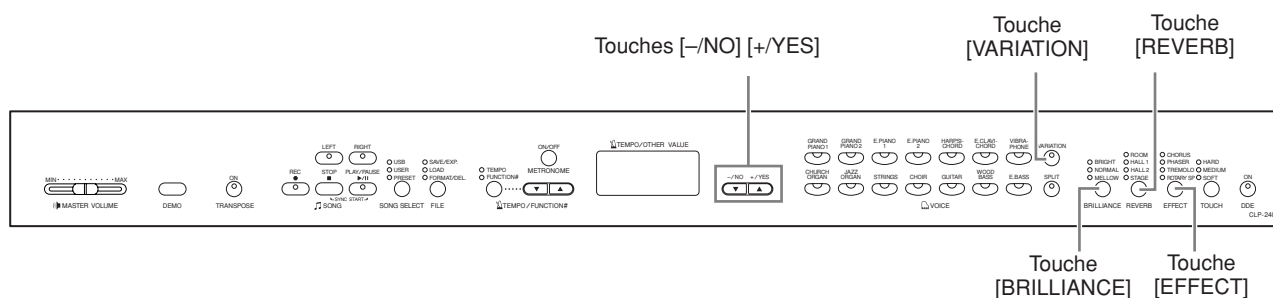

## [VARIATION] (CLP-240)

Cette fonction vous permet de modifier un autre aspect de l'effet, en fonction du type sélectionné. Pour plus d'informations sur les caractéristiques de chaque variation, reportez-vous à la « Liste des voix présélectionnées » à la page 71.

### Procédure

Appuyez sur le bouton [VARIATION] ou sur le bouton de la voix sélectionnée pour activer et désactiver la variation, tour à tour.

Le voyant s'allume (ON) chaque fois que vous appuyez sur le bouton [VARIATION].

## [BRILLIANCE] (Clarté)

Cette commande permet de modifier la tonalité ou le « timbre » du son produit.

**BRIGHT** : timbre vif

**NORMAL** : timbre standard

**MELLOW** : timbre doux et harmonieux

### Procédure

Pour sélectionner un type de clarté, appuyez plusieurs fois sur la touche [BRILLIANCE] jusqu'à ce que le voyant correspondant au type souhaité s'allume (les voyants s'allument les uns après les autres chaque fois que vous appuyez sur la touche [BRILLIANCE]). Vous avez le choix entre cinq types de clarté. Lorsque deux voyants adjacents sont allumés, le type situé entre les deux types indiqués est sélectionné. Par exemple, lorsque NORMAL et MELLOW sont allumés, le réglage de la clarté situé entre NORMAL et MELLOW est sélectionné. Ce paramètre affecte l'ensemble du son de l'instrument.

## [REVERB] (Réverbération)

Cette commande vous permet de sélectionner différents effets de réverbération numérique qui ajoutent de la profondeur et de l'expression au son pour créer une atmosphère acoustique réaliste.

**OFF** : Lorsque aucun effet de réverbération n'est sélectionné, aucun voyant REVERB n'est allumé.

**ROOM** : Ce réglage ajoute un effet de réverbération continu au son, semblable à la réverbération acoustique d'une pièce.

**HALL 1** : Pour obtenir un son offrant une « plus grande » réverbération, utilisez le réglage HALL 1. Cet effet simule la réverbération naturelle d'une petite salle de concert.

**HALL 2** : Pour obtenir un son de réverbération très spacieux, utilisez le réglage HALL 2. Cet effet simule la réverbération naturelle d'une grande salle de concert.

**STAGE** : Cet effet simule la réverbération d'une scène.

### NOTE

Réglage normal = OFF

### TERMINOLOGIE

#### Réglage normal :

Le « réglage normal » correspond au réglage par défaut (réglage d'usine) appliqué lors de la première mise sous tension du Clavinova.

### NOTE

Vous pouvez utiliser la pédale de gauche pour activer ou désactiver la variation via la fonction « Left Pedal Mode » décrite à la page 51 (CLP-240).

### NOTE

Réglage normal=NORMAL

### NOTE

Lorsque BRILLIANCE est réglé sur BRIGHT, le son global est légèrement plus fort. Si MASTER VOLUME est réglé sur un niveau élevé, le son peut être légèrement déformé. Si c'est le cas, diminuez le niveau de MASTER VOLUME.

### NOTE

Les réglages par défaut du type de réverbération (y compris OFF) et de la profondeur sont différents pour chaque voix.

**Procédure**

Si vous appuyez plusieurs fois de suite sur le bouton **[REVERB]**, vous activez et désactivez tour à tour la réverbération.

Les voyants s'allument les uns à la suite des autres chaque fois que vous enfoncez le bouton **[REVERB]**. Aucun effet n'est produit lorsque tous les voyants sont éteints.

**Réglage de la profondeur de réverbération**

Ajustez la profondeur de réverbération de la voix sélectionnée en utilisant les boutons **[-/NO]** **[+/YES]** tout en maintenant le bouton **[REVERB]** enfoncé. La plage de profondeur s'étend de 0 à 20. Le réglage actuel de la profondeur apparaît sur l'écran DEL lorsque vous maintenez le bouton **[REVERB]** enfoncé.

**[EFFECT] (Effet)**

Le bouton **[EFFECT]** vous permet de sélectionner un effet offrant à votre son plus de profondeur et d'animation.

<b>OFF :</b>	Lorsque aucun effet n'est sélectionné, aucun voyant EFFECT n'est allumé.
<b>CHORUS (Chœur) :</b>	Effet éclatant et riche
<b>PHASER (Synchroniseur de phases) :</b>	Confère un effet majestueux au son.
<b>TREMOLO :</b>	Effet de trémolo
<b>ROTARY SP (Haut-parleur rotatif) :</b>	Ajoute l'effet de vibrato d'un haut-parleur rotatif.

**Procédure**

Pour sélectionner un type d'effet, appuyez plusieurs fois sur le bouton **[EFFECT]** jusqu'à ce que le voyant correspondant au type souhaité s'allume (les voyants s'allument les uns après les autres chaque fois que vous appuyez sur le bouton **[EFFECT]**). Aucun effet n'est produit lorsque tous les voyants sont éteints.

**Réglage de la profondeur des effets**

Vous pouvez ajuster la profondeur des effets de la voix sélectionnée en utilisant les boutons **[-/NO]** et **[+/YES]** tout en maintenant le bouton **[EFFECT]** enfoncé.

La plage de profondeur s'étend de 0 à 20. Le réglage actuel de la profondeur apparaît sur l'écran DEL lorsque vous maintenez le bouton **[EFFECT]** enfoncé.

**[DDE] (CLP-240)**

Lorsque l'effet DDE (Dynamic Damper Effect) est activé, vous pouvez entendre une simulation du son de maintien de la pédale forte sur un piano à queue en appuyant sur la pédale forte et en jouant au clavier. Cet effet est appliqué à l'ensemble du son de l'instrument.

**Procédure**

Si vous appuyez plusieurs fois de suite sur la touche **[DDE]**, vous activez et désactivez tour à tour l'effet DDE.

**Réglage de la profondeur de DDE**

Vous pouvez ajuster la profondeur de l'effet DDE en utilisant les touches **[-/NO]** et **[+/YES]** tout en maintenant la touche **[DDE]** enfoncée.

La plage de profondeur s'étend de 0 à 20. Le réglage actuel de la profondeur apparaît sur l'écran DEL lorsque vous maintenez la touche **[DDE]** enfoncée.

**NOTE**

Pour modifier le type de réverbération, relâchez le bouton **[REVERB]**. Si vous modifiez la profondeur de réverbération en maintenant le bouton **[REVERB]** enfoncé, le fait d'appuyer sur le bouton **[REVERB]** ne modifiera pas le type de réverbération.

**NOTE**

**Profondeur 0 :** pas d'effet  
**Profondeur 20 :** profondeur de réverbération maximale

**NOTE**

Les réglages de profondeur par défaut varient d'une voix à l'autre.

**NOTE**

Les réglages par défaut du type d'effet (y compris OFF) et de la profondeur sont différents pour chaque voix.

**NOTE**

Pour modifier le type d'effet, relâchez le bouton **[EFFECT]**. Si vous modifiez les réglages de profondeur en maintenant le bouton **[EFFECT]** enfoncé, le fait d'appuyer sur le bouton **[EFFECT]** ne modifiera pas le type d'effet.

**NOTE**

**profondeur 0 :** pas d'effet  
**profondeur 20 :** profondeur d'effet maximale

**NOTE**

Les réglages de profondeur par défaut varient d'une voix à l'autre.

**NOTE**

Réglage normal = ON

**NOTE**

**Profondeur 0 :** pas d'effet  
**Profondeur 20 :** profondeur de DDE maximale

## Sensibilité au toucher – [TOUCH] (Toucher)

Une sélection de quatre types différents de sensibilité du clavier au toucher — HARD (Elevée), MEDIUM (Moyenne), SOFT (Légère) ou FIXED (Fixe) — s'offre à vous en fonction de votre style de jeu et de vos préférences.

- HARD :** Exige d'appuyer sur les touches avec une certaine force pour produire un niveau de volume maximal.
- MEDIUM :** Produit une réponse « standard » du clavier.
- SOFT :** Permet d'obtenir un niveau sonore maximal en exerçant une pression relativement faible sur les touches.
- FIXED :** Le volume de toutes les notes est le même, quelle que soit la force du jeu au clavier. (Aucun voyant n'est allumé.) Vous pouvez modifier le volume fixe.

### NOTE

Ce réglage ne modifie pas le poids du clavier.

### NOTE

Réglage normal = MEDIUM

### NOTE

Le type de sensibilité au toucher choisi sera appliqué à toutes les voix. Cependant, les réglages de sensibilité au toucher peuvent n'avoir que très peu d'effet, voir aucun, dans le cas de certaines voix qui, normalement, ne sont pas sensibles à la dynamique du clavier. (Reportez-vous à la « Liste des voix présélectionnées » à la page 71.)

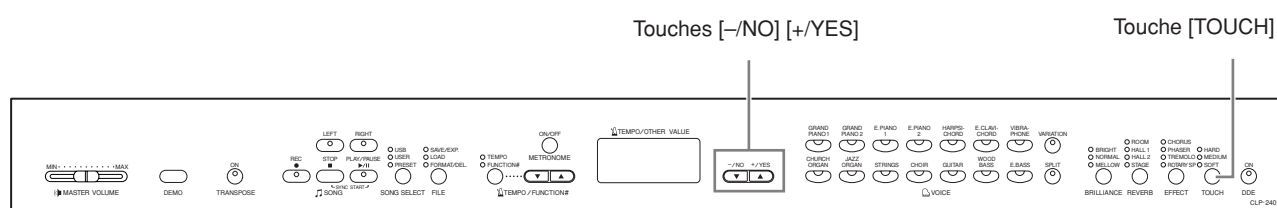

## Procédure

Pour sélectionner un type de sensibilité au toucher, appuyez plusieurs fois sur le bouton [TOUCH] jusqu'à ce que le voyant correspondant au type souhaité s'allume (les voyants s'allument les uns après les autres chaque fois que vous appuyez sur le bouton [TOUCH]). Aucun voyant ne s'allume lorsque vous sélectionnez « FIXED ».

### Modification du volume lorsque FIXED est sélectionné

Lorsque vous sélectionnez FIXED, vous pouvez régler le volume des notes jouées en mode FIXED en vous servant des boutons [-/NO] et [+ /YES] tout en maintenant le bouton [TOUCH] enfoncé. Le niveau actuel du volume apparaît à l'écran. La plage du volume s'étend de 1 à 127. Le réglage par défaut est 64.

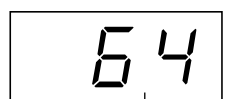

plage du volume

### NOTE

1 : volume minimum  
127 : volume maximum

### NOTE

Le volume du toucher défini dans le mode FIXED est appliqué à toutes les voix.

### NOTE

Pour modifier le type de toucher, relâchez le bouton [TOUCH]. Si vous modifiez le volume en maintenant le bouton [TOUCH] enfoncé, le fait d'appuyer sur le bouton [TOUCH] ne modifiera pas le type de sensibilité au toucher. (Le mode FIXED reste sélectionné.)

# Transposition – [TRANPOSE]

La fonction Transpose (Transposition) du Clavinova vous permet d'augmenter ou de diminuer la hauteur de ton de l'ensemble du clavier d'un demi-ton à la fois afin de faciliter l'interprétation des armatures difficiles ou d'adapter la hauteur de ton du clavier au registre d'un chanteur ou d'autres instruments. Ainsi, si vous réglez la transposition sur « 5 » et que vous jouez un C (do), vous obtiendrez le ton F (fa). Vous pourrez donc jouer votre morceau comme s'il était en C majeur et le Clavinova le transposera en F.

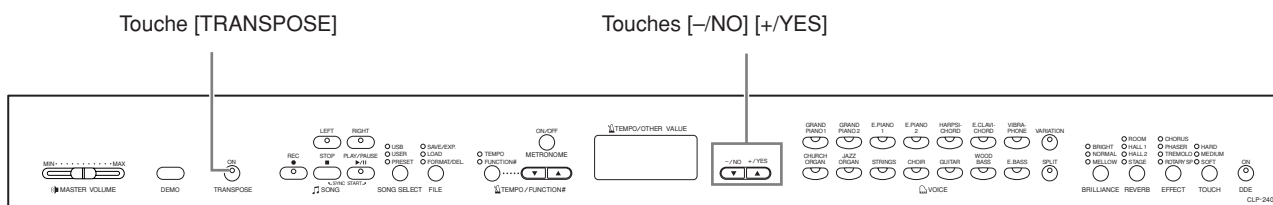

## Procédure

Utilisez les boutons [-/NO] et [+/YES] tout en maintenant le bouton [TRANPOSE] enfoncé pour effectuer une transposition vers le haut ou le bas, selon les besoins. La valeur de la transposition apparaît sur l'écran DEL lorsque vous maintenez le bouton [TRANPOSE] enfoncé. Le réglage par défaut de la transposition est « 0 ».

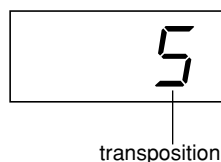

transposition

Le voyant du bouton [TRANPOSE] reste allumé lorsqu'un réglage de transposition autre que « 0 » est sélectionné. Après cela, chaque fois que vous enfoncez le bouton [TRANPOSE], la fonction Transpose est tour à tour activée ou désactivée.

## TERMINOLOGIE

**Transposition :** Modification de l'armature de la clé d'un morceau. Sur le Clavinova, la transposition modifie la hauteur de ton du clavier tout entier.

## NOTE

### Plage de transposition :

- 12 : -12 demi-tons  
(une octave vers le bas)
- 0 : hauteur de ton normale
- 12 : 12 demi-tons  
(une octave vers le haut)



# Combinaison de deux voix (mode Dual (Duo))

Vous pouvez jouer deux voix simultanément sur l'ensemble du clavier. Cela vous permet par exemple de simuler un duo mélodique ou d'associer deux voix identiques pour enrichir le son.

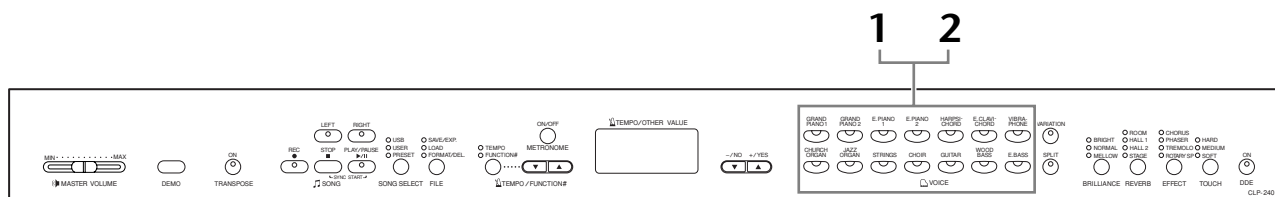

## Procédure

### 1. Activez le mode Dual.

Appuyez sur deux boutons de voix en même temps (ou appuyez sur un des boutons de voix tout en maintenant un autre enfoncé). Les voyants des deux voix sélectionnées s'allument lorsque le mode Dual est actif.

- En fonction de la priorité de numérotation des voix présentée dans le schéma de droite, la voix possédant le numéro le plus petit sera affectée à la voix 1 (et l'autre à la voix 2).

Priorité de numérotation des voix

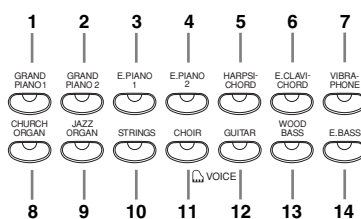

Le mode Fonction du CLP-240/230 permet d'accéder à de nombreuses autres fonctions du mode Dual, telles que le réglage de la balance du volume ou des octaves (page 49). (Si vous ne paramétrez pas les fonctions du mode Dual, la valeur par défaut de chaque réglage sera utilisée pour chacune des voix.)

### 2. Quittez le mode Dual et revenez au mode de reproduction normal.

Pour revenir au mode de reproduction normal à une seule voix, appuyez sur l'un des sélecteurs de voix.

#### NOTE (CLP-240)

Il est impossible d'activer les modes Dual et Split (Clavier partagé) (page 26) en même temps.

#### NOTE

**[VARIATION] en mode Dual (CLP-240)**  
Le voyant du bouton **[VARIATION]** s'allume en cas d'activation de la variation pour l'une des voix (ou les deux) du mode Dual. Lorsque le mode Dual est activé, vous pouvez utiliser le bouton **[VARIATION]** pour activer ou désactiver la variation des deux voix. Pour l'activer ou la désactiver pour une seule des voix, maintenez le bouton de l'autre voix enfoncé et appuyez sur le bouton de la voix dont vous souhaitez modifier la variation.

#### NOTE

**[REVERB] en mode Dual**  
Le type de réverbération attribué à la voix 1 est prioritaire sur l'autre. (S'il est réglé sur OFF, le type de réverbération de la voix 2 sera activé.)

#### NOTE

**[EFFECT] en mode Dual**  
Dans certaines conditions, un type d'effet peut devenir prioritaire sur l'autre. La profondeur sera fonction de la valeur par défaut de la profondeur de la combinaison de voix. La fonction F3 (page 49) vous permet toutefois d'ajuster à votre guise la valeur de la profondeur de chaque voix.

# Partage de la plage du clavier et reproduction de deux voix différentes (mode Split (Clavier partagé)) (CLP-240)

Le mode Split vous permet de jouer deux voix différentes sur le clavier — une à la main gauche et l'autre à la main droite. Ainsi, vous pouvez jouer une partition de basse à l'aide de la voix Wood Bass (Basse de bois) ou Electric Bass (Basse électrique) de la main gauche et une mélodie de la main droite.

Touches de groupes de voix      Touche [SPLIT]

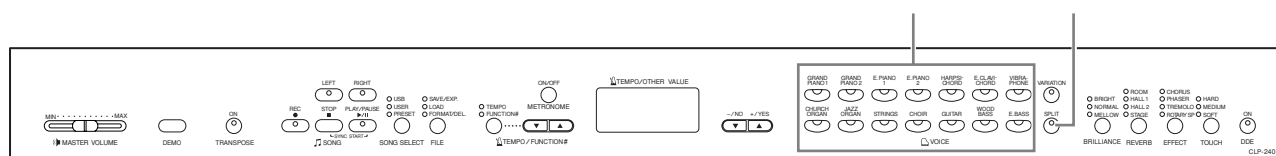

## Procédure

### 1. Activez le mode Split.

Appuyez sur le bouton [SPLIT] de manière à ce que son voyant s'allume. Dans un premier temps, le réglage par défaut (WOOD BASS) est sélectionné pour la voix jouée de la main gauche.

Le mode Function vous permet d'accéder à un certain nombre d'autres fonctions du mode Split (page 50). (Si vous ne configurez pas les fonctions du mode Dual, la valeur par défaut de chaque réglage sera utilisée pour chacune des voix.)

### 2. Définissez le point de partage (la limite entre les plages de gauche et de droite).

(Par défaut, le point de partage est défini sur la touche F#2.)

Si vous ne devez pas modifier le point de partage, passez cette procédure.)

Vous pouvez déplacer le point de partage sur n'importe quelle autre touche en appuyant sur celle-ci tout en maintenant le bouton [SPLIT] enfoncé (le nom de la touche « point de partage » actuellement sélectionnée apparaît sur l'écran DEL tandis que vous maintenez le bouton [SPLIT] enfoncé).

Exemple d'affichage d'une note avec point de partage

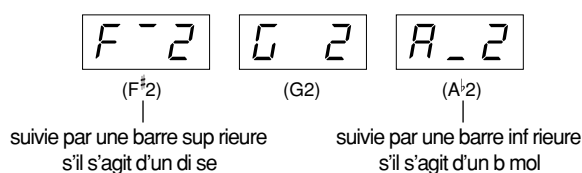

#### NOTE

Vous ne pouvez pas activer les modes Dual (page 25) et Split en même temps.

#### NOTE

Une touche représentant le « point de partage » est présente dans la plage de gauche.

#### NOTE

Vous pouvez également définir le point de partage à l'aide de Function 4 (page 50).

### 3. Sélectionnez une voix pour la main droite.

Appuyez sur un bouton de voix.

### 4. Sélectionnez une voix pour la main gauche.

Appuyez sur le bouton de voix correspondant tandis que vous maintenez le bouton **[SPLIT]** enfoncé. (Le voyant du bouton de la voix de gauche s'allume lorsque vous appuyez sur le bouton **[SPLIT]**.)

Pour activer ou désactiver la variation de la voix partagée, maintenez le bouton **[SPLIT]** enfoncé et appuyez sur le bouton **[VARIATION]** ou sur le bouton de la voix actuellement sélectionnée.

### 5. Quittez le mode Split et revenez au mode de reproduction normal.

Appuyez de nouveau sur le bouton **[SPLIT]** pour que son voyant s'éteigne.

#### NOTE

##### **[VARIATION] en mode Split**

Vous pouvez activer et désactiver la fonction de variation des voix du mode Split. Normalement, le voyant de la voix de droite s'allume en mode Split. Vous pouvez utiliser le bouton **[VARIATION]** pour activer ou désactiver la variation de la voix de droite, selon vos besoins. Cependant, si vous maintenez le bouton **[SPLIT]** enfoncé, le voyant de la voix de gauche s'allume et le bouton **[VARIATION]** permet alors d'activer ou de désactiver la variation pour la voix de gauche.

#### NOTE

##### **[REVERB] en mode Split**

Le type de réverbération attribué à la voix de droite est prioritaire sur l'autre. (S'il est réglé sur OFF, le type de réverbération de la voix de gauche sera activé.) Le réglage de la profondeur de réverbération via les commandes du panneau (effectué en appuyant sur les boutons **[-/NO]** ou **[+/YES]** tout en maintenant le bouton **[REVERB]** enfoncé — voir page 21) sera uniquement appliqué à la voix de droite.

#### NOTE

##### **[EFFECT] en mode Split**

Dans certaines conditions, un type d'effet peut prendre le pas sur l'autre. La profondeur sera fonction de la valeur par défaut de la profondeur de la combinaison de voix. La fonction F4 (page 50) vous permet toutefois de modifier à votre guise la profondeur de chaque voix. Le réglage de la profondeur des effets via les commandes du panneau (effectué en appuyant sur les boutons **[-/NO]** ou **[+/YES]** tout en maintenant le bouton **[EFFECT]** enfoncé — voir page 22) sera uniquement appliqué à la voix de droite.

# Utilisation du métronome

Le Clavinova possède un métronome intégré (un instrument qui maintient un tempo régulier) très utile pour les exercices.

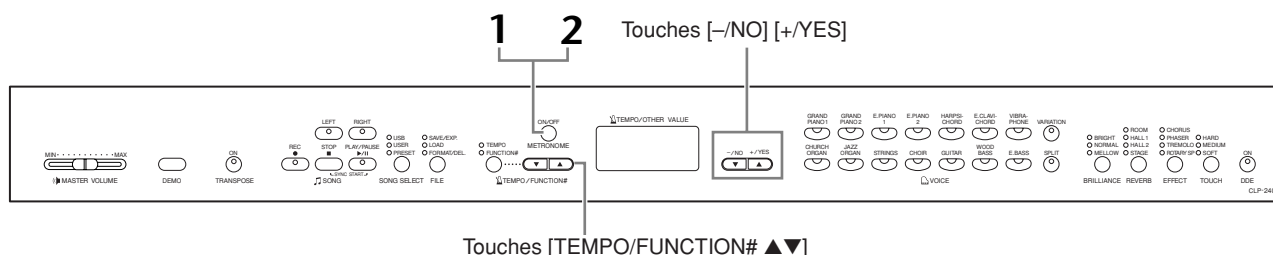

## Procédure

### 1. Démarrez le métronome.

Vous pouvez activer le son du métronome en appuyant sur le bouton **METRONOME [ON/OFF]** (Métronome (Démarrage/Arrêt)).

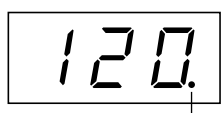

L'indicateur de temps clignote en fonction du tempo actuel.

#### Réglage du tempo

Le tempo du métronome et de la reproduction de l'enregistreur de morceaux utilisateur (qui est décrit dans la prochaine section) peut être réglé entre 32 et 280 temps par minute grâce aux boutons **[TEMPO/FUNCTION# ▼, ▲]** (lorsque le voyant **[TEMPO]** du bouton **[TEMPO/FUNCTION# ▼, ▲]** est allumé).

#### Réglage de la signature de temps

Vous pouvez régler la signature de temps du métronome en utilisant les boutons **[-/NO]** et **[+/YES]** tout en maintenant le bouton **METRONOME [ON/OFF]** enfoncé. Vous pouvez régler le tempo entre 0 et 15. Le réglage en cours s'affiche sur l'écran DEL tandis que vous maintenez le bouton **METRONOME [ON/OFF]** enfoncé.

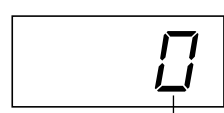

temps

### 2. Arrêtez le métronome.

Désactivez le métronome en appuyant sur le bouton **METRONOME [ON/OFF]**.

#### NOTE

Si le voyant **[FUNCTION#]** du bouton **[TEMPO/FUNCTION#]** est allumé, appuyez sur ce bouton pour allumer le voyant **[TEMPO]**.

#### NOTE

Vous pouvez régler le volume du métronome à l'aide de la fonction **Metronome Volume** (Volume du métronome) du mode **Function** (page 52).

# Enregistrement de votre performance

Le fait de pouvoir enregistrer et reproduire vos performances sur le clavier du CLP-240/230 peut s'avérer très utile. Vous pouvez, par exemple, enregistrer uniquement la partie à main gauche de manière à travailler le jeu de votre main droite pendant la reproduction de l'enregistrement de la main gauche. Dans la mesure où vous pouvez enregistrer jusqu'à deux parties séparément, vous pouvez également choisir d'enregistrer la main droite et la main gauche séparément ou d'enregistrer les deux parties d'un duo et voir ce que donne leur reproduction. L'enregistreur de morceaux à deux parties du CLP-240/230 permet d'enregistrer jusqu'à trois morceaux utilisateur (U01-U03) sur l'instrument. Sur le CLP-240, il est possible de sauvegarder les morceaux utilisateur sur un périphérique de stockage USB en option.

## TERMINOLOGIE

### Différence entre enregistrement et sauvegarde

Les données de performance enregistrées sur une cassette ne sont pas au même format que celles enregistrées sur le Clavinova. Une cassette audio enregistre des signaux audio. En revanche, le Clavinova « sauvegarde » des informations relatives à la synchronisation des notes, aux voix et à la valeur du tempo, mais pas de signaux audio. Lorsque vous reproduisez des morceaux enregistrés, le Clavinova émet des sons en fonction des informations sauvegardées. Il est donc plus exact de dire que l'enregistrement sur le Clavinova consiste à « sauvegarder des informations ». Pour des raisons de clarté, nous utiliserons toutefois le terme « enregistrement » dans ce manuel.

## NOTE

Vous pouvez enregistrer votre performance (données audio) à l'aide d'un magnétophone ou de tout autre matériel d'enregistrement via la prise AUX OUT (Sortie auxiliaire) (page 56).

## Enregistrement rapide d'une performance

Ce mode d'enregistrement simple et pratique vous permet d'enregistrer rapidement votre performance, sans spécifier de partie d'enregistrement, ce qui s'avère particulièrement utile, par exemple, pour enregistrer des morceaux de piano en solo. De cette façon, la performance est automatiquement enregistrée sur la partie à main droite.

## NOTE

Lorsque l'instrument est en mode Demo Song ou pendant une opération au niveau des fichiers (CLP-240), le mode Record ne peut pas être activé.

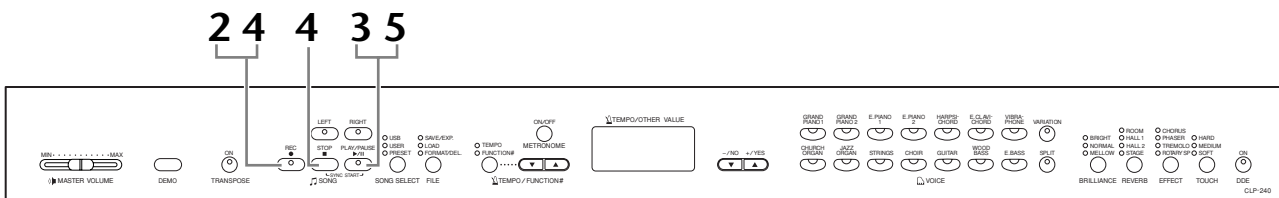

## Procédure

### ⚠ ATTENTION

#### Pour éviter d'effacer des morceaux enregistrés auparavant :

Si le morceau contient des données, le voyant de la partie s'allume vert lorsque vous sélectionnez un morceau. Veuillez noter que le fait d'enregistrer de nouvelles données sur cette partie efface les données existantes.

(CLP-240) Vous ne pouvez pas enregistrer la performance directement sur le périphérique de stockage USB connecté. Les morceaux enregistrés sont automatiquement sauvegardés sur l'instrument. Si vous voulez sauvegarder des données sur le périphérique, exécutez l'opération Save (page 36) après avoir arrêté l'enregistrement.

## 1. Effectuez tous les réglages initiaux.

Avant de commencer à enregistrer, sélectionnez la voix (ou les voix si vous utilisez le mode Dual ou Split) à enregistrer. Effectuez également tous les autres réglages (réverbération, effet, etc.) de votre choix et réglez le volume. Vous pouvez également régler le volume de la reproduction à l'aide du curseur [MASTER VOLUME].

## 2. Activez le mode Record Ready (Prêt à enregistrer).

Appuyez sur la touche [REC] pour activer le mode Record Ready. Cette opération sélectionne automatiquement un morceau vide pour l'enregistrement et active la partie RIGHT. S'il n'existe aucun morceau vide, Song U01 est sélectionné. L'enregistrement ne démarre pas encore.

La quantité de mémoire disponible pour l'enregistrement (nombre approximatif de kilo-octets) apparaît sur l'écran DEL. Le voyant **SONG [PLAY/PAUSE]** clignote en fonction du tempo actuel de METRONOME.

Vous pouvez activer le métronome au cours de cette étape et régler le tempo à l'aide des touches [TEMPO/FUNCTION# ▼, ▲]. (Page : 32-280)

Vous pouvez désactiver le mode Record Ready avant d'enregistrer en appuyant à nouveau sur la touche [REC].

## 3. Lancez l'enregistrement.

L'enregistrement débute automatiquement dès que vous jouez une note sur le clavier ou que vous appuyez sur la touche **SONG [PLAY/PAUSE]**. Le numéro de la mesure en cours apparaît sur l'écran pendant l'enregistrement.

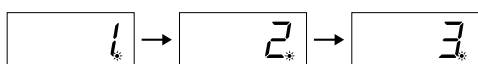

## 4. Arrêtez l'enregistrement.

Pour arrêter l'enregistrement, appuyez sur la touche [REC] ou **SONG [STOP]**. Lorsque l'enregistrement est arrêté, une succession de tirets apparaît sur l'écran pour indiquer que les données enregistrées sont en train d'être sauvegardées automatiquement sur l'instrument. Une fois les données sauvegardées, le nom du morceau (U01-U03) apparaît sur l'écran. Le voyant de la partie enregistrée devient vert pour indiquer qu'il contient maintenant des données. (Le mode Record est automatiquement désactivé.)

### ⚠ ATTENTION

Ne mettez pas l'instrument hors tension lorsqu'une succession de traits apparaît à l'écran. Vous risqueriez de supprimer toutes les données de morceau contenues dans l'instrument, y compris les morceaux externes (page 40).

## 5. Reproduisez la performance enregistrée.

Appuyez sur la touche **SONG [PLAY/PAUSE]** pour reproduire la performance enregistrée. Pour interrompre la reproduction au milieu d'un morceau, appuyez sur la touche **SONG [STOP]**.

### NOTE

#### Quantité de mémoire disponible pour l'enregistrement :

Cette valeur, exprimée en kilo-octets (qui est l'unité utilisée pour mesurer les données), indique la quantité d'espace disponible pour l'enregistrement sur le Clavinova. Vous pouvez enregistrer jusqu'à 11 000 notes maximum sur le CLP-240/230 en fonction de l'utilisation des pédales et d'autres facteurs.

### NOTE

Si vous avez sélectionné la partie LEFT un peu plus tôt dans le même morceau, cette partie est automatiquement activée lorsque vous appuyez sur la touche [REC] à l'étape 2.

### NOTE

Si le métronome était activé au moment où vous avez commencé à enregistrer, vous pouvez rester sur le même tempo que le métronome tandis que vous enregistrez. Le son du métronome ne sera toutefois pas enregistré.

### NOTE

Pour plus d'informations sur l'enregistrement, voir page 33.

### NOTE

La pédale de gauche peut être utilisée pour lancer l'enregistrement à l'aide de la fonction « Left Pedal Mode » (Mode pédale gauche) décrite à la page 51.

### NOTE

Le voyant de la partie d'enregistrement commence à clignoter lorsque la mémoire de l'enregistreur est pratiquement pleine. Si la mémoire se remplit totalement pendant l'enregistrement, le message « Full » (Pleine) apparaît à l'écran et l'enregistrement s'interrompt automatiquement. (Toutes les données enregistrées jusque là seront conservées.)

### NOTE

Si vous appuyez sur la touche **SONG [PLAY/PAUSE]** pour lancer l'enregistrement et que vous appuyez ensuite sur **SONG [STOP]** pour l'arrêter, toutes les données enregistrées auparavant sur la partie sélectionnée sont effacées.

# Réenregistrement d'un morceau enregistré précédemment

Cette section vous explique comment recommencer un enregistrement lorsque vous n'êtes pas satisfait de votre performance.

## Procédure

### 1. Sélectionnez, si nécessaire, une ou plusieurs voix (et d'autres réglages) à enregistrer.

Répétez l'étape 1 de la page 29 si vous souhaitez modifier les précédents réglages.

### 2. Activez de nouveau le mode Record Ready.

Appuyez de nouveau sur la touche [REC].  
Le voyant de la partie sélectionnée s'allume rouge.

Pour réenregistrer, suivez la procédure de la section « Enregistrement rapide d'une performance » à la page 30 à partir de l'étape 3.

#### NOTE

Si vous voulez modifier le tempo, la signature de temps, le type de réverbération ou le type d'effet lorsque vous réenregistrez une partie ou que vous enregistrez sur une autre partie, vous devez d'abord activer le mode Record Ready.

#### NOTE

Vous ne pouvez pas réenregistrer au milieu d'un morceau.

# Enregistrement sur la partie RIGHT/LEFT

Cette méthode vous permet d'enregistrer séparément les parties destinées respectivement aux mains droite et gauche. Dans la mesure où vous pouvez enregistrer la partie de la main gauche tout en reproduisant la partie à main droite, cette fonction est très utile pour l'enregistrement des deux parties d'un duo.

## Procédure

### 1. Effectuez tous les réglages initiaux.

Même procédure qu'à l'étape 1 de la section « Enregistrement rapide d'une performance » à la page 29.

### 2. Sélectionnez le morceau à enregistrer.

Appuyez sur la touche [SONG SELECT] (Sélectionner morceau) pour allumer le voyant « USER » (Utilisateur), puis appuyez sur les touches [-/NO][+/YES] pour sélectionner un morceau pour l'enregistrement.

#### ATTENTION

**Pour éviter d'effacer des morceaux enregistrés auparavant :**

Si le morceau contient des données, le voyant de la partie s'allume vert lorsque vous sélectionnez un morceau. Veuillez noter que le fait d'enregistrer de nouvelles données sur cette partie efface les données existantes.

### 3. Activez le mode Record Ready.

Appuyez sur la touche [REC], puis sur la touche [RIGHT]/[LEFT] pour activer le mode Record Ready. L'enregistrement ne démarre pas encore.

La quantité de mémoire disponible pour l'enregistrement (nombre approximatif de kilo-octets) apparaît sur l'écran DEL. Le voyant SONG [PLAY/PAUSE] clignote en fonction du tempo actuel de METRONOME.

Vous pouvez désactiver le mode Record Ready avant d'enregistrer en appuyant à nouveau sur la touche [REC].

### 4. Lancez, puis arrêtez l'enregistrement.

Même procédure qu'aux étapes 3-5 de la section « Enregistrement rapide d'une performance » à la page 30.

#### NOTE

##### Indications des touches des parties

**Eteint :** Ne contient pas de données

**Allumé (vert) :** Contient des données

**Allumé (rouge) :** La partie est activée pour l'enregistrement

#### NOTE

##### Quantité de mémoire disponible pour l'enregistrement :

Cette valeur, exprimée en kilo-octets (qui est l'unité utilisée pour mesurer les données), indique la quantité d'espace disponible pour l'enregistrement sur le Clavinova. Vous pouvez enregistrer jusqu'à 11 000 notes maximum sur le CLP-240/230 en fonction de l'utilisation des pédales et d'autres facteurs.

#### NOTE

Si le métronome était activé au moment où vous avez commencé à enregistrer, vous pouvez rester sur le même tempo que le métronome tandis que vous enregistrez. Le son du métronome ne sera toutefois pas enregistré.

#### NOTE

Si vous voulez modifier le tempo, la signature de temps, le type de réverbération ou le type d'effet lorsque vous réenregistrez une partie ou que vous enregistrez sur une autre partie, vous devez d'abord activer le mode Record Ready.

#### NOTE

Si vous ne souhaitez pas entendre la partie enregistrée auparavant pendant l'enregistrement (par exemple, si vous voulez enregistrer un morceau différent de celui enregistré sur la précédente partie), appuyez sur la touche de la piste de reproduction avant d'enfoncer la touche [REC] de manière à éteindre son voyant.

#### NOTE

Pour plus d'informations sur l'enregistrement, voir page 33.



**L'enregistreur de morceaux utilisateur enregistre les données suivantes :**

En plus des notes et des voix jouées, il enregistre des données.

Ces données incluent notamment des « parties individuelles » et le « morceau entier ».

Voir ci-dessous.

**Parties individuelles**

- Notes jouées
- Sélection de voix
- [VARIATION] ON/OFF (CLP-240)
- Pédale (forte/douce/sostenuto)
- Profondeur [REVERB]
- Profondeur [EFFECT]
- Voix du mode Dual
- Equilibre en mode Dual (F3)
- Désaccord en mode Dual (F3)
- Changement d'octave en mode Dual (F3)
- Voix du mode Split (CLP-240)
- Equilibre en mode Split (F4 : CLP-240)
- Changement d'octave en mode Split (F4 : CLP-240 )

**Morceau entier**

- Tempo
- Signature de temps
- Type [REVERB] (y compris OFF)
- Type [EFFECT] (y compris OFF)

# Modification des réglages initiaux (données enregistrées au début d'un morceau)

Il est possible de modifier les réglages initiaux (données enregistrées au début d'un morceau) après l'enregistrement. Vous pouvez par exemple modifier la voix pour créer une atmosphère différente ou régler le tempo du morceau à votre propre convenance.

Vous pouvez modifier les réglages initiaux suivants.

## Parties individuelles

- Sélection de voix
- [VARIATION] ON/OFF (CLP-240)
- Profondeur [REVERB]
- Profondeur [EFFECT]
- Voix du mode Dual
- Voix du mode Split (CLP-240)
- Profondeur de la pédale forte/douce

## Morceau entier

- Tempo
- Type [REVERB] (y compris OFF)
- Type [EFFECT] (y compris OFF)

### 1. Activez le mode Record et sélectionnez une partie pour modifier les réglages initiaux.

Le voyant devient rouge. (Les données partagées par deux parties peuvent être modifiées indifféremment depuis l'une ou l'autre partie.)

### 2. Modifiez les réglages via les commandes du panneau.

Par exemple, si vous voulez sélectionner [E. PIANO 1] à la place de [E. PIANO 2], appuyez sur la touche [E. PIANO 2]. Si vous voulez modifier la profondeur de la pédale forte/douce, appuyez sur la pédale correspondante et maintenez-la enfoncée. Faites attention de ne pas appuyer sur la touche **SONG [PLAY/PAUSE]** ou sur une touche du clavier, car cela aurait pour effet de lancer l'enregistrement et d'effacer toutes les données enregistrées auparavant sur la partie sélectionnée.

### 3. Appuyez sur la touche [REC] pour quitter le mode Record.

Faites attention de ne pas appuyer sur la touche **SONG [PLAY/PAUSE]** ou sur une touche du clavier, car cela aurait pour effet de lancer l'enregistrement et d'effacer toutes les données enregistrées auparavant sur la partie sélectionnée.

#### **NOTE**

Vous pouvez annuler les modifications apportées aux réglages initiaux en sélectionnant une partie différente après l'étape **2**, puis en quittant le mode Record en appuyant sur la touche **[REC]**. (Les modifications apportées aux données partagées par les deux parties sont également annulées.)

# Manipulation de morceaux avec un périphérique de stockage USB (CLP-240)

Le périphérique de stockage USB vous permet de manipuler des morceaux utilisateur (sauvegarde, exportation et suppression). Vous pouvez également formater le périphérique ou le support.

## A propos de la sauvegarde et de l'exportation

### Sauvegarde

Vous pouvez sauvegarder trois morceaux utilisateur de l'instrument sur le périphérique de stockage USB sous la forme d'un fichier unique (fichier utilisateur). Ces morceaux peuvent être sauvegardés dans un « dossier » (ou emplacement mémoire) du périphérique de stockage USB. 100 dossiers sont disponibles — A00-A99.

Dans la mesure où les morceaux utilisateur sont sauvegardés dans un format Clavinova spécial, ils ne peuvent pas être lus sur d'autres instruments (y compris d'autres Clavinovas). Ce format de fichier vous permet de réenregistrer chaque partie sur le CLP-240. Les morceaux ne peuvent pas être reproduits directement depuis le périphérique de stockage USB ; ils doivent d'abord être chargés sur l'instrument.

Pour plus de détails sur l'opération de sauvegarde, voir « Sauvegarde de morceaux » à la page 36.

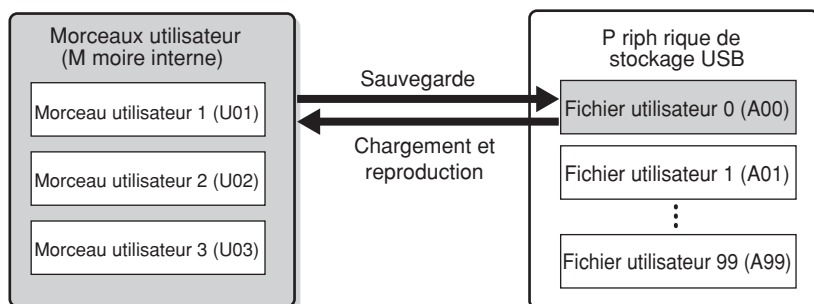

### Exportation

Vous pouvez exporter un morceau utilisateur de l'instrument sur le périphérique de stockage USB sous la forme d'un fichier unique (morceau SMF). Ces morceaux peuvent être exportés dans un « dossier » (ou emplacement mémoire) du périphérique de stockage USB. 100 dossiers sont disponibles — S00-S99.

Dans la mesure où les morceaux utilisateur sont sauvegardés au format SMF, ils peuvent être lus sur d'autres instruments (y compris d'autres Clavinovas).

Ce format de fichier ne vous permet pas de réenregistrer sur le CLP-240. Les morceaux dans ce format peuvent être reproduits directement à partir du périphérique de stockage USB et ne doivent pas être chargés préalablement sur l'instrument.

Pour plus de détails sur l'opération d'exportation, voir « Exportation d'un morceau au format SMF » à la page 37.

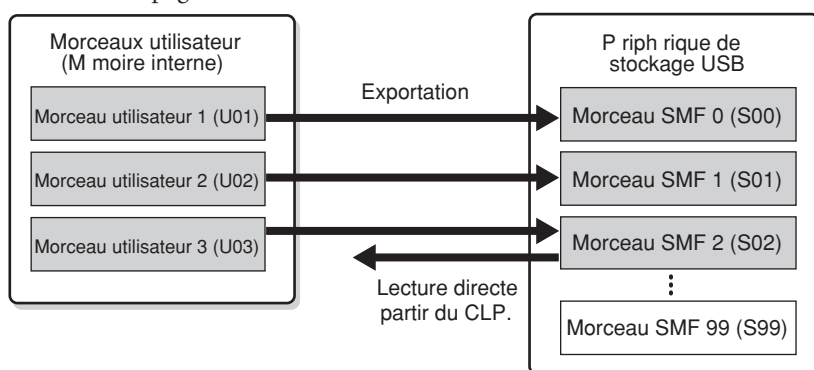

#### NOTE

Pour plus de détails sur la connexion d'un périphérique de stockage USB, reportez-vous à la page 58.

#### NOTE

Avant de manipuler des morceaux avec un périphérique de stockage USB, assurez-vous que ce dernier n'est pas protégé. S'il est protégé, vous ne pourrez pas y accéder.

#### NOTE

Si l'espace disponible sur le périphérique de stockage USB est insuffisant pour sauvegarder ou exporter les données, un message approprié apparaît à l'écran et vous ne pourrez pas procéder à la sauvegarde ou à l'exportation. Supprimez des fichiers indésirables du périphérique pour libérer de la mémoire (page 38) ou utilisez un autre périphérique.

#### NOTE

La lettre « A » au-dessus du nom du fichier utilisateur signifie « All » (Tous) — autrement dit, les trois morceaux de l'instrument sont sauvegardés dans un dossier unique.

#### NOTE

Le nombre de fichiers pouvant être gérés par l'instrument est de 100.

- Numéros des fichiers utilisateur : A00-A99
- Numéros des morceaux SMF : S00-S99

#### NOTE

La lettre « S » au-dessus du nom du morceau SMF signifie « SMF ».

#### TERMINOLOGIE

##### SMF (Standard MIDI File) :

Le format SMF (Fichier MIDI Standard) est l'un des formats de séquence compatibles les plus couramment utilisés pour stocker des données de séquence. Il existe deux variantes : Format 0 et Format 1. Bon nombre des périphériques MIDI sont compatibles avec le format SMF 0 et la plupart des données de séquence MIDI disponibles dans le commerce sont fournies au format SMF 0. Le format SMF des fichiers de séquence vous permet d'échanger des données de morceau entre différents séquenceurs. Les morceaux utilisateurs enregistrés sur le CLP-240 sont exportés au format SMF 0.

# Sauvegarde de morceaux

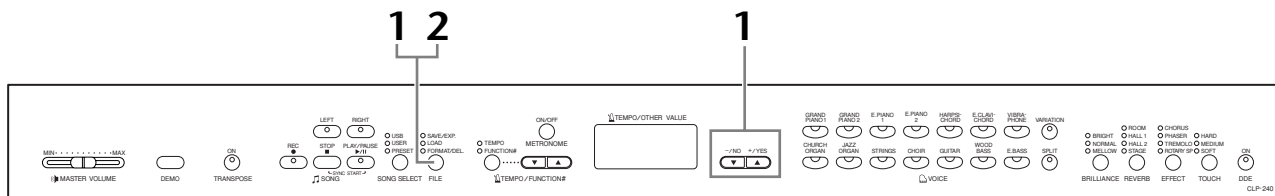

## Procédure

### 1. Sélectionnez un dossier de fichiers sur le périphérique et sauvegardez les morceaux utilisateur.

Après avoir vérifié que le périphérique de stockage USB est connecté à l'instrument, appuyez sur la touche **[FILE]** (Fichier) (le voyant « SAVE/EXP. » (Sauvegarder/Exp.) s'allume). Ensuite, tandis que vous maintenez la touche **[FILE]** enfoncée, appuyez simultanément sur les touches **[-/NO][+/YES]** pour sélectionner un dossier (A00-A99). Lorsque vous relâchez la touche **[FILE]**, « n y » (no/yes) apparaît à l'écran. Appuyez sur la touche **+/YES** pour sauvegarder les morceaux. Le fichier est automatiquement sauvegardé dans le dossier « USERFILES » et appelé « USERFILExx.usr ».

#### Ecrasement du fichier

Si vous sélectionnez un dossier qui contient un fichier utilisateur, trois points apparaissent à l'écran (par exemple, « A.0.0. »). Si vous ne voulez pas écraser le fichier, appuyez sur la touche **[-/NO]** lorsque « n y » (no ou yes) apparaît à l'écran et sélectionnez un autre dossier. Si vous voulez écraser le fichier, appuyez sur la touche **+/YES** lorsque « n y » (no ou yes) apparaît à l'écran. Lorsque « n y » réapparaît à l'écran pour vous demander de confirmer ou non l'écrasement du fichier, appuyez à nouveau sur la touche **+/YES**.

#### ⚠ ATTENTION

Lorsque l'instrument est en train d'accéder à des données (par exemple, lors des opérations de sauvegarde, d'exportation, de suppression et de formatage), vous ne devez EN AUCUN CAS débrancher le câble USB, retirer le support du périphérique ou mettre le périphérique hors tension. Vous risqueriez de corrompre les données de l'un des périphériques, voire des deux.

#### ⚠ ATTENTION

Vous ne devez pas renommer les fichiers utilisateur sur un ordinateur. Si le nom du fichier est modifié de cette manière, le fichier ne pourra pas être chargé sur l'instrument.

### 2. Quittez le mode de manipulation des fichiers.

Appuyez plusieurs fois sur la touche **[FILE]** pour quitter le mode de manipulation des fichiers. (Les voyants FILE s'éteignent.)

#### NOTE

A propos de la sauvegarde : voir page 35.

#### NOTE

Si vous déplacez un fichier utilisateur du dossier « USER FILES » à l'aide d'un ordinateur, l'instrument ne pourra pas reconnaître le fichier.

# Exportation d'un morceau au format SMF

## TERMINOLOGIE

### SMF (Standard MIDI File) :

Le format SMF (Fichier MIDI Standard) est l'un des formats de séquence compatibles les plus couramment utilisés pour stocker des données de séquence. Il existe deux variantes : Format 0 et Format 1. Bon nombre des périphériques MIDI sont compatibles avec le format SMF 0 et la plupart des données de séquence MIDI disponibles dans le commerce sont fournies au format SMF 0. Le format SMF des fichiers de séquence vous permet d'échanger des données de morceau entre différents séquenceurs. Les morceaux utilisateurs enregistrés sur le CLP-240 sont exportés au format SMF 0.

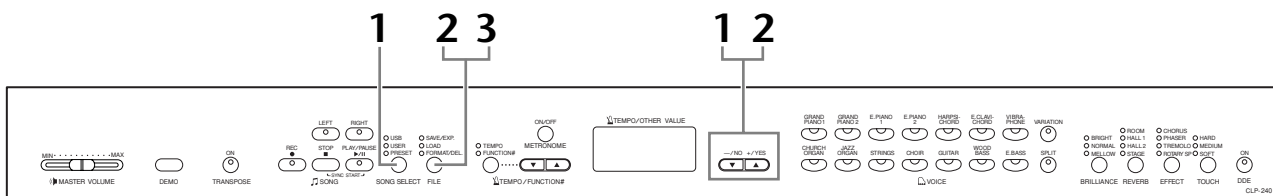

## Procédure

### 1. Sélectionnez un morceau utilisateur à exporter.

Sélectionnez un morceau utilisateur à exporter à l'aide des touches **[SONG SELECT]** et **[-/NO][+/YES]**.

### 2. Sélectionnez un dossier de morceaux sur le périphérique et exportez le morceau utilisateur.

Après avoir vérifié que le périphérique de stockage USB est connecté à l'instrument, appuyez sur la touche **[FILE]** (Fichier) (le voyant « SAVE/EXP. » (Sauvegarder/Exp.) s'allume). Ensuite, tandis que vous maintenez la touche **[FILE]** enfoncée, appuyez simultanément sur les touches **[-/NO][+/YES]** pour sélectionner un dossier (S00-S99). Lorsque vous relâchez la touche **[FILE]**, « n y » (no/yes) apparaît à l'écran. Appuyez sur la touche **+/YES** pour exporter les morceaux. Le morceau exporté est converti au format SMF, puis est exporté automatiquement dans le dossier « USER FILES » et appelé « USERSONGxx.mid ».

#### Écrasement du morceau

Si vous sélectionnez un dossier qui contient un morceau SMF, trois points apparaissent à l'écran (par exemple, « S.0.0. »). Si vous ne voulez pas écraser le fichier, appuyez sur la touche **[-/NO]** lorsque « n y » (no ou yes) apparaît à l'écran et sélectionnez un autre dossier. Si vous voulez écraser le morceau, appuyez sur la touche **+/YES**. Lorsque « n y » réapparaît à l'écran pour vous demander de confirmer ou non l'écrasement du fichier, appuyez à nouveau sur la touche **+/YES**.

### ⚠ ATTENTION

Lorsque l'instrument est en train d'accéder à des données (par exemple, lors des opérations de sauvegarde, d'exportation, de suppression et de formatage), vous ne devez EN AUCUN CAS débrancher le câble USB, retirer le support du périphérique ou mettre le périphérique hors tension. Vous risqueriez de corrompre les données de l'un des périphériques, voire des deux.

### 3. Quittez le mode de manipulation des fichiers.

Appuyez plusieurs fois sur la touche **[FILE]** pour quitter le mode de manipulation des fichiers. (Les voyants FILE s'éteignent.)

### NOTE

A propos de l'exportation : voir page 35.

### NOTE

Si le morceau sélectionné ne contient pas de données, il ne sera pas exporté (vous ne pouvez pas sélectionner un dossier pour les morceaux SMF — S00-S99). Assurez-vous que le morceau sélectionné contient des données en vérifiant que le voyant de la touche **[RIGHT]** ou **[LEFT]** est allumé.

### NOTE

Si vous déplacez un morceau SMF du dossier « USER FILES » à l'aide d'un ordinateur, le type de fichier change d'un morceau SMF (S00-S99) à un morceau externe.

# Suppression de fichiers de morceaux

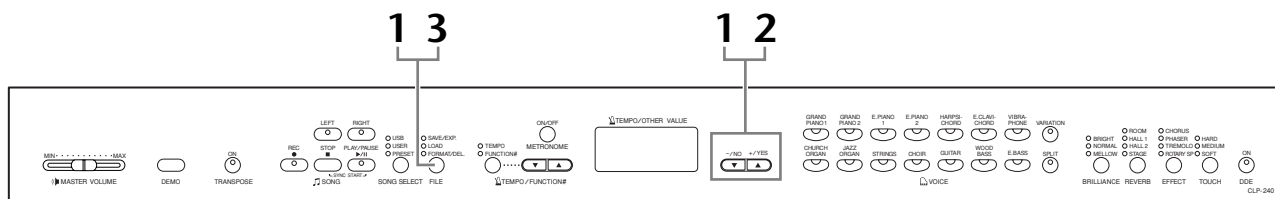

## Procédure

### 1. Sélectionnez le fichier de morceaux à supprimer.

Appuyez sur la touche **[FILE]**. (Le voyant « **FORMAT/DEL** » (Format/Sup.) s'allume). Maintenez ensuite la touche **[FILE]** enfoncée et appuyez simultanément sur les touches **[-/NO][+ /YES]** pour sélectionner un fichier à supprimer. Trois types de fichiers s'affichent dans l'ordre :

- **Axx** ..... Fichiers utilisateur
- **Sxx**..... Morceaux SMF
- **xxx**..... Morceaux externes (morceaux disponibles dans le commerce ou morceaux modifiés sur un ordinateur)

### 2. Supprimez le fichier.

Lorsque vous relâchez la touche **[FILE]**, « **n y** » (no ou yes) apparaît à l'écran. Si vous voulez supprimer le fichier, appuyez sur la touche **[+ /YES]**. Lorsque « **n y** » réapparaît à l'écran pour vous demander de confirmer ou non la suppression du fichier, appuyez à nouveau sur la touche **[+ /YES]**.

Si vous ne voulez pas supprimer le fichier, appuyez sur la touche **[-/NO]**.

### ATTENTION

Lorsque l'instrument est en train d'accéder à des données (par exemple, lors des opérations de sauvegarde, d'exportation, de suppression et de formatage), vous ne devez **EN AUCUN CAS** débrancher le câble USB, retirer le support du périphérique ou mettre le périphérique hors tension. Vous risqueriez de corrompre les données de l'un des périphériques, voire des deux.

### 3. Quittez le mode de manipulation des fichiers.

Appuyez plusieurs fois sur la touche **[FILE]** pour quitter le mode de manipulation des fichiers. (Les voyants **FILE** s'éteignent.)

#### NOTE

Ecoutez le morceau à supprimer avant de l'éliminer. Une fois le mode Delete (Supprimer) activé, les morceaux ne peuvent plus être reproduits.

#### NOTE

Seuls les fichiers contenant des données sont affichés.

#### NOTE

Vous ne pouvez pas supprimer les types de morceaux suivants. Si vous essayez de supprimer un de ces morceaux, « **Pro** » (Protected) apparaît à l'écran.

- Morceaux protégés (extension : Cxx, Exx ou SME)
- Morceaux DOC (Disk Orchestra Collection)
- Morceaux Disklavier Piano Soft

#### NOTE

Dans le cas des fichiers utilisateur (**Axx**) et des morceaux SMF (**Sxx**), les numéros des morceaux sont fixe et ne sont pas modifiés par la suppression de fichiers. Par contre, les numéros de morceau de fichiers externes ne sont pas fixes et peuvent être modifiés en supprimant des fichiers.

# Formatage du périphérique de stockage USB

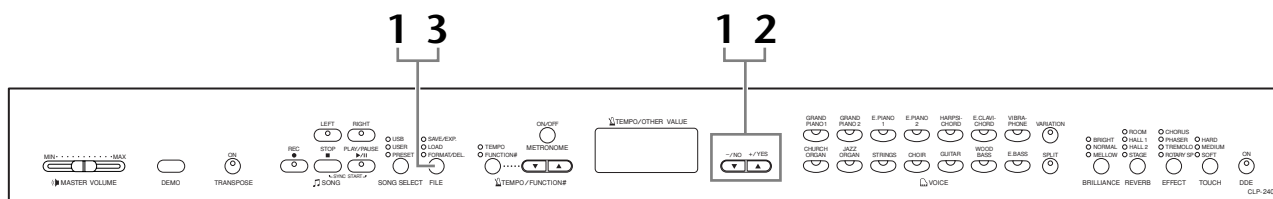

## Procédure

### 1. Activez le mode de formatage.

Appuyez sur la touche **[FILE]**. (Le voyant « FORMAT/DEL » (Format/Sup.) s'allume). Ensuite, tandis que vous maintenez la touche **[FILE]** enfoncée, appuyez simultanément sur les touches **[-/NO]** et **[+/YES]**. Lorsque « For » (Format) apparaît à l'écran, relâchez la touche **[FILE]** pour afficher « n y » (no/yes).

### 2. Exécutez l'opération de formatage.

Lorsque « n y » (no/yes) apparaît à l'écran, appuyez sur la touche **[+/YES]**.

Lorsque « n y » réapparaît à l'écran pour vous demander de confirmer ou non le formatage du périphérique, appuyez à nouveau sur la touche **[+/YES]**.

Si vous ne voulez pas formater le périphérique, appuyez sur la touche **[-/NO]**.

#### ATTENTION

Lorsque l'instrument est en train d'accéder à des données (par exemple, lors des opérations de sauvegarde, d'exportation, de suppression et de formatage), vous ne devez EN AUCUN CAS débrancher le câble USB, retirer le support du périphérique ou mettre le périphérique hors tension. Vous risqueriez de corrompre les données de l'un des périphériques, voire des deux.

### 3. Quittez le mode de formatage.

Appuyez plusieurs fois sur la touche **[FILE]** pour quitter le mode de manipulation des fichiers. (Les voyants FILE s'éteignent.)

# Reproduction de morceaux

La fonction Record vous permet de reproduire des morceaux enregistrés (pages 29–34) ou des morceaux disponibles dans le commerce. Vous pouvez aussi accompagner au clavier les morceaux reproduits.

- **50 morceaux de piano présélectionnés (CLP-240/230) ..... page 15**  
50 morceaux de piano présélectionnés sur l'instrument.
- **Morceaux utilisateur sur l'instrument (CLP-240/230) ..... page 41**  
Morceaux utilisateur que vous avez enregistrés sur l'instrument à l'aide de la fonction Record (page 29).
- **Fichiers utilisateur sur le périphérique de stockage USB (CLP-240) page 42**  
Fichiers utilisateur dans lesquels vous sauvegardez les morceaux enregistrés sur le périphérique de stockage USB sous la forme de fichiers (page 35).
- **Morceaux SMF sur le périphérique de stockage USB (CLP-240) ... page 43**  
Morceaux SMF vers lesquels vous exportez les morceaux enregistrés sur le périphérique de stockage USB (page 35).
- **Morceaux externes sur le périphérique de stockage USB (CLP-240) page 43**  
Morceaux disponibles dans le commerce ou morceaux qui ont été édités sur un ordinateur, etc. présents sur le périphérique de stockage USB. Le nombre de morceaux pouvant être reproduits sur cet instrument est de 999 (numéros 001-999).
- **Morceaux externes sur l'instrument (CLP-240/230)..... page 41**  
Morceaux transférés depuis un ordinateur (y compris les morceaux disponibles dans le commerce et les morceaux qui ont été édités sur un ordinateur). Il est possible de transférer (sauvegarder) des morceaux sur l'instrument à l'aide du logiciel Musicsoft Downloader inclus. Les morceaux sont sauvegardés dans une zone de la mémoire interne autre que celle utilisée pour les morceaux utilisateur enregistrés. Vous pouvez reproduire jusqu'à 255 morceaux sur cet instrument (numéros 001-255).

## Formats de séquence reconnus par le CLP-240/230

### • Formats SMF (Fichier MIDI standard) 0 et 1

Le format SMF est l'un des formats de séquence compatibles les plus couramment utilisés pour stocker des données de séquence. Il existe deux variantes : Format 0 et Format 1. Un grand nombre de périphériques MIDI sont compatibles avec le format SMF 0 et la plupart des données de séquence MIDI disponibles dans le commerce sont fournies au format SMF 0. Le format SMF des fichiers de séquence vous permet d'échanger des données de morceau entre différents séquenceurs. Les morceaux utilisateurs enregistrés sur le CLP-240 sont exportés au format SMF 0.

### • ESEQ

Ce format de séquence est compatible avec de nombreux périphériques MIDI de Yamaha, y compris les instruments de la série Clavinova. Il s'agit d'un format courant utilisé avec différents logiciels Yamaha. Dans les fichiers ESEQ, seuls les fichiers DOC (Disk Orchestra Collection) et les morceaux Disklavier Piano Soft peuvent être reproduits sur cet instrument.

## NOTE

Vous ne pouvez pas sélectionner des morceaux dans le mode Demo Song (page 14) ou pendant des opérations au niveau des fichiers (page 35).

## NOTE

Lorsque vous reproduisez des morceaux contenant différentes voix ou parties (tels que des morceaux XG ou GM), le son des voix risque de ne pas être correct ou d'être différent des morceaux originaux. Pour remédier à cela et rendre le son de la reproduction plus naturel ou correct, paramétrez le réglage Song Channel Selection (Sélection du canal du morceau) (page 51) sur « 1&2 », afin que seuls les canaux 1 et 2 soient reproduits.

## NOTE

Si le morceau ne peut pas être sélectionné ou chargé, vous devrez peut-être modifier le réglage Character Code (Code caractère) (page 55).

## NOTE

Les données de morceau ne sont pas transmises via les connexions MIDI. Les canaux 3-16 des morceaux DOC et Disklavier Piano Soft, ainsi que des morceaux externes non protégés sont cependant transmis via les connexions MIDI en fonction du réglage Song Channel Selection (page 51).

## NOTE

Les canaux appropriés du morceau sont automatiquement affectés à **[RIGHT]** et **[LEFT]**. Par conséquent, vous pouvez affecter **[RIGHT]** à une partie autre que le canal 1 et **[LEFT]** à une partie autre que le canal 2.

## NOTE

Dans le cas du périphérique de stockage USB, les répertoires de dossiers de l'instrument peuvent être reconnus sur deux niveaux maximum. Le niveau n'est cependant pas affiché et les numéros de morceaux 001-999 sont affichés quel que soit le niveau du morceau.

## NOTE

Si vous utilisez le métronome pendant la reproduction, il s'arrête automatiquement à la fin de la reproduction.

## NOTE

Si le type REVERB est modifié à l'aide des commandes du panneau durant la reproduction, les effets de réverbération du clavier et de la réverbération sont modifiés.

## NOTE

Si le type EFFECT est modifié à l'aide des commandes du panneau durant la reproduction, l'effet de reproduction peut dans certains cas être désactivé.



# Reproduction de morceaux utilisateur/externes sur l'instrument

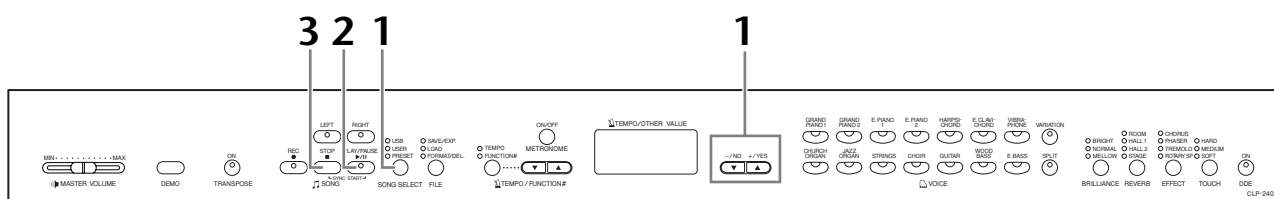

## Procédure

### 1. Sélectionnez le morceau de votre choix.

Appuyez sur la touche [SONG SELECT] (le voyant USER s'allume). Appuyez ensuite sur la touche [-/NO][+/YES] pour sélectionner un morceau. Les morceaux utilisateur sont appelés « Uxx\* » et les morceaux externes de l'instrument « xxx\* ».

\*La lettre « U » dans le nom du morceau utilisateur signifie « User » (Utilisateur). Les lettres « xx » correspondent au numéro du morceau.

### 2. Démarrez la reproduction.

Appuyez sur la touche SONG [PLAY/PAUSE].

Le numéro de la mesure en cours apparaît à l'écran pendant la reproduction.



- Vous pouvez jouer au clavier pendant que le Clavinova reproduit un morceau. Vous pouvez également jouer les notes d'une voix différente de la voix reproduite en sélectionnant une voix sur le panneau.

#### Réglage du volume

Utilisez le curseur [MASTER VOLUME] pour régler le volume.

#### Réglage du tempo

Vous pouvez utiliser les touches [TEMPO/FUNCTION# ▼, ▲] pour régler le tempo avant ou pendant la reproduction. Pour appliquer le tempo par défaut (le tempo d'origine du morceau), appuyez simultanément sur les touches [▼] et [▲].

### 3. Arrêtez la reproduction.

Lorsque la reproduction est terminée, le Clavinova s'arrête automatiquement et recherche le début du morceau. Pour interrompre la reproduction au milieu d'un morceau, appuyez sur la touche SONG [STOP]. Vous pouvez aussi faire une pause dans la reproduction en appuyant sur la touche SONG [PLAY/PAUSE].

#### NOTE

Il est impossible de lancer la reproduction des morceaux utilisateur si l'enregistreur ne contient pas de données.

#### NOTE

Vous pouvez également vous amuser à jouer des duos à vous seul en enregistrant une partie d'un duo ou d'un morceau pour deux pianos, puis en jouant l'autre partie tandis que la partie enregistrée est reproduite.

#### NOTE

Si l'instrument contient des morceaux externes, vous pouvez utiliser la fonction de répétition.

**ALL** : Jouez tous les morceaux externes dans l'ordre.

**rnd** : Jouez tous les morceaux externes en continu, dans un ordre aléatoire.

# Reproduction des fichiers utilisateur à partir d'un périphérique de stockage USB (CLP-240)

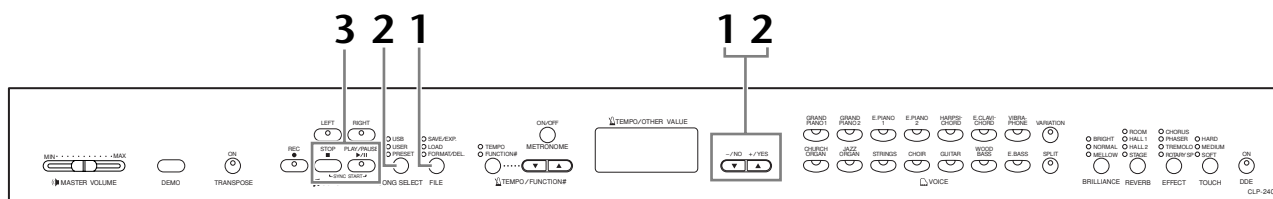

## Procédure

### 1. Chargez un fichier de morceaux utilisateur depuis le périphérique de stockage USB.

Après avoir vérifié que le périphérique de stockage USB est connecté à l'instrument, appuyez sur la touche **[FILE]** (le voyant LOAD (Charger) s'allume). Ensuite, tandis que vous maintenez la touche **[FILE]** enfoncée, appuyez sur les touches **[-/NO][+ /YES]** pour sélectionner un fichier de morceaux utilisateur (Axx\*). Après avoir relâché la touche **[FILE]** et une fois que l'indication « n y » (no ou yes) apparaît à l'écran, appuyez sur la touche **[+ /YES]** pour démarrer le chargement. Lorsque le chargement est lancé, une succession de tirets apparaît sur l'écran pour indiquer que les données sont en train d'être chargées sur l'instrument. Pour annuler l'opération, appuyez sur la touche **[-/NO]**.

\* La lettre « A » signifie « All » — autrement dit, les trois morceaux de l'instrument sont sauvegardés en tant que fichier de morceaux utilisateur. Les lettres « xx » correspondent au numéro du fichier.

#### ⚠ ATTENTION

Lorsque vous chargez un fichier de morceaux utilisateur, trois morceaux utilisateur de l'instrument sont écrasés. Si vous ne voulez pas les écraser, sauvegardez-les sur le périphérique de stockage USB avant le chargement.

#### ⚠ ATTENTION

Lorsque l'instrument est en train d'accéder à des données (par exemple, lors des opérations de sauvegarde, d'exportation, de suppression et de formatage), vous ne devez EN AUCUN CAS débrancher le câble USB, retirer le support du périphérique ou mettre le périphérique hors tension. Vous risqueriez de corrompre les données de l'un des périphériques, voire des deux.

#### ⚠ ATTENTION

Ne mettez pas l'instrument hors tension lorsqu'une succession de traits apparaît à l'écran. Vous risqueriez de supprimer toutes les données de morceau contenues dans l'instrument, y compris les morceaux externes (page 40).

### 2. Sélectionnez le morceau de votre choix.

Appuyez deux fois sur la touche **[FILE]** pour quitter le mode File. Appuyez ensuite sur la touche **[SONG SELECT]** (le voyant USER s'allume), puis sur les touches **[-/NO] [+ /YES]** pour sélectionner un morceau utilisateur.

### 3. Lancez, puis arrêtez la reproduction.

Même procédure qu'aux étapes 2 et 3 de la section « Reproduction de morceaux utilisateur/externes sur l'instrument » à la page 41.

#### NOTE

Les fichiers dépourvus de données ne sont pas affichés.

#### NOTE

Si vous renommez le fichier de morceaux utilisateur depuis un ordinateur, le morceau ne pourra pas être chargé.



# Réglages détaillés – [FUNCTION]

Vous pouvez définir différents paramètres afin de tirer pleinement profit des fonctions du Clavinova. Vous pouvez par exemple régler la hauteur de ton avec précision, sélectionner une gamme, etc.

Les paramètres suivants sont disponibles.

Le CLP-240 dispose de neuf fonctions principales et le CLP-230 de huit.

Certaines de ces fonctions principales sont constituées d'un ensemble de sous-modes.

## Liste des paramètres

Fonction	Sous-mode	CLP-240	CLP-230	Page de référence
Réglage fin de la hauteur de ton	—	F1	F1	47
Sélection d'une gamme	Scale (Gamme)	F2.1	F2.1	48
	Base Note (Note fondamentale)	F2.2	F2.2	48
Fonctions du mode Dual	Dual Balance (Equilibre en mode Dual)	F3.1	F3.1	49
	Dual Detune (Désaccord en mode Dual)	F3.2	F3.2	49
	Voice 1 Octave Shift (Changement d'octave de la voix 1)	F3.3	F3.3	49
	Voice 2 Octave Shift	F3.4	F3.4	49
	Voice 1 Effect Depth (Profondeur des effets de la voix 1)	F3.5	F3.5	49
	Voice 2 Effect Depth	F3.6	F3.6	49
	Reset (Réinitialisation)	F3.7	F3.7	49
Fonctions du mode Split	Split Point (Point de partage)	F4.1	—	50
	Split Balance (Equilibre en mode Split)	F4.2	—	50
	Right Voice Octave Shift (Changement d'octave de la voix de droite)	F4.3	—	50
	Left Voice Octave Shift (Changement d'octave de la voix de gauche)	F4.4	—	50
	Right Voice Effect Depth (Profondeur des effets de la voix de droite)	F4.5	—	50
	Left Voice Effect Depth (Profondeur des effets de la voix de gauche)	F4.6	—	50
	Damper Pedal Range (Plage de la pédale forte)	F4.7	—	50
	Reset	F4.8	—	50
Autres fonctions	Left Pedal Mode (Mode de la pédale de gauche)	F5.1	F4.1	51
	Soft Pedal Effect Depth (Profondeur des effets de la pédale douce)	F5.2	F4.2	51
	Sustain Sample Depth (Profondeur de l'échantillon de maintien)	F5.3	—	51
	Keyoff Sample Volume (Volume de l'échantillon avec désactivation des touches)	F5.4	—	51
	Song Channel Selection (Sélection du canal du morceau)	F5.5	F4.3	51
Volume du métronome	—	F6	F5	52
Volume de la partie annulée du morceau	—	F7	F6	52
Fonctions MIDI	MIDI Transmit Channel Selection (Sélection de canal de transmission MIDI)	F8.1	F7.1	52
	MIDI Receive Channel Selection (Sélection du canal de réception MIDI)	F8.2	F7.2	53
	Local Control ON/OFF (Activation/désactivation de la commande locale)	F8.3	F7.3	53
	Program Change ON/OFF (Activation/désactivation du changement de programme)	F8.4	F7.4	53
	Control Change ON/OFF (Activation/désactivation du changement de commande)	F8.5	F7.5	53
	Panel/Status Transmit (Transmission de données d'état/du panneau)	F8.6	F7.6	54
	Initial Setup Send ((Envoi des réglages initiaux de configuration	F8.7	F7.7	54
Fonctions de sauvegarde	Voice (Voix)	F9.1	F8.1	55
	MIDI	F9.2	F8.2	55
	Tuning (Accord)	F9.3	F8.3	55
	Others (Autres)	F9.4	F8.4	55
Character Code	—	F9.5	F8.5	55

# Procédure de base du mode Fonction

Suivez les étapes suivantes pour utiliser les fonctions.

(Si vous utilisez une fonction et que vous ne savez plus où vous en êtes, reportez-vous à cette page et lisez la procédure de base.)

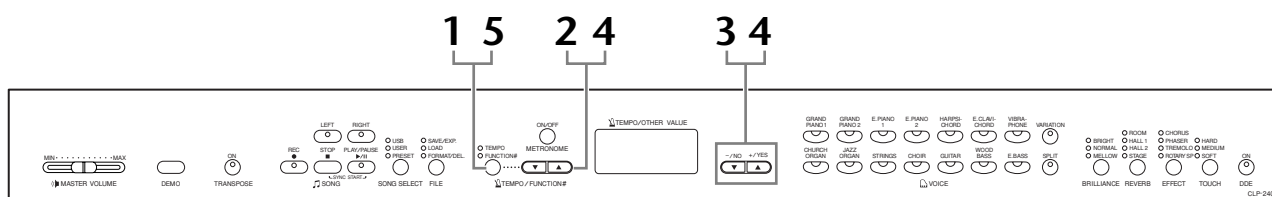

## Procédure

### 1. Activez le mode Fonction.

Appuyez sur le bouton [TEMPO/FUNCTION#] de manière à ce que le voyant [FUNCTION#] s'allume.

[F \* \*] apparaît à l'écran. (L'affichage de « \* \* » varie en fonction du statut de l'instrument et de l'utilisation.)

### 2. Sélectionnez une fonction.

Utilisez les boutons [TEMPO/FUNCTION# ▼, ▲] pour sélectionner la fonction de votre choix entre F1–F9 (CLP-240) / F1–F8 (CLP-230).

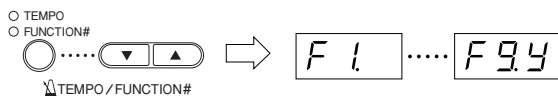

### 3. Utilisez les boutons [-/NO] [+/YES].

Si la fonction ne comprend pas de sous-modes, vous pouvez commencer à régler les paramètres.

Si elle contient des sous-modes, appuyez une fois sur le bouton [+/YES] pour entrer dans le sous-mode correspondant.

### 4. Exécutez la fonction désirée en vous servant des deux boutons suivants.

#### ① [TEMPO/FUNCTION# ▼, ▲]

Sélectionne la fonction/le sous-mode souhaité(e).

#### ② [-/NO] ou [+/YES]

Après avoir sélectionné la fonction ou le sous-mode de votre choix, réglez-le sur ON/OFF, sélectionnez le type ou modifiez la valeur en conséquence.

En fonction du réglage, vous pouvez rappeler le réglage par défaut (appliqué la première fois que vous mettez le Clavinova sous tension) en appuyant sur les boutons [-/NO] et [+/YES] simultanément.

#### NOTE

Il est impossible de sélectionner des fonctions si le mode Demo/Song Select/File (CLP-240) est activé ou si l'enregistreur de morceaux utilisateur est en cours d'utilisation.

#### NOTE

Pour arrêter la fonction au cours de l'étape 2, 3 ou 4, appuyez sur le bouton [TEMPO/FUNCTION# ▼, ▲] à n'importe quel moment. Vous quittez alors le mode Fonction.

#### NOTE

Une fois la fonction sélectionnée, le réglage actuel s'affiche lorsque vous appuyez sur le bouton [-/NO] ou [+/YES] pour la première fois.

### Exemple d'opération 1 (F1. réglage fin de la hauteur de ton)

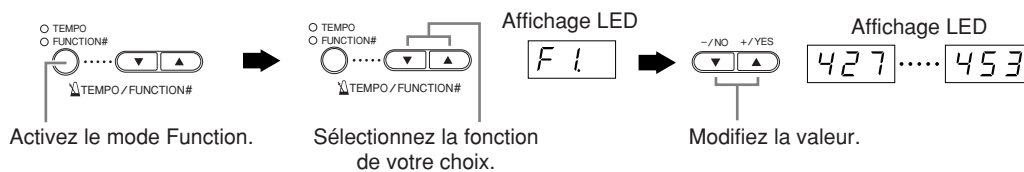

### Exemple d'opération 2 (F3.1 « Dual Balance »)

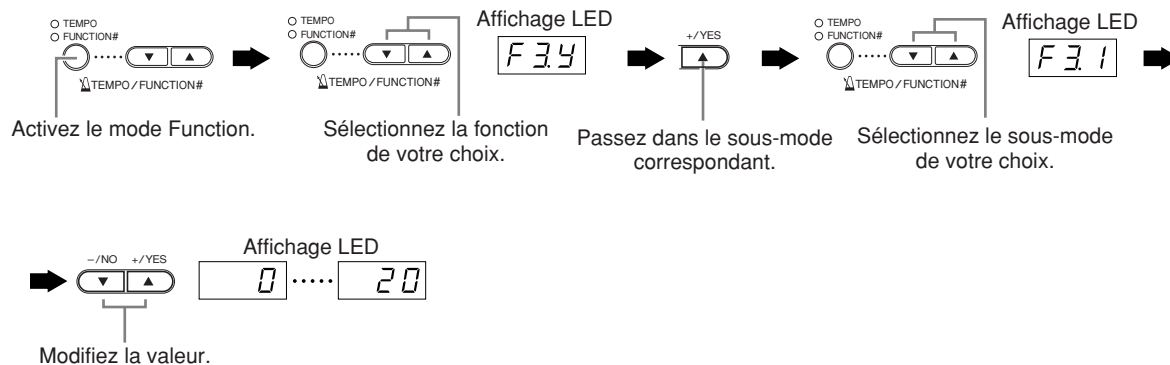

## 5. Lorsque vous en avez fini avec la fonction, procédez comme suit.

Pour quitter le mode Function, appuyez sur le bouton [TEMPO/FUNCTION#] de manière à ce que le voyant [TEMPO] s'allume.

# Description des fonctions

## F1. Réglage fin de la hauteur de ton

Vous pouvez régler avec précision la hauteur de ton globale de l'instrument. Cette fonction est très utile pour jouer du Clavinova en même temps que d'autres instruments ou en s'accompagnant d'une musique de CD.

### 1. Activez le mode Function et sélectionnez

[F1].

### 2. Utilisez les boutons [-/NO] et [+ /YES] pour baisser ou augmenter la hauteur de ton de la touche A3 par incréments d'environ 0,2 Hz.

[427].....[440].....[453]

L'écran DEL indique les dixièmes de hertz en affichant un ou deux points, comme dans l'exemple suivant :

Ecran	Valeur
[440]	440,0
[4.40]	440,2
[44.0]	440,4
[440.]	440,6
[4.40.]	440,8

**Plage de réglage :**

427,0–453,0 (Hz)

**Réglage normal :**

440,0 (Hz)

### TERMINOLOGIE

#### Hz (Hertz) :

Cette unité de mesure désigne la fréquence d'un son et représente le nombre de vibrations d'une onde sonore en une seconde.

### NOTE

**Vous pouvez également utiliser le clavier pour régler la hauteur de ton (dans tout autre mode que le mode Function).**

**Pour augmenter la hauteur de ton (par paliers d'environ 0,2 Hz) :** Maintenez simultanément les touches A-1 et B-1 (deux touches blanches situées à l'extrémité gauche) enfoncées et appuyez sur n'importe quelle touche située entre C3 et B3.

**Pour diminuer la hauteur de ton (par paliers d'environ 0,2 Hz) :** Maintenez simultanément les touches A-1 et A<sup>♯</sup>-1 (une touche blanche et une touche noire à l'extrémité gauche) enfoncées et appuyez sur n'importe quelle touche située entre C3 et B3.

**Pour rétablir la hauteur de ton standard :** Maintenez simultanément les touches A-1, A<sup>♯</sup>-1 et B-1 (deux touches blanches et une touche noire à l'extrémité gauche) enfoncées et appuyez sur n'importe quelle touche située entre C3 et B3.

- Chaque touche porte un nom de note ; par exemple, la touche la plus basse (à l'extrême gauche) du clavier correspond à A-1 et la touche la plus haute (à l'extrême droite) à C7.

Durant l'opération décrite ci-dessus, l'écran affiche une valeur en Hz <[427]...[453]>. Une fois l'opération terminée, l'écran revient à l'affichage précédent.

### NOTE

**Vous pouvez également régler la hauteur de ton par degrés d'environ 1 Hz (dans tout autre mode que le mode Function).**

**Pour diminuer ou augmenter respectivement la hauteur de ton par incréments d'environ 1 Hz :** Maintenez simultanément les touches A-1 et A<sup>♯</sup>-1 (une touche blanche et une touche noire à l'extrémité gauche) ou A-1 et B-1 (deux touches blanches à l'extrémité gauche) enfoncées et appuyez sur le bouton [-/NO] ou [+ /YES].

**Pour rétablir la hauteur de ton standard :** Maintenez simultanément les touches A-1 et A<sup>♯</sup>-1 (une touche blanche et une touche noire à l'extrémité gauche) ou A-1 et B-1 (deux touches blanches à l'extrémité gauche) enfoncées et appuyez simultanément sur les boutons [-/NO] [+ /YES].

Durant l'opération décrite ci-dessus, l'écran affiche une valeur en Hz <[427]...[453]>. Une fois l'opération terminée, l'écran revient à l'affichage précédent.

## F2. Sélection d'une gamme

Vous pouvez sélectionner plusieurs gammes. La gamme Equal Temperament (Gamme classique) est la gamme d'accord pour piano la plus répandue de nos jours. Cependant, l'histoire a connu bon nombre d'autres gammes qui ont, pour la plupart, servi de base à certains genres musicaux. Vous pouvez expérimenter ces gammes avec le Clavinova.

### Equal Temperament

Une octave se divise en douze intervalles égaux. Actuellement la gamme d'accord pour piano la plus populaire.

### PureMajor/PureMinor (Majeur pur/Mineur pur)

Basés sur les harmoniques naturelles, trois accords majeurs utilisant ces gammes produisent un son harmonieux et pur.

### Pythagorean (Gamme de Pythagore)

Cette gamme, créée par le philosophe grec Pythagore, repose sur l'intervalle d'une quinte parfaite. La 3ème produit des crescendo et les 4ème et 5ème d'admirables sonorités, parfaitement adaptées à certaines voix principales.

### Mean Tone (Tempérament moyen)

Cette gamme améliore celle de Pythagore dans la mesure où le crescendo du 3ème ton a été éliminé. Elle fut très populaire de la fin du 16ème siècle à la fin du 18ème siècle et a été utilisée par Handel.

### Werckmeister/Kirnberger

Ces gammes combinent les gammes Mean Tone et Pythagorean de différentes manières. Elles permettent une variation de modulation qui modifie la teneur et le cachet des morceaux. Elles étaient très en vogue du temps de Bach et Beethoven. Aujourd'hui, elles servent souvent à reproduire la musique de cette époque sur des clavecins.

## 1. Activez le mode Function et sélectionnez

[F24].

## 2. Appuyez sur le bouton [+ / YES] pour activer le sous-mode de la fonction Scale, puis utilisez les boutons [TEMPO / FUNCTION# ▼, ▲] pour sélectionner le sous-mode de votre choix. Utilisez les boutons [- / NO] et [+ / YES] pour sélectionner le numéro de l'accordage de votre choix.

### Sous-mode

#### [F21] Scale (Gamme)

Plage de réglage : 1 : Equal Temperament  
2 : Pure Major  
3 : Pure Minor  
4 : Pythagorean  
5 : Mean Tone  
6 : Werckmeister  
7 : Kirnberger

Réglage normal : 1 : Equal Temperament

#### [F22] Base Note (Note fondamentale)

Si vous sélectionnez une gamme autre que la gamme classique, vous devez spécifier la note fondamentale. (Vous pouvez définir la note fondamentale tandis que Equal Temperament est sélectionné, mais cette fonction sera sans effet. Le réglage de la note fondamentale n'est effectif que pour les accordages autres que Equal Temperament.)

Plage de réglage : C, C<sup>♯</sup>, D, E<sup>b</sup>, E, F, F<sup>♯</sup>, G, A<sup>b</sup>, A, B<sup>b</sup>, B

Réglage normal : C

- Exemple d'affichage de la note fondamentale

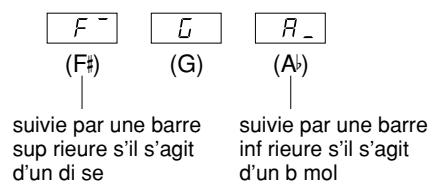



### F3. Fonctions du mode Dual

Vous pouvez définir divers paramètres pour le mode Dual afin d'optimiser les réglages des morceaux que vous jouez, par exemple l'équilibre du volume entre deux voix. Les réglages des fonctions du mode Dual se font individuellement pour chaque combinaison de voix.

1. Sélectionnez les voix dans le mode Dual, activez le mode Fonction et sélectionnez [F34].

2. Appuyez sur le bouton [+ / YES] pour activer le sous-mode de la fonction du mode Dual, puis utilisez les boutons [TEMPO / FUNCTION# ▼, ▲] pour sélectionner le sous-mode de votre choix. Appuyez sur le bouton [- / NO] [+ / YES] pour attribuer des valeurs.

#### NOTE

Si le mode Dual n'est pas activé, l'écran affichera [F3-] au lieu de [F34] et il vous sera impossible de sélectionner des fonctions du mode Dual. Vous pouvez basculer du mode Fonction au mode Dual.

#### Sous-mode

##### [F31] Dual Balance (Équilibre en mode Dual)

**Plage de réglage :** 0 – 20 (Une valeur de 10 produit un équilibre entre les deux voix du mode Dual. Les valeurs inférieures à 10 augmentent le volume de la voix 2 par rapport à la voix 1, tandis que les valeurs supérieures à 10 augmentent le volume de la voix 1 par rapport à la voix 2.)

**Réglage normal :** Différent pour chaque combinaison de voix.

Vous pouvez régler une voix en tant que voix principale et une autre voix en tant que voix plus douce, mélangée.

##### [F32] Dual Detune (Désaccord en mode Dual)

**Plage de réglage :** -10 – 0 – 10 (Les valeurs positives augmentent la hauteur de ton de la voix 1 et diminuent la hauteur de ton de la voix 2. Avec des valeurs négatives, par contre, le ton de la voix 1 est diminué et celui de la voix 2 augmenté.)

#### NOTE

La plage de réglage disponible est plus large dans le registre grave ( $\pm 60$  centièmes pour A-1) et plus étroite dans le registre aigu ( $\pm 5$  centièmes pour C7). (100 centièmes correspondent à un demi-ton.)

**Réglage normal :** Différent pour chaque combinaison de voix.

Désaccordez les voix 1 et 2 en mode Dual pour créer un son plus dense.

##### [F33] Voice 1 Octave Shift (Changement d'octave de la voix 1)

##### [F34] Voice 2 Octave Shift (Changement d'octave de la voix 2)

**Plage de réglage :** -1, 0, 1

**Réglage normal :** Différent pour chaque combinaison de voix.

Vous pouvez augmenter et diminuer indépendamment la hauteur de ton des voix 1 et 2 par degrés d'une octave. Selon les voix combinées en mode Dual, le son de la combinaison peut être amélioré en abaissant ou augmentant le ton d'une des voix d'une octave.

##### [F35] Voice 1 Effect Depth (Profondeur des effets de la voix 1)

##### [F36] Voice 2 Effect Depth (Profondeur des effets de la voix 2)

**Plage de réglage :** 0 – 20

**Réglage normal :** Différent pour chaque combinaison de voix.

Ces fonctions permettent de régler individuellement la profondeur des effets des voix 1 et 2 en mode Dual. (Il n'est possible de modifier les valeurs de profondeur des effets qu'en activant le bouton [EFFECT]. Vous devez quitter le mode Fonction avant de pouvoir activer [EFFECT].)

- La voix 1 et la voix 2 sont expliquées à la page 25.

##### [F37] Reset (Réinitialisation)

Cette fonction rétablit toutes les valeurs par défaut des fonctions du mode Dual. Appuyez sur le bouton [+ / YES] pour réinitialiser les valeurs.

#### NOTE

##### RACCOURCI :

Pour passer directement aux fonctions du mode Dual [F3\*], appuyez sur le bouton [TEMPO / FUNCTION#] tout en maintenant les deux sélecteurs de voix du mode Dual enfoncés.

Pour quitter le mode Fonction, appuyez de nouveau sur le bouton [TEMPO / FUNCTION#] pour que le voyant TEMPO s'allume.

## F4. (CLP-240) Fonctions du mode Split

Ce menu vous permet d'effectuer divers réglages détaillés en mode Split.

En changeant le point de partage ou tout autre réglage, vous pouvez optimiser les réglages des morceaux que vous jouez.

1. Sélectionnez les voix en mode Split, activez le mode Function et sélectionnez [F49].
2. Appuyez sur le bouton [+ / YES] pour activer le sous-mode de la fonction du mode Split, puis utilisez les boutons [TEMPO / FUNCTION# ▼, ▲] pour sélectionner le sous-mode de votre choix. Appuyez sur le bouton [- / NO] [+ / YES] pour attribuer des valeurs.

### NOTE

Si le mode Split n'est pas activé, l'écran affichera [F4-] au lieu de [F49] et il vous sera impossible de sélectionner les fonctions du mode Split. Notez également que vous devez d'abord quitter le mode Function avant de pouvoir activer le mode Split.

### Sous-mode

#### [F41] Split Point (Point de partage)

Plage de réglage : Tout le clavier

Réglage normal : F#2

Définissez le point du clavier qui sépare les sections de droite et de gauche (point de partage). La touche choisie est incluse dans la plage de gauche.

- Au lieu d'appuyer sur les boutons [- / NO] [+ / YES], vous pouvez activer le point de partage en appuyant sur la touche appropriée du clavier.
- Si le mode Function n'est pas activé, vous pouvez déplacer le point de partage sur une autre touche en appuyant sur la touche choisie tout en maintenant le bouton [SPLIT] enfoncé (page 26).
- Exemple d'affichage du nom d'une note choisie comme point de partage :

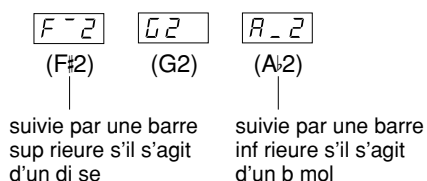

#### [F42] Split Balance (Équilibre en mode Split)

Plage de réglage : 0 – 20 (Une valeur de 10 produit un équilibre entre les deux voix du mode Split. Les valeurs inférieures à 10 augmentent le volume de la voix de gauche par rapport à la celle de droite, tandis que les valeurs supérieures à 10 augmentent le volume de la voix de droite par rapport à la celle de gauche.)

Réglage normal : Différent pour chaque combinaison de voix.

Vous pouvez régler le niveau sonore des deux voix combinées en mode Split selon vos besoins.

Ce réglage peut être effectué pour chaque combinaison de voix individuelle.

#### [F43] Right Voice Octave Shift (Changement d'octave de la voix de droite)

#### [F44] Left Voice Octave Shift (Changement d'octave de la voix de gauche)

Plage de réglage : -1, 0, 1

Réglage normal : Différent pour chaque combinaison de voix.

Vous pouvez augmenter ou diminuer indépendamment, par paliers d'une octave, la hauteur de ton des voix de droite et de gauche. Effectuez le réglage en fonction de la plage de notes des morceaux que vous jouez.

Ce réglage peut être effectué pour chaque combinaison de voix individuelle.

#### [F45] Right Voice Effect Depth (Profondeur des effets de la voix de droite)

#### [F46] Left Voice Effect Depth (Profondeur des effets de la voix de gauche)

Plage de réglage : 0 – 20

Réglage normal : Différent pour chaque combinaison de voix.

Ces fonctions permettent de définir individuellement la profondeur des effets des voix de gauche et de droite du mode Split.

Il n'est possible de modifier les valeurs de profondeur des effets qu'en activant le bouton [EFFECT]. Vous devez d'abord quitter le mode Function avant de pouvoir activer [EFFECT].

Ce réglage peut être effectué pour chaque combinaison de voix individuelle.

#### [F47] Damper Pedal Range (Plage de la pédale forte)

Plage de réglage : ALL (pour les deux voix)  
1 (pour la voix de droite)  
2 (pour la voix de gauche)

Réglage normal : ALL

La fonction Damper Pedal Range détermine si la pédale forte affecte la voix de droite, la voix de gauche ou les deux en mode Split.

#### [F48] Reset

Cette fonction restaure les valeurs par défaut de toutes les fonctions du mode Split. Appuyez sur le bouton [+ / YES] pour réinitialiser les valeurs.

### NOTE

#### RACCOURCI :

Pour passer directement aux fonctions du mode Split [F4\*], appuyez sur le bouton [TEMPO / FUNCTION#] tout en maintenant le bouton [SPLIT] enfoncé.

Pour quitter le mode Function, appuyez de nouveau sur le bouton [TEMPO / FUNCTION#] pour que le voyant TEMPO s'allume.

**F5. (CLP-240) / F4. (CLP-230)****Autres fonctions**

Cette section fournit une série d'autres fonctions, qui vous permettent notamment d'attribuer la pédale gauche à un des nombreux modes et de sélectionner des canaux de morceau spécifiques pour la reproduction.

1. **Activez le mode Function et sélectionnez** **F54** (CLP-240)/**F44** (CLP-230).
2. **Appuyez sur le bouton [+ / YES] pour activer le sous-mode des autres fonctions, puis utilisez les boutons [TEMPO / FUNCTION# ▼, ▲] pour sélectionner le sous-mode de votre choix. Appuyez sur le bouton [- / NO] ou [+ / YES] pour sélectionner la fonction Pedal souhaitée ou pour affecter des valeurs.**

**Sous-mode****F51** (CLP-240)/**F41** (CLP-230)**Left Pedal Mode  
(Mode de la pédale de gauche)****Plage de réglage :**

1. **Pédale douce**  
La pédale douce réduit le volume et modifie légèrement le timbre des notes jouées pendant que la pédale est actionnée. Elle n'affecte pas les notes jouées avant d'actionner la pédale.
2. **Lecture/pause du morceau**  
Ce mode permet de démarrer ou de faire une pause dans la reproduction du morceau. Dans ce mode, la pédale de gauche fonctionne de la même manière que la touche **SONG [PLAY/PAUSE]** du panneau.
3. **Variation (CLP-240)**  
Ce mode permet d'activer et de désactiver la variation de la voix. Dans ce cas, la pédale de gauche fonctionne de la même manière que le bouton **[VARIATION]** du panneau.

**Réglage normal :** 1 (Pédale douce)**F52** (CLP-240)/**F42** (CLP-230)**Soft Pedal Effect Depth  
(Profondeur d'effet de la pédale douce)****Plage de réglage :** 1 – 5**Réglage normal :** 3

Cette fonction règle la profondeur d'effet de la pédale douce.

**F53** (CLP-240) **Sustain Sample Depth  
(Profondeur de l'échantillon de maintien)****Plage de réglage :** 0 – 20**Réglage normal :** 12

La voix **GRAND PIANO 1** propose des « échantillons de maintien » particuliers qui reproduisent la résonance unique de la table d'harmonie et des cordes d'un piano à queue lorsque la pédale forte est actionnée. Cette fonction permet de régler la profondeur de cet effet.

**F54** (CLP-240) **Keyoff Sample Volume  
(Volume de l'échantillon avec désactivation des touches)****Plage de réglage :** 0 – 20**Réglage normal :** 10

Vous pouvez régler le volume du son des touches désactivées (le son subtil produit par le relâchement des touches de piano) pour les voix **[GRAND PIANO1]**, **[HARPSICHORD]** et **[E.CLAVICHORD]** (y compris leurs variations).

**F55** (CLP-240)/**F43** (CLP-230)**Song Channel Selection****Plage de réglage :** ALL, 1&2**Réglage normal :** ALL

Ce réglage concerne uniquement les morceaux DOC (Disk Orchestra Collection), les morceaux Disklavier Piano Soft et les morceaux externes non protégés. Vous pouvez choisir quels canaux de morceau seront reproduits sur l'instrument. Lorsque « ALL » est sélectionné, les canaux 1-16 sont reproduits. Lorsque « 1&2 » est sélectionné, seuls les canaux 1 et 2 sont reproduits, tandis que les canaux 3-16 sont transmis via MIDI.

**F6. (CLP-240) / F5. (CLP-230)****Metronome Volume  
(Volume du métronome)**

Vous pouvez modifier le volume sonore du métronome.

Utilisez cette fonction pour régler le volume du métronome.

**1. Activez le mode Function et sélectionnez**

**F6** (CLP-240)/**F5** (CLP-230).

**2. Utilisez les boutons [-/NO] et [+ /YES] pour régler le volume du métronome selon vos besoins.**

Plage de réglage : 1 – 20

Réglage normal : 10

**NOTE****RACCOURCI :**

Pour passer directement aux fonctions de métronome **F6** (CLP-240)/**F5** (CLP-230), appuyez sur le bouton **[TEMPO/FUNCTION#]** tout en maintenant le bouton **METRONOME [ON OFF]** enfoncé.

Pour quitter le mode Function, appuyez de nouveau sur le bouton **[TEMPO/FUNCTION#]** pour que le voyant TEMPO s'allume.

**F7. (CLP-240) / F6. (CLP-230)****Song Part Cancel Volume (Volume de la partie annulée du morceau)**

Cette fonction règle le volume de la partie « annulée » jouée durant la reproduction d'un morceau présélectionné. Réglez le volume de la partie sur un niveau approprié et utilisez la partie « annulée » comme guide tout au long de la performance.

**1. Activez le mode Function et sélectionnez**

**F7** (CLP-240)/**F6** (CLP-230).

**2. Utilisez les boutons [-/NO] et [+ /YES] pour régler le volume selon vos besoins.**

Plage de réglage : 0 – 20

Réglage normal : 5

**NOTE**

Cette fonction ne peut pas être utilisée pour les morceaux de démonstration.

**F8. (CLP-240) / F7. (CLP-230)****Fonctions MIDI**

Vous pouvez effectuer des réglages détaillés des fonctions MIDI.

Pour plus d'informations sur les fonctions MIDI, consultez la section « A propos de la norme MIDI » (page 57).

Tous les réglages MIDI décrits ci-dessous affecteront l'entrée et la sortie des signaux MIDI du connecteur **USB [TO HOST]**.

**1. Activez le mode Function et sélectionnez**

**F8** (CLP-240)/**F7** (CLP-230).

**2. Appuyez sur le bouton [+ /YES] pour activer le sous-mode de la fonction MIDI, puis utilisez les boutons [TEMPO/FUNCTION# ▼, ▲] pour sélectionner le sous-mode de votre choix.**

Appuyez sur le bouton **[- /NO]** ou **[+ /YES]** pour régler le paramètre sélectionné.

**Sous-mode**

**F81** (CLP-240)/**F71** (CLP-230)

**MIDI Transmit Channel Selection  
(Sélection du canal de transmission MIDI)**

Dans toute configuration de commandes MIDI, les canaux MIDI des équipements de transmission et de réception doivent correspondre pour un transfert correct des données.

Ce paramètre sert à spécifier le canal sur lequel le Clavinova transmet les données MIDI.

Plage de réglage : 1 – 16, OFF (pas de transmission)

Réglage normal : 1

**NOTE**

Dans le mode Dual, les données de la voix 1 sont transmises sur le canal spécifié. En mode Split (CLP-240), les données de la voix de droite sont transmises sur le canal spécifié. En mode Dual, les données de la voix 2 sont transmises sur le canal dont le numéro suit immédiatement celui spécifié pour la voix 1. En mode Split (CLP-240), les données de la voix de gauche sont transmises sur le canal dont le numéro suit immédiatement celui spécifié pour la voix de droite. Quel que soit le mode, aucune donnée n'est transmise si le canal de transmission est réglé sur « OFF ».

**NOTE**

Les données de morceau ne sont pas transmises via les connexions MIDI. Les canaux 3-16 des morceaux DOC et Disklavier Piano Soft, ainsi que des morceaux externes non protégés sont cependant transmis via les connexions MIDI en fonction du réglage Song Channel Selection (page 51).

**F82** (CLP-240)/**F72** (CLP-230)

## MIDI Receive Channel Selection (Sélection du canal de réception MIDI)

Dans toute configuration de commandes MIDI, les canaux MIDI des équipements de transmission et de réception doivent correspondre pour un transfert correct des données. Ce paramètre sert à spécifier le canal sur lequel le Clavinova reçoit les données MIDI.

**Plage de réglage :** ALL, 1&2, 1 – 16**Réglage normal :** ALL

### NOTE

**ALL :**

Un mode de réception « multi-timbre » est disponible. Il permet de recevoir simultanément différentes parties sur les 16 canaux MIDI, ce qui permet au Clavinova de jouer les données d'un morceau multi-canal reçues depuis un ordinateur ou un séquenceur.

**1&2 :**

Un mode de réception « 1&2 » est disponible. Il permet de recevoir simultanément sur les canaux 1 et 2 uniquement, ce qui permet au Clavinova de jouer les données d'un morceau affecté aux canaux 1 et 2 reçues depuis un ordinateur ou un séquenceur.

### NOTE

Les messages de changement de programme et relatifs au canal n'affectent pas les réglages du panneau des CLP-240/230, ni les notes que vous jouez au clavier.

### NOTE

Aucune donnée MIDI n'est reçue lorsque le mode Demo est activé ou pendant des opérations au niveau des fichiers (CLP-240).

**F83** (CLP-240)/**F73** (CLP-230)

## Local Control ON/OFF (Activation/désactivation de la commande locale)

« Commande locale » fait référence au fait que le clavier du CLP-240/230 contrôle normalement son générateur de sons interne, ce qui permet de jouer les voix internes directement depuis le clavier. On est alors en mode Local Control On, puisque le générateur de sons interne est contrôlé localement par son propre clavier.

Cependant, il est possible de désactiver la commande locale (OFF), pour que le clavier du CLP-240/230 ne joue pas les voix internes. Les informations MIDI sont toutefois toujours transmises via le connecteur MIDI OUT lorsque vous jouez des notes au clavier. En même temps, le générateur de sons interne réagit aux informations MIDI reçues via le connecteur MIDI IN.

**Plage de réglage :** ON/OFF**Réglage normal :** ON**F84** (CLP-240)/**F74** (CLP-230)

## Program Change ON/OFF (Activation/désactivation du changement de programme)

En général, le CLP-240/230 réagit aux numéros MIDI de changement de programme reçus d'un clavier externe ou un autre appareil MIDI, ce qui entraîne la sélection du numéro de voix correspondant sur le canal correspondant (la voix du clavier ne change pas). En général, le CLP-240/230 envoie également un numéro MIDI de changement de programme si vous sélectionnez une de ses voix, ce qui entraîne la sélection du numéro de voix ou de programme correspondant sur l'appareil MIDI externe, si celui-ci est configuré pour recevoir des numéros MIDI de changement de programme et réagir à ceux-ci.

Cette fonction permet d'annuler la réception et la transmission d'un numéro de changement de programme de manière à pouvoir sélectionner des voix sur le CLP-240/230 sans affecter l'appareil MIDI externe.

### NOTE

Pour plus d'informations sur les numéros de changement de programme de chacune des voix du CLP-240/230, reportez-vous à la page 81 de la section Format des données MIDI.

**Plage de réglage :** ON/OFF**Réglage normal :** ON**F85** (CLP-240)/**F75** (CLP-230)

## Control Change ON/OFF (Activation/désactivation du changement de commande)

En général, le CLP-240/230 répond aux données de modification de commande MIDI reçues depuis un périphérique ou un clavier MIDI externe, ce qui fait que la voix du canal correspondant est affectée par la pédale et les autres paramètres de « commande » reçus depuis le système de commande (la voix du clavier n'est pas affectée).

Le CLP-240/230 transmet également des informations de modification de commande MIDI lorsque la pédale ou d'autres commandes appropriées sont actionnées.

Cette fonction permet d'annuler la réception et la transmission des données de modification de commande de manière à pouvoir, par exemple, actionner la pédale du CLP-240/230 et d'autres commandes sans affecter un périphérique MIDI externe.

### NOTE

Pour plus d'informations sur les modifications de commandes pouvant être utilisées avec le CLP-240/230, reportez-vous à la section Format des données MIDI à la page 80.

**Plage de réglage :** ON/OFF**Réglage normal :** ON

**F B 5** (CLP-240)/**F 7 5** (CLP-230)

## Panel/Status Transmit (Transmission de données d'état/ du panneau)

Cette fonction entraîne la transmission de tous les réglages actuels du panneau du CLP-240/230 (voix sélectionnée, etc.) via la borne MIDI OUT.

### TERMINOLOGIE

#### Données de configuration :

Données contenant un ensemble de réglages du panneau du Clavinova.

### Procédure

1. Paramétrez les commandes du panneau à votre guise.
2. Connectez le Clavinova à un séquenceur via la borne MIDI et configurez le séquenceur pour qu'il puisse recevoir les données de configuration.
3. Activez le mode Function et sélectionnez **F B 5** (CLP-240)/**F 7 5** (CLP-230).
4. Appuyez sur le bouton **[+/YES]** pour transmettre les données du panneau/d'état.

Une fois le transfert des données terminé avec succès, l'écran DEL affiche **[E n d]**.

### NOTE

Reportez-vous à la page 81 pour une liste du « Contenu des données du panneau » transmises par cette fonction.

### NOTE

#### Réception des données transmises :

1. Connectez le Clavinova via la borne MIDI à l'appareil vers lequel les données ont été transmises précédemment.
2. Commencez à envoyer les données de configuration depuis l'appareil.

Le Clavinova reçoit automatiquement les données de configuration, qui se reflètent dans les réglages du panneau. (Pour que les données soient acceptées, le Clavinova qui reçoit les données de configuration doit être du même modèle que celui utilisé pour transmettre les données de configuration au séquenceur.)

### NOTE

Pour plus d'informations sur la transmission et la réception de données de configuration via la borne MIDI, reportez-vous mode d'emploi du périphérique MIDI connecté.

**F B 7** (CLP-240)/**F 7 7** (CLP-230)

## Initial Setup Send

Cette fonction vous permet d'envoyer les données des réglages du panneau vers un ordinateur. Si vous transmettez les réglages du panneau et les enregistrez sur l'enregistreur de séquences MIDI avant les données réelles de la performance, l'instrument est automatiquement réinitialisé sur les réglages utilisés lors de la reproduction de la performance. Vous pouvez également utiliser cette fonction pour configurer les réglages d'un générateur de sons connectés sur les mêmes réglages que l'instrument.

### Procédure

1. Paramétrez les commandes du panneau à votre guise.
2. Connectez le Clavinova à un séquenceur via la borne MIDI et configurez le séquenceur pour qu'il puisse recevoir les données de configuration.
3. Activez le mode Function et sélectionnez **F B 7** (CLP-240)/**F 7 7** (CLP-230).
4. Appuyez sur la touche **[+/YES]** pour transmettre les données du panneau/d'état.

**[E n d]** apparaît sur l'écran DEL lorsque les données ont été transmises avec succès.

Les données suivantes peuvent être envoyées.

- Sélection de voix
- Type [REVERB]
- Profondeur [REVERB]
- Type [EFFECT]
- Profondeur [EFFECT]
- Point de partage
- Accordage (F1)
- Désaccord en mode Dual (F3.2)

## F9. (CLP-240) / F8. (CLP-230) Fonctions de sauvegarde

### TERMINOLOGIE

#### Sauvegarde :

Vous pouvez sauvegarder certains réglages, tels qu'une sélection de voix ou un type de réverbération, afin qu'ils ne soient pas perdus lorsque vous mettez le Clavinova hors tension.

Si la fonction de sauvegarde est activée, les réglages en cours lors de la mise hors tension sont effectifs. Si la fonction de sauvegarde est désactivée, les réglages en mémoire sont effacés lors de la mise hors tension. Dans ce cas, les réglages par défaut (réglages initiaux) sont utilisés lorsque vous remettez l'instrument sous tension. (La liste des réglages par défaut se trouve à la page 78.)

Cependant, les réglages de sauvegarde proprement dits, le contenu de la mémoire de l'enregistreur de morceaux utilisateur et le réglage du code de caractère sont toujours sauvegardés.

Vous pouvez activer ou désactiver la fonction de sauvegarde pour chaque groupe de fonctions (chacune des fonctions de sous-mode suivantes).

1. **Activez le mode Fonction et sélectionnez** **[F94]** (CLP-240)/**[F84]** (CLP-230).
2. **Appuyez sur le bouton [+ / YES] pour activer le sous-mode de la fonction de sauvegarde, puis utilisez les boutons [TEMPO / FUNCTION# ▼, ▲] pour sélectionner le sous-mode de votre choix. Appuyez sur le bouton [- / NO] ou [+ / YES] pour activer ou désactiver la fonction de sauvegarde.**

### Sous-mode

**[F91]** (CLP-240)/**[F81]** (CLP-230) **Voice (Voix)**

**[F92]** (CLP-240)/**[F82]** (CLP-230) **MIDI**

**[F93]** (CLP-240)/**[F83]** (CLP-230) **Tuning (Accord)**

**[F94]** (CLP-240)/**[F84]** (CLP-230) **Others (Autres)**

**Plage de réglage :** ON/OFF

**Réglage normal :** Voice : OFF

Midi - Others : ON

### Description des sous-modes

**[F91]** (CLP-240)/**[F81]** (CLP-230) **Voice**

- Voice (clavier, duo et partage du clavier <CLP-240>)
- Dual (fonctions d'activation/désactivation, Voice et Dual pour chaque combinaison de voix)
- Split (CLP-240) (fonctions d'activation/désactivation, Voice et Split pour chaque combinaison de voix)

- Reverb (activation/désactivation, type et profondeur pour chaque voix)
- Effect (activation/désactivation, type et profondeur pour chaque voix)
- Variation (CLP-240) (pour chaque voix)
- Touch Sensitivity (y compris sur la sortie FIXED)
- Metronome (réglages de temps, de volume < **[F5]** (CLP-240)/**[F5]** (CLP-230) >)
- Preset Song Part Cancel Volume (réglages **[F7]** <CLP-240>/**[F5]** <CLP-230>)

**[F92]** (CLP-240)/**[F82]** (CLP-230) **MIDI**

Les fonctions MIDI (réglages **[F8\*]** <CLP-240>/**[F7\*]** <CLP-230>)

(sauf pour **[F87]** **[F88]** <CLP-240>/**[F77]** **[F78]** <CLP-230>)

**[F93]** (CLP-240)/**[F83]** (CLP-230) **Tuning**

- Transpose
- Tuning (réglages **[F1]**)
- Scale (y compris la note fondamentale) (réglages **[F2\*]**)

**[F94]** (CLP-240)/**[F84]** (CLP-230) **Others**

- Autres fonctions (réglages **[F5\*]** <CLP-240>/**[F4\*]** <CLP-230>)
- Réglage BRILLIANCE
- Réglages DDE (CLP-240) (ON/OFF, profondeur)

### Rappel des valeurs prédéfinies en usine

Tous les réglages du mode Dual, du mode Split, de réverbération, d'effet, de sensibilité au toucher, d'accord et les réglages affectés par les fonctions de sauvegarde peuvent être réinitialisés sur les valeurs par défaut en maintenant la touche C7 (la touche la plus à droite du clavier) enfoncée tout en activant le bouton **[POWER]**. Cette fonction efface également toutes les données de l'enregistreur de morceaux utilisateur et paramètre tous les réglages d'activation/de désactivation de la sauvegarde (F9 <CLP-240>/F8 <CLP-230>) sur les réglages normaux. (La liste des valeurs d'usine se trouve à la page 78.)

### ⚠ ATTENTION

Ne mettez pas l'instrument hors tension lorsque la mention « CLR » apparaît à l'écran. Vous risqueriez de supprimer toutes les données de morceau contenues dans l'instrument, y compris les morceaux externes (page 40).

## F9.5 (CLP-240) / F8.5 (CLP-230) Character Code

Si le morceau ne peut pas être chargé, il est possible que vous deviez modifier le réglage Character Code.

**Plage de réglage :** En (anglais) / JA (japonais)

**Réglage normal :** En

# Connexions

## Connecteurs

### ⚠ ATTENTION

Avant de connecter le Clavinova à d'autres appareils électroniques, mettez tous les appareils hors tension. Avant toute mise sous ou hors tension, baissez tous les volumes à leur niveau minimal (0) sous peine de provoquer un choc électrique ou d'endommager les composants.

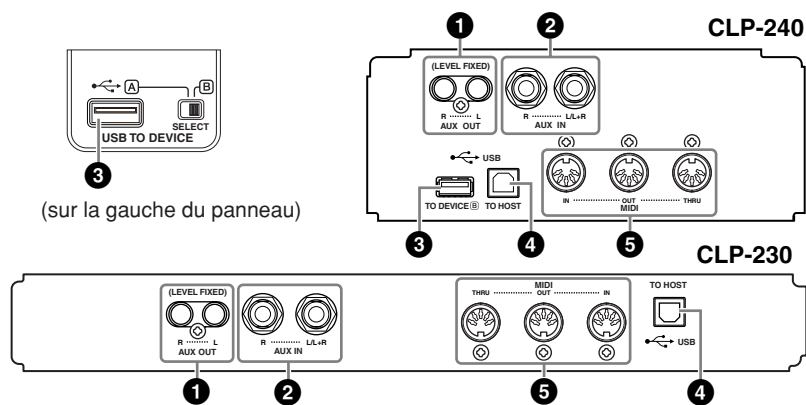

### 1 Prises à broches AUX OUT [R] [L] (LEVEL FIXED) (Sortie auxiliaire (Niveau fixe))

Vous pouvez raccorder ces prises à un système stéréo servant d'amplificateur au Clavinova ou à un magnétophone à cassettes si vous souhaitez enregistrer votre performance. Reportez-vous au diagramme ci-dessous et utilisez des câbles audio pour effectuer les connexions.

### ⚠ ATTENTION

Lorsque les prises AUX OUT du Clavinova sont raccordées à un système audio externe, mettez d'abord le Clavinova sous tension, puis le système audio externe. Procédez en sens inverse quand vous mettez les appareils hors tension.

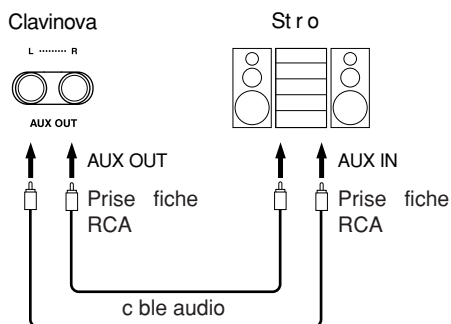

Quand ces prises sont connectées (avec une prise à broches RCA ; LEVEL FIXED), le son est envoyé au périphérique externe à un niveau fixe, quel que soit le réglage du curseur [MASTER VOLUME].

#### NOTE

Utilisez des câbles audio et des fiches d'adaptateur sans résistance.

#### NOTE

Le curseur [MASTER VOLUME] (Volume principal) du Clavinova n'affecte pas le signal de sortie des prises AUX OUT (LEVEL FIXED).

#### NOTE

Lorsque le son émis par les prises AUX OUT est acheminé vers les prises AUX IN, le son d'entrée est émis via le haut-parleur du CLP. Le son de sortie risque d'être excessivement fort et de provoquer des bruits parasites.



## 2 Prises AUX IN [R] [L/L+R] (Entrée auxiliaire)

Vous pouvez raccorder les sorties stéréo d'un autre instrument à ces prises, ce qui vous permettra de reproduire le son d'un instrument externe via les haut-parleurs du Clavinova. Reportez-vous au diagramme ci-dessous et utilisez des câbles audio pour effectuer les connexions.

### ⚠ ATTENTION

Lorsque les prises AUX IN du Clavinova sont raccordées à un appareil externe, mettez d'abord ce dernier sous tension, puis le Clavinova. Pour mettre les appareils hors tension, procédez dans l'ordre inverse.

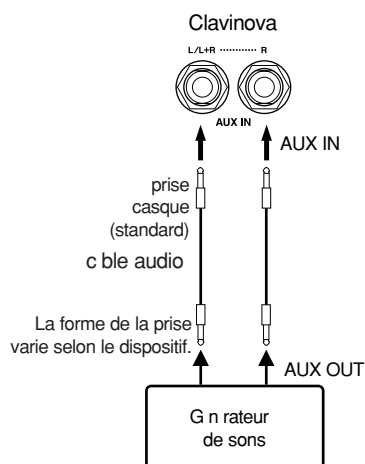

## 3 Borne USB [TO DEVICE] (CLP-240)

Cette borne permet la connexion aux périphériques de stockage USB. Reportez-vous à la section « Connexion à un périphérique de stockage USB » à la page 58.

## 4 Borne USB [TO HOST]

Cette borne permet un raccordement direct à un PC. Pour en savoir plus, reportez-vous à la section « Connexion d'un ordinateur » à la page 60.

## 5 Bornes MIDI [IN] [OUT] [THRU]

Pour raccorder des périphériques MIDI externes à ces connecteurs, utilisez des câbles MIDI.

**MIDI [IN]** : Réceptionne des données MIDI.

**MIDI [OUT]** : Transmet des données MIDI.

**MIDI [THRU]** : Transmet des données reçues au niveau de la borne d'entrée MIDI [IN] telles quelles.

### A propos de la norme MIDI

MIDI (Musical Instrument Digital Interface) est un format standard de transmission/réception de données. Il permet de transférer des données de performances et des commandes entre des périphériques MIDI et des ordinateurs personnels. Grâce à MIDI, vous pouvez contrôler un périphérique MIDI branché au Clavinova à partir de ce dernier ou, à l'inverse, contrôler le Clavinova depuis un périphérique MIDI ou un ordinateur raccordé à l'instrument.

### NOTE

Le réglage du curseur **[MASTER VOLUME]** du Clavinova affecte le signal d'entrée des prises AUX IN, contrairement aux réglages **[BRILLIANCE]** (Clarté), **[REVERB]** (Réverbération) et **[EFFECT]** (Effet).

### NOTE

Si vous branchez le Clavinova à un périphérique monaural, utilisez uniquement la prise **AUX IN [L/L+R]**.

### NOTE

Il existe deux types différents de bornes USB sur l'instrument : **USB [TO DEVICE]** et **USB [TO HOST]**. Prenez soin de ne pas confondre les deux bornes et les connecteurs de câble correspondants. Veillez à brancher la bonne prise dans le sens approprié.

### NOTE

Les données des performances et les commandes MIDI sont transférées sous la forme de valeurs numériques.

### NOTE

Dans la mesure où les données MIDI transmises ou reçues varient en fonction du type de périphérique MIDI, reportez-vous au « Tableau d'implémentation MIDI » pour savoir quels types de données et de commandes MIDI vos périphériques peuvent transmettre ou recevoir. Ce tableau se trouve à la page 84.

# Connexion à un périphérique de stockage USB (CLP-240)

En connectant l'instrument à un périphérique de stockage USB à l'aide d'un câble USB standard, vous pouvez sauvegarder les données créées sur le périphérique connecté et lire des données à partir de ce périphérique.

## Périphériques de stockage USB compatibles

Il est possible de brancher un périphérique de stockage USB, tels qu'un lecteur de disquettes, un disque dur, un lecteur de CD-ROM, un lecteur de mémoire flash, etc., à la borne **USB [TO DEVICE]**. Vous ne pouvez pas utiliser d'autres périphériques USB (un clavier ou une souris d'ordinateur, par exemple).

L'instrument n'est pas nécessairement compatible avec tous les périphériques de stockage USB disponibles dans le commerce. Yamaha ne peut garantir le bon fonctionnement des périphériques de stockage USB que vous achetez. Avant tout achat, veuillez demander conseil à votre revendeur Yamaha ou à un distributeur Yamaha agréé (voir la liste des distributeurs figurant à la fin du mode d'emploi) ou visiter la page Web suivante :

<http://music.yamaha.com/CLP-240/>  
<http://music.yamaha.com/CLP-230/>

### ATTENTION

Évitez de mettre le périphérique de stockage USB sous/hors tension ou de brancher/débrancher le câble trop souvent. Cela risque en effet de « geler » ou de suspendre le fonctionnement de l'instrument. Lorsque l'instrument lit des données (par exemple, au cours des opérations de sauvegarde, de copie et de suppression), vous ne devez EN AUCUN CAS débrancher le câble USB, retirer le support du périphérique ou mettre le périphérique hors tension. Vous risqueriez de corrompre les données de l'un des périphériques, voire des deux.

## Connexion à un périphérique de stockage USB

Cet instrument dispose de deux bornes **USB [TO DEVICE]**, situées respectivement à gauche et en bas du panneau.

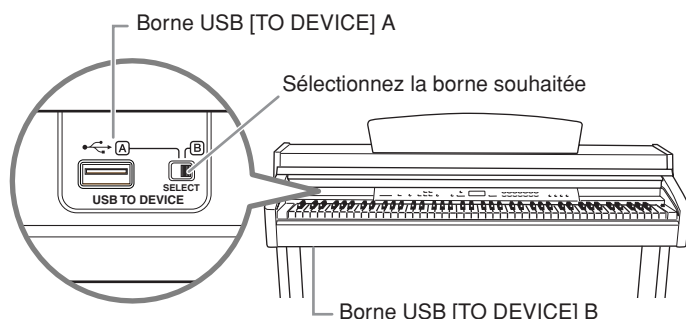

Il s'agit de la même borne. Il est cependant impossible de les utiliser toutes les deux en même temps. Sélectionnez la borne de votre choix à l'aide du sélecteur **[SELECT]** (Sélection). Si vous réglez le commutateur sur « A », vous sélectionnez la borne située à gauche du panneau, alors que son réglage sur « B » entraîne la sélection de la borne en bas du panneau. Pendant le montage du périphérique, le voyant FILE « LOAD » clignote. Il s'éteint au terme de l'opération de montage.

### ATTENTION

Lorsque l'instrument accède à des données (par exemple, lors d'opérations de sauvegarde, d'exportation, de chargement ou de formatage), n'utilisez pas le commutateur **[SELECT]**. Vous risqueriez de corrompre le support ou les données.

### ATTENTION

Débranchez le périphérique de stockage USB en option relié à la borne **[USB TO DEVICE] A** avant de fermer le protège-clavier. À défaut de le faire, vous risqueriez d'endommager le périphérique.

## Formatage des supports de stockage USB

Lors de l'exécution d'une opération relative à un fichier sur un périphérique de stockage USB, le message « For » peut s'afficher pour indiquer que le périphérique ou le support utilisé n'est pas formaté. Si c'est le cas, formatez le support (page 39).

### NOTE

#### Lecteur de CD-ROM

Vous pouvez utiliser des lecteurs de CD-R/RW pour charger des données sur l'instrument mais pas pour les sauvegarder.

### NOTE

N'utilisez pas de carte SmartMedia sans ID.

### NOTE

#### Nombre de périphériques de stockage USB

Vous ne pouvez connecter qu'un seul périphérique de stockage USB à la borne **USB [TO DEVICE]**. Cet instrument n'est capable de reconnaître qu'un seul lecteur dans un périphérique de stockage USB. Si un périphérique de stockage contient plusieurs lecteurs, un seul d'entre eux est automatiquement sélectionné et reconnu.

### NOTE

Si vous connectez des périphériques de stockage USB aux deux bornes **USB [TO DEVICE]**, ces périphériques risquent de ne pas fonctionner correctement.

### NOTE

Bien que l'instrument prenne en charge la norme USB 1.1, vous pouvez connecter et utiliser un périphérique de stockage USB 2.0. Notez toutefois que la vitesse de transfert est celle de la norme USB 1.1.

**! ATTENTION**

L'opération de formatage efface toutes les données présentes auparavant. Soyez prudent.

**Pour protéger vos données (protection en écriture) :**

Pour éviter d'effacer des données importantes par inadvertance, appliquez la protection en écriture fournie avec tout périphérique ou support de stockage. Si vous sauvegardez des données sur le périphérique de stockage USB, prenez soin de désactiver la protection en écriture.

**Pour afficher les données du périphérique de stockage USB**

Pour afficher les données du périphérique de stockage USB sur l'écran du CLP, appuyez plusieurs fois sur la touche [SONG SELECT] (Sélectionner morceau) jusqu'à ce que le voyant « USER » (Utilisateur) s'allume (pages 42-43).

**Sauvegarde des données sur un ordinateur****■ Sauvegarde des données de l'instrument sur un ordinateur**

Une fois les données sauvegardées sur un périphérique de stockage USB, vous pouvez les copier sur le disque dur de votre ordinateur, puis archiver et organiser les fichiers à votre guise. Il vous suffit de reconnecter le périphérique comme indiqué ci-dessous.

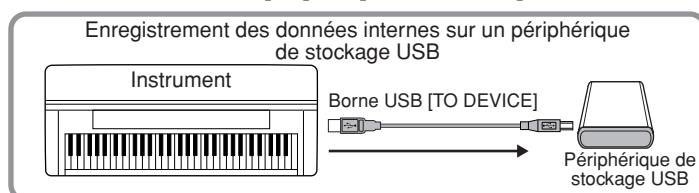

Débranchez le périphérique de stockage USB de l'instrument et raccordez-le à l'ordinateur.

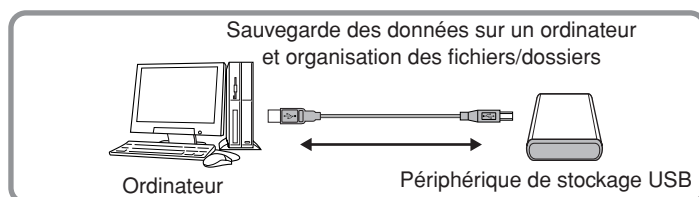
**■ Copie de fichiers depuis le disque dur d'un ordinateur vers un périphérique de stockage USB**

Vous pouvez transférer les fichiers présents sur le disque dur d'un ordinateur vers l'instrument en les copiant d'abord sur le support de stockage, puis en connectant/insérant le support dans l'instrument.

Il est possible de copier depuis le disque dur de l'ordinateur vers le périphérique de stockage USB non seulement des fichiers créés sur l'instrument lui-même, mais aussi des fichiers MIDI standard créés sur d'autres périphériques. Une fois les données copiées, branchez le périphérique à la borne USB [TO DEVICE] de l'instrument et reproduisez les données sur ce dernier.

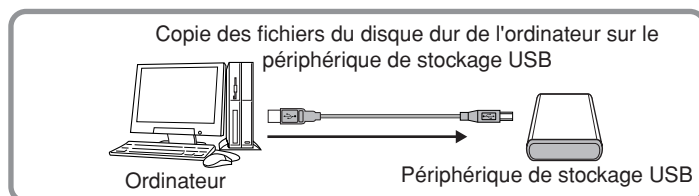

Débranchez le périphérique de stockage USB de l'ordinateur et raccordez-le à l'instrument.

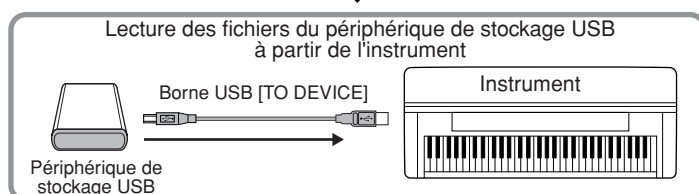

# Connexion d'un ordinateur

En connectant un ordinateur à la borne USB [TO HOST] du Clavinova, vous pouvez transférer des données entre l'instrument et l'ordinateur via MIDI. Pour ce faire, installez le pilote USB MIDI et le logiciel Musicsoft Downloader à partir du CD-ROM fourni.

## ⚠ ATTENTION

Lorsque vous connectez le Clavinova à un ordinateur, mettez d'abord les deux appareils hors tension avant d'effectuer le câblage. Après avoir effectué les branchements, mettez d'abord l'ordinateur sous tension, puis le Clavinova.

## ⚠ ATTENTION

Si vous n'utilisez pas la connexion entre le Clavinova et votre ordinateur, vous devez déconnecter le câble branché à la borne USB [TO HOST]. Le Clavinova risque de ne pas fonctionner correctement si un câble reste connecté.

Utilisez un câble USB pour relier le port USB de votre ordinateur à la borne USB [TO HOST] du Clavinova.

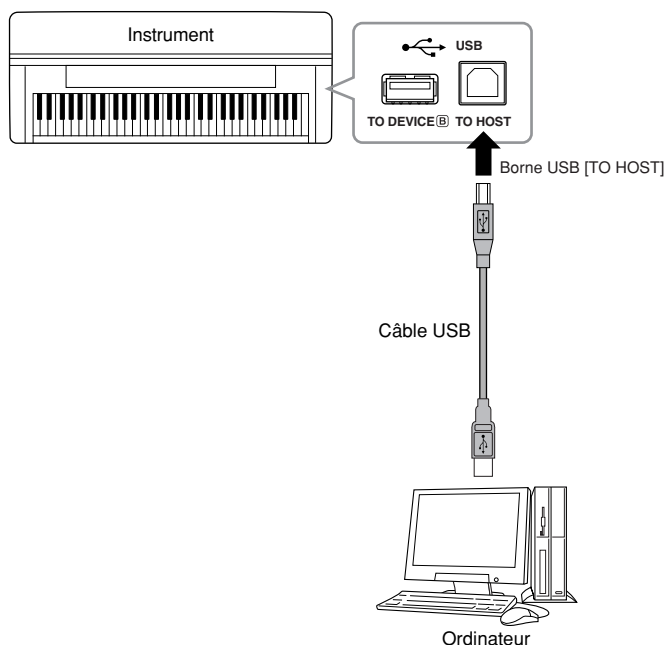

## TERMINOLOGIE

### Pilote :

Un pilote est un logiciel offrant une interface pour le transfert de données entre le système d'exploitation de l'ordinateur et un périphérique matériel connecté. Il vous faut installer un pilote MIDI USB pour pouvoir connecter l'ordinateur et l'instrument.

## NOTE

- L'instrument commence la transmission peu après l'établissement de la connexion USB.
- Lorsque vous utilisez un câble USB pour relier l'instrument à l'ordinateur, effectuez la connexion directement sans faire appel à un concentrateur USB.
- Pour plus d'informations sur la configuration de votre logiciel séquenceur, reportez-vous au mode d'emploi du logiciel correspondant.

**Précautions à prendre en cas d'utilisation de la borne USB [TO HOST]**

Lorsque vous reliez l'ordinateur à une borne USB [TO HOST], veuillez respecter les points suivants. Le non-respect de ces instructions pourrait provoquer un blocage de l'ordinateur, voire la corruption ou la perte de données. Si l'ordinateur ou l'instrument se bloque, mettez l'instrument hors tension ou redémarrez l'ordinateur.

 **ATTENTION**

- Avant de relier l'ordinateur à la borne USB [TO HOST], fermez tout mode d'économie d'énergie (suspension, veille, attente) de l'ordinateur.
- Avant de mettre l'instrument sous tension, reliez l'ordinateur à la borne USB [TO HOST].
- Exécutez les opérations suivantes avant de mettre l'instrument sous/hors tension ou de brancher/débrancher le câble USB dans/hors de la borne USB [TO HOST].
  - Fermez toutes les applications ouvertes (telles que Voice Editor, Multi Part Editor et le logiciel séquenceur).
  - Vérifiez qu'il n'y a pas de données en cours de transmission depuis l'instrument. (Des données sont uniquement transmises en jouant des notes sur le clavier ou en reproduisant un morceau.)
- Lorsqu'un périphérique USB est connecté à l'instrument, vous devez attendre six secondes minimum entre les opérations suivantes : (1) lors de la mise hors tension puis sous tension de l'instrument ou (2) lors de la connexion/déconnexion du câble USB.

# Sauvegarde des données

Pour une protection maximale des données, Yamaha vous recommande d'enregistrer les données importantes sur l'ordinateur à l'aide de l'application Musicsoft Downloader (MSD) fournie. C'est un moyen de sauvegarde commode en cas de dommages à la mémoire interne.

## Données susceptibles d'être sauvegardées

### 1. Réglages du panneau et morceaux utilisateurs enregistrés

Les réglages du panneau sont des données qui peuvent également être sauvegardées à l'aide des fonctions Backup (Sauvegarde) (page 55). Vous pouvez sauvegarder les réglages du panneau et les morceaux utilisateur enregistrés dans un même fichier.

### 2. Morceaux externes reçus via l'ordinateur

#### Procédure

#### 1. Installez le pilote MIDI USB et le MSD disponible sur le CD-ROM Accessory livré avec l'instrument sur l'ordinateur (Windows), puis reliez l'ordinateur à l'instrument.

Pour plus de détails sur la procédure d'installation, reportez-vous au Manuel d'installation fourni à part.

Pour plus d'informations sur la connexion, voir page 56.

#### 2. Transférez les données sur l'ordinateur.

A l'aide du MSD, enregistrez le fichier « CLP-xxx.BUP » de « System Drive » (Disque système) sous « Electronic Musical Instruments » (Instruments de musique électroniques) sur l'ordinateur.

Le fichier « CLP-xxx.BUP » contient les réglages du panneau et les morceaux utilisateur enregistrés. Par ailleurs, si vous stockez les morceaux internes de l'ordinateur vers l'instrument, déplacez les morceaux de « Flash Memory » (Mémoire flash) sous « Electronic Musical Instruments » vers l'ordinateur via MSD.

Pour obtenir des instructions sur l'utilisation du MSD, reportez-vous à l'aide du MSD.

Pour rappeler les réglages et charger les morceaux sur l'instrument, déplacez le fichier « CLP-xxx.BUP » et les morceaux externes dans les dossiers dans lesquels vous avez enregistré les fichiers.

#### NOTE

Le fichier décrit au point 1 à gauche ne peut pas être sauvegardé sur un périphérique de stockage USB (CLP-240).

#### NOTE

Lorsque vous lancez MSD sur un ordinateur connecté à l'instrument, « con » (connexion ordinateur) apparaît à l'écran. Lorsque cette indication s'affiche, vous ne pouvez pas utiliser l'instrument.

#### NOTE



Le logiciel Musicsoft Downloader ne peut être utilisé lorsque l'instrument est dans l'état suivant :

- En mode Demo (Démonstration).
- Pendant la reproduction du morceau.
- En mode Record (Enregistrement).
- Pendant l'utilisation d'un fichier (un des voyants de la touche [FILE] est allumé).

#### NOTE

Les réglages du panneau et les morceaux utilisateur (fichier CLP-xxx.BUP) restent sur l'instrument après avoir été enregistrés sur l'ordinateur.

# Liste des messages

Message	Commentaire
CLr	S'affiche lorsque les réglages d'usine ont été rappelés.  <b>ATTENTION</b> Ne mettez pas l'instrument hors tension lorsque la mention « CLr » apparaît à l'écran. Vous risqueriez de supprimer toutes les données de morceau contenues dans l'instrument, y compris les morceaux externes (page 40).
con	S'affiche lorsque le Musicsoft Downloader est lancé sur un ordinateur connecté à l'instrument. Lorsque ce message apparaît, vous ne pouvez pas utiliser l'instrument.
E01	Signale l'échec de l'accès au périphérique de stockage USB en raison de dommages au niveau du périphérique ou du support.
E02	S'affiche lorsque les données du morceau sont endommagées.
E04	Indique que les données du morceau sont trop volumineuses pour être chargées.
End	S'affiche lorsque l'opération en cours est terminée.
Err	S'affiche lorsque le câble MIDI/USB est débranché pendant le démarrage du Musicsoft Downloader sur un ordinateur relié à l'instrument.
FCL	Indique que la mémoire interne a été nettoyée. Les morceaux enregistrés et externes qui ont été chargés depuis un ordinateur ont été effacés car l'alimentation a été coupée avant la fin des opérations de sauvegarde ou de chargement des morceaux.  <b>ATTENTION</b> Ne mettez pas l'instrument hors tension lorsque la mention « FCL » apparaît à l'écran. Cela pourrait provoquer un dysfonctionnement de l'instrument.
For	Indique que l'instrument a activé le mode de formatage pour le périphérique de stockage USB.
Full	S'affiche lorsque la mémoire interne devient saturée pendant l'enregistrement de morceaux.
	S'affiche lorsque le périphérique de stockage USB est saturé et que le morceau ne peut pas être enregistré.
	S'affiche lorsque le nombre total de fichiers est devenu trop important.
Lod	S'affiche lorsqu'un morceau protégé est en cours de chargement.
n y	Confirme l'exécution ou non de chaque opération.
n~y	Reconfirme si l'opération d'écrasement, de suppression ou de formatage est exécutée ou non.
Pro	Indique que le périphérique de stockage USB ou le support est protégé.

# Dépistage des pannes

Problème	Cause possible et solution
Le Clavinova ne s'allume pas.	Le Clavinova n'a pas été branché correctement. Insérez la fiche femelle dans la prise du Clavinova et la fiche mâle dans une prise secteur adéquate (page 11).
Un déclic ou un petit bruit est audible lors de la mise sous ou hors tension de l'instrument.	Il s'agit d'un bruit normal lorsque du courant électrique est envoyé à l'instrument.
Un bruit est entendu dans les haut-parleurs ou le casque.	Ce bruit peut être dû à des interférences causées par l'utilisation d'un téléphone portable à proximité du Clavinova. Eteignez le portable ou utilisez-le hors de portée du Clavinova.
Le volume d'ensemble est faible ou inaudible.	<ul style="list-style-type: none"> <li>Le volume général est trop bas ; réglez-le sur un niveau adéquat à l'aide de la commande [MASTER VOLUME].</li> <li>Assurez-vous qu'aucun casque d'écoute n'est branché à la prise casque (lorsque le commutateur SPEAKER est positionné sur « NORMAL »). Si SPEAKER est sur « OFF », réglez-le sur « NORMAL » ou « ON » (page 12).</li> <li>Assurez-vous que la commande locale (page 53) est réglée sur ON.</li> </ul>
Les haut-parleurs ne se coupent pas lorsque vous branchez un casque.	Le commutateur SPEAKER est sans doute positionné sur « ON ». Réglez-le sur « NORMAL » (page 12).
La pédale de maintien est sans effet ou le son est systématiquement maintenu même lorsque la pédale de maintien n'est pas enfoncée.	Il est possible que le câble/la prise de la pédale ne soit pas correctement branché(e). Veillez à insérer avec soin la fiche de la pédale dans la prise correspondante (page 67).
(CLP-240) Même lorsqu'un périphérique de stockage USB est connecté, le voyant SONG SELECT « USB » ne s'allume pas quand vous appuyez sur la touche [SONG SELECT].	<p>Il arrive que le périphérique de stockage USB ne soit pas reconnu par l'instrument, en fonction du périphérique lui-même ou de la synchronisation de la reconnaissance.</p> <ol style="list-style-type: none"> <li>Vérifiez le commutateur [SELECT]. Si vous réglez le commutateur sur « A », vous sélectionnez la borne située à gauche du panneau, alors que son réglage sur « B » entraîne la sélection de la borne en bas du panneau.</li> <li>Vérifiez que le périphérique n'est pas endommagé. Vérifiez que le voyant FILE « LOAD » clignote après la connexion du périphérique de stockage USB. Si le voyant ne clignote pas, il est possible que le périphérique soit endommagé.</li> <li>Assurez-vous que la compatibilité du périphérique a été confirmée par Yamaha (page 58).</li> <li>Sélectionnez à nouveau SONG SELECT « USB ». La reconnaissance du périphérique de stockage USB par l'instrument peut prendre un certain temps. Appuyez à nouveau sur la touche [SONG SELECT] pour allumer le voyant « USB ».</li> </ol>
(CLP-240) Le périphérique de stockage USB s'est bloqué (arrêté).	<ul style="list-style-type: none"> <li>Le périphérique de stockage USB n'est pas compatible avec l'instrument. Utilisez uniquement des périphériques dont la compatibilité a été confirmée par Yamaha (page 58).</li> <li>Débranchez le périphérique, puis reconnectez-le à l'instrument.</li> </ul>

## Options

### Tabouret BC-100

Tabouret confortable dont le style s'harmonise avec votre Clavinova Yamaha.

### Casque stéréo HPE-160

Casque dynamique et léger de haute performance avec oreillettes supplémentaires.

### Unité UD-FD01 USB-FDD (CLP-240)

Lecteur de disquettes utilisé pour la connexion à l'instrument et l'enregistrement/le chargement de données.



# CLP-240/230 : Assemblage du pupitre du clavier

## ⚠ ATTENTION

- Veillez à ne pas intervertir les éléments et à les installer dans la bonne position. Veuillez monter l'unité en respectant l'ordre indiqué ci-après.
- L'assemblage doit être effectué par deux personnes au moins.
- Prenez soin d'utiliser les vis de la bonne taille. En effet, l'utilisation de vis inadéquates risque d'endommager le pupitre.
- Après le montage de chaque unité, veillez à resserrer toutes les vis.
- Pour démonter le pupitre, il suffit d'inverser l'ordre des séquences d'assemblage indiqué ci-dessous.

Préparez un tournevis à embout cruciforme (+).

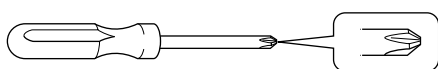

Sortez tous les éléments de l'emballage et, en vous référant à l'illustration, vérifiez qu'il n'en manque aucun.

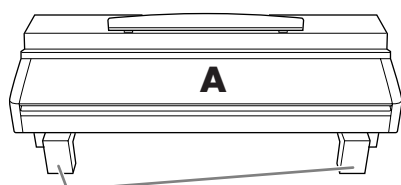

Coussinets de protection en polystyrène

Sortez les coussinets de protection en mousse de polystyrène et placez la partie A dessus. Disposez les coussinets de manière à ce qu'ils protègent le panneau du connecteur situé en bas de A.

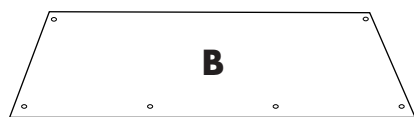

Cordon de la pédale enroulé à l'intérieur

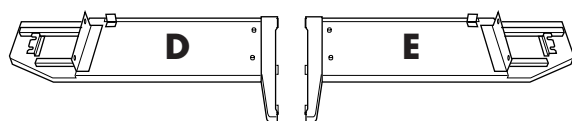
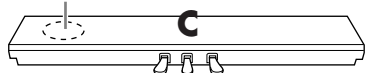

4 vis longues de 6 x 25 mm



4 petites vis de 6 x 16 mm



2 vis minces de 4 x 12 mm



4 vis taraudeuses de 4 x 20 mm



2 vis minces de 4 x 10 mm



2 supports pour le cordon



Cordon d'alimentation secteur

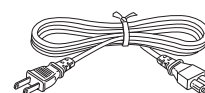

(La forme de la prise varie selon le pays)

Crochet de suspension pour casque



2 coussinets de protection du panneau latéral (carton)

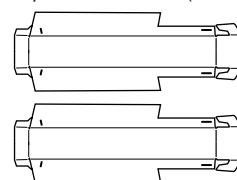

FRANÇAIS

## 1. Fixez les parties D et E à C.

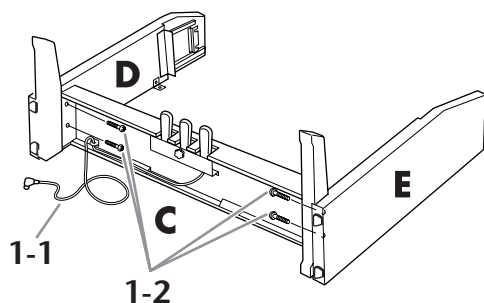

**1-1** Détachez et déroulez le cordon enroulé. Ne jetez pas l'attache en plastique car vous en aurez besoin à l'étape 5.

**1-2** Fixez la partie C à l'aide de quatre vis longues de 6 x 25 mm.

## 2. Fixez la partie B.

**2-1** Placez les bords inférieurs de la partie B contre les parties saillantes des pieds de D et E, puis fixez la partie supérieure en alignement sur les parties saillantes des pieds.

**2-2** Fixez temporairement la partie supérieure à l'aide de vis minces de 4 x 12 mm.

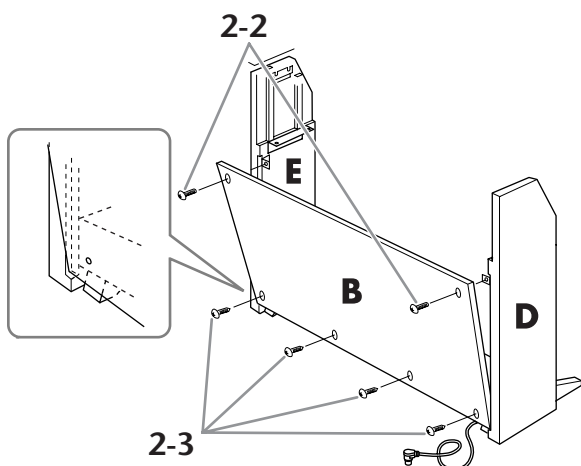

**2-3** Fixez temporairement la partie inférieure à l'aide de quatre vis taraudeuses de 4 x 20 mm.

**2-4** Si vous avez assemblé le pupitre du clavier sur une surface non plane, vous devrez le monter sur une surface de niveau.

## 3. Montez la partie A.

**3-1** Assemblez les coussinets de protection du panneau latéral (carton), comme indiqué dans l'illustration. Retirez ensuite les deux feuilles de support du ruban adhésif placé sur le coussinet de protection.

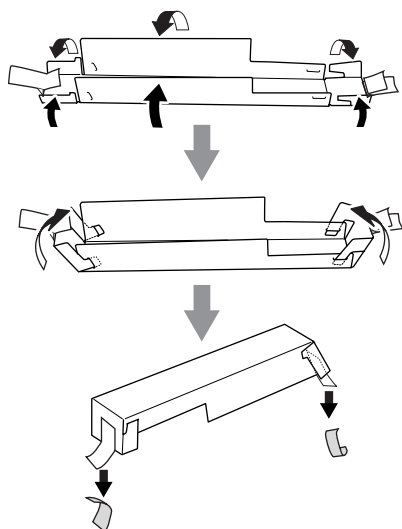

**3-2** Recouvrez le haut des parties D et E avec le coussinet de protection du panneau latéral. Fixez ensuite le coussinet de protection à l'aide du ruban adhésif.

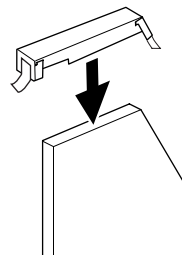

**3-3** Alignez l'orifice situé sur le côté latéral de la partie A avec les faces internes respectives des parties D et E. Abaissez simultanément les côtés gauche et droit de la partie A et fixez-les à l'aide des parties D et E.

### ! ATTENTION

- Vous risquez de vous coincer les doigts entre l'unité principale et les panneaux latéraux ou le panneau arrière. Faites attention de ne pas laisser tomber l'unité principale.
- Tenez le clavier uniquement comme indiqué dans l'illustration.

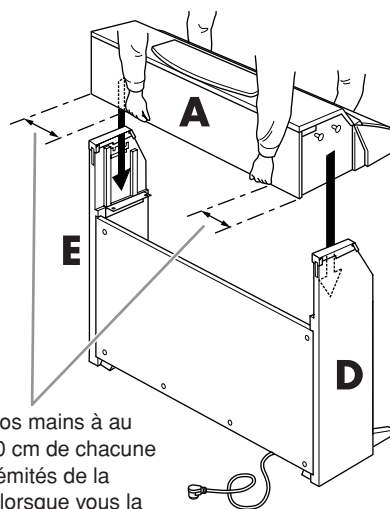

Placez vos mains à au moins 10 cm de chacune des extrémités de la partie A lorsque vous la mettez en place.

**3-4** Soutenez l'arrière des parties D et E avec la main, puis poussez doucement la partie A depuis le côté clavier jusqu'à ce qu'elle s'arrête.

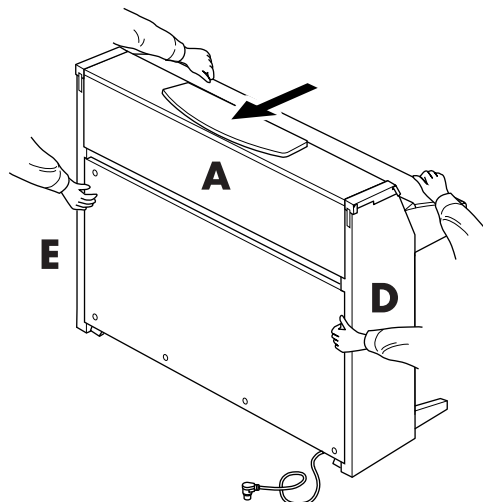

**3-5** Retirez le coussinet de protection du panneau latéral.

## 4. Fixez la partie A.

**4-1** Fixez la partie A à l'aide de deux vis courtes de 6 x 16 mm sur l'avant.

**4-2** Fixez fermement les vis que vous avez temporairement fixées aux étapes 2-2 et 2-3 ci-dessus (montage B). Resserrez-les dans l'ordre en commençant par la partie supérieure puis passez à la partie inférieure. Veillez à respecter la régularité des espaces sur les côtés gauche et droit (indiqués par les numéros ① et ② ci-dessous).

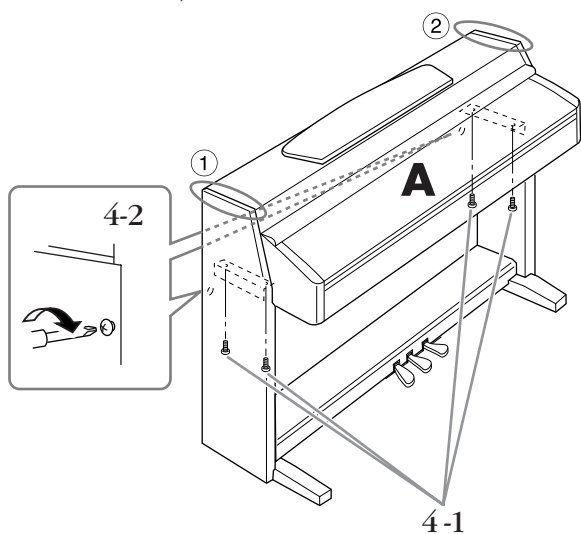

## 5. Raccordez le cordon du pédalier.

**5-1** Branchez la fiche dans la prise de la pédale située sur le devant.

**5-2** Fixez les supports de cordon sur la partie B, puis insérez-y le cordon.

**5-3** Utilisez un lien en plastique pour attacher le cordon de la pédale.

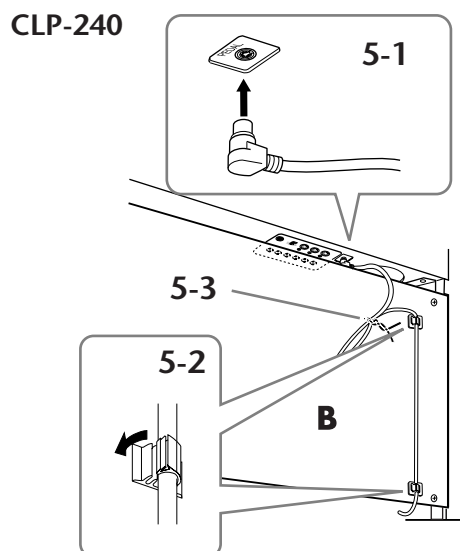

CLP-230

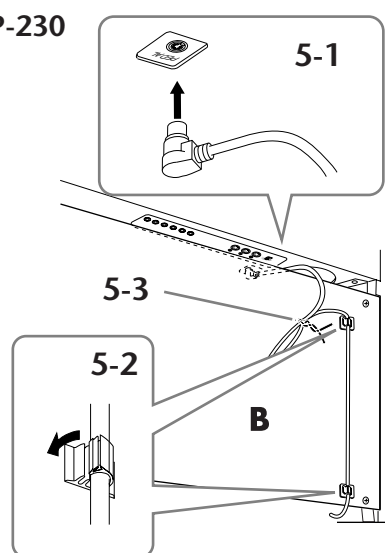

## 6. Branchez le câble d'alimentation.

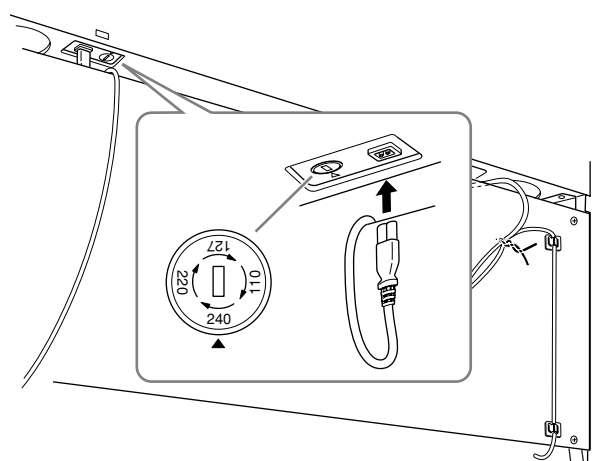

Introduisez la fiche du cordon d'alimentation secteur dans la prise AC INLET.

Pour les modèles disposant d'un sélecteur de tension :

Réglez le sélecteur sur une tension appropriée.

### Sélecteur de tension

Avant de brancher le cordon d'alimentation secteur, vérifiez que la tension correspond bien à celle de votre installation. Pour régler le sélecteur sur 110 V, 127 V, 220 V ou 240 V, utilisez un tournevis plat pour faire tourner le cadran du sélecteur et sélectionner ainsi la tension voulue. A la sortie de l'usine, le sélecteur de tension de l'unité est réglé sur 240 V. Une fois la tension sélectionnée, branchez le cordon d'alimentation à la prise AC INLET et à la prise secteur. Un adaptateur secteur peut s'avérer nécessaire si la fiche ne correspond pas à la configuration des broches de vos prises.

### ⚠ AVERTISSEMENT

Si vous ne choisissez pas la tension appropriée, vous risquez d'endommager sérieusement le Clavinova ou de provoquer un dysfonctionnement.

## 7. Réglez l'ajusteur.

Faites pivoter l'ajusteur jusqu'à ce qu'il soit fermement en contact avec la surface du sol.

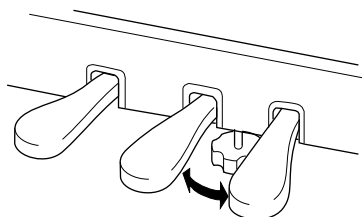

## 8. Fixez le crochet de suspension du casque.

Vous avez la possibilité de fixer un crochet de suspension sur le Clavinova afin de suspendre le casque.

Installez-le à l'aide des deux vis fournies (4 x 10 mm), comme indiqué dans l'illustration.

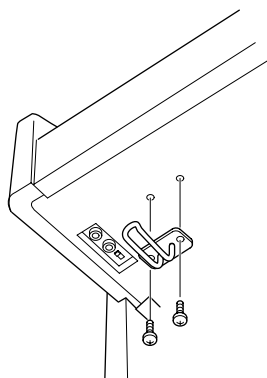

## Une fois que vous avez terminé l'assemblage, vérifiez les points suivants.

- **Reste-t-il des éléments inutilisés ?**  
Dans ce cas, relisez les instructions de montage et rectifiez les erreurs éventuelles.
- **Le Clavinova est-il bien hors d'atteinte des portes ou de tout autre objet mobile ?**  
Déplacez le Clavinova vers un endroit approprié.
- **Entendez-vous un bruit de ferraille lorsque vous secouez l'instrument ?**  
Si c'est le cas, resserrez toutes les vis.
- **Le pédalier émet-il un bruit de cliquetis ou cède-t-il lorsque vous appuyez sur les pédales ?**  
Tournez l'ajusteur de sorte qu'il repose fermement sur le sol.
- **Le câble du pédalier et le câble d'alimentation sont-ils bien insérés dans les prises ?**  
Vérifiez les raccordements.
- **Si l'unité principale grince ou est instable lorsque vous jouez au clavier, consultez les schémas d'assemblage et resserrez toutes les vis.**

Lorsque vous déplacez l'instrument après assemblage, saisissez-le par le bas de l'unité principale.

### **⚠ ATTENTION**

Ne le soulevez jamais par le protège-clavier ou la partie supérieure. Si vous manipulez l'instrument de façon inadéquate, vous risquez de l'endommager ou de vous blesser.

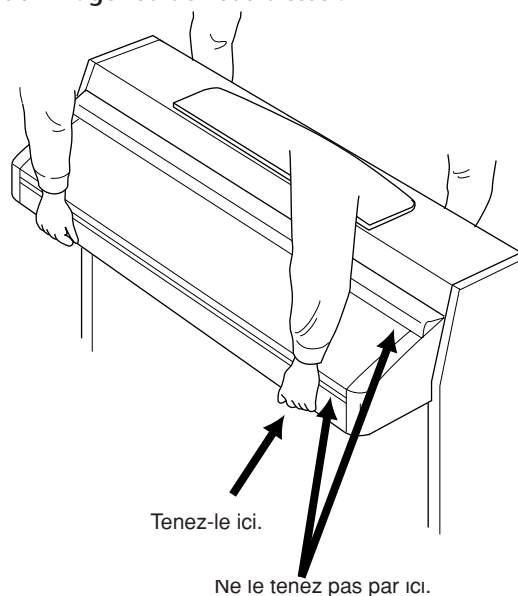

# Utilisation du lecteur de disquettes (FDD) et des disquettes (CLP-240)

**Il est possible d'installer un lecteur de disquettes en option sur le CLP-240. Pour obtenir des instructions sur l'installation du lecteur de disquettes, reportez-vous à la page 70.**

Le lecteur de disquettes vous permet de sauvegarder sur disquette des données originales que vous avez créées sur l'instrument et de charger les données de la disquette sur l'instrument.

Prenez soin de manipuler les disquettes et le lecteur de disquettes avec précaution. Pour cela, il est important de suivre les recommandations suivantes.

## Compatibilité des disquettes

- Vous pouvez utiliser des disquettes de 3,5" de type 2DD et 2HD.

## Formatage d'une disquette

- Si vous ne parvenez pas à utiliser des disquettes neuves ou vierges ou d'anciennes disquettes qui ont été utilisées avec d'autres périphériques, vous devrez sans doute les formater. Pour plus de détails sur le formatage d'une disquette, reportez-vous à la page 39. Gardez à l'esprit que le formatage entraîne la perte des données présentes sur la disquette. Veuillez donc à vérifier au préalable que la disquette ne contient pas de données importantes.

### NOTE

Il est possible que les disquettes formatées sur ce périphérique soient inutilisables telles quelles sur d'autres périphériques.

## Insertion/retrait de disquettes

### Insertion d'une disquette dans le lecteur

Placez la disquette devant la fente du lecteur en veillant à ce que l'étiquette soit orientée vers le haut et que le volet coulissant se trouve à l'avant. Introduisez-la avec précaution en la poussant lentement jusqu'à ce qu'un déclic vous signale qu'elle est correctement installée et que le bouton d'éjection ressorte.

### NOTE

N'insérez jamais des objets autres que des disquettes dans le lecteur. L'introduction d'autres objets risquerait d'endommager le lecteur ou les disquettes.

### Retrait d'une disquette

- Après vous être assuré que l'instrument n'est pas en train d'accéder\* à la disquette (en vérifiant que le témoin d'utilisation du lecteur de disquettes est éteint), appuyez fermement sur le bouton d'éjection situé en haut à droite du logement de la disquette afin de l'enfoncer complètement.

Une fois la disquette éjectée, retirez-la du lecteur. Si vous ne parvenez pas à retirer la disquette parce qu'elle est cassée, ne forcez pas. Essayez plutôt d'appuyer à nouveau sur le bouton d'éjection ou de réintroduire la disquette et de la rééjecter.

\* L'accès à la disquette indique une opération active (enregistrement, reproduction ou suppression de données, par exemple).

Si vous insérez une disquette alors que l'instrument est sous tension, ce dernier accède automatiquement à la disquette pour voir si elle contient des données.

### ATTENTION

*Vous ne devez en aucun cas retirer la disquette ou mettre l'instrument hors tension pendant l'accès à la disquette. De telles opérations risqueraient d'entraîner la perte de données sur la disquette, voire d'endommager le lecteur.*

- Assurez-vous de retirer la disquette du lecteur avant de mettre l'appareil hors tension. Une disquette qui séjourne trop longtemps dans le lecteur risque de s'encrasser, ce qui provoque des erreurs de lecture et d'écriture.

## Nettoyage de la tête de lecture et d'écriture du lecteur de disquettes

- Nettoyez régulièrement la tête de lecture et d'écriture. La tête magnétique de lecture et d'écriture de cet instrument est un outil de précision qui, après une utilisation intensive, peut se recouvrir d'une couche de particules magnétiques provenant des disquettes qui risque de provoquer, à la longue, des erreurs de lecture et d'écriture.
- Pour conserver le lecteur dans le meilleur état de fonctionnement possible, Yamaha vous recommande d'utiliser une disquette de nettoyage pour tête de lecture, de type sec, disponible dans le commerce et de nettoyer la tête environ une fois par mois. Informez-vous auprès de votre revendeur Yamaha au sujet de la disponibilité de disquettes de nettoyage des têtes de lecture appropriées.

## A propos des disquettes

### Manipulez les disquettes avec soin et respectez les précautions suivantes :

- Ne placez pas d'objet lourd sur les disquettes, ne les pliez pas et ne leur appliquez aucune pression. Conservez-les toujours dans un étui ou une boîte lorsque vous ne les utilisez pas.
- N'exposez pas les disquettes à la lumière directe du soleil, à des températures excessivement basses ou élevées, à un degré extrême d'humidité, à la poussière ou à des liquides.
- N'ouvrez pas le volet coulissant des disquettes et ne touchez en aucun cas la surface exposée du support magnétique à l'intérieur.
- N'exposez pas les disquettes à des champs magnétiques, tels que ceux produits par les téléviseurs, les haut-parleurs, les moteurs électriques, etc. Ces champs magnétiques risqueraient d'effacer partiellement ou complètement les données contenues sur la disquette exposée et de rendre cette dernière illisible.
- N'utilisez jamais une disquette dont l'onglet de protection ou le boîtier est déformé.
- Ne collez ou n'attachez sur les disquettes que les étiquettes prévues à cet effet. Veuillez également à coller les étiquettes à l'emplacement prévu.

### Protection de vos données (onglet de protection en écriture) :

- Pour éviter l'effacement accidentel de données importantes, faites glisser l'onglet en position « protection en écriture » (taquet ouvert). Lors de la sauvegarde de données, vérifiez que l'onglet est en position « écriture » (taquet fermé).

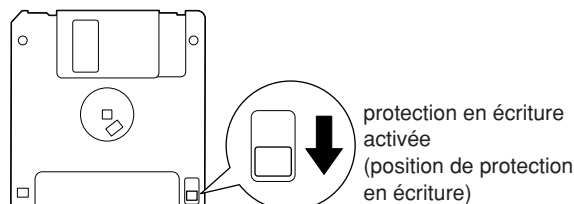

# Installation du lecteur de disquettes (en option)

Vous pouvez installer le lecteur de disquettes UD-FD01 proposé en option sur la partie inférieure du CLP-240 à l'aide du boîtier du lecteur et des vis fournis.

Préparez un tournevis à embout cruciforme (+).

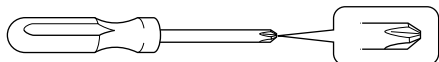

- 1.** Retirez les trois feuilles de support du ruban adhésif présent dans le boîtier et introduisez le lecteur de disquettes dans le boîtier.

Insérez le lecteur dans le boîtier, la face munie des arrêts en caoutchouc tournée vers le boîtier.

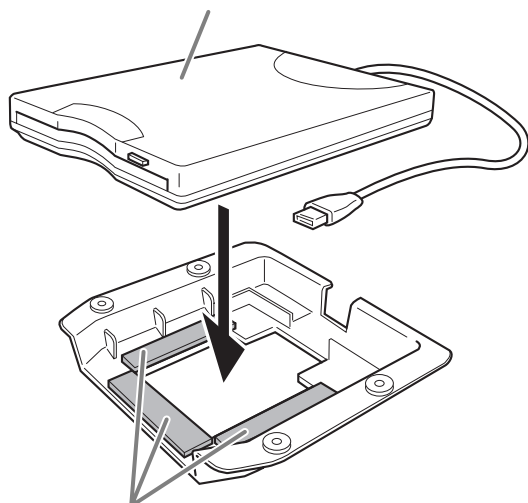

Ruban adhésif à deux faces

- 2.** Repliez le câble USB dans le boîtier comme indiqué.

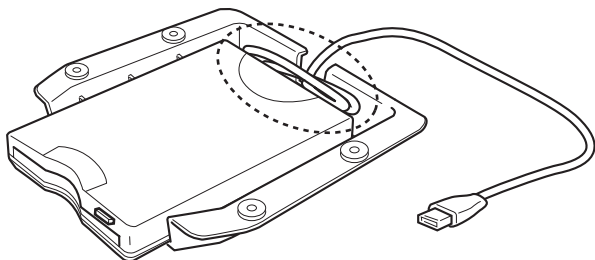

- 3.** Fixez l'assemblage du lecteur et du boîtier sous le côté gauche de l'instrument à l'aide des quatre vis fournies (4 mm x 10 mm).

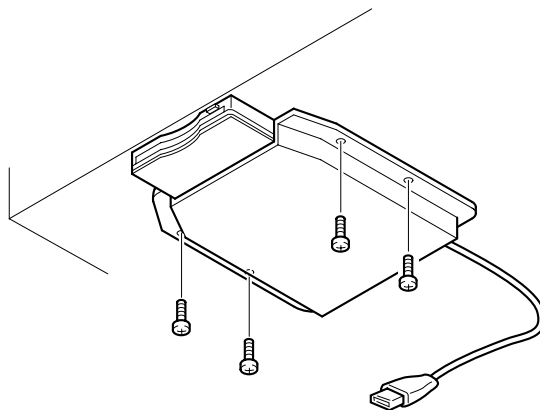

- 4.** Branchez le câble USB à la borne USB [TO DEVICE].

# Liste des voix présélectionnées

CLP-240

○ : Oui  
— : Non

Nom de voix	Echantillonnage stéréo	Réponse au toucher	Echantillonnage dynamique*1	Echantillonnage avec désactivation de touches*2	Descriptions des voix
<b>GRANDPIANO 1</b>	○	○	○	○	Echantillons enregistrés à partir d'un concert pour piano à queue. Cette voix inclut également trois niveaux d'échantillonnage dynamique, des échantillons de maintien et des échantillons avec désactivation des touches offrant un son de piano à queue acoustique extrêmement réaliste. Convient parfaitement pour les compositions classiques et tout autre style faisant appel à un piano acoustique.
<b>VARIATION</b>	○	○	○	○	Son de piano chaud et moelleux. Idéal pour les compositions classiques.
<b>GRANDPIANO 2</b>	○	○	—	—	Voix de piano claire et spacieuse avec une réverbération claire. Idéale pour la musique populaire.
<b>VARIATION</b>	○	○	—	—	Voix de piano claire et spacieuse. Idéale pour la musique populaire et rock.
<b>E.PIANO 1</b>	—	○	○	—	Son de piano électrique créé par la synthèse FM. Cette voix offre des réponses très « musicales » dont le timbre varie en fonction de la dynamique du clavier. Idéale pour la musique populaire standard.
<b>VARIATION</b>	—	○	—	—	Son de piano électronique généré par un synthétiseur souvent retrouvé dans la musique populaire. Utilisé en mode DUAL, il se mêle parfaitement à la voix d'un piano acoustique.
<b>E.PIANO 2</b>	—	○	○	—	Son d'un piano électrique produisant des effets métalliques de coups de marteau. La tonalité peut être tour à tour douce avec un jeu de clavier léger et agressive avec un jeu prononcé.
<b>VARIATION</b>	—	○	○	—	Son de piano électrique légèrement différent souvent présent dans la musique rock et populaire.
<b>HARPSICHORD</b>	○	—	—	○	L'instrument idéal pour la musique baroque. Comme le clavecin utilise des cordes pincées, la réponse au toucher est inexistante. Un son caractéristique est toutefois produit lorsque les touches sont relâchées.
<b>VARIATION</b>	○	—	—	○	Mixe la même voix à une octave supérieure pour un timbre plus éclatant.
<b>E. CLAVICHORD</b>	—	○	—	○	Instrument à clavier à percussions qui utilise un capteur électrique souvent présent dans la musique funk et soul. Son timbre est réputé pour le son unique généré lorsque les touches sont relâchées.
<b>VARIATION</b>	—	○	—	○	Inclut un effet présélectionné unique.
<b>VIBRAPHONE</b>	○	○	○	—	Vibraphone utilisé avec des maillets relativement doux. Plus vous jouez fort, plus le timbre devient métallique.
<b>VARIATION</b>	○	○	—	—	Marimba échantillonné en stéréo, spacieux et réaliste.
<b>CHURCH ORGAN</b>	○	—	—	—	Son type d'un orgue à tuyaux (8 pieds + 4 pieds + 2 pieds). Idéal pour jouer de la musique sacrée de la période baroque.
<b>VARIATION</b>	○	—	—	—	Son de la tirasse d'un orgue souvent associé au « Toccata and Fugue » de Bach.
<b>JAZZ ORGAN</b>	—	—	—	—	Le son d'un orgue électrique à « timbre denté ». Très utilisé dans le jazz et le rock.

Nom de voix	Echantillonnage stéréo	Réponse au toucher	Echantillonnage dynamique*1	Echantillonnage avec désactivation de touches*2	Descriptions des voix
<b>VARIATION</b>	—	—	—	—	Utilise un effet de haut-parleur rotatif à une vitesse différente. Le rythme des variations est plus rapide. Si la variation est sélectionnée pendant le maintien d'un accord, la vitesse de l'effet sera progressivement modifiée.
<b>STRINGS</b>	○	○	—	—	Ensembles de cordes à grande échelle échantillonnées en stéréo avec une réverbération réaliste. Essayez de combiner cette voix avec le piano en mode DUAL.
<b>VARIATION</b>	○	○	—	—	Ensemble de cordes spacieux avec une attaque lente. Essayez de combiner cette voix avec un piano ou un piano électrique en mode DUAL.
<b>CHOIR</b>	—	○	—	—	Une grande voix de chœur, spacieuse et généreuse. Parfaite pour créer des harmonies riches dans des morceaux lents.
<b>VARIATION</b>	—	○	—	—	Voix de chœur à l'attaque lente. Essayez de combiner cette voix à un piano ou à un piano électrique en mode DUAL.
<b>GUITAR</b>	—	○	—	—	Guitare à cordes en nylon au son chaud et naturel. Profitez de l'atmosphère calme créée par les cordes en nylon.
<b>VARIATION</b>	—	○	—	—	Guitare d'acier claire et brillante. Idéale pour la musique populaire.
<b>WOOD BASS</b>	—	○	—	—	Style de doigté joué sur une basse droite. Idéal pour le jazz et la musique latine.
<b>VARIATION</b>	—	○	—	—	Ajoute une voix de cymbale au son de la basse. Idéal pour introduire des touches de basse dans les morceaux de jazz.
<b>E.BASS</b>	—	○	—	—	Une basse électrique pour une grande variété de styles musicaux tels que le jazz, le rock, la musique populaire, etc.
<b>VARIATION</b>	—	○	—	—	Basse sans touchette idéale pour des styles tels que le jazz, le jazz-rock, etc.

\*1. L'échantillonnage dynamique fournit de multiples échantillons à variation de vitesse permettant de simuler avec précision la réponse sonore d'un instrument acoustique.

\*2. Contient un échantillon très subtil qui est généré au moment où les touches sont relâchées.



○ : Oui  
— : Non

## CLP-230

Nom de voix	Echantillonnage stéréo	Réponse au toucher	Echantillonnage dynamique*1	Echantillonnage avec désactivation de touches*2	Descriptions des voix
GRANDPIANO 1	○	○	—	—	Echantillons enregistrés à partir d'un concert pour piano à queue. Convient parfaitement pour les compositions classiques et tout autre style faisant appel à un piano acoustique.
GRANDPIANO 2	○	○	—	—	Voix de piano claire et spacieuse avec une réverbération claire. Idéale pour la musique populaire.
E.PIANO 1	—	○	○	—	Son de piano électrique créé par la synthèse FM. Idéale pour la musique populaire standard.
E.PIANO 2	—	○	○	—	Son d'un piano électrique produisant des effets métalliques de coups de marteau. La tonalité peut être tour à tour douce avec un jeu de clavier léger et agressive avec un jeu prononcé.
HARPSICHORD 1	○	—	—	○	L'instrument idéal pour la musique baroque. Comme le clavecin utilise des cordes pincées, la réponse au toucher est inexistante. Un son caractéristique est toutefois produit lorsque les touches sont relâchées.
HARPSICHORD 2	○	—	—	○	Mixe la même voix à une octave supérieure pour un timbre plus éclatant.
VIBRAPHONE	○	○	○	—	Vibraphone utilisé avec des maillets relativement doux. Plus vous jouez fort, plus le timbre devient métallique.
CHURCH ORGAN 1	○	—	—	—	Son type d'un orgue à tuyaux (8 pieds + 4 pieds + 2 pieds). Idéal pour jouer de la musique sacrée de la période baroque.
CHURCH ORGAN 2	○	—	—	—	Son de la tirasse d'un orgue souvent associé au « Toccata and Fugue » de Bach.
JAZZ ORGAN	—	—	—	—	Le son d'un orgue électrique à « timbre denté ». Très utilisé dans le jazz et le rock.
STRINGS 1	○	○	—	—	Ensembles de cordes à grande échelle échantillonnées en stéréo avec une réverbération réaliste. Essayez de combiner cette voix avec le piano en mode DUAL.
STRINGS 2	○	○	—	—	Ensemble de cordes spacieux avec une attaque lente. Essayez de combiner cette voix à un piano ou à un piano électrique en mode DUAL.
CHOIR	—	○	—	—	Une grande voix de chœur, spacieuse et généreuse. Parfaite pour créer des harmonies riches dans des morceaux lents.
GITAR	—	○	—	—	Guitare à cordes en nylon au son chaud et naturel. Profitez de l'atmosphère calme créée par les cordes en nylon.

\*1. L'échantillonnage dynamique fournit de multiples échantillons à variation de vitesse permettant de simuler avec précision la réponse sonore d'un instrument acoustique.

\*2. Contient un échantillon très subtil qui est généré au moment où les touches sont relâchées.

# Liste des morceaux de démonstration

○ : Inclus  
— : Non inclus

Nom de voix	CLP-240	CLP-230	Titre	Compositeur
GRAND PIANO1	○	○	« Eintritt » Waldszenen Op. 82	R. Schumann
HARPSICHORD	○	—	Gavotte	J.S. Bach
HARPSICHORD 1	—	○		
HARPSICHORD 2	—	○	Invention No.1	

Les morceaux de démonstration repris ci-dessous sont de brefs passages réarrangés des compositions originales. Tous les autres morceaux sont d'origine (©2005 Yamaha Corporation).

## Description des démonstrations de voix de piano (CLP-240)

Nom de voix	Démonstration de voix de piano
GRAND PIANO1	Echantillonnage en stéréo
GRAND PIANO2	Echantillonnage monaural
E.PIANO1	Echantillonnage dynamique ; mezzo piano
E.PIANO2	Echantillonnage dynamique ; mezzo forte
HARPSICHORD	Echantillonnage dynamique ; forte
E.CLAICHORD	Avec échantillonnage de maintien
VIBRAPHONE	Sans échantillonnage de maintien
CHURCH ORGAN	Avec échantillonnage avec désactivation des touches
JAZZ ORGAN	Sans échantillonnage avec désactivation des touches

# Index

## Numéros

50 Greats for the Piano .....	15
50 morceaux de piano présélectionnés .....	15

## A

Activation et désactivation de la reproduction des parties .....	43
Ajout de variations .....	21
Ajuster	
Clarté .....	21
Tempo (50 morceaux de piano présélectionnés) ....	15
Volume (50 morceaux de piano présélectionnés) ...	15
Volume (métronome) .....	52
ALL (écran DEL) .....	15, 43
Assemblage .....	65–68
AUX IN .....	57
AUX OUT .....	56

## B

BRILLIANCE .....	21
[BRILLIANCE] Touche .....	21

## C

Caractéristiques techniques .....	85
Character Code .....	55
Combinaison de deux voix (mode Dual) .....	25
Commutateur [SELECT] (CLP-240) .....	58
Connecteurs .....	56
Connexion à un périphérique de stockage USB (CLP-240) .....	58
Connexion d'un ordinateur .....	60
Connexions .....	56
Ordinateur .....	60
Périphérique de stockage USB .....	58

## D

[DDE] Touche (CLP-240) .....	22
Début/arrêt de la reproduction	
50 morceaux de piano présélectionnés .....	15
Morceaux de démonstration .....	14
Dépistage des pannes .....	64
Disquette (CLP-240) .....	69

## E

EFFECT .....	22
[EFFECT] Touche .....	21
Enregistrement .....	29
Réglages initiaux .....	34
Exercices à une main sur les 50 morceaux présélectionnés .....	17
Exportation .....	35

## F

Feuille d'implémentation MIDI .....	84
[FILE] Touche .....	42
Fonction de répétition A-B de 50 morceaux présélectionnés .....	18
Fonctions .....	44
Fonctions de sauvegarde .....	55
Fonctions MIDI .....	52
Format des données MIDI .....	80
Formatage .....	39
FUNCTION .....	47–55
Procédure de base .....	45

## G

Gamme .....	48
-------------	----

## H

Hauteur de ton → Réglage fin de la hauteur de ton ....	47
--------------------------------------------------------	----

## L

Lecteur de disquettes	
Installation (CLP-240) .....	70
Lecture/pause (pédale) .....	43
Lecture/pause de la reproduction	
Fonctions de reproduction utiles .....	43
Morceaux enregistrés .....	41
[LEFT] Touche .....	32
Liste des messages .....	63
Liste des morceaux de démonstration .....	74
Liste des réglages .....	78
LOAD (Charger) .....	42

**M**

MASTER VOLUME .....	12
MIDI [IN] [OUT] [THRU] .....	57
Mode Dual .....	25, 49
Morceaux présélectionnés → 50 morceaux de piano présélectionnés .....	15

**P**

Partie d'un morceau .....	52
Pédale de droite .....	20
Pédale de gauche .....	20, 51
Pédale de maintien .....	51
Pédale de sostenuto .....	20
Pédale douce .....	20, 51
Pédale du centre .....	20
Pédale forte .....	20, 50
Périphérique de stockage USB (CLP-240) .....	58
PHONES .....	12
[PLAY/PAUSE] Touche .....	15, 41
POWER .....	11
Prise PEDAL .....	67
Protège-clavier .....	10
Pupitre .....	10

**R**

[REC] Touche .....	29
Réenregistrement .....	33
Réglage Tempo (morceaux enregistrés) .....	41
Réglage → Réglage fin de la hauteur de ton .....	47
Réglage fin de la hauteur de ton .....	47
Réglage normal .....	21
Réglages détaillés (FUNCTION) .....	44
Reproduction de morceaux .....	40
REVERB .....	21
[REVERB] Touche .....	21
[RIGHT] Touche .....	32
RIGHT/LEFT (50 Piano Preset Songs) .....	17
rnd (écran DEL) .....	15, 43

**S**

Sauvegarde .....	35
Sauvegarde (données) .....	62
Sensibilité au toucher .....	23
SMF .....	35

[SONG SELECT] Touche .....	15, 41, 42
SPEAKERS .....	12
SPLIT (CLP-130) .....	50
SPLIT (CLP-240) .....	26
[STOP] Touche .....	41
Supports de partition (CLP-240) .....	10
Suppression .....	38
Sync Start .....	43
Synchro Start 50 morceaux de piano présélectionnés .....	17

**T**

TEMPO .....	15, 41
TEMPO (METRONOME) .....	28
TOUCH .....	23
Touches de groupes de voix .....	19
Transport .....	3
TRANSPOSE .....	24

**U**

Borne USB [TO DEVICE] (CLP-240) .....	57
Borne USB [TO HOST] .....	57

**V**

VARIATION (CLP-240) .....	21
[VARIATION] Touche (CLP-240) .....	21
Volume du métronome .....	52

# Annexe

---

This section introduces reference material.  
In diesem Abschnitt finden Sie Referenzmaterial.  
Cette section présente le matériel de référence.  
En esta sección se incluye material de referencia.

Factory Setting List / Liste der Vorgabeeinstellungen / Liste des réglages / Lista de ajustes de fábrica.....	78
MIDI Data Format / MIDI-Datenformat / Format des données MIDI / Formato de datos MIDI.....	80
MIDI Implementation Chart / MIDI Implementierung stabelle / Feuille d'implantation MIDI / Gráfica de implementación MIDI .....	84
Specifications / Technische Daten / Caractéristiques techniques / Especificaciones .....	85

# Factory Setting List / Liste der Vorgabeeinstellungen / Liste des réglages / Lista de ajustes de fábrica

	Default	Backup Group	
		CLP-240	CLP-230
Voice	GRAND PIANO 1	F9.1	F8.1
Variation (CLP-240)	OFF		—
Dual Mode	OFF		F8.1
Split Mode (CLP-240)	OFF		—
Split Mode Left Voice (CLP-240)	WOOD BASS		
Brilliance	NORMAL	—	F8.1
Reverb Type	Preset for each voice	F9.1	
Reverb Depth	Preset for each voice		
Effect Type	Preset for each voice		
Effect Depth	Preset for each voice		
Touch Sensitivity	MEDIUM		
Volume in the FIXED Mode	64		
DDE (CLP-240)	ON		F9.4
DDE Depth (CLP-240)	6		
Metronome	OFF	—	—
Metronome Time Signature	0 (no accent)	F9.1	F8.1
Tempo	120	—	—
Transpose	0	F9.3	F8.3

## Function

CLP-240	CLP-230	Function	Default	Backup Group	
				CLP-240	CLP-230
F1	F1	Tuning	A3=440Hz	F9.3	F8.3
F2.1	F2.1	Scale	1 (Equal Temperament)		
F2.2	F2.2	Base Note	C		
F3.1	F3.1	Dual Balance	Preset for each voice combination	F9.1	F8.1
F3.2	F3.2	Dual Detune	Preset for each voice combination		
F3.3, F3.4	F3.3, F3.4	Dual Octave Shift	Preset for each voice combination		
F3.5, F3.6	F3.5, F3.6	Dual Effect Depth	Preset for each voice combination		
F4.1	—	Split Point	F#2		
F4.2	—	Split Balance	Preset for each voice combination		
F4.3, F4.4	—	Split Octave Shift	Preset for each voice combination		
F4.5, F4.6	—	Split Effect Depth	Preset for each voice combination		
F4.7	—	Damper Pedal Range	ALL	F9.4	F8.4
F5.1	F4.1	Left Pedal Mode	1 (Soft Pedal)		
F5.2	F4.2	Soft Pedal Effect Depth	3		
F5.3	—	Sustain Sample Depth	12		
F5.4	—	Keyoff Sample Volume	10		
F5.5	F4.3	Song Channel Selection	ALL	F9.1	F8.1
F6	F5	Metronome Volume	10		
F7	F6	Preset Song Part Cancel Volume	5		

CLP-240	CLP-230	Function	Default	Backup Group	
				CLP-240	CLP-230
F8.1	F7.1	MIDI Transmit Channel	1	F9.2	F8.2
F8.2	F7.2	MIDI Receive Channel	ALL		
F8.3	F7.3	Local Control	ON		
F8.4	F7.4	Program Change Send & Receive	ON		
F8.5	F7.5	Control Change Send & Receive	ON		
F9	F8	Backup	Voice: OFF MIDI – Others: ON	Always backed up	
F9.5	F8.5	Character Code	En		

# MIDI Data Format / MIDI-Datenformat / Format des données MIDI / Formato de datos MIDI

If you're already very familiar with MIDI, or are using a computer to control your music hardware with computer-generated MIDI messages, the data provided in this section can help you to control the CLP-240/230.

Falls Sie bereits mit MIDI vertraut sind oder einen Computer zur Erzeugung von MIDI-Steuermeldungen für die Instrumente verwenden, können Sie sich zur Steuerung des CLP-240/230 nach den im folgenden Abschnitt aufgeführten Spezifikationen richten.

## 1. NOTE ON/OFF

Data format: [9nH] -> [kk] -> [vv]

9nH = Note ON/OFF event (n = channel number)  
 kk = Note number (Transmit: 09H ~ 78H = A-2 ~ C8 / Receive: 00H ~ 7FH = C-2 ~ G8)\*  
 vv = Velocity (Key ON = 01H ~ 7FH, Key OFF = 00H)

Data format: [8nH] -> [kk] -> [vv] (reception only)

8nH = Note OFF event (n = channel number)  
 kk = Note number: 00H ~ 7FH = C-2 ~ G8  
 vv = Velocity

\* If received value exceeds the supported range for the selected voice, the note is adjusted by the necessary number of octaves.

## 2. CONTROL CHANGE

Data format: [BnH] -> [cc] -> [vv]

BnH = Control change (n = channel number)  
 cc = Control number  
 vv = Data Range

### (1) Bank Select

ccH	Parameter	Data Range (vvH)
00H	Bank Select MSB	00H:Normal
20H	Bank Select LSB	00H...7FH

Bank selection processing does not occur until receipt of next Program Change message.

### (2) Main Volume (reception only)

ccH	Parameter	Data Range (vvH)
07H	Volume MSB	00H...7FH

### (3) Expression

ccH	Parameter	Data Range (vvH)
0BH	Expression MSB	00H...7FH

### (4) Damper

ccH	Parameter	Data Range (vvH)
40H	Damper MSB	00H...7FH

### (5) Sostenuto

ccH	Parameter	Data Range (vvH)
42H	Sostenuto	00H-3FH:off, 40H-7FH:on

### (6) Soft Pedal

ccH	Parameter	Data Range (vvH)
43H	Soft Pedal	00H-3FH:off, 40H-7FH:on

### (7) Effect1 Depth (Reverb Send Level)

ccH	Parameter	Data Range (vvH)
5BH	Effect1 Depth	00H...7FH

Adjusts the reverb send level.

### (8) Effect4 Depth (Variation Effect Send Level)

ccH	Parameter	Data Range (vvH)
5EH	Effect4 Depth	00H...7FH

Si vous êtes très familier avec l'interface MIDI ou si vous utilisez un ordinateur pour commander votre matériel de musique au moyen de messages MIDI générés par ordinateur, les données suivantes vous seront utiles et vous aideront à commander le CLP-240/230.

Si usted está ya familiarizado con MIDI, o si emplea una computadora para controlar sus aparatos musicales con mensajes MIDI generados por computadora, los datos proporcionados en esta sección le ayudarán a controlar la CLP-240/230.

## 3. MODE MESSAGES

Data format: [BnH] -> [cc] -> [vv]

BnH = Control event (n = channel number)  
 cc = Control number  
 vv = Data Range

### (1) All Sound Off

ccH	Parameter	Data Range (vvH)
78H	All Sound Off	00H

Switches off all sound from the channel. Does not reset Note On and Hold On conditions established by Channel Messages.

### (2) Reset All Controllers

ccH	Parameter	Data Range (vvH)
79H	Reset All Controllers	00H

Resets controllers as follows.

Controller	Value
Expression	127 (max)
Damper Pedal	0 (off)
Sostenuto	0 (off)
Soft Pedal	0 (off)

### (3) Local Control (reception only)

ccH	Parameter	Data Range (vvH)
7AH	Local Control	00H (off), 7FH (on)

### (4) All Notes Off

ccH	Parameter	Data Range (vvH)
7BH	All Notes Off	00H

Switches OFF all the notes that are currently ON on the specified channel. Any notes being held by the damper or sostenuto pedal will continue to sound until the pedal is released.

### (5) Omni Off (reception only)

ccH	Parameter	Data Range (vvH)
7CH	Omni Off	00H

Same processing as for All Notes Off.

### (6) Omni On (reception only)

ccH	Parameter	Data Range (vvH)
7DH	Omni On	00H

Same processing as for All Notes Off.

### (7) Mono (reception only)

ccH	Parameter	Data Range (vvH)
7EH	Mono	00H

Same processing as for All Sound Off.

### (8) Poly (reception only)

ccH	Parameter	Data Range (vvH)
7FH	Poly	00H

Same processing as for All Sound Off.

- When control change reception is turned OFF in the Function mode, control change data will not be transmitted or received.
- Local on/off, OMNI on/off are not transmitted. (The appropriate note off number is supplied with "All Note Off" transmission).
- When a voice bank MSB/LSB is received, the number is stored in the internal buffer regardless of the received order, then the stored value is used to select the appropriate voice when a program change message is received.
- The Multi-timbre and Poly modes are always active. No change occurs when OMNI ON, OMNI OFF, MONO, or POLY mode messages are received.



#### 4. PROGRAM CHANGE

Data format: [CnH] -> [ppH]

CnH = Program event (n = channel number)

ppH = Program change number

P.C.#=Program Change number

CLP-240	CLP-230	MSB	LSB	P.C.#
GRANDPIANO 1	GRANDPIANO 1	0	122	0
VARIATION	—	0	123	0
GRANDPIANO 2	GRANDPIANO 2	0	112	0
VARIATION	—	0	112	1
E.PIANO 1	E.PIANO 1	0	122	5
VARIATION	—	0	122	88
E.PIANO 2	E.PIANO 2	0	122	4
VARIATION	—	0	123	4
HARPSICHORD	HARPSICHORD 1	0	122	6
VARIATION	HARPSICHORD 2	0	123	6
E. CLAVICHORD	—	0	122	7
VARIATION	—	0	123	7
VIBRAPHONE	VIBRAPHONE	0	122	11
VARIATION	—	0	122	12
CHURCH ORGAN	CHURCH ORGAN 1	0	123	19
VARIATION	CHURCH ORGAN 2	0	122	19
JAZZ ORGAN	JAZZ ORGAN	0	122	16
VARIATION	—	0	123	16
STRINGS	STRINGS 1	0	122	48
VARIATION	STRINGS 2	0	122	49
CHOIR	CHOIR	0	122	52
VARIATION	—	0	123	52
GUITAR	GUITAR	0	122	24
VARIATION	—	0	122	25
WOOD BASS	—	0	122	32
VARIATION	—	0	124	32
E.BASS	—	0	122	33
VARIATION	—	0	122	35

- When program change reception is turned OFF in the Function mode, no program change data is transmitted or received. Also, Bank MSB/LSB is not transmitted or received.

#### 5. SYSTEM REALTIME MESSAGES

[rrH]

F8H: Timing clock

FAH: Start

FCH: Stop

FEH: Active sensing

Data	Transmission	Reception
F8H	Transmitted every 96 clocks	Received as 96-clock tempo timing when MIDI clock is set to External
FAH	Recorder start	Recorder start Not received when the MIDI clock is set to Internal.
FCH	Recorder stop	Recorder stop Not received when the MIDI clock is set to Internal.
FEH	Transmitted every 200 milliseconds	If a signal is not received via MIDI for more than 400 milliseconds, the same processing will take place for All Sound Off, All Notes Off and Reset All Controllers as when those signals are received.

- Caution: If an error occurs during MIDI reception, the Damper, Sostenuto, and Soft effects for all channels are turned off and an All Note Off occurs.

#### 6. SYSTEM EXCLUSIVE MESSAGES

##### (Yamaha MIDI Format)

##### Panel Data Transmit

Data format: [F0H] -> [43H] -> [0nH] -> [7CH] -> ... -> [F7H]

F0H, 43H, 0nH, 7CH (n: channel number)

00H, 2DH (data length)

43H, 4CH, 20H, 20H (CL)

43H, 4CH, 50H, 27H, 30H, 32H (CLP02)

30H, 30H (version x, y)

[PANEL DATA]

[CHECK SUM (1byte)] = 0-(43H+4CH+20H+.....+Data end)

F7H

##### • Panel Data Contents

- |                                |                               |
|--------------------------------|-------------------------------|
| (1) 1'st Voice                 | (18) Split Dumper Mode        |
| (2) Dual On/Off                | (19) Reverb Type 1            |
| (3) Dual Voice                 | (20) Reverb Type 2            |
| (4) Dual Balance               | (21) Reverb Depth 1           |
| (5) Dual Detune                | (22) Reverb Depth 2           |
| (6) Dual Voice1 Octave         | (23) Effect Type 1            |
| (7) Dual Voice2 Octave         | (24) Effect Type 2            |
| (8) Dual Voice1 Effect Depth   | (25) Effect Depth             |
| (9) Dual Voice2 Effect Depth   | (26) Variation On/Off         |
| (10) Split On/Off              | (27) Touch Sensitivity        |
| (11) Split Voice               | (28) Fixed Data               |
| (12) Split Point               | (29) Left Pedal               |
| (13) Split Balance             | (30) Soft Pedal Depth         |
| (14) Split Voice1 Octave       | (31) Absolute tempo low byte  |
| (15) Split Voice2 Octave       | (32) Absolute tempo high byte |
| (16) Split Voice1 Effect Depth | (33) Key-Off Sampling Depth   |
| (17) Split Voice2 Effect Depth |                               |

- Panel data send requests cannot be received.

#### 7. SYSTEM EXCLUSIVE MESSAGES

##### (Universal System Exclusive)

##### (1) Universal Realtime Message

Data format: [F0H] -> [7FH] -> [XnH] -> [04H] -> [01H] ->

[IH] -> [mmH] -> [F7H]

##### MIDI Master Volume

- Simultaneously changes the volume of all channels.
- When a MIDI master volume message is received, the volume only has affect on the MIDI receive channel, not the panel master volume.

F0H = Exclusive status

7FH = Universal Realtime

7FH = ID of target device

04H = Sub-ID #1=Device Control Message

01H = Sub-ID #2=Master Volume

//H = Volume LSB

mmH = Volume MSB

F7H = End of Exclusive

or

F0H = Exclusive status

7FH = Universal Realtime

XnH = When n is received n=0~F, whichever is received.

X = don't care

04H = Sub-ID #1=Device Control Message

01H = Sub-ID #2=Master Volume

//H = Volume LSB

mmH = Volume MSB

F7H = End of Exclusive

## (2) Universal Non-Realtime Message (GM On)

### General MIDI Mode On

Data format: [F0H] -> [7EH] -> [XnH] -> [09H] -> [01H] -> [F7H]

F0H = Exclusive status  
7EH = Universal Non-Realtime  
7FH = ID of target device  
09H = Sub-ID #1=General MIDI Message  
01H = Sub-ID #2=General MIDI On  
F7H = End of Exclusive

or

F0H = Exclusive status  
7EH = Universal Non-Realtime  
XnH = When received, n=0~F.  
X = don't care  
09H = Sub-ID #1=General MIDI Message  
01H = Sub-ID #2=General MIDI On  
F7H = End of Exclusive

When the General MIDI mode ON message is received, the MIDI system will be reset to its default settings.

This message requires approximately 50ms to execute, so sufficient time should be allowed before the next message is sent.

## 8. SYSTEM EXCLUSIVE MESSAGES (XG Standard)

### (1) XG Native Parameter Change

Data format: [F0H] -> [43H] -> [1nH] -> [4CH] -> [hhH] -> [mmH] -> [//H] -> [ddH] -> [F7H]

F0H = Exclusive status  
43H = YAMAHA ID  
1nH = When received, n=0~F.  
When transmitted, n=0.  
4CH = Model ID of XG  
hhH = Address High  
mmH = Address Mid  
//H = Address Low  
ddH = Data

|  
|  
F7H = End of Exclusive

Data size must match parameter size (2 or 4 bytes).

When the XG System On message is received, the MIDI system will be reset to its default settings.

The message requires approximately 50ms to execute, so sufficient time should be allowed before the next message is sent.

### (2) XG Native Bulk Data (reception only)

Data format: [F0H] -> [43H] -> [0nH] -> [4CH] -> [aaH] -> [bbH] -> [hhH] -> [mmH] -> [//H] -> [ddH] ->...-> [ccH] -> [F7H]

F0H = Exclusive status  
43H = YAMAHA ID  
0nH = When received, n=0~F.  
When transmitted, n=0.  
4CH = Model ID of XG  
aaH = ByteCount  
bbH = ByteCount  
hhH = Address High  
mmH = Address Mid  
//H = Address Low  
ddH = Data

| |  
| |  
ccH = Check sum  
F7H = End of Exclusive

- Receipt of the XG SYSTEM ON message causes reinitialization of relevant parameters and Control Change values. Allow sufficient time for processing to execute (about 50 msec) before sending the CLP-240/230 another message.
- XG Native Parameter Change message may contain two or four bytes of parameter data (depending on the parameter size).
- For information about the Address and Byte Count values, refer to Table 1 below. Note that the table's Total Size value gives the size of a bulk block. Only the top address of the block (00H, 00H, 00H) is valid as a bulk data address.

## 9. SYSTEM EXCLUSIVE MESSAGES (Clavinova MIDI Format)

Data format: [F0H] -> [43H] -> [73H] -> [xxH] -> [nnH] -> [F7H]

F0H = Exclusive status  
43H = Yamaha ID  
73H = Clavinova ID  
01H = Product ID (CLP common)

or

7F = Extended Product ID  
xxH = Product ID (CLP-240: 26H / CLP-230: 25H)  
nnH = Substatus  
nn Control  
02H Internal MIDI clock  
03H External MIDI clock  
06H Bulk Data (the bulk data follows 06H)

F7H = End of Exclusive

\* When nn=02H or 03H, Clavinova common ID (01H) is recognized as well as 75H.

### BULK DUMP FORMAT

F0H, 43H, 73H  
75F, xxH = Product ID (CLP-240: 26H / CLP-230: 25H)  
06H = Bulk ID  
05H = Sequence data  
0nH, 0nH, 0nH, 0nH, 0nH, 0nH, 0nH, 0nH = Data length  
[BULK DATA] =  
[CHECK SUM (1byte)] = 0-sum (BULK DATA)  
F7H = End of Exclusive

## 10. SYSTEM EXCLUSIVE MESSAGES (Special Control)

Data format: [F0H] -> [43H] -> [73H] -> [66H] -> [11H] -> [0nH] -> [ccH] -> [vvH] -> [F7H]

F0H = Exclusive status  
43H = Yamaha ID  
73H = Clavinova ID  
7FH = Extended Product ID  
xxH = Product ID (CLP-240: 26H / CLP-230: 25H)  
11H = Special control  
0nH = Control MIDI change (n=channel number)  
cc = Control number  
vv = Value  
F7H = End of Exclusive

Control	0n	ccH	vvH
Split Point	Always 00H	14H	14H : Split Key Number
Metronome	Always 00H	1BH	00H : off 01H : - 02H : 2/4 03H : 3/4 04H : 4/4 05H : 5/4 06H : 6/4 7FH : No accent
Damper Level	ch: 00H-0FH	3DH	(Sets the Damper Level for each channel) 00H-7FH
Channel Detune	ch: 00H-0FH	43H	(Sets the Detune value for each channel) 00H-7FH
Voice Reserve	ch: 00H-0FH	45H	00H : Reserve off 7FH : on*

\* When Volume, Expression is received for Reserve On, they will be effective from the next Key On. Reserve Off is normal.

## 11. SYSTEM EXCLUSIVE MESSAGES (Others)

Data format: [F0H] -> [43H] -> [1nH] -> [27H] -> [30H] -> [00H] -> [00H] -> [mmH] -> [//H] -> [ccH] -> [F7H]

Master Tuning (XG and last message priority) simultaneously changes the pitch of all channels.

F0H = Exclusive Status  
43H = Yamaha ID  
1nH = When received, n=0~F.  
When transmitted, n=0.  
27H = Model ID of TG100  
30H = Sub ID  
00H =  
00H =  
mmH = Master Tune MSB  
//H = Master Tune LSB  
ccH = don't care (under 7FH)  
F7H = End of Exclusive

<Table 1>

**MIDI Parameter Change table (SYSTEM)**

Address (H)	Size (H)	Data (H)	Parameter	Description	Default value (H)
00 00 00	4	020C - 05F4*	MASTER TUNE	-50 - +50[cent]	00 04 00 00
01				1st bit 3 - 0 → bit 15 - 12	400
02				2nd bit 3 - 0 → bit 11 - 8	
03				3rd bit 3 - 0 → bit 7 - 4	
				4th bit 3 - 0 → bit 3 - 0	
04	1	00 - 7F	MASTER VOLUME	0 - 127	7F
05	1	—	—	—	—
7E		00	XG SYSTEM ON	00=XG system ON	
7F		00	RESET ALL PARAMETERS	00=ON (receive only)	
TOTAL SIZE 07					

\*Values lower than 020CH select -50 cents. Values higher than 05F4H select +50 cents.

<Table 2>

**MIDI Parameter Change table (EFFECT 1)**

Refer to the “Effect MIDI Map” for a complete list of Reverb, Chorus and Variation type numbers.

Address (H)	Size (H)	Data (H)	Parameter	Description	Default value (H)
02 01 00	2	00-7F	REVERB TYPE MSB	Refer to Effect MIDI Map 00 : basic type	01(=HALL1)
		00-7F	REVERB TYPE LSB		00
02 01 40	2	00-7F	VARIATION TYPE MSB	Refer to Effect MIDI Map 00 : basic type	00(=Effect off)
		00-7F	VARIATION TYPE LSB		00

• “VARIATION” refers to the EFFECT on the panel.

<Table 3>

**MIDI Parameter Change table (MULTI PART)**

Address (H)	Size (H)	Data (H)	Parameter	Description	Default value (H)
08 nn 11	1	00 - 7F	DRY LEVEL	0 - 127	7F
nn = Part Number					

• Effect MIDI Map

**REVERB**

	MSB	LSB
ROOM	02H	10H
HALL 1	01H	10H
HALL 2	01H	11H
STAGE	03H	10H

**EFFECT**

	MSB	LSB
CHORUS	42H	10H
PHASER	48H	10H
TREMOLO	46H	10H
ROTARY SP	47H	10H

Function...	Transmitted	Recognized	Remarks
Basic Channel Default Changed	1 - 16 X	1 - 16 1 - 16	
Mode Default Messages Altered	3 X *****	3 X X	
Note Number : True voice	0 - 127 *****	0 - 127 0 - 127	
Velocity Note ON Note OFF	O 9nH,v=1-127 X 9nH,v=0	O 9nH,v=1-127 X 9nH,v=0 or 8nH	
After Touch Key's Ch's	X X	X X	
Pitch Bend	X *1	X 0 - 24 semi	
Control Change 0,32 1 7 10 11 6,38 64,66,67 84 91,94 96-97 100-101	O X *1 X *1 X *1 O X *1 O X *1 O X *1 X *1	O O O O O O O O O O O	Bank Select Modulation Main Volume Panpot Expression Data Entry  Portamento Control Effect Depth RPN Inc,Dec RPN LSB,MSB
Prog Change : True #	O 0 - 127 *****	O 0 - 127	
System Exclusive	O	O	
Common : Song Pos. : Song Sel. : Tune	X X X	X X X	
System : Clock Real Time : Commands	O O	X O	
Aux : All Sound Off : Reset All Cntrls : Local ON/OFF Mes- : All Notes OFF sages: Active Sense : Reset	X X X X O X	O (120,126,127) O (121) O (122) O (123-125) O X	
Notes: *1= These Control Change messages cannot be transmitted by panel operations, but can be transmitted by song playback data.			

Mode 1 : OMNI ON , POLY      Mode 2 : OMNI ON , MONO      O : Yes  
 Mode 3 : OMNI OFF, POLY      Mode 4 : OMNI OFF, MONO      X : No

# Specifications / Technische Daten / Caractéristiques techniques / Especificaciones

	CLP-240	CLP-230
Keyboard	GH3 keyboard 88 keys (A-1 – C7)	
Sound Source	AWM Dynamic Stereo Sampling	AWM Stereo Sampling
Polyphony (Max.)	64	
Voice Selection	14 × 2 variations for each voice	14
Effect	Reverb, Effect, Brilliance, DDE (Dynamic Damper Effect)	Reverb, Effect, Brilliance
Volume	Master Volume	
Controls	Dual, Split, Metronome, Transpose, Touch (Hard/Medium/Soft/Fixed), Functions, Speaker ON/OFF	Dual, Metronome, Transpose, Touch (Hard/Medium/Soft/Fixed), Functions, Speaker ON/OFF
Recording/Playback	2-part recording/playback (three user songs), Tempo Adjustment, Sync Start	
Pedal	Damper (with half-pedal effect), Sostenuto, Soft	
Demo Songs	14 voice Demo Songs, 50 preset Songs	
Jacks/Connectors	MIDI (IN/OUT/THRU), PHONES × 2, AUX IN (L/L+R, R), AUX OUT (LEVEL FIXED) (L, R), USB TO HOST, USB TO DEVICE	MIDI (IN/OUT/THRU), PHONES × 2, AUX IN (L/L+R, R), AUX OUT (LEVEL FIXED) (L, R), USB TO HOST
Memory Device	Optional USB storage device (via USB TO DEVICE terminal)	—
	Internal Flash Memory (for saving User songs): 65 KB (for saving External songs): 307 KB	
Main Amplifiers	40W × 2	20W × 2
Speakers	16cm × 2, 5cm × 2	16cm × 2
Dimensions (W × D × H) (with music rest)	1,413mm × 507mm × 897mm [55 5/8" × 19 15/16" × 35 5/16"] (1,413mm × 507mm × 1,010mm) [55 5/8" × 19 15/16" × 39 3/4"]	
Weight	68kg (149lbs., 15oz)	65kg (143lbs., 5oz)
Accessories	Owner's Manual, "50 greats for the Piano" (Music Book), Accessory CD-ROM for Windows, Accessory CD-ROM for Windows Installation Guide, Bench (included or optional depending on locale)	

- \* Specifications and descriptions in this owner's manual are for information purposes only. Yamaha Corp. reserves the right to change or modify products or specifications at any time without prior notice. Since specifications, equipment or options may not be the same in every locale, please check with your Yamaha dealer.
- \* Die technischen Daten und Beschreibungen in dieser Bedienungsanleitung dienen nur der Information. Yamaha Corp. behält sich das Recht vor, Produkte oder deren technische Daten jederzeit ohne vorherige Ankündigung zu verändern oder zu modifizieren. Da die technischen Daten, das Gerät selbst oder Sonderzubehör nicht in jedem Land gleich sind, setzen Sie sich im Zweifel bitte mit Ihrem Yamaha-Händler in Verbindung.
- \* Les caractéristiques techniques et les descriptions du mode d'emploi ne sont données que pour information. Yamaha Corp. se réserve le droit de changer ou modifier les produits et leurs caractéristiques techniques à tout moment sans aucun avis. Du fait que les caractéristiques techniques, les équipements et les options peuvent différer d'un pays à l'autre, adressez-vous au distributeur Yamaha le plus proche.
- \* Las especificaciones y descripciones de este manual del propietario tienen sólo el propósito de servir como información. Yamaha Corp. se reserva el derecho a efectuar cambios o modificaciones en los productos o especificaciones en cualquier momento sin previo aviso. Puesto que las especificaciones, equipos u opciones pueden no ser las mismas en todos los mercados, solicite información a su distribuidor Yamaha.

# IMPORTANT SAFETY INSTRUCTIONS

## INFORMATION RELATING TO PERSONAL INJURY, ELECTRICAL SHOCK, AND FIRE HAZARD POSSIBILITIES HAS BEEN INCLUDED IN THIS LIST.

**WARNING-** When using any electrical or electronic product, basic precautions should always be followed. These precautions include, but are not limited to, the following:

- 1.** Read all Safety Instructions, Installation Instructions, Special Message Section items, and any Assembly Instructions found in this manual **BEFORE** making any connections, including connection to the main supply.
- 2.** Main Power Supply Verification: Yamaha products are manufactured specifically for the supply voltage in the area where they are to be sold. If you should move, or if any doubt exists about the supply voltage in your area, please contact your dealer for supply voltage verification and (if applicable) instructions. The required supply voltage is printed on the name plate. For name plate location, please refer to the graphic found in the Special Message Section of this manual.
- 3.** This product may be equipped with a polarized plug (one blade wider than the other). If you are unable to insert the plug into the outlet, turn the plug over and try again. If the problem persists, contact an electrician to have the obsolete outlet replaced. Do **NOT** defeat the safety purpose of the plug.
- 4.** Some electronic products utilize external power supplies or adapters. Do **NOT** connect this type of product to any power supply or adapter other than one described in the owners manual, on the name plate, or specifically recommended by Yamaha.
- 5.** **WARNING:** Do not place this product or any other objects on the power cord or place it in a position where anyone could walk on, trip over, or roll anything over power or connecting cords of any kind. The use of an extension cord is not recommended! If you must use an extension cord, the minimum wire size for a 25' cord (or less) is 18 AWG. **NOTE:** The smaller the AWG number, the larger the current handling capacity. For longer extension cords, consult a local electrician.
- 6.** Ventilation: Electronic products, unless specifically designed for enclosed installations, should be placed in locations that do not interfere with proper ventilation. If instructions for enclosed installations are not provided, it must be assumed that unobstructed ventilation is required.
- 7.** Temperature considerations: Electronic products should be installed in locations that do not significantly contribute to their operating temperature. Placement of this product close to heat sources such as; radiators, heat registers and other devices that produce heat should be avoided.
- 8.** This product was **NOT** designed for use in wet/damp locations and should not be used near water or exposed to rain. Examples of wet/damp locations are; near a swimming pool, spa, tub, sink, or wet basement.
- 9.** This product should be used only with the components supplied or; a cart, rack, or stand that is recommended by the manufacturer. If a cart, rack, or stand is used, please observe all safety markings and instructions that accompany the accessory product.
- 10.** The power supply cord (plug) should be disconnected from the outlet when electronic products are to be left unused for extended periods of time. Cords should also be disconnected when there is a high probability of lightning and/or electrical storm activity.
- 11.** Care should be taken that objects do not fall and liquids are not spilled into the enclosure through any openings that may exist.
- 12.** Electrical/electronic products should be serviced by a qualified service person when:
  - a. The power supply cord has been damaged; or
  - b. Objects have fallen, been inserted, or liquids have been spilled into the enclosure through openings; or
  - c. The product has been exposed to rain; or
  - d. The product does not operate, exhibits a marked change in performance; or
  - e. The product has been dropped, or the enclosure of the product has been damaged.
- 13.** Do not attempt to service this product beyond that described in the user-maintenance instructions. All other servicing should be referred to qualified service personnel.
- 14.** This product, either alone or in combination with an amplifier and headphones or speaker/s, may be capable of producing sound levels that could cause permanent hearing loss. **DO NOT** operate for a long period of time at a high volume level or at a level that is uncomfortable. If you experience any hearing loss or ringing in the ears, you should consult an audiologist. **IMPORTANT:** The louder the sound, the shorter the time period before damage occurs.
- 15.** Some Yamaha products may have benches and/or accessory mounting fixtures that are either supplied as a part of the product or as optional accessories. Some of these items are designed to be dealer assembled or installed. Please make sure that benches are stable and any optional fixtures (where applicable) are well secured **BEFORE** using. Benches supplied by Yamaha are designed for seating only. No other uses are recommended.

## PLEASE KEEP THIS MANUAL

## FCC INFORMATION (U.S.A.)

### 1. **IMPORTANT NOTICE: DO NOT MODIFY THIS UNIT!**

This product, when installed as indicated in the instructions contained in this manual, meets FCC requirements. Modifications not expressly approved by Yamaha may void your authority, granted by the FCC, to use the product.

2. **IMPORTANT:** When connecting this product to accessories and/or another product use only high quality shielded cables. Cable/s supplied with this product **MUST** be used. Follow all installation instructions. Failure to follow instructions could void your FCC authorization to use this product in the USA.
3. **NOTE:** This product has been tested and found to comply with the requirements listed in FCC Regulations, Part 15 for Class "B" digital devices. Compliance with these requirements provides a reasonable level of assurance that your use of this product in a residential environment will not result in harmful interference with other electronic devices. This equipment generates/uses radio frequencies and, if not installed and used according to the instructions found in the users manual, may cause interference harmful to the operation of

other electronic devices. Compliance with FCC regulations does not guarantee that interference will not occur in all installations. If this product is found to be the source of interference, which can be determined by turning the unit "OFF" and "ON", please try to eliminate the problem by using one of the following measures:

Relocate either this product or the device that is being affected by the interference.

Utilize power outlets that are on different branch (circuit breaker or fuse) circuits or install AC line filter/s.

In the case of radio or TV interference, relocate/reorient the antenna. If the antenna lead-in is 300 ohm ribbon lead, change the lead-in to co-axial type cable.

If these corrective measures do not produce satisfactory results, please contact the local retailer authorized to distribute this type of product. If you can not locate the appropriate retailer, please contact Yamaha Corporation of America, Electronic Service Division, 6600 Orangethorpe Ave, Buena Park, CA90620

The above statements apply **ONLY** to those products distributed by Yamaha Corporation of America or its subsidiaries.

\* This applies only to products distributed by YAMAHA CORPORATION OF AMERICA.

(class B)

### IMPORTANT NOTICE FOR THE UNITED KINGDOM

#### Connecting the Plug and Cord

**IMPORTANT.** The wires in this mains lead are coloured in accordance with the following code:

BLUE : NEUTRAL

BROWN : LIVE

As the colours of the wires in the mains lead of this apparatus may not correspond with the coloured markings identifying the terminals in your plug proceed as follows:

The wire which is coloured BLUE must be connected to the terminal which is marked with the letter N or coloured BLACK.

The wire which is coloured BROWN must be connected to the terminal which is marked with the letter L or coloured RED.

Making sure that neither core is connected to the earth terminal of the three pin plug.

(2 wires)

- This applies only to products distributed by Yamaha-Kemble Music (U.K.) Ltd.

**CAUTION:** TO PREVENT ELECTRIC SHOCK, MATCH WIDE BLADE OF PLUG TO WIDE SLOT, FULLY INSERT.

**ATTENTION:** POUR ÉVITER LES CHOCS ÉLECTRIQUES, INTRODUIRE LA LAME LA PLUS LARGE DE LA FICHE DANS LA BORNE CORRESPONDANTE DE LA PRISE ET POUSSER JUSQU'AU FOND.

(polarity)

- This applies only to products distributed by Yamaha Canada Music Ltd.
- Ceci ne s'applique qu'aux produits distribués par Yamaha Canada Musique Ltée.

For details of products, please contact your nearest Yamaha representative or the authorized distributor listed below.

Pour plus de détails sur les produits, veuillez-vous adresser à Yamaha ou au distributeur le plus proche de vous figurant dans la liste suivante.

Die Einzelheiten zu Produkten sind bei Ihrer unten aufgeführten Niederlassung und bei Yamaha Vertragshändlern in den jeweiligen Bestimmungsländern erhältlich.

Para detalles sobre productos, contacte su tienda Yamaha más cercana o el distribuidor autorizado que se lista debajo.

## NORTH AMERICA

### CANADA

**Yamaha Canada Music Ltd.**  
135 Milner Avenue, Scarborough, Ontario,  
M1S 3R1, Canada  
Tel: 416-298-1311

### U.S.A.

**Yamaha Corporation of America**  
6600 Orangethorpe Ave., Buena Park, Calif. 90620,  
U.S.A.  
Tel: 714-522-9011

## CENTRAL & SOUTH AMERICA

### MEXICO

**Yamaha de México S.A. de C.V.**  
Calz. Javier Rojo Gómez #1149,  
Col. Guadalupe del Moral  
C.P. 09300, México, D.F., México  
Tel: 55-5804-0600

### BRAZIL

**Yamaha Musical do Brasil Ltda.**  
Av. Reboucas 2636-Pinheiros CEP: 05402-400  
Sao Paulo-SP. Brasil  
Tel: 011-3085-1377

### ARGENTINA

**Yamaha Music Latin America, S.A.**  
**Sucursal de Argentina**  
Viamonte 1145 Piso2-B 1053,  
Buenos Aires, Argentina  
Tel: 1-4371-7021

### PANAMA AND OTHER LATIN AMERICAN COUNTRIES/ CARIBBEAN COUNTRIES

**Yamaha Music Latin America, S.A.**  
Torre Banco General, Piso 7, Urbanización Marbella,  
Calle 47 y Aquilino de la Guardia,  
Ciudad de Panamá, Panamá  
Tel: +507-269-5311

## EUROPE

### THE UNITED KINGDOM

**Yamaha-Kemble Music (U.K.) Ltd.**  
Sherbourne Drive, Tilbrook, Milton Keynes,  
MK7 8BL, England  
Tel: 01908-366700

### IRELAND

**Danfay Ltd.**  
61D, Sallynoggin Road, Dun Laoghaire, Co. Dublin  
Tel: 01-2859177

### GERMANY

**Yamaha Music Central Europe GmbH**  
Siemensstraße 22-34, 25462 Rellingen, Germany  
Tel: 04101-3030

### SWITZERLAND/LIECHTENSTEIN

**Yamaha Music Central Europe GmbH,**  
**Branch Switzerland**  
Seefeldstrasse 94, 8008 Zürich, Switzerland  
Tel: 01-383 3990

### AUSTRIA

**Yamaha Music Central Europe GmbH,**  
**Branch Austria**  
Schleiergasse 20, A-1100 Wien, Austria  
Tel: 01-60203900

### CZECH REPUBLIC/SLOVAKIA/ HUNGARY/SLOVENIA

**Yamaha Music Central Europe GmbH,**  
**Branch Austria, CEE Department**  
Schleiergasse 20, A-1100 Wien, Austria  
Tel: 01-602039025

### POLAND

**Yamaha Music Central Europe GmbH**  
**Sp.z o.o. Oddział w Polsce**  
ul. 17 Stycznia 56, PL-02-146 Warszawa, Poland  
Tel: 022-868-07-57

### THE NETHERLANDS/ BELGIUM/LUXEMBOURG

**Yamaha Music Central Europe GmbH,**  
**Branch Benelux**  
Clarissenhof 5-b, 4133 AB Vianen, The Netherlands  
Tel: 0347-358 040

### FRANCE

**Yamaha Musique France**  
BP 70-77312 Marne-la-Vallée Cedex 2, France  
Tel: 01-64-61-4000

### ITALY

**Yamaha Musica Italia S.P.A.**  
Viale Italia 88, 20020 Lainate (Milano), Italy  
Tel: 02-935-771

### SPAIN/PORTUGAL

**Yamaha-Hazen Música, S.A.**  
Ctra. de la Coruna km. 17, 200, 28230  
Las Rozas (Madrid), Spain  
Tel: 91-639-8888

### GREECE

**Philippos Nakas S.A. The Music House**  
147 Skiathou Street, 112-55 Athens, Greece  
Tel: 01-228 2160

### SWEDEN

**Yamaha Scandinavia AB**  
J. A. Wettergrens Gata 1  
Box 30053  
S-400 43 Göteborg, Sweden  
Tel: 031 89 34 00

### DENMARK

**YS Copenhagen Liaison Office**  
Generatorvej 6A  
DK-2730 Herlev, Denmark  
Tel: 44 92 49 00

### FINLAND

**F-Musiikki Oy**  
Kluuvikatu 6, P.O. Box 260,  
SF-00101 Helsinki, Finland  
Tel: 09 618511

### NORWAY

**Norsk filial av Yamaha Scandinavia AB**  
Grini Næringspark 1  
N-1345 Østerås, Norway  
Tel: 67 16 77 70

### ICELAND

**Skifan HF**  
Skeifan 17 P.O. Box 8120  
IS-128 Reykjavik, Iceland  
Tel: 525 5000

### OTHER EUROPEAN COUNTRIES

**Yamaha Music Central Europe GmbH**  
Siemensstraße 22-34, 25462 Rellingen, Germany  
Tel: +49-4101-3030

## AFRICA

**Yamaha Corporation,**  
**Asia-Pacific Music Marketing Group**  
Nakazawa-cho 10-1, Hamamatsu, Japan 430-8650  
Tel: +81-53-460-2312

## MIDDLE EAST

### TURKEY/CYPRUS

**Yamaha Music Central Europe GmbH**  
Siemensstraße 22-34, 25462 Rellingen, Germany  
Tel: 04101-3030

### OTHER COUNTRIES

**Yamaha Music Gulf FZE**  
LB21-128 Jebel Ali Freezone  
P.O.Box 17328, Dubai, U.A.E.  
Tel: +971-4-881-5868

## ASIA

### THE PEOPLE'S REPUBLIC OF CHINA

**Yamaha Music & Electronics (China) Co.,Ltd.**  
25/F., United Plaza, 1468 Nanjing Road (West),  
Jingan, Shanghai, China  
Tel: 021-6247-2211

### HONG KONG

**Tom Lee Music Co., Ltd.**  
11/F., Silvercord Tower 1, 30 Canton Road,  
Tsimshatsui, Kowloon, Hong Kong  
Tel: 2737-7688

### INDONESIA

**PT. Yamaha Music Indonesia (Distributor)**  
**PT. Nusantik**  
Gedung Yamaha Music Center, Jalan Jend. Gatot  
Subroto Kav. 4, Jakarta 12930, Indonesia  
Tel: 21-520-2577

### KOREA

**Yamaha Music Korea Ltd.**  
Tong-Yang Securities Bldg. 16F 23-8 Yoido-dong,  
Youngdungpo-ku, Seoul, Korea  
Tel: 02-3770-0660

### MALAYSIA

**Yamaha Music Malaysia, Sdn., Bhd.**  
Lot 8, Jalan Perbandaran, 47301 Kelana Jaya,  
Petaling Jaya, Selangor, Malaysia  
Tel: 3-78030900

### PHILIPPINES

**Yupangco Music Corporation**  
339 Gil J. Puyat Avenue, P.O. Box 885 MCPO,  
Makati, Metro Manila, Philippines  
Tel: 819-7551

### SINGAPORE

**Yamaha Music Asia Pte., Ltd.**  
#03-11 A-Z Building  
140 Paya Lebor Road, Singapore 409015  
Tel: 747-4374

### TAIWAN

**Yamaha KHS Music Co., Ltd.**  
3F, #6, Sec.2, Nan Jing E. Rd. Taipei.  
Taiwan 104, R.O.C.  
Tel: 02-2511-8688

### THAILAND

**Siam Music Yamaha Co., Ltd.**  
891/1 Siam Motors Building, 15-16 floor  
Rama 1 road, Wangmai, Pathumwan  
Bangkok 10330, Thailand  
Tel: 02-215-2626

### OTHER ASIAN COUNTRIES

**Yamaha Corporation,**  
**Asia-Pacific Music Marketing Group**  
Nakazawa-cho 10-1, Hamamatsu, Japan 430-8650  
Tel: +81-53-460-2317

## OCEANIA

### AUSTRALIA

**Yamaha Music Australia Pty. Ltd.**  
Level 1, 99 Queensbridge Street, Southbank,  
Victoria 3006, Australia  
Tel: 3-9693-5111

### NEW ZEALAND

**Music Houses of N.Z. Ltd.**  
146/148 Captain Springs Road, Te Papapa,  
Auckland, New Zealand  
Tel: 9-634-0099

### COUNTRIES AND TRUST TERRITORIES IN PACIFIC OCEAN

**Yamaha Corporation,**  
**Asia-Pacific Music Marketing Group**  
Nakazawa-cho 10-1, Hamamatsu, Japan 430-8650  
Tel: +81-53-460-2312





**Clavinova Web site**

<http://music.yamaha.com/homekeyboard>

**Yamaha Manual Library**

<http://www.yamaha.co.jp/manual/>