

DIGITAL PIANO

YDP-S30

Manual do Proprietário

■ Para obter informações sobre como montar a mesa do teclado, consulte as instruções nas páginas 34 a 36 deste manual.

SPECIAL MESSAGE SECTION

This product utilizes batteries or an external power supply (adapter). DO NOT connect this product to any power supply or adapter other than one described in the manual, on the name plate, or specifically recommended by Yamaha.

WARNING: Do not place this product in a position where anyone could walk on, trip over, or roll anything over power or connecting cords of any kind. The use of an extension cord is not recommended! If you must use an extension cord, the minimum wire size for a 25' cord (or less) is 18 AWG. NOTE: The smaller the AWG number, the larger the current handling capacity. For longer extension cords, consult a local electrician.

This product should be used only with the components supplied or; a cart, rack, or stand that is recommended by Yamaha. If a cart, etc., is used, please observe all safety markings and instructions that accompany the accessory product.

SPECIFICATIONS SUBJECT TO CHANGE:

The information contained in this manual is believed to be correct at the time of printing. However, Yamaha reserves the right to change or modify any of the specifications without notice or obligation to update existing units.

This product, either alone or in combination with an amplifier and headphones or speaker/s, may be capable of producing sound levels that could cause permanent hearing loss. DO NOT operate for long periods of time at a high volume level or at a level that is uncomfortable. If you experience any hearing loss or ringing in the ears, you should consult an audiologist.

IMPORTANT: The louder the sound, the shorter the time period before damage occurs.

Some Yamaha products may have benches and / or accessory mounting fixtures that are either supplied with the product or as optional accessories. Some of these items are designed to be dealer assembled or installed. Please make sure that benches are stable and any optional fixtures (where applicable) are well secured BEFORE using. Benches supplied by Yamaha are designed for seating only. No other uses are recommended.

NOTICE:

Service charges incurred due to a lack of knowledge relating to how a function or effect works (when the unit is operating as designed) are not covered by the manufacturer's warranty, and are therefore the owners responsibility. Please study this manual carefully and consult your dealer before requesting service.

ENVIRONMENTAL ISSUES:

Yamaha strives to produce products that are both user safe and environmentally friendly. We sincerely believe that our products and the production methods used to produce them, meet these goals. In keeping with both the letter and the spirit of the law, we want you to be aware of the following:

Battery Notice:

This product MAY contain a small non-rechargeable battery which (if applicable) is soldered in place. The average life span of this type of battery is approximately five years. When replacement becomes necessary, contact a qualified service representative to perform the replacement.

This product may also use "household" type batteries. Some of these may be rechargeable. Make sure that the battery being charged is a rechargeable type and that the charger is intended for the battery being charged.

When installing batteries, do not mix batteries with new, or with batteries of a different type. Batteries MUST be installed correctly. Mismatches or incorrect installation may result in overheating and battery case rupture.

Warning:

Do not attempt to disassemble, or incinerate any battery. Keep all batteries away from children. Dispose of used batteries promptly and as regulated by the laws in your area. Note: Check with any retailer of household type batteries in your area for battery disposal information.

Disposal Notice:

Should this product become damaged beyond repair, or for some reason its useful life is considered to be at an end, please observe all local, state, and federal regulations that relate to the disposal of products that contain lead, batteries, plastics, etc. If your dealer is unable to assist you, please contact Yamaha directly.

NAME PLATE LOCATION:

The name plate is located on the bottom of the product. The model number, serial number, power requirements, etc., are located on this plate. You should record the model number, serial number, and the date of purchase in the spaces provided below and retain this manual as a permanent record of your purchase.

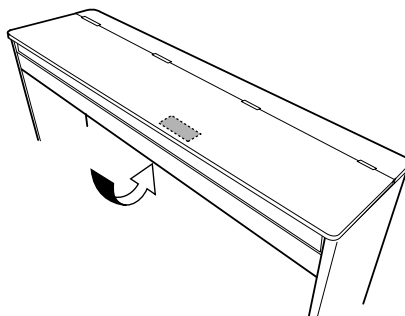

Model _____

Serial No. _____

Purchase Date _____

PLEASE KEEP THIS MANUAL

PRECAUÇÕES

LEIA COM ATENÇÃO ANTES DE UTILIZAR O INSTRUMENTO

* Mantenha este manual em lugar seguro para futuras referências.



ADVERTÊNCIAS

Siga sempre as precauções básicas mencionadas abaixo para evitar ferimentos graves ou até mesmo morte por choque elétrico, curto-circuito, danos, incêndio ou outros acidentes. Essas precauções incluem, mas não estão limitadas a:

Fonte de alimentação/adaptador de alimentação CA

- Utilize apenas a tensão especificada como correta para o instrumento. A tensão correta está impressa na placa de identificação do instrumento.
- Utilize apenas o adaptador especificado (PA-5D, PA-150 ou outro equivalente recomendado pela Yamaha). A utilização do adaptador incorreto poderá danificar o instrumento ou causar superaquecimento.
- Verifique o plugue elétrico periodicamente e remova a sujeira e o pó acumulados.
- Não deixe o cabo do adaptador CA perto de fontes de calor, como aquecedores ou radiadores, não dobre excessivamente nem danifique o cabo de outro modo, não coloque objetos pesados sobre ele nem posicione o cabo onde alguém possa pisar, tropeçar ou derrubar algo nele.

Não abra

- Não abra o instrumento nem tente desmontar ou modificar as peças internas. O instrumento não contém peças cuja manutenção possa ser feita pelo usuário. Caso o instrumento não esteja funcionando de forma correta, pare de utilizá-lo imediatamente e leve-o a uma assistência técnica autorizada Yamaha.

Advertência: água

- Não exponha o instrumento à chuva, não o utilize perto de água ou em locais úmidos e não coloque sobre o instrumento objetos contendo líquidos. Se algum líquido, como água, penetrar no instrumento, desligue imediatamente o aparelho e retire o cabo de força da tomada CA. Em seguida, leve o instrumento a uma assistência técnica autorizada Yamaha.
- Nunca coloque ou retire um plugue elétrico com as mãos molhadas.

Advertência: incêndio

- Não coloque objetos incandescentes, como velas, sobre a unidade. Um objeto incandescente pode cair e causar incêndio.

Se você observar qualquer anormalidade

- Se o plugue ou o cabo do adaptador CA estiver avariado ou desgastado, se ocorrer uma perda de som repentina enquanto o instrumento estiver em uso ou se você perceber algum odor diferente ou fumaça proveniente do aparelho, desligue-o imediatamente, tire o plugue elétrico da tomada e leve o instrumento a uma assistência técnica autorizada Yamaha.



AVISOS

Siga sempre as precauções básicas mencionadas abaixo para evitar que você ou outras pessoas se machuquem, bem como para evitar que ocorram avarias no instrumento ou em outros objetos. Essas precauções incluem, mas não estão limitadas a:

Fonte de alimentação/adaptador de alimentação CA

- Para tirar o plugue elétrico do instrumento ou da tomada, segure sempre o próprio plugue, nunca o cabo.
- Desconecte o adaptador de alimentação CA quando não estiver utilizando o instrumento ou durante tempestades elétricas.
- Não conecte o instrumento a uma tomada utilizando um benjamim. Essa ação poderá prejudicar a qualidade do som ou causar o superaquecimento da tomada.

Localização

- Não exponha o instrumento a excesso de poeira ou vibrações nem a condições extremas de calor ou frio (como na luz solar direta, perto de aquecedores, dentro do carro durante o dia), para evitar a desfiguração do painel ou avarias nos componentes internos.
- Não utilize o instrumento próximo a aparelhos elétricos, como televisores, rádios, equipamento estéreo, telefones celulares ou outros. Caso contrário, o instrumento, o televisor ou o rádio poderá gerar interferência.

- Não deixe o instrumento em local instável para evitar quedas.
- Antes de mudar o instrumento de local, remova todos os adaptadores conectados e outros cabos.
- Ao ajustar o produto, verifique se a tomada de corrente alternada (CA) pode ser acessada com facilidade. Se houver algum problema ou defeito, desligue o aparelho imediatamente e tire o plugue da tomada. Mesmo quando a chave estiver desligada, um nível mínimo de eletricidade continuará a fluir para o produto. Se não for utilizar o produto por um longo período, certifique-se de retirar o cabo de alimentação da tomada de CA na parede.
- Utilize somente a mesa especificada para o instrumento. Ao fixar a mesa ou o suporte, utilize apenas os parafusos fornecidos. Se não fizer isso, você poderá causar danos aos componentes internos ou provocar a queda do instrumento.

Conexões

- Antes de conectar o instrumento a outros componentes eletrônicos, desligue todos os componentes. Antes de ligar ou desligar os componentes, defina o volume no nível mínimo. Além disso, certifique-se de definir os volumes de todos os componentes no nível mínimo e aumentar gradualmente os controles de volume ao tocar o instrumento, a fim de especificar o nível de audição desejado.

Manutenção

- Para limpar o instrumento, utilize um pano macio e seco. Não utilize tiner, solventes, soluções de limpeza ou panos de limpeza com produtos químicos.

Aviso: manuseio

- Cuidado para a tampa das teclas não prender seus dedos. Não insira o dedo ou a mão nas aberturas da tampa das teclas ou do instrumento.
- Nunca insira nem deixe cair papel, objetos metálicos ou outros objetos nas aberturas da tampa das teclas, do painel ou do teclado. Caso isso aconteça, desligue o instrumento imediatamente e tire o cabo de força da tomada de corrente alternada (CA). Em seguida, leve o instrumento a uma assistência técnica autorizada Yamaha.
- Não coloque objetos de vinil, plástico ou borracha sobre o instrumento, pois isso poderá descolorir o painel ou o teclado.
- Não apoie o corpo nem coloque objetos pesados sobre o instrumento. Além disso, não utilize botões, chaves e conectores com muita força.
- Não utilize o instrumento/dispositivo ou os fones de ouvido por um longo período em volume alto ou desconfortável, pois isso pode causar a perda da audição. Se tiver algum problema de áudio ou apresentar zumbido no ouvido, procure um médico.

A Yamaha não pode ser responsabilizada por danos causados pelo uso indevido do instrumento ou por modificações nele efetuadas, bem como pela perda ou destruição de dados.

Desligue sempre o instrumento quando ele não estiver sendo utilizado.

Mesmo quando a chave de alimentação estiver na posição "STANDBY", a eletricidade continuará sendo enviada para o instrumento no nível mínimo. Se não for utilizar o instrumento por um longo período, certifique-se de tirar o adaptador de alimentação CA da tomada de parede.

Salvando dados

Salvando dados e fazendo backup

- Os dados da memória interna do instrumento podem ser perdidos em decorrência de operações incorretas ou de mau funcionamento. Salve os dados importantes em uma mídia externa por meio de um computador conectado ao instrumento. (página 31)

Bem-vindo

Obrigado por comprar um Piano Digital Yamaha! Recomendamos que você leia este manual atentamente para tirar total proveito das funções avançadas e práticas do seu novo piano digital.

Também recomendamos que mantenha este manual em um local seguro e conveniente para referência futura.

Sobre este Manual do Proprietário

Este manual consiste em três seções principais: "Introdução", "Referência" e "Apêndice".

■ **Introdução (página 2):**

Leia esta seção primeiro.

■ **Referência (página 13):**

Esta seção explica como criar configurações detalhadas para as várias funções do instrumento.

■ **Apêndice (página 39):**

Esta seção apresenta o material de referência.

* As ilustrações mostradas neste manual do proprietário são apenas para fins de instrução e podem ser diferentes do seu instrumento.

AVISO DE DIREITOS AUTORAIS

Este produto reúne e inclui programas de computador e conteúdo cujos direitos autorais são de propriedade da Yamaha ou cuja licença para uso de direitos autorais de terceiros foi concedida à Yamaha. Esses materiais protegidos por direitos autorais incluem, sem limitação, todos os softwares de computador, arquivos MIDI e dados WAVE. O uso não autorizado desses programas e conteúdos além do âmbito pessoal não é permitido de acordo com a legislação aplicável. Qualquer violação aos direitos autorais apresenta consequências legais. **NÃO CRIE, DISTRIBUA OU UTILIZE CÓPIAS ILEGAIS.**

A cópia de software disponível para comercialização é estritamente proibida, exceto para seu uso pessoal.

Marcas comerciais:

- Windows é uma marca registrada da Microsoft® Corporation.
- Todas as outras marcas comerciais são de propriedade de seus respectivos proprietários.

Conteúdo

Introdução

SPECIAL MESSAGE SECTION	2
Bem-vindo	5
Sobre este Manual do Proprietário	5
Conteúdo	6
Índice do aplicativo	7
Acessórios	8
Manutenção	8
Recursos	9
Antes de usar o piano digital	10
Ligando a alimentação	10
Cobertura das teclas e estante para partitura....	11
Ajustando o volume.....	12
Utilizando fones de ouvido.....	12

Referência

Nomes dos componentes	14
Ouvindo as músicas demo	15
Ouvindo as 50 músicas de piano predefinidas	16
Ouvindo as músicas carregadas do computador	17
Selecionando e reproduzindo vozes	18
Selecionando vozes.....	18
Usando os pedais.....	19
Adicionando variação ao som — reverberação	20
Dispondo duas vozes em camadas (modo Dual)	21
Transposição	22
Sintonizando a afinação.....	22
Usando o metrônomo.....	23
Ajustando o toque do teclado (sensibilidade ao toque)	24
Gravando a sua apresentação	25
Reproduzindo dados de apresentação gravados.....	26
Song Clear (Limpeza de músicas)	26
Conectando instrumentos MIDI	27
Sobre MIDI.....	27
Recursos de MIDI	27
Conectando o piano digital a um computador	28

Funções MIDI	29
Seleção de canal de transmissão/recepção de MIDI.....	29
Local Control ON/OFF	29
Program Change ON/OFF	30
Control Change ON/OFF.....	30
Transmitindo dados de música entre o computador e o piano digital	31
Carregando dados de música de um computador para o piano digital.....	31
Transmitindo dados de música de um piano digital para um computador.....	31
Fazendo backup de dados e inicializando as configurações.....	32
Solução de problemas	33
Opcionais	33
Montagem da mesa do teclado	34
Índice	37

Apêndice

Formato de dados MIDI	40
Tabela de execução de MIDI	44
Especificações	46

Índice do aplicativo

Use este índice para localizar páginas de referência úteis para seu aplicativo e situação em particular.

Ouvindo

- Ouvindo as músicas demo com vozes diferentes..... “Ouvindo as músicas demo” na página 15
- Ouvindo as músicas de "50 greats for the Piano" (50 grandes sucessos para piano)
..... “Ouvindo as 50 músicas de piano predefinidas” na página 16
- Ouvindo as apresentações gravadas “Reproduzindo dados de apresentação gravados” na página 26
- Ouvindo as músicas carregadas do computador “Ouvindo as músicas carregadas do computador” na página 17

Reproduzindo

- Usando três pedais..... “Usando os pedais” na página 19
- Deslocando a afinação do teclado para cima ou para baixo em intervalos de semitom “Transposição” na página 22
- Sintonizando a afinação de todo o instrumento ao tocá-lo
juntamente com outros instrumentos ou com músicas de um CD “Sintonizando a afinação” na página 22
- Ajustando a reação ao toque na tecla (sensibilidade) para alterar o volume
..... “Ajustando o toque do teclado (sensibilidade ao toque)” na página 24

Alterando as vozes

- Visualizando a lista de vozes “Selecionando vozes” na página 18
- Simulando uma sala de concertos “Adicionando variação ao som — reverberação” na página 20
- Combinando duas vozes “Dispondo duas vozes em camadas (modo Dual)” na página 21

Praticando

- Praticando com um tempo preciso e constante..... “Usando o metrônomo” na página 23

Gravando

- Gravando suas apresentações “Gravando a sua apresentação” na página 25
- Apagando uma música gravada..... “Song Clear (Limpeza de músicas)” na página 26

Conectando este instrumento a outros dispositivos

- O que é MIDI? “Conectando instrumentos MIDI” na página 27
- Conectando o computador “Conectando o piano digital a um computador” na página 28
- Transmitindo a gravação da sua apresentação para um computador
..... “Transmitindo dados de música de um piano digital para um computador” na página 31
- Transmitindo dados de música de um computador para o instrumento
..... “Carregando dados de música de um computador para o piano digital” na página 31

Montando

- Montando e desmontando o instrumento..... “Montagem da mesa do teclado” nas páginas 34–36

Acessórios

- "50 greats for the Piano" (50 grandes sucessos para piano) (partitura)
- Manual do Proprietário
Este manual contém instruções completas para a operação do piano digital.
- Guia rápido de operação
- Adaptador de alimentação CA (Yamaha PA-5D, PA-150 ou equivalente)*
* Pode não estar incluído dependendo da sua área. Entre em contato com o seu revendedor Yamaha para obter detalhes.

Manutenção

Limpe o instrumento usando um pano macio e seco ou ligeiramente úmido (esprema bem).

AVISOS

Para limpeza, não use benzeno, solvente, detergente ou pano contendo produtos químicos. Não coloque produtos de vinil, plástico ou borracha sobre o instrumento.

Caso contrário, poderá ocorrer descoloração ou degradação do painel ou das teclas.

AVISOS

Antes de usar o instrumento, não se esqueça de ler as "Precauções" das páginas 3 – 4.

■ Afinação

Diferentemente de um piano acústico, não é necessário afinar o instrumento. Ele sempre apresenta a afinação perfeita.

■ Transporte

Em caso de mudança, o instrumento poderá ser transportado junto com seus outros pertences. Você pode transportar a unidade montada ou desmontá-la antes da mudança.

Transporte o teclado horizontalmente. Não o coloque inclinado em uma parede ou apoiado na parte lateral. Não submeta o instrumento a vibrações excessivas ou a choques.

Recursos

O piano digital Yamaha YDP-S30 possui um teclado especial "GHS (Graded Hammer Standard)", que oferece a reprodução natural de um piano de cauda.

O teclado GHS simula o toque de um piano de cauda e altera a intensidade das teclas em toda a faixa do teclado, do mais leve ao mais pesado, oferecendo uma reprodução exuberante e natural.

A origem do som do YDP-S30 usa a tecnologia de geração de tons "AWM Stereo Sampling" da Yamaha para gerar vozes com melodias mais ricas.

Duas vozes de piano, "Grand Piano 1" e "Grand Piano 2", contêm amostras gravadas totalmente novas de um piano de cauda inteira para concertos. A voz "Electric Piano 1" contém várias amostras de diferentes velocidades (Dynamic Sampling – Amostragem dinâmica); isto é, são usadas amostras diferentes dependendo da velocidade ou intensidade usada para tocar as teclas.

O som desse piano digital é muito parecido com o de um verdadeiro piano acústico.

[DEMO/SONG] (DEMO/MÚSICA)

Ouçã a reprodução de uma música demo de cada voz e as 50 músicas de piano predefinidas (página 15).

[PIANO/VOICE] (PIANO/VOZ)

Selecione um dos 6 sons internos, incluindo Grand Piano 1 e 2 (página 18). Você também pode dispor duas vozes juntas em camadas (página 21) ou selecionar diversos efeitos de reverberação (página 20).

[REC] (GRAVAR)

Grave a sua apresentação (página 25).

[PLAY] (REPRODUZIR)

Reproduza a apresentação gravada (página 26).

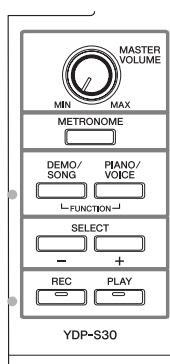

[MASTER VOLUME] (VOLUME PRINCIPAL)

Ajuste o nível de volume usando este controle (página 12).

[METRONOME] (METRÔNOMO)

Controle as funções do metrônomo (página 23).

[SELECT +/-] (SELECIONAR +/-)

Selecione uma música demo de cada voz ou uma das 50 músicas de piano predefinidas (página 15 and 16). Você também pode selecionar uma voz diferente enquanto a reprodução de música é interrompida.

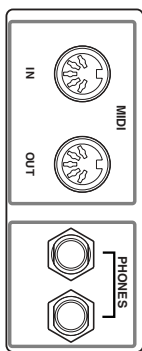
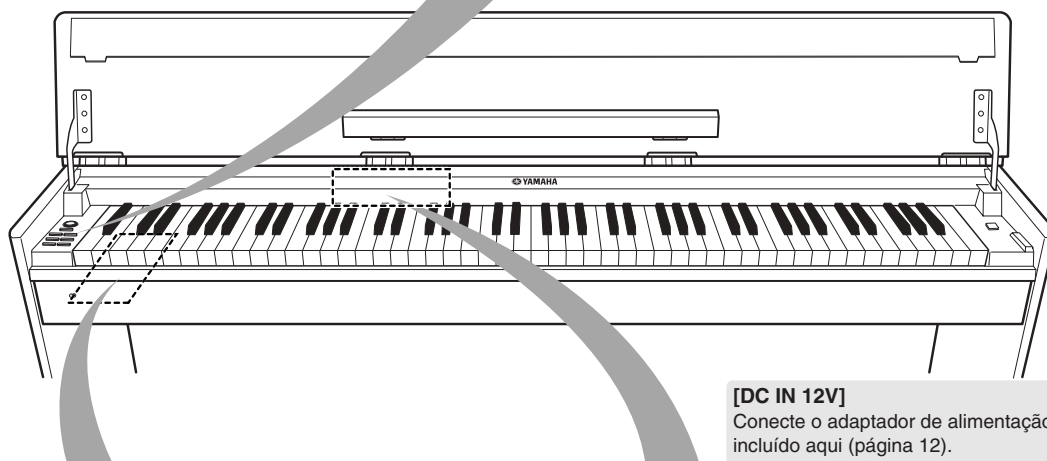

Frente

MIDI [IN/OUT]

Conecte um dispositivo MIDI a esta saída para usar as diversas funções MIDI (páginas 27–28). (Conectando instrumentos MIDI — página 27)

[PHONES] (FONES)

Um conjunto de fones de ouvido estéreo padrão pode ser conectado aqui para a prática particular (página 12).

[DC IN 12V]

Conecte o adaptador de alimentação incluído aqui (página 12).

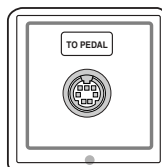

[PEDAL]

Conecte o cabo do pedal (página 34).

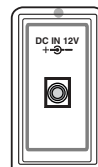

Mostra as saídas [DC-IN 12V] e [PEDAL] como vistas na parte traseira do instrumento.

Antes de usar o piano digital

Ligando a alimentação

1. Conecte o adaptador de alimentação.

- 1-1 Verifique se o botão [STANDBY/ON] (ESPERA/LIGADO) está na posição STANDBY.
- 1-2 Insira o plugue CC do adaptador de alimentação na saída [DC IN 12V].
- 1-3 Insira o plugue CA no adaptador de alimentação em uma tomada CA de parede.

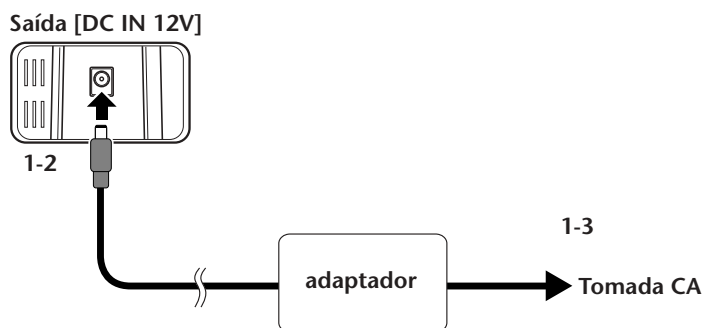

⚠ ADVERTÊNCIAS

Utilize somente o adaptador especificado (PA-5D, PA-150 ou outro equivalente recomendado pela Yamaha). O uso de outros adaptadores pode resultar em danos irreparáveis ao adaptador e ao instrumento.

⚠ ADVERTÊNCIAS

Desconecte o Adaptador de Alimentação CA quando não estiver utilizando o instrumento ou durante tempestades elétricas.

2. Ligue o instrumento.

Pressione o botão [STANDBY/ON].

- O indicador de alimentação localizado abaixo da extremidade esquerda do teclado se acende.

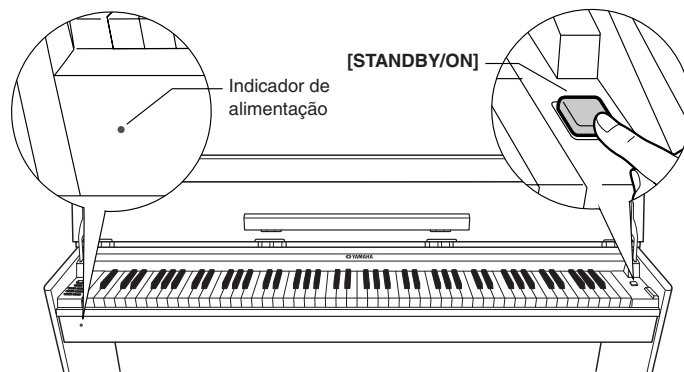

Para desligar o instrumento, pressione novamente o botão [STANDBY/ON].

- O indicador de alimentação é desligado.

⚠ AVISOS

Mesmo quando a chave estiver na posição "STANDBY" (ESPERA), a eletricidade ainda estará fluindo para o instrumento em um nível muito baixo. Se não for usar o instrumento por um período de tempo prolongado, desligue o adaptador de alimentação CA da tomada.

Cobertura das teclas e estante para partitura

Abrindo a cobertura das teclas

1. Segure a borda da cobertura das teclas com ambas as mãos e abra-a devagar.
2. Dobre a tira do painel frontal.

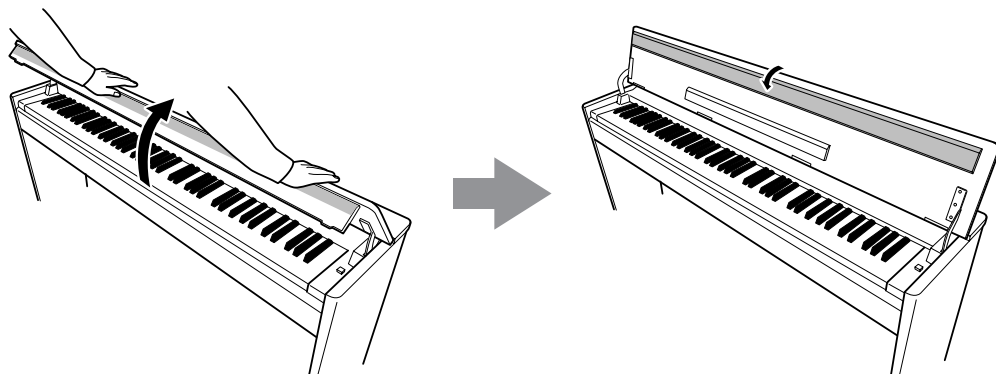

3. Desdobre a estante para partitura.

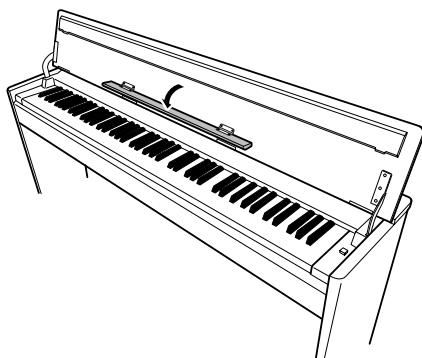

Como fechar a cobertura das teclas

1. Dobre a estante para partitura.
2. Desdobre a tira do painel frontal.
3. Segure a cobertura das teclas com ambas as mãos e feche-a devagar.

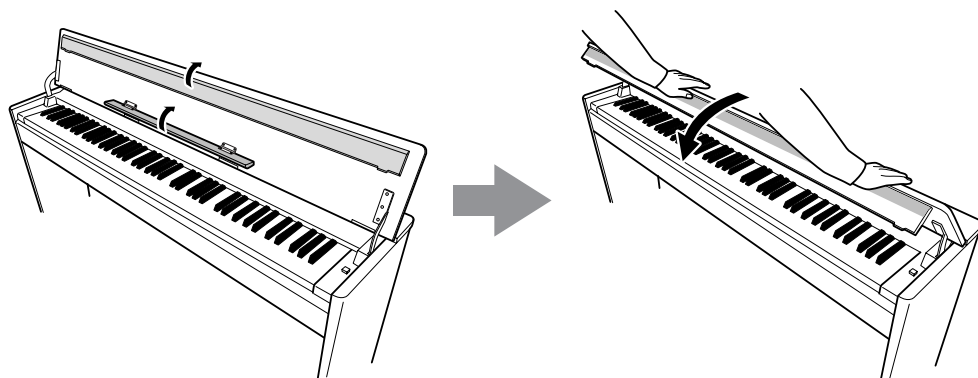

AVISOS

Antes de fechar a cobertura das teclas, não se esqueça de dobrar a estante para partitura e de desdobrar a tira do painel frontal.

Ajustando o volume

Ao começar a tocar, ajuste o controle [MASTER VOLUME] para o nível de audição mais confortável para você.

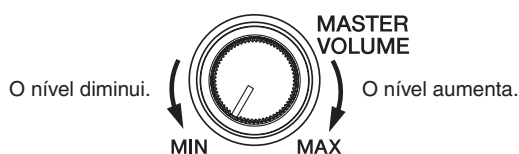

AVISOS

Não use este instrumento em um nível de volume alto durante um longo período, pois você poderá prejudicar sua audição.

Utilizando fones de ouvido

Conecte um par de fones de ouvido a uma das saídas [PHONES].

Duas saídas [PHONES] são fornecidas.

Você pode conectar dois conjuntos de fones de ouvido padrão estéreo (caso esteja usando apenas um par de fones de ouvido, você poderá conectá-los a uma das saídas).

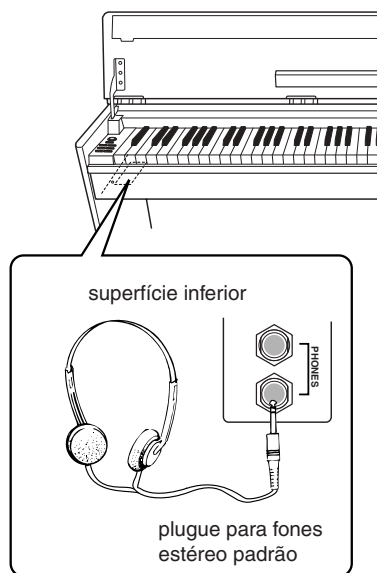

Referência

Esta seção explica como criar configurações detalhadas para as várias funções deste instrumento.

Nomes dos componentes	14	Transmitindo dados de música entre o computador e o piano digital	31
Ouvindo as músicas demo	15	Carregando dados de música de um computador para o piano digital.....	31
Ouvindo as 50 músicas de piano predefinidas	16	Transmitindo dados de música de um piano digital para um computador	31
Ouvindo as músicas carregadas do computador	17	Fazendo backup de dados e inicializando as configurações	32
Selecionando e reproduzindo vozes	18	Solução de problemas	33
Selecionando vozes.....	18	Montagem da mesa do teclado.....	34
Usando os pedais.....	19	Índice	37
Adicionando variação ao som — reverberação.....	20		
Dispondo duas vozes em camadas (modo Dual)	21		
Transposição.....	22		
Sintonizando a afinação.....	22		
Usando o metrônomo.....	23		
Ajustando o toque do teclado (sensibilidade ao toque)	24		
Gravando a sua apresentação.....	25		
Reproduzindo dados de apresentação gravados.....	26		
Song Clear (Limpeza de músicas)	26		
Conectando instrumentos MIDI.....	27		
Sobre MIDI.....	27		
Recursos de MIDI	27		
Conectando o piano digital a um computador	28		
Funções MIDI.....	29		
Seleção de canal de transmissão/recepção de MIDI..	29		
Local Control ON/OFF.....	29		
Program Change ON/OFF	30		
Control Change ON/OFF	30		

Nomes dos componentes

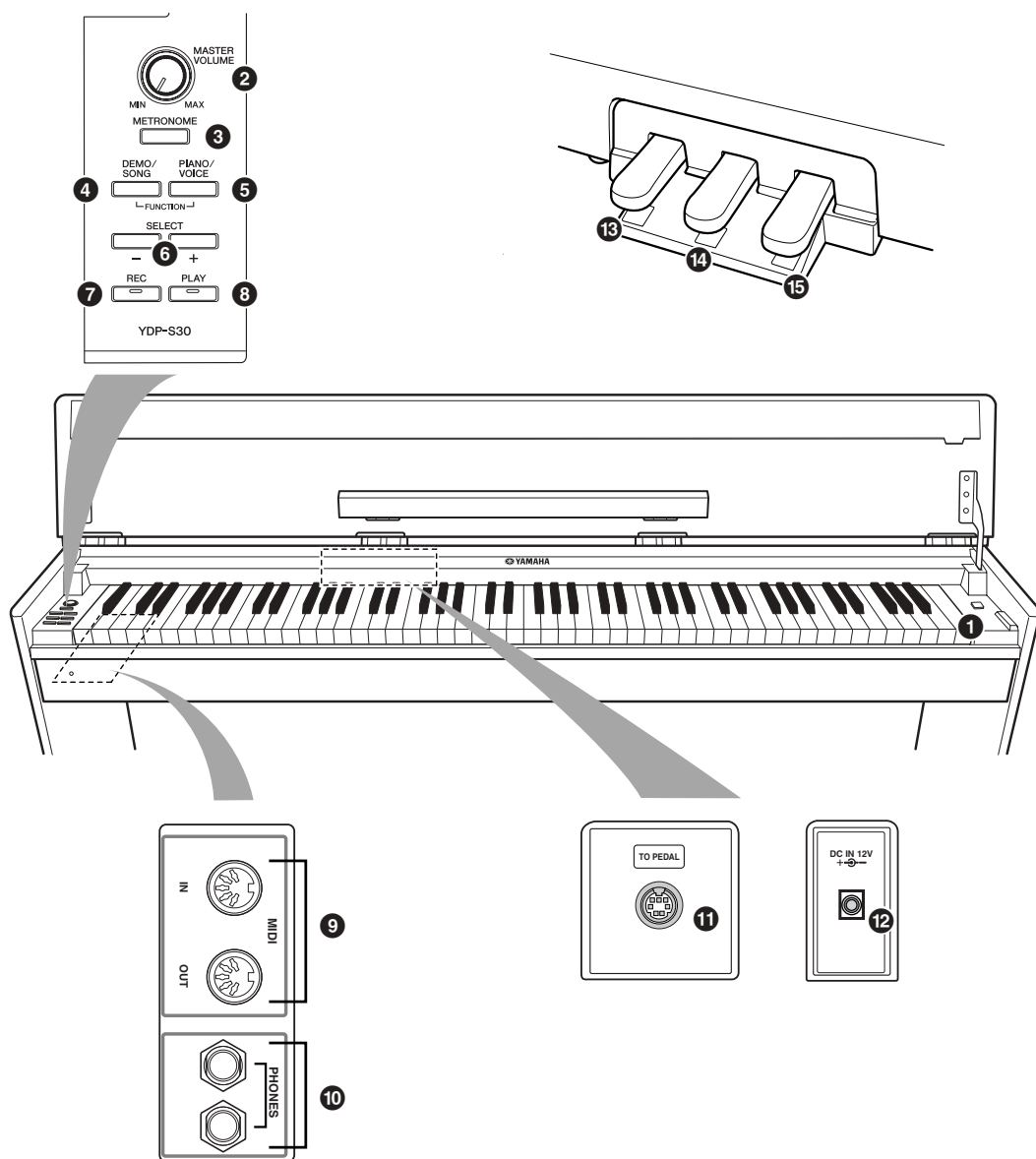

- ❶ [STANDBY/ON] P10
- ❷ [MASTER VOLUME] P12
- ❸ [METRONOME] P23
- ❹ [DEMO/SONG] P15
- ❺ [PIANO/VOICE] P18–21
- ❻ [SELECT -/+] P15, 16, 18
- ❼ [REC] P25
- ❽ [PLAY] P25, 26

- ❹ MIDI [IN]/[OUT] P27
- ❿ [PHONES] P12
- ⓫ [PEDAL] P34
- ⓬ [DC-IN 12V] P12
- ⓭ Pedal una corda (esquerdo) P19
- ⓮ Pedal tonal (Central) P19
- ⓯ Pedal de sustentação (direito) P19

Ouvindo as músicas demo

As músicas demo são fornecidas para a demonstração de cada voz deste instrumento.

Procedimento

1. Ligue o instrumento.

(Caso a alimentação não esteja ligada) Pressione o botão [STANDBY/ON]. Quando começar a tocar, ajuste o controle [MASTER VOLUME] para um nível de audição mais confortável.

2. Inicie a reprodução de uma música demo.

Pressione o botão [DEMO/SONG].

⇒ A música demo da voz selecionada no momento começará a tocar.

3. Selecione e toque uma música demo.

Enquanto uma música demo estiver tocando, pressione o botão [SELECT -/+] para selecionar e tocar a próxima música demo.

Se você deseja selecionar uma música demo específica entre as 6 músicas demo de voz, enquanto pressiona o botão [DEMO/SONG], pressione uma das teclas C1–F1.

⇒ A música demo selecionada começará a tocar. Iniciando com a música selecionada, a reprodução das músicas demo prosseguirá na seguinte seqüência: outras músicas demo de voz, seguidas das 50 músicas de piano predefinidas e de quaisquer músicas carregadas do computador.

A seqüência depois retornará à primeira música demo e será repetida até ser interrompida por você.

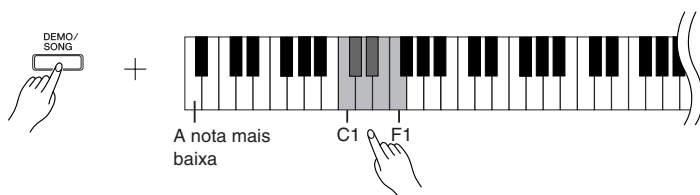

Músicas demo

Cada uma das 6 vozes apresenta sua própria música demo que demonstra a voz correspondente. Consulte “Selecionando vozes” na página 18.

As músicas demo listadas abaixo são novos arranjos extraídos de composições originais.

As outras músicas demo são peças originais da Yamaha (©2005 Yamaha Corporation).

Tecla	Nome da voz	Título	Compositor
C1	GrandPiano1	"Eintritt" Waldszenen Op.82	R. Schumann
D#1	Harpsichord	Gavotte	J.S. Bach

Ajustando o volume

Use o controle [MASTER VOLUME] para ajustar o volume.

4. Interrompa a música demo da voz.

Pressione o botão [DEMO/SONG] para interromper a reprodução.

Consulte a lista de vozes na página 18 para obter mais informações sobre as características de cada voz predefinida.

As músicas demo não são transmitidas via MIDI.

Ouvindo as 50 músicas de piano predefinidas

Este piano digital fornece dados de apresentação de 50 músicas de piano, bem como de músicas demo de voz. É possível simplesmente ouvir essas músicas. Você também pode consultar "50 greats for the Piano" (50 grandes sucessos para piano), que contém as partituras das 50 músicas de piano predefinidas.

Procedimento

1. Selezione e reproduza uma música de piano predefinida.

O número de cada música de piano predefinida é atribuído às teclas C2-C[#]6. Enquanto pressiona o botão [DEMO/SONG], pressione uma das teclas C2-C[#]6 a fim de selecionar uma música para reprodução.

⇒ A música de piano selecionada começará a tocar.

Para tocar consecutivamente todas as músicas predefinidas em seqüência, mantenha o botão [DEMO/SONG] pressionado enquanto pressiona a tecla D6 (ré6).

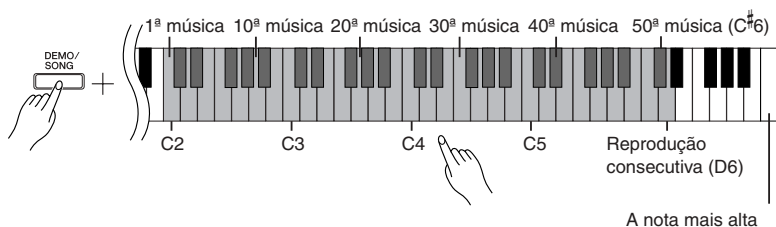

Pressione o botão [SELECT -/+] para mudar para a próxima música de piano.

Ajustando o volume

Use o controle [MASTER VOLUME] para ajustar o volume.

2. Interrompa a reprodução.

Para interromper a música durante a reprodução, pressione o botão [DEMO/SONG].

- Para continuar a tocar outras músicas, consulte o procedimento 1 acima.

Música:

Neste instrumento, os dados de apresentação são chamados de "música". Isso inclui as músicas demo e as 50 melodias de piano predefinidas.

Você pode tocar o teclado junto com a música predefinida. É possível alterar a reprodução de voz no teclado.

O tempo padrão é selecionado automaticamente sempre que uma nova música predefinida é selecionada e quando inicia sua reprodução em modo contínuo.

Para ajustar o tempo da reprodução da música predefinida, consulte página 23.

Quando você seleciona uma música diferente (ou quando ela é selecionada durante a reprodução encadeada), um tipo de reverberação apropriado é selecionado de acordo.

As 50 músicas de piano predefinidas não são transmitidas via MIDI.

Ouvindo as músicas carregadas do computador

Você pode transferir dados de música do computador para este instrumento e reproduzir as músicas. (Veja a página 31 para obter mais informações sobre como carregar dados de música do computador).

Procedimento

1. Selecione e reproduza uma música.

Os números de música (1 a 10) são atribuídos às teclas D[#]6-C7 (consulte a ilustração abaixo).

Enquanto pressiona o botão [DEMO/SONG], pressione uma das teclas D[#]6-C7 a fim de selecionar uma música para reprodução.

⇒ A música selecionada começará a tocar.

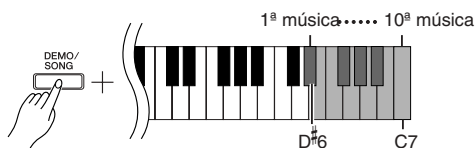

Ajustando o volume

Use o controle [MASTER VOLUME] para ajustar o volume enquanto ouve a música.

2. Interrompa a reprodução.

A reprodução será interrompida automaticamente quando a música selecionada terminar. Para interromper a música durante a reprodução, pressione o botão [DEMO/SONG].

Selecionando um canal de reprodução de música

Se uma música carregada do computador usar uma voz para a qual o instrumento não oferece suporte, é possível que a voz atribuída originalmente não seja reproduzida corretamente. Nesse caso, se você alternar o canal de reprodução de música de "All" (Todos) para "1 + 2", talvez o som melhore e soe mais natural.

Selecionando todos os canais de reprodução de música:

Mantendo os botões [DEMO/SONG] e [PIANO/VOICE] pressionados simultaneamente, pressione a tecla B6.

⇒ Todos os canais de 1 a 16 produzirão o som.

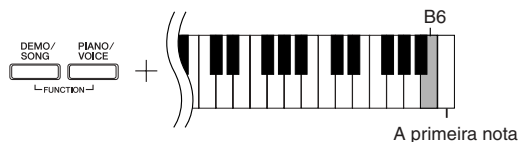

Selecionando os canais de reprodução de música 1 + 2:

Mantendo os botões [DEMO/SONG] e [PIANO/VOICE] pressionados simultaneamente, pressione a tecla C7.

⇒ Os canais 1 + 2 produzirão o som.

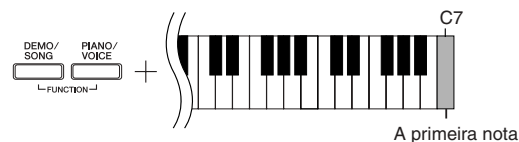

Você pode carregar até 10 músicas ou até 352 KB de dados do computador.

Use a tabela a seguir para anotar os títulos das músicas carregadas do computador.

Tecla	Título da música
D [#] 6	
E6	
F6	
F [#] 6	
G6	
G [#] 6	
A6	
A [#] 6	
B6	
C7	

Selecionando e reproduzindo vozes

Selecionando vozes

Procedimento

Pressione e solte o botão [PIANO/VOICE] para selecionar a voz Grand Piano 1.

Enquanto pressiona o botão [PIANO/VOICE], pressione uma das teclas C1-F1 para selecionar uma voz. Como alternativa, você também pode selecionar uma voz pressionando o botão [PIANO/VOICE] e, em seguida, o botão [SELECT -/+]
repetidamente para selecionar uma voz diferente.

Gire o controle [MASTER VOLUME] para ajustar o nível de volume enquanto toca o teclado.

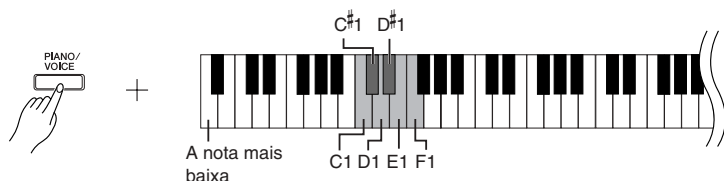

Para compreender as características das diversas vozes, ouça as músicas demo de cada voz (página 15).

Voz:

Neste instrumento, voz significa "tom" ou "cor tonal".

A seleção de uma voz automaticamente ativa a profundidade e o tipo de reverberação mais adequados (página 20) para essa voz específica.

Tecla	Nome da voz	Descrição
C1	Grand Piano 1	Amostras gravadas de um piano acústico de cauda inteira para concertos. Perfeito para composições clássicas e para qualquer outro estilo que requeira piano acústico.
C#1	Grand Piano 2	Piano espaçoso e claro com reverberação animada. Bom para música popular.
D1	E.Piano	O som de um piano elétrico criado pela síntese FM. Bom para música popular.
D#1	Harpichord (Cravo)	O instrumento definitivo para música barroca. Como as cordas de um cravo são dedilhadas, não há resposta ao toque.
E1	Church Organ (Órgão de igreja)	Um típico som de tubo de órgão (8'+4'+2'). Bom para música sacra do período barroco.
F1	Strings (Cordas)	Conjunto de cordas espaçoso e em grande escala. Experimente combinar esta voz com o piano no modo DUAL.

Usando os pedais

Pedal de sustentação (direito)

O pedal de sustentação funciona como um pedal de sustentação seletivo para algumas notas.

Enquanto mantém uma nota pressionada, pressione o pedal de sustentação e então libere a tecla. A nota continuará o som até você liberar o pedal de sustentação.

O pedal de sustentação possui uma função de meio pedal.

Pedal tonal (central)

Se você tocar uma nota ou um acorde no teclado e pressionar o pedal tonal enquanto mantiver as teclas pressionadas, essas notas se sustentarão enquanto o pedal estiver pressionado (como se o pedal de sustentação fosse pressionado) mas todas as notas tocadas em seguida não serão sustentadas. Isso possibilita sustentar um acorde, por exemplo, enquanto outras notas são tocadas "staccato".

Pedal una corda (esquerdo)

O pedal una corda diminui o volume e altera ligeiramente o timbre das notas tocadas enquanto ele estiver pressionado. O pedal una corda não afetará as notas que já estiverem sendo tocadas quando ele for pressionado.

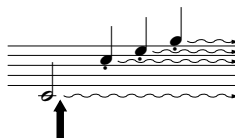

Quando você pressionar o pedal de sustentação aqui, as notas que tocar antes de liberá-lo se sustentarão por mais tempo.

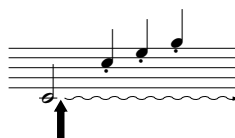

Quando você pressionar o pedal tonal aqui ao tocar a nota, essa nota se sustentará enquanto o pedal estiver pressionado.

Se o pedal de sustentação não funcionar, verifique se o cabo do pedal está conectado corretamente à unidade principal (página 34).

Se, enquanto estiver tocando o piano com Sustain (Sustentar), você precisar silenciar um pouco um som sustentado, libere o pedal até a posição intermediária.

As vozes de órgão e cordas continuarão a soar enquanto o pedal tonal estiver pressionado.

Adicionando variação ao som — reverberação

Este controle permite selecionar diversos efeitos de reverberação digital e dar profundidade e expressividade extra ao som para criar um ambiente acústico mais realista.

Procedimento

Mantendo o botão [PIANO/VOICE] pressionado, pressione uma das teclas C2-E1 para selecionar um tipo de reverberação.



Tecla	Tipo de Reverberação	Descrição
C2	Room (Sala)	Esta configuração dá ao som um efeito de reverberação contínua, semelhante à reverberação acústica que você ouviria em uma sala.
C#2	Hall1 (Sala de concertos 1)	Para um som de reverberação "maior", use a configuração HALL 1. Este efeito simula a reverberação natural de uma sala de concertos pequena.
D2	Hall2 (Sala de concertos 2)	Para um som de reverberação realmente amplo, use a configuração HALL 2. Este efeito simula a reverberação natural de uma sala de concertos grande.
D#2	Stage (Palco)	Simula a reverberação de um ambiente de palco.
E2	Off (Desligado)	Nenhum efeito é aplicado.

Ajustando a profundidade de reverberação

Ajuste a profundidade de reverberação da voz selecionada pressionando uma das teclas

C3–G#4 enquanto mantém o botão [PIANO/VOICE] pressionado. A faixa de profundidade varia de 0 a 20.

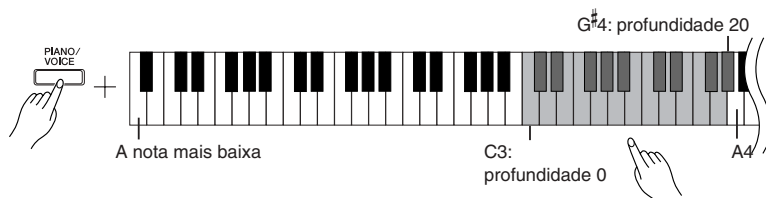

O valor de profundidade aumenta à medida que você pressiona notas mais altas.

Enquanto pressiona o botão [PIANO/VOICE], pressione a tecla A4 para definir a reverberação na profundidade mais adequada à voz selecionada.

O tipo de reverberação padrão (incluindo OFF) e as configurações de profundidade são diferentes para cada voz.

profundidade 0: sem efeito
profundidade 20: profundidade de reverberação máxima

Dispondo duas vozes em camadas (modo Dual)

Você pode dispor duas vozes em camadas e tocá-las simultaneamente para criar um som mais denso e maleável.

Procedimento

1. Ative o modo Dual.

Enquanto pressiona o botão **[PIANO/VOICE]**, pressione simultaneamente duas teclas na faixa de C1 a F1 para selecionar as duas vozes desejadas. Como opção, enquanto mantém pressionado o botão **[PIANO/VOICE]**, pressione uma tecla e, em seguida, pressione outra.

Consulte “Selecionando e reproduzindo vozes” na página 18 para obter informações sobre as vozes atribuídas às teclas.

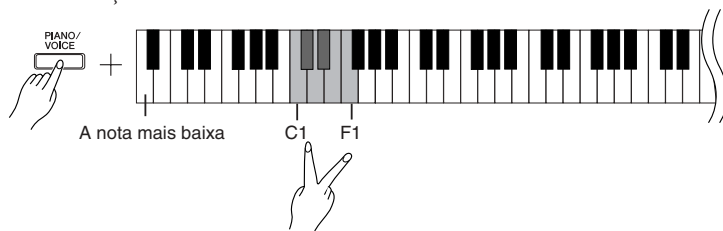

A voz atribuída à nota mais baixa será designada como Voz 1 e a voz atribuída à nota mais alta será designada como Voz 2.

Você pode fazer as seguintes configurações para Voz 1 e 2 no modo Dual:

Definindo a oitava

Você pode deslocar a afinação para cima e para baixo em etapas de uma oitava para as Vozes 1 e 2 de forma independente. Dependendo de quais vozes você combinar no modo Dual, a combinação poderá soar melhor se uma delas for deslocada uma oitava acima ou abaixo.

Mantendo o botão **[PIANO/VOICE]** pressionado, pressione uma das teclas C5–F5.

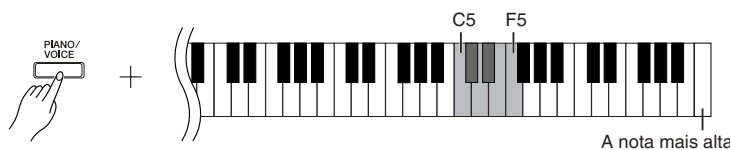

tecla C5: -1 (Voz 1),
tecla D#5: -1 (Voz 2),

tecla C#5: 0 (Voz 1),
tecla E5: 0 (Voz 2),

tecla D5: +1 (Voz 1),
tecla F5: +1 (Voz 2)

Definindo o balanço

É possível ajustar o balanço do volume entre duas vozes. Por exemplo, você pode definir uma voz como principal com uma configuração mais alta e tornar a outra voz mais suave.

Enquanto mantém pressionado o botão **[PIANO/VOICE]**, pressione uma das teclas F#5–F#6.

Uma configuração "0" produz um balanço igual entre as duas vozes do modo Dual. As configurações abaixo de "0" aumentam o volume da Voz 2 em relação à Voz 1, e as configurações acima de "0" aumentam o volume da Voz 1 em relação à Voz 2.

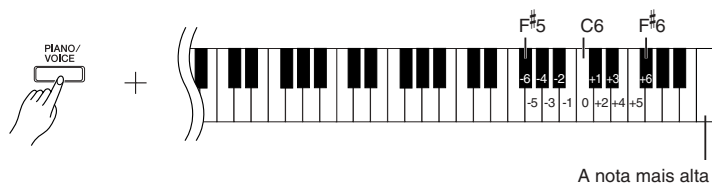

2. Saia do modo Dual e retorne ao modo de reprodução normal.

Enquanto pressiona o botão **[PIANO/VOICE]**, pressione uma das teclas C1–F1.

Não é possível atribuir a mesma voz à Voz 1 e Voz 2 simultaneamente no modo Dual.

Reverberação no modo Dual

O tipo de reverberação atribuído à Voz 1 terá prioridade (se a reverberação atribuída à Voz 1 for definida como OFF, vigorará a reverberação atribuída à Voz 2).

A configuração de profundidade de reverberação (página 20) será aplicada somente à Voz 1.

Transposição

A função Transpose (Transposição) do piano digital possibilita deslocar a afinação de todo o teclado para cima ou para baixo em intervalos de semitom até o máximo de seis semitons, e permite que você corresponda facilmente a afinação do teclado com o alcance de um cantor ou outros instrumentos.

Por exemplo, se você definir a quantidade de transposição em "5", quando tocar a tecla C (Dó) produzirá o tom F (Fá). Dessa forma, você pode tocar a música como se ela estivesse em C maior e o instrumento irá transpô-la para a clave de F.

Procedimento

Enquanto mantém pressionados os botões [DEMO/SONG] e [PIANO/VOICE], pressione uma das teclas F[#]2–F[#]3 para definir a quantidade de transposição desejada.

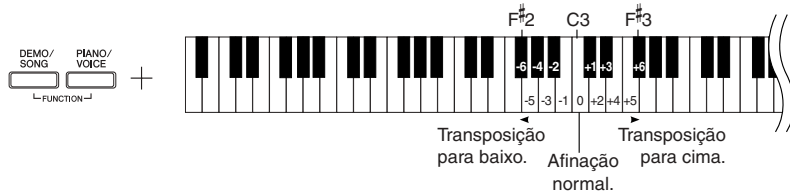

Transpose:

Alterando a assinatura de clave. Neste instrumento, a transposição desloca a afinação do teclado inteiro.

[DEMO/SONG] + [PIANO/VOICE] + tecla C3:

toca a afinação normal do teclado.

[DEMO/SONG] + [PIANO/VOICE] + tecla B2 (tecla branca à esquerda de C3):

transpõe a afinação um semitom para baixo.

[DEMO/SONG] + [PIANO/VOICE] + tecla B^b2 (a primeira tecla preta à esquerda de C3):

transpõe a afinação dois semitons para baixo (um tom inteiro).

[DEMO/SONG] + [PIANO/VOICE] + tecla F[#]2:

transpõe a afinação seis semitons para baixo.

[DEMO/SONG] + [PIANO/VOICE] + tecla C[#]3 (tecla preta à direita de C3):

transpõe a afinação um semitom para cima.

[DEMO/SONG] + [PIANO/VOICE] + tecla D3 (a primeira tecla branca à direita de C3):

transpõe a afinação dois semitons para cima (um tom inteiro).

[DEMO/SONG] + [PIANO/VOICE] + tecla F[#]3:

transpõe a afinação seis semitons para cima.

Sintonizando a afinação

Você pode sintonizar a afinação de todo o instrumento. Esta função é útil quando você toca o piano digital juntamente com outros instrumentos ou música de um CD.

Procedimento

Aumentando a afinação (em etapas de 0,2 Hz)

Enquanto pressiona as teclas A-1, B-1 e C0, pressione qualquer tecla no intervalo entre C3 e B3.

Diminuindo a afinação (em etapas de 0,2 Hz)

Enquanto pressiona as teclas A-1, B-1 e C#0, pressione qualquer tecla no intervalo entre C3 e B3.

Redefinindo a afinação padrão

Enquanto pressiona as teclas A-1, B-1, C0 e C#0, pressione qualquer tecla no intervalo entre C3 e B3.

Para sintonizar a afinação para cima

Para sintonizar a afinação para baixo

Para restaurar a afinação padrão

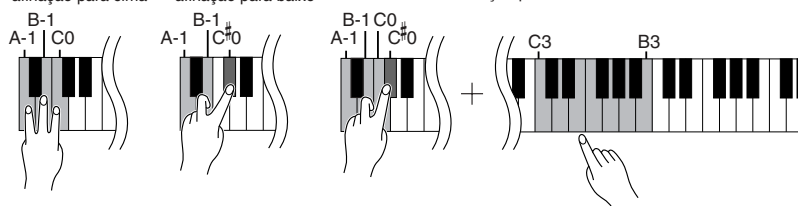

Faixa de configuração: 427,0 a 453,0 (Hz)

Afinação padrão: 440,0 (Hz)

Hz (hertz):

Esta unidade de medida refere-se à frequência de um som e representa o número de vezes que uma onda sonora vibra por segundo.

Usando o metrônomo

O piano digital contém um metrônomo integrado (um dispositivo que mantém um tempo preciso), conveniente para praticar.

Procedimento

1. Inicie o metrônomo.

Pressione o botão [METRONOME] para ligar o metrônomo.

Determinando a Fórmula de Compasso

Enquanto mantém pressionado o botão [METRONOME], pressione uma das teclas C3–F3.



Tecla C3: sem batida inicial, tecla C[#]3: 2/4, tecla D3: 3/4, tecla D[#]3: 4/4, tecla E3: 5/4, tecla F3: 6/4

Ajustando o tempo

O tempo do metrônomo e a reprodução da música predefinida podem ser ajustados de 32 a 280 batidas por minuto.

Um número é atribuído a cada uma das teclas a seguir.

Mantendo o botão [METRONOME] pressionado, pressione uma seqüência de teclas C4–A4 para especificar um número de três dígitos.

Selecione um número a partir do dígito mais à esquerda. Por exemplo, para definir a velocidade como "95", pressione as teclas C4 (0), A4 (9) e F4 (5) em seqüência.

Aumentando o valor do tempo em etapas de um:

Enquanto mantém pressionado o botão [METRONOME], pressione a tecla C[#]5.

Diminuindo o valor do tempo em etapas de um:

Enquanto mantém pressionado o botão [METRONOME], pressione a tecla B4.

Aumentando o valor do tempo em etapas de dez:

Enquanto mantém pressionado o botão [METRONOME], pressione a tecla D5.

Diminuindo o valor do tempo em etapas de dez:

Enquanto mantém pressionado o botão [METRONOME], pressione a tecla A[#]4.

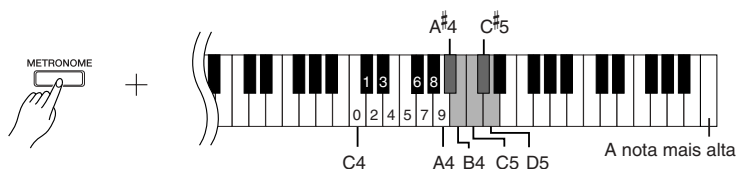

Redefinindo o tempo para o padrão:

Enquanto mantém pressionado o botão [METRONOME], pressione a tecla C5.

Ajustando o volume

Você pode alterar o volume do som do metrônomo.

Enquanto mantém pressionado o botão **[METRONOME]**, pressione uma das teclas C1–G2 para determinar o volume.

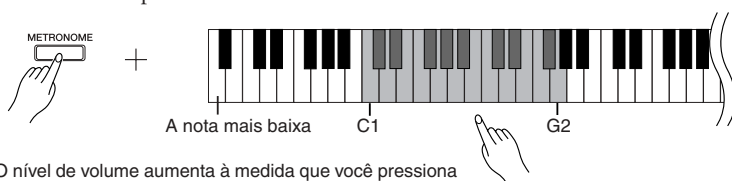

O nível de volume aumenta à medida que você pressiona notas mais altas.

2. Pare o metrônomo.

Desligue o metrônomo pressionando o botão **[METRONOME]**.

Ajustando o toque do teclado (sensibilidade ao toque)

É possível ajustar o nível de volume que é alterado dependendo da rapidez ou intensidade com que você toca as teclas. As quatro configurações a seguir estão disponíveis.

- A6O nível de volume não será alterado mesmo se você tocar o teclado suavemente ou com força.
- A#6O nível de volume não altera muito quando você toca o teclado suavemente ou com força.
- B6Esta é a resposta ao toque de piano padrão (é a configuração padrão).
- C7O nível de volume varia bastante de pianíssimo a fortíssimo para facilitar a expressividade dinâmica e dramática. Você precisa tocar as teclas com força para produzir um som alto.

Esta configuração é desativada em algumas vozes, como um som de órgão.

Procedimento

Enquanto mantém pressionado o botão **[PIANO/VOICE]**, pressione uma das teclas A6–C7 para selecionar a sensibilidade ao toque desejada.

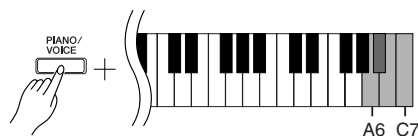

Gravando a sua apresentação

A função de gravação do piano digital permite gravar sua apresentação de uma música.

A apresentação gravada é chamada "música de usuário".

Siga as etapas abaixo para gravar e reproduzir sua apresentação.

Gravação de áudio e gravação de dados

As gravações de fita cassete usam um formato de dados diferente do usado neste instrumento. As fitas cassete gravam sinais de áudio. Por outro lado, este instrumento grava as informações sobre as notas e as vozes tocadas e sobre a duração e o tempo dessas notas. Ele não grava sinais de áudio.

Quando você reproduz uma apresentação gravada no instrumento, o gerador de tons interno reproduz o som de acordo com as informações gravadas.

⚠ AVISOS

Tenha cuidado para não apagar os dados gravados:

Depois que você grava uma apresentação neste instrumento, o indicador do botão [PLAY] se acende. Enquanto esse indicador permanecer aceso, a gravação de outra apresentação apagará os dados gravados.

Procedimento

1. Selecione uma voz e outras configurações para a gravação.

Enquanto mantém pressionado o botão [PIANO/VOICE], pressione uma das teclas C1-F1 para selecionar as vozes desejadas (consulte a página 18.)

Se desejar, você pode selecionar outras configurações, como a configuração de reverberação.

Use o controle [MASTER VOLUME] para ajustar o volume para um nível de audição confortável. Você também pode usar o controle [MASTER VOLUME] para ajustar o nível de volume durante a reprodução.

2. Ative o modo Record.

Pressione o botão [REC].



O indicador do botão [REC] acende.

Pressione o botão [REC] novamente se desejar cancelar o modo Record.

3. Inicie a gravação.

A gravação é iniciada assim que você toca o teclado.

Como opção, pressione o botão [PLAY] para iniciar a gravação.

4. Pare a gravação.

Pressione o botão [REC].

Não é possível ativar o modo Record (Gravação) durante a reprodução de uma música Demo.

Capacidade de gravação

"Capacidade de gravação" é a quantidade máxima de dados de apresentação que você pode gravar. A capacidade de gravação deste instrumento é de 65 KB (aproximadamente 11.000 notas).

Alterando as configurações da música de usuário gravada

Para alterar as configurações da música de usuário gravada, ative o modo Record, altere as configurações como desejar e, em seguida, pare a gravação sem tocar o teclado. Por exemplo, se desejar alterar a voz da música de usuário, pressione o botão [REC] para ativar o modo Record (consulte a etapa 2) e selecione uma voz diferente (consulte a etapa 1). Sem tocar o teclado, pressione o botão [REC] para interromper a gravação (consulte a etapa 4).

⚠ AVISOS

Não desligue o instrumento enquanto ele estiver gravando os dados na memória interna (isto é, enquanto os indicadores dos botões [REC] e [PLAY] estiverem piscando). Caso contrário, todos os dados gravados, incluindo os que estão sendo gravados, serão perdidos.

É possível salvar a música de usuário gravada em um computador. Você também pode carregar dados de música de usuário de um computador e reproduzir a música neste instrumento (consulte a página 31.)

Reproduzindo dados de apresentação gravados

Procedimento

1. Inicie a reprodução.

Pressione o botão [PLAY].



2. Interrompa a reprodução.

Quando terminar a reprodução da música de usuário, o instrumento retornará automaticamente ao modo anterior.

Para interromper a reprodução, pressione o botão [PLAY].

Song Clear (Limpeza de músicas)

A operação Song clear apaga totalmente a música gravada.

Procedimento

1. Ative o modo Record.

Pressione o botão [REC].



O indicador do botão de gravação acende.

Pressione o botão [REC] novamente se desejar cancelar a operação de limpeza.

2. Start Clear (Iniciar limpeza)

Pressione o botão [PLAY] e então o botão [REC].

Conectando instrumentos MIDI

O seu piano digital possui saídas MIDI. O uso de funções MIDI permite que você acesse diversos gêneros musicais.

Sobre MIDI

MIDI, acrônimo de Musical Instrument Digital Interface (Interface digital de instrumento musical), é um formato mundial padrão para transmissão e recepção de dados de apresentação entre instrumentos musicais eletrônicos.

A conexão de instrumentos musicais compatíveis com MIDI via cabos MIDI permite que você transfira dados de configuração e apresentação entre vários instrumentos musicais. Usando MIDI, você também pode obter apresentações mais avançadas do que usando somente um único instrumento musical.

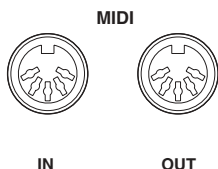

Recursos de MIDI

As funções MIDI permitem que você transfira dados de apresentação entre dispositivos MIDI, carregue dados de música de um computador conectado para o seu instrumento e transmita e salve dados de música de usuário em um computador.

● Transferindo dados de apresentação entre dois dispositivos MIDI

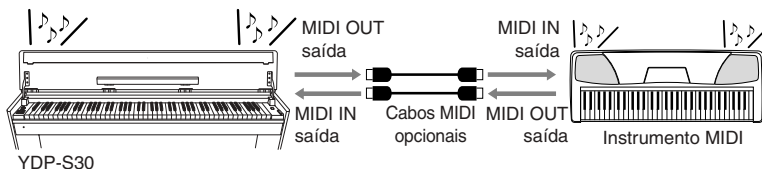

Como os dados MIDI que podem ser transmitidos ou recebidos variam em função do tipo de dispositivo MIDI, consulte a "Tabela de execução de MIDI" para saber quais dados e comandos MIDI os seus dispositivos podem transmitir ou receber. A Tabela de execução de MIDI deste instrumento está na página 44.

É necessário um cabo MIDI dedicado (opcional) para efetuar uma conexão MIDI. Os cabos MIDI podem ser adquiridos em lojas de instrumentos musicais.

A conexão de um cabo MIDI muito longo poderá resultar em erros de transmissão de dados. Use um cabo MIDI de, no máximo, 15 metros.

Antes de conectar um dispositivo MIDI a este instrumento, desligue primeiro o instrumento e o dispositivo MIDI. Depois de conectá-los, ligue em primeiro lugar o dispositivo MIDI e, em seguida, ligue este instrumento.

Não é possível transmitir as músicas demo de voz e as 50 músicas de piano predefinidas deste instrumento para outro dispositivo MIDI.

● Transferindo dados MIDI entre o instrumento e um computador

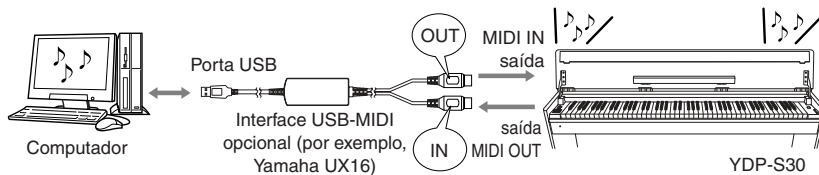

Para obter mais informações sobre transmissão e recepção de dados de música, consulte "Transmitindo dados de música entre o computador e o piano digital" na página 31.

Conectando o piano digital a um computador

A conexão do piano digital com um computador usando os conectores MIDI permite transferir dados MIDI entre o piano e o computador.

Além disso, a instalação do Musicsoft Downloader no computador permitirá que você transfira dados de música entre o instrumento e o computador (página 31).

Quando este instrumento é usado como um módulo de sons, os dados de apresentação com vozes inexistentes neste instrumento não são reproduzidos corretamente.

Antes de conectar o instrumento a um computador, desligue primeiro o instrumento e o computador. Depois de fazer as conexões, ligue em primeiro lugar o computador e, em seguida, ligue este instrumento.

Um exemplo de como conectar este instrumento à porta USB de um computador

Use uma interface opcional USB-MIDI (como uma Yamaha UX16) para ligar as saídas MIDI deste instrumento à porta USB do computador.

É preciso instalar corretamente o driver USB-MIDI no computador para poder controlar o instrumento MIDI a partir do computador. O driver USB-MIDI é um software que possibilita a transmissão de sinais MIDI entre o software seqüenciador no computador e o instrumento MIDI conectado. Para obter mais informações, consulte o manual do usuário que acompanha o dispositivo de interface USB.

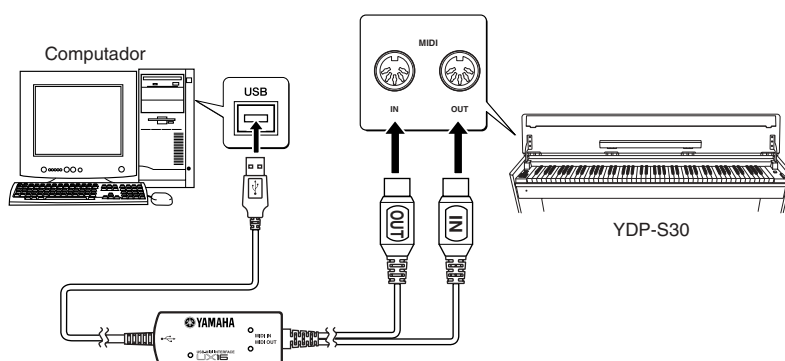

Conectando este instrumento a um computador usando uma interface USB-MIDI

Desligue o instrumento. Conecte o cabo MIDI OUT da interface USB-MIDI à saída MIDI IN deste instrumento e conecte o cabo MIDI IN da interface USB-MIDI à saída MIDI OUT do instrumento.

A conexão entre este instrumento e o computador foi estabelecida.

Ligue o instrumento e tente transferir dados MIDI entre ele e o computador.

Para obter mais informações sobre como conectar a YAMAHA UX16, consulte o manual do usuário que acompanha a UX16.

É necessário instalar um software no computador para poder transferir dados MIDI entre este instrumento e um computador.

Funções MIDI

Você pode fazer ajustes detalhados na configuração de MIDI.

Seleção de canal de transmissão/recepção de MIDI

Em qualquer configuração de controle de MIDI, os canais MIDI do equipamento de transmissão e recepção devem corresponder para que a transferência de dados ocorra de maneira correta.

Esse parâmetro permite especificar o canal no qual o piano digital transmite ou recebe dados MIDI.

Procedimento

Configurando o canal de transmissão

Mantendo os botões [DEMO/SONG] e [PIANO/VOICE] pressionados simultaneamente, pressione uma das teclas C1-E2.

Configuração padrão: Canal 1

Configurando o canal de recepção

Mantendo os botões [DEMO/SONG] e [PIANO/VOICE] pressionados simultaneamente, pressione uma das teclas C4-F5.

Configuração padrão: ALL

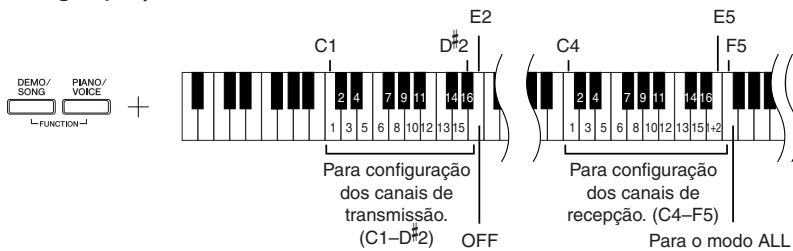

No modo Dual, os dados da Voz 1 são transmitidos no canal especificado e os dados da Voz 2 são transmitidos no canal de maior número seguinte relativo ao canal especificado. Nesse modo, nenhum dado será transmitido se o canal de transmissão estiver definido como "OFF".

ALL:

Existe um modo de recepção "Multi-timbre" disponível. Nesse modo, o instrumento recebe diferentes partes do dispositivo MIDI conectado em qualquer dos 16 canais MIDI, ou em todos eles, e toca dados de música de vários canais.

1+2:

Existe um modo de recepção "1+2" disponível. Ele permite a recepção simultânea nos canais 1 e 2 apenas, possibilitando que o instrumento toque dados de música dos canais 1 e 2 recebidos de um computador ou seqüenciador musical.

A modificação do programa e outras mensagens de canal recebidas não afetará as configurações do painel do instrumento ou das notas que você estiver tocando no teclado.

Os dados de músicas demo e das 50 músicas de piano predefinidas não podem ser transmitidos via MIDI.

⚠ AVISOS

Quando o controle local estiver desativado, o teclado do instrumento não tocará as vozes internas.

Local Control ON/OFF

"Local Control" (Controle local) refere-se ao fato de que, geralmente, o teclado do piano digital controla o gerador interno de tons, permitindo que as vozes internas sejam tocadas diretamente do teclado. Essa situação é "Local Control On" (Controle local ligado), já que o gerador interno de tons é controlado localmente pelo próprio teclado.

Entretanto, é possível desligar o controle local, para que o teclado do piano digital não toque as vozes internas, mas as informações MIDI apropriadas ainda sejam transmitidas pela saída MIDI OUT quando as notas forem tocadas no teclado.

Ao mesmo tempo, o gerador interno de tons responde às informações MIDI recebidas pela saída MIDI IN.

Procedimento

Mantendo os botões [DEMO/SONG] e [PIANO/VOICE] pressionados simultaneamente, pressione a tecla C6. Pressionar a tecla C6 repetidamente ativa e desativa o controle local.

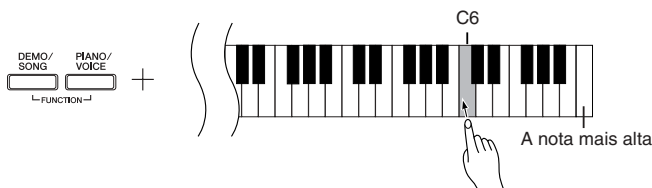

Program Change ON/OFF

Em geral, o instrumento responderá aos números de alteração de programa MIDI recebidos de um teclado externo ou outro dispositivo MIDI, fazendo com que a voz com o número correspondente seja selecionada no canal correspondente (a voz do teclado não é alterada). Geralmente, o instrumento também envia um número de alteração de programa MIDI sempre que uma de suas vozes é selecionada, fazendo com que a voz ou o programa numerado correspondente seja selecionado no dispositivo MIDI externo, caso o mesmo esteja configurado para receber e responder aos números de alteração de programa MIDI.

Essa função torna possível o cancelamento da recepção e da transmissão do número de alteração de programa, para que as vozes possam ser selecionadas no instrumento sem que isso afete o dispositivo MIDI externo.

Procedimento

Mantendo os botões [DEMO/SONG] e [PIANO/VOICE] pressionados simultaneamente, pressione a tecla C#6. Pressionar a tecla C#6 repetidamente ativa e desativa a função Program Change (Alteração de programa).

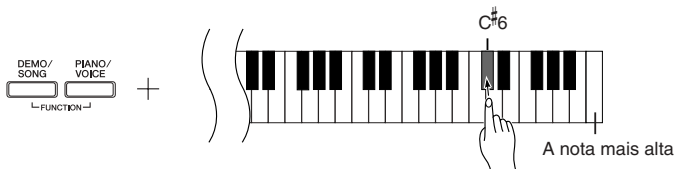

Para obter informações sobre os números de alteração de programa para cada voz do instrumento, consulte a seção Formato de dados MIDI, na página 40.

Control Change ON/OFF

Os dados de MIDI Control Change (Alteração de controle MIDI) referem-se às informações relacionadas à expressividade da apresentação (como informações de pedal de sustentação).

Você pode transmitir dados de MIDI Control Change deste instrumento para controlar a operação de um dispositivo MIDI conectado (por exemplo, se você operar o pedal de sustentação deste instrumento, o instrumento transmitirá dados de MIDI Control Change).

Por outro lado, os dados de apresentação MIDI recebidos neste instrumento de um dispositivo MIDI conectado responderão aos dados de MIDI Control Change recebidos ao mesmo tempo do dispositivo MIDI (no entanto, a voz tocada no momento no teclado não responderá aos dados de MIDI Control Change).

A capacidade de transmitir e receber dados MIDI Control Change é às vezes muito útil. Ative a alteração de controle se esse recurso for conveniente para você. Desative-a se preferir não ter esse recurso.

Procedimento

Mantendo os botões [DEMO/SONG] e [PIANO/VOICE] pressionados simultaneamente, pressione a tecla D6. Pressionar a tecla D6 repetidamente ativa e desativa a alteração de controle.

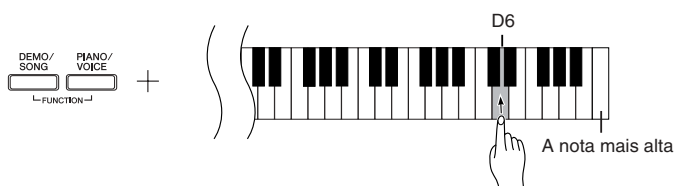

Para obter informações sobre as alterações de controle que podem ser usadas com o instrumento, consulte a seção Formato de dados MIDI na página 40.

Transmitindo dados de música entre o computador e o piano digital

Além das músicas Demo e das 50 músicas de piano predefinidas armazenadas neste instrumento, você pode reproduzir dados de outras músicas carregando-as de um computador conectado.

Para usar essa função, é preciso fazer o download do Musicsoft Downloader do site da Yamaha no URL a seguir e instalá-lo no computador.

<http://music.yamaha.com/download/>

● Requisitos de sistema do Musicsoft Downloader

Visite o URL acima para obter as informações mais recentes sobre os sistemas de computador compatíveis.

- | | |
|--|---|
| • Sistema operacional | : Windows 98SE/Me/2000/XP Home Edition/XP Professional |
| • CPU | : Chip Intel® Pentium® ou Celeron® de 233 MHz ou superior (500 MHz ou superior recomendado) |
| • Memória | : 64 MB ou superior (256 MB ou superior recomendado) |
| • Capacidade disponível no disco rígido: | : 128 MB ou superior (512 MB ou superior recomendado) |
| • Vídeo | : 800 × 600 High Color (16-bit) |
| • Outros | : Microsoft® Internet Explorer® versão 5.5 ou superior |

Carregando dados de música de um computador para o piano digital

Você pode carregar dados de música de piano de um computador para este instrumento. Além disso, depois de gravar sua apresentação neste instrumento e salvar a gravação em um computador, você poderá carregar a gravação de volta no instrumento.

O instrumento pode ler dados MIDI no formato SMF 0. Entretanto, se os dados contiverem informações de funções para as quais o instrumento não oferecer suporte, o instrumento não reproduzirá os dados corretamente.

Para obter mais informações sobre como carregar dados de música de um computador neste instrumento, consulte o tópico "Transferring Data Between the Computer and Instrument (for unprotected data)" (Transferindo dados entre o computador e o instrumento para dados desprotegidos) no arquivo de Ajuda que acompanha o Musicsoft Downloader.

● Requisitos para carregar dados de música de um computador no instrumento

- | | |
|---------------------------------|---|
| • Quantidade de músicas | : Até 10 músicas mais uma música de usuário |
| • Volume máximo de dados: Total | : 352 KB |
| • Formato de dados | : Formato SMF 0 e 07YDP.BUP (música do usuário) |

Transmitindo dados de música de um piano digital para um computador

O Musicsoft Downloader permite que você transfira a música de usuário deste instrumento para um computador. Para obter mais informações sobre como transferir dados de música do instrumento para um computador, consulte o tópico "Transferring Data Between the Computer and Instrument (for unprotected data)" (Transferindo dados entre o computador e o instrumento (para dados desprotegidos)) no arquivo de Ajuda que acompanha o Musicsoft Downloader.

● Dados que podem ser transferidos deste instrumento para um computador

- | | |
|--|-------------|
| • Música de usuário | : 07YDP.BUP |
| • Dados de música (depois de carregados do computador) | |

Você pode fazer o download gratuito do Musicsoft Downloader do site da Yamaha.

SMF (arquivo MIDI padrão)

Esse arquivo possui um formato de seqüência popular (para gravação de dados de apresentação). Ele é às vezes chamado "arquivo MIDI". A extensão de arquivo é MID. Você pode reproduzir música no formato SMF usando software de música ou um seqüenciador que ofereça suporte a SMF. Este instrumento também oferece suporte a SMF.

⚠ AVISOS

Não desligue ou desconecte o instrumento durante a transmissão de dados. Caso contrário, os dados transmitidos não serão salvos. Além disso, a operação da memória flash pode se tornar instável, fazendo com que toda a memória seja apagada quando você ligar ou desligar o instrumento.

Não se esqueça de que os indicadores de [REC] e de [PLAY] estarão acesos quando o Musicsoft Downloader estiver em uso.

Antes de usar este instrumento, feche a janela do Musicsoft Downloader e saia do aplicativo.

Fazendo backup de dados e inicializando as configurações

Fazendo backup de dados para a memória flash

Os itens a seguir serão armazenados na memória flash do instrumento. Esses dados serão mantidos após você desligar o instrumento.

Dados em backup
Volume do metrônomo
Tempo do metrônomo
Sensibilidade ao toque
Sintonia
Dados de apresentação gravados (música de usuário)

Inicializando as configurações

Quando você inicializa as configurações, todos os dados, exceto as músicas carregadas de um computador, são inicializados e redefinidos para as configurações padrão da fábrica.

Mantendo a tecla C7 (a mais alta) pressionada, ligue o instrumento.

⇒ Todos os dados de backup serão inicializados.

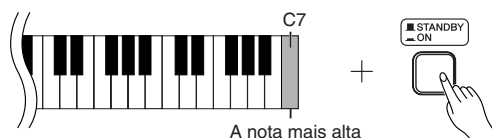

⚠ AVISOS

Não desligue o instrumento enquanto ele estiver inicializando os dados em sua memória interna (isto é, enquanto os indicadores dos botões [REC] e [PLAY] estiverem piscando).

Se o instrumento desativar ou não funcionar corretamente, desligue-o e, em seguida, execute o procedimento de inicialização.

Solução de problemas

Problema	Possível causa e solução
O instrumento não liga.	O instrumento não foi conectado corretamente. Insira o plugue do adaptador em uma tomada CA e insira corretamente o soquete do adaptador na unidade (página 10).
Escuta-se um ruído nos alto-falantes ou nos fones de ouvido.	O ruído poderá ocorrer devido às interferências causadas pelo uso de um telefone móvel muito perto do instrumento. Desligue esse telefone ou use-o longe do instrumento.
O volume geral é baixo ou nenhum som é ouvido.	<ul style="list-style-type: none">• A configuração do volume principal está muito baixa. Ajuste-o ao nível apropriado usando o controle [MASTER VOLUME].• Verifique se um par de fones de ouvido não está conectado à saída dos fones.• Verifique se o Local Control (página 29) está ligado.
O pedal de sustentação não tem efeito ou o som é sustentado continuamente mesmo quando esse pedal não está pressionado.	Talvez o cabo do pedal não esteja conectado corretamente. Verifique se o cabo do pedal está conectado firmemente à saída [PEDAL] (página 34).

Opcionais

Banco BC-100

Um banco confortável que combina com o piano digital Yamaha.

UX16

Interface USB-MIDI

HPE-150

Fones de ouvido

Montagem da mesa do teclado

⚠ AVISOS

- Tenha cuidado para não confundir as peças e verifique se todas elas estão instaladas na direção correta. Monte de acordo com a seqüência apresentada abaixo.
- A montagem deve ser realizada pelo menos por duas pessoas.
- Use o tamanho de parafuso correto, conforme as indicações abaixo. O uso de parafusos incorretos poderá causar danos.
- Aperte todos os parafusos antes de concluir a montagem de cada unidade.
- Para desmontar, inverta a seqüência de montagem apresentada a seguir.

Tenha uma chave Phillips (+) à mão

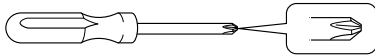

Remova todas as peças da caixa. Confirme se todas as peças mostradas na ilustração foram fornecidas.

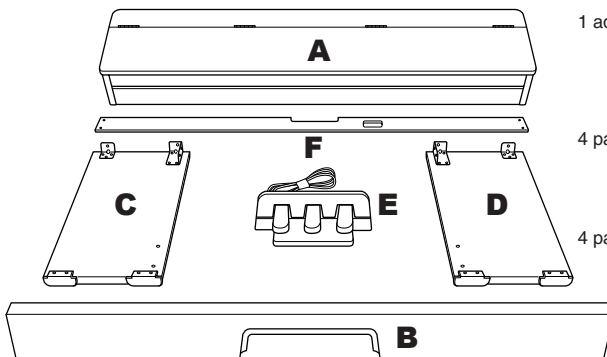

1 adaptador de alimentação CA*



4 parafusos finos de 5 x 20 mm



4 parafusos longos de 6 x 30mm



5 prendedores de cabo



4 parafusos curtos de 6 x 20mm



2 suportes traseiros



* O adaptador pode não estar incluído ou pode ser diferente da ilustração acima, dependendo da sua área. Verifique esses dados com o seu fornecedor Yamaha.

1 Conecte B com C e D.

- 1-1 Alinhe C e D a cada extremidade de B.
- 1-2 Prenda C e D a B apertando os parafusos longos (6 x 30 mm) com firmeza.

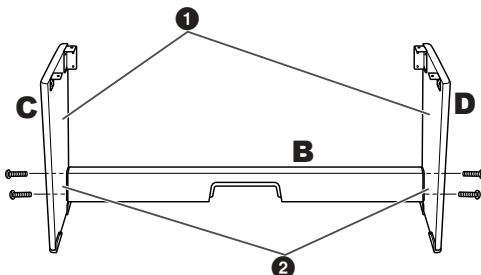

2 Monte A.

Coloque suas mãos a pelo menos 10 cm de distância de cada extremidade de A ao posicioná-la.

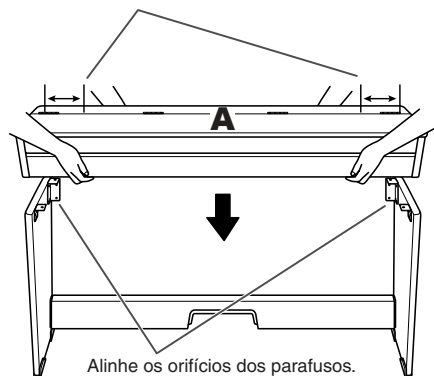

⚠ AVISOS

- Tome cuidado para não apertar seus dedos ou para não deixar a unidade cair.
- Não segure o teclado em nenhuma outra posição além da que é mostrada neste documento.

3 Prenda A.

- 3-1 Ajuste a posição de A para que as suas extremidades esquerda e direita se projetem além de C e D de forma equilibrada quando vista da frente.
- 3-2 Prenda A apertando os quatro parafusos curtos (6 x 20 mm) a partir da parte inferior.

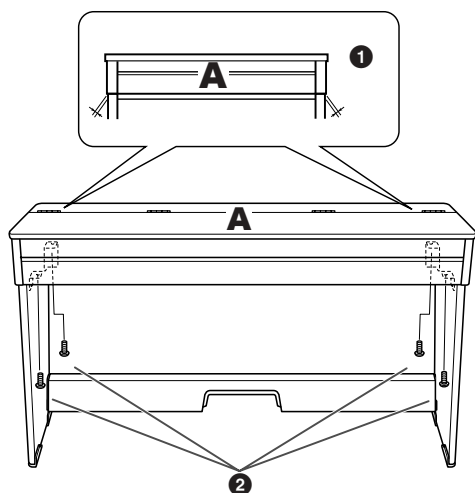

4 Conecte E.

- 4-1 Solte e estique o cabo enrolado do pedal e passe-o pelo chanfro em B.
- 4-2 Levante B e insira a parte superior de E em seu chanfro, para que a unidade do pedal seja conectada com firmeza a B.

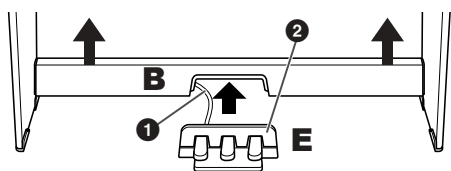

- 4-3 Insira o plugue do cabo do pedal na saída do pedal por trás.
- 4-4 Conecte os prendedores do cabo ao painel traseiro da forma mostrada e encaixe o cabo nesses prendedores.
- 4-5 Remova os parafusos de ambas as extremidades de B e então prenda o gancho traseiro usando os parafusos.

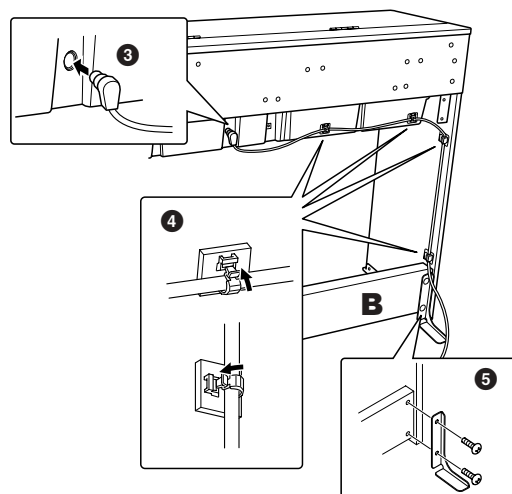

⚠ AVISOS

- Se não houver uma parede atrás do instrumento, não se esqueça de instalar os suportes antiqueda (suporte traseiro) no instrumento.
- Os pedais podem danificar o piso após um período de tempo prolongado. Proteja o piso ao colocar uma esteira ou um tapete embaixo dos pedais.

5 Instale F.

- 5-1 Prenda F na parte traseira de A como mostra a ilustração.
- 5-2 Prenda F apertando os parafusos finos (5 x 20 mm).

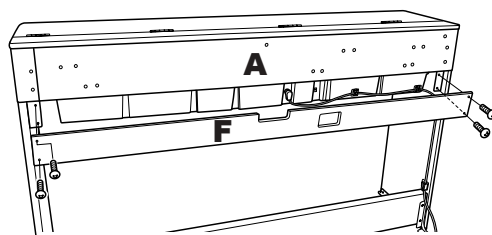

⚠ AVISOS

Quando prender F, tome cuidado para não apertar o cabo.

6 Conecte o adaptador CA.

- 6-1 Insira o plugue do adaptador CA na saída DC-IN 12V da parte traseira.
- 6-2 Conecte o prendedor do cabo na extremidade direita (ou na esquerda, a que estiver mais próxima de uma tomada CA) de F e então encaixe o cabo no prendedor.

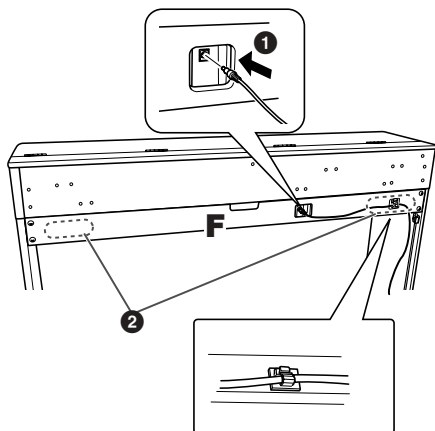

Depois de concluir a montagem, verifique estes itens.

- **Sobrou alguma peça?**
→ Revise o procedimento de montagem e corrija os erros.
- **O instrumento está longe de portas e de outras instalações móveis?**
→ Mova o instrumento para um local apropriado.
- **O instrumento emite um ruído de chocalho quando sacudido?**
→ Aperte todos os parafusos.
- **Os cabos de alimentação e o pedal foram inseridos corretamente nos soquetes?**
→ Verifique a conexão.
- **Se a unidade principal estalar ou apresentar algum tipo de instabilidade quando você tocar o teclado, consulte os diagramas de montagem e aperte todos os parafusos novamente.**

⚠ AVISOS

Ao mover o instrumento após a montagem, sempre segure-o pela superfície inferior na frente da unidade principal e pelas alças no painel traseiro.

Não segure pela cobertura das teclas ou pela parte superior. O manuseio incorreto pode resultar em danos ao instrumento ou em ferimentos.

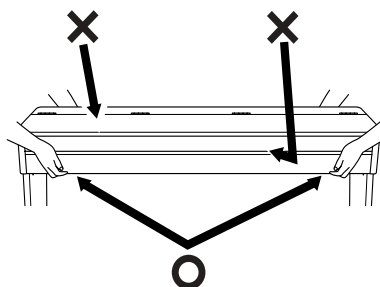

Índice

Numérico

50 músicas de piano predefinidas.....16

A

Acessórios8

C

Cabos MIDI27

Conectores MIDI.....27, 28

Conexão com um computador28

D

DEMO/SONG15–17

DEMO/SONG (DEMO/MÚSICA)14

Dispondo duas vezes em camadas (modo Dual)21

E

Especificações46

F

Formato de dados MIDI40

G

Gravando sua apresentação25

I

Inicializando as configurações.....32

Iniciar/parar a reprodução

 50 músicas de piano predefinidas.....16

 Músicas demo.....15

M

MASTER VOLUME (VOLUME PRINCIPAL)12, 14

Mesa34–36

Mesa do teclado.....34–36

METRONOME23

METRONOME (METRÓNOMO)14

MIDI27

MIDI [IN] [OUT]14, 27, 28

Modo Dual.....21

Montagem.....34–36

Música.....16

Música de usuário25

Músicas predefinidas → 50 músicas de piano

 predefinidas.....16

Musicsoft Downloader.....31

P

PEDAL14, 19

Pedal central.....14, 19

Pedal de sustentação14, 19

Pedal direito14, 19

Pedal esquerdo14, 19

Pedal tonal.....14, 19

Pedal una corda.....14, 19

PHONES (FONES)12, 14

PIANO/VOICE18

PIANO/VOICE (PIANO/VOZ)14

PLAY26

PLAY (REPRODUZIR)14

Profundidade de reverberação20

R

REC.....25

REC (GRAVAR).....14

Reproduzindo dados de apresentação gravados26

Reverberação20

S

SELECT -/+??-.....16

SELECT -/+ (SELECIONAR -/+).....14–??

Sensibilidade ao toque24

Solução de problemas.....33

STANDBY/ON.....10

STANDBY/ON (ESPERA/LIGADO)10, 14

T

Tabela de execução de MIDI44

Tempo (metrônomo)23

Transmitindo dados de música.....31

Transporte8

Transposição22

U

UX16.....28

V

Volume (metrônomo)24

Voz.....18

MEMO

Apêndice

Esta seção apresenta o material de referência.

Formato de dados MIDI	40
Tabela de execução de MIDI	44
Especificações	46

Formato de dados MIDI

Se você já estiver bastante familiarizado com MIDI ou se estiver usando um computador para controlar o hardware de música com mensagens MIDI geradas por computador, os dados fornecidos nesta seção poderão ajudá-lo a controlar esse instrumento.

1. NOTE ON/OFF

Data format: [9nH] -> [kk] -> [vv]

9nH = Note ON/OFF event (n = channel number)
kk = Note number (Transmit: 09H ~ 78H = A-2 ~ C8 /
Receive: 00H ~ 7FH = C-2 ~ G8)
vv = Velocity (Key ON = 01H ~ 7FH, Key OFF = 00H)

Data format: [8nH] -> [kk] -> [vv] (reception only)

8nH = Note OFF event (n = channel number)
kk = Note number: 00H ~ 7FH = C-2 ~ G8)
vv = Velocity

2. CONTROL CHANGE

Data format: [BnH] -> [cc] -> [vv]

BnH = Control change (n = channel number)
cc = Control number
vv = Data Range

(1) Bank Select

ccH	Parameter	Data Range (vvH)
00H	Bank Select MSB	00H:Normal
20H	Bank Select LSB	00H...7FH

O processamento da seleção do banco só ocorre quando houver o recebimento da próxima mensagem Program Change (Alteração de programa).

(2) Main Volume

ccH	Parameter	Data Range (vvH)
07H	Volume MSB	00H...7FH

(3) Expression (reception only)

ccH	Parameter	Data Range (vvH)
0BH	Expression MSB	00H...7FH

(4) Damper

ccH	Parameter	Data Range (vvH)
40H	Damper MSB	00H...7FH

(5) Sostenuto

ccH	Parameter	Data Range (vvH)
42H	Sostenuto	00H-3FH:off, 40H-7FH:on

(6) Soft Pedal

ccH	Parameter	Data Range (vvH)
43H	Soft Pedal	00H-3FH:off, 40H-7FH:on

(7) Effect1 Depth (Reverb Send Level)

ccH	Parameter	Data Range (vvH)
5BH	Effect1 Depth	00H...7FH

Adjusts the reverb send level.

(8) Effect4 Depth (Variation Effect Send Level)

ccH	Parameter	Data Range (vvH)
5EH	Effect4 Depth	00H...7FH

(9) RPN

65H	RPN	MSB
64H	RPN	LSB
06H	Data Entry	MSB
26H	Data Entry	LSB
60H	Data	Increment
61H	Data	Decrement

* Parameters that are controllable with RPN

- Coarse Tune
- Fine Tune
- Pitch Bend Range

3. MODE MESSAGES

Data format: [BnH] -> [cc] -> [vv]

BnH = Control event (n = channel number)
cc = Control number
vv = Data Range

(1) All Sound Off

ccH	Parameter	Data Range (vvH)
78H	All Sound Off	00H

(2) Reset All Controllers

ccH	Parameter	Data Range (vvH)
79H	Reset All Controllers	00H

Resets controllers as follows.

Controller	Value
Expression	127 (max)
Damper Pedal	0 (off)
Sostenuto	0 (off)
Soft Pedal	0 (off)

(3) Local Control (reception only)

ccH	Parameter	Data Range (vvH)
7AH	Local Control	00H (off), 7FH (on)

(4) All Notes Off

ccH	Parameter	Data Range (vvH)
7BH	All Notes Off	00H

Desliga todas as notas ligadas no momento no canal especificado. As notas sustentadas pelo pedal de sustentação ou tonal continuarão a ser tocadas até que o pedal seja liberado.

(5) Omni Off (reception only)

ccH	Parameter	Data Range (vvH)
7CH	Omni Off	00H

Same processing as for All Notes Off.

(6) Omni On (reception only)

ccH	Parameter	Data Range (vvH)
7DH	Omni On	00H

Same processing as for All Notes Off.

(7) Mono (reception only)

ccH	Parameter	Data Range (vvH)
7EH	Mono	00H

Same processing as for All Sound Off.

(8) Poly (reception only)

ccH	Parameter	Data Range (vvH)
7FH	Poly	00H

O mesmo processamento de All Sound Off.

- Quando a função Control Change (Alteração de controle) estiver desligada, suas mensagens não serão transmitidas nem recebidas.
- Local on/off e OMNI on/off não são transmitidos (o número correto de nota desligada será fornecido na transmissão "All Note Off").
- Quando um MSB/LSB de banco de voz for recebido, o número será armazenado no buffer interno, independentemente da ordem de recebimento. Depois, o valor armazenado será usado para selecionar a voz apropriada no recebimento de uma mensagem de alteração de programa.
- O modo Poly está sempre ativo. Esse modo não será alterado quando o instrumento receber uma mensagem de modo MONO/POLY.

4. PROGRAM CHANGE

Data format: [CnH] -> [ppH]

CnH = Program event (n = channel number)

ppH = Program change number

P.C.#=Program Change number

YDP-S30	MSB	LSB	P.C.#
Grand Piano 1	0	122	1
Grand Piano 2	0	112	1
E.Piano	0	122	6
Harpsichord	0	122	7
Church Organ	0	123	20
Strings	0	122	49

- Quando a recepção de alteração de programa estiver desligada, nenhum dado de alteração de programa será transmitido ou recebido.
- Ao especificar uma alteração de programa como um número dentro da faixa de 0 a 127, você deve especificar um número com uma unidade menor do que o número de alteração de programa listado acima. Por exemplo, para especificar o número de alteração de programa 1, você deve especificar a alteração de programa 0.

5. Pitch Bend Change

[EnH] -> [ccH] -> [ddH]

ccH = LSB

ddH = MSB

6. SYSTEM REALTIME MESSAGES

[rrH]

F8H: Timing clock

FAH: Start

FCH: Stop

FEH: Active sensing

Data	Transmission	Reception
F8H	Transmitted every 96 clocks	Recebido como uma duração de tempo de 96 sinais de relógio quando o relógio MIDI for definido como externo.
FAH	Song start	Início da música Não será recebido quando o relógio MIDI for definido como interno.
FCH	Song stop	Fim da música Não será recebido quando o relógio MIDI for definido como interno.
FEH	Transmitted every 200 milliseconds	Se um sinal não for recebido via MIDI por mais de 400 milissegundos, o mesmo processamento ocorrerá para All Sound Off, All Notes Off e Reset All Controllers, assim como quando os sinais são recebidos.

- Se ocorrer um erro durante a recepção de MIDI, os efeitos dos pedais de sustentação, tonal e uma corda de todos os canais serão desativados e ocorrerá um All Note Off.

7. SYSTEM EXCLUSIVE MESSAGES (Universal System Exclusive)

(1) Universal Realtime Message

Data format: [F0H] -> [7FH] -> [XnH] -> [04H] -> [01H] -> [IH] -> [mmH] -> [F7H]

MIDI Master Volume

- Altera simultaneamente o volume de todos os canais.
- Quando for recebida uma mensagem de volume principal MIDI, o volume só surtirá efeito no canal de recepção de MIDI e não no volume principal do painel.

F0H = Exclusive status

7FH = Universal Realtime

7FH = ID of target device

04H = Sub-ID #1=Device Control Message

01H = Sub-ID #2=Master Volume

//H = Volume LSB

mmH = Volume MSB

F7H = End of Exclusive

or

F0H = Exclusive status

7FH = Universal Realtime

XnH = When n is received n=0-F, whichever is received.

X = don't care

04H = Sub-ID #1=Device Control Message

01H = Sub-ID #2=Master Volume

//H = Volume LSB

mmH = Volume MSB

F7H = End of Exclusive

(2) Universal Non-Realtime Message (GM On)

General MIDI Mode On

Data format: [F0H] -> [7EH] -> [XnH] -> [09H] -> [01H] -> [F7H]

F0H = Exclusive status

7EH = Universal Non-Realtime

7FH = ID of target device

09H = Sub-ID #1=General MIDI Message

01H = Sub-ID #2=General MIDI On

F7H = End of Exclusive

or

F0H = Exclusive status

7EH = Universal Non-Realtime

XnH = When received, n=0-F.

X = don't care

09H = Sub-ID #1=General MIDI Message

01H = Sub-ID #2=General MIDI On

F7H = End of Exclusive

Quando for recebida a mensagem General MIDI mode ON (Modo MIDI geral ativado), o sistema MIDI será redefinido com as configurações padrão.

Essa mensagem requer aproximadamente 50 ms para ser executada e, portanto, deve-se alocar tempo suficiente antes do envio da próxima mensagem.

8. SYSTEM EXCLUSIVE MESSAGES (XG Standard)

(1) XG Native Parameter Change

Data format: [F0H] -> [43H] -> [1nH] -> [4CH] -> [hhH] -> [mmH] -> [//H] -> [ddH] -> [F7H]

F0H = Exclusive status
43H = YAMAHA ID
1nH = When received, n=0-F.
When transmitted, n=0.
4CH = Model ID of XG
hhH = Address High
mmH = Address Mid
//H = Address Low
ddH = Data
|
|
F7H = End of Exclusive

O tamanho dos dados deve corresponder ao tamanho do parâmetro (2 ou 4 bytes).

Quando for recebida a mensagem XG System On (Sistema XG ligado), o sistema MIDI será redefinido com as configurações padrão.

A mensagem requer aproximadamente 50 ms para ser executada e, portanto, deve-se alocar tempo suficiente antes do envio da próxima mensagem.

(2) XG Native Bulk Data (reception only)

Data format: [F0H] -> [43H] -> [0nH] -> [4CH] -> [aaH] -> [bbH] -> [hhH] -> [mmH] -> [//H] -> [ddH] ->...-> [ccH] -> [F7H]

F0H = Exclusive status
43H = YAMAHA ID
0nH = When received, n=0-F.
When transmitted, n=0.
4CH = Model ID of XG
aaH = ByteCount
bbH = ByteCount
hhH = Address High
mmH = Address Mid
//H = Address Low
ddH = Data
| |
| |
ccH = Check sum
F7H = End of Exclusive

- O recebimento da mensagem XG SYSTEM ON causa a reinicialização dos parâmetros relevantes e dos valores de Control Change. Dê tempo suficiente para que o processamento seja executado (cerca de 50 ms) antes de enviar outra mensagem para este instrumento.
- A mensagem XG Native Parameter Change (Alteração de parâmetro nativo XG) pode conter dois ou quatro bytes de dados de parâmetro (dependendo do tamanho do parâmetro).
- Para obter informações sobre os valores Address (Endereço) e Byte Count (Contagem de bytes), consulte a Tabela 1 a seguir. Observe que o valor de Total Size (Tamanho total) da tabela informa o tamanho de um bloco em massa. Somente o endereço superior do bloco (00H, 00H, 00H) é válido como um endereço de dados em massa.

9. SYSTEM EXCLUSIVE MESSAGES

(Digital Piano MIDI Format)

Data format: [F0H] -> [43H] -> [73H] -> [xxH] -> [nnH] -> [F7H]

F0H = Exclusive status
43H = Yamaha ID
73H = Digital Piano ID
01H = Product ID (digital piano common)
xxH = Substatus
nn = Control
02H = Internal MIDI clock
03H = External MIDI clock
06H = Bulk Data (the bulk data follows 06H)
F7H = End of Exclusive

10. SYSTEM EXCLUSIVE MESSAGES (Special Control)

Data format: [F0H] -> [43H] -> [73H] -> [66H] -> [11H] -> [0nH] -> [ccH] -> [vvH] -> [F7H]

F0H = Exclusive status
43H = Yamaha ID
73H = Digital Piano ID
7FH = Extended Product ID
4BH = Product ID
11H = Special control
0nH = Control MIDI change (n=channel number)
cc = Control number
vv = Value
F7H = End of Exclusive

Control	Channel	ccH	vvH
Metronome	Always 00H	1BH	00H : off 01H : - 02H : 2/4 03H : 3/4 04H : 4/4 05H : 5/4 06H : 6/4 07H : No accent
Channel Detune ch:	00H-0FH	43H	(Sets the Detune value for each channel) 00H-7FH
Voice Reserve ch:	00H-0FH	45H	00H : Reserve off 7FH : on*

* Quando forem recebidos volume e expressão para Reserve On (Reserva ligada), eles entrarão em vigor a partir do próximo Key On (Tecla ligada). O normal é Reserve Off (Reserva desligada).

11. SYSTEM EXCLUSIVE MESSAGES (Others)

Data format: [F0H] -> [43H] -> [1nH] -> [27H] -> [30H] -> [00H] -> [00H] -> [mmH] -> [//H] -> [ccH] -> [F7H]

Master Tuning (prioridade da última mensagem e XG) altera ao mesmo tempo a afinação de todos os canais.

F0H = Exclusive Status
43H = Yamaha ID
1nH = When received, n=0-F.
When transmitted, n=0.
27H = Model ID of TG100
30H = Sub ID
00H =
00H =
mmH = Master Tune MSB
//H = Master Tune LSB
ccH = don't care (under 7FH)
F7H = End of Exclusive

<Table 1>**MIDI Parameter Change table (SYSTEM)**

Address (H)	Size (H)	Data (H)	Parameter	Description	Default value (H)
00 00 00	4	020C - 05F4(*1)	MASTER TUNE	-50 - +50[cent] 1st bit 3 - 0 → bit 15 - 12 2nd bit 3 - 0 → bit 11 - 8 3rd bit 3 - 0 → bit 7 - 4 4th bit 3 - 0 → bit 3 - 0	00 04 00 00 400
01					
02					
03					
04	1	00 - 7F	MASTER VOLUME	0 - 127	7F
7E		00	XG SYSTEM ON	00=XG sytem ON	
7F		00	RESET ALL PARAMETERS	00=ON (receive only)	
TOTAL SIZE 07					

*1: os valores inferiores a 020CH selecionam -50 cents. Os valores superiores a 05F4H selecionam +50 cents.

<Table 2>**MIDI Parameter Change table (EFFECT 1)**

Consulte "Lista de efeitos MIDI" para obter uma lista completa de números de tipo de reverberação, coro e variação.

Address (H)	Size (H)	Data (H)	Parameter	Description	Default value (H)
02 01 00	2	00-7F 00-7F	REVERB TYPE MSB REVERB TYPE LSB	Refer to Effect MIDI Map 00 : basic type	01(=HALL1) 00
02 01 40	2	00-7F 00-7F	VARIATION TYPE MSB VARIATION TYPE LSB	Refer to Effect MIDI Map 00 : basic type	00(=Effect off) 00

• "VARIATION" se refere ao EFEITO no painel.

<Table 3>**MIDI Parameter Change table (MULTI PART)**

Address (H)	Size (H)	Data (H)	Parameter	Description	Default value (H)
08 nn 11	1	00 - 7F	DRY LEVEL	0 - 127	7F
nn = Part Number					

• Effect MIDI Map**REVERB**

	MSB	LSB
ROOM	02H	10H
HALL 1	01H	10H
HALL 2	01H	11H
STAGE	03H	10H
OFF	00H	00H

EFFECT

	MSB	LSB
CHORUS	42H	10H
PHASER	48H	10H
TREMOLO	46H	10H
ROTARY SP	47H	10H
OFF	00H	00H

Function...	Transmitted	Recognized	Remarks
Basic Channel	1 1-16	1-16 1-16	
Mode	3 X *****	3 X X	
Note Number : True voice	0-127 *****	0-127 0-127	
Velocity	Note ON Note OFF	o 9nH, v=1-127 X	
After Touch	Key's Ch's	X *1 X	
Pitch Bend	X	X *1	
Control Change	0, 32 1 7 10 11 6, 38 64, 66, 67 84 91, 94 96-97	o X *1 o X *1 X *1 X *1 X *1 o X *1 o X *1	Bank Select Modulation Main Volume Panpot Expression Data Entry Portament Control Effect Depth RPN Inc, Dec RPN LSB, MSB

100-101	X	*1	O	
Prog Change : True #	O	O - 127 *****	O	O - 127
System Exclusive	O		O	
Common : Song Pos.	X		X	
: Song Sel.	X		X	
: Tune	X		X	
System : Clock	O		O	
Real Time : Commands	O		O	
Aux : All Sound Off	O		O	(120,126,127)
: Reset All Cntrl's	O		O	(121)
Messages : Local ON/OFF	X		O	(122)
: All Notes OFF	O		O	(123-125)
: Active Sense	O		O	
: Reset	X		X	
Notes:	*1 These Control Change messages are not transmitted via panel operation, but may be transmitted during song playback.			

Mode 1 : OMNI ON, POLY
Mode 3 : OMNI OFF, POLY

Mode 2 : OMNI ON, MONO
Mode 4 : OMNI OFF, MONO

O : Yes
X : No

Especificações

Item	YDP-S30
Teclado	88 teclas GHS (A-1 - C7)
Fonte sonora	AWM Stereo Sampling
Polifonia	Máximo de 64 notas
Seleção de voz	6
Efeitos	Reverberação
Volume	Volume principal
Controles	Dual, Metronome, Transpose
Pedal	Sustentação (com efeito de meio pedal), Tonal, Una corda
Músicas demo	6 músicas demo, 50 músicas de piano predefinidas
Função de gravação	Uma música de 65 KB (aproximadamente 11.000 notas)
Carregamento de dados de músicas a partir de um computador	Até 10 músicas; tamanho máximo total de 352 KB
Saídas/conectores	MIDI (IN/OUT), Fones × 2
Amplificadores principais	6W × 2
Alto-falantes	Ovais (12 cm × 6 cm) × 2
Dimensões (L × P × A)	Com a cobertura de teclas fechada: 1390 mm x 299 mm x 783 mm [54-3/4" x 11-3/4" x 30-13/16"] Com a cobertura de teclas aberta: 1390 mm x 299 mm x 982mm [54-3/4" x 11-3/4" x 38-11/16"] Com os suportes antiqueda presos, a profundidade é de 370 mm [14-9/16"]
Peso	36 kg (79 lbs., 6 oz.)
Acessórios	Manual do Proprietário, "50 greats for the Piano" (50 grandes sucessos para piano) (partitura), Guia rápido de operação, Peças de montagem

* As especificações e as descrições contidas neste manual do proprietário têm apenas fins informativos. Yamaha Corp. reserva-se o direito de alterar ou modificar produtos ou especificações a qualquer momento, sem notificação prévia. Como as especificações, os equipamentos ou as opções podem não ser iguais em todas as localidades, verifique esses itens com o revendedor Yamaha.

FCC INFORMATION (U.S.A.)

1. **IMPORTANT NOTICE: DO NOT MODIFY THIS UNIT!**

This product, when installed as indicated in the instructions contained in this manual, meets FCC requirements. Modifications not expressly approved by Yamaha may void your authority, granted by the FCC, to use the product.

2. **IMPORTANT:** When connecting this product to accessories and/or another product use only high quality shielded cables. Cable/s supplied with this product **MUST** be used. Follow all installation instructions. Failure to follow instructions could void your FCC authorization to use this product in the USA.

3. **NOTE:** This product has been tested and found to comply with the requirements listed in FCC Regulations, Part 15 for Class "B" digital devices. Compliance with these requirements provides a reasonable level of assurance that your use of this product in a residential environment will not result in harmful interference with other electronic devices. This equipment generates/uses radio frequencies and, if not installed and used according to the instructions found in the users manual, may cause interference harmful to the operation of

other electronic devices. Compliance with FCC regulations does not guarantee that interference will not occur in all installations. If this product is found to be the source of interference, which can be determined by turning the unit "OFF" and "ON", please try to eliminate the problem by using one of the following measures:

Relocate either this product or the device that is being affected by the interference.

Utilize power outlets that are on different branch (circuit breaker or fuse) circuits or install AC line filter/s.

In the case of radio or TV interference, relocate/reorient the antenna. If the antenna lead-in is 300 ohm ribbon lead, change the lead-in to co-axial type cable.

If these corrective measures do not produce satisfactory results, please contact the local retailer authorized to distribute this type of product. If you can not locate the appropriate retailer, please contact Yamaha Corporation of America, Electronic Service Division, 6600 Orangethorpe Ave, Buena Park, CA90620

The above statements apply **ONLY** to those products distributed by Yamaha Corporation of America or its subsidiaries.

* This applies only to products distributed by YAMAHA CORPORATION OF AMERICA.

(class B)

OBSERVERA!

Apparaten kopplas inte ur växelströmskällan (nätet) så länge som den är ansluten till vägguttaget, även om själva apparaten har stängts av.

ADVARSEL: Netspændingen til dette apparat er IKKE afbrudt, så længe netledningen sidder i en stikkontakt, som er t endt — også selvom der er slukket på apparatets afbryder.

VAROITUS: Laitteen toisiopiiriin kytketty käyttökytin ei irroita koko laitetta verkosta.

(standby)

IMPORTANT NOTICE FOR THE UNITED KINGDOM

Connecting the Plug and Cord

IMPORTANT. The wires in this mains lead are coloured in accordance with the following code:

BLUE : NEUTRAL
BROWN : LIVE

As the colours of the wires in the mains lead of this apparatus may not correspond with the coloured markings identifying the terminals in your plug proceed as follows:

The wire which is coloured BLUE must be connected to the terminal which is marked with the letter N or coloured BLACK.

The wire which is coloured BROWN must be connected to the terminal which is marked with the letter L or coloured RED.

Making sure that neither core is connected to the earth terminal of the three pin plug.

• This applies only to products distributed by Yamaha-Kemble Music (U.K.) Ltd. (2 wires)

For details of products, please contact your nearest Yamaha representative or the authorized distributor listed below.

Para obter detalhes de produtos, entre em contato com o representante mais próximo da Yamaha ou com o distribuidor autorizado relacionado a seguir.

Die Einzelheiten zu Produkten sind bei Ihrer unten aufgeführten Niederlassung und bei Yamaha Vertragshändlern in den jeweiligen Bestimmungsländern erhältlich.

Para detalles sobre productos, contacte su tienda Yamaha más cercana o el distribuidor autorizado que se lista debajo.

NORTH AMERICA

CANADA

Yamaha Canada Music Ltd.
135 Milner Avenue, Scarborough, Ontario,
M1S 3R1, Canada
Tel: 416-298-1311

U.S.A.

Yamaha Corporation of America
6600 Orangethorpe Ave., Buena Park, Calif. 90620,
U.S.A.
Tel: 714-522-9011

CENTRAL & SOUTH AMERICA

MEXICO

Yamaha de México S.A. de C.V.
Calz. Javier Rojo Gómez #1149,
Col. Guadalupe del Moral
C.P. 09300, México, D.F., México
Tel: 55-5804-0600

BRAZIL

Yamaha Musical do Brasil Ltda.
Rua Joaquim Floriano, 913 - 4º andar, Itaim Bibi,
CEP 04534-013 Sao Paulo, SP. BRAZIL
Tel: 011-3704-1377

ARGENTINA

Yamaha Music Latin America, S.A.
Sucursal de Argentina
Viamonte 1145 Piso-2-B 1053,
Buenos Aires, Argentina
Tel: 1-4371-7021

PANAMA AND OTHER LATIN AMERICAN COUNTRIES/ CARIBBEAN COUNTRIES

Yamaha Music Latin America, S.A.
Torre Banco General, Piso 7, Urbanización Marbella,
Calle 47 y Aquilino de la Guardia,
Ciudad de Panamá, Panamá
Tel: +507-269-5311

EUROPE

THE UNITED KINGDOM

Yamaha-Kemble Music (U.K.) Ltd.
Sherbourne Drive, Tilbrook, Milton Keynes,
MK7 8BL, England
Tel: 01908-366700

IRELAND

Danfay Ltd.
61D, Sallynoggin Road, Dun Laoghaire, Co. Dublin
Tel: 01-2859177

GERMANY

Yamaha Music Central Europe GmbH
Siemensstraße 22-34, 25462 Rellingen, Germany
Tel: 04101-3030

SWITZERLAND/LIECHTENSTEIN

Yamaha Music Central Europe GmbH,
Branch Switzerland
Seefeldstrasse 94, 8008 Zürich, Switzerland
Tel: 01-383 3990

AUSTRIA

Yamaha Music Central Europe GmbH,
Branch Austria
Schleiergasse 20, A-1100 Wien, Austria
Tel: 01-60203900

CZECH REPUBLIC/SLOVAKIA/ HUNGARY/SLOVENIA

Yamaha Music Central Europe GmbH,
Branch Austria, CEE Department
Schleiergasse 20, A-1100 Wien, Austria
Tel: 01-602039025

POLAND

Yamaha Music Central Europe GmbH
Sp.z o.o. Oddział w Polsce
ul. 17 Stycznia 56, PL-02-146 Warszawa, Poland
Tel: 022-868-07-57

THE NETHERLANDS/ BELGIUM/LUXEMBOURG

Yamaha Music Central Europe GmbH,
Branch Benelux
Clarissenhof 5-b, 4133 AB Vianen, The Netherlands
Tel: 0347-358 040

FRANCE

Yamaha Musique France
BP 70-77312 Marne-la-Vallée Cedex 2, France
Tel: 01-64-61-4000

ITALY

Yamaha Musica Italia S.P.A.
Viale Italia 88, 20020 Lainate (Milano), Italy
Tel: 02-935-771

SPAIN/PORTUGAL

Yamaha-Hazen Música, S.A.
Ctra. de la Corona km. 17, 200, 28230
Las Rozas (Madrid), Spain
Tel: 91-639-8888

GREECE

Philippos Nakas S.A. The Music House
147 Skiathou Street, 112-55 Athens, Greece
Tel: 01-228 2160

SWEDEN

Yamaha Scandinavia AB
J. A. Wettergrens Gata 1
Box 30053
S-400 43 Göteborg, Sweden
Tel: 031 89 34 00

DENMARK

YS Copenhagen Liaison Office
Generatorvej 6A
DK-2730 Herlev, Denmark
Tel: 44 92 49 00

FINLAND

F-Musiikki Oy
Kluuvikatu 6, P.O. Box 260,
SF-00101 Helsinki, Finland
Tel: 09 618511

NORWAY

Norsk filial av Yamaha Scandinavia AB
Grini Næringspark 1
N-1345 Østerås, Norway
Tel: 67 16 77 70

ICELAND

Skifan HF
Skeifan 17 P.O. Box 8120
IS-128 Reykjavik, Iceland
Tel: 525 5000

OTHER EUROPEAN COUNTRIES

Yamaha Music Central Europe GmbH
Siemensstraße 22-34, 25462 Rellingen, Germany
Tel: +49-4101-3030

AFRICA

Yamaha Corporation,
Asia-Pacific Music Marketing Group
Nakazawa-cho 10-1, Hamamatsu, Japan 430-8650
Tel: +81-53-460-2312

MIDDLE EAST

TURKEY/CYPRUS

Yamaha Music Central Europe GmbH
Siemensstraße 22-34, 25462 Rellingen, Germany
Tel: 04101-3030

OTHER COUNTRIES

Yamaha Music Gulf FZE
LOB 16-513, P.O.Box 17328, Jubel Ali,
Dubai, United Arab Emirates
Tel: +971-4-881-5868

ASIA

THE PEOPLE'S REPUBLIC OF CHINA

Yamaha Music & Electronics (China) Co.,Ltd.
25/F., United Plaza, 1468 Nanjing Road (West),
Jingan, Shanghai, China
Tel: 021-6247-2211

HONG KONG

Tom Lee Music Co., Ltd.
11/F., Silvercord Tower 1, 30 Canton Road,
Tsimshatsui, Kowloon, Hong Kong
Tel: 2737-7688

INDONESIA

PT. Yamaha Music Indonesia (Distributor)
PT. Nusantik
Gedung Yamaha Music Center, Jalan Jend. Gatot
Subroto Kav. 4, Jakarta 12930, Indonesia
Tel: 21-520-2577

KOREA

Yamaha Music Korea Ltd.
8F, 9F, Dongsung Bldg. 158-9 Samsung-Dong,
Kangnam-Gu, Seoul, Korea
Tel: 080-004-0022

MALAYSIA

Yamaha Music Malaysia, Sdn., Bhd.
Lot 8, Jalan Perbandaran, 47301 Kelana Jaya,
Petaling Jaya, Selangor, Malaysia
Tel: 3-78030900

PHILIPPINES

Yupango Music Corporation
339 Gil J. Puyat Avenue, P.O. Box 885 MCPO,
Makati, Metro Manila, Philippines
Tel: 819-7551

SINGAPORE

Yamaha Music Asia Pte., Ltd.
#03-11 A-Z Building
140 Paya Lebar Road, Singapore 409015
Tel: 747-4374

TAIWAN

Yamaha KHS Music Co., Ltd.
3F, #6, Sec.2, Nan Jing E. Rd. Taipei.
Taiwan 104, R.O.C.
Tel: 02-2511-8688

THAILAND

Siam Music Yamaha Co., Ltd.
891/1 Siam Motors Building, 15-16 floor
Rama 1 road, Wangmai, Pathumwan
Bangkok 10330, Thailand
Tel: 02-215-2626

OTHER ASIAN COUNTRIES

Yamaha Corporation,
Asia-Pacific Music Marketing Group
Nakazawa-cho 10-1, Hamamatsu, Japan 430-8650
Tel: +81-53-460-2317

OCEANIA

AUSTRALIA

Yamaha Music Australia Pty. Ltd.
Level 1, 99 Queensbridge Street, Southbank,
Victoria 3006, Australia
Tel: 3-9693-5111

NEW ZEALAND

Music Houses of N.Z. Ltd.
146/148 Captain Springs Road, Te Papapa,
Auckland, New Zealand
Tel: 9-634-0099

COUNTRIES AND TRUST TERRITORIES IN PACIFIC OCEAN

Yamaha Corporation,
Asia-Pacific Music Marketing Group
Nakazawa-cho 10-1, Hamamatsu, Japan 430-8650
Tel: +81-53-460-2312

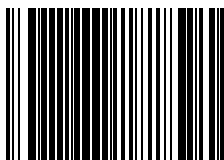

P77020409

Yamaha Manual Library
<http://www.yamaha.co.jp/manual/>

U.R.G., Pro Audio & Digital Musical Instrument Division, Yamaha Corporation
© 2007 Yamaha Corporation

703APAP5.3-01A0