



# Clavinova®

CVP-405 / 403 / 401  
MANUAL DO PROPRIETÁRIO

## **IMPORTANTE —Verifique a sua fonte de alimentação—**

Verifique se a voltagem de CA local corresponde à voltagem especificada na placa de identificação no painel inferior. Em algumas áreas poderá ser fornecido um seletor de voltagem no painel inferior da parte traseira da unidade de teclado principal ao lado do cabo de força. Verifique se o seletor de voltagem está configurado para a opção correta na sua área. O seletor de voltagem é configurado para 240V quando a unidade é inicialmente fornecida. Para alterar a configuração use uma chave de fenda para girar o dial do seletor até que a voltagem correta apareça ao lado do ponteiro no painel.

**Para obter informações sobre como montar a mesa do teclado, consulte as instruções ao final deste manual.**

# SPECIAL MESSAGE SECTION

**PRODUCT SAFETY MARKINGS:** Yamaha electronic products may have either labels similar to the graphics shown below or molded/stamped facsimiles of these graphics on the enclosure. The explanation of these graphics appears on this page. Please observe all cautions indicated on this page and those indicated in the safety instruction section.

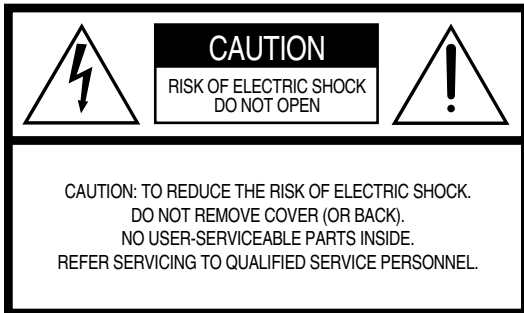

See bottom of Keyboard enclosure for graphic symbol markings.



The exclamation point within the equilateral triangle is intended to alert the user to the presence of important operating and maintenance (servicing) instructions in the literature accompanying the product.

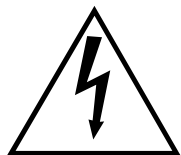

The lightning flash with arrowhead symbol, within the equilateral triangle, is intended to alert the user to the presence of uninsulated “dangerous voltage” within the product’s enclosure that may be of sufficient magnitude to constitute a risk of electrical shock.

**IMPORTANT NOTICE:** All Yamaha electronic products are tested and approved by an independent safety testing laboratory in order that you may be sure that when it is properly installed and used in its normal and customary manner, all foreseeable risks have been eliminated. DO NOT modify this unit or commission others to do so unless specifically authorized by Yamaha. Product performance and/or safety standards may be diminished. Claims filed under the expressed warranty may be denied if the unit is/has been modified. Implied warranties may also be affected.

**SPECIFICATIONS SUBJECT TO CHANGE:** The information contained in this manual is believed to be correct at the time of printing. However, Yamaha reserves the right to change or modify any of the specifications without notice or obligation to update existing units.

**ENVIRONMENTAL ISSUES:** Yamaha strives to produce products that are both user safe and environmentally friendly. We sincerely believe that our products and the production methods used to produce them, meet these goals. In keeping with both the letter and the spirit of the law, we want you to be aware of the following:

**Battery Notice:** This product MAY contain a small non-rechargeable battery which (if applicable) is soldered in place. The average life span of this type of battery is approximately five years. When replacement becomes necessary, contact a qualified service representative to perform the replacement.

**Warning:** Do not attempt to recharge, disassemble, or incinerate this type of battery. Keep all batteries away from children. Dispose of used batteries promptly and as regulated by applicable laws. Note: In some areas, the servicer is required by law to return the defective parts. However, you do have the option of having the servicer dispose of these parts for you.

**Disposal Notice:** Should this product become damaged beyond repair, or for some reason its useful life is considered to be at an end, please observe all local, state, and federal regulations that relate to the disposal of products that contain lead, batteries, plastics, etc.

**NOTICE:** Service charges incurred due to lack of knowledge relating to how a function or effect works (when the unit is operating as designed) are not covered by the manufacturer’s warranty, and are therefore the owners responsibility. Please study this manual carefully and consult your dealer before requesting service.

**NAME PLATE LOCATION:** The graphic below indicates the location of the name plate. The model number, serial number, power requirements, etc., are located on this plate. You should record the model number, serial number, and the date of purchase in the spaces provided below and retain this manual as a permanent record of your purchase.

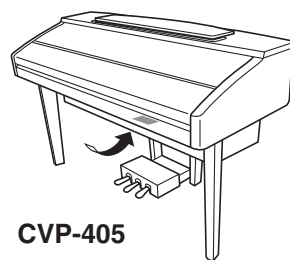

CVP-405

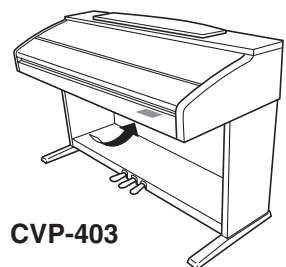

CVP-403

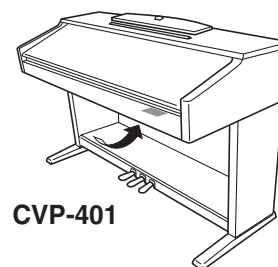

CVP-401

**Model** \_\_\_\_\_

**Serial No.** \_\_\_\_\_

**Purchase Date** \_\_\_\_\_

# PRECAUÇÕES

## LEIA COM ATENÇÃO ANTES DE UTILIZAR O INSTRUMENTO

\* Mantenha este manual em lugar seguro para futuras referências.



## ADVERTÊNCIAS

Siga sempre as precauções básicas mencionadas abaixo para evitar ferimentos graves ou até mesmo morte por choque elétrico, curto-circuito, danos, incêndio ou outros acidentes. Essas precauções incluem, mas não estão limitadas a:

### Fonte de alimentação/cabo de força

- Utilize apenas a tensão especificada como correta para o instrumento. A tensão correta está impressa na placa de identificação do instrumento.
- Verifique o plugue elétrico periodicamente e remova a sujeira e o pó acumulados.
- Utilize apenas o cabo de força/plugue fornecido.
- Não deixe o cabo de força perto de fontes de calor, como aquecedores ou radiadores, não dobre excessivamente nem danifique o cabo de outro modo, não coloque objetos pesados sobre ele nem posicione o cabo onde alguém possa pisar, tropeçar ou derrubar algo nele.

### Não abra

- Não abra o instrumento nem tente desmontar ou modificar as peças internas. O instrumento não contém peças cuja manutenção possa ser feita pelo usuário. Caso o instrumento não esteja funcionando de forma correta, pare de utilizá-lo imediatamente e leve-o a uma assistência técnica autorizada Yamaha.

### Advertência: água

- Não exponha o instrumento à chuva, não o utilize perto de água ou em locais úmidos e não coloque sobre o instrumento objetos contendo líquidos.
- Nunca coloque ou retire um plugue elétrico com as mãos molhadas.

### Advertência: incêndio

- Não coloque objetos incandescentes, como velas, sobre a unidade. Um objeto incandescente pode cair e causar incêndio.

### Se você observar qualquer anormalidade

- Se o plugue ou o cabo de força estiver avariado ou desgastado, se ocorrer uma perda de som repentina enquanto o instrumento estiver em uso ou se você perceber algum odor diferente ou fumaça proveniente do aparelho, desligue-o imediatamente, tire o plugue elétrico da tomada e leve o instrumento a uma assistência técnica autorizada Yamaha.



## AVISOS

Siga sempre as precauções básicas mencionadas abaixo para evitar que você ou outras pessoas se machuquem, bem como para evitar que ocorram avarias no instrumento ou em outros objetos. Essas precauções incluem, mas não estão limitadas a:

### Fonte de alimentação/cabo de força

- Para tirar o plugue elétrico do instrumento ou da tomada, segure sempre o próprio plugue, nunca o cabo. Ao puxar o plugue pelo cabo, você poderá danificá-lo.
- Tire o plugue da tomada quando não for usar o instrumento por um longo período ou durante tempestades elétricas.
- Não conecte o instrumento a uma tomada utilizando um benjamim. Essa ação poderá prejudicar a qualidade do som ou causar o superaquecimento da tomada.

### Montagem

- Leia com cuidado a documentação em anexo com explicações sobre o processo de montagem. A montagem do instrumento na seqüência incorreta poderá ocasionar danos ao instrumento ou até mesmo ferimentos.

### Localização

- Não exponha o instrumento a excesso de poeira ou vibrações nem a condições extremas de calor ou frio (como na luz solar direta, perto de aquecedores, dentro do carro durante o dia), para evitar a desfiguração do painel ou avarias nos componentes internos.
- Não utilize o instrumento próximo a aparelhos elétricos, como televisores, rádios, equipamento estéreo, telefones celulares ou outros. Caso contrário, o instrumento, o televisor ou o rádio poderá gerar interferência.
- Não deixe o instrumento em local instável para evitar quedas.
- Antes de mudar o instrumento de local, remova todos os cabos conectados.
- Ao ajustar o produto, verifique se a tomada de corrente alternada (CA) pode ser acessada com facilidade. Se houver algum problema ou defeito, desligue o aparelho imediatamente e tire o plugue da tomada. Mesmo quando a chave estiver desligada, um nível mínimo de eletricidade continuará a fluir para o produto. Se não for utilizar o produto por um longo período, certifique-se de retirar o cabo de alimentação da tomada de CA na parede.

## Conexões

- Antes de conectar o instrumento a outros componentes eletrônicos, desligue todos os componentes. Antes de ligar ou desligar os componentes, defina o volume no nível mínimo. Além disso, certifique-se de definir os volumes de todos os componentes no nível mínimo e aumentar gradualmente os controles de volume ao tocar o instrumento, a fim de especificar o nível de audição desejado.

## Manutenção

- Remova com cuidado o pó e a sujeira com um pano macio. Não limpe com muita força, pois partículas de sujeira podem arranhar o acabamento do instrumento.
- Para limpar o instrumento, utilize um pano macio e seco ou ligeiramente úmido. Não utilize tiner, solventes, soluções de limpeza ou panos de limpeza com produtos químicos.

## Aviso: manuseio

- Cuidado para a tampa das teclas não prender seus dedos. Não insira o dedo ou a mão nas aberturas da tampa das teclas ou do instrumento.
- Nunca insira nem deixe cair papel, objetos metálicos ou outros objetos nas aberturas da tampa das teclas, do painel ou do teclado. Caso isso aconteça, desligue o instrumento imediatamente e tire o cabo de força da tomada de corrente alternada (CA). Em seguida, leve o instrumento a uma assistência técnica autorizada Yamaha.
- Não coloque objetos de vinil, plástico ou borracha sobre o instrumento, pois isso poderá descolorir o painel ou o teclado.
- Se objetos rígidos, como os de metal, porcelana e outros, baterem na superfície do instrumento, o acabamento poderá rachar ou descascar. Tenha cuidado.
- Não apóie o corpo nem coloque objetos pesados sobre o instrumento. Além disso, não utilize botões, chaves e conectores com muita força.
- Não utilize o instrumento/dispositivo ou os fones de ouvido por um longo período em volume alto ou desconfortável, pois isso pode causar a perda da audição. Se tiver algum problema de áudio ou apresentar zumbido no ouvido, procure um médico.

## Usando o banco (caso esteja incluído)

- Não deixe o banco em local instável para evitar quedas.
- Não utilize o banco displicentemente nem suba nele. A sua utilização como ferramenta ou escada de mão, ou para qualquer outra finalidade, pode resultar em acidentes ou ferimentos.
- Apenas uma pessoa deve se sentar no banco de cada vez para evitar acidentes ou ferimentos.
- Se os parafusos do banco ficarem frouxos devido ao uso prolongado, aperte-os periodicamente usando a ferramenta incluída.

## Salvamento de dados

### Salvamento e backup de dados

- Os dados dos tipos listados abaixo serão perdidos quando você desligar o instrumento. Salve os dados na exibição da guia USER (página 26) ou em um dispositivo de armazenamento USB (disquete/memória Flash USB, etc.).
  - Músicas gravadas/editadas (página 42, 139, 154)
  - Estilos criados/editados (página 113)
  - Vozes editadas (página 96)
  - Função One Touch Settings memorizada (página 51)
  - Configurações MIDI editadas (página 192)

Todos os dados mencionados acima podem ser salvos de uma só vez. Consulte página 77.

Os dados da guia USER (página 26) podem ser perdidos em decorrência de defeitos ou operação incorreta. Salve dados importantes em um dispositivo de armazenamento USB (disquete/memória Flash USB, etc.).

Quando você altera as configurações em uma página do visor e sai dessa página, os dados da Configuração do sistema (listados na Tabela de parâmetros do folheto Lista de dados separado) é armazenado automaticamente. Contudo, esses dados editados serão perdidos se você desligar o instrumento sem sair adequadamente da tela relevante exibida no visor.

A Yamaha não pode ser responsabilizada por danos causados pelo uso indevido do instrumento ou por modificações nele efetuadas, bem como pela perda ou destruição de dados.

Desligue sempre o instrumento quando ele não estiver sendo utilizado.

Obrigado por adquirir o Yamaha Clavinova!  
Recomendamos que você leia este manual atentamente para tirar total proveito das funções avançadas e práticas do instrumento.  
Também recomendamos que mantenha este manual em um local seguro e conveniente para referência futura.

## Sobre este Manual do Proprietário e a Lista de dados

Este manual é composto pelas seguintes seções:

### Manual do Proprietário

- Introdução (página 12)..... Leia esta seção primeiro.  
Guia rápido (página 23)..... Esta seção explica como usar as funções básicas.  
Operação básica (página 63)..... Esta seção explica como usar as operações básicas, incluindo os controles do visor.  
Referência (página 79)..... Esta seção explica como criar configurações detalhadas para as várias funções do instrumento.  
Apêndice (página 201)..... Esta seção contém informações adicionais como Solução de problemas e Especificações.

### Lista de dados

Lista de vozes, Formato de dados MIDI, etc.

- Os modelos CVP-405/403/401 serão chamados de CVP/Clavinova neste Manual do Proprietário.
- As ilustrações e os visores LCD mostrados neste manual do proprietário foram criados apenas para fins de instrução e podem apresentar diferenças em relação aos exibidos no instrumento.
- As ilustrações do painel e as telas LCD mostradas neste manual do proprietário são do CVP-405.
- O exemplo mostrado no Guia de operação deste manual está em inglês.
- A cópia dos dados musicais disponíveis comercialmente incluindo, sem limitação, dados MIDI e/ou dados de áudio é estritamente proibida, exceto para uso pessoal.
- Este dispositivo é capaz de usar vários tipos/formatos de dados musicais através da sua otimização para o formato adequado que será usado no dispositivo posteriormente. Como resultado, esse dispositivo poderá não reproduzir os dados com a precisão que os produtores ou compositores esperavam.
- Algumas das músicas predefinidas tiveram seus arranjos ou durações editados e podem não ser exatamente iguais aos originais.

Este produto reúne e inclui programas de computador e conteúdos cujos direitos autorais são de propriedade da Yamaha ou cuja licença para uso de direitos autorais de terceiros foi concedida à Yamaha. Esses materiais protegidos por direitos autorais incluem, sem limitação, todos os softwares de computador, arquivos de estilo, arquivos MIDI, dados WAVE, partituras e gravações de som. O uso não autorizado desses programas e conteúdos além do âmbito pessoal não é permitido de acordo com a legislação aplicável. Qualquer violação aos direitos autorais apresenta conseqüências legais. NÃO CRIE, DISTRIBUA OU USE CÓPIAS ILEGAIS.

- As fotografias do cravo, do bandoneon, da cítara, da caixa de música, do saltério e do cimbalom, mostradas no visor do Clavinova, são uma cortesia da Gakkigaku Shiryokan (Collection for Organology), da Kunitachi College of Music.
- Os instrumentos a seguir, mostrados no visor do Clavinova, estão em exibição no Museu de Instrumentos Musicais de Hamamatsu: xilofone, gender, kalimba, kanoon, santur, gongo gamelan, harpa, campainha, gaita de foles, banjo, carrilhão, bandolim, oud, flauta de pã, pungi, rabab, shanai, sitar, tambor de aço e tambor.
- (CVP-405/403) Esse produto é fabricado, sob as licenças de patentes, nos EUA, de números 5231671, 5301259, 5428708 e 5567901, pela IVL Audio Inc.
- As fontes de bitmap usadas neste instrumento foram fornecidas por, e são propriedade de, Ricoh Co., Ltd.
- Esse produto utiliza o NF, um navegador de Internet incorporado da ACCESS Co., Ltd. Ele é usado com a licença patenteada LZWP, licenciado pela Unisys Co., Ltd. O NF não pode ser separado desse produto, não pode ser vendido, emprestado ou transferido de qualquer forma. Além disso, o NF não pode sofrer engenharia reversa, compilação reversa, montagem reversa nem ser copiado.  
Esse software inclui um módulo desenvolvido pelo Independent JPEG Group.

ACCESS

Marcas comerciais:

- Todas as outras marcas comerciais são de propriedade de seus respectivos proprietários.

## Acessórios

---

- Guia de registro de usuário de produtos para membros do Yamaha on-line
- "50 grandes sucessos para piano" (partitura)
- Manual do Proprietário
- Lista de dados

Os itens a seguir podem estar incluídos ou ser opcionais, dependendo da sua localização:

- Banco

### ■ Tuning (Sintonia)

Diferentemente de um piano acústico, não é necessário afinar o instrumento. Ele sempre apresenta a afinação perfeita.

### ■ Transporting (Função Transpose)

Em caso de mudanças, o instrumento poderá ser transportado junto com seus outros pertences. Você pode mover a unidade como ela se encontra (montada) ou pode desmontá-la da mesma forma que a recebeu na caixa. Transporte o teclado horizontalmente. Não o coloque inclinado a uma parede ou apoiado na parte lateral. Não submeta o instrumento a vibrações excessivas ou choques.

Quando transportar o instrumento montado, verifique se todos os parafusos estão bem apertados e se não ficaram frouxos devido ao transporte do instrumento.

## Introdução

Realismo aprimorado e expressividade natural ..	10
Controles do Painel .....	12
Como tocar o teclado .....	14
Configuração .....	16
Estante para partitura .....	16
Grampos para páginas de partitura (CVP-405/403) .....	16
Utilização de fones de ouvido .....	17
Alteração do idioma da tela .....	18
Configurações do visor .....	18
Utilização da unidade de disquete (FDD) e disquetes .....	21
Utilização de um dispositivo de armazenamento USB (disquete/memória Flash USB, etc.) .....	22

## Guia rápido .....23

Reprodução de Demos .....	23
Operações nas telas básicas .....	25
Operação da tela MAIN .....	25
Operação da tela de seleção de arquivos .....	26
Operação da tela FUNCTION .....	27
Reprodução de vozes .....	28
Reprodução da voz do piano .....	28
Reprodução de várias vozes .....	32
Como praticar com músicas predefinidas .....	35
Reprodução de músicas antes de praticar .....	35
Reprodução de notações musicais (partitura) .....	38
Prática com uma das mãos usando as Lâmpadas guia .....	39
Prática com a função Repeat Playback (Repetir reprodução) .....	41
Gravação de sua apresentação .....	42
Reprodução de partes com a tecnologia de assistente de apresentação .....	43
Reprodução de acompanhamento com o recurso Auto Accompaniment (Acompanhamento automático) (Reprodução do estilo) .....	44
Reproduzir "Mary Had a Little Lamb" com o recurso de acompanhamento automático .....	45
Acesso a configurações ideais para cada música—Localizador de músicas .....	52
Acessar as configurações do painel para corresponder ao estilo (Repertoire) .....	53
Cantar junto com a reprodução de uma música (Karaoke) ou de sua própria apresentação ....	54
Conexão com um microfone (CVP-405/403) .....	54
Cantar com a exibição da letra de música .....	55

Funções convenientes para Karaoke .....	56
Funções convenientes para cantar junto com sua apresentação .....	58

Gravação de sua apresentação como áudio (USB Audio Recorder) (CVP-405/403) (Gravador de áudio USB) .....	60
Gravação de sua apresentação como áudio .....	60
Reprodução da apresentação gravada .....	62

## Operação básica

Operação básica .....	63
Seleção do idioma da mensagem .....	63
As mensagens exibidas no visor .....	63
Seleção presente nos visores — Acesso direto ..	64
Visores básicos (visores Principal e de Seleção de arquivo) .....	65
Visor Principal .....	65
Configuração do visor de seleção de arquivo e operação básica .....	66
Operações do arquivo/pasta no visor de Seleção de arquivo .....	69
Restaurando as configurações programadas de fábrica .....	75
Restaurando o sistema programado de fábrica .....	75
Restaurando as configurações programadas de fábrica independentemente pelo item .....	76
Salvando e recuperando suas configurações originais como arquivo único .....	76
Backup de dados .....	77
Procedimento de backup .....	78

## Referência

Como usar, criar e editar vozes .....	79
Característica da voz .....	79
Reproduzindo diferentes vozes simultaneamente .....	80
Partes do teclado (Right 1, Right 2, Left) .....	80
Reproduzindo duas vozes simultaneamente (partes Right 1 e 2) .....	81
Reproduzindo vozes diferentes com as mãos direita e esquerda (partes Right 1 e Left) .....	82
Alterando a afinação .....	83
Transposição .....	83
Sintonizando a afinação do instrumento inteiro ....	83
Sintonia de escala .....	83
Adicionando efeitos às vozes reproduzidas no teclado .....	85

São exibidos diversos menus e páginas de exibição no visor LCD deste instrumento, indicando as funções e as operações. Em todo o manual são empregadas setas nas instruções, indicando um tipo de estenografia no processo de acesso dessas funções. O exemplo a seguir descreve uma operação em quatro etapas:

1) pressione a tecla [FUNCTION], 2) pressione a tecla [D] para selecionar a página do Controlador, 3) pressione a tecla TAB [▶] para selecionar a página Teclado/Painel e 4) pressione a tecla [A] para selecionar o parâmetro Initial Touch (Toque inicial).

[FUNCTION] → [D] CONTROLLER → TAB [▶] KEYBOARD/PANEL → [A] 1 INITIAL TOUCH

Editar o volume e o balanço tonal (MIXING CONSOLE) .....	87
Procedimento básico .....	87
Criação de voz (Criador de som) .....	96
Procedimento básico .....	96
Criando suas próprias vozes Organ Flutes originais .....	100
<b>Como usar, criar e editar os estilos de acompanhamento automático ..</b>	<b>103</b>
Características do estilo .....	103
Selecionando um tipo de dedilhação do acorde .....	103
Tocando somente os canais de ritmo de um estilo .....	104
Configurações relacionadas à reprodução de estilo .....	105
Configurações do ponto de divisão .....	107
Editar o volume e o balanço de tom do estilo (MIXING CONSOLE) .....	108
Recurso prático Localizador de músicas .....	108
Pesquisando gravações .....	108
Criando um conjunto com as gravações favoritas .....	110
Editar gravações .....	110
Salvando a gravação .....	111
Criador de estilo .....	113
Estrutura do estilo .....	113
Criando um estilo .....	114
Editar o estilo criado .....	119
<b>Registro e recuperação de configurações personalizadas do painel — Memória de Registro .....</b>	<b>127</b>
Registro e salvamento de configurações personalizadas do painel .....	127
Recuperação das configurações registradas do painel .....	128
Exclusão de uma configuração desnecessária do painel/Atribuição de nome a uma configuração do painel .....	129
Desativação da recuperação de itens específicos (Função Freeze (Congelar)) .....	129
Acesso aos números da memória de registro em ordem — Sequência de Registro .....	130
<b>Como usar, criar e editar músicas ..</b>	<b>132</b>
Tipos de música compatíveis .....	132
Operações de reprodução de música .....	133
Ajuste do nível de volume e da combinação de voz etc. (MIXING CONSOLE) .....	136
Usando a Função de exercício (Guia) .....	137
Seleção do tipo de função Guide .....	137
Gravação da sua apresentação .....	139
Métodos de gravação .....	139
Edição de uma música gravada .....	154
<b>Utilização do microfone (CVP-405/403) .....</b>	<b>163</b>
Edição dos parâmetros de harmonia vocal ..	163
Ajuste do som da harmonia e do microfone ..	166
Talk Setting .....	170

<b>Conexão do Clavinova diretamente com a Internet .....</b>	<b>172</b>
Conexão do instrumento com a Internet .....	172
Acesso ao site especial .....	173
Operações no site especial .....	173
Navegação na tela .....	173
Direcionamento dos links .....	174
Inserção de caracteres .....	174
Voltar à página da Web anterior .....	174
Atualização de uma página da Web/Cancelando o carregamento de uma página da Web .....	175
Compras e download de dados .....	176
Registro de marcadores das suas páginas preferidas ..	176
Sobre a tela Internet Settings (Configurações de Internet) .....	179
Alterando a Página inicial .....	182
Inicializando configurações de Internet .....	183
Glossário de termos da Internet .....	184
<b>Como utilizar seu instrumento com outros dispositivos .....</b>	<b>185</b>
Utilizando fones de ouvido	
(1) saídas [PHONES] .....	185
Conectando um microfone ou violão	
(2) saída [MIC./LINE IN] (CVP-405/403) .....	185
Conectando dispositivos de áudio e vídeo	
(3 4 5) .....	185
Como utilizar dispositivos de áudio externos para reproduzir e gravar	
(3) saídas [AUX OUT] .....	185
Reproduzindo dispositivos de áudio externos com os alto-falantes embutidos (4) saídas [AUX IN] ..	186
Exibindo conteúdos do visor do instrumento em um monitor de TV separado	
(5) terminal [VIDEO OUT] (CVP-405) .....	186
Como utilizar o pedal ou o controlador de pé	
(6) saída [AUX PEDAL] .....	187
Atribuindo funções a cada pedal .....	187
Conectando dispositivos MIDI externos	
(terminais 7 [MIDI]) .....	190
Conectando um computador, dispositivo USB ou Internet (7 8 9 10) .....	190
Conectando um computador	
(8) Terminais [USB TO HOST] (USB para host) e (7) [MIDI] .....	190
Conectando um adaptador LAN do tipo USB e um dispositivo de armazenamento USB	
(9) via terminal [USB TO DEVICE] .....	191
Conecte à Internet (10) Porta [LAN] .....	192
O que é MIDI? .....	192
O que se pode fazer com o MIDI .....	195
Configurações MIDI .....	196
Operação básica .....	196
Modelos MIDI pré-programados .....	197
Configurações do sistema MIDI .....	198
Configuração da transmissão MIDI .....	198
Configurações de recepção MIDI .....	199
Configuração da nota do baixo para a reprodução do estilo por meio da recepção MIDI .....	199
Configuração do tipo de acorde para reprodução do estilo por meio da recepção MIDI .....	200



## Apêndice

Solução de problemas .....	201
CVP-405: Montagem da mesa do teclado ....	206
CVP-403: Montagem da mesa do teclado ....	208
CVP-401: Montagem da mesa do teclado ....	210
Instalação da unidade de disquete (opcional) (CVP-405) .....	212
Especificações .....	213
Índice .....	215
Tabela de botões do painel .....	218

---

### Introdução

---

### Guia rápido

---

### Operação básica

---

### Referência

Como usar, criar e editar vozes

---

Como usar, criar e editar os estilos de  
acompanhamento automático

---

Como registrar e recordar as configurações  
personalizadas do painel

---

Como usar, criar e editar músicas

---

Como usar o microfone

---

Conexão do Clavinova diretamente com a  
Internet

---

Como utilizar seu instrumento com outros  
dispositivos

---

### Apêndice

---

## Piano acústico autêntico – como tocar em teclado Graded Hammer (GH) e Graded Hammer 3 (GH3)

O Clavinova é o instrumento que mais se parece com um piano real. Ele proporciona um toque de piano natural e uma resposta expressiva excepcionais – graças ao notável teclado Graded Hammer. Exatamente como em um piano real, as teclas inferiores são pesadas ao toque e as teclas mais altas são leves, com todas as gradações naturais no meio.

O CVP-405/403 oferece a tecnologia Graded Hammer 3 (GH3) aprimorada e intensificada, oferecendo as funções de desempenho e a energia expressiva encontradas somente nos pianos, como toques repetitivos da mesma nota perfeitamente articulada, mesmo ao tocar em alta velocidade ou com liberação parcial da tecla.

## Gravação de áudio (CVP-405/403)

**Gravando sua apresentação como áudio .....página 60**

É possível gravar sua apresentação como dados de áudio em um dispositivo de armazenamento USB. Conecte um microfone ou um violão ao instrumento e divirta-se gravando a apresentação do violão e do instrumento juntos, ou grave sua canção com a reprodução de música (na forma de karaokê).

## Tocando o instrumento

**Tocando vozes do piano ..... página 28**

Pressionando apenas um botão, você pode reconfigurar o instrumento inteiro para melhorar o desempenho do piano, independente das configurações feitas no painel. Agora você pode se divertir executando e praticando com sons e respostas de piano autêntico — instantaneamente.



**Tocando vozes de outro instrumento.....página 32**

O instrumento oferece diversas vozes de um piano real e também proporciona uma variedade excepcionalmente ampla de instrumentos autênticos acústicos e eletrônicos.

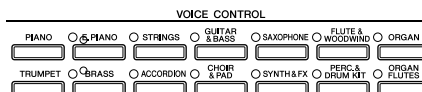

**Apresentação com uma banda inteira**

— **Reprodução de música .....página 35**

Toque com dados de música gravados anteriormente e preencha sua apresentação solo com sons e arranjos de uma banda ou orquestra inteira.

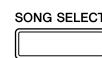

**Facilidade para reproduzir partes com músicas**

— **Tecnologia de assistência à execução .....página 43**

Os novos recursos da tecnologia de assistência à execução deixam extremamente fácil tocar partes do suporte de som profissional com a reprodução de música.

**Tocando melodias com acompanhamento automático**

— **Reprodução de estilo .....página 44**

Use os recursos de reprodução de estilo para produzir automaticamente partes do suporte e acompanhamento totais, enquanto as melodias são tocadas na parte superior. É como se tivesse um grupo de especialistas tocando atrás de você.

Selecione um estilo de acompanhamento — como pop, jazz, latina etc — e deixe o instrumento ser sua banda suporte!

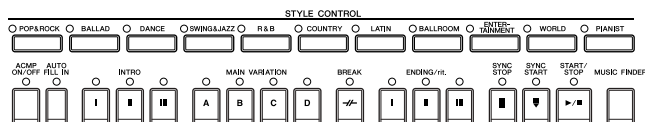

## Praticando

### Exibindo e tocando com partitura de música.....página 59

Durante a reprodução de uma música, você pode ver a partitura da música (notação) exibida automaticamente no visor — uma ferramenta extremamente útil para o aprendizado e a prática de partes.



### Luzes indicadoras.....página 39

As luzes indicadoras de tecla também são úteis na aprendizagem e prática, pois elas indicam as notas que devem ser tocadas, quando tocá-las e quanto tempo você deve mantê-las pressionadas.



### Gravando sua apresentação..... página 42

O instrumento permite gravar facilmente sua própria apresentação e salvá-la na memória interna ou em um dispositivo de armazenamento USB. Essa também é uma excelente ferramenta para prática, permitindo que você ouça sua apresentação e anote seus pontos fortes e fracos.



## Aumentando sua coleção de músicas

### Conexão direta com a Internet.....página 172

O instrumento também se conecta diretamente à Internet, permitindo fazer download de dados de músicas de sites especiais da Web e salvá-los na memória interna ou em um dispositivo de armazenamento USB.



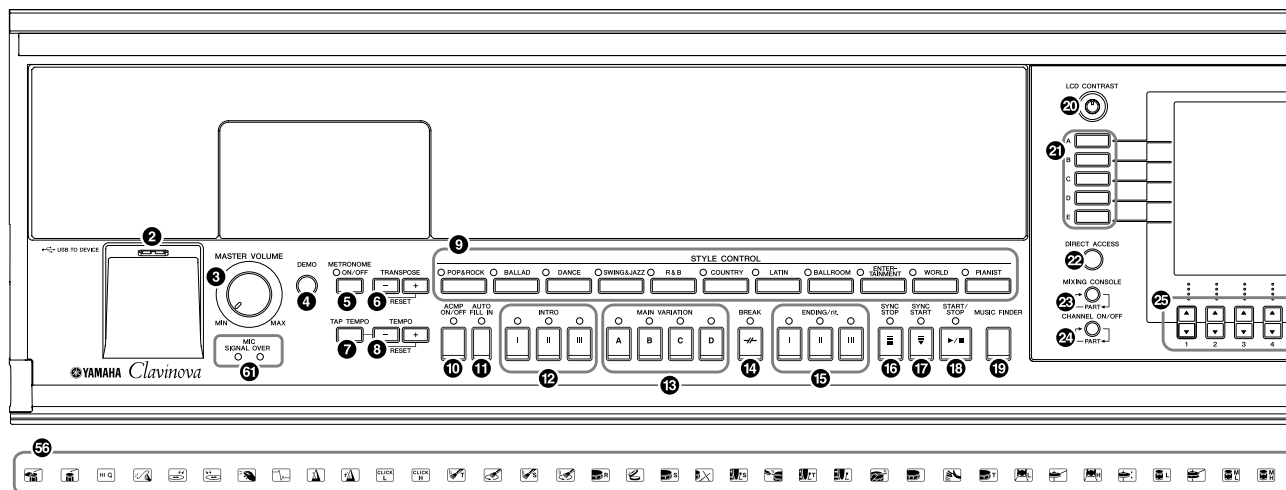

1	Chave [POWER]	P. 14
2	Terminal [USB TO DEVICE]	P. 22
3	Botão [MASTER VOLUME]	P. 15
4	Botão [DEMO]	P. 23

### METRÔNOMO (METRÔNOMO)

5	Botão [ON/OFF]	P. 30
---	----------------	-------

### TRANSPOSE

6	Botões [-] [+]	P. 56
---	----------------	-------

### TEMPO

7	Botão [TAP TEMPO]	P. 47
8	Botões [-] [+]	P. 31

### STYLE CONTROL (CONTROLE DE ESTILO)

9	Botões de seleção da categoria STYLE	P. 45
10	Botão [ACMP ON/OFF]	P. 46
11	Botão [AUTO FILL IN] (AUTOPREENCHIMENTO)	P. 48
12	Botões INTRO [I]/[II]/[III]	P. 47
13	Botões MAIN VARIATION (VARIÇÃO PRINCIPAL) [A]/[B]/[C]/[D]	P. 48
14	Botão [BREAK] (PAUSA)	P. 48
15	Botões ENDING/rit [I]/[II]/[III]	P. 48
16	Botão [SYNC STOP]	P. 48
17	Botão [SYNC START]	P. 47
18	Botão [START/STOP]	P. 47
19	Botão [MUSIC FINDER]	P. 52

20	Botão [LCD CONTRAST]	P. 18
21	Botões [A]-[J]	P. 25
22	Botão [DIRECT ACCESS]	P. 64
23	Botão [MIXING CONSOLE]	P. 87
24	Botão [CHANNEL ON/OFF]	P. 105, 139
25	Botões [1 ▲ ▼]-[8 ▲ ▼]	P. 25
26	Botões TAB [◀][▶]	P. 26

27	Botão [EXIT]	P. 26
28	Botão [DATA ENTRY]	P. 67
29	Botão [ENTER]	P. 67
30	Botão [USB]	P. 67
31	Botão [USER]	P. 67

### PARTE ON/OFF

32	Botão [DUAL (RIGHT2)]	P. 80
33	Botão [SPLIT (LEFT)]	P. 80

34	Botão [FUNCTION]	P. 27
35	Botão [INTERNET]	P. 172

### CONTROLE DE MÚSICA

36	Botão [SONG SELECT]	P. 35
37	Botão [REC]	P. 42
38	Botão [STOP]	P. 35
39	Botão [PLAY/PAUSE]	P. 35
40	Botões [REW]/[FF]	P. 134
41	Botão [EXTRA TRACKS]	P. 140
42	Botão [TRACK 2 (L)]	P. 41
43	Botão [TRACK 1 (R)]	P. 39
44	Botão [SCORE]	P. 38
45	Botão [LYRICS/TEXT] (CVP-405) Botão [LYRICS] (CVP-403/401)	P. 55
46	Botão [GUIDE]	P. 39
47	Botão [REPEAT]	P. 41

### Configuração do PIANO

48	Botão [PIANO RESET]	P. 29
----	---------------------	-------

### REGISTRATION MEMORY

49	Botões REGIST BANK [+][-]	P. 128
50	Botão [MEMORY]	P. 127
51	Botões [1]-[8]	P. 127

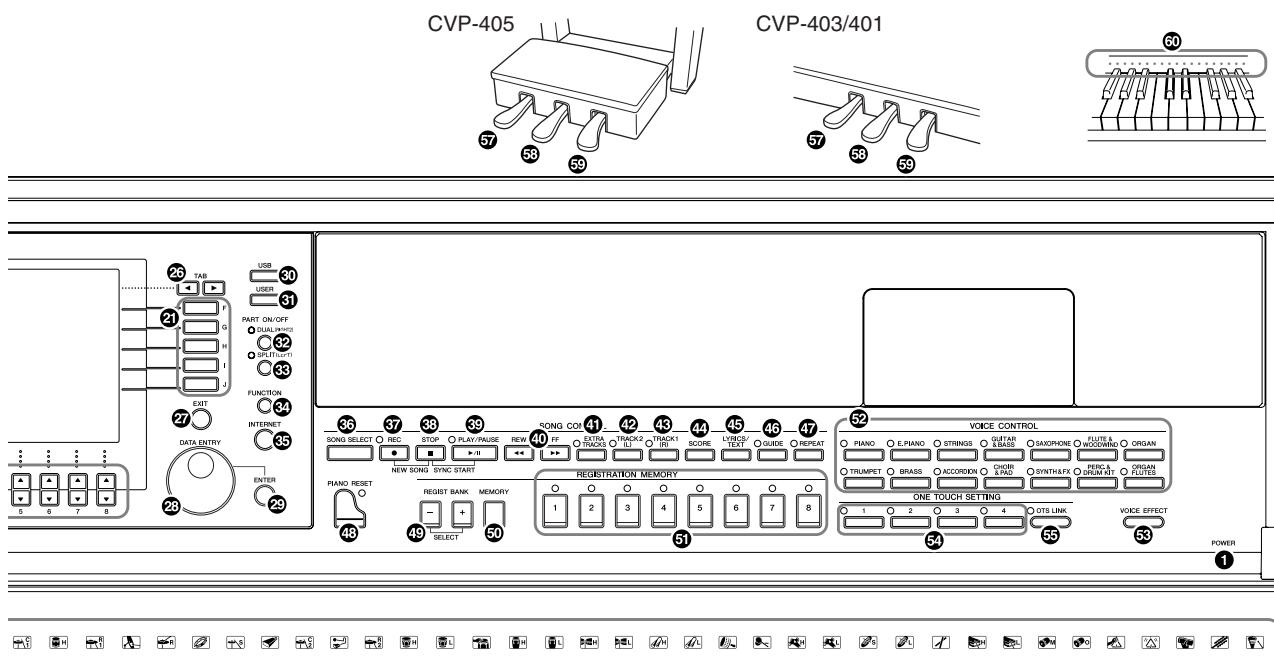

**CONTROLE DE VOZ**

- 52 Botões de seleção da categoria VOICE (VOZ)..... P. 32
- 53 Botão [VOICE EFFECT] ..... P. 85

**ONE TOUCH SETTING**

- 54 Botões [1]–[4] ..... P. 50
- 55 Botão [OTS LINK] ..... P. 51
- 56 Ícones do conjunto de percussão .....Lista de dados (Lista de características da percussão/tecla)

**Pedais**

- 57 Pedal esquerdo ..... P. 30
- 58 Pedal tonal..... P. 30
- 59 Pedal de sustentação..... P. 30
- 60 Lâmpadas guia do teclado ..... P. 39
- 61 Sinal do microfone/lâmpadas superiores (CVP-405/403) .. P. 54

**Para referência rápida, consulte também o "Tabela de botões do painel" na página 218, classificado em ordem alfabética.**

**Para obter informações sobre saídas e conectores localizados do lado esquerdo inferior do instrumento, consulte página 185.**

**O terminal [USB TO DEVICE] também está localizado no lado esquerdo inferior do instrumento. (CVP-405)**

## 1 Conexão do cabo de alimentação

Primeiro insira o plugue do cabo de alimentação no conector de CA no instrumento e, em seguida, conecte a outra extremidade do cabo a uma tomada de CA apropriada na parede.

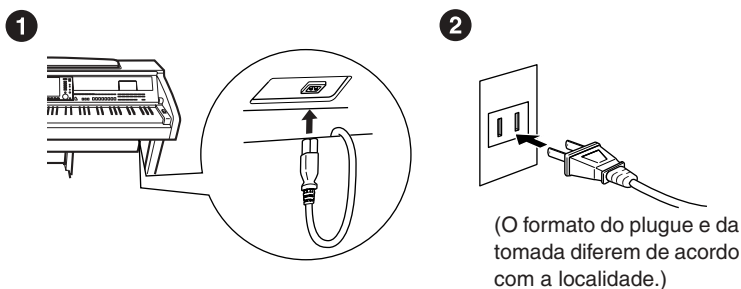

## 2 Como abrir a cobertura das teclas

CVP-405/403:

Utilização do suporte para mãos na frente, levante a cobertura das teclas.

CVP-401:

Levante a cobertura ligeiramente e, em seguida, empurre-a e deslize-a para abri-la.

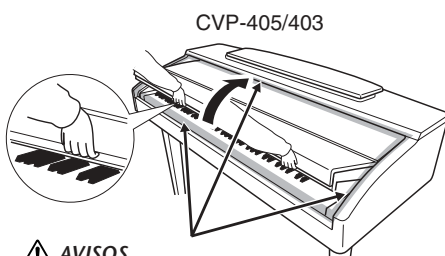

**AVISOS**

Tenha cuidado para não prender os dedos ao abrir a cobertura.

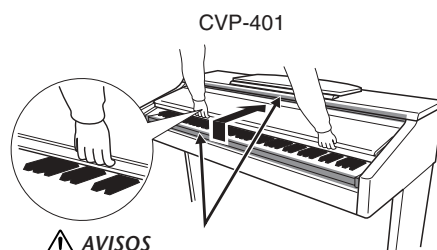

**AVISOS**

Tenha cuidado para não prender os dedos ao abrir a cobertura.



**AVISOS**

Segure a cobertura com as duas mãos ao abri-la ou fechá-la. Não a solte até que a mesma esteja totalmente aberta ou fechada. Tenha cuidado para não prender os dedos (os seus ou os dos outros, especialmente de crianças) entre a cobertura e a unidade.



**AVISOS**

Não coloque objetos, como um pedaço de metal ou papel, sobre a cobertura das teclas. Pequenos objetos colocados sobre a cobertura das teclas podem cair dentro da unidade quando a cobertura é aberta, tornando praticamente impossível removê-los. Isso poderia causar choques elétricos, curtos-circuitos, incêndios ou outros danos graves ao instrumento.

## 3 Ligando o instrumento

Pressione a chave [POWER] à direita do teclado para ligar a alimentação. O visor localizado ao centro do painel frontal e o indicador de alimentação abaixo da extremidade esquerda do teclado acendem.

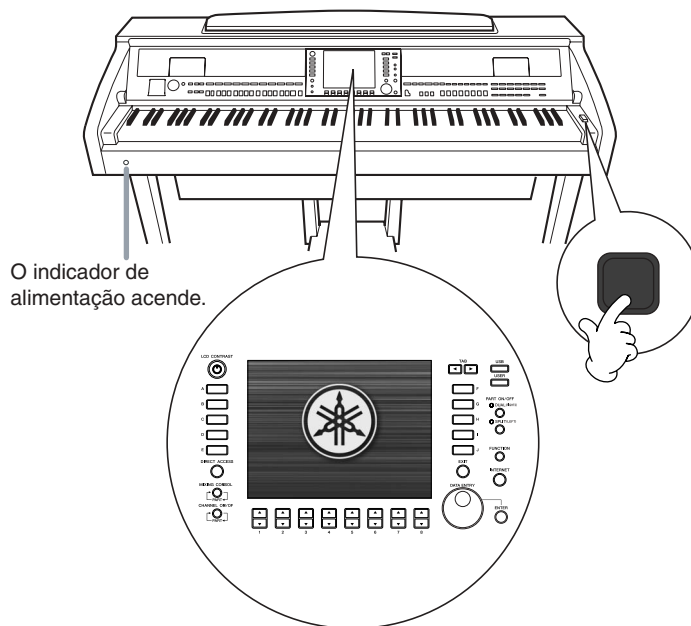

## 4 Como tocar o teclado

Toque o teclado para produzir sons.

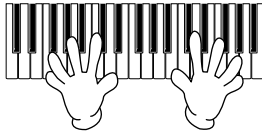

### Como ajustar o volume

Ao tocar o teclado, ajuste o nível de volume usando o botão [MASTER VOLUME] (VOLUME PRINCIPAL) localizado à esquerda do painel.

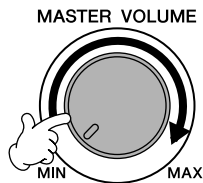

## 5 Como desligar

Pressione a chave [POWER] para desligar o instrumento. O visor e o indicador de alimentação são desligados.

## 6 Como fechar a cobertura das teclas

CVP-405/403:

Segure a borda de metal no topo do painel e feche a cobertura das teclas.

CVP-401:

Deslize a cobertura em sua direção e baixe-a suavemente sobre as teclas.

CVP-405/403

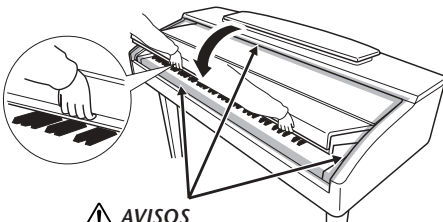

**⚠ AVISOS**

Tenha cuidado para não prender os dedos ao fechar a cobertura.

CVP-401

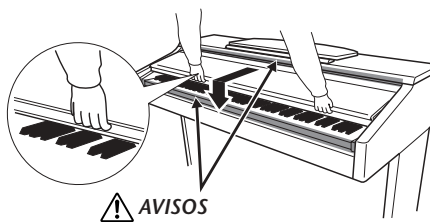

**⚠ AVISOS**

Tenha cuidado para não prender os dedos ao fechar a cobertura.

**⚠ AVISOS**

Ao levantá-la ou abaixá-la, não tire as mãos da mesma até que esteja totalmente para cima ou baixo.

**⚠ AVISOS**

(CVP-401)  
Não tente usar a estante para partitura em uma posição meio elevada.

**⚠ AVISOS**

(CVP-405/403)  
Antes de abaixar a estante para partitura, abaixe os grampos que seguram as páginas da partitura (veja abaixo).  
A estante para partitura não fechará até que os grampos estejam abaixados.

## Estante para partitura

### Para levantar a estante para partitura:

CVP-405/403:

Puxe a estante para partitura na sua direção o máximo possível.

Quando estiver levantada, a estante para partitura é fixada em um determinado ângulo e não pode ser mais ajustada.

CVP-401:

- 1 Puxe a estante para cima e na sua direção o máximo possível.
- 2 Abaixe os dois suportes de metal à esquerda e à direita da parte traseira da estante para partitura.
- 3 Abaixe a estante para partitura de modo a posicioná-la sobre os suportes de metal.

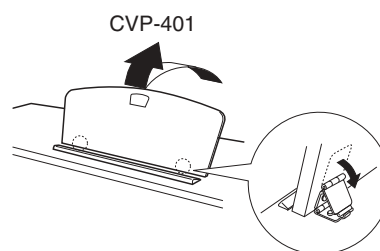
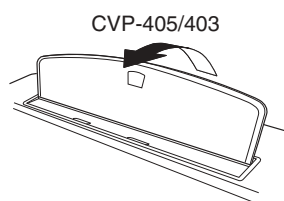

### Para abaixar a estante para partitura:

CVP-405/403:

Levante ligeiramente a estante para partitura e empurre-a para trás devagar.

CVP-401:

- 1 Puxe a estante para partitura na sua direção o máximo possível.
- 2 Levante os dois suportes de metal (na parte traseira da estante para partitura).
- 3 Abaixe suavemente a estante para partitura até que ela esteja totalmente para baixo.

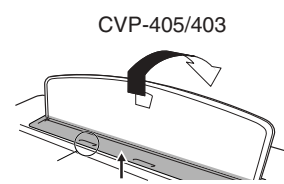

Abaixe os grampos que seguram as páginas da partitura.

**⚠ AVISOS**  
Cuidado para não prender seus dedos.

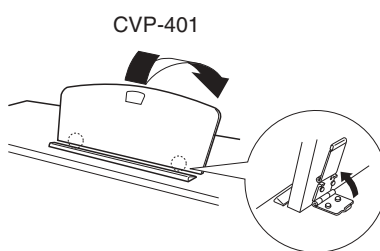

## Grampos para páginas de partitura (CVP-405/403)

Estes grampos são usados para manter as páginas das partituras em seus lugares.

### Para abrir

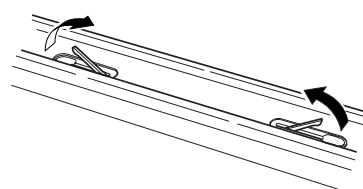

### Para fechar

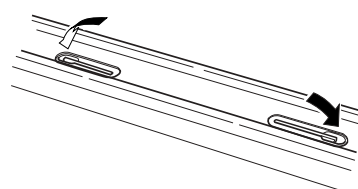



## Utilização de fones de ouvido

Conecte um par de fones de ouvido a uma das saídas [PHONES], localizadas na parte inferior esquerda do instrumento.

Dois conjuntos de fones de ouvido estéreo padrão podem ser conectados. (Se estiver usando apenas um par de fones de ouvido, você poderá conectá-los em qualquer uma das saídas.)

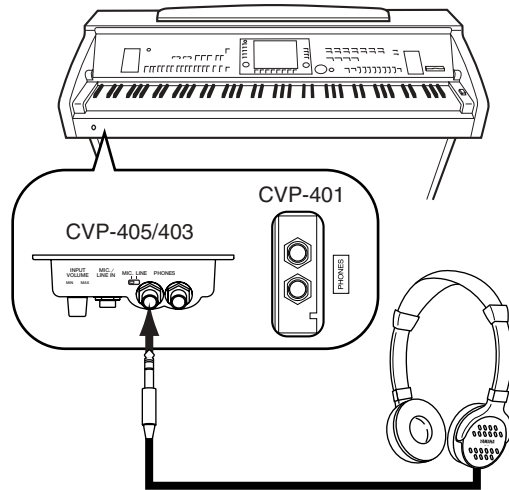

## Utilização do prendedor de fones de ouvido

Um prendedor de fones de ouvido é fornecido com o pacote do instrumento para que você possa prendê-lo ao Clavinova. Instale o prendedor de fones de ouvido usando os dois parafusos fornecidos (4 x 10 mm) conforme mostrado na figura.

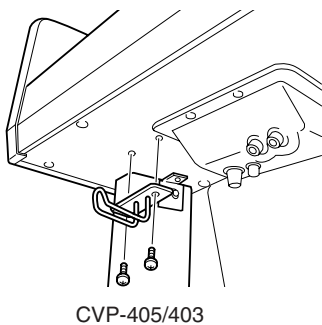

CVP-405/403

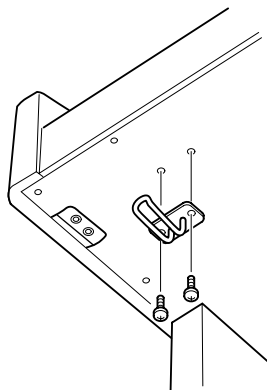

CVP-401

### ⚠ AVISOS

Não use os fones de ouvido com um volume muito alto por longos períodos de tempo. Isso poderá causar a perda da audição.

### ⚠ AVISOS

Não use esse prendedor para prender nenhum outro item, a não ser o fone de ouvido. Caso contrário, o instrumento ou o prendedor poderão ser danificados.

### Reprodução de som pelo alto-falante enquanto os fones de ouvido estiverem conectados

- 1 Acesse a tela de operações.  
[FUNCTION] → [J] UTILITY → TAB[◀][▶] CONFIG 2
- 2 Pressione o botão [3 ▲ ▼]/[4 ▲ ▼] (SPEAKER) (ALTO-FALANTE) para selecionar "ON" (LIGADO).

### Reprodução de som apenas pelos fones de ouvido

Na tela acessada na etapa 1 acima, pressione o botão [3 ▲ ▼]/[4 ▲ ▼] (SPEAKER) para selecionar "OFF" (DESLIGADO).

Quando "OFF" for selecionado, os alto-falantes não emitirão som e você poderá ouvir o som do instrumento pelos fones de ouvido.

# Alteração do idioma da tela

Isso determina o idioma usado na tela para exibir mensagens, nomes de arquivos e entrada de caracteres.

- 1 **Acesse a tela de operações.**  
[FUNCTION] → [J] UTILITY → TAB[◀][▶] OWNER
- 2 **Pressione o botão [4▲▼]/[5▲▼] para selecionar um idioma.**

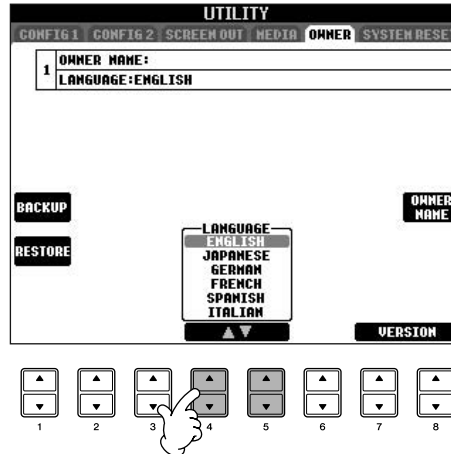

## Configurações do visor

### Ajuste do contraste do visor

Você pode ajustar o contraste do visor girando o botão [LCD CONTRAST] (CONTRASTE DO LCD) à direita do visor.

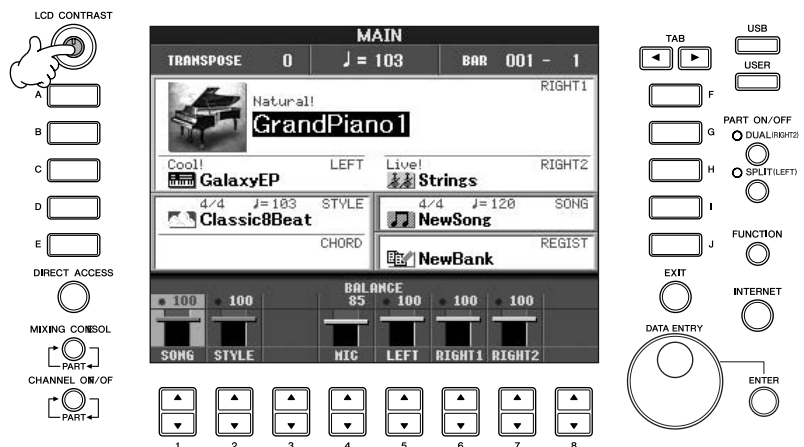

## Ajuste do brilho do visor (CVP-405/403)

Ajuste do brilho do visor.

- 1 Acesse a tela de operações.  
[FUNCTION] → [J] UTILITY → TAB[◀][▶] CONFIG 2
- 2 Pressione o botão [2▲▼] para ajustar o brilho do visor.

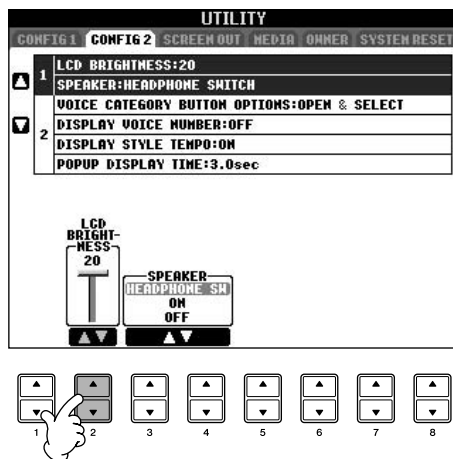

## Inserção do nome do proprietário na tela de abertura

Você pode exibir seu nome na tela de abertura (mensagem mostrada quando o instrumento é ligado).

CVP-405



- 1 **Acesse a tela de operações.**  
[FUNCTION] → [J] UTILITY → TAB[◀][▶] OWNER
- 2 **Pressione o botão [I] (OWNER NAME) (NOME DO PROPRIETÁRIO) e acesse a opção Owner Name.**  
Consulte página 74 para obter detalhes sobre como inserir caracteres.

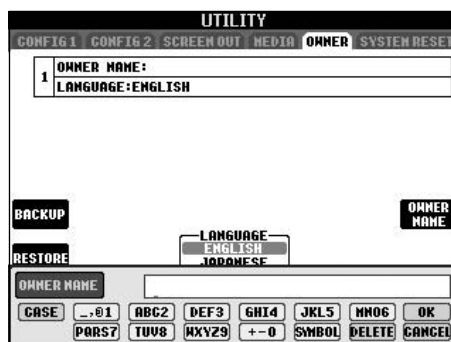

### Exibição do número da versão

Para verificar o número da versão desse instrumento, pressione os botões [7 ▲ ▼]/[8 ▲ ▼] (VERSION) (VERSÃO) na tela da etapa 1 acima. Pressione o botão [EXIT] (SAIR) para retornar à tela original.

**(A unidade de disquete é opcional. Para obter instruções sobre a instalação da unidade de disquete, consulte página 212.)**

Com isso, você pode salvar em uma placa SmartMedia dados originais criados no instrumento e carregar dados da placa para o instrumento.

Tenha cuidado ao usar disquetes e sua respectiva unidade. Siga as precauções importantes a seguir.

## Disquetes compatíveis

- São permitidos disquetes 2DD e 2HD de 3,5".

## Formatando um disquete

- Se não for possível usar discos novos ou discos antigos usados com outros dispositivos, você precisará formatá-los. Para obter detalhes sobre como formatar um disco, consulte a página 69. Lembre-se de que todos os dados gravados no disco serão perdidos após a formatação. Certifique-se de verificar antes se há ou não dados importantes no disco.

### ⚠ OBSERVAÇÃO

O uso dos disquetes formatados neste dispositivo pode não corresponder ao modo como são usados em outros dispositivos.

## Inserindo/removendo disquetes

### Inserindo um disquete na unidade:

- Segure o disquete com a etiqueta virada para cima e a proteção deslizante apontada para frente, em direção à abertura para disco. Insira o disquete na abertura com cuidado, empurrando-o devagar até se encaixar totalmente e o botão de ejeção ser liberado.

### ⚠ OBSERVAÇÃO

Insira apenas disquetes na unidade. Outros objetos poderão danificar a unidade ou os disquetes.

## Removendo um disquete

- Depois de verificar se o instrumento não está acessando\* o disquete (verificar se a lâmpada de uso ao lado da abertura para disco está apagada), pressione ao máximo e com firmeza o botão de ejeção na parte inferior direita da abertura para disco. Quando o disquete for ejetado, retire-o da unidade. Se ele ficar preso e você não conseguir removê-lo, não tente retirá-lo à força. Pressione o botão de ejeção novamente ou reinsira o disquete e tente ejetá-lo mais uma vez.

\* O acesso do disco indica uma operação ativa, como gravação, reprodução ou exclusão de dados. Se você inserir um disquete com o instrumento ligado, o disquete será acessado automaticamente, pois o instrumento verificará se ele contém dados.

### ⚠ AVISOS

**Não remova o disquete nem desligue o instrumento enquanto o disco estiver sendo acessado. Essa ação poderá resultar não só em perda de dados do disquete, mas também em danos à unidade.**

- Certifique-se de remover o disquete da unidade antes de desligar o instrumento. A longa permanência de um disquete na unidade poderá gerar o acúmulo de sujeira e pó no disco, ocasionando erros de leitura e gravação de dados.

## Limpando o cabeçote de leitura/gravação da unidade de disco

- Limpe o cabeçote de leitura/gravação regularmente. Este instrumento utiliza um cabeçote magnético de precisão para leitura/gravação que, após um longo período de uso, acumula uma camada de partículas magnéticas dos discos usados que acabam ocasionando erros de leitura e gravação.
- Para manter a unidade de disco em condições ideais de funcionamento, a Yamaha recomenda o uso de um disco de limpeza a seco para cabeçotes, disponível no mercado, para limpar mensalmente o cabeçote. Entre em contato com o revendedor Yamaha para obter informações sobre a disponibilidade de discos de limpeza apropriados para cabeçotes.

## Sobre disquetes

### Use disquetes com cuidado e siga estas precauções:

- Não apóie objetos pesados sobre um disquete. Não tente dobrar um disquete nem o pressione de nenhuma forma. Sempre mantenha os disquetes em suas embalagens quando não estiverem em uso.
- Não exponha o disquete à luz solar direta, a temperaturas de calor ou frio extremo, a ambientes excessivamente úmidos, a poeira ou a líquidos.
- Não abra a proteção deslizante nem toque o interior da superfície exposta do disquete.
- Não exponha o disquete a campos magnéticos, como os gerados por televisores, alto-falantes, motores e outros, pois podem apagar parte ou a totalidade dos dados contidos no disquete, impedindo a sua leitura.
- Nunca use um disquete com uma proteção ou um invólucro deformado.
- Não cole nada, exceto as etiquetas fornecidas, em um disquete. Além disso, certifique-se de colar as etiquetas no lugar certo.

### Para proteger os dados (dispositivo de proteção contra gravação):

Para impedir que dados importantes sejam apagados acidentalmente, deslize o dispositivo de proteção contra gravação do disquete para a posição "protect" (dispositivo aberto). Ao salvar dados, certifique-se de que o dispositivo de proteção contra gravação do disquete esteja na posição "overwrite" (dispositivo fechado)

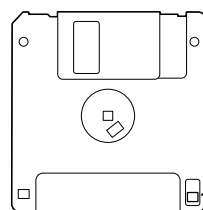

Dispositivo de proteção contra gravação aberto (posição de proteção contra gravação)

Este instrumento possui um terminal [USB TO DEVICE] interno. Ao conectar o instrumento a um dispositivo de armazenamento USB com um cabo USB padrão, você poderá salvar os dados criados no dispositivo conectado, bem como ler dados desse dispositivo. Tenha cuidado ao usar o dispositivo de armazenamento USB. Siga as precauções importantes a seguir.

**OBSERVAÇÃO** Para obter mais informações sobre a utilização do dispositivo de armazenamento USB, consulte o manual do proprietário do dispositivo USB.

## Dispositivos de armazenamento USB compatíveis

- Até dois dispositivos de armazenamento USB, como uma unidade de disquete, de disco rígido ou de CD-ROM, um leitor/gravador de memória Flash etc., podem ser conectados ao terminal [USB TO DEVICE]. (Se necessário, use um hub USB. No máximo dois dispositivos de armazenamento USB podem ser usados com instrumentos musicais simultaneamente, mesmo se houver um hub USB.) Este instrumento reconhece até quatro unidades em um dispositivo de armazenamento USB. Outros dispositivos USB, como mouse ou teclado do computador, não podem ser usados.
- O instrumento não oferece necessariamente suporte a todos os dispositivos USB disponíveis no mercado. A Yamaha não pode garantir o funcionamento dos dispositivos de armazenamento USB adquiridos por você. Antes de adquirir dispositivos de armazenamento USB, consulte o revendedor Yamaha ou um distribuidor Yamaha autorizado (consulte a lista no final do Manual do Proprietário) ou visite esta página da Web: <http://music.yamaha.com/homekeyboard>

**OBSERVAÇÃO** Ainda que seja possível usar unidades de CD-R/RW para a leitura de dados para o instrumento, elas não podem ser usadas para salvar dados.

## Formatação de mídia de armazenamento USB

- Quando uma mídia é inserida ou um dispositivo de armazenamento USB é conectado, é possível que uma mensagem seja exibida, solicitando que você formate a mídia ou o dispositivo. Nesse caso, execute a operação de formatação.

### ⚠ AVISOS

A operação de formatação substitui todos os dados já existentes. Verifique se a mídia que está formatando não contém dados importantes. Continue com cuidado, principalmente quando conectar várias mídias de armazenamento USB.

## Utilização de dispositivos de armazenamento USB

- Quando conectar um dispositivo de armazenamento USB ao terminal [USB TO DEVICE], verifique se está usando o conector apropriado e se ele está conectado ao dispositivo na direção correta. Antes de remover a mídia do dispositivo, certifique-se de que o instrumento não esteja acessando dados (como nas operações Save (Salvar), Copy (Copiar) e Delete (Excluir)).

### ⚠ AVISOS

- Evite ligar/desligar o dispositivo de armazenamento USB ou conectar/desconectar o cabo com muita frequência. Essa ação poderá resultar na suspensão ou no "congelamento" da operação do instrumento. Quando o instrumento estiver acessando dados (como nas operações de salvar, copiar e excluir), NÃO desconecte o cabo USB, NÃO remova a mídia do dispositivo e NÃO desligue nenhum dos dispositivos. Essa ação poderá corromper os dados em um ou em ambos os dispositivos.
- Quando conectar um dispositivo de armazenamento USB ao terminal [USB TO DEVICE] no painel superior, remova-o antes de fechar a cobertura das teclas. Se a cobertura das teclas for fechada com o dispositivo de armazenamento USB conectado, esse dispositivo USB poderá ser danificado.
- Embora haja dois terminais [USB TO DEVICE] no CVP-405 (e um no CVP-403/401), se estiver conectando dois ou três dispositivos ao mesmo tempo (como dois dispositivos de armazenamento USB e um adaptador LAN), você deve usar um dispositivo de hub USB. O hub USB deve ter a sua própria fonte de energia e deve estar ligado. Só é possível usar um único hub USB. Se for exibida uma mensagem de erro quando o hub USB estiver sendo usado, desconecte-o do instrumento, ligue o instrumento e reconecte o hub.
- Embora o instrumento ofereça suporte ao padrão USB 1.1, você também pode conectar e usar dispositivos de armazenamento USB 2.0. No entanto, observe que a velocidade de transferência será a do padrão USB 1.1.

## Para proteger os dados (proteção contra gravação):

Para impedir que dados importantes sejam apagados acidentalmente, aplique a proteção contra gravação fornecida com cada mídia ou dispositivo de armazenamento. Se você estiver salvando dados no dispositivo de armazenamento USB, certifique-se de desativar a proteção contra gravação.

## Reprodução de Demos

As Demos são mais que apenas músicas, elas também podem apresentar introduções úteis e de fácil compreensão para os recursos, funções e operações do instrumento. De uma certa forma, as Demos são um "mini-manual" interativo, com demonstrações de sons e exibição de textos mostrando o que ela pode fazer para você.

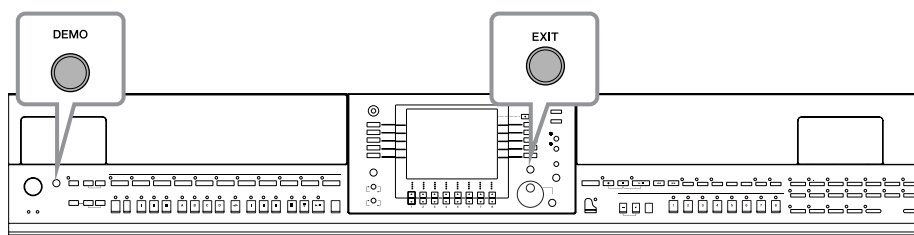

### 1 Seleccione o idioma desejado.

- 1 Acesse a tela de operações.  
[FUNCTION] → [UTILITY] → TAB [◀|▶] OWNER
- 2 Pressione os botões [4▲▼]/  
[5▲▼] para selecionar o idioma desejado.

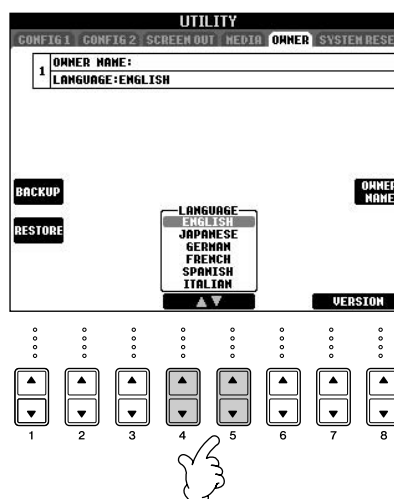

### 2 Pressione o botão [DEMO] para iniciar as Demos.

As Demos serão reproduzidas continuamente até que sejam interrompidas.



### 3 Pressione o botão [EXIT] (SAIR) para interromper a reprodução da Demo.

Quando a Demo for interrompida, a tela MAIN (PRINCIPAL) voltará a ser exibida (página 65).



## Como exibir tópicos uma Demo específica

- 1 Pressione os botões [7 ▲ ▼]/[8 ▲ ▼] na tela Demo para acessar o menu de uma Demo específica.

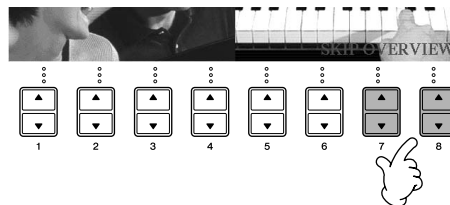

- 2 Pressione um dos botões [A]–[I] para exibir uma Demo específica.

**OBSERVAÇÃO** No CVP-401, "Yamaha Piano Technology" (Tecnologia de piano Yamaha) é exibida em vez de "Ultimate Realism" (Realismo extremo).

Para voltar à tela anterior, pressione o botão [J].



Quando a Demo tiver mais de uma tela.

Pressione o botão [▲ ▼] correspondente ao número da tela.

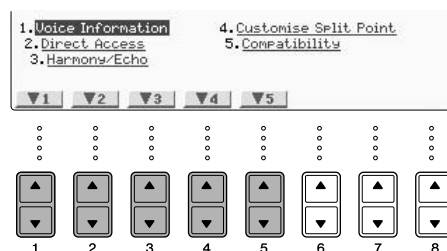

- 3 Pressione o botão [EXIT] para sair da Demo.





# Operações nas telas básicas

Para começar, é importante que você saiba um pouco sobre as telas básicas que são exibidas no Guia rápido. Existem três telas básicas:

- Tela MAIN (PRINCIPAL) > Veja abaixo.**
- Tela de seleção de arquivos > página 26**
- Tela FUNCTION (FUNÇÃO) > página 27**

## Operação da tela MAIN

A tela MAIN exibe configurações básicas e informações importantes do instrumento (a mesma tela exibida quando o instrumento é ligado). Você também pode acessar as páginas da tela relacionadas às funções exibidas usando a tela MAIN.

**OBSERVAÇÃO** Sobre as informações na tela MAIN  
Consulte a página 65.

### 1 Botões [A]–[J]

Os botões [A]–[J] correspondem às configurações indicadas ao lado de cada um deles.  
Por exemplo, pressione o botão [F] e a tela Voice (RIGHT 1) será exibida.

### 2 Botões [1 ▲ ▼]–[8 ▲ ▼]

Os botões [1 ▲ ▼]–[8 ▲ ▼] correspondem aos parâmetros indicados acima deles. (No CVP-401, abra a tela de equilíbrio de volume, pressionando o botão [C].)  
Por exemplo, pressionando o botão [1 ▲] o volume da música aumentará (página 35).

### 3 Botões [DIRECT ACCESS] e [EXIT]

Esta é uma forma conveniente de voltar à tela MAIN a partir de qualquer outra tela: Basta pressionar o botão [DIRECT ACCESS] e, em seguida, o botão [EXIT].

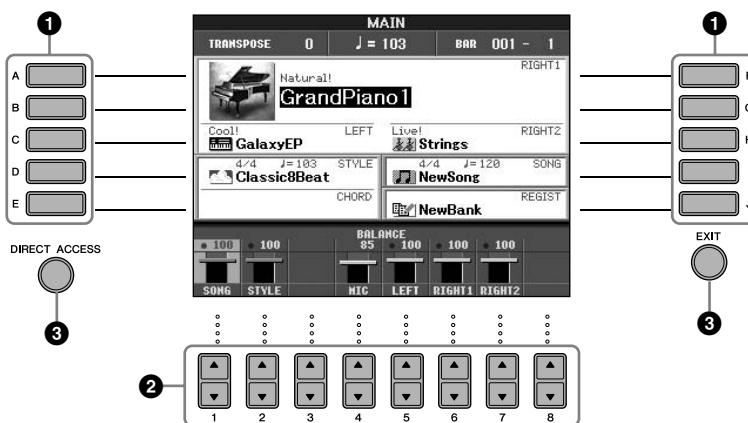

# Operação da tela de seleção de arquivos

Nessa tela, você poderá selecionar os itens Voice (página 28)/Song (página 35)/Style (página 44), etc. No exemplo a seguir, acessaremos e usaremos a tela Song Selection (Seleção de músicas).

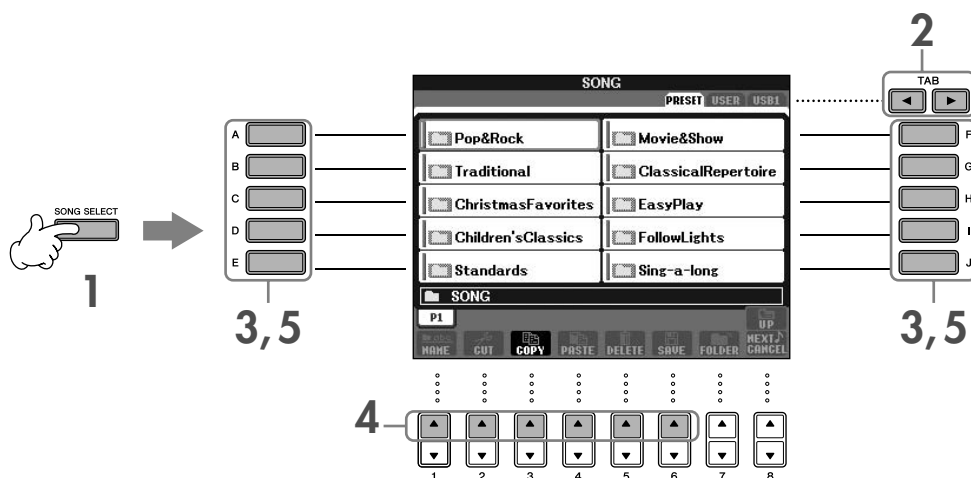

**1** Pressione o botão [SONG SELECT] (SELEÇÃO DE MÚSICAS) para acessar a tela Song Selection.

**2** Pressione os botões TAB (GUIA) [◀][▶] para selecionar a unidade desejada (PRESET/USER/USB) (PREDEFINIDO/USUÁRIO/USB).

**Sobre PRESET/USER/USB**

PRESET ..... Memória interna na qual os dados programados são instalados como dados predefinidos.

USER ..... Memória interna que permite a leitura e a gravação de dados.

USB ..... Dispositivo de armazenamento USB, como uma unidade de disquete/memória Flash USB, etc., conectado ao terminal [USB TO DEVICE].

**🎵 OBSERVAÇÃO** De agora em diante, neste manual, qualquer dispositivo de armazenamento USB, como disquete/memória Flash, etc., será chamado de "dispositivo de armazenamento USB".

**3** Selecione uma pasta (se necessário).

Diversas músicas podem ser armazenadas em uma pasta. Nesse caso, as pastas serão exibidas na tela (veja a ilustração à direita). Pressione um dos botões [A]–[J] para selecionar uma pasta.

Pressione o botão [8 ▲] (UP) para acessar a pasta do nível imediatamente acima.



**4** Selecione uma página (se a tela tiver mais de uma).

Quando a unidade tiver mais de dez músicas, a tela será dividida em várias páginas. As indicações de página são mostradas na parte inferior da tela. Pressione um dos botões [1 ▲]–[6 ▲] para selecionar uma página.

**5** Pressione um dos botões [A]–[J] para selecionar uma música.

Você também pode selecionar uma música usando o botão [DATA ENTRY] (ENTRADA DE DADOS) e, em seguida, pressionar o botão [ENTER] para executá-la.

**6** Pressione o botão [EXIT] (SAIR) para retornar à tela anterior.

# Operação da tela FUNCTION

Na tela FUNCTION, você pode criar configurações detalhadas. No exemplo a seguir, acessaremos e usaremos a tela de configuração de sensibilidade de toque do teclado.

## 1 Pressione o botão [FUNCTION].

As categorias das configurações detalhadas são exibidas.

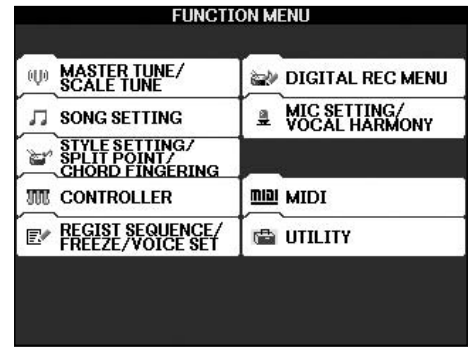
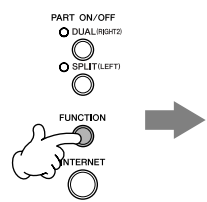

## 2 Pressione o botão [D] para selecionar a categoria CONTROLLER.

Quando a categoria selecionada estiver dividida em subcategorias, as guias serão exibidas na tela.

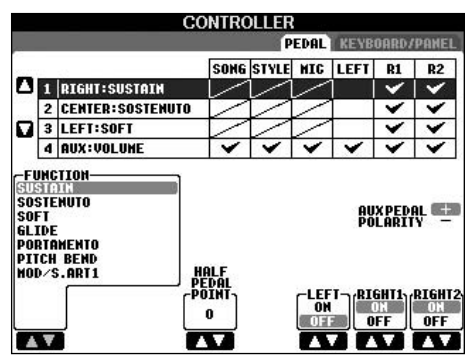
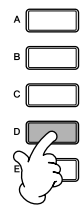

## 3 Pressione o botão TAB [▶] para selecionar a guia KEYBOARD/PANEL.

Quando a configuração estiver dividida em configurações adicionais, uma lista será exibida na tela.

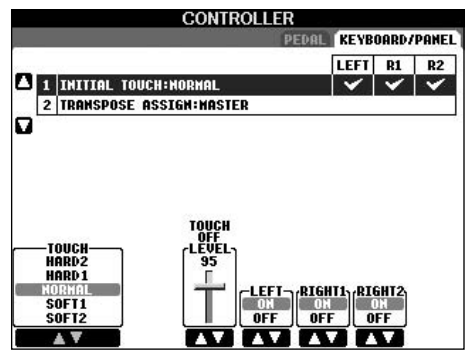

#### 4 Pressione o botão [A] para selecionar "1 INITIAL TOUCH".

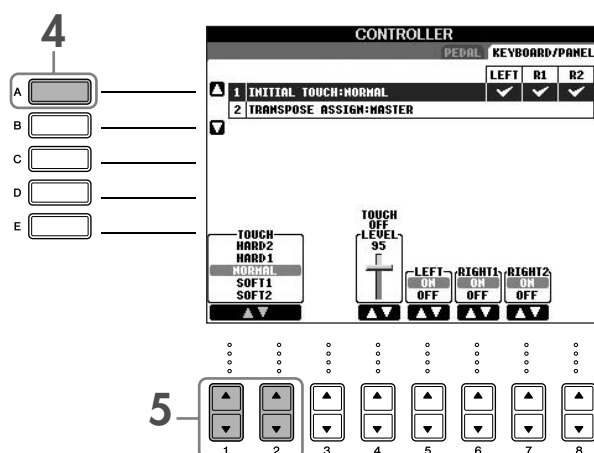

#### 5 Pressione o botão [1 ▲ ▼]/[2 ▲ ▼] para selecionar a sensibilidade de toque do teclado.

Para obter detalhes sobre as configurações de sensibilidade de toque, consulte a página 29.

Em todo este manual, setas são usadas nas instruções, indicando uma forma resumida do processo para acessar determinadas telas e funções.

Por exemplo, as instruções acima podem ser indicadas de forma resumida da seguinte forma: [FUNCTION] → [D] CONTROLLER → TAB [▶] KEYBOARD/PANEL → [A] 1 INITIAL TOUCH.

## Reprodução de vozes

O instrumento possui diversas vozes, incluindo vozes de piano excepcionalmente realistas.

Botões de seleção de categoria de VOICE (página 32)

Botão  
METRONOME  
[ON/OFF]  
(página 30)

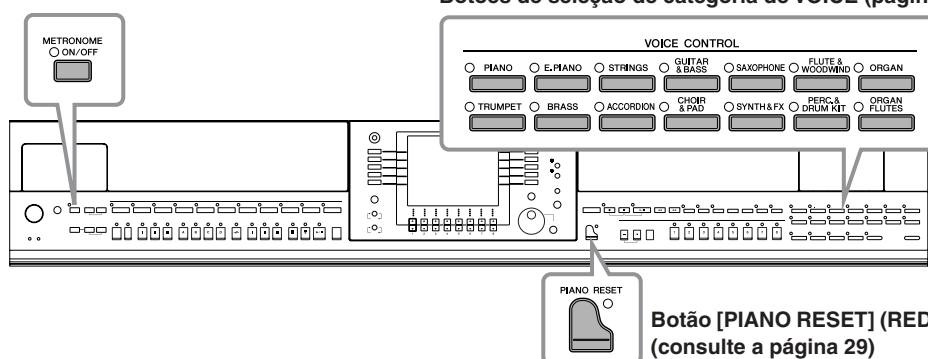

Botão [PIANO RESET] (REDEFINIR PIANO)  
(consulte a página 29)

## Reprodução da voz do piano

A seguir, acessaremos e reproduziremos a voz do piano. Você pode reproduzir a voz do piano usando os pedais ou o metrônomo.

## Reprodução do piano com o recurso one-touch

Esse recurso conveniente e fácil de usar reconfigura de forma completa e automática todo o instrumento para obter uma excelente performance do piano. Independentemente das configurações que definiu no painel, você poderá acessar instantaneamente as configurações do piano, pressionando apenas um botão.

**Pressione o botão [PIANO RESET] em forma de piano, localizado na parte inferior direita do painel.**



## Função Piano Lock (Bloqueio do piano)

A função conveniente Piano Lock permite que você "bloqueie" o piano para que você não altere acidentalmente as configurações definidas, pressionando outro botão no painel. Depois de bloqueado, o instrumento permanece no modo Piano, mesmo se outros botões forem pressionados, evitando, assim, que você reproduza uma música acidentalmente (página 35) enquanto toca o piano.

- 1 Pressione e mantenha pressionado o botão [PIANO RESET], localizado na parte inferior direita do painel, por três segundos ou mais, até que a mensagem com uma solicitação para que você ative o recurso Piano Lock seja exibida.
- 2 Pressione o botão [F] (OK) para ativar o recurso Piano Lock.
- 3 Para desativá-lo, pressione e mantenha pressionado o botão [PIANO RESET] novamente por três segundos ou mais.

### Configuração da sensibilidade do teclado

É possível ajustar uma resposta ao toque do instrumento (como o som responde à pressão que você exerce sobre as teclas). O tipo de sensibilidade de toque se torna a configuração comum para todas as vozes.

- 1 Acesse a tela de operações: [FUNCTION] → [D] CONTROLLER → TAB [▶] KEYBOARD/PANEL → [A] 1 INITIAL TOUCH
- 2 Pressione os botões [1 ▲ ▼]/[2 ▲ ▼] para especificar a resposta ao toque.
  - HARD 2 ..... Exige um toque forte para produzir um volume alto. Ideal para músicos com toque pesado.
  - HARD 1 ..... Exige um toque moderadamente forte para produzir um volume alto.
  - NORMAL... Resposta padrão ao toque.
  - SOFT 1..... Produz um volume alto com um toque de força moderada.
  - SOFT 2..... Produz um volume relativamente alto até mesmo com um toque suave. Ideal para músicos com toque leve.

- 🔊 OBSERVAÇÃO**
- Essa configuração não altera o peso do teclado.
  - Quando quiser aplicar a sensibilidade ao toque, defina Touch (Toque) como OFF para as partes correspondentes, pressionando os botões [5 ▼]–[7 ▼]. Quando Touch estiver definido como OFF, você poderá especificar o nível de volume fixo, pressionando o botão [4 ▲ ▼].
  - As configurações de sensibilidade ao toque pode não ter efeito em determinadas vozes.

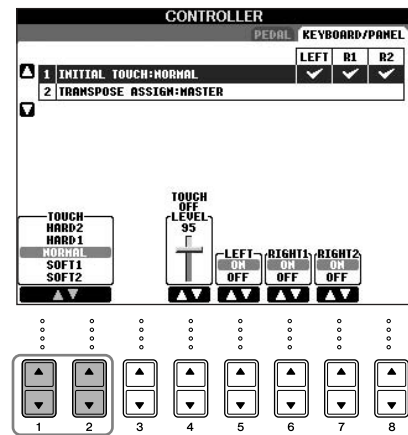

## Utilização dos pedais

O instrumento possui três pedais.

CVP-405

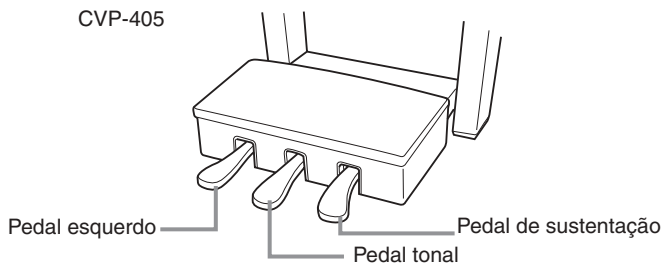

CVP-403/401

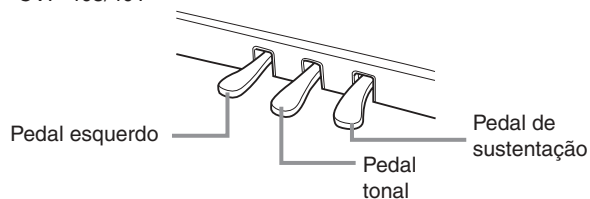

### ● Pedal de sustentação (direita)

O pedal de sustentação tem a mesma função que o pedal de sustentação de um piano acústico, permitindo que você sustente o som das vozes mesmo depois de soltar as teclas.

- OBSERVAÇÃO**
- Algumas vozes podem ter uma sonoridade contínua ou apresentar um longo declínio após a liberação das notas, enquanto o pedal de sustentação estiver pressionado.
  - Algumas vozes dos grupos "PERCUSSION & DRUM KIT" (PERCUSSÃO E CONJUNTO DE PERCUSSÃO), "GM&XG" e "GM2" podem não ser afetados pelo uso do pedal de sustentação.

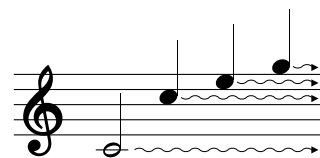

Quando você pressionar o pedal de sustentação aqui, as notas que tocar antes de liberá-lo se sustentarão por mais tempo.

### ● Pedal tonal (centro)

Se você tocar uma nota ou um acorde no teclado e pressionar o pedal tonal enquanto mantém uma ou mais notas pressionadas, as notas serão sustentadas enquanto o pedal estiver pressionado. Todas as notas subsequentes não serão sustentadas.

- OBSERVAÇÃO**
- Algumas vozes como [STRINGS] (CORDAS) ou [BRASS] (METAIS), são sustentadas continuamente quando o pedal tonal é pressionado.
  - Algumas vozes dos grupos "PERCUSSION & DRUM KIT" (PERCUSSÃO E CONJUNTO DE PERCUSSÃO), "GM&XG" e "GM2" podem não ser afetados pelo uso do pedal tonal.

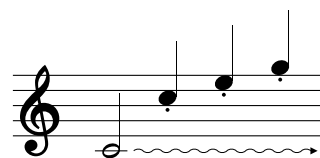

Quando você pressionar o pedal tonal aqui ao tocar as notas, essas notas se sustentarão enquanto o pedal estiver pressionado.

### ● Pedal esquerdo

Quando a voz Piano é selecionada, pressionar esse pedal reduz o volume e altera levemente o timbre das notas reproduzidas.

As configurações atribuídas a esse pedal podem diferir de acordo com a voz selecionada.

- OBSERVAÇÃO** A profundidade do efeito do pedal esquerdo pode ser ajustada (página 98).

### ● Controlador de pé/Pedal

Um controlador de pé opcional (FC7) ou um pedal (FC4 ou FC5) da Yamaha pode ser conectado à saída AUX PEDAL e usado para controlar muitas das funções atribuídas (página 187).

#### Criação de configurações para os pedais

Você pode atribuir uma das diversas funções aos três pedais ou a um controlador de pé/pedal opcional, controlando as vozes Super Articulation (página 79) (CVP-405) ou iniciando e interrompendo o Style (página 187).

## Usando o metrônomo

O metrônomo produz um clique, que oferece uma orientação de tempo precisa quando você estiver praticando, ou permite que você ouça e verifique como um tempo específico soa.

**1 Pressione o botão METRONOME [ON/OFF] para iniciar o metrônomo.**

**2 Para desligar o metrônomo, pressione o botão METRONOME [ON/OFF] novamente.**

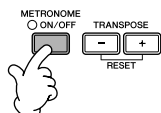

## Ajuste do tempo ou da configuração do tempo do som do metrônomo

### ■ Ajuste da velocidade do metrônomo

- 1 Pressione o botão TEMPO [-]/[+] para acessar a tela instantânea de configuração de tempo.

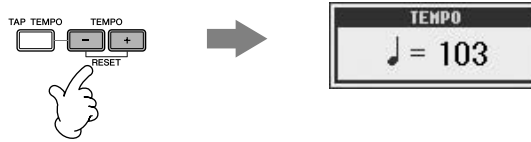

- 2 Pressione os botões TEMPO [-]/[+] para definir o tempo.

Manter pressionado um desses botões, permite que você aumente ou diminua o valor continuamente. Você também pode usar o botão [DATA ENTRY] para ajustar o valor. Para redefinir o tempo, pressione os botões TEMPO [-]/[+] simultaneamente.

**🎵 OBSERVAÇÃO**

**Sobre a tela Tempo**

O número na tela indica quantas semínimas há em um minuto. O intervalo varia entre 5 e 500. Quanto mais alto for o valor, mais rápido será o tempo.

- 3 Pressione o botão [EXIT] (SAIR) para fechar a tela Tempo.

#### Defina o tempo da tela instantânea

- 1 Acesse a tela de operações.  
[FUNCTION] → [J] UTILITY → TAB [◀][▶] CONFIG 2
- 2 Selecione o botão [B] (2 POPUP DISPLAY TIME) e use os botões [7 ▲ ▼]/[8 ▲ ▼] para definir o tempo.

### ■ Determine o tempo do metrônomo e outras configurações

- 1 Acesse a tela de operações:  
[FUNCTION] → [J] UTILITY → TAB [◀] CONFIG 1 → [B] 2 METRONOME

- 2 Defina os parâmetros pressionando os botões [2 ▲ ▼]-[7 ▲ ▼].

VOLUME	Determina o nível do som do metrônomo.
SOUND (SOM)	Bell Off..... Som do metrônomo convencional, sem sino.
	Bell On..... Som do metrônomo convencional, com sino.
	English Voice ..... Contagem em inglês
	German Voice .... Contagem em alemão
	Japanese Voice ... Contagem em japonês
	French Voice..... Contagem em francês
	Spanish Voice ..... Contagem em espanhol
TIME SIGNATURE (INDICAÇÃO DE COMPASSO)	Determina a indicação de compasso do som do metrônomo.

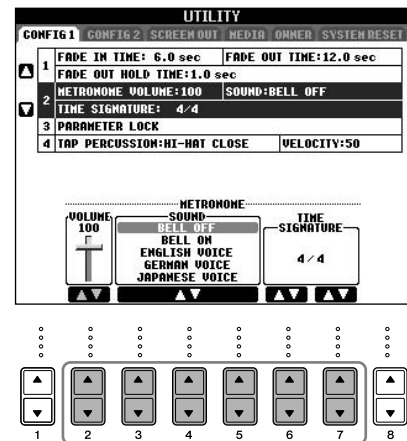

# Reprodução de várias vozes

O instrumento possui diversas vozes, como instrumentos de corda ou sopro, incluindo vozes de piano excepcionalmente realistas.

## Reprodução de vozes predefinidas

As vozes predefinidas são classificadas e armazenadas nas pastas apropriadas. Os botões de seleção da categoria VOICE no painel correspondem às categorias das vozes predefinidas. Por exemplo, pressione o botão [PIANO] para exibir diversas vozes de piano.

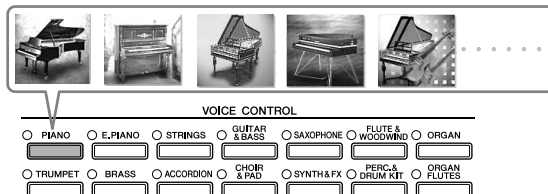

**🎵 OBSERVAÇÃO** Sobre as diversas vozes  
 Consulte a Lista de vozes no folheto da Lista de dados separado.

### 1 Use os botões [A]/[B]/[F]/[G] (RIGHT1) na tela MAIN para selecionar a parte RIGHT 1.

Certifique-se de que os botões PART ON/OFF [DUAL (RIGHT2)]/[SPLIT (LEFT)] estejam desativados. A voz selecionada aqui é a parte RIGHT 1. Para obter a parte da voz, consulte a página 80.



#### Determinar como a tela de seleção de voz será aberta (quando um dos botões de seleção da categoria VOICE for pressionado).

Você pode definir como a tela de seleção de voz será aberta (quando um dos botões de seleção da categoria VOICE for pressionado).

- 1 Acesse a tela de operações.  
 [FUNCTION] → [J] UTILITY → TAB [◀][▶] CONFIG 2
- 2 Selecione o botão [B] (2 VOICE CATEGORY BUTTON OPTIONS) e use os botões [1 ▲ ▼]/[2 ▲ ▼] para alterar o modo como a tela de seleção de voz é aberta.
  - OPEN&SELECT:  
 Abre a tela de seleção de voz com a primeira (superior) voz da categoria de vozes automaticamente selecionada (quando um dos botões de seleção da categoria VOICE for pressionado). Com as configurações padrão, a função OPEN&SELECT é ativada.
  - OPEN ONLY:  
 Abre a tela de seleção de voz com a voz selecionada atualmente (quando um dos botões de seleção da categoria VOICE for pressionado).

### 2 Pressione um dos botões de seleção da categoria VOICE para selecionar uma categoria de voz e acessar a tela de seleção de voz.

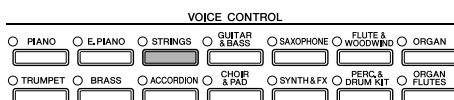



### 3 Pressione um dos botões [A]–[J] para selecionar a voz desejada.

Você pode acessar as informações da voz selecionada, pressionando o botão [7 ▲] (INFORMATION).

**OBSERVAÇÃO** O tipo de voz e suas características de definição são indicados acima do nome da voz predefinida. Para obter detalhes sobre as características, consulte página 79.



**OBSERVAÇÃO** Você pode voltar instantaneamente para a tela original “clcando duas vezes” em um dos botões [A]–[J].

### 4 Toque o teclado.

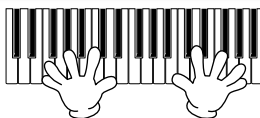

**OBSERVAÇÃO** Restauração das configurações do piano  
Pressione o botão em forma de piano [PIANO RESET].



#### Recuperação fácil de suas vozes favoritas

O instrumento possui uma grande variedade de vozes de alta qualidade, que abrangem uma incrível gama de sons de instrumentos, tornando-o perfeito para praticamente todas as aplicações musicais. Contudo, o número total de vozes pode parecer exagerado a princípio. Existem dois métodos para recuperar facilmente sua voz favorita:

- **Salve sua voz preferida na guia USER (USUÁRIO) da tela de seleção de vozes e recupere-a usando o botão [USER]**

- 1 Copie suas vozes preferidas da unidade Preset (Predefinido) para a unidade User (Usuário). Consulte a página 71 para obter detalhes sobre a operação de cópia.
- 2 Acesse a tela de seleção.  
[USER] → [F] VOICE (RIGHT1)
- 3 Selecione a voz desejada.  
Pressione um dos botões [A]–[J] para selecionar a voz desejada.

- **Registre sua voz preferida na memória de registros e recupere-a usando os botões REGISTRATION MEMORY [1]–[8]**

Consulte a página 127 para obter detalhes sobre as operações da memória de registros.

## Reprodução de Demos de voz

Para ouvir as diversas vozes e como é o som de cada uma delas em um determinado contexto, ouça as músicas de demonstração de cada voz.

**1 Na tela de seleção de voz (página 33 etapa 3), pressione o botão [8 ▼] (DEMO) para iniciar a demonstração da voz selecionada.**

**2 Para interromper a demonstração, pressione o botão [8 ▼] (DEMO) novamente.**

### Seleção de sons de percussão

Quando uma das vozes do kit de percussão do grupo [PERCUSSION & DRUM KIT] for selecionada, você poderá reproduzir vários sons de instrumentos de percussão no teclado. Detalhes são fornecidos na Lista de conjuntos de percussão da Lista de dados separada.

Para verificar quais sons de percussão "Standard Kit 1" estão atribuídos a cada tecla, observe os ícones impressos acima das teclas.

### Seleção de efeitos sonoros

Você pode reproduzir efeitos sonoros individuais, como cantos de pássaros e sons do oceano no teclado. Os efeitos sonoros são classificados como "GM&XG"/"GM2".

- 1 Use os botões [A]/[B]/[F]/[G] (RIGHT 1) para selecionar a parte RIGHT 1.
- 2 Pressione o botão [8 ▲] (UP) para acessar as categorias de voz.
- 3 Pressione o botão [2 ▲] para exibir a página 2.
- 4 Pressione o botão [E]/[F] para selecionar "GM&XG"/"GM2".
- 5 Pressione o botão [2 ▲] para exibir a página 2.
- 6 Pressione o botão [F] para selecionar "SoundEffect".
- 7 Pressione um dos botões [A]–[J] para selecionar o efeito sonoro desejado.
- 8 Toque o teclado.

### Seleção das vozes GM/XG/GM2

**OBSERVAÇÃO** Para obter detalhes sobre o formato da alocação da voz, consulte a página 195.

Você pode selecionar as vozes GM/XG/GM2 diretamente pelo painel de operação.

Execute as etapas 1–4 descritas acima, selecione a categoria desejada e, em seguida, selecione a voz desejada.

### Reprodução de vozes diferentes simultaneamente

O instrumento pode reproduzir vozes diferentes simultaneamente (página 80).

#### • Sobreposição de duas vozes diferentes

Esse recurso é útil para criar sons ricos e densos.

#### • Configuração de vozes separadas das seções à esquerda e à direita do teclado

Você pode reproduzir vozes diferentes com a mão esquerda e a mão direita. Por exemplo, você pode configurar o teclado para reproduzir a voz de baixo com sua mão esquerda e a voz do piano com sua mão direita.

# Como praticar com músicas predefinidas

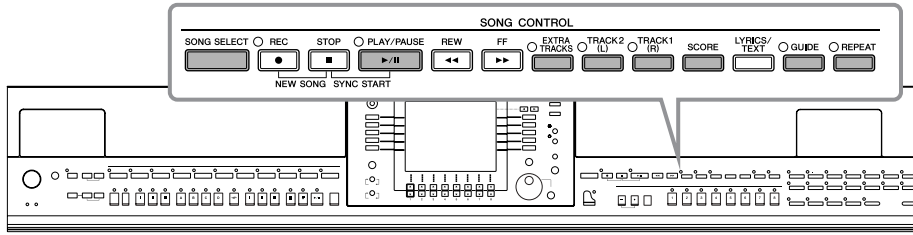

**OBSERVAÇÃO** Song  
Neste instrumento, os dados de apresentação são chamados "Song" (Música).

## Reprodução de músicas antes de praticar

O instrumento não inclui apenas as músicas de demonstração predefinidas, mas também muitas músicas predefinidas. Essa seção contém informações básicas sobre a reprodução de músicas predefinidas ou de um CD-ROM.

**1 Pressione o botão [SONG SELECT] (SELEÇÃO DE MÚSICAS) para acessar a tela Song Selection.**



**2 Pressione um dos botões [A]–[J] para selecionar uma categoria de música.**

As músicas predefinidas são classificadas e armazenadas nas pastas apropriadas.



**3 Pressione um dos botões [A]–[J] para selecionar a música desejada.**

Você também pode selecionar o arquivo usando o botão [DATA ENTRY] (ENTRADA DE DADOS) e, em seguida, pressionar o botão [ENTER] para executá-lo.

**OBSERVAÇÃO** Você pode voltar instantaneamente para a tela original "clicando duas vezes" em um dos botões [A]–[J].

**4 Pressione o botão SONG [PLAY/PAUSE] para iniciar a reprodução da música.**

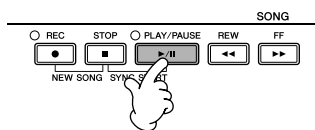

**5 Pressione o botão SONG [STOP] para interromper a reprodução da música.**

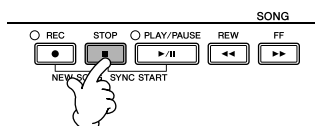

### Reprodução de músicas salvas em USER (página 43)

- 1 Pressione o botão [SONG SELECT] (SELEÇÃO DE MÚSICAS) para acessar a tela Song Selection.
- 2 Pressione o botão TAB (GUIA) [◀][▶] para selecionar a guia USER (USUÁRIO).



- 3 Pressione um dos botões [A]–[J] para selecionar a música desejada.

**OBSERVAÇÃO** **Selecione o arquivo em que deseja salvar os dados.**  
 Você também pode selecionar o arquivo especificado em que os dados estão salvos, pressionando o botão [USER].  
 [USER] → [A] SONG → [A]–[J]

### Reprodução de músicas salvas em um dispositivo de armazenamento USB (página 43)

Para obter informações sobre como usar dispositivos de armazenamento USB, consulte página 22.

- 1 Conecte o dispositivo de armazenamento USB ao terminal [USB TO DEVICE].
- 2 Pressione o botão [SONG SELECT] (SELEÇÃO DE MÚSICAS) para acessar a tela Song Selection.
- 3 Pressione os botões TAB [◀][▶] para selecionar a guia USB ("USB1"/"USB2"), correspondente ao dispositivo de armazenamento USB que você inseriu na Etapa 1.  
 A indicação "USB1"/"USB2" será exibida de acordo com o número de dispositivos conectados.



- 4 Pressione um dos botões [A]–[J] para selecionar uma música.

**OBSERVAÇÃO** **Selecione o arquivo em que deseja salvar os dados.**  
 Você também pode selecionar o arquivo especificado em que os dados estão salvos, pressionando o botão [USB].  
 [USB] → [A] SONG → [A]–[J]

### Reproduzir músicas em seqüência

Você pode reproduzir todas as músicas de uma pasta continuamente.

- 1 Selecione uma música na pasta desejada.
- 2 Acesse a tela de operações.  
 [FUNCTION] → [B] SONG SETTING
- 3 Pressione o botão [H] (REPEAT MODE) para selecionar "ALL".
- 4 Pressione o botão SONG [PLAY/PAUSE] para iniciar a reprodução da música.  
 Todas as músicas da pasta serão reproduzidas continuamente, na ordem em que estão.
- 5 Pressione o botão SONG [STOP] para interromper a reprodução contínua.
- 6 Para desativar a reprodução da seqüência de músicas, pressione o botão [H] para selecionar "OFF" na tela da etapa 2.

### Reforce o volume da parte a ser praticada

No instrumento, uma única música pode conter dados separados para até dezesseis canais MIDI. Especifique o canal para praticar e aumente o volume da reprodução para o canal.

- 1 Selecione uma música. O método para selecionar uma música é o mesmo usado na seção "Reprodução de músicas antes de praticar (página 35 etapa 1–5)".
- 2 Pressione o botão [MIXING CONSOLE] para acessar a tela MIXING CONSOLE.

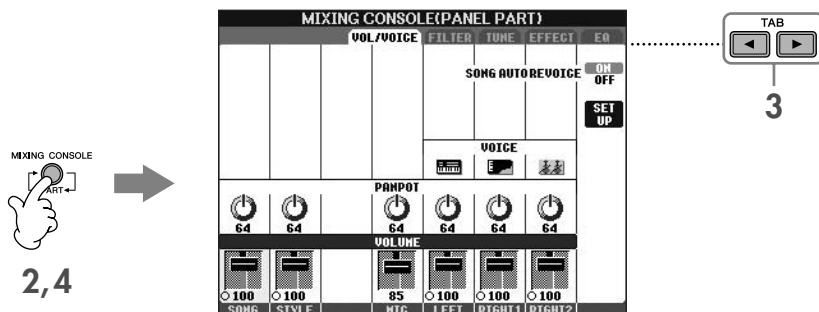

- 3 Pressione os botões TAB [◀][▶] para selecionar a guia VOL/VOICE.
- 4 Pressione o botão [MIXING CONSOLE] até que a mensagem "MIXING CONSOLE (SONG CH1–8)" seja mostrada na parte superior da tela.
- 5 Pressione o botão [E]/[J] para selecionar "VOLUME".
- 6 Para aumentar o volume dos canais desejados, pressione os botões adequados [1 ▲ ▼]–[8 ▲ ▼].  
Se o canal desejado não for exibido na tela MIXING CONSOLE (SONG CH1–8), pressione o botão [MIXING CONSOLE] para acessar a tela MIXING CONSOLE (SONG CH9–16).

#### Se você não souber o canal que ter seu volume aumentado:

- Observe as ilustrações dos instrumentos indicadas abaixo de "VOICE".

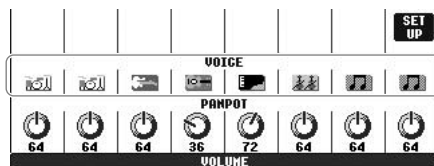

- Observe os indicadores de canal que acendem quando a música é reproduzida. Observando-as enquanto escuta a música, você poderá identificar os canais que devem ser aumentados.

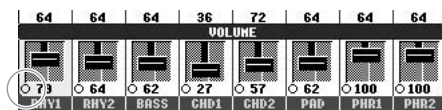

# Reprodução de notações musicais (partitura)

Você pode exibir a notação musical da música selecionada. Sugerimos que você leia toda a notação musical antes de começar a praticar.

- OBSERVAÇÃO**
- O instrumento pode exibir a notação musical de dados comercialmente disponíveis ou de suas músicas gravadas.
  - A notação exibida é gerada pelo instrumento baseado nos dados da música. Talvez ela não seja exatamente igual à partitura comercialmente disponível da mesma música, especialmente quando exibir a notação de passagens complexas ou muitas notas curtas.
  - As funções de notação não podem ser usadas para criar dados de música, inserindo as notas. Para obter mais informações sobre a criação de dados de música, consulte a página 139.

## 1 Selecione uma música (página 35).

## 2 Pressione o botão [SCORE] (PARTITURA) para exibir a notação musical.

- OBSERVAÇÃO** Leia toda a partitura antes de tocar a música  
 Pressione o botão TAB (GUIA) [▶] para selecionar as páginas seguintes.

## 3 Pressione o botão SONG [PLAY/PAUSE] para iniciar a reprodução da música.

A "bolinha" se move pela partitura, indicando a posição atual.

## 4 Pressione o botão SONG [STOP] para interromper a reprodução da música.

## Alteração da exibição da notação

Você pode alterar a exibição da notação conforme desejado para adaptá-la às suas preferências pessoais.

### 1 Pressione o botão [SCORE] (PARTITURA) para exibir a notação musical.

### 2 Alteração das seguintes configurações, conforme desejado.

- **Alteração do tamanho da notação musical**  
 Pressione o botão [7 ▲ ▼] para alterar o tamanho da notação da música.

- **Exibição somente da parte da mão direita/esquerda da notação**  
 Pressione o botão [1 ▲ ▼]/[2 ▲ ▼] para desativar a exibição da parte da mão esquerda/direita.

- **Personalização da exibição da notação**

- **Exibir o nome da nota à esquerda da nota**

- 1 Pressione o botão [5 ▲ ▼] (NOTE) para exibir o nome da nota.
- 2 Pressione o botão [8 ▲ ▼] (SET UP) para acessar a tela de configurações detalhadas.
- 3 Pressione o botão [6 ▼] (NOTE NAME) para selecionar "Fixed Do".
- 4 Pressione o botão [8 ▲] (OK) para aplicar a configuração.

- **Ativar as cores das notas (CVP-405)**

Pressione o botão [6 ▲ ▼] para ativar o recurso COLOR.

**OBSERVAÇÃO** Sobre as cores das notas

Essas cores são fixadas para cada nota e não podem ser alteradas.

C (dó): vermelho, D (ré): amarelo, E (mi): verde, F (fá): laranja, G (sol): azul, A (lá): roxo e B (si): cinza

- **Aumente o número de compassos na tela**

Você pode aumentar o número de compassos que serão exibidos, reduzindo a exibição de outros itens (parte, letra, acordes, etc.).

Use os botões [1 ▲ ▼]–[4 ▲ ▼] para desativar os itens que você não deseja exibir.



Defina os parâmetros detalhados do tipo de exibição, conforme desejado.

**1 Pressione o botão [8▲▼] (SETUP) para acessar a tela de configurações detalhadas.**

**2 Pressione os botões [1▲▼]–[6▲▼] para definir o tipo de exibição.**

<p><b>LEFT CH/RIGHT CH (CANAL DIREITO/ ESQUERDO)</b></p>	<p>Determina o canal MIDI nos dados da música que será usado para a parte da mão esquerda/direita. Essa configuração volta para AUTO quando uma música diferente é selecionada.</p> <p><b>AUTO</b> Os canais MIDI nos dados da música para as partes da mão direita e da mão esquerda são atribuídos automaticamente, configurando as partes para o mesmo canal que aquele especificado em [FUNCTION] → [B] SONG SETTING.</p> <p><b>1–16</b> Atribui o canal MIDI especificado (1–16) para cada uma das partes das mãos esquerda e direita.</p> <p><b>OFF (somente LEFT CH)</b> Nenhuma atribuição de canal: Isso desativa a tela de alcance da mão esquerda.</p>
<p><b>KEY SIGNATURE (ASSINATURA DE CLAVE)</b></p>	<p>Permite que você faça alterações em uma assinatura de clave no meio de uma música, na posição em que ela foi interrompida. Esse menu é útil quando a música selecionada não tiver configurações de assinatura de clave para a notação em exibição.</p>
<p><b>QUANTIZE (QUANTIZAR)</b></p>	<p>Fornecer o controle sobre a resolução da nota na notação, permitindo que você alterne ou corrija a duração de todas as notas exibidas, para que elas se alinhem a um determinado valor de nota. Certifique-se de que selecionou o valor da menor nota usada na música.</p>
<p><b>NOTE NAME (NOME DA NOTA)</b></p>	<p>Seleciona o tipo de nome da nota indicado à esquerda dela, na notação originada entre os três tipos a seguir. Estas configurações estão disponíveis quando o parâmetro NOTE em "Exibir o nome da nota à esquerda da nota" na etapa 1 estiver definido como ON.</p> <p><b>A, B, C</b> Os nomes das notas são indicados por letras (C, D, E, F, G, A, B) (dó, ré, mi, fá, sol, lá, si).</p> <p><b>FIXED DO (DÓ FIXO)</b> Os nomes das notas são indicados em solfejo e diferem de acordo com o idioma selecionado. O idioma é especificado na tela LANGUAGE da tela OWNER (página 63).</p> <p><b>MOVABLE DO (DÓ MÓVEL)</b> Os nomes das notas são indicados em solfejo, de acordo com os intervalos de escala e, por isso, estão relacionados à clave. A nota raiz é indicada como Dó. Por exemplo, na tecla G maior, a nota raiz de "Sol" seria indicada como "Dó". Com o "Dó fixo", a indicação difere de acordo com o idioma selecionado.</p>

**3 Pressione o botão [8▲] (OK) para aplicar a configuração.**



**OBSERVAÇÃO** Salve as configurações de exibição da notação

As configurações de exibição da notação podem ser salvas como parte de uma música (página 158).

## Prática com uma das mãos usando as Lâmpadas guia

As lâmpadas guia de teclas indicam as notas que você deve reproduzir, quando deve tocá-las e por quanto tempo devem ser pressionadas. Também é possível praticar em seu próprio ritmo, desde que o acompanhamento espere que você reproduza as notas corretamente. Aqui, emudeça a parte da mão direita ou esquerda e tente praticar a parte usando as lâmpadas guia.

### Prática da parte da mão direita (TRACK 1) usando as lâmpadas guia

**1 Selecione uma música (página 35).**

**2 Ative o botão [GUIDE].**

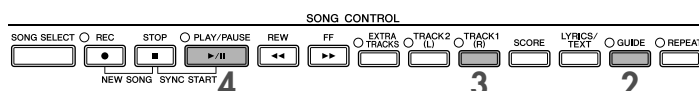

### 3 Pressione o botão [TRACK 1 (R)] para emudecer a parte da mão direita.

O indicador do botão [TRACK 1 (R)] apaga. Agora você pode reproduzir essa parte sozinho.

**OBSERVAÇÃO** Oriente-se pela lâmpada guia para tocar a música  
Em GUIDE LAMP TIMING, selecione NEXT (página 138).

### 4 Pressione o botão SONG [PLAY/PAUSE] para iniciar a reprodução da música.

Pratique a parte emudecida usando as lâmpadas guia.

**OBSERVAÇÃO** Ajuste do tempo  
Consulte a página 31.

**Alteração rápida do tempo durante uma apresentação (função Tap)**

Você também pode alterar o tempo durante a reprodução de uma música, tocando o botão [TAP TEMPO] duas vezes no tempo desejado.

### 5 Pressione o botão SONG [STOP] para interromper a reprodução da música.

### 6 Desative o botão [GUIDE].

#### Ajuste do equilíbrio do volume entre a música e o teclado

Permite ajustar o equilíbrio do volume entre a reprodução da música e o som que você toca no teclado.

1 Acesse a tela MAIN.

[DIRECT ACCESS] → [EXIT]

**OBSERVAÇÃO** A tela BALANCE é indicada na parte inferior da tela MAIN.  
Quando a tela BALANCE não estiver indicada, pressione o botão [EXIT].  
(No CVP-401, abra a tela de equilíbrio de volume, pressionando o botão [C].)

2 Para ajustar o volume da música, pressione o botão [1 ▲ ▼]. Para ajustar o volume de (RIGHT 1) no teclado, pressione o botão [6 ▲ ▼].

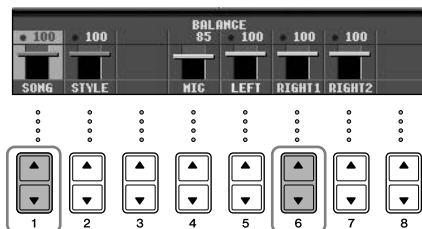

**OBSERVAÇÃO** Sobre as partes do teclado (Right 1, Right 2, Left)  
Consulte a página 80.

#### Outras funções de orientação

A configuração inicial "Follow Lights" (página 138) foi usada nas instruções "Prática com uma das mãos usando as Lâmpadas guia" acima. Existem outras funções no recurso de orientação, conforme descrito abaixo. Para selecionar uma função de orientação, consulte página 137.

##### □ Para a apresentação do teclado

- **Any Key**  
Permite que você pratique a duração do toque nas teclas.

##### □ Para Karaoke

- **Karao-Key**  
Controla automaticamente a duração da reprodução da música para que ela corresponda à sua interpretação; um recurso conveniente para cantar junto com a apresentação do teclado (página 54).
- **Vocal CueTIME (CVP-405/403)**  
Controla automaticamente a duração do acompanhamento para que ele corresponda à melodia (tom) da sua interpretação; permitindo que você cante no tom correto.



## Prática da parte da mão esquerda (TRACK 2) usando as lâmpadas guia

- 1,2 Siga as mesmas etapas descritas em "Prática da parte da mão direita (TRACK 1) usando as lâmpadas guia" na página 39.
- 3 Pressione o botão [TRACK 2] para emudecer a parte da mão esquerda.  
O indicador do botão [TRACK 2 (L)] apaga. Agora você pode reproduzir essa parte sozinho.
- 4 Pressione o botão SONG [PLAY/PAUSE] (MÚSICA [PLAY/PAUSE]) para iniciar a reprodução da música e praticar a parte emudecida usando as lâmpadas guia.
- 5 Pressione o botão SONG [STOP] para interromper a reprodução da música.
- 6 Desative o botão [GUIDE].

## Prática com a função Repeat Playback (Repetir reprodução)

As funções de repetição de música podem ser usadas para reproduzir uma música repetidamente ou uma faixa específica de compassos em uma música. Isso é útil para exercitar repetidas vezes frases difíceis de tocar.

### Reprodução de uma música repetidamente

- 1 Selecione uma música (página 35).
- 2 Pressione o botão [REPEAT] para repetir a reprodução.
- 3 Pressione o botão SONG [PLAY/PAUSE] para iniciar a reprodução da música.  
A música será reproduzida repetidamente até que o botão SONG [STOP] seja pressionado.
- 4 Pressione o botão SONG [STOP] para interromper a reprodução da música.
- 5 Pressione o botão [REPEAT] para desativar a repetição da reprodução.

### Especificação de uma faixa de compassos e sua reprodução contínua (repetição de A-B)

- 1 Selecione uma música (página 35).
- 2 Pressione o botão SONG [PLAY/PAUSE] para iniciar a reprodução da música.
- 3 Especifique a faixa de repetição.  
Pressione o botão [REPEAT] no ponto inicial (A) da faixa a ser repetida. Pressione o botão [REPEAT] novamente no ponto final (B). Depois de uma introdução automática (para ajudar a orientá-lo na frase), a faixa do ponto A até o ponto B será reproduzida repetidamente.
 

**OBSERVAÇÃO** Retornar ao ponto A instantaneamente  
Sem importar se a música está sendo reproduzida ou não, pressione o botão [STOP] para voltar ao ponto A.
- 4 Pressione o botão SONG [STOP] para interromper a reprodução da música.
- 5 Pressione o botão [REPEAT] para desativar a repetição da reprodução.

## Outros métodos para especificar o intervalo de repetição A–B

### ● Especificação do intervalo de repetição enquanto as músicas não estão sendo reproduzidas

- 1 Pressione o botão [FF] para avançar até o local do ponto A.
- 2 Pressione o botão [REPEAT] para especificar o ponto A.
- 3 Pressione o botão [FF] para avançar até o local do ponto B.
- 4 Pressione o botão [REPEAT] para especificar o ponto B.

### ● Especificação da faixa de repetição entre o ponto A e o final da música

A especificação apenas do ponto A resultará na repetição da reprodução entre o ponto A e o final da música.

## Gravação de sua apresentação

Grave sua apresentação usando o recurso Gravação rápida. Essa é uma ferramenta de prática eficiente, que permite a você comparar facilmente sua própria apresentação com a música original. Você também pode usá-la para praticar duetos sozinho, se tiver a parte do seu professor ou parceiro gravada.

### 1 Pressione os botões [REC] e [STOP] simultaneamente.

Uma música em branco para gravação é automaticamente definida.

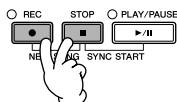

### 2 Selecione uma voz (página 32). A voz selecionada será gravada.

### 3 Pressione o botão [REC].

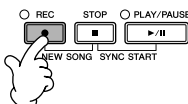

### 4 Inicie a gravação.

A gravação começa automaticamente assim que você toca uma nota no teclado.

### 5 Pressione o botão SONG [STOP] para interromper a gravação da música.

Uma mensagem solicitando que você salve a apresentação gravada é exibida. Para fechar a mensagem, pressione o botão [EXIT].

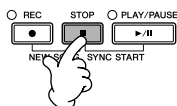

### 6 Pressione o botão SONG [PLAY/PAUSE] para reproduzir a apresentação gravada.

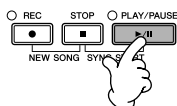

## 7 Salve a apresentação gravada.

- 1 Pressione o botão [SONG SELECT] para acessar a tela Song Selection.
- 2 Pressione os botões TAB [◀][▶] para selecionar a guia apropriada (USER, USB, etc.), na qual deseja salvar os dados. Selecione USER para salvar dados na memória interna ou selecione USB para salvar os dados em um dispositivo de armazenamento USB.
- 3 Pressione o botão [6▼] (SAVE) para acessar a tela de atribuição de nome a arquivos.
- 4 Insira o nome do arquivo (página 74).
- 5 Pressione o botão [8▲] (OK) para salvar o arquivo.  
Para cancelar a operação, pressione o botão [8▼] (CANCEL).

### ⚠ AVISOS

As configurações dessa tela serão perdidas se você alternar para outra música ou desligar o instrumento sem salvar essa operação.

**Quando a mensagem a seguir for exibida: "Song" changed. Save?/"Song" speichern?/"Song" modifié. Sauv.?" "Song" cambiado. ("Música" alterada) ¿Guardar?/Salvare "Song" ?**

Os dados gravados ainda não foram salvos. Para salvar os dados, pressione o botão [G] (YES) para abrir a tela de seleção de música e salvar os dados (veja acima). Para cancelar a operação, pressione o botão [H] (NO).

### Reprodução de músicas salvas em um dispositivo de armazenamento USB/USER (USUÁRIO)

Consulte a página 36.

## Reprodução de partes com a tecnologia de assistente de apresentação

Esse recurso torna extremamente fácil a reprodução de partes de acompanhamento junto com a reprodução da música.

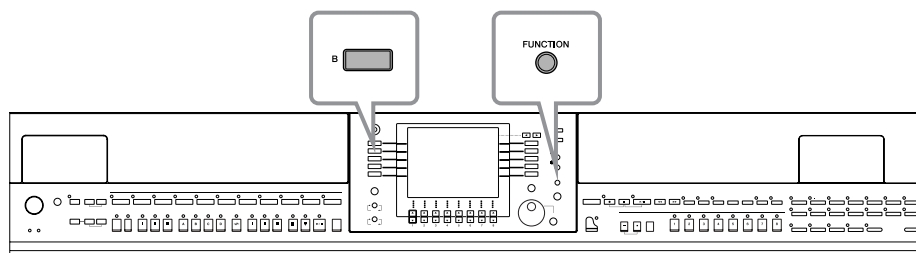

### 🎵 OBSERVAÇÃO

#### Antes de usar a tecnologia do assistente de apresentação

Para usar a tecnologia do assistente de apresentação, a música deve conter dados de acorde. Se a música tiver esses dados, o nome do acorde atual será exibido na tela MAIN durante a reprodução da música, permitindo que você verifique facilmente as músicas que têm dados de acorde e as que não têm.

## 1 Selecione uma música (página 35).

Nessas instruções de exemplo, recomendamos que você use as músicas da pasta "Sing-a-long" (Cantar junto).

## 2 Acesse a tela de operações.

[FUNCTION] → [B] SONG SETTING

## 3 Pressione o botão [8▲▼] para ativar o [P.A.T.] (Performance Assistant).

#### 4 Pressione o botão SONG [PLAY/PAUSE] para iniciar a reprodução da música.

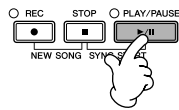

#### 5 Toque o teclado.

O instrumento corresponde automaticamente a sua apresentação no teclado com a reprodução da música e os acordes, sem importar as teclas que você toca. Até mesmo o som é alterado de acordo com a maneira que você toca. Tente tocar das três diferentes formas a seguir.

- Tocar o teclado com as mãos esquerda e direita juntas (método 1).

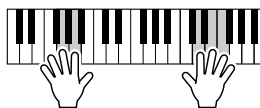

Reproduzir três notas ao mesmo tempo com a mão direita.

- Tocar o teclado com as mãos esquerda e direita juntas (método 2).

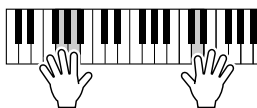

Reproduzir diversas notas uma após a outra com dedos diferentes da sua mão direita.

- Tocar o teclado com as mãos esquerda e direita alternadamente.

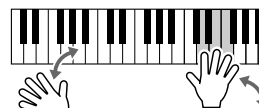

Reproduzir três notas ao mesmo tempo com a mão direita.

#### 6 Pressione o botão SONG [STOP] para interromper a reprodução da música.

#### 7 Pressione o botão [8 ▲ ▼] para desativar o [P.A.T.] (Performance Assistant).

## Reprodução de acompanhamento com o recurso Auto Accompaniment (Acompanhamento automático) (Reprodução do estilo)

O recurso acompanhamento automático permite que você reproduza acompanhamentos automáticos, apenas tocando "acordes" com sua mão esquerda. Isso permite que você recrie automaticamente o som de uma orquestra ou banda completa, mesmo se estiver tocando o teclado sozinho. O som do acompanhamento automático é composto de padrões de ritmo do estilos. Os estilos do instrumento abrangem uma ampla gama de gêneros musicais diferentes, incluindo pop, jazz e muitos outros.

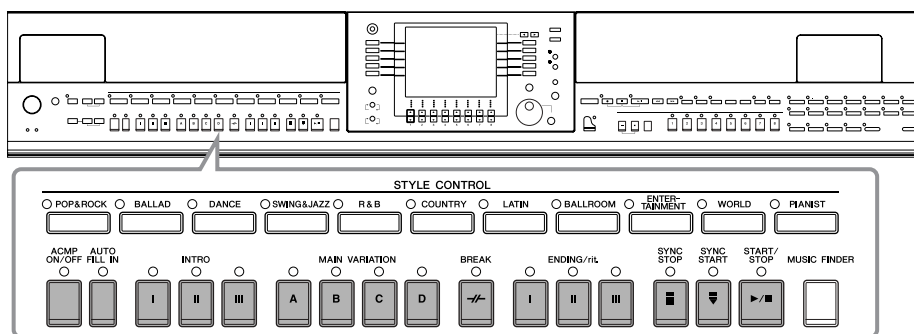

# Reproduzir "Mary Had a Little Lamb" com o recurso de acompanhamento automático

## MARY HAD A LITTLE LAMB

Tradicional

Style: Country Pop

The musical score consists of two systems of piano accompaniment. Each system has four measures. The first system has chords C, C, G, and C. The second system has chords C, C, G, and C, followed by an 'Ending' section. Fingerings and keyboard diagrams are provided for each measure.

### 1 Pressione o botão "COUNTRY" do STYLE CONTROL.



#### Ativação da exibição do tempo acima do nome do estilo

Você pode selecionar se o tempo será exibido acima do nome do estilo ou não.

- 1 Acesse a tela de operações.  
[FUNCTION] → [J] UTILITY → TAB [◀][▶] CONFIG 2
- 2 Selecione o botão [B] (2 DISPLAY STYLE TEMPO) e use os botões [5 ▲ ▼]/[6 ▲ ▼] para ativar e desativar a tela do tempo.
  - ON:  
O tempo é exibido acima do nome do estilo.  
Com as configurações padrão, a função Exibir tempo do estilo é ativada.
  - OFF:  
O tempo não é exibido acima do nome do estilo.

## 2 Pressione um dos botões [A]–[J] para selecionar um estilo "Country Pop".

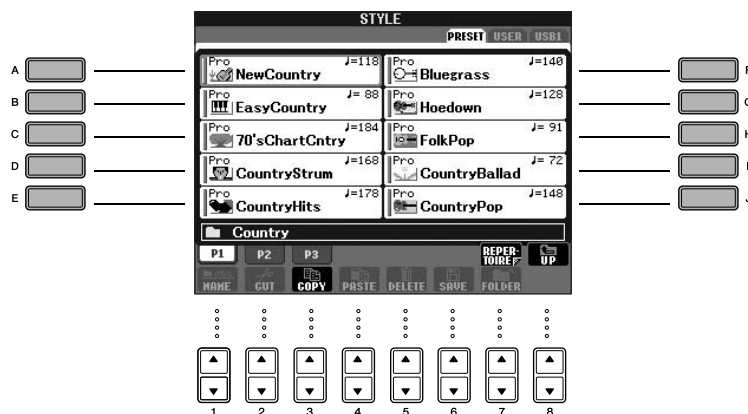

**OBSERVAÇÃO**

- O tipo de estilo e suas características de definição são indicados acima do nome do estilo predefinido. Para obter detalhes sobre as características, consulte página 103.
- Quando o botão [7 ▲] (REPERTOIRE) for pressionado depois da seleção de um estilo, você poderá acessar as configurações de painel (para vozes e tempos, etc.) criadas para melhor corresponder ao estilo selecionado. Para voltar à tela anterior, pressione o botão [EXIT].
- Você pode voltar instantaneamente para a tela original "clcando duas vezes" em um dos botões [A]–[J].

## 3 Pressione o botão [ACMP ON/OFF] para ativar o acompanhamento automático.

Use a seção da mão esquerda (parte inferior) do teclado para reproduzir os acordes para produzir o som do acompanhamento automático.

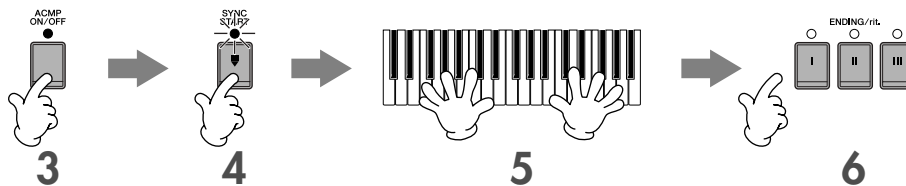

## 4 Pressione o botão [SYNC START] para configurar o acompanhamento automático no modo de espera, permitindo que você inicie o acompanhamento assim que começar a tocar o teclado.

## 5 Assim que você produzir um acorde com a mão esquerda, o acompanhamento automático será iniciado.

Experimente tocar acordes com a mão esquerda e tocar uma melodia com a mão direita.

**OBSERVAÇÃO**

**Dedilhados de acordes**

Existem sete métodos de dedilhado diferentes que você pode usar para especificar acordes (página 103).

## 6 Reproduza automaticamente uma finalização apropriada, pressionando o botão [ENDING], no ponto da partitura (página 45) indicado por "Ending".

Quando a reprodução da finalização é concluída, o estilo pára automaticamente.

**OBSERVAÇÃO**

- **Sobre os diversos estilos**  
Consulte a Lista de estilos no folheto da Lista de dados separado.
- **Alteração rápida do estilo durante uma apresentação (função Tap)**  
Você também pode alterar o tempo durante a reprodução, tocando o botão [TAP TEMPO] duas vezes no tempo desejado.
- **Especifique o ponto de divisão (o limite entre as áreas das mãos direita e esquerda)**  
Consulte a página 107.
- **Ativa ou desativa a resposta ao toque para a reprodução do estilo (Style Touch)**  
Consulte a página 106.

### Ajuste do equilíbrio do volume entre o estilo e o teclado (página 40)

Permite ajustar o equilíbrio do volume entre a reprodução do estilo e o som que você toca no teclado.

1 Acesse a tela MAIN.

[DIRECT ACCESS] → [EXIT]

**OBSERVAÇÃO** A tela BALANCE (EQUILÍBRIO) é indicada na parte inferior da tela MAIN. Se a tela BALANCE não estiver selecionada, pressione o botão [EXIT].  
(No CVP-401, abra a tela de equilíbrio de volume, pressionando o botão [C].)

2 Para ajustar o volume do estilo, pressione o botão [2 ▲ ▼]. Para ajustar o volume de (RIGHT 1) no teclado, pressione o botão [6 ▲ ▼].

## Variações de padrão

Enquanto toca o teclado, você pode automaticamente adicionar introduções e finalizações especialmente criadas, bem como variações nos padrões de ritmo/acorde, para realizar apresentações mais dinâmicas e profissionais. Existem diversas variações de padrão de acompanhamento automático para cada situação: no início, durante ou no fim de sua apresentação. Experimente as variações e combine-as livremente.

## Para começar a tocar o teclado

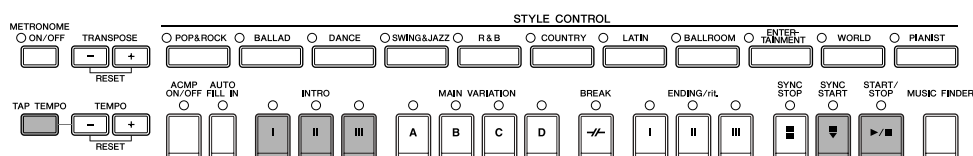

### ● Start/Stop (Iniciar/Parar)

Os estilos começam a ser reproduzidos assim que o botão STYLE CONTROL [START/STOP] for pressionado.

### ● Intro

É utilizada para o início da música. Cada estilo predefinido possui três introduções diferentes. Quando a reprodução da introdução for concluída, o acompanhamento alterna para a seção MAIN (consulte "Main" em "Durante a reprodução do estilo" abaixo).

Pressione um dos botões INTRO [I]–[III] antes de iniciar a reprodução do estilo e pressione o botão STYLE CONTROL [START/STOP] para iniciar a reprodução do estilo.

### ● Synchro Start (Início sincronizado)

Permite que você inicie a reprodução assim que começar a tocar o teclado.

Pressione o botão [SYNC START] quando a reprodução do estilo for interrompida e reproduza um acorde na seção de acordes do teclado para começar a reproduzir o estilo.

### ● Tap

Toque no tempo e inicie automaticamente o estilo na velocidade do toque. Apenas toque (pressione/solte) o botão [TAP TEMPO] (4 vezes para um compasso de 4/4) e a reprodução do estilo será iniciada automaticamente no tempo em que você tocou.

**OBSERVAÇÃO** O som particular da percussão e a velocidade (altura) do som quando a função Tap é usada podem ser selecionadas na seguinte tela. [FUNCTION] → [J] UTILITY → TAB [◀] CONFIG 1 → [B] 4 TAP

### Fade In (Aumento gradual)

Para obter informações sobre as configurações, consulte página 187.

**OBSERVAÇÃO** Para obter detalhes sobre a configuração dos recursos de aumento e redução graduais, consulte página 105.

## Durante a reprodução do estilo

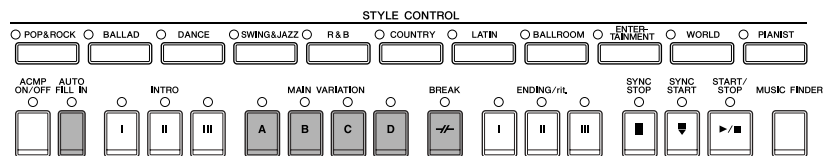

### ● Main (Principal)

É utilizada para reproduzir a parte principal da música. Ela reproduz um padrão de acompanhamento de vários compassos e é repetida indefinidamente. Cada estilo predefinido possui quatro padrões diferentes. Pressione os botões MAIN [A]–[D] durante a reprodução do estilo.

### ● Fill In (Preenchimento)

As seções de preenchimento permitem que você adicione intervalos e variações dinâmicas no ritmo do acompanhamento, para tornar o som de sua apresentação ainda mais profissional.

Ative o botão [AUTO FILL IN] antes de iniciar uma reprodução de estilo ou durante a reprodução. Em seguida, pressione um dos botões (A, B, C, D) da tela MAIN VARIATION (VARIACÃO PRINCIPAL) enquanto toca o teclado e a seção de preenchimento selecionada é reproduzida automaticamente (AUTO FILL), melhorando o acompanhamento automático. Quando o preenchimento for concluído, a seção principal (A, B, C, D) selecionada será iniciada suavemente. Quando o botão [AUTO FILL IN] estiver desativado, pressionar o mesmo botão da seção que está sendo reproduzida no momento, reproduzirá um preenchimento automaticamente, antes de voltar à mesma seção principal.

### ● Break (Pausa)

Permite que você adicione pausas dinâmicas ao ritmo do acompanhamento, para tornar o som de sua apresentação ainda mais profissional.

Pressione o botão [BREAK] durante a reprodução do estilo.

## Para terminar a reprodução da música

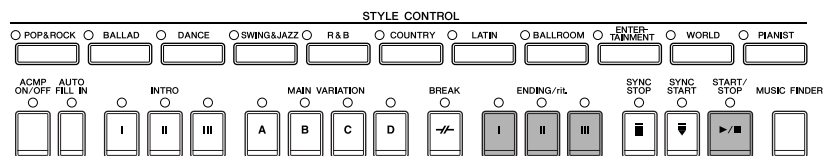

### ● Start/Stop (Iniciar/Parar)

Os estilos são interrompidos assim que o botão STYLE CONTROL [START/STOP] for pressionado.

### ● Ending (Finalização)

É utilizada para a finalização da música. Cada estilo predefinido possui três finalizações diferentes. Quando a finalização é concluída, o estilo pára automaticamente.

Pressione um dos botões de ENDING/rit. [I]–[III] durante a reprodução do estilo. Você pode fazer com que a finalização diminua gradualmente (efeito ritardando), pressionando o botão ENDING/rit. durante a reprodução da finalização.

**🎵 OBSERVAÇÃO** Se pressionar o botão ENDING/rit. [I] no meio de sua apresentação, um preenchimento será reproduzido automaticamente antes de ENDING/rit. [I].

### ● Fade Out (Redução gradual)

Para obter informações sobre as configurações, consulte página 187.

**🎵 OBSERVAÇÃO** Para obter detalhes sobre a configuração dos recursos de aumento e redução graduais, consulte página 105.

## Outros

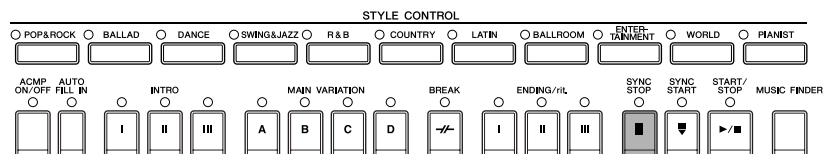

### ● Synchro Stop (Interrupção sincronizada)

Quando Synchro Stop (Interrupção sincronizada) estiver ativada, você poderá interromper o estilo a quando desejar, apenas soltando ou tocando as teclas (na seção de acordes do teclado). Essa é uma excelente forma de adicionar acentos e pausas dramáticas à sua apresentação.

Pressione o botão [SYNC STOP] antes de iniciar a reprodução do estilo.

#### 🎵 OBSERVAÇÃO

- **A tive a interrupção sincronizada pressionando/soltando as teclas (janela Synchro Stop)**

Consulte a página 106.

- **Correção do padrão da seção para Intro ou Main (conjunto de seções)**

Por exemplo, você pode configurar essa função como Intro para que uma introdução seja reproduzida automaticamente sempre que você selecionar um estilo (página 106).



**Sobre as lâmpadas dos botões da seção (INTRO/MAIN/ENDING, etc.)**

- Verde  
A seção não foi selecionada.
- Vermelho  
A seção está selecionada no momento.
- Off  
A seção não contém dados e não pode ser reproduzida.

## Aprender como produzir (indicar) os acordes para a reprodução do estilo

### Aprender as notas para produzir determinados acordes

Se souber o nome de um acorde, mas não souber reproduzi-lo, você pode fazer com que o instrumento mostre as notas que devem ser reproduzidas (função Chord Tutor).

#### 1 Acesse a tela de operações.

[FUNCTION] → [C] STYLE SETTING/SPLIT POINT/CHORD FINGERING → TAB[◀][▶] CHORD FINGERING

#### 2 Pressione o botão [6▲▼] para selecionar a nota raiz.

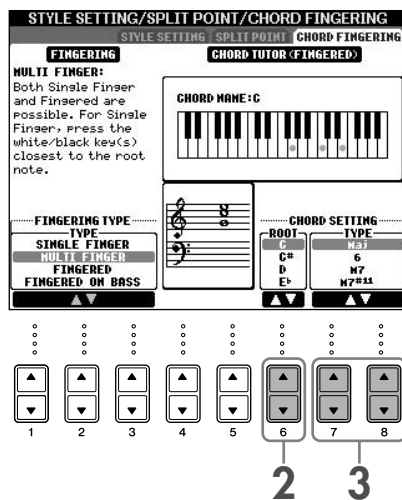

#### 3 Pressione o botão [7▲▼]/[8▲▼] para selecionar o tipo de acorde.

As notas que precisa reproduzir para produzir o acorde selecionado são mostradas na tela.

**🔊 OBSERVAÇÃO** As notas exibidas correspondem ao Fingered (Dedilhado), sem importar o tipo de dedilhado selecionado (página 104).

## Como reproduzir acordes com as lâmpadas guia

Para as músicas com dados de acorde, você pode ter as notas individuais dos acordes indicadas pelas lâmpadas guia do instrumento.

**1** Selecione uma música (página 35).

**2** Pressione os botões [FUNCTION] e [B] para acessar a tela Song Setting e ter certeza de que o GUIDE MODE (MODO GUIA) está definido como "Follow Lights" (Seguir luzes).

**3** Pressione o botão [ACMP ON/OFF] para ativar o acompanhamento automático.

**4** Pressione o botão [GUIDE].

**5** Pressione o botão SONG [PLAY/PAUSE] para iniciar a reprodução da música.

As lâmpadas guia na seção de acorde do teclado piscam de acordo com os acordes da música. Tente praticar os acordes seguindo as lâmpadas guia.

## Configurações apropriadas do painel para o estilo selecionado (One Touch Setting)

O One Touch Setting é um recurso avançado e conveniente que acessa automaticamente as configurações de painel adequadas (vozes ou efeitos, etc.) para o estilo atualmente selecionado, com o toque de apenas um botão. Se você já decidiu o estilo que deseja usar, você pode fazer com que o One Touch Setting selecione automaticamente a voz apropriada.

**1** Selecione um estilo (página 46 etapa 2).

**2** Pressione um dos botões ONE TOUCH SETTING [1]–[4].

Essa operação não só acessa todas as configurações automaticamente (vozes, efeitos, etc.) que correspondem ao estilo atual, além de ativar automaticamente o ACMP e o SYNC START, para que você possa começar a reproduzir o estilo imediatamente.

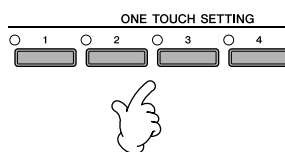

**3** Assim que você produzir um acorde com a mão esquerda, o estilo selecionado será iniciado.

### 🎵 OBSERVAÇÃO

#### Bloqueio de parâmetro

Você pode "bloquear" parâmetros específicos (efeito, ponto de divisão, etc.) para torná-los selecionáveis pelos controles do painel (página 128).

### Sugestões úteis para usar o One Touch Setting

#### ● Alterar automaticamente o One Touch Settings com as seções da tela MAIN (link do OTS)

A conveniente função do link do OTS (One Touch Setting) permite que você altere automaticamente o One Touch Settings quando selecionar uma seção MAIN diferente (A–D). Para usar a função do link do OTS, pressione o botão [OTS LINK].

#### **OBSERVAÇÃO** Configuração da duração das alterações para OTS

O One Touch Settings pode ser definido para alterar as seções em uma das duas durações diferentes (página 106).

#### ● Memorização das configurações do painel para o OTS

Você também pode criar suas próprias configurações para o One Touch Setting.

- 1 Configure os controles do painel (como Voice (Voz), Style (Estilo), efeitos, entre outros) conforme desejado.
- 2 Pressione o botão [MEMORY] (MEMÓRIA).
- 3 Pressione um dos botões ONE TOUCH SETTING [1]–[4]. Uma mensagem é exibida na tela, solicitando que você salve as configurações do painel. É possível salvar as configurações do painel com outro arquivo (etapa 4), portanto, registre-o em um número favorito de 1 a 4.
- 4 Pressione o botão [F] (YES) para acessar a tela de seleção de estilo e salve as configurações do painel como um arquivo de estilo (página 70).

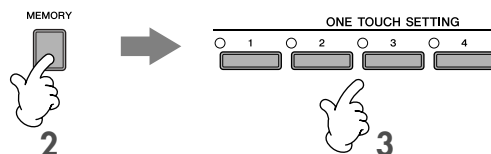

#### **AVISOS**

As configurações do painel memorizadas em cada botão OTS serão perdidas se você alterar o estilo ou desligar o instrumento sem salvar essa operação.

# Acesso a configurações ideais para cada música— Localizador de músicas

Se quiser reproduzir um determinado gênero musical, mas não sabe as configurações de estilo e voz que seriam mais adequadas, a função Localizador de música poderá ajudá-lo. Selecione o gênero musical desejado nos "Registros" do Localizador de música e o instrumento realizará automaticamente todas as configurações do painel apropriadas para que você possa reproduzir o estilo de música desejado. Um novo registro pode ser criado, basta editar o registro atualmente selecionado (página 110).

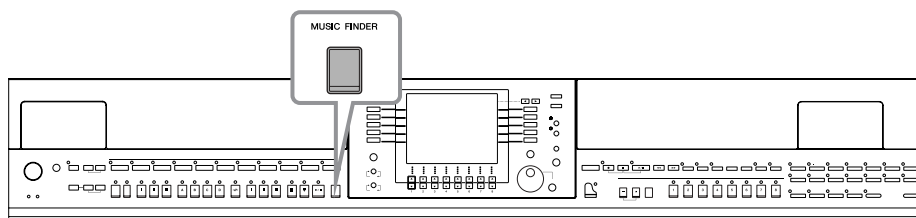

**OBSERVAÇÃO** Os dados (registros) do Localizador de música não são iguais aos dados da música e não podem ser reproduzidos.

## 1 Pressione o botão [MUSIC FINDER] para acessar a tela MUSIC FINDER.

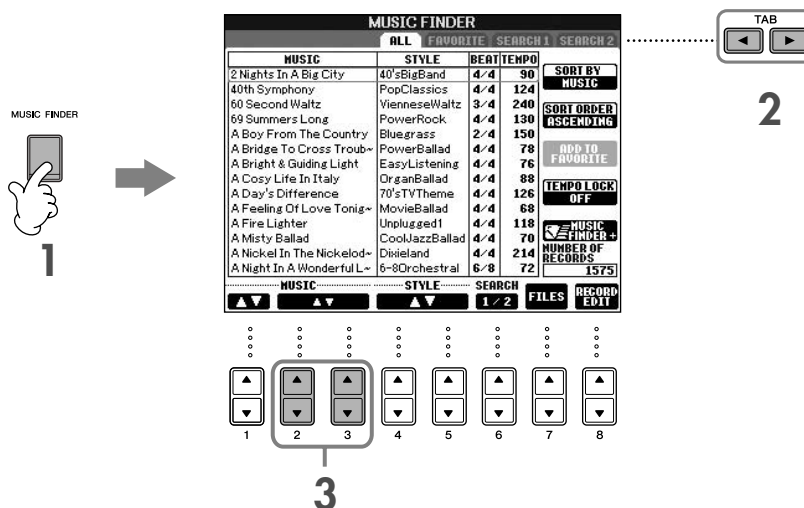

## 2 Pressione o botão TAB [◀] para selecionar a guia ALL.

A guia ALL (TODOS) possui os registros predefinidos.

## 3 Selecione o registro desejado, usando as quatro categorias de pesquisa a seguir. Para selecionar um registro, pressione os botões [2 ▲ ▼]/[3 ▲ ▼].

**OBSERVAÇÃO**

- Você também pode selecionar o registro desejado usando o botão [DATA ENTRY] (ENTRADA DE DADOS) e, em seguida, pressionar o botão [ENTER] para executá-lo.

- **Pesquisa de registros**

O Localizador de música também é equipado com uma função de pesquisa útil, que permite que você digite um título ou uma palavra-chave de uma música e, em seguida, acesse todos os registros que atendem aos critérios da pesquisa (página 108).

- **MUSIC** .....Contém o título ou o gênero da música que descreve cada registro, permitindo que você encontre o estilo de música desejado.

**OBSERVAÇÃO**

**Navegar pelas músicas em ordem alfabética para cima ou para baixo**

Quando classificar registros por título, use o botão [1 ▲ ▼] para navegar pelas músicas em ordem alfabética para cima ou para baixo. Pressione simultaneamente os botões [▲ ▼] para mover o cursor até o primeiro registro.

- **STYLE**.....É o estilo predefinido atribuído ao registro.

**OBSERVAÇÃO**

**Navegar pelos estilos em ordem alfabética para cima ou para baixo**

Quando classificar estilos por nome, use o botão [4 ▲ ▼]/[5 ▲ ▼] para navegar pelo estilos em ordem alfabética para cima ou para baixo. Pressione simultaneamente os botões [▲ ▼] para mover o cursor até o primeiro registro.

- **BEAT** .....A duração do compasso registrado em cada registro.

- **TEMPO** .....Tempo atribuído para configurar o registro.

## 4 Toque o teclado.

Observe que as configurações do painel foram alterada automaticamente para corresponder ao gênero musical do registro selecionado.

### OBSERVAÇÃO

- **Tempo Lock**

A função Tempo Lock (Bloqueio do tempo) permite que você impeça a alteração do tempo durante a reprodução do estilo, quando selecionar outro registro. Para ativar essa função, pressione o botão [I] (TEMPO LOCK) na tela do Localizador de música.

- **Bloqueio de parâmetro**

Você pode "bloquear" parâmetros específicos (efeito, ponto de divisão, etc.) para torná-los selecionáveis pelos controles do painel (página 128).

# Acessar as configurações do painel para corresponder ao estilo (Repertoire)

A função Repertoire (Repertório) acessa automaticamente as configurações do painel mais apropriadas (número da voz, etc.) para o estilo atualmente selecionado.

## 1 Selecione o estilo desejado para o qual deseja acessar as configurações do painel na guia "PRESET"/"USER" da tela de seleção de estilo.

### OBSERVAÇÃO

A função Repertoire é válida para os estilos na guia "PRESET"/"USER". Essa função não pode ser usada para os estilos salvos em um dispositivo de armazenamento USB. Para usá-la, salve o estilo desejado na guia "USER".

## 2 Pressione o botão [7 ▲] (REPertoire).

As configurações do painel que correspondem ao estilo na seleção são pesquisadas de acordo com o grupo de registros do Localizador de música. A lista de resultados pesquisados é mostrada na tela "SEARCH 2" (PESQUISA 2) do Localizador de música.

### AVISOS

Quando o resultado da pesquisa de um registro na tela "SEARCH 2" já tiver sido mostrado, o resultado pesquisado será perdido.

## 3 Pressione os botões [2 ▲ ▼]–[3 ▲ ▼] para selecionar as configurações do painel desejado.

### Classificação de registros

Pressione o botão [F] (SORT BY) (CLASSIFICAR POR) para classificar os registros.

- MUSIC ..... O registro é classificado pelo título da música.
- STYLE ..... O registro é classificado pelo nome do estilo.
- BEAT ..... O registro é classificado por batida.
- TEMPO ..... O registro é classificado por tempo.

### Alteração da ordem dos registros

Pressione o botão [G] (SORT ORDER) para alterar a ordem dos registros (crescente ou decrescente).

# Cantar junto com a reprodução de uma música (Karaoke) ou de sua própria apresentação

Conecte um microfone ao instrumento (CVP-405/403) e cante junto com a reprodução da música (Karaoke) de sua própria apresentação.

A letra da música poderá ser exibida quando a música tiver dados de letra. Cante com o microfone enquanto lê a letra exibida na tela. A letra também pode ser exibida com a partitura, permitindo que você toque e cante enquanto segue a notação e a letra da música.

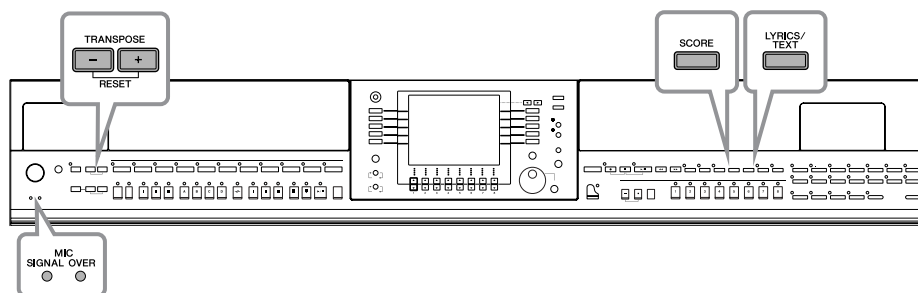

## Conexão com um microfone (CVP-405/403)

**1** Certifique-se de que tenha um microfone dinâmico convencional.

**2** Coloque o botão [INPUT VOLUME] do painel inferior do instrumento na posição mínimo.

**3** Conecte o microfone à saída [MIC./LINE IN].

**🎵 OBSERVAÇÃO** Sempre defina INPUT VOLUME (VOLUME DE ENTRADA) como mínimo quando não houver nada conectado à saída [MIC/LINE IN]. Visto que a saída [MIC/LINE IN] é muito sensível, ela poderá captar e produzir ruídos quando nada estiver conectado.

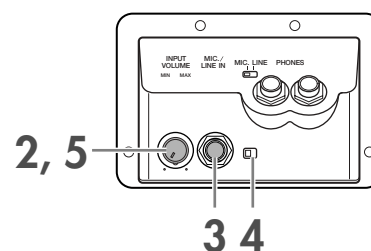

**4** Posicione a chave [MIC. LINE] em "MIC".

**5** (Para microfones com uma fonte de alimentação, ative a alimentação primeiro.)  
**Ajuste o botão [INPUT VOLUME] enquanto canta no microfone.**

Ajuste os controles enquanto verifica as lâmpadas SIGNAL e OVER. A lâmpada SIGNAL acende para indicar que um sinal de áudio está sendo recebido. Certifique-se de que ajustou o INPUT VOLUME para que essa lâmpada acenda. A lâmpada OVER acende quando o nível de entrada está muito alto. Certifique-se de que ajustou o INPUT VOLUME para que essa lâmpada não acenda.



### Desconectar o microfone

**1** Coloque o botão [INPUT VOLUME] do painel inferior do instrumento na posição mínimo.

**2** Desconecte o microfone da saída [MIC./LINE IN].

**🎵 OBSERVAÇÃO** Coloque o botão [INPUT VOLUME] na posição mínimo antes de desligar a alimentação.

# Cantar com a exibição da letra de música

Tente cantar durante a reprodução da música que possui dados de letra

## 1 Selecione uma música (página 35).

## 2 Pressione o botão [LYRICS/TEXT] (CVP-403/401: [LYRICS]) para exibir a letra.

Quando a tela Text (Texto) é exibida, pressione o botão [1 ▼] (LYRICS) (LETRA DE MÚSICA) para exibir a letra.

## 3 Pressione o botão SONG [PLAY/PAUSE] para iniciar a reprodução.

Cante enquanto acompanha a letra da música na tela. A cor da letra da música à medida que a música é reproduzida.

## 4 Pressione o botão SONG [STOP] para interromper a reprodução da música.

### **OBSERVAÇÃO**

- **Quando a letra estiver ilegível**  
Altere a configuração Lyrics Language (Idioma da letra de música) para "International" ou "Japanese" na tela Song Setting ([FUNCTION] → [B] SONG SETTING), se a letra mostrada estiver truncada ou ilegível. Essa configuração pode ser memorizada como parte dos dados da música (página 158).
- **Alteração da imagem de plano de fundo da letra de música (CVP-405)**  
Você pode alterar a imagem de plano de fundo da tela Lyrics (Letra de música). Pressione o botão [7 ▲ ▼]/[8 ▲ ▼] (BACKGROUND) (PLANO DE FUNDO) na tela Lyrics para acessar a tela de seleção de imagem para a letra de música, nos arquivos de imagem disponíveis, e selecione a imagem desejada. Pressione o botão [EXIT] (SAIR) para retornar à tela anterior.  
A imagem de plano de fundo da letra de música pode ser salva nas configurações da música (página 158).
- **Como alterar a letra de música**  
Você pode alterar a letra de música como desejar (página 162).

### **Exibição de texto (CVP-405)**

Esse recurso permite que você exiba os arquivos de texto (criados em um computador) na tela do instrumento, permitindo várias possibilidades úteis, como a exibição de letras, nomes de acordes e notas de texto.

- 1 Conecte o dispositivo de armazenamento USB que contém o arquivo de texto ao terminal [USB TO DEVICE].
- 2 Pressione o botão [LYRICS/TEXT] para exibir o texto.  
Quando as letras são exibidas, pressione o botão [1 ▼] (TEXT) para exibir o texto.
- 3 Pressione os botões [5 ▲ ▼]/[6 ▲ ▼] (TEXT FILE) para acessar a tela de seleção de texto.
- 4 Pressione o botão TAB (GUIA) [◀|▶] para selecionar a guia desejada.
- 5 Clique duas vezes nos botões [A]–[J] para selecionar um arquivo de texto.  
Se o texto for muito longo, use os botões TAB [◀|▶] para selecionar outras páginas.

**OBSERVAÇÃO** Um pedal adicional também pode ser usado para virar as páginas (página 187).

As seguintes configurações adicionais estão disponíveis na tela TEXT (TEXTO):

- LYRICS .....Alterna para a tela de exibição de letras de música.
- CLEAR.....Apaga o text da tela (os dados do texto em si não são apagados).
- F (FIXED) 11 pt (ponto)–
- P (PROPORTIONAL) 16 pt.....Determina o tipo de texto (fixo ou proporcional) e o tamanho da fonte.
- TEXT FILE.....Abre a tela de seleção de texto.
- BACK GROUND.....Permite a alteração de imagens de plano de fundo da exibição de texto, conforme descrito na tela Lyrics acima. A configuração de plano de fundo é comum para as telas Lyrics e Text.

### **OBSERVAÇÃO**

- O arquivo de texto, copiado na guia USER (USUÁRIO) pode ser exibido.
- A alimentação de linha (ou "retorno de carro") não é realizada automaticamente no instrumento. Se uma frase não for totalmente exibida devido às limitações da tela, execute a alimentação de linha em seu computador.
- Quando a cor do plano de fundo for especificada nos dados da música, a configuração BACKGROUND (PLANO DE FUNDO) não poderá ser alterada.

### Exibição da letra ou do texto em um monitor de TV externo (CVP-405)

A letra ou o texto indicado na tela também pode ser exibido pelo terminal VIDEO OUT.

- 1 Use um cabo de vídeo adequado para conectar o plugue [VIDEO OUT] do instrumento a um conector de entrada de vídeo no monitor de TV.
- 2 Defina o sinal de monitor de televisão/vídeo (NTSC ou PAL) usado por seu equipamento de vídeo, se necessário.
  - 1 Acesse a tela de operações.  
[FUNCTION] → [J] UTILITY → TAB [◀][▶] SCREEN OUT
  - 2 Pressione o botão [1 ▲ ▼] para selecionar o sinal do monitor de televisão/vídeo externo.

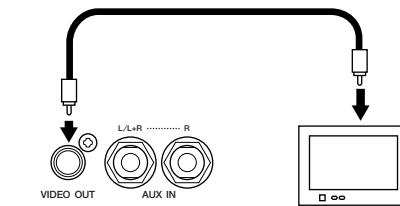

## Funções convenientes para Karaokê

Ajuste do tempo	➤	página 31
Transposição	➤	Veja abaixo.
Aplicação de efeitos à sua voz (CVP-405/403)	➤	página 56
Adição de harmonias vocais à sua voz (CVP-405/403)	➤	página 57
Cantar com o tom apropriado para praticar (CueTIME vocal) (CVP-405/403)	➤	página 137

### Transpose

Pode ser usada para ajustar o tom da música, se estiver alto ou baixo.

- Transposição do tom da música para cima.....Pressione o botão TRANSPOSE [+].
- Transposição do tom da música para baixo.....Pressione o botão TRANSPOSE [-].
- Redefinição da transposição .....Pressione os botões TRANSPOSE [+][-] simultaneamente.



### Aplicação de efeitos à sua voz (CVP-405/403)

Você também pode aplicar vários efeitos à sua voz.

#### 1 Acesse a tela de operações.

[FUNCTION] → [G] MIC SETTING/VOCAL HARMONY

#### 2 Pressione os botões [4 ▲ ▼]/[5 ▲ ▼] para ativar o efeito.

**OBSERVAÇÃO**

**Seleção de um tipo de efeito**

Você pode selecionar o tipo de efeito no Mixing Console (Console de mixagem) (página 91).



# Adição de harmonias vocais à sua voz (CVP-405/403)

Você também pode aplicar várias harmonias vocais automaticamente à sua voz.

## 1 Seleccione uma música com dados de acorde (página 35).

Se a música tiver esses dados, o nome do acorde atual será exibido na tela MAIN durante a reprodução da música, permitindo que você verifique facilmente as músicas que têm dados de acorde e as que não têm.

## 2 Acesse a tela de operações.

[FUNCTION] → [G] MIC SETTING/VOCAL HARMONY

## 3 Pressione os botões [6 ▲ ▼]/[7 ▲ ▼] para ativar as harmonias vocais (Vocal Harmony).

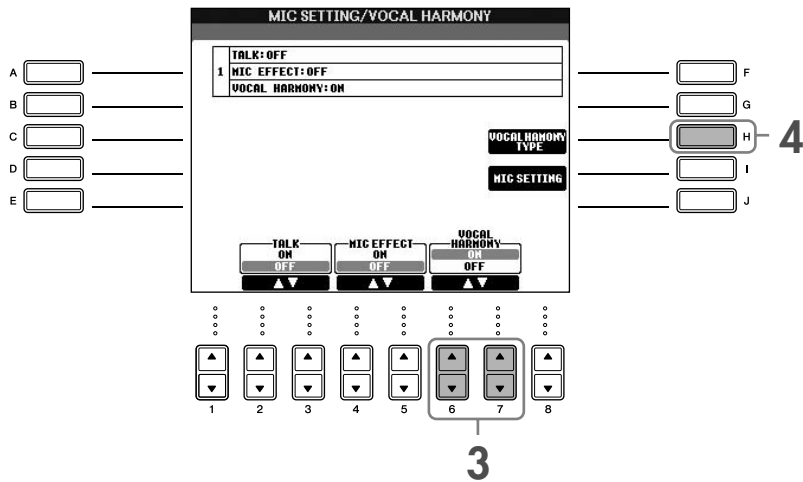

## 4 Pressione o botão [H] para acessar a tela de seleção de harmonia vocal.

## 5 Pressione um dos botões [A]–[J] para selecionar o tipo de harmonia vocal.

Para obter detalhes sobre os tipos de harmonia vocal, consulte a Lista de dados separada.

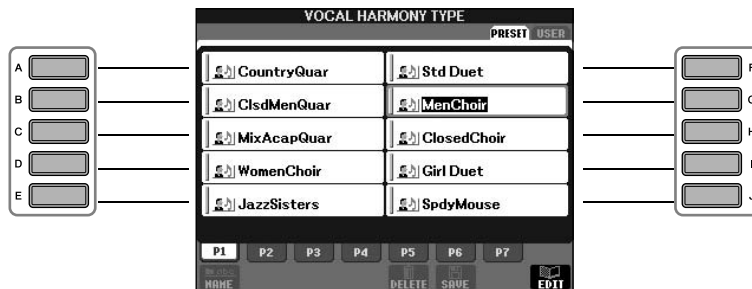

## 6 Pressione o botão [ACMP ON/OFF] para ativar o acompanhamento automático.

## 7 Pressione o botão SONG [PLAY/PAUSE] e cante no microfone.

A harmonia é aplicada à sua voz de acordo com os dados do acorde.

### Ajuste do volume da música e do microfone (página 40)

Você pode ajustar o equilíbrio do volume entre a reprodução da música e o microfone.

1 Acesse a tela MAIN.

[DIRECT ACCESS] → [EXIT]

**🎵 OBSERVAÇÃO** A tela BALANCE (EQUILÍBRIO) é indicada na parte inferior da tela MAIN. Se a tela BALANCE não estiver indicada, pressione o botão [EXIT].

2 Para ajustar o volume do microfone, pressione o botão [4 ▲ ▼].

Para ajustar o volume da música, pressione o botão [1 ▲ ▼].

## Funções convenientes para cantar junto com sua apresentação

Alteração de tecla (Transpose)	➤	Veja abaixo.
Exibição da partitura no instrumento e da letra da música na TV (CVP-405)	➤	página 59
Anúncios entre músicas (CVP-405/403)	➤	página 59
Controle de duração da reprodução por sua voz (Karao-Key)	➤	página 137

### Alteração de tecla (Transpose)

Você pode criar uma correspondência entre a música e a apresentação do seu teclado para uma determinada tecla. Por exemplo, os dados da música estão em F (fá), mas você prefere cantar em D (ré) e está acostumado a tocar o teclado em C (dó). Para criar uma correspondência entre as teclas, defina Master Transpose (Transposição principal) como "0", Keyboard Transpose (Transposição do teclado) como "2" e Song Transpose (Transposição da música) como "-3". Essa operação transfere a parte do teclado para cima e os dados da música para baixo, para o tom em que deseja cantar.

#### 1 Acesse a tela de operações.

[FUNCTION] → [D] CONTROLLER → TAB [▶] KEYBOARD/PANEL → [B] TRANSPOSE ASSIGN

#### 2 Pressione o botão [4 ▲ ▼]/[5 ▲ ▼] para selecionar o tipo de transposição desejada.

Os seguintes tipos estão disponíveis. Selecione o que melhor atende à sua finalidade.

##### ●TECLADO

Transponha o tom dos estilos e vozes reproduzidos pelo teclado (controlado pelo que você reproduz na seção de acordes do teclado).

##### ●SONG

Transpõe o tom da reprodução da música.

##### ●MASTER

Transpõe o tom geral do instrumento.

#### 3 Pressione o botão TRANSPOSE [-]/[+] para transpor.

Você pode definir o valor em etapas de semitom.

Para redefinir o valor de transposição, pressione os botões [-][+] simultaneamente.

#### 4 Pressione o botão [EXIT] (SAIR) para fechar a tela TRANSPOSE.

## Exibição da partitura no instrumento e da letra da música e do texto na TV (CVP-405)

Essa função conveniente para cantar junto permite que você exiba a partitura na tela do instrumento, enquanto apenas a letra seja exibida na TV (página 56), assim, sua platéia pode cantar junto.

### 1 Acesse a tela de operações.

[FUNCTION] → [J] UTILITY → TAB [◀][▶] SCREEN OUT

### 2 Pressione o botão [3▲]/[4▲] para selecionar LYRICS (LETRA).

## Anúncios entre músicas (CVP-405/403)

Essa função é ideal para fazer anúncios entre suas apresentações. Quando cantar uma música, vários efeitos são geralmente atribuídos à configuração MIC. Quando você falar com sua platéia, esses efeitos podem ser incômodos ou sem naturalidade. Sempre que a função TALK (FALA) estiver ativada, os efeitos são automaticamente desativados.

### 1 Acesse a tela de operações.

[FUNCTION] → [G] MIC SETTING/VOCAL HARMONY

### 2 Pressione o botão [2▲]/[3▲] para ativar o efeito (TALK) (FALA).

**🎵 OBSERVAÇÃO** As configurações de fala também podem ser personalizadas, permitindo que você adicione quaisquer efeitos desejados à sua voz, enquanto fala com sua platéia (página 170).

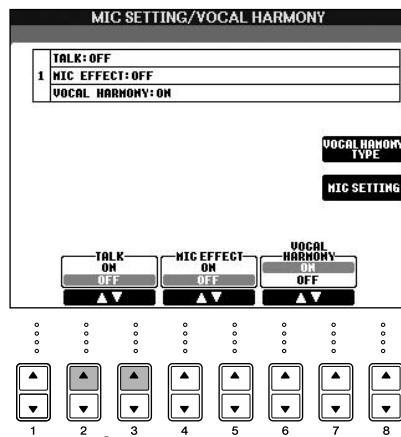

**2**

# Gravação de sua apresentação como áudio (USB Audio Recorder) (CVP-405/403) (Gravador de áudio USB)

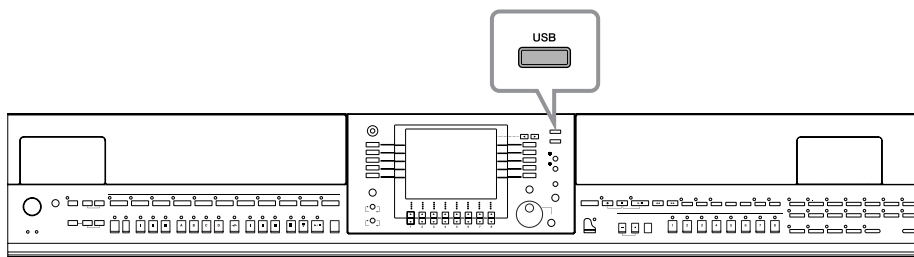

Aqui você aprenderá como gravar sua apresentação como dados de áudio em um dispositivo de armazenamento USB. Por exemplo, se conectar um violão, um microfone ou outro dispositivo ao instrumento, você poderá gravar uma apresentação em conjunto de teclado e violão ou gravar a reprodução da música com sua interpretação de canto. Os dados da apresentação são salvos como um arquivo WAV de qualidade de CD convencional (44,1 kHz/16 bits). Visto que é possível reproduzir o arquivo em um computador, não é necessário ter um determinado instrumento para ouvir a apresentação. Isso facilita o compartilhamento de suas apresentações e gravações com amigos por correio eletrônico, a gravação de seus próprios CDs ou o carregamento de discos em sites para muitas outras pessoas aproveitarem também.

Os métodos de gravação no instrumento incluem gravações MIDI e de áudio. Para obter detalhes sobre as diferenças entre as gravações MIDI e de áudio, consulte página 192. Para obter instruções específicas sobre gravações MIDI, consulte página 196.

- OBSERVAÇÃO**
- Para gravar seu CD original, será necessário ter uma unidade de CD-R (ou dispositivo compatível). Consulte o manual fornecido com o seu computador para obter detalhes.
  - Quando anexar um arquivo gravado a uma mensagem de correio eletrônico, certifique-se de que o tamanho do arquivo é pequeno o suficiente para ser enviado.

## Os sons a seguir podem ser gravados.

- Gerador de tons interno do instrumento.  
As partes (Right 1, Right 2, Left) do teclado, as partes da música e as partes do estilo
- Entrada de um microfone, violão ou outro instrumento (pela saída [MIC./LINE IN]).
- Entrada de outro dispositivo de áudio, como um CD player, MP3 player ou semelhante (pela saída [MIC./LINE IN]).

**OBSERVAÇÃO** Músicas protegidas por direitos autorais, como as músicas predefinidas e o som o metrônomo não podem ser gravadas.

## Os dados gravados com essa função são salvos como:

- Dados WAV estéreo
- Taxa de exemplo de 44,1 kHz/Resolução de 16 bits

## Gravação de sua apresentação como áudio

Agora, tente gravar uma apresentação de sua interpretação de canto junto com a reprodução da música com um microfone conectado. O valor máximo de tempo de gravação é de 80 minutos, embora ele possa variar de acordo com a capacidade do dispositivo de armazenamento USB.

### 1 Defina a voz, etc., que deseja usar em sua apresentação e conecte um microfone. (Para obter informações sobre a configuração da voz, consulte a página 28; para a conexão do microfone, consulte a página 54.)

Aqui, você também verá um exemplo de como cantar junto com um acompanhamento ou uma reprodução de estilo. Para definir o estilo, siga a etapa 6 (página 46).

### 2 Conecte o dispositivo de armazenamento USB ao terminal [USB TO DEVICE].

- OBSERVAÇÃO**
- Para gravar sua apresentação com o gravador de áudio USB, use a memória Flash USB compatível. Se a memória Flash USB não for compatível, não será possível gravar ou reproduzir normalmente.
  - Antes de usar um dispositivo de armazenamento USB, lembre-se de ler "Utilização de um dispositivo de armazenamento USB (disquete/memória Flash USB, etc.)" na página 22.

### 3 Pressione o botão [USB].

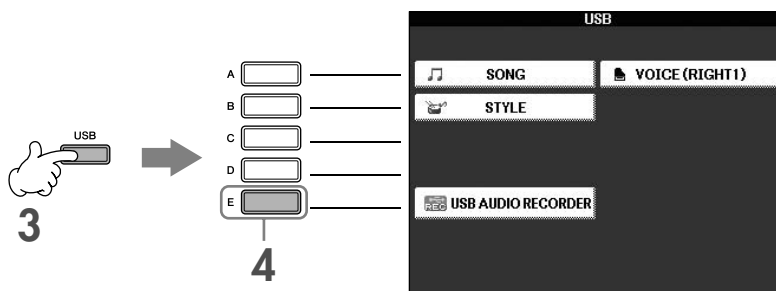

### 4 Pressione o botão [E] (USB AUDIO RECORDER) (GRAVADOR DE ÁUDIO USB) para acessar a tela de gravação (Tela USB AUDIO RECORDER).

### 5 Se necessário, pressione o botão [E] (PROPERTY) para acessar a tela Property e, em seguida, verifique as informações do dispositivo de armazenamento USB.

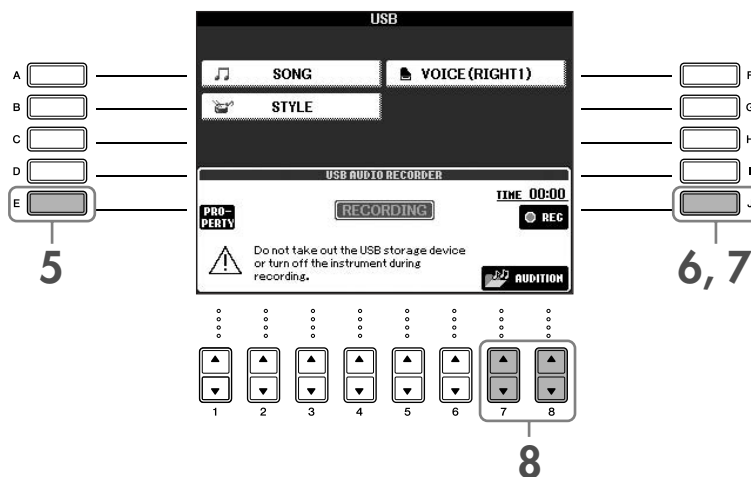

As informações a seguir são indicadas na tela PROPERTY.

- DRIVE NAME ..... Número do dispositivo de armazenamento USB (USB 1, USB 2, etc.)
- ALL SIZE ..... Tamanho do dispositivo de armazenamento USB
- FREE AREA ..... Espaço disponível para gravação no dispositivo de armazenamento USB
- POSSIBLE TIME ..... Tempo disponível para gravação

Pressione o botão [F] (OK)/[EXIT] para fechar a tela PROPERTY.

**ⓘ OBSERVAÇÃO** O dispositivo de armazenamento USB de "USB1" é selecionado como o destino da gravação quando vários dispositivos de armazenamento USB estiverem conectados. Para verificar o número de dispositivos de armazenamento USB (USB1 e USB2, etc.), pressione o botão [A]/[B]/[F] na tela da etapa 4 e altera a guia. Pressione o botão [EXIT] (SAIR) para retornar à tela anterior.

### 6 Inicie a gravação pressionando o botão [J] (REC) e, em seguida, comece a sua apresentação.

Quando a gravação é iniciada, a indicação "RECORDING" (GRAVANDO) na tela, fica vermelha (CVP-405) e o tempo decorrido de gravação é exibido.

**⚠ AVISOS**

Evite conectar/desconectar com frequência o dispositivo de armazenamento USB ou ligar e desligar o instrumento muitas vezes. Isso pode corromper os dados do dispositivo de armazenamento USB ou os dados da gravação.

### 7 Para interromper a gravação, pressione o botão [J] (STOP).

O nome do arquivo é automaticamente atribuído (sempre um nome novo e exclusivo) e uma mensagem indicando o nome do arquivo é exibida.

**ⓘ OBSERVAÇÃO** A operação de gravação continua, mesmo se você fechar a tela de gravação, pressionando o botão [EXIT]. Para interromper a gravação, pressione o botão [J] (STOP) na tela de gravação.

# Reprodução da apresentação gravada

Reproduza a apresentação gravada.

## 1 Acesse a tela **USB AUDIO RECORDER (GRAVADOR DE ÁUDIO USB)**.

[USB] → [E] (USB AUDIO RECORDER).

## 2 Pressione botão **[7 ▲ ▼]/[8 ▲ ▼] (AUDITION) (OUVIR)** para exibir os arquivos de áudio (dados WAV) salvos no dispositivo de armazenamento USB conectado.

O arquivo gravado é selecionado na etapa 1-7 (página 60). Para obter informações sobre o método de operação para alterar o nome do arquivo exibido ou para excluir o arquivo, consulte a seção "Operações do arquivo/pasta no visor de Seleção de arquivo" na página 69. Contudo, a operação que copia/move arquivos/pastas para a guia User não pode ser executada aqui.

## 3 Pressione os botões **[A]-[J]** correspondentes ao arquivo que você deseja ouvir e pressione o botão **[8 ▼] (AUDITION)**.

A música é reproduzida desde o início e a tela indica que ela está sendo ouvida. Essa tela é fechada automaticamente quando você pára de ouvir a música. Pressione o botão **[G] (CANCEL)** ou **[EXIT]** para parar de ouvir a música.

### AVISOS

Evite conectar/desconectar com frequência o dispositivo de armazenamento USB ou ligar e desligar o instrumento muitas vezes. Isso pode corromper os dados do dispositivo de armazenamento USB ou os dados que poderão ser ouvidos posteriormente.

### OBSERVAÇÃO

A gravação de áudio é processada internamente para que o volume da reprodução seja adequado em um computador. Portanto, o som da reprodução pode ser distorcido se for gravado com um volume muito alto. Nesse caso, abaixe e ajuste o volume de cada parte da tela Volume Balance (Equilíbrio do volume) (página 40), do Mixing Console (Console de mixagem) (página 87), etc., e tente gravar novamente.

## 4 Pressione o botão **[EXIT]** para voltar à tela **USB AUDIO RECORDER** exibido na etapa 4 da seção "Gravação de sua apresentação como áudio" acima.

## Seleção do idioma da mensagem

É possível selecionar o idioma desejado das mensagens do visor.

- 1 **Acesse o visor de operação.**  
[FUNCTION] → [J] UTILITY → TAB[◀][▶] OWNER
- 2 **Use os botões [4▲▼]/[5▲▼] (LANGUAGE) para selecionar o idioma.**
- 3 **Pressione o botão [EXIT] (Sair) para retornar ao visor anterior.**

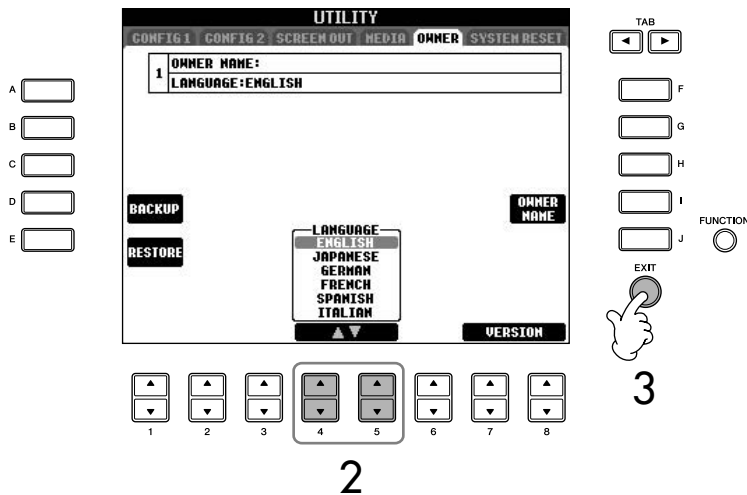

O idioma selecionado aqui também é usado por diversas "Mensagens" exibidas durante as operações.

## As mensagens exibidas no visor

Às vezes, uma mensagem (uma caixa de diálogo de confirmação ou informação) é exibida na tela para facilitar a operação. Quando a mensagem é exibida, pressione o botão apropriado.

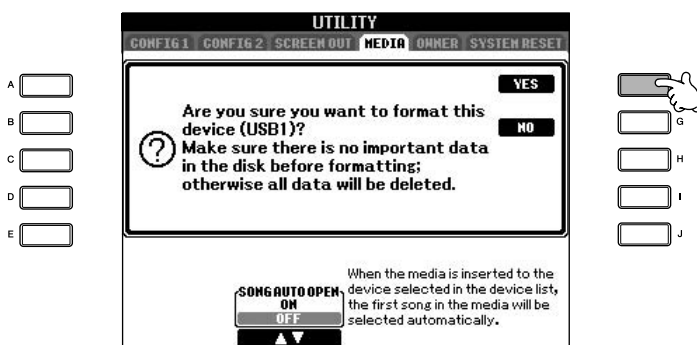

Neste exemplo, pressione o botão [F] (YES) para iniciar a formatação da MÍDIA (dispositivo de armazenamento USB como disquete/memória flash USB etc).

# Seleção presente nos visores — Acesso direto

Com a prática função Direct Access (Acesso direto), você pode acessar instantaneamente o visor desejado — com apenas um toque no botão adicional.

- 1 **Pressione o botão [DIRECT ACCESS] (Acesso direto).**  
É exibida uma mensagem no visor solicitando que você pressione o botão apropriado.
- 2 **Pressione o botão correspondente ao visor de configuração desejado para acessar instantaneamente esse visor.**  
Consulte a Lista de dados separada para obter uma lista de visores que podem ser acessados com a função Direct Access.

## Exemplos de acesso ao visor da função Guide (Guia)

Pressione o botão [DIRECT ACCESS], em seguida, o botão [GUIDE].

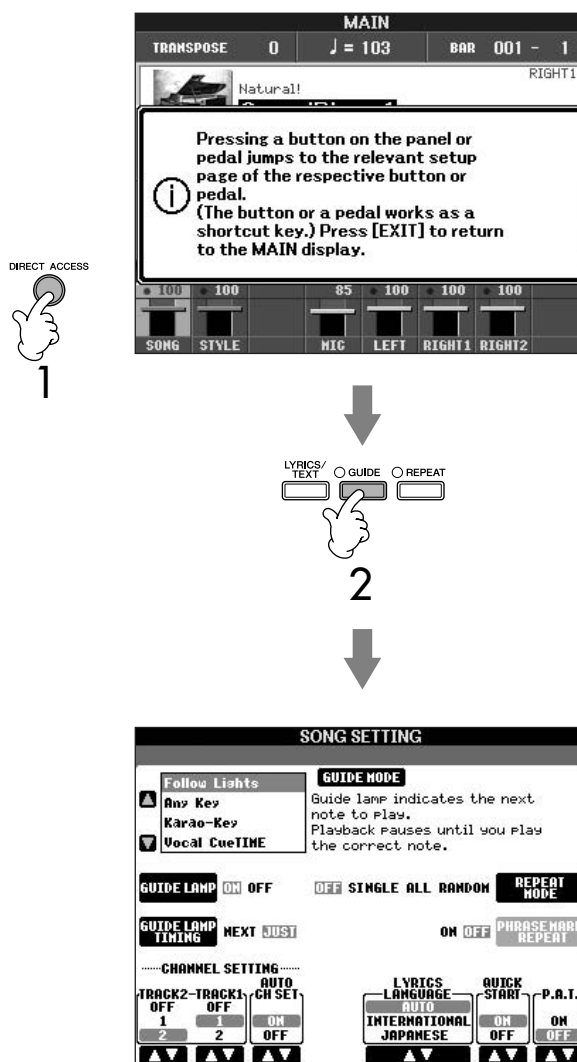

### Retornando ao visor Principal

É possível retornar facilmente ao visor Principal a partir de qualquer outro visor, pressionando o botão [DIRECT ACCESS], em seguida, o botão [EXIT].



# Visores básicos (visores Principal e de Seleção de arquivo)

Há dois tipos de visores básicos – Principal e de Seleção. Seguem explicações de cada segmento do visor e sua operação básica.

## Visor Principal

O visor Principal mostra as configurações básicas atuais do instrumento como a Voz e o Estilo selecionados no momento, permitindo visualizá-los de uma única vez. Geralmente, o visor Principal é o único visualizado quando você toca o teclado.

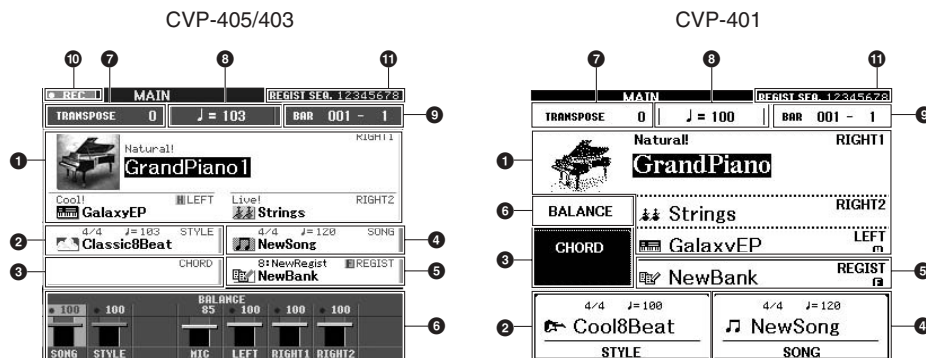

### 1 Nome da voz

- RIGHT 1 (indicado no canto direito):  
Nome da voz selecionado no momento para a parte DIREITA 1 (página 80).
- RIGHT 2 (indicado no canto direito):  
Nome da voz selecionado no momento para a parte DIREITA 2 (página 80).
- LEFT (indicado no canto direito):  
Nome da voz selecionado no momento para a parte ESQUERDA (página 80).  
Quando a função Left Hold (Esquerdo pressionado) está Ativada, é exibida uma indicação "H" (página 85). Pressione um dos botões [A]–[C] e [F]–[H] para acessar o visor de Seleção de voz para cada parte (página 32).  
No CVP-401, um dos botões [A]–[B] e [F]–[I] acessa o visor de Seleção de voz para cada parte (página 32).

### 2 Nome do estilo e informações relacionadas

Exibe o nome do estilo selecionado no momento, o tempo e a velocidade.  
No CVP-405/403, pressione o botão [D] para acessar o visor de Seleção de estilo (página 46). No CVP-401, abra o visor Seleção de estilo pressionando os botões [1 ▲ ▼]–[4 ▲ ▼].

### 3 Nome do acorde atual

Se o botão [ACMP ON/OFF] estiver Ativado, será exibido o acorde especificado na seção de acorde do teclado.

### 4 Nome da música e informações relacionadas

Exibe o nome da música selecionada no momento, o tempo e a velocidade. No CVP-405/403, pressione o botão [I] para acessar o visor de Seleção de estilo (página 46). No CVP-401, abra o visor de Seleção de estilo pressionando os botões [5 ▲ ▼]–[8 ▲ ▼].  
Se a música possuir dados do acorde, o nome do acorde atual será exibido no segmento "CHORD" (Acorde) - consulte a seção 3 anterior. Pressione o botão [I] para acessar o visor de Seleção de música (página 35).

### 5 Nome do banco de memória do registro

Exibe o nome do Banco de memória do registro selecionado no momento.  
Pressione o botão [J] para acessar o visor de Seleção do banco de memória do registro (página 128).  
Quando a função Freeze (Congelar) está Ativada, é exibida uma indicação "F" (página 129).

### 6 Balanço do volume

Exibe o balanço do volume entre as partes. No CVP-401, abra o visor de balanço do volume pressionando o botão [C].  
Ajuste o balanço do volume entre as partes usando os botões [1 ▲ ▼]–[8 ▲ ▼].

### 7 Transposição

Exibe a quantidade de transposições entre as unidades de semitom (página 56).

### Retornando ao visor Principal

Segue um modo prático de retornar ao visor Principal a partir de qualquer outro visor: Pressione o botão [DIRECT ACCESS], em seguida, o botão [EXIT].

**8 Tempo**

Exibe o tempo atual da música ou do estilo.

**9 BARRA (posição atual da música ou do estilo)**

Exibe a posição atual da música ou o número de barra e batida do início de reprodução do estilo.

**10 Status da gravação do gravador de áudio USB (CVP-405/403)**

Durante a gravação, é exibida a indicação “REC”.

**11 Seqüência de registro**

Aparece quando a Seqüência de registro está ativa (página 130).

## Configuração do visor de seleção de arquivo e operação básica

O visor de Seleção de arquivo é exibido quando os botões mostrados a seguir são pressionados. A partir deles é possível selecionar vozes, estilos e outros dados.

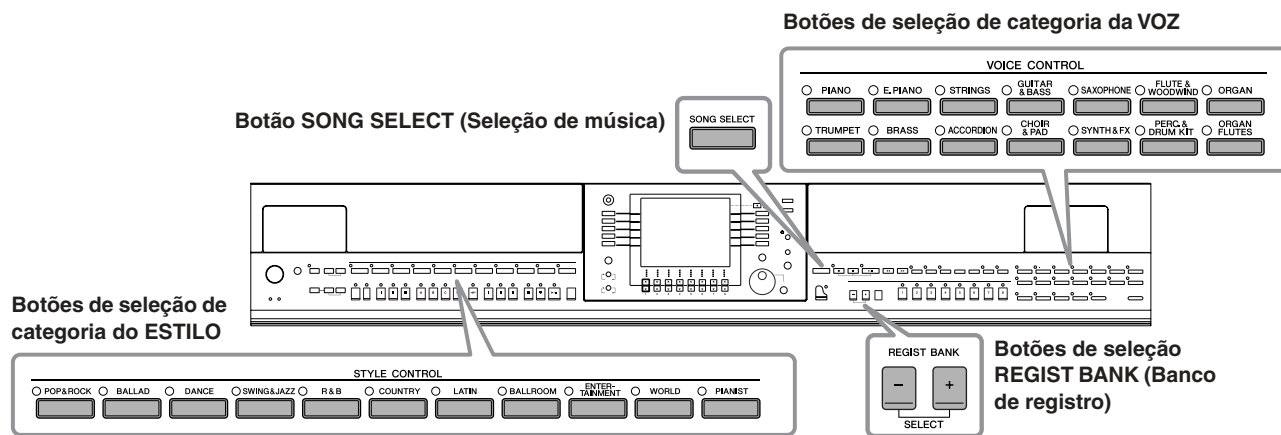

## Configuração do visor de Seleção de arquivo

**Local (unidade) dos dados**

**Preset (Predefinição)**

Local em que os dados pré-programados (predefinidos) ficam armazenados.

**User (Usuário)**

Local em que os dados editados ou gravados são salvos.

**USB**

Local em que os dados do dispositivo de armazenamento USB (disquete/memória flash USB etc) são salvos.



Posteriormente neste manual, qualquer dispositivo de armazenamento USB como disquete/memória flash USB etc serão mencionados como “dispositivo de armazenamento USB”.

• **Pastas e arquivos de dados**

Os dados pré-programados e originais são salvos como “arquivos”.  
 Você pode colocar os arquivos em uma pasta.

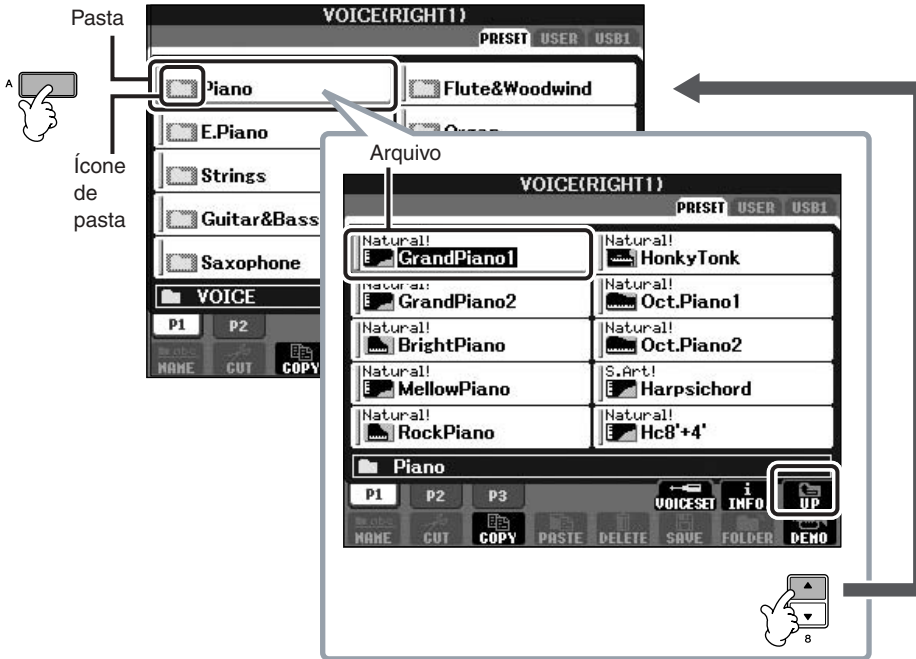

**Operação básica do visor de Seleção de arquivo**

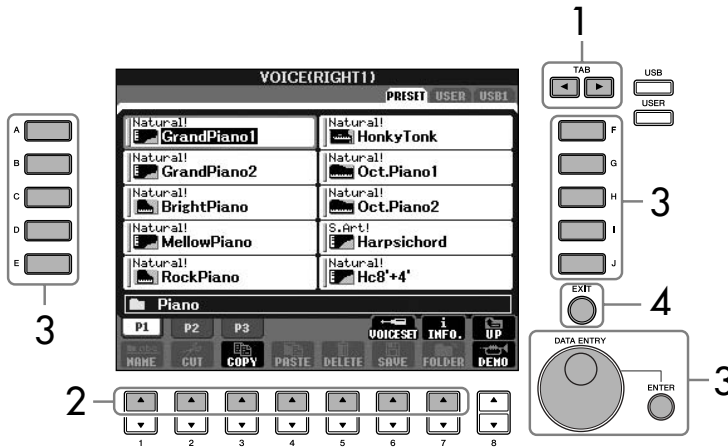

Selecione o arquivo em que os dados serão salvos.

Também é possível selecionar o arquivo específico no qual os dados serão salvos pressionando os botões [USB]/[USER] (USB/Usuário).  
 [USB]/[USER] → [A] SONG/[B] STYLE/[F] VOICE → [A]-[J]

- 1 Selecione a guia com o arquivo desejado usando os botões TAB [◀][▶].
- 2 Selecione a página com o arquivo desejado usando os botões [1▲]-[7▲] (botões [1▲]-[5▲] para voz, botões [1▲]-[6▲] para música e estilo).
- 3 **Selecione o arquivo. Há dois modos de se fazer isso.**
  - Pressione um dos botões [A]-[J].
  - Selecione o arquivo usando o controle [DATA ENTRY] (Entrada de dados), em seguida, pressione o botão [ENTER] para executar.
- 4 Pressione o botão [EXIT] para retornar ao visor anterior.

### Fechando a pasta atual e acessando a próxima pasta de nível mais alto

Para fechar a pasta atual e acessar a próxima pasta de nível mais alto, pressione o botão [8 ▲] (UP).

#### Exemplo de visor de Seleção de voz PREDEFINIDA

Os arquivos de voz PREDEFINIDA são categorizados e colocados em pastas apropriadas.



Este visor mostra os arquivos de voz em uma pasta.



É exibido o próximo nível mais alto — neste caso, a pasta. Cada pasta mostrada neste visor contém as vozes categorizadas adequadamente.

## Operações do arquivo/pasta no visor de Seleção de arquivo

- Salvando arquivos ..... página 70
- Copiando arquivos/pastas (copiar e colar) ..... página 71
- Movimentando arquivos (cortar e colar) ..... página 72
- Excluindo arquivos/pastas ..... página 72
- Renomeando arquivos/pastas ..... página 73
- Selecionando ícones personalizados para arquivos (mostrados à esquerda do nome do arquivo) ..... página 73
- Criando uma nova pasta ..... página 73
- Inserindo caracteres ..... página 74

### Formatando mídia de armazenamento USB

Quando um dispositivo de armazenamento USB é conectado ou a mídia é inserida, uma mensagem pode ser exibida, solicitando a formatação do dispositivo/mídia. Nesse caso, execute a operação de formatação.

#### ⚠ AVISOS

A operação de formatação exclui todos os dados já existentes. Verifique se a mídia que está sendo formatada não contém dados importantes. Prossiga com cuidado, especialmente quando conectar diversas mídias de armazenamento USB.

- 1 Insira um dispositivo de armazenamento USB para a formatação em [USB TO DEVICE] (USB para dispositivo).
- 2 Acesse o visor de operação.  
[FUNCTION] → [J] UTILITY → TAB[◀][▶]MEDIA
- 3 Pressione os botões [A]/[B] para selecionar as Guias “USB” (USB1/USB2) conectadas aos dispositivos na etapa 1.
- 4 Pressione o botão [H] para formatar a mídia.

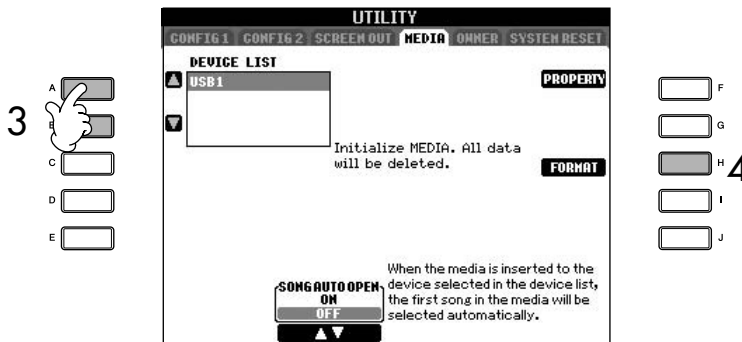

As indicações USB 1, USB 2 etc serão exibidas dependendo do número de dispositivos conectados.

**Capacidade da memória interna (visores da Guia do usuário)**

A capacidade da memória interna do instrumento é cerca de 1,4MB (CVP-405/403) ou cerca de 560KB (CVP-401). Essa capacidade aplica-se a todos os tipos de arquivos, incluindo arquivos de dados de registro, de música, de estilo e de voz.

## Salvando arquivos

Essa operação permite que você salve seus dados originais (como músicas e vozes criadas por você) em um arquivo.

- 1 **Depois que uma música ou voz é criada na tela relevante do SONG CREATOR ou VOICE SET, pressione o botão da tela [SAVE] (Salvar).** É exibido o visor de Seleção de arquivo para os dados correspondentes. Lembre-se de que a operação para salvar é realizada a partir do visor de Seleção de arquivo.

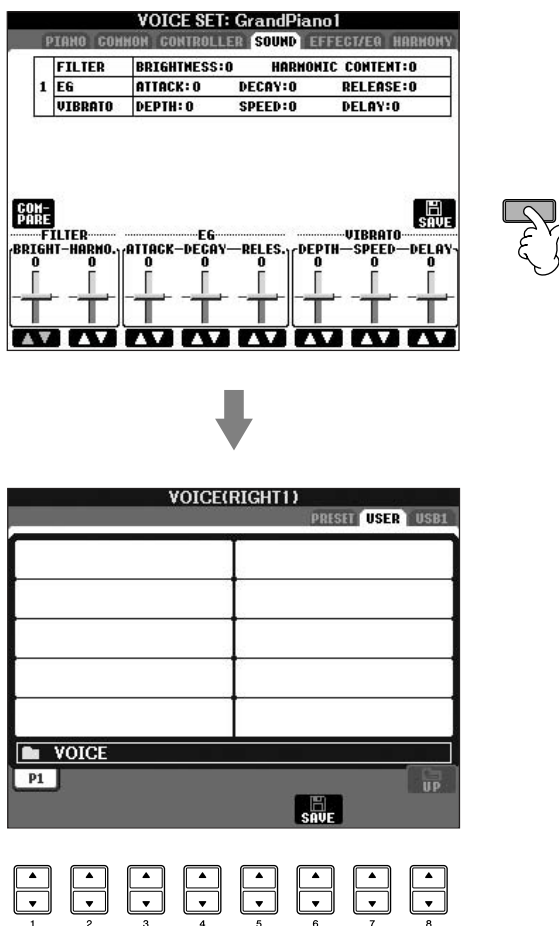

- 2 **Selecione a guia apropriada (USER/USB) na qual deseja salvar os dados usando os botões TAB [◀][▶].**
- 3 **Pressione o botão [6 ▼] (SAVE) para acessar o visor de nomeação de arquivo.**



- 4 **Insira o nome do arquivo (página 74).**
- 5 **Pressione o botão [8 ▲] (OK) para salvar o arquivo.** Se desejar cancelar a operação, pressione o botão [8 ▼] (CANCEL). O arquivo salvo será automaticamente localizado na posição adequada entre os arquivos em ordem alfabética.

**Restrições para músicas protegidas**

Os dados de música disponíveis comercialmente podem ser protegidos contra cópia para evitar cópias ilegais ou apagamento acidental. Há marcas de indicação no lado superior esquerdo dos nomes dos arquivos. As indicações e restrições relevantes estão detalhadas a seguir.

<b>Prot. 1</b>	Indica músicas predefinidas salvas no visor de Guia do usuário, músicas da coleção de orquestra em disco (DOC - Disk Orchestra Collection) e músicas suaves de piano Disklavier. Elas não podem ser copiadas/movimentadas/salvas para o dispositivo de armazenamento USB.
<b>Prot. 2 Orig</b>	Indica músicas formatadas e protegidas pela Yamaha. Elas não podem ser copiadas. Podem ser movimentadas/salvas somente para o visor de guia USER e para o dispositivo de armazenamento USB.
<b>Prot. 2 Orig</b>	Indica músicas editadas "Prot. 2 Orig". Salve-as na mesma pasta da música "Prot. 2 Orig" correspondente. Elas não podem ser copiadas. Podem ser movimentadas/salvas somente para o visor de guia USER e para o dispositivo de armazenamento USB.

**Observação para operação do arquivo de músicas "Prot. 2 Orig" e "Prot. 2 Edit"**

Salve a música "Prot. 2 Edit" na mesma pasta da música "Prot. 2 Orig" original. Caso contrário, talvez a música "Prot. 2 Edit" não possa ser reproduzida. Além disso, se você movimentar uma música "Prot. 2 Edit", movimente sua música "Prot. 2 Orig" original para o mesmo local (pasta) ao mesmo tempo.

**Copiando arquivos/pastas (copiar e colar)**

Essa operação permite que você copie um arquivo/pasta e cole-o em outro local (pasta).

- 1** Acesse o visor com o arquivo/pasta que deseja copiar.
- 2** Pressione o botão [3 ▼] (COPY) para copiar o arquivo/pasta. É exibida a janela instantânea na parte inferior do visor para realizar a operação de cópia.
- 3** Pressione um dos botões [A]–[I] correspondente ao arquivo/pasta desejada.
 

Para cancelar a seleção, pressione o botão [A]–[I] novamente.

■ **Selecionando todos os arquivos/pastas**  
 Pressione o botão [6 ▼] (ALL) para selecionar todos os arquivos/pastas indicados no visor atual, incluindo das outras páginas.  
 Para cancelar a seleção, pressione o botão [6 ▼] (ALL OF) novamente.
- 4** Pressione o botão [7 ▼] (OK) para confirmar a seleção do arquivo/pasta.
 

Para cancelar a cópia, pressione o botão [8 ▼] (CANCEL).
- 5** Selecione a guia de destino (USER/USB) para colar o arquivo/pasta usando os botões TAB [◀][▶].
- 6** Pressione o botão [4 ▼] (PASTE) para colar o arquivo/pasta.
 

O arquivo/pasta copiado e colado é exibido no visor na posição adequada entre os arquivos em ordem alfabética.

## Movimentando arquivos (cortar e colar)

Essa operação permite que você corte um arquivo e cole-o em outro local (pasta).

- 1 **Acesse o visor com o arquivo que deseja movimentar.**
- 2 **Pressione o botão [2 ▼] (CUT) para cortar o arquivo.**  
É exibida a janela instantânea na parte inferior do visor para realizar a operação de corte.



- 3 **Pressione um dos botões [A]–[J] correspondente ao arquivo desejado.**  
Para cancelar a seleção, pressione o botão [A]–[J] novamente.
  - **Selecionando todos os arquivos**  
Pressione o botão [6 ▼] (ALL) para selecionar todos os arquivos indicados no visor atual, incluindo das outras páginas.  
Para cancelar a seleção, pressione o botão [6 ▼] (ALL OF) novamente.
- 4 **Pressione o botão [7 ▼] (OK) para confirmar a seleção do arquivo.**  
Para cancelar a operação, pressione o botão [8 ▼] (CANCEL).
- 5 **Selecione a guia de destino (USER/USB) na qual o arquivo será colado usando os botões TAB [◀][▶].**
- 6 **Pressione o botão [4 ▼] (PASTE) para colar o arquivo.**  
O arquivo movimentado e colado é exibido no visor na posição adequada entre os arquivos em ordem alfabética.

## Excluindo arquivos/pastas

Essa operação permite que você exclua um arquivo/pasta.

- 1 **Acesse o visor com o arquivo/pasta que deseja excluir.**
- 2 **Pressione o botão [5 ▼] (DELETE).**  
É exibida a janela instantânea na parte inferior do visor para realizar a exclusão.



- 3 **Pressione um dos botões [A]–[J] correspondente ao arquivo/pasta.**  
Para cancelar a seleção, pressione o botão [A]–[J] novamente.
  - **Selecionando todos os arquivos/pastas**  
Pressione o botão [6 ▼] (ALL) para selecionar todos os arquivos/pastas indicados no visor atual, incluindo das outras páginas.  
Para cancelar a seleção, pressione o botão [6 ▼] (ALL OFF) novamente.
- 4 **Pressione o botão [7 ▼] (OK) para confirmar a seleção do arquivo/pasta.**  
Para cancelar a operação, pressione o botão [8 ▼] (CANCEL).
- 5 **Siga as instruções exibidas no visor.**  
 YES (Sim) ..... Excluir arquivo/pasta  
 YES ALL (Sim para todos) ... Excluir todos os arquivos/pastas  
 NO (Não)..... Deixar arquivo/pasta como está, sem excluir  
 CANCEL (Cancelar)..... Cancelar a operação de Exclusão

**Excluindo todos os dados em um dispositivo de armazenamento USB ao mesmo tempo**  
Quando um dispositivo de armazenamento USB é formatado, todos os dados do dispositivo são completamente apagados (página 69).



## Renomeando arquivos/pastas

Esta operação permite que você renomeie os arquivos/pastas.

- 1 **Acesse o visor com o arquivo/pasta que deseja renomear.**
- 2 **Pressione o botão [1 ▼] (NAME).**  
É exibida a janela instantânea na parte inferior do visor para realizar a renomeação.
 

NAME
Select a file or folder.
OK
CANCEL
- 3 **Pressione um dos botões [A]–[J] correspondente ao arquivo/pasta desejado.**
- 4 **Pressione o botão [7 ▼] (OK) para confirmar a seleção do arquivo/pasta.**  
Para cancelar a operação, pressione o botão [8 ▼] (CANCEL).
- 5 **Informe o nome (caracteres) do arquivo ou pasta selecionada (página 74).**  
O arquivo/pasta renomeado é exibido no visor na posição adequada entre os arquivos em ordem alfabética.
- 6 **Pressione o botão [8 ▲] (OK) para inserir o novo nome.**

## Selecionando ícones personalizados para arquivos (mostrados à esquerda do nome do arquivo)

É possível selecionar os ícones personalizados para os arquivos (mostrados à esquerda do nome do arquivo).

- 1–4 **As operações são iguais às da seção “Renomeando arquivos/pastas” anterior.**
- 5 **Pressione o botão [1 ▼] (ICON) para acessar o visor ICON.**
- 6 **Selecione o ícone usando os botões [A]–[J] ou [3 ▲ ▼]–[5 ▲ ▼].**  
O visor ICON inclui diversas páginas. Pressione o botão TAB [►] para selecionar páginas diferentes.  
Para cancelar a operação, pressione o botão [8 ▼] (CANCEL).
- 7 **Pressione o botão [8 ▲] (OK) para aplicar o ícone selecionado.**
- 8 **Pressione o botão [8 ▲] (OK) para inserir o novo nome.**

## Criando uma nova pasta

Esta operação permite que você crie novas pastas. As pastas podem ser criadas, nomeadas ou organizadas como desejado, facilitando a localização e a seleção de seus dados originais.

- 1 **Acesse a página do visor de Seleção de arquivo na qual deseja criar uma nova pasta.**
- 2 **Pressione o botão [7 ▼] (FOLDER) para acessar o visor de nomeação para a nova pasta.**

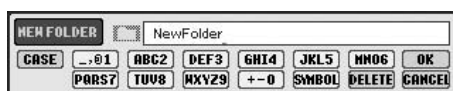

- 3 **Informe o nome da nova pasta (página 74).**

Uma nova pasta não pode ser criada na guia PRESET.

### Diretórios de pasta para o visor de guia USER

No visor de guia USER, os diretórios de pasta contêm até quatro níveis. O número máximo total de arquivos e pastas que podem ser armazenados é 740 (CVP-405/403), 370 (CVP-401), mas pode ser diferente dependendo do tamanho dos nomes dos arquivos. O número máximo de arquivos/pastas que podem ser armazenados em uma pasta na guia USER é 250.

Dependendo do visor para a entrada de caractere no qual você está trabalhando, alguns tipos de caracteres não podem ser inseridos.

Mesmo que tiver selecionado a opção Japanese as Language (Idioma japonês), quando inserir os caracteres no visor de edição da letra de música (página 162), no visor de Configuração da Internet (página 179) ou no site da Web, o tipo de caracteres "CASE"/"case" pode ser inserido.

Os sinais a seguir não podem ser usados no nome de um arquivo/pasta.

\ / : \* ? " < > |

Insira a senha ou a tecla WEP da conexão LAN sem fio no site da Web para converter esses caracteres para "\*".

No caso de caracteres que não são acompanhados de sinais especiais (exceto kanakan e katakana da metade do tamanho), você pode acessar a lista de sinais pressionando o botão [6 ▼] após a seleção de um caractere (antes da inserção real de um caractere).

## Inserindo caracteres

As instruções a seguir mostram como inserir caracteres ao nomear seus arquivos/pastas e ao inserir a senha para o site da Web/função Music Finder (Localizador de músicas). O método é igual ao de inserção de nomes e números de um celular convencional. A inserção de caracteres deve ser feita no visor mostrado a seguir.

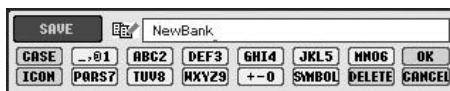

### 1 Altere o tipo de caractere pressionando o botão [1 ▲].

- Se selecionar uma opção de idioma diferente de Japanese as the Language (página 63), os tipos diferentes de caracteres a seguir ficam disponíveis:

CASE.....Alfabeto (letras maiúsculas, metade do tamanho), números (metade do tamanho), sinais (metade do tamanho)

case .....Alfabeto (letras minúsculas, metade do tamanho), números (metade do tamanho), sinais (metade do tamanho)

- Se selecionar Japanese as the Language (página 63), os tipos de caracteres e tamanhos diferentes a seguir podem ser inseridos:

かな漢 (kana-kan) ...Hiragana e Kanji, sinais (tamanho grande)

カナ (kana) .....Katakana (tamanho normal), sinais (tamanho grande)

カ (kana) .....Katakana (metade do tamanho), sinais (metade do tamanho)

A B C.....Alfabeto (letras maiúsculas e pequenas, tamanho grande), números (tamanho grande), sinais (tamanho grande)

CASE.....Alfabeto (letras maiúsculas e pequenas, metade do tamanho), números (metade do tamanho), sinais (metade do tamanho)

### 2 Use o controle [DATA ENTRY] para movimentar o cursor para a posição desejada.

### 3 Pressione os botões [2 ▲ ▼]–[6 ▲ ▼] e [7 ▲] correspondentes ao caractere que deseja inserir.

Para obter detalhes sobre a inserção de caracteres, consulte a seção a seguir, abaixo da etapa 4 da instrução.



São atribuídos diversos caracteres diferentes a cada botão e os caracteres alteram sempre que o botão é pressionado.

### 4 Pressione o botão [8 ▲] (OK) para inserir o novo nome e retornar ao visor anterior.

A inserção de letras, números e símbolos pode ser feita movimentando-se o cursor ou pressionando-se os botões de entrada de caractere. De modo alternativo, você pode aguardar algum tempo e os caracteres serão inseridos automaticamente.

- **Excluindo caracteres**

Movimente o cursor até o caractere que deseja excluir usando o controle [DATA ENTRY] e pressione o botão [7 ▼] (DELETE). Para excluir todos os caracteres da linha ao mesmo tempo, mantenha pressionado o botão [7 ▼] (DELETE).

- **Inserindo sinais de caracteres especiais (“ゝ” japonês e “°”)**

Selecione um caractere ao qual um sinal será adicionado e pressione o botão [6 ▼] antes de inserir o caractere real.

- **Inserindo sinais**

1 Depois de inserir um caractere movimentando o cursor, pressione o botão [6 ▼] para acessar a lista de sinais.

2 Use o controle [DATA ENTRY] para movimentar o cursor até o sinal desejado, em seguida, pressione o botão [8 ▲] (OK).

- **Inserindo um caractere**
  - 1 Movimente o cursor até a posição desejada.  
Use a mesma operação da seção anterior “Excluindo caracteres”.
  - 2 Pressione os botões [2 ▲ ▼]–[6 ▲ ▼], [7 ▲] para inserir números e símbolos.
  - 3 Pressione o botão [8 ▲] (OK) para inserir os caracteres.
- **Inserindo um espaço**
  - 1 Movimente o cursor até a posição desejada.  
Use a mesma operação da seção anterior “Excluindo caracteres”.
  - 2 Pressione o botão [6 ▼] para acessar a lista de sinais.
  - 3 Verifique se o cursor está no espaço inicial (novo) da lista de sinais e pressione o botão [8 ▲] (OK).
- **Inserindo números**

Primeiro, selecione uma das opções a seguir: “A B C” (alfabeto de tamanho grande), “ABC” “CASE” (alfabeto maiúsculo da metade do tamanho) e “case” (alfabeto minúsculo da metade do tamanho). Em seguida, mantenha pressionado por um tempo o botão apropriado, [2 ▲ ▼]–[5 ▲ ▼], [6 ▲] e [7 ▲] ou pressione-o repetitivamente até o número desejado ser selecionado.
- **Convertendo para Kanji (idioma japonês)**

Quando os caracteres “hiragana” inseridos forem mostrados no visor de inversão (destacado), pressione o botão [1 ▲]/[ENTER] uma ou várias vezes para converter os caracteres no kanji adequado. Para inserir a alteração, pressione o botão [8 ▲] (OK) ou insira o próximo caractere.

**Quando os caracteres “hiragana” inseridos forem mostrados no visor de inversão (destacado):**

- **Converta novamente os caracteres em outro kanji**  
Pressione o botão [1 ▲]/[ENTER].
- **Alterando a área invertida**  
Use o controle [DATA ENTRY].
- **Alterando o kanji convertido de volta para “hiragana”**  
Pressione o botão [7 ▼] (DELETE).
- **Limando a área invertida ao mesmo tempo**  
Pressione o botão [8 ▼] (CANCEL).
- **Inserindo o próprio “hiragana” (sem convertê-lo)**  
Pressione o botão [8 ▲] (OK).
- **Cancelando a operação de inserção do caractere**  
Pressione o botão [8 ▼] (CANCEL).

## Restaurando as configurações programadas de fábrica

### Restaurando o sistema programado de fábrica

Com a tecla C7 (tecla à direita no teclado) pressionada, ative o botão [POWER] (Alimentação).

Essa operação causa o mesmo resultado e é um atalho para a operação de restauração da Configuração do sistema explicada na etapa 2 da seção a seguir.

A operação de restauração das configurações programadas de fábrica não afetam as configurações da Internet. Para redefinir as configurações da Internet, consulte a página 183.

**⚠ AVISOS**

Essa operação exclui todos os seus dados originais para o item correspondente (MIDI SETUP, USER EFFECT, MUSIC FINDER, e FILES&FOLDERS).

## Restaurando as configurações programadas de fábrica independentemente pelo item

- 1 **Acesse o visor de operação.**  
[FUNCTION] → [J] UTILITY → TAB[▶]SYSTEM RESET
- 2 **Selecione os itens pressionando os botões [1▲▼]–[3▲▼].**

<b>SYSTEM SETUP</b>	Restaura os parâmetros da Configuração do sistema para as configurações originais de fábrica. Consulte o folheto da Lista de dados separada para obter os detalhes sobre quais parâmetros pertencem à Configuração do sistema.
<b>MIDI SETUP</b>	Restaura as configurações de MIDI incluindo modelos de MIDI no visor de guia do USUÁRIO para o status original de fábrica.
<b>USER EFFECT</b>	Restaura as configurações de Efeito do usuário, inclusive tipos de efeitos do usuário, tipos de EQ principal do usuário e tipos de harmonia de vocal do usuário (CVP-405/403) criadas por meio do visor do Console de mixagens para as reconfigurações originais de fábrica.
<b>MUSIC FINDER</b>	Restaura os dados do Localizador de músicas (todas as gravações) para as configurações originais de fábrica.
<b>FILES&amp;FOLDERS</b>	Exclui todos os arquivos e pastas armazenadas no visor de guia do Usuário.
<b>REGIST</b>	Exclui temporariamente as configurações atuais da Memória de registro do banco selecionado. O mesmo também pode ser feito desativando-se o botão [POWER] enquanto mantém pressionada a tecla B6 (tecla B mais à direita no teclado).

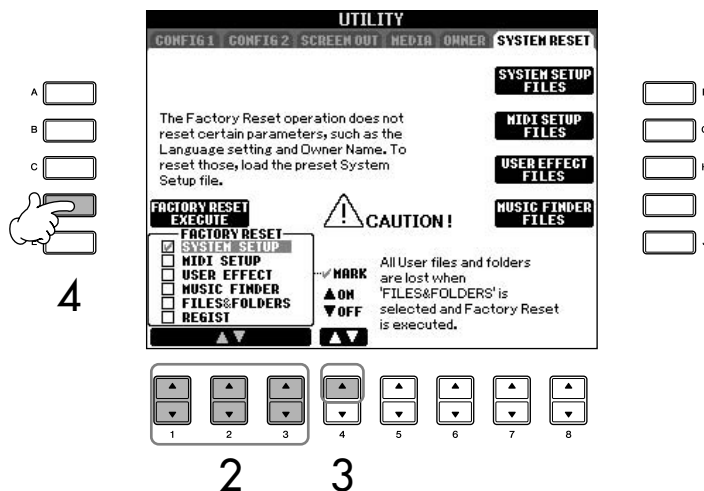

- 3 **Selecione a caixa do item a ser redefinido para as configurações programadas de fábrica pressionando os botões [4▲].**
- 4 **Pressione o botão [D] para executar a operação de Redefinição de fábrica para todos os itens selecionados.**

## Salvando e recuperando suas configurações originais como arquivo único

Para obter os itens a seguir, você pode salvar suas configurações originais como um arquivo único para recuperação futura.

- 1 **Faça todas as configurações desejadas no instrumento.**
- 2 **Acesse o visor de operação.**  
[FUNCTION] → [J] UTILITY → TAB[▶]SYSTEM RESET

### 3 Pressione um dos botões [F]–[I] para acessar o visor relevante para salvar seus dados.

<b>SYSTEM SETUP</b>	Conjunto de parâmetros em diversos visores como [FUNCTION] → UTILITY e visor de configuração do microfone (CVP-405/403) controlados como um arquivo único de configuração do sistema. Consulte o folheto da Lista de dados separada para obter os detalhes sobre quais parâmetros pertencem à Configuração do sistema.
<b>MIDI SETUP</b>	As configurações de MIDI incluindo os modelos de MIDI no visor de guia do Usuário são controladas como um arquivo único.
<b>USER EFFECT</b>	As configurações de Efeito do usuário incluindo os tipos de efeitos do usuário, tipos de EQ principal do usuário e tipos de harmonia de vocal do usuário (CVP-405/403) criadas por meio dos visores do Console de mixagens são gerenciadas como um arquivo único.
<b>MUSIC FINDER</b>	Todas as gravações criadas e predefinidas do Localizador de músicas são controladas como um arquivo único.

### 4 Selecione uma das guias (diferente de PRESET) pressionando os botões TAB [◀][▶].

Observe que o arquivo no visor da guia PRESET é o arquivo com as configurações programadas de fábrica. Se selecioná-lo, as configurações programadas de fábrica serão restauradas para o item correspondente. (São os mesmos resultados de página 75 “Restaurando as configurações programadas de fábrica independentemente pelo item”.)

### 5 Salve seu arquivo (página 70).

### 6 Para restaurar seu arquivo, selecione a guia e a página na qual o arquivo foi salvo (página e guia iguais às especificadas na etapa 4) e pressione o botão correspondente [A]–[J].

## Backup de dados

Para manter a segurança máxima dos dados, a Yamaha recomenda que você copie ou salve seus dados importantes em um dispositivo de armazenamento USB. Isso fornece um backup prático se a memória interna for danificada.

### Dados que podem ser salvos

- Música\*, Estilo, Banco de memória do registro e Voz
- Gravação do localizador de músicas, Efeito\*\*, Modelo de MIDI e Arquivo de sistema

\* Músicas protegidas (aquelas com uma indicação “Prot.1/Prot.2” na parte superior esquerda do nome do arquivo) não podem ser salvas.  
Porém, músicas com uma indicação “Prot.2” podem ser movimentadas (cortar e colar) para uma memória flash USB.

\*\*Os dados de efeito incluem o seguinte:

- Dados salvos ou editados no “EFFECT/EQ” do Console de mixagens.
- Dados salvos ou editados do tipo de Harmonia de vocal. (CVP-405/403)

- Todos os dados listados acima em 1 e 2, bem como as configurações de Internet.

O procedimento de backup é diferente para os tipos de dados em 1, 2 e 3 acima.

## Procedimento de backup

### 1 Dados de Música, Estilo, Banco de memória do registro e Voz

- 1 Insira/conecte o dispositivo de armazenamento USB de backup (destino).
- 2 Acesse o visor com o arquivo desejado a ser copiado.  
**Música:**  
 Pressione o botão [SONG SELECT] (Seleção de música).  
**Estilo:**  
 Pressione os botões de seleção de categoria de ESTILO.  
**Banco de memória do registro:**  
 Pressione simultaneamente os botões [REGIST BANK] da REGISTRATION MEMORY e [+][-].  
**Voz:**  
 Pressione um dos botões de seleção de categoria de VOZ.
- 3 Selecione a guia USER usando os botões TAB [◀][▶].
- 4 Pressione o botão [3 ▼] (COPY) para copiar o arquivo/pasta.  
 É exibida a janela instantânea na parte inferior do visor para realizar a cópia.



- 5 Pressione o botão [6 ▼] (ALL) para selecionar todos os arquivos/pastas indicados no visor atual e todas as demais páginas.  
 Para cancelar a seleção, pressione o botão [6 ▼] (ALL OFF) novamente.
- 6 Pressione o botão [7 ▼] (OK) para confirmar a seleção do arquivo/pasta.  
 Para cancelar a cópia, pressione o botão [8 ▼] (CANCEL).
- 7 Selecione a guia USB de destino na qual o arquivo/pasta será colada usando os botões TAB [◀][▶].
- 8 Pressione o botão [4 ▼] (PASTE) para colar o arquivo/pasta.

#### Se for exibida uma mensagem indicando que os dados não podem ser copiados

Músicas protegidas ("Prot. 1/Prot.2" indicado no lado superior esquerdo dos nomes dos arquivos) são incluídas nos arquivos copiados. Essas músicas protegidas não podem ser copiadas. Porém, músicas com uma indicação "Prot.2" podem ser movimentadas (cortar e colar) para uma memória flash USB.

### 2 Gravação do localizador de músicas, Efeito, Modelo de MIDI e Dados do sistema

- 1 Insira/conecte o dispositivo de armazenamento USB de backup (destino).
- 2 Acesse o visor de operação.  
 [FUNCTION] → [J] UTILITY → TAB [◀][▶]  
 SYSTEM RESET
- 3 Pressione um dos botões [F]-[I] para acessar o visor relevante para salvar seus dados.
- 4 Selecione a guia apropriada USB na qual deseja salvar os dados usando os botões TAB [◀][▶].
- 5 Salve seus dados (página 70).

### 3 Todos os dados relacionados em 1 e 2 acima

- 1 Insira/conecte o dispositivo de armazenamento USB de backup (destino).
- 2 Acesse o visor de operação.  
 [FUNCTION] → [J] UTILITY → TAB [◀][▶]  
 OWNER
- 3 Pressione o botão [D] (BACKUP) para salvar os dados no dispositivo de armazenamento USB.  
 Para restaurar os dados, pressione o botão [E] (RESTORE) na etapa 3 anterior.

- OBSERVAÇÃO**
- Leva alguns minutos para concluir a operação de restauração/backup.
  - Os dados do backup que não foram criados no CVP-405/403/401 não podem ser restaurados.

#### ⚠ AVISOS

Movimente as músicas protegidas salvas para o visor USER antes da restauração. Se as músicas não forem movimentadas, os dados serão excluídos pela operação.

# Como usar, criar e editar vozes

## Referência às páginas do Guia rápido

Reproduzindo vozes .....	página 28
Reproduzindo a voz de piano .....	página 28
Reproduzindo diversas vozes .....	página 32

## Característica da voz

O tipo de voz e suas características de definição são indicados acima do nome da voz predefinida.

<b>Natural!</b>	Essas vozes delicadas e suaves fazem parte da maioria das reproduções de sons de instrumentos de teclado e foram projetadas especialmente para tocar piano e outras partes do teclado. Elas também tiram o máximo de proveito da tecnologia avançada de amostragem da Yamaha, como Amostragem estéreo, Amostragem dinâmica (CVP-405/403), Amostragem sustentada (CVP-405/403) e Amostragem de tecla desativada (CVP-405/403).
<b>S. Articulation! (CVP-405)</b>	As vozes Super Articulation produzem um som notavelmente natural e autêntico, oferecendo as características exclusivas de desempenho de cada instrumento — por exemplo, os sons arranhados do violão ou o fraseado legato dos instrumentos de sopro. Elas fornecem muitos dos benefícios parecidos com os das MegaVoices (veja a seguir), mas com uma reprodução de som mais natural e controle expressivo em tempo real. Para reproduzir efetivamente os sons na apresentação de determinadas vozes, você também pode usar o pedal. Para obter detalhes sobre como reproduzir melhor cada voz, acesse a janela de Informações (pressionando o botão [7 ▲] no visor de Seleção de voz).
<b>Mega Voice (CVP-405/403)</b>	As Mega Voices não foram projetadas para serem tocadas a partir do teclado. Elas foram inicialmente projetadas para uso com os dados de seqüência MIDI gravados (como músicas e estilos). Algumas vozes de baixo e de violão foram criadas especialmente como Mega Voices. O que torna as Mega Voices especiais é o uso de alteração de velocidade. As vozes normais também usam alteração de velocidade — para deixar a qualidade e/ou o nível do som de uma voz de acordo com a potência ou a suavidade em que é tocada. Isso torna autêntica e natural a reprodução de som das vozes do instrumento. Mas com as Mega Voices, cada faixa de velocidade (o compasso da intensidade da reprodução) possui um som completamente diferente. Por exemplo, uma Mega Voice de violão inclui sons de diversas técnicas de desempenho. Em instrumentos comuns, as vozes diferentes possuem esses sons que poderiam ser acessados por meio do MIDI e reproduzidos juntos para alcançar o efeito desejado. Porém, agora com as Mega Voices, uma parte de violão convincente pode ser reproduzida com uma única voz, usando os valores de velocidade específicos para tocar os sons desejados. Em função da complexidade natural dessas vozes e das velocidades precisas necessárias para reproduzir os sons, elas não foram projetadas para serem tocadas do teclado. Mas elas são muito úteis e práticas na criação de dados MIDI — especialmente quando desejar evitar o uso de várias vozes diferentes para apenas um único instrumento.
<b>Live!</b>	Esses sons de instrumento acústico foram testados em estéreo para produzir um som rico e verdadeiramente autêntico — cheio de atmosfera e ambiente.
<b>Cool!</b>	Essas vozes captam as texturas dinâmicas e as nuances sutis dos instrumentos elétricos — graças à grande quantidade de memória e algumas programações muito sofisticadas.
<b>Sweet!</b>	Esses sons de instrumento acústico também tiram proveito da sofisticada tecnologia da Yamaha e produzem um som extremamente natural e finamente detalhado, você vai jurar que está tocando o instrumento verdadeiro!
<b>Drums</b>	Diversos sons de percussão e bateria são atribuídos a teclas individuais, permitindo que você reproduza os sons a partir do teclado.
<b>SFX</b>	Diversos sons de efeitos especiais são atribuídos a teclas individuais, permitindo que você reproduza os sons a partir do teclado.
<b>Organ Flutes!</b>	Essa voz de um autêntico órgão permite que você use o Criador de som para ajustar os diversos comprimentos em pés e crie seus próprios sons originais de órgão. Consulte página 100 para obter detalhes.

### Compatibilidade de Mega Voices

As Mega Voices são exclusivas do Clavinova e não são compatíveis com outros modelos. Todos os dados de música/estilo criados no Clavinova usando as Mega Voices não serão reproduzidos adequadamente em outros instrumentos.

# Reproduzindo diferentes vozes simultaneamente

O teclado do instrumento oferece diversas funções e desempenhos práticos que não estão disponíveis em um instrumento acústico. Isso permite que você reproduza diferentes vozes juntas em uma camada ou reproduza uma voz com a mão esquerda enquanto toca uma voz diferente (o até duas vozes em camadas!) com a mão direita.

## Partes do teclado (Right 1, Right 2, Left)

As vozes podem ser atribuídas de forma independente para cada parte do teclado: Direita 1, Direita 2 e Esquerda. Você pode combinar essas partes usando os botões PART ON/OFF (Ativação/Desativação de parte) para criar um som rico e em conjunto.

### Combinações da parte do teclado

#### ■ Reproduzindo uma única voz (parte Right 1)

Você pode reproduzir uma única voz na faixa inteira do teclado. É usado para apresentação normal — por exemplo, com a voz de piano. Verifique se os botões PART ON/OFF [DUAL (RIGHT2)]/[SPLIT (LEFT)] estão desativados.

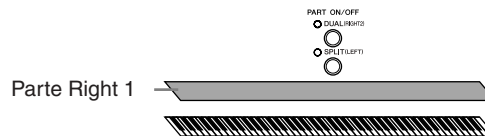

#### ■ Duplo Reproduzindo duas vozes simultaneamente (partes Right 1 e 2)

Você pode simular um dueto de melodias ou combinar duas vozes semelhantes para criar um som mais denso.

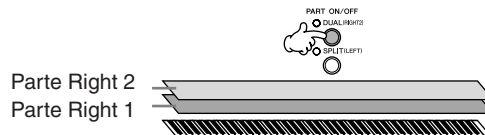

Consulte a página 81 para obter as operações de seleção de voz para a parte Right 2.

#### ■ Divisão Reproduzindo vozes diferentes com as mãos direita e esquerda (partes Right 1 e Left)

Você pode reproduzir vozes diferentes com as mãos direita e esquerda. Por exemplo, tente tocar a voz de baixo com a mão esquerda e a voz de piano com a mão direita.

A lâmpada do teclado acenderá no ponto de divisão do teclado.

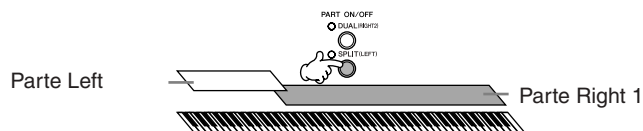

Consulte a página 82 para obter as operações de seleção de voz para a parte Esquerda.

#### ■ Duplo+Divisão: Reproduzindo três vozes diferentes com as mãos direita e esquerda (partes Right 1 e 2 e Left)

Você pode combinar essas três partes para criar um som rico e em conjunto.

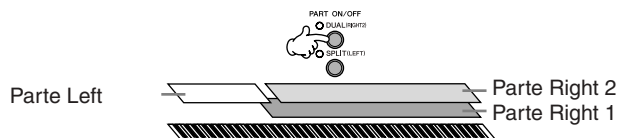

**Ajustando o balanço do volume entre as partes**  
Ajuste o balanço do volume entre as partes no visor BALANCE (página 40).

**Especificando o ponto de divisão (o limite entre as áreas das mãos direita e esquerda)**  
Consulte a página 107.

Como usar, criar e editar vozes



## Reproduzindo duas vozes simultaneamente (partes Right 1 e 2)

Você pode reproduzir duas vozes simultaneamente com as partes Right 1 e 2 ativando o recurso Duplo.

- 1 Pressione o botão PART ON/OFF [DUAL (RIGHT2)] para reproduzir as duas vozes simultaneamente com as partes Right 1 e 2.

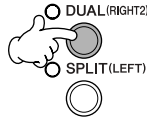

- 2 Pressione um dos botões de seleção de categoria de VOZ para acessar o visor de Seleção de voz para a parte Right 2.

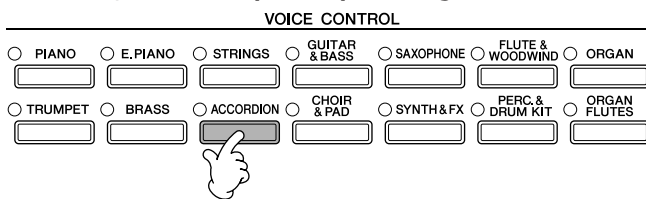

- 3 Pressione o botão TAB [◀] para selecionar o visor PRESET.



- 4 Pressione um dos botões [A]–[J] para selecionar uma voz.
- 5 Toque o teclado.
- 6 Pressione o botão PART ON/OFF [DUAL (RIGHT2)] novamente para desativá-lo.

Para a parte selecionada, é exibida a marca LEFT (Esquerdo) no lado direito do nome da voz no visor Principal.

### Selecionando do modo rápido as vozes para as partes Right 1 e 2

Você pode selecionar rapidamente as vozes das partes Right 1 e 2 a partir dos botões de seleção de categoria de VOZ. Mantenha pressionado um dos botões de seleção de categoria de VOZ, em seguida, pressione outro. A voz do primeiro botão pressionado é automaticamente definida para a parte Right 1 e a voz do segundo botão pressionado é definida para a parte Right 2.

Como usar, criar e editar vozes

**Ativando/Desativando o recurso Duplo com um pedal**  
 Você pode usar um pedal para ativar/desativar o recurso Duplo (quando PART ON/OFF [DUAL (RIGHT2)] está corretamente atribuído; página 187). É útil para ativar e desativar o recurso Duplo enquanto toca.

## Reproduzindo vozes diferentes com as mãos direita e esquerda (partes Right 1 e Left)

Você pode reproduzir vozes diferentes com as mãos direita e esquerda (partes Right 1 e Left) ativando a Divisão.

Para a parte selecionada, é exibida a marca RIGHT (Direito) no lado esquerdo do nome da voz no visor Principal.

- 1 Pressione o botão PART ON/OFF [SPLIT (LEFT)] para reproduzir vozes diferentes com as mãos direita e esquerda (partes Right 1 e Left).

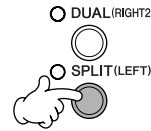

- 2 Pressione um dos botões de seleção de categoria de VOICE para acessar o visor de Seleção de voz para a parte Left.

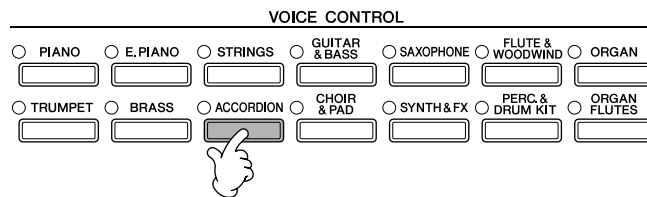

- 3 Pressione o botão TAB [◀] para selecionar o visor PRESET.



**Ativando/desativando o recurso Divisão com um pedal**  
 Você pode usar um pedal para ativar/desativar o recurso Divisão (quando PART ON/OFF [SPLIT (LEFT)] está corretamente atribuído; página 187). É útil para ativar e desativar o recurso Divisão enquanto toca.

**Especificando o ponto de divisão (o limite entre as áreas das mãos direita e esquerda)**  
 Consulte a página 107.

- 4 Pressione um dos botões [A]–[J] para selecionar uma voz.
- 5 Toque o teclado.
- 6 Pressione o botão PART ON/OFF [SPLIT (LEFT)] novamente para desativá-lo.

# Alterando a afinação

## Transposição

Transponha a afinação do teclado para cima ou para baixo (em semitons).

- **Transposição durante a apresentação**  
Você pode definir facilmente a transposição desejada do som geral do instrumento pressionando os botões TRANSPOSE [-]/[+].
- **Transposição antes da apresentação**  
Altere as configurações de transposição no visor do MIXING CONSOLE. Você pode definir a transposição para afinação do teclado (KBD), reprodução de música (SONG) ou som geral do instrumento (MASTER), respectivamente.
  - 1 **Acesse o visor de operação.**  
[MIXING CONSOLE] → TAB [◀][▶] TUNE
  - 2 **Use os botões [1▲▼]–[3▲▼] para definir a transposição.**

## Sintonizando a afinação do instrumento inteiro

Você pode sintonizar a afinação do instrumento inteiro — útil ao tocar o instrumento com outros instrumentos ou músicas de CD.

- 1 **Acesse o visor de operação.**  
[FUNCTION] → [A] MASTER TUNE/SCALE TUNE → TAB [◀] MASTER TUNE
- 2 **Use os botões [4▲▼]/[5▲▼] para definir a sintonia.**  
Pressione os botões [▲] (para cima) e [▼] (para baixo) de 4 ou 5 simultaneamente para redefinir o valor para 440,0 Hz (reconfiguração de fábrica).

## Sintonia de escala

Você pode selecionar diversas escalas a serem tocadas em sintonias personalizadas para períodos históricos ou gêneros musicais especificados.

- 1 **Acesse o visor de operação.**  
[FUNCTION] → [A] MASTER TUNE/SCALE TUNE → TAB [▶] SCALE TUNE
- 2 **Selecione a parte desejada para a qual deseja definir a escala usando os botões [6▲▼]/[7▲▼].**  
Selecione a caixa pressionando o botão [8▲].
- 3 **Use os botões [A]/[B] para selecionar a escala desejada.**  
A sintonia de cada nota para a escala selecionada no momento é indicada na ilustração do teclado no lado direito superior do visor.

Observe que a função Tune (Sintonizar) não afeta as vozes do Conjunto de percussão ou do Conjunto SFX.

### Hz (Hertz):

Esta unidade de medida refere-se à frequência de um som e representa o número de vezes que uma onda sonora vibra por segundo.

**Cent:**

Em termos musicais, um "cent" é 1/100o de um semitom. (100 cents é igual a um semitom.)

**Recuperando instantaneamente a escala desejada**

Registre a escala desejada na Memória de registro. Selecione o item de ESCALA ao fazer o registro (página 127).

Como usar, criar e editar vozes

**4** Altere as configurações a seguir, conforme a necessidade.

• **Sintonizando notas individuais do teclado (TUNE)**

- 1 **Pressione o botão [3 ▲ ▼] para selecionar a nota para a sintonia.**
- 2 **Use os botões [4 ▲ ▼]/[5 ▲ ▼] para definir a sintonia em cents.**

• **Determina a note principal para cada escala.**

Pressione o botão [2 ▲ ▼] para selecionar a nota principal. Quando a nota principal é alterada, a afinação do teclado é transposta, mantendo a relação de afinação original entre as notas.

**Tipos de escalas predefinidas**

<b>EQUAL TEMPERAMENT</b>	A faixa de afinação de cada oitava é dividida igualmente em doze partes, com cada metade do passo com espaço igual na afinação. Atualmente, essa é a sintonia usada com mais freqüência na música.
<b>PURE MAJOR PURE MINOR</b>	Essas sintonias preservam os intervalos matemáticos de cada escala, especialmente para acordes tríades (base, terceiro, quinto). Você pode ouvi-la melhor em harmonias vocais reais – como canto de cappella e acordes.
<b>PYTHAGOREAN</b>	Essa escala foi inventada por um famoso filósofo grego e criada a partir de uma série de quintas perfeitas, que são colocadas em uma única oitava. As 3a nesta sintonia são ligeiramente instáveis, mas as 4a e 5a são belas e apropriadas para algumas introduções.
<b>MEAN-TONE</b>	Essa escala foi criada como aprimoramento da escala Pythagorean, tornando o terceiro intervalo maior em "sintonia". Foi bastante popular do século 16 ao 18. Handel, entre outros, usou essa escala.
<b>WERCKMEISTER KIRNBERGER</b>	Essa escala composta combina os sistemas Werckmeister e Kirnberger, que são aprimoramentos das escalas mean-tone e Pythagorean. O principal recurso dessa escala é que cada tecla possui seu próprio caractere exclusivo. A escala foi muito usada durante o tempo de Bach e Beethoven e mesmo agora é usada com freqüência ao realizar um período musical em espineta.
<b>ARABIC</b>	Use essas sintonias quando tocar música árabe.

**Sintonizando valores para Escalas predefinidas (nota principal: C) (em cents)**

	C	C#	D	E♭	E	F	F#	G	A♭	A	B♭	B
<b>EQUAL TEMPERAMENT</b>	0	0	0	0	0	0	0	0	0	0	0	0
<b>PURE MAJOR</b>	0	-29.7	3.9	15.6	-14.1	-2.3	-9.4	2.3	-27.3	-15.6	18.0	-11.7
<b>PURE MINOR</b>	0	33.6	3.9	15.6	-14.1	-2.3	31.3	2.3	14.1	-15.6	18.0	-11.7
<b>PYTHAGOREAN</b>	0	14.1	3.9	-6.3	7.8	-2.3	11.7	2.3	15.6	6.3	-3.9	10.2
<b>MEAN-TONE</b>	0	-24.2	-7.0	10.2	-14.1	3.1	-20.3	-3.1	-27.3	-10.2	7.0	-17.2
<b>WERCKMEISTER</b>	0	-10.2	-7.8	-6.3	-10.2	-2.3	-11.7	-3.9	-7.8	-11.7	-3.9	-7.8
<b>KIRNBERGER</b>	0	-10.2	-7.0	-6.3	-14.1	-2.3	-10.2	-3.1	-7.8	-10.2	-3.9	-11.7
<b>ARABIC 1</b>	0	0	-50.0	0	0	0	0	0	0	-50.0	0	0
<b>ARABIC 2</b>	0	0	0	0	-50.0	0	0	0	0	0	0	-50.0

\* No visor, é exibido o valor sonoro desativado.

# Adicionando efeitos às vozes reproduzidas no teclado

O instrumento oferece um sistema de efeito com multi-processador que pode adicionar expressão e intensidade extraordinárias ao seu som.

- 1 **Acesse o visor de operação.**  
[DIRECT ACCESS] → [EXIT]
- 2 **Selecione a parte desejada à qual deseja adicionar os efeitos pressionando um dos botões [A]–[C], [F]–[H]. No CVP-401, selecione a parte desejada à qual deseja adicionar os efeitos pressionando um dos botões [A]–[B] e [F]–[I].**



- 3 **Pressione o botão [VOICE EFFECT] para acessar o visor VOICE EFFECT.**

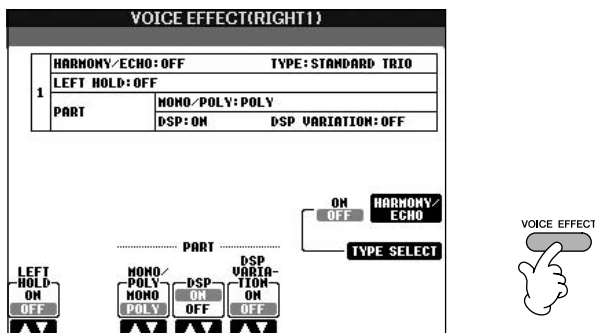

- 4 **Use os botões na parte inferior/superior do visor para aplicar os efeitos às vozes.**

## Parâmetros do efeito

<b>LEFT HOLD</b>	Essa função faz com que a voz da parte ESQUERDA seja mantida mesmo quando as teclas são liberadas. As vozes sem decadente, como cordas, são mantidas constantemente, enquanto as vozes do tipo decadente, como piano, são mais lentas (como se o pedal de sustentação tivesse sido pressionado).
<b>HARMONY/ECHO</b>	Os tipos de Harmonia/Eco são aplicados às vozes da mão direita (página 86).
<b>MONO/POLY</b>	Determina se a voz da parte é reproduzida monofônica (somente uma nota de cada vez) ou polifonicamente. Use o modo MONO para ser possível tocar singles, sons de introdução (como instrumentos de metal) de forma mais realista. Também permite que você controle de forma expressiva o efeito Portamento (dependendo da voz selecionada) tocando legato.
<b>DSP/DSP VARIATION</b>	Com os efeitos digitais embutidos no instrumento, você pode adicionar ambiente e intensidade à sua música em uma variedade de modos — como adicionar reverberação que transforma o seu som como se estivesse tocando em uma sala se concerto. <ul style="list-style-type: none"> <li>• A chave do DSP é usada para ativar ou desativar o efeito de DSP (Processador de sinal digital) para a parte do teclado selecionada no momento.</li> <li>• A chave da Variação de DSP é usada para fazer a alteração das variações do efeito de DSP. Você poderia usá-lo enquanto toca, por exemplo, para alterar a velocidade de giro (lento/rápido) do efeito giratório do alto-falante.</li> </ul>

Você pode usar um pedal para ativar e desativar os efeitos de Harmonia/Eco (página 187).

**Portamento:**  
Portamento é a função que cria uma transição suave da afinação da primeira nota tocada no teclado para a próxima. O tempo dessa função (o tempo de transição da afinação) pode ser definida por meio do visor MIXING CONSOLE (página 89).

**DSP:**  
Significa Processador de sinal digital (Digital Signal Processor - DSP) – ou Processamento. O DSP altera e melhora o sinal de áudio no campo digital para produzir uma ampla variedade de efeitos.

## Selecionando o tipo de Harmonia/Eco

Você pode selecionar o efeito de Harmonia/Eco desejado a partir de uma variedade de tipos.

Para tornar efetivo o tipo selecionado aqui, defina HARMONY/ECHO para On no visor exibido na etapa 4 acima.

- 1 Acesse o visor de operação pressionando o botão [J] (TYPE SELECT).
- 2 Use os botões [1 ▲ ▼]–[3 ▲ ▼] para selecionar o tipo de Harmonia/Eco (página 86).
- 3 Use os botões [4 ▲ ▼]–[8 ▲ ▼] para selecionar as diversas configurações de Harmonia/Eco (página 87).  
As configurações disponíveis diferem dependendo do tipo de Harmonia/Eco.

### Tipos de harmonia/eco

Os tipos de harmonia/eco são divididos nos grupos a seguir, dependendo do efeito particular aplicado.

#### Tipos de harmonia

Esses tipos aplicam-se ao efeito de harmonia para as notas tocadas na seção da mão direita do teclado, de acordo com o acorde especificado na seção da mão esquerda do teclado. (Observe que as configurações de "1+5" e "Oitava" não são afetadas pelo acorde.)

#### Tipo com várias atribuições

Esse tipo aplica-se a um efeito especial para os acordes tocados na seção da mão direita do teclado.

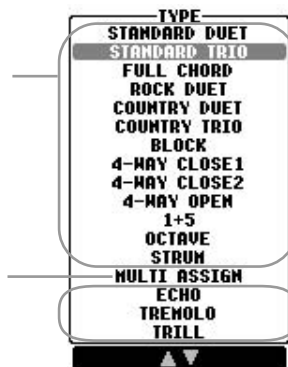

#### Tipos de eco

Esses tipos aplicam efeitos de eco para as notas tocadas na seção da mão direita do teclado no tempo definido no momento.

### Cancelando o som de acorde para o efeito de harmonia

Cancela o som do acorde tocado na faixa de acorde do teclado — permitindo ouvir somente o efeito de Harmonia. Defina [ACMP ON/OFF] para On, defina [SYNC START] para Off e selecione "Off" (Desativado) para o parâmetro Stop Accompaniment (Interromper acompanhamento).

### Tipos de harmonia

Quando um dos Tipos de harmonia é selecionado, o efeito de Harmonia é aplicado às notas tocadas na seção da mão direita do teclado, de acordo com o tipo selecionado anteriormente e o acorde especificado na seção acorde do teclado mostrado a seguir.

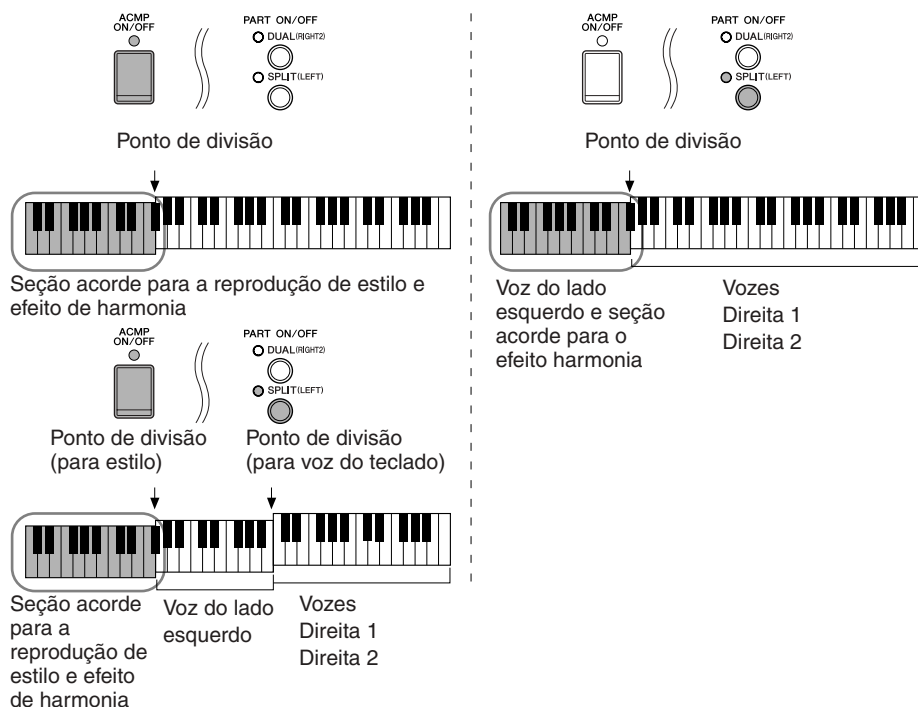

● **Tipo com várias atribuições**

O efeito com Várias atribuições atribui automaticamente as notas tocadas simultaneamente na seção da mão direita do teclado para separar as partes (vozes). As duas partes do teclado [RIGHT 1] e [RIGHT 2] devem ser ativadas ao usar o efeito com Várias atribuições. As vozes Direita 1 e Direita 2 são atribuídas simultaneamente para as notas na ordem tocada.

● **Tipos de eco**

Quando um dos Tipos de eco é selecionado, o efeito correspondente (eco, tremolo, trill) é aplicado à nota tocada na seção da mão direita do teclado no tempo definido no momento, independente do status on/off de [ACMP ON/OFF] e da parte ESQUERDA. Lembre-se de que a opção Trill funciona quando duas notas são pressionadas simultaneamente no teclado (as duas últimas notas, se maiores que as duas notas pressionadas) e toca essas notas alternadamente.

**Configurações da harmonia/eco**

<b>VOLUME</b>	Esse parâmetro está disponível para todos os tipos, exceto para "Multi Assign" (Várias atribuições) Ele determina o nível das notas da harmonia/eco geradas pelo efeito de Harmonia/Eco.
<b>SPEED</b>	Esse parâmetro só está disponível quando Echo, Tremolo ou Trill está selecionado no Tipo acima. Ele determina a velocidade dos efeitos de Eco, Tremolo e Trill.
<b>ASSIGN</b>	Esse parâmetro está disponível para todos os tipos, exceto para "Multi Assign" (Várias atribuições) Ele permite determinar a parte do teclado em as notas da harmonia/eco serão reproduzidas.
<b>CHORD NOTE ONLY</b>	Esse parâmetro está disponível quando um dos Tipos de harmonia está selecionado. Quando está definido para "ON", o efeito de Harmonia é aplicado somente à nota (tocada na seção da mão direita do teclado) que pertence a um acorde tocado na seção acorde do teclado.
<b>TOUCH LIMIT</b>	Esse parâmetro está disponível para todos os tipos, exceto para "Multi Assign" (Várias atribuições) Ele determina o valor mais baixo da velocidade em que a nota da harmonia será tocada. Isso permite que você aplique seletivamente a harmonia por sua intensidade, permitindo a criação de timbres de harmonia na melodia. O efeito da harmonia é aplicado quando você toca a tecla com muita força (acima do valor definido).

# Editando o volume e o balanço tonal (MIXING CONSOLE)

O Console de mixagens oferece o controle intuitivo sobre os aspectos das partes do teclado e os canais de Música/Estilo, incluindo o balanço do volume e o timbre dos sons. Ele permite ajustar os níveis e a posição estéreo (deslocamento) de cada voz para definir o melhor balanço e a imagem estéreo e permite definir como os efeitos são aplicados.

## Procedimento básico

- 1 Pressione o botão [MIXING CONSOLE] para acessar o visor MIXING CONSOLE.

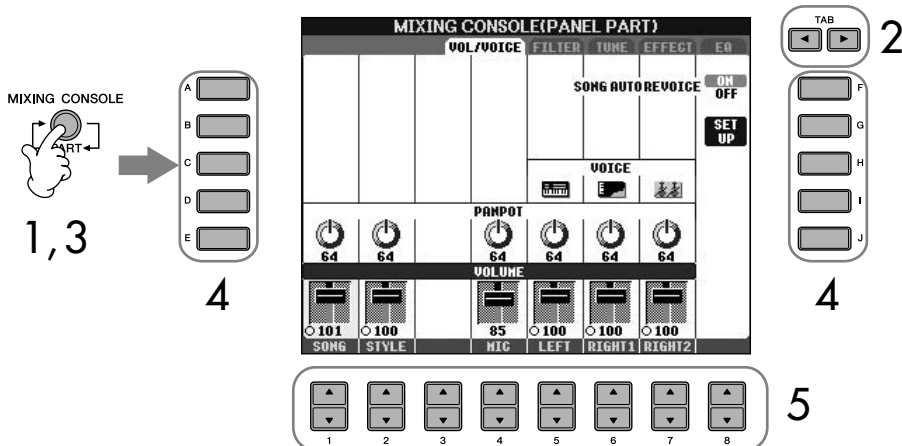

**Sobre as partes**  
Veja a seguir.

**Configurando instantaneamente todas as partes para o mesmo valor**  
Assim que tiver selecionado um parâmetro na etapa 4, você poderá definir instantaneamente o mesmo valor para todas as partes. Para isso, pressione simultaneamente um dos botões [A]–[J] e use os botões [1]–[8] ou o controle [DATA ENTRY].

**2 Use os botões TAB [◀][▶] para acessar o visor de configuração relevante.**

Para obter informações sobre os parâmetros disponíveis, consulte a seção "Itens ajustáveis (parâmetros) no visor MIXING CONSOLE" na página 89.

**3 Pressione o botão [MIXING CONSOLE] repetidamente para acessar o visor MIXING CONSOLE para visualizar as partes relevantes. Os visores MIXING CONSOLE consistem no momento de diversos visores de partes diferentes. O nome da parte é indicada no canto superior do visor. Os diversos visores MIXING CONSOLE alternam entre:**

Visor de PANEL PART → visor de STYLE PART → visor de SONG CH 1–8 → visor de SONG CH 9–16

**4 Pressione um dos botões [A]–[J] para selecionar o parâmetro desejado.**

**5 Use os botões [1 ▲ ▼]–[8 ▲ ▼] para definir o valor.**

**6 Salve suas configurações MIXING CONSOLE.**

• **Salvando as configurações do visor PANEL PART**

Registre-as na Memória de registro (página 127).

• **Salvando as configurações do visor STYLE PART**

Salve-as como dados de estilo.

1 Acesse o visor de operação.

[FUNCTION] → [F] DIGITAL REC MENU → [B] STYLE CREATOR

2 Pressione o botão [EXIT] para fechar o visor RECORD.

3 Pressione o botão [I] (SAVE) para acessar o visor de Seleção de estilo para salvar seus dados, em seguida, salve-os página 70).

• **Salvando as configurações do visor de SONG CH 1–8/9–16**

Primeiro, registre as configurações editadas como parte dos dados de música (SET UP), em seguida, salve a música.

Consulte a explicação do item SONG CREATOR → visor de CHANNEL → SETUP na página 158.

**Sobre as partes**

**PARTE DO PAINEL**

No visor de PANEL PART do MIXING CONSOLE, você pode ajustar de forma independente o balanço de nível entre as partes do teclado (RIGHT 1, RIGHT 2 e LEFT), partes de SONG, STYLE e MIC (CVP-405/403). Os componentes da parte são iguais aos que aparecem no visor quando você pressiona o botão [BALANCE] do painel (página 40).

**PARTE DO ESTILO**

Um estilo consiste de oito canais separados. Aqui você pode ajustar o balanço do nível entre esses oito canais ou partes. Esses componentes da parte são iguais aos que aparecem no visor quando você pressiona o botão [CHANNEL ON/OFF] do painel para acessar o visor STYLE.

**CANAIS 1–8/9–16 DE MÚSICAS**

Uma música consiste de dezesseis canais separados. Aqui você pode ajustar o balanço do nível entre esses dezesseis canais ou partes. Esses componentes da parte são iguais aos que aparecem no visor quando você pressiona o botão [CHANNEL ON/OFF] do painel para acessar o visor SONG.



## Itens ajustáveis (parâmetros) nos visores MIXING CONSOLE

As explicações a seguir abrangem os itens disponíveis (parâmetros) nos visores MIXING CONSOLE.

### VOL/VOICE

<b>SONG AUTO REVOICE</b>	Consulte a página 90.
<b>VOICE</b>	Permite redefinir as vozes para cada parte. Quando os canais de estilo são acessados, as vozes Organ Flutes e User não podem ser selecionadas. Quando os canais de músicas são acessados, as vozes User não podem ser acessadas.
<b>PANPOT</b>	Determina a posição estéreo da parte selecionada (canal).
<b>VOLUME</b>	Determina o nível de cada parte ou canal, oferecendo um excelente controle sobre o balanço de todas as partes.

- O canal RHY2 no visor STYLE PART só pode ser atribuído às vozes do conjunto de percussão e do conjunto SFX.
- Ao tocar dados de música GM, o canal 10 (na página SONG CH 9–16) só pode ser usado para uma voz do conjunto de percussão.

### FILTER

<b>HARMONIC CONTENT</b>	Permite o ajuste do efeito de ressonância (página 98) para cada parte.
<b>BRIGHTNESS</b>	Determina a clareza de cada parte ajustando a frequência de corte (página 98).

### TUNE

<b>PORTAMENTO TIME</b>	Portamento é a função que cria uma transição suave da afinação da primeira nota tocada no teclado para a próxima. O tempo de Portamento determina o tempo de transição da afinação. Quanto maior os valores, maior o tempo de alteração de uma afinação. Se defini-lo para "0", nenhum efeito será aplicado. Esse parâmetro está disponível quando a parte selecionada do teclado está definida para Mono (página 85).
<b>PITCH BEND RANGE</b>	Determina a faixa da PITCH BEND em semitons para cada parte do teclado (quando um pedal está atribuído a essa função).
<b>OCTAVE</b>	Determina a faixa de alteração da afinação em oitavas para cada parte do teclado.
<b>TUNING</b>	Determina a afinação de cada parte do teclado.
<b>TRANSPOSE</b>	Permite definir a transposição para a afinação do teclado (KEYBOARD), reprodução de música (SONG) ou som geral do instrumento (MASTER), respectivamente.

### EFFECT

<b>TYPE</b>	Seleciona o tipo de efeito desejado (página 92). Após a edição de diversos parâmetros para o tipo de efeito selecionado, você pode salvá-lo como um efeito original.
<b>REVERB</b>	Ajusta a quantia de som de reverberação para cada parte ou canal.
<b>CHORUS</b>	Ajusta a quantia de som de coro para cada parte ou canal.
<b>DSP</b>	Ajusta a quantia de som DSP para cada parte ou canal.

### EQ (Equalizador)

TYPE	Seleciona o tipo de EQ desejado para se ajustar ao tipo de música e ambiente de apresentação (página 94). Afeta o som geral do instrumento.
EDIT	Para editar o EQ (página 94).
EQ HIGH	Determina a frequência central da banda alta do EQ que é atenuada/reforçada para cada parte.
EQ LOW	Determina a frequência central da banda baixa do EQ que é atenuada/reforçada para cada parte.

### Afinação automática da música

Esse recurso permite que você use os sons de alta qualidade do instrumento para usufruir de todas as vantagens dos dados de música compatíveis com XG. Quando reproduzir qualquer dado de música XG disponível comercialmente em outros instrumentos, você pode usar a Afinação automática para atribuir automaticamente as vozes criadas especialmente do instrumento (Natural!, Live!, Cool! etc) ao invés das vozes XG convencionais do mesmo tipo.

- 1-3 Operação igual ao do "Procedimento básico" da página 87. Na etapa 2, selecione a guia VOL/VOICE.
- 4 Pressione o botão [G] (SETUP) para acessar o visor AUTO REVOICE SETUP.
- 5 Use os botões [1 ▲ ▼]-[3 ▲ ▼] para selecionar a voz a ser substituída.

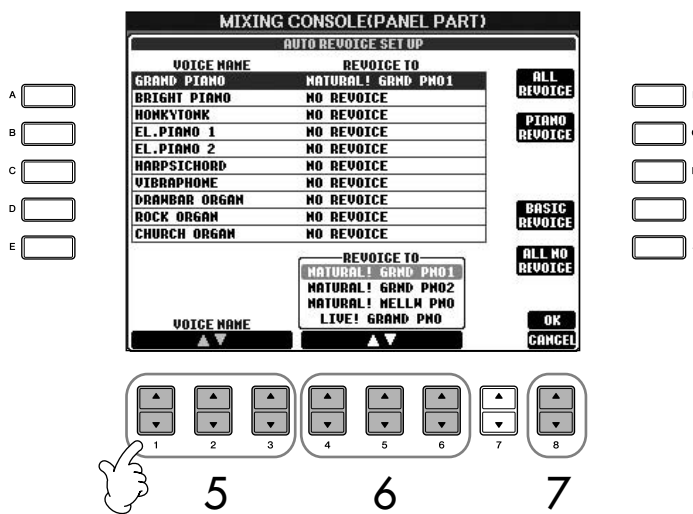

- 6 Use os botões [4 ▲ ▼]-[6 ▲ ▼] para selecionar a voz para substituir a XG selecionada na etapa 5. Diversas configurações diferentes de Afinação ficam disponíveis usando os botões [F]/[G]/[I], para acessar de modo prático as configurações recomendadas da Afinação em uma ação.

- ALL REVOICE:** Substitui todas as vozes XG substituíveis pelas vozes de alta qualidade do instrumento.
- PIANO REVOICE:** Substitui as vozes do piano.
- BASIC REVOICE:** Substitui somente as vozes recomendadas que são adequadas para a reprodução de música.
- ALL NO REVOICE:** Todas as vozes são retornadas para as vozes XG originais.

- 7 Pressione o botão [8▲] (OK) para aplicar suas configurações de Afinação.  
Para cancelar a operação, pressione o botão [8▼] (CANCEL).
- 8 No visor de guia VOL/VOICE, pressione o botão [F] para definir SONG AUTO REVOICE (AFINAÇÃO AUTOMÁTICA DA MÚSICA) para ON.

## Tipo de efeito

### ■ Selecionando um tipo de efeito

- 1-3 Operação igual ao do "Procedimento básico" da página 87.  
Na etapa 2, selecione a guia EFFECT.
- 4 Pressione o botão [F] (TYPE) para acessar o visor de seleção do Tipo de efeito.

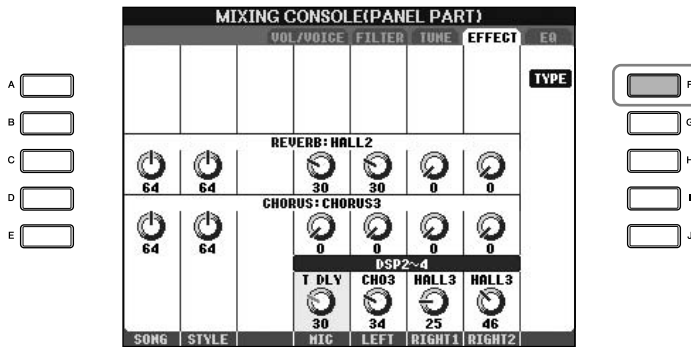

- 5 Use os botões [1▲▼]/[2▲▼] para selecionar o BLOCO de efeitos.

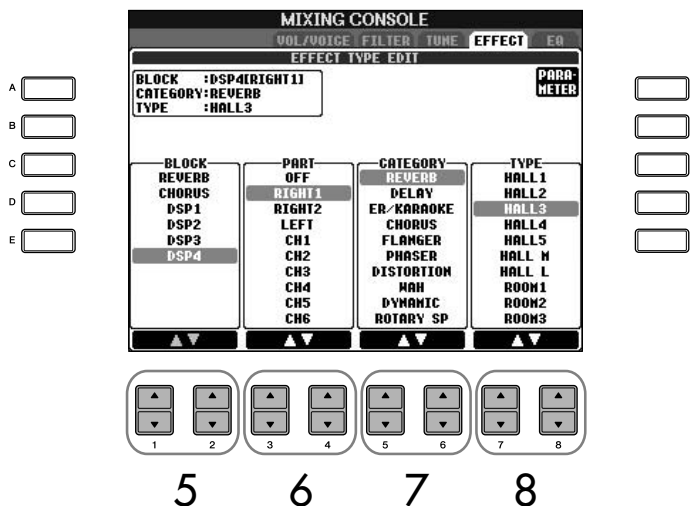

### DSP:

Significa Processador de sinal digital (Digital Signal Processor - DSP) – ou Processamento. O DSP altera e melhora o sinal de áudio no campo digital para produzir uma vasta variedade de efeitos.

Bloco de efeitos	Partes as quais os efeitos podem ser aplicados	Características do efeito
<b>REVERB</b>	Todas as partes	Reproduz o ambiente acolhedor de uma apresentação em sala de concertos ou clube de jazz.
<b>CHORUS</b>	Todas as partes	Produz um som "encorpado" e rico como se diversas partes estivessem sendo tocadas ao mesmo tempo.
<b>DSP1</b>	STYLE PART SONG CHANNEL 1-16	Além dos tipos Reverb e Chorus, o instrumento possui efeitos de DSP especiais, que incluem efeitos adicionais usados geralmente para uma parte específica, como distorção e tremolo.
<b>DSP2</b> <b>DSP3</b>	RIGHT 1, RIGHT 2, LEFT, SONG CHANNEL 1-16	Qualquer bloco de DSP sem uso é atribuído às partes apropriadas (canais) quando necessário.
<b>DSP4</b>	RIGHT 1, RIGHT 2, LEFT, SONG CHANNEL 1-16, Som do microfone (CVP-405/403)	

**6** Use os botões [3 ▲ ▼]/[4 ▲ ▼] para selecionar a parte à qual deseja aplicar o efeito.

**7** Use os botões [5 ▲ ▼]/[6 ▲ ▼] para selecionar a CATEGORIA do efeito.

**8** Use os botões [7 ▲ ▼]/[8 ▲ ▼] para selecionar o TIPO de efeito.

Se desejar editar os parâmetros do efeito, vá até a próxima operação.

**■ Editando e salvando o efeito**

**9** Pressione o botão [F] (PARAMETER) para acessar o visor para editar os parâmetros do efeito.

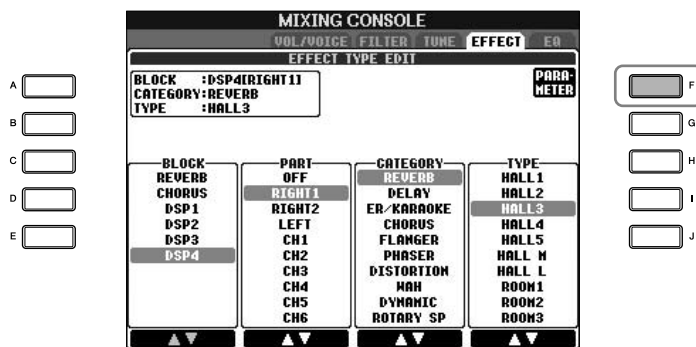

- 10** Se tiver selecionado um dos blocos de efeitos DSP 2–4 na etapa 5: Você pode editar seus parâmetros padrão, bem como seu parâmetro de variação.  
Para selecionar o tipo padrão de parâmetros, pressione o botão [B]. Para selecionar seu parâmetro de variação, pressione o botão [E].

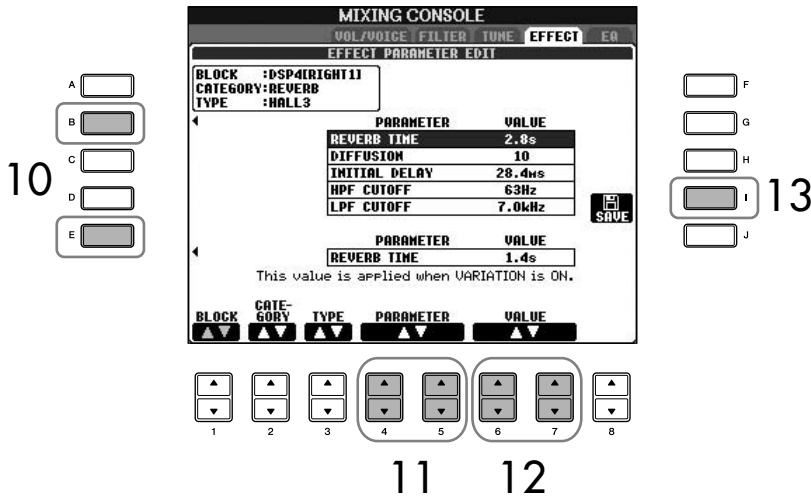

**Selecionando novamente o Bloco de efeitos, a categoria e o tipo**

Use os botões [1 ▲ ▼]–[3 ▲ ▼]. A configuração do efeito selecionada novamente é exibida na caixa do lado esquerdo superior do visor.

- 11** Selecione um dos parâmetros que deseja editar usando os botões [4 ▲ ▼]/[5 ▲ ▼].  
Os parâmetros disponíveis diferem dependendo do Tipo de efeito selecionado.

- 12** Ajuste o valor para o parâmetro selecionado usando os botões [6 ▲ ▼]/[7 ▲ ▼].

Se tiver selecionado o bloco de efeitos REVERB, CHORUS ou DSP1 na etapa 5:

Ajuste o Nível de retorno de efeito pressionando o botão [8 ▲ ▼].

- 13** Pressione o botão [I] (SAVE) para acessar o visor para salvar seu efeito original.

- 14** Use os botões [3 ▲ ▼]–[6 ▲ ▼] para selecionar o destino para salvar o efeito.

O número máximo de efeitos que podem ser salvos difere dependendo do bloco de efeitos.

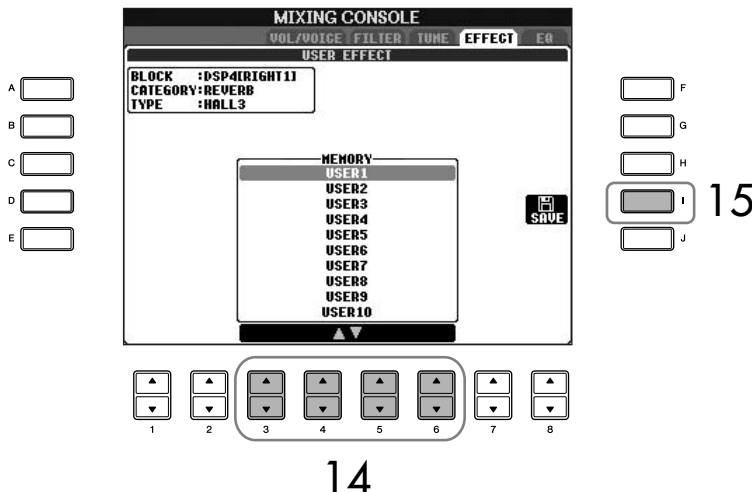

**Nível de retorno de efeito:**  
Determina o nível e a quantidade de efeito aplicado.  
É definido para todas as partes ou canais.

- 15** Pressione o botão [I] (SAVE) para salvar o efeito (página 70).  
Quando recuperar o efeito salvo, use o mesmo procedimento da etapa 8.

## EQ (Equalizador)

O equalizador (também denominado "EQ") é um processador de som que divide o espectro da frequência em diversas bandas que podem ser reforçadas ou cortadas quando necessário para adaptar a resposta geral da frequência. Um equalizador geralmente é usado para corrigir o som dos alto-falantes para corresponder ao caractere especial do espaço. Por exemplo, você pode cortar algumas frequências de faixa baixa ao tocar em locais grandes, onde o som fica muito "estrondoso" ou reforçar as frequências altas em espaços e locais fechados, onde o som fica relativamente "fraco" e livre de ecos. O instrumento possui um EQ digital com cinco bandas de graduação alta. Com essa função, um efeito final — o controle de tom pode ser adicionado à saída do instrumento. Você pode selecionar uma das cinco configurações predefinidas do EQ em seu respectivo visor. Também é possível criar suas próprias configurações personalizadas do EQ ajustando as bandas da frequência e salvá-las em um dos dois tipos de EQ principal do usuário.

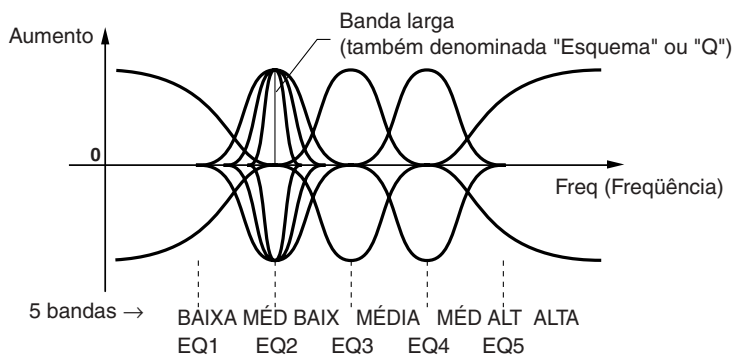

### ■ Selecione um tipo predefinido de EQ

**1-3** Operação igual ao do "Procedimento básico" da página 87. Na etapa 2, selecione a guia EQ.

**4** Use os botões [A]/[B] para selecionar um tipo predefinido de EQ para se ajustar à sua apresentação (estilo de música ou ambiente).

Se desejar editar os parâmetros do EQ, vá até a próxima operação.

### ■ Editando e salvando o EQ selecionado

**5** Pressione o botão [F] (EDIT) para acessar o visor MASTER EQ EDIT.

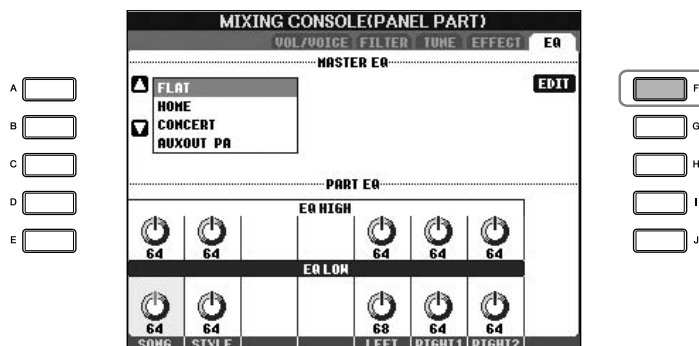

6 Use os botões [A]/[B] para selecionar um tipo predefinido de EQ.

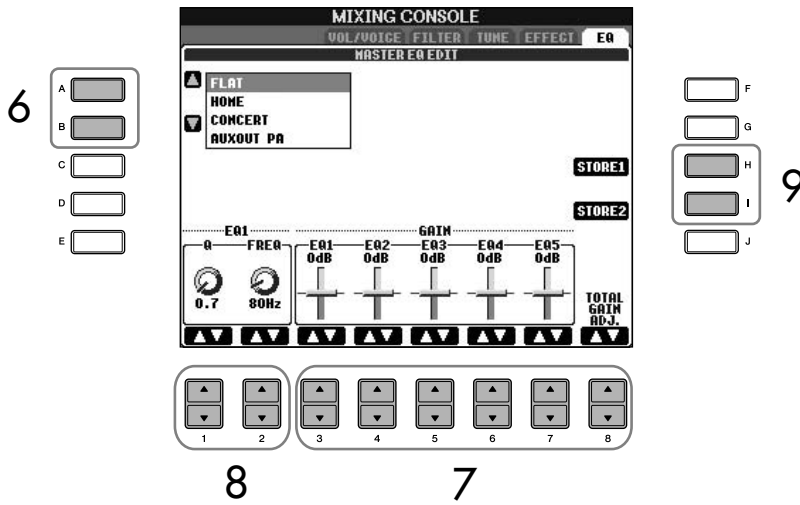

7 Use os botões [3 ▲ ▼]–[7 ▲ ▼] para reforçar ou cortar cada uma das cinco bandas.

Use o botão [8 ▲ ▼] para reforçar ou cortar todas as cinco bandas ao mesmo tempo.

8 Ajuste Q (banda larga) e FREQ (frequência central) da banda selecionada na etapa 7.

- **Banda larga (também denominada "Esquema" ou "Q")**  
Use o botão [1 ▲ ▼]. Quanto mais alto o valor de Q, mais limitada será a banda larga.
- **FREQ (frequência central)**  
Use o botão [2 ▲ ▼]. A faixa FREQ disponível é diferente para cada banda.

9 Pressione o botão [H] ou [I] (STORE 1 ou 2) para salvar o tipo de EQ editado (página 70).

Até dois tipos de EQ podem ser criados e salvados. Quando recuperar o tipo de EQ salvo, use o mesmo procedimento da etapa 6.

**Editando as vozes ORGAN FLUTES (Flauta do órgão)**

O método de edição é diferente para as vozes ORGAN FLUTES em relação às demais vozes. Para obter instruções sobre a edição de vozes ORGAN FLUTES, consulte página 100.

Como usar, criar e editar vozes

# Criação de voz (Criador de som)

O instrumento possui um recurso Criador de som que permite a criação de suas próprias vozes, editando os mesmos parâmetros das vozes existentes. Assim que uma voz é criada, você pode salvá-la como uma voz User no visor do USUÁRIO/ (USB) para uma recuperação futura. O método de edição é diferente para as vozes ORGAN FLUTES e para as demais vozes.

## Procedimento básico

- 1 Selecione a voz desejada (diferente da Organ Flutes) (página 32).
- 2 Pressione o botão [6 ▲] (VOICE SET) para acessar o visor VOICE SET.



- 3 Use os botões TAB [◀][▶] para acessar o visor de configuração relevante.

Para obter informações sobre os parâmetros disponíveis, consulte "Parâmetros editáveis nos visores VOICE SET" na página 97.

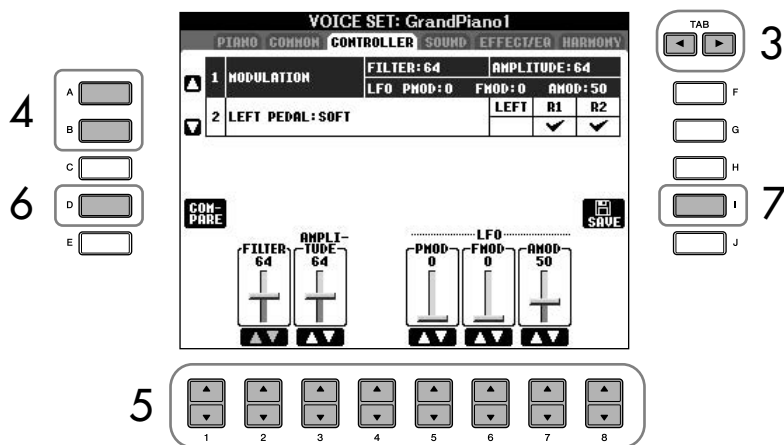

- 4 Quando necessário, use os botões [A]/[B] para selecionar o item (parâmetro) a ser editado.
- 5 Use os botões [1 ▲ ▼]–[8 ▲ ▼] para editar a voz.
- 6 Pressione o botão [D] (COMPARE) para comparar o som da voz editada com a não editada.
- 7 Pressione o botão [I] (SAVE) para salvar sua voz editada (página 70).

**AVISOS**

Se selecionar outra voz sem salvar as configurações, estas serão perdidas. Se desejar armazenar as configurações aqui, salve as configurações como uma voz User antes de selecionar outra voz ou desligar a alimentação.



## Parâmetros editáveis nos visores VOICE SET

A explicação a seguir abrange em detalhes os parâmetros editáveis definidos nos visores explicados na etapa 3 do "Procedimento básico" na página 96.

Os parâmetros do Criador de som são organizados em cinco visores diferentes. Os parâmetros em cada visor são descritos separadamente a seguir. Também são tratados como parte dos parâmetros do Conjunto de vozes (página 102), que são automaticamente acessados quando a voz é selecionada.

### PIANO

O visor fica disponível somente quando a voz de piano Natural! (página 79) está selecionada.

<b>TUNING CURVE</b>	Determina a curva de afinação. Selecione "FLAT" se você acha que a curva de afinação da voz do piano não corresponde exatamente às vozes dos demais instrumentos. <b>STRETCH</b> Curva de afinação particularmente adequada para pianos <b>FLAT</b> Curva de afinação na qual a frequência é dobrada em uma oitava sobre a faixa inteira do teclado
<b>KEY OFF SAMPLE (CVP-405/403)</b>	Ajusta o volume do som da tecla desativada (o som sutil reproduzido quando você solta uma tecla).
<b>SUSTAIN SAMPLE (CVP-405/403)</b>	Ajusta a profundidade da amostragem de sustentação para o pedal de sustentação.
<b>STRING RESONANCE (CVP-405)</b>	Ajusta a profundidade de ressonância da corda.

### COMMON

<b>VOLUME</b>	Ajusta o volume da voz editada no momento.
<b>TOUCH SENSE</b>	Ajusta a sensibilidade ao toque (sensibilidade de velocidade) ou o quanto o volume responde à sua intensidade de reprodução. <b>DEPTH</b> Determina a sensibilidade de velocidade ou quanto o nível da voz altera em resposta à sua intensidade de reprodução (velocidade). <b>OFFSET</b> Determina a quantia em que as velocidades recebidas são ajustadas para o efeito de velocidade real.
<b>PART OCTAVE</b>	Altera a faixa da oitava da voz editada para cima ou para baixo nas oitavas. Quando a voz editada é usada como qualquer uma das partes DIREITA 1-2, o parâmetro R1/R2 fica disponível; quando a voz editada é usada como parte ESQUERDA, o parâmetro LEFT fica disponível.
<b>MONO/POLY</b>	Determina se a voz editada é tocada monofônica ou polifonicamente (página 85).
<b>PORTAMENTO TIME</b>	Define o tempo de portamento quando a voz editada está definida para "MONO" acima.

### CONTROLLER

#### 1. MODULATION

Quando uma função de pedal é atribuída à MODULATION, o pedal pode ser usado para modular os seguintes parâmetros e a afinação (vibrato). Aqui, você pode definir o grau em que o pedal modula cada parâmetro a seguir.

<b>FILTER</b>	Determina o grau em que o pedal modula a Frequência de corte do filtro. Para obter detalhes sobre o filtro, consulte página 98.
<b>AMPLITUDE</b>	Determina o grau em que o pedal modula a amplitude (volume).
<b>LFO PMOD</b>	Determina o grau em que o pedal modula a afinação ou o efeito vibrato.
<b>LFO FMOD</b>	Determina o grau em que o pedal produz a modulação do Filtro ou o efeito wah.
<b>LFO AMOD</b>	Determina o grau em que o pedal modula a amplitude ou o efeito tremolo.

Os parâmetros disponíveis diferem dependendo da voz.

#### Alterações na curva da velocidade de acordo com a sensibilidade ao toque

##### INTENSIDADE DA SENSIBILIDADE AO TOQUE

Altera a curva da velocidade de acordo com o VelDepth (com o Offset definido para 64)

Velocidade real para o gerador de tons

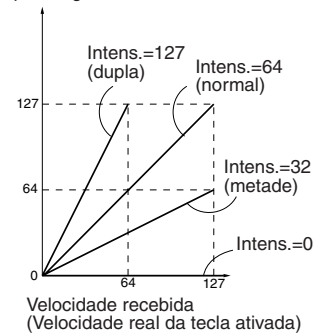

##### OFFSET DA SENSIBILIDADE AO TOQUE

Altera a curva da velocidade de acordo com o VelOffset (com a Intensidade definida para 64)

Velocidade real para o gerador de tons

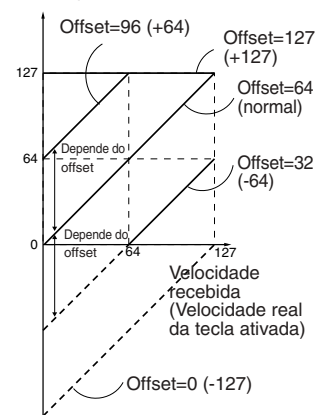

##### Tempo de Portamento:

O tempo de Portamento determina o tempo de transição da afinação. Portamento é a função que cria uma transição suave da afinação da primeira nota tocada no teclado para a próxima.

## 2. PEDAL DO LADO ESQUERDO

Permite a seleção da função a ser atribuída ao pedal do lado esquerdo.

<b>FUNCTION</b>	Seleciona a função a ser atribuída ao pedal do lado esquerdo. Para obter detalhes sobre as funções do pedal, consulte página 187.
<b>Botões [2 ▲ ▼]– [8 ▲ ▼] (RIGHT 1, RIGHT 2, LEFT, etc)</b>	Determina se a função atribuída é efetiva ou não para a respectiva parte do teclado. Também determina a profundidade para a função. Para obter detalhes, consulte página 188.

### SOUND

#### ● FILTER

O filtro é um processador que altera o timbre ou o tom de um som, bloqueando ou deixando passar uma faixa de frequência específica. Os parâmetros a seguir determinam o timbre geral do som, reforçando ou cortando uma determinada faixa de frequência. Além de deixar o som mais claro ou mais suave, o filtro pode ser usado para produzir efeitos parecidos com sintetizadores ou instrumentos eletrônicos.

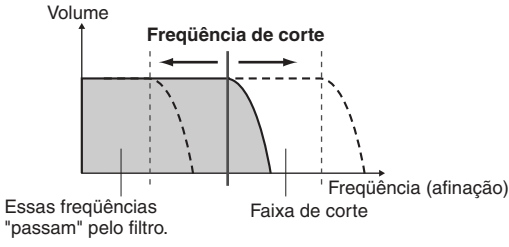
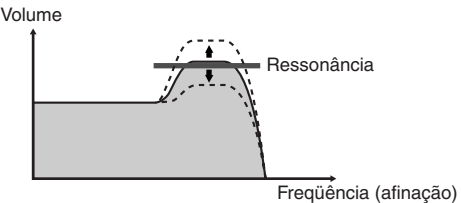
<b>BRIGHTNESS</b>	<p>Determina a frequência de corte ou a faixa de frequência efetiva do filtro (veja o diagrama). Quanto maiores os valores, mais claro será o som.</p>  <p>O diagrama mostra um gráfico de Volume versus Frequência (afinação). Uma linha horizontal representa o volume original. Uma linha tracejada mostra o volume após o filtro, com uma borda arredondada que diminui o volume em uma faixa específica. Uma vertical tracejada indica a 'Frequência de corte'. Uma seta horizontal indica a 'Faixa de corte'. Abaixo do gráfico, há o texto: 'Essas frequências "passam" pelo filtro.' e 'Essas frequências são cortadas pelo filtro.'</p>
<b>HARMONIC CONTENT</b>	<p>Determina o ênfase dado à frequência de corte (ressonância), definida em BRIGHTNESS acima (veja o diagrama). Quanto maiores os valores, mais o efeito fica pronunciado.</p>  <p>O diagrama mostra um gráfico de Volume versus Frequência (afinação). Uma linha horizontal representa o volume original. Uma linha tracejada mostra o volume após o filtro com um pico de ressonância na frequência de corte. Uma seta vertical indica a altura do pico, rotulado como 'Ressonância'.</p>

● EG

As configurações do EG (Envelope Generator – Gerador de envelope) determinam como o nível de som é alterado no tempo. Permite a reprodução de diversas características do som de instrumentos acústicos naturais — como o ataque rápido e o enfraquecimento dos sons de percussão ou a liberação longa de um tom de piano sustentado.

<b>ATTACK</b>	Determina a rapidez em que o som atinge seu nível máximo depois que a tecla é pressionada. Quanto menor o valor, mais rápido será o ataque.
<b>DECAY</b>	Determina a rapidez em que o som atinge seu nível de sustentação (um nível levemente inferior ao máximo). Quanto menor o valor, mais rápido será o enfraquecimento.
<b>RELEASE</b>	Determina a rapidez em que o som enfraquece para silenciar depois que a tecla é liberada. Quanto menor o valor, mais rápido será o enfraquecimento.

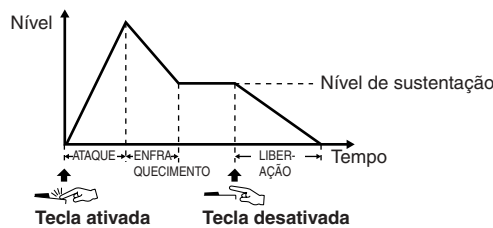

● VIBRATO

<b>DEPTH</b>	Determina a intensidade do efeito Vibrato. Quanto maiores as configurações, mais pronunciado fica o Vibrato.
<b>SPEED</b>	Determina a velocidade do efeito Vibrato.
<b>DELAY</b>	Determina o tempo decorrido entre a reprodução de uma tecla e o início do efeito Vibrato. Quanto maiores as configurações, maior será o atraso do início do Vibrato.

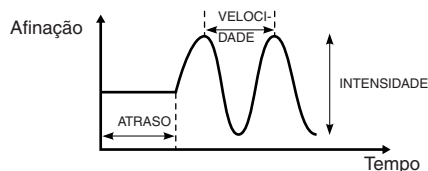

**Vibrato:**

Um efeito de vibração, tremido produzido pela modulação regular da afinação da voz.

**EFFECT/EQ**

**1. REVERB DEPTH/CHORUS DEPTH/DSP DEPTH**

<b>REVERB DEPTH</b>	Ajusta a profundidade de reverberação (página 92).
<b>CHORUS DEPTH</b>	Ajusta a profundidade do coro (página 92).
<b>DSP DEPTH</b>	Ajusta a profundidade de DSP (página 92). Se desejar selecionar novamente o tipo de DSP, você pode fazê-lo no menu DSP explicado na página 100.
<b>DSP ON/OFF</b>	Determina se o DSP está ativado ou desativado.
<b>VIBE ROTOR</b>	É exibido somente se VIBE VIBRATE está selecionado para o parâmetro DSP Type explicado na página 92. Determina se o VIBE VIBRATE deve ser definido para ativado ou desativado ao selecionar a voz.

**Ativando/desativando o VIBE ROTOR com um pedal**

É possível usar um pedal para ativar/desativar o VIBE ROTOR (quando a função VIBE ROTOR ON/OFF está corretamente atribuída; página 187).

## 2. DSP

<b>DSP TYPE</b>	Seleciona o tipo e a categoria de efeito DSP. Selecione um tipo depois de selecionar uma categoria.
<b>VARIATION</b>	São fornecidas duas variações para cada tipo de DSP. Aqui, você pode editar o status de ativação/desativação da VARIACÃO e a configuração de valor do parâmetro da variação. <b>ON/OFF</b> As atribuições programadas de fábrica são definidas para variação desativada para todas as vozes (a variação padrão do DSP é atribuída). Se você selecionar a VARIATION ON (Variação ativada) aqui, uma variação de efeito DSP é atribuída para a voz. O valor do parâmetro da variação pode ser ajustado no menu VALOR explicado a seguir. <b>PARAMETER</b> Exibe o parâmetro da variação. <b>VALUE</b> Ajusta o valor do parâmetro da variação de DSP.

## 3. EQ

<b>EQ LOW/HIGH</b>	Determinam a Frequência e o Aumento das bandas de EQ Baixa e Alta.
--------------------	--

## HARMONY

A harmonia define as partes Direita 1 e 2 juntas. Selecione a parte Direita 1 (página 32, etapa 1) no visor Principal antes de defini-la.

Possui as mesmas configurações do visor “Selecionando o tipo de Harmonia/Eco” na página 86 na etapa 1.

# Criando suas próprias vozes Organ Flutes originais

O instrumento oferece uma variedade de vozes de órgão dinâmicas e vibrantes que podem ser acessadas com o botão [ORGAN FLUTES]. Também oferece as ferramentas para a criação de seus próprios sons de órgão originais usando a função Sound Creator (Criador de som). Exatamente como em um órgão tradicional, você pode criar seus próprios sons ajustando os níveis dos comprimentos de pés da flauta.

## Procedimento básico

- 1 Selecione a voz Organ Flutes que deseja editar (página 32).
- 2 No visor de Seleção de voz ORGAN FLUTES, pressione o botão [6▲] (FOOTAGE) para acessar o visor [ORGAN FLUTES] do SOUND CREATOR.



**3 Use os botões TAB [◀][▶] para acessar o visor de configuração relevante.**

Para obter informações sobre os parâmetros disponíveis, consulte "Parâmetros editáveis nos visores VOICE SET [ORGAN FLUTES]".

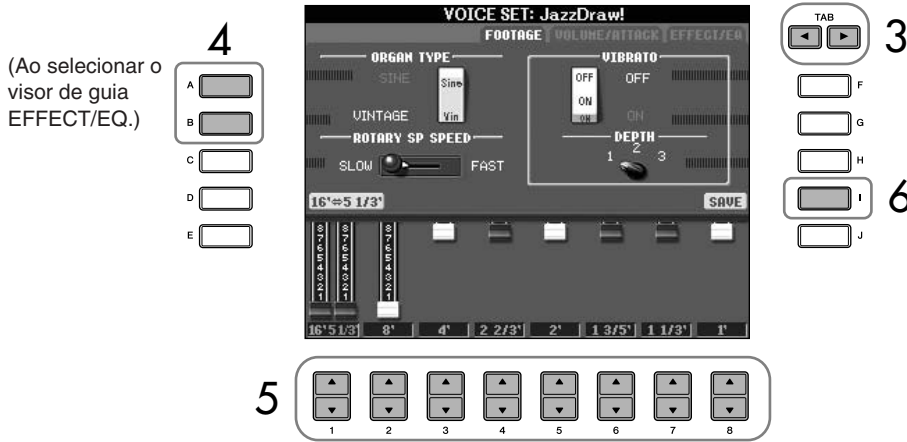

**4 Se selecionar o visor de guia EFFECT/EQ, use os botões [A]/[B] para selecionar o parâmetro a ser editado.**

**5 Use os botões [A]–[D], [F]–[H] e [1 ▲ ▼]–[8 ▲ ▼] para editar a voz.**

**6 Pressione o botão [I] (SAVE) para salvar sua voz ORGAN FLUTES editada (página 70).**

**Parâmetros editáveis nos visores [ORGAN FLUTES] do SOUND CREATOR**

A explicação a seguir abrange em detalhes os parâmetros editáveis definidos nos visores explicados na etapa 3 do "Procedimento básico" na página 100. Os parâmetros das Organ Flutes são organizados em três páginas diferentes. Os parâmetros de cada página são descritos separadamente a seguir. Também são tratados como parte dos parâmetros do Conjunto de vozes (página 102), que são automaticamente acessados quando a voz é selecionada.

**FOOTAGE, VOLUME/ATTACK (parâmetros comuns)**

<b>ORGAN TYPE</b>	Especifica o tipo de geração de tom do órgão a ser simulado: Seno ou Clássico.
<b>ROTARY SP SPEED</b>	Faz a mudança de forma alternada entre as velocidades rápida e baixa do alto-falante giratório quando um efeito de alto-falantes giratório é selecionado para Organ Flutes (consulte o parâmetro DSP TYPE "EFFECT/EQ" na página 100) o DSP do efeito de voz (página 100) está ativado (esse parâmetro possui o mesmo efeito do parâmetro VARIATION ON/OFF do Efeito de voz).
<b>VIBRATO ON/OFF</b>	ATIVA ou DESATIVA alternadamente o efeito vibrato para a voz Organ Flutes.
<b>VIBRATO DEPTH</b>	Define a profundidade do Vibrato para um dos níveis: 1 (baixo), 2 (médio) ou 3 (alto).

**⚠ AVISOS**

Se selecionar outra voz sem salvar as configurações, estas serão perdidas. Se desejar armazenar as configurações aqui, salve as configurações como uma voz User antes de selecionar outra voz ou desligar a alimentação.

Como usar, criar e editar vozes

**Comprimento de pés:**

O termo "comprimento de pés" é uma referência para a geração de sons dos órgãos de tubo tradicional, em que o som é produzido pelos tubos de comprimentos diferentes (em pés).

**FOOTAG**

<b>16' ← → 5 1/3'</b>	O comprimento de pés (16 pol. ou 5 1/3 pol.) é operado com o botão [1 ▲ ▼] que pode ser alterado pressionando o botão [D].
<b>16'-1'</b>	Determina o som básico das flautas do órgão. Quanto maior o tubo, menor será a afinação do som. Por isso, a configuração 16' (16 pol.) determina o compente afinado mais baixo da voz e a configuração 1' (1 pol.) determina o componente afinado mais alto. Quanto mais alto o valor da configuração, maior o volume do comprimento de pés correspondente. Misturando diversos volumes dos comprimentos de pés, será possível a criação de seus próprios sons de órgão característicos.

**VOLUME/ATTACK**

<b>VOL</b>	Ajusta o volume geral das Flautas do órgão. Quanto maior a barra do gráfico, mais alto será o volume.
<b>RESP</b>	Afeta a parte de ataque e de liberação (página 99) do som, aumentando ou diminuindo o tempo de resposta da liberação e da dinâmica iniciais, com base nos controles do FOOTAGE. Quanto maior o valor, mais baixo será a liberação e a dinâmica.
<b>VIBRATO SPEED</b>	Determina a velocidade do efeito vibrato controlado pelo parâmetro Vibrato On/Off e Vibrato Depth acima.
<b>MODE</b>	O controle MODE (Modo) faz a seleção entre dois modos: FIRST e EACH. No modo FIRST, o ataque é aplicado somente às primeiras notas tocadas e mantidas simultaneamente; enquanto as primeiras notas são mantidas, qualquer nota tocada subsequentemente não têm nenhum ataque aplicado. No modo EACH, o ataque é aplicado de modo igual em todas as notas.
<b>4', 2 2/3', 2'</b>	Determinam o volume do som de ataque da voz ORGAN FLUTE. Os controles 4', 2-2/3' e 2' aumentam ou reduzem o volume do som de ataque nos comprimentos de pés correspondentes. Quanto maior a barra do gráfico, mais alto será o volume do som de ataque.
<b>LENG</b>	Afeta a parte de ataque do som que produz um enfraquecimento maior ou menor após o ataque inicial. Quanto maior a barra do gráfico, maior será o enfraquecimento.

**EFFECT/EQ**

Alguns parâmetros como os do visor de guia "EFFECT/EQ" do SOUND CREATOR são explicados na página 99.

**Desativando a seleção automática dos Conjuntos de vozes (efeitos etc)**

Cada voz é ligada às suas configurações de parâmetro relacionado que são indicadas nos visores do SOUND CREATOR, incluindo efeitos e EQ.

Geralmente, essas configurações são acessadas automaticamente quando uma voz é selecionada. Porém, você também pode desativar esse recurso operando no visor relevante, como explicado a seguir.

Por exemplo, se desejar alterar a voz e ainda manter o mesmo efeito de Harmonia, defina o parâmetro HARMONY/ECHO para OFF (no visor explicado a seguir).

Você pode definir isso independentemente pela parte do teclado e do grupo de parâmetros.

**1 Acesse o visor de operação.**

[FUNCTION] → [E] REGIST.SEQUENCE/FREEZE/VOICE SET → TAB [▶] VOICE SET

**2 Use os botões [A]/[B] para selecionar uma parte do teclado.**

**3 Use os botões [4 ▲ ▼]–[8 ▲ ▼] para ativar/desativar o acesso automático das configurações (ON ou OFF) independentemente para cada grupo de parâmetros.**

Consulte a Lista de dados separada para obter uma lista de parâmetros contidos em cada grupo de parâmetros.

## Referência às páginas do Guia rápido

Tocando "Mary Had a Little Lamb" com o recurso de acompanhamento automático.....	página 45
Variações de padrão.....	página 47
Aprendendo a tocar acordes (indicados) para a reprodução do estilo .....	página 49
Configurações apropriados do painel para o estilo selecionado	
One Touch Setting (Configuração de um toque).....	página 50

## Características do estilo

O tipo de estilo e suas características de definição são indicados acima do nome do Estilo predefinido.

<b>Pro (Profissional)</b>	Esses estilos oferecem arranjos profissionais e fantásticos combinados com a uma perfeita reprodução. O acompanhamento resultante segue exatamente os acordes do músico. Como resultado, as alterações de acorde e as harmonias coloridas são transformadas instantaneamente em acompanhamento musical natural.
<b>Session (Sessão)</b>	Esses estilos oferecem um realismo excelente e um suporte autêntico misturando as alterações e os tipos de acordes originais, bem como músicas especiais com alterações do acorde com as seções principais. Eles foram programados para adicionar um "tempero" e um toque profissional às apresentações de determinadas músicas e em alguns gêneros. Mas lembre-se de que talvez os estilos não fiquem necessariamente adequados — ou até harmonicamente corretos — para todas as músicas e acordes tocados. Por exemplo, em alguns casos, tocar uma simples tríade maior para uma música country pode resultar no sétimo acorde de "jazz" ou tocar um acorde de baixo pode resultar em acompanhamento inesperado ou inadequado.
<b>Pianist (Pianista)</b>	Esses estilos especiais oferecem companhia somente com piano. Ao tocar os acordes corretos com sua mão esquerda, você pode adicionar automaticamente padrões de baixo/acorde e arpejos complicados com som profissional.

## Selecionando um tipo de dedilhação do acorde

A reprodução de estilo pode ser controlada pelos acordes tocados na seção acorde do teclado. Há sete tipos de dedilhações.

- 1 Acesse o visor de operação.**  
[FUNCTION] → [C] STYLE SETTING/SPLIT POINT/CHORD FINGERING → TAB [▶] CHORD FINGERING
- 2 Pressione os botões [1 ▲ ▼]-[3 ▲ ▼] para selecionar uma dedilhação.**

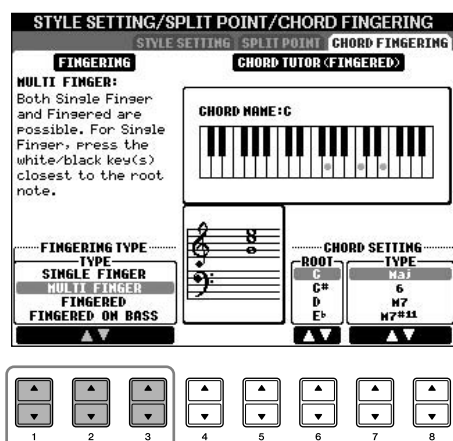





AI:  
Inteligência artificial

**Iniciando o ritmo com o Sync Start (Início sincronizado)**

Se o Início sincronizado estiver ativado (ative o botão [SYNC START]), também será possível iniciar o ritmo tocando no teclado.

O ritmo não emite som para os Estilos Pianist (ou outro estilo parecido). Quando desejar usar qualquer um desses estilos, sempre verifique se a opção ACMP ON/OFF (Ativação/Desativação do acompanhamento) está ativada.

<b>SINGLE FINGER</b>	<p>Use-o apenas para produzir um acompanhamento com orquestra usando acordes maiores, sétimos, sétimos maior e menor, pressionando um número mínimo de teclas na seção acorde do teclado. Esse tipo está disponível somente para a reprodução de estilo. São usadas as dedilhações de acorde abreviadas descritas à direita:</p>	 <p><b>C</b> Para um acorde maior, pressione somente a tecla da tônica.</p>  <p><b>Cm</b> Para um acorde menor, pressione simultaneamente a tecla da tônica e a tecla preta à sua esquerda.</p>  <p><b>C7</b> Para um acorde sétimo, pressione simultaneamente a tecla da tônica e a tecla branca à sua esquerda.</p>  <p><b>Cm7</b> Para um acorde sétimo menor, pressione simultaneamente a tecla da tônica e as teclas branca e preta à sua esquerda.</p>
<b>MULTI FINGER</b>	<p>Detecta automaticamente as dedilhações do acorde Single Finger ou Fingered, dessa forma, será possível usar o tipo de dedilhação sem ter que alterar seus tipos.</p>	
<b>FINGERED</b>	<p>Permite que você dedilhe seus próprios acordes na seção acorde do teclado, enquanto o instrumento fornece o acompanhamento de acorde, de baixo e o ritmo de orquestra apropriados no estilo selecionado. Esse tipo reconhece os diversos tipos de acordes relacionados no folheto da Lista de dados separada e pode ser visualizada com a função Chord Tutor (página 49).</p>	
<b>FINGERED ON BASS</b>	<p>Aceita as mesmas dedilhações do Fingered, mas a nota mais baixa tocada na seção acorde do teclado é usada como nota de baixo, permitindo tocar acordes “de baixo” (no modo Fingered a base do acorde é sempre usada como nota de baixo).</p>	
<b>FULL KEYBOARD</b>	<p>Detecta os acordes na faixa inteira de tecla. Os acordes são detectados de modo parecido do Fingered, mesmo quando as notas são divididas entre as mãos direita e esquerda — por exemplo, tocar uma nota de baixo com sua mão esquerda e um acorde com a direita ou tocar um acorde com sua mão esquerda e uma melodia com a direita.</p>	
<b>AI FINGERED</b>	<p>Basicamente igual ao Fingered, com exceção da menor que as três notas que podem ser tocadas para indicar os acordes (com base no acorde tocado anteriormente etc).</p>	
<b>FULL KEYBOARD</b>	<p>Quando esse tipo de dedilhação avançado é ativado, o instrumento cria automaticamente o acompanhamento apropriado enquanto você toca qualquer coisa, em qualquer parte do teclado usando as duas mãos. Não é preciso se preocupar com a especificação dos acordes do estilo. Embora o tipo AI Full Keyboard seja desenvolvido para funcionar com qualquer música, talvez alguns arranjos não sejam adequados para uso com esse recurso. Esse tipo é parecido com o Full Keyboard, com exceção da menor que as três notas que podem ser tocadas para indicar os acordes (com base no acorde tocado anteriormente etc). Os 9°, 11° e 13° acordes não podem ser tocados. Esse tipo está disponível somente para a reprodução de estilo.</p>	

## Tocando somente os canais de ritmo de um estilo

O ritmo é uma das partes mais importantes de um estilo. Tente tocar a melodia apenas com o ritmo. É possível reproduzir ritmos diferentes para cada estilo. Mas lembre-se de que nem todos os estilos contêm canais de ritmo.

- 1 **Selecione um estilo (página 45).**
- 2 **Pressione [ACMP ON/OFF] para desativar a função de acompanhamento automático.**
- 3 **Pressione o botão [START/STOP] (Iniciar/Interromper) do STYLE CONTROL para reproduzir os canais de ritmo.**
- 4 **Pressione o botão [START/STOP] do STYLE CONTROL para interromper o ritmo.**



### Ativando/desativando canais de estilo

Um estilo contém oito canais: RHY1 (Ritmo 1) – PHR2 (Frase 2). É possível adicionar variações e alterar a sensação de um estilo selecionando a ativação/desativação dos canais durante a reprodução do estilo.

**1 Pressione o botão [CHANNEL ON/OFF] para acessar o visor CHANNEL ON/OFF.**

Quando a guia ESTILO não estiver selecionada, pressione o botão [CHANNEL ON/OFF] novamente.



**2 Pressione os botões [1 ▼]–[8 ▼] para ativar ou desativar os canais.**

Para ouvir somente um instrumento, pressione o botão apropriado do canal para definir o canal para SOLO. Para cancelar o SOLO, basta pressionar o botão apropriado do canal novamente.

### Tocando acordes em tempo livre (sem a reprodução de estilo)

Você pode reproduzir o som dos acordes de acompanhamento sem reproduzir o estilo, ativando o [ACMP ON/OFF] e desativando o [SYNC START]. Por exemplo, se MULTI FINGER estiver selecionado (página 104), você pode executar sua apresentação com seu próprio passo durante a reprodução do acorde, pressionando a seção acorde do teclado com um dedo.

### Definindo o tempo do modo aumentar/diminuir volume

É possível definir o tempo dos modos aumentar e diminuir volume (página 133).

**1 Acesse o visor de operação.**

[FUNCTION] → [J] UTILITY → TAB[◀] CONFIG 1 → [A] FADE IN/OUT/HOLD TIME

**2 Defina os parâmetros usando os botões [3 ▲ ▼]–[5 ▲ ▼].**

FADE IN TIME	Determina o tempo que leva para o volume ficar forte ou ir do mínimo para o máximo.
FADE OUT TIME	Determina o tempo que leva para o volume ficar fraco ou ir do máximo para o mínimo.
FADE OUT HOLD TIME	Determina o tempo que o volume é mantido no ponto 0 seguindo a diminuição.

## Configurações relacionadas à reprodução de estilo

O instrumento possui uma variedade de funções de reprodução de estilo, que podem ser acessadas no visor, consulte página 106.

**1 Acesse o visor de operação.**

[FUNCTION] → [C] STYLE SETTING/SPLIT POINT/CHORD FINGERING → TAB[◀] STYLE SETTING

## 2 Use os botões [1 ▲ ▼]-[8 ▲ ▼] para cada configuração.

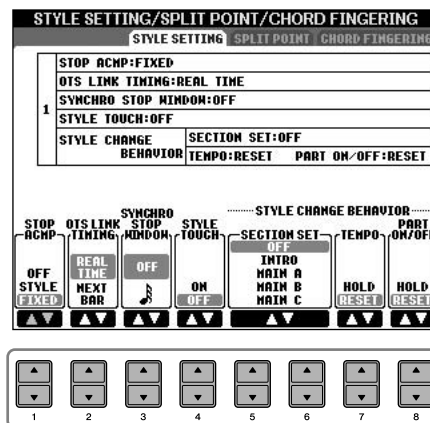

### • Stop Accompaniment (Interromper acompanhamento)

Quando [ACMP ON/OFF] está ativado e [SYNC START] desativado, é possível tocar acordes na seção acorde do teclado com o estilo interrompido e ainda ouvir o acorde de acompanhamento. Nessa condição — conhecida como “Interromper acompanhamento” — qualquer dedilhação de acorde válida é reconhecida e o tipo/base de acorde é exibida no visor.

A partir do visor da página 106, você pode determinar se o acorde tocado na seção acorde será tocado ou não no status Interromper acompanhamento.

- OFF** ..... O acorde tocado na seção acorde não será tocado.
- STYLE** ..... O acorde tocado na seção acorde será tocado por meio das vozes do estilo selecionado.
- STYLE** ..... O acorde tocado na seção acorde será tocado por meio da voz especificada, independente do estilo selecionado.

### • OTS Link Timing (Duração do link OTS)

Aplica-se à função OTS Link (Link OTS) - página 51. Esse parâmetro determina a duração em que o One Touch Setting será alterado com o MAIN VARIATION [A]-[D] (Variação principal). (O botão [OTS LINK] deve estar ativado.)

- Real Time (Tempo real)** ..... O One Touch Setting é imediatamente acessado quando o botão MAIN VARIATION é pressionado.
- Next Bar (Próxima barra)** .. O One Touch Setting é acessado no próximo compasso, depois que o botão MAIN VARIATION é pressionado.

### • Synchro Stop Window (Janela Interrupção sincronizada)

Determina por quanto tempo é possível pressionar um acorde antes da função Synchro Stop (Interrupção sincronizada) ser automaticamente cancelada. Quando o botão [SYNC STOP] está ativado e definido para um valor diferente de “OFF”, a função Synchro Stop é cancelada automaticamente se você pressionar um acorde por um tempo mais longo do que o definido aqui. Esse recurso redefine de modo prático o controle da reprodução de estilo para normal, permitindo que você solte as teclas e o estilo continue sendo reproduzido. Em outras palavras, se você soltar as teclas mais rápido que o tempo definido aqui, a função Synchro Stop começa a funcionar.

### • Style Touch (Toque de estilo)

Ativa/Desativa a resposta de toque para a reprodução de estilo. Quando está definido como “ON” (Ativado), o volume do estilo muda em resposta à intensidade de sua reprodução na seção acorde do teclado.

### • Style Change Behavior (Comportamento da alteração do estilo)

Há três tipos, como mostrados a seguir.

#### Section Set (Conjunto de seções)

Determina a seção padrão que é acessada automaticamente ao selecionar estilos diferentes (quando a reprodução de estilo é interrompida). Quando definido como “OFF” e a reprodução de estilo é interrompida, a seção ativa é mantida, mesmo que um estilo diferente seja selecionado.

Quando qualquer uma das seções MAIN A-D (Principal A-D) não está incluída nos dados do estilo, a seção mais próxima é selecionada automaticamente. Por exemplo, quando MAIN D não está no estilo selecionado, MAIN C será acessado.

#### Dados que são gravados ao gravar uma música

Observe que a voz emitida e os dados do acorde serão gravados quando definido como “STYLE” (Estilo) e somente os dados do acorde serão gravados quando definido como “OFF” (Desativado) ou “FIXED” (Fixo).

**Tempo**

Determina se o tempo é alterado ou não quando os estilos são alterados durante a reprodução de estilo.

**HOLD** .....A configuração de tempo do estilo anterior é mantida.

**RESET** .....O tempo é alterado para o tempo padrão inicial do estilo selecionado.

**Part On/Off (Ativação/Desativação de parte)**

Determina se o status de Ativação/Desativação do canal de estilo é alterado ou não quando os estilos são alterados durante a reprodução de estilo.

**HOLD** .....O status de Ativação/Desativação do canal de estilo anterior é mantido.

**RESET** .....Todos os canais de estilo são ativados.

# Configurações do ponto de divisão

Há configurações (dois pontos de divisão) que separam as diferentes seções do teclado: a seção acorde, seção da parte ESQUERDA e a seção DIREITA 1 e 2. As duas configurações do ponto de divisão (a seguir) são especificadas como nomes de notas.

- 1 **Acesse o visor de operação.**  
[FUNCTION] → [C] STYLE SETTING/SPLIT POINT/CHORD FINGERING → TAB [◀][▶] SPLIT POINT
- 2 **Use os botões [F]–[H] para definir o ponto de divisão (veja a seguir).**

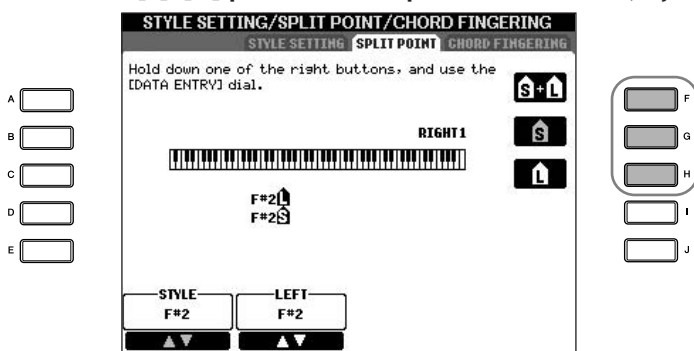

- Ponto de divisão (S) — separa a seção acorde para a reprodução de estilo da(s) seção(ões) para a reprodução de vozes (DIREITA 1, 2 e ESQUERDA)
- Ponto de divisão (L) — separa as duas seções para a reprodução de vozes, ESQUERDA e DIREITA 1– 2.

Essas duas configurações podem ser definidas para a mesma nota (como no padrão) ou duas notas diferentes como desejado.

**Definindo os pontos de divisão (S) e (L) para a mesma nota**

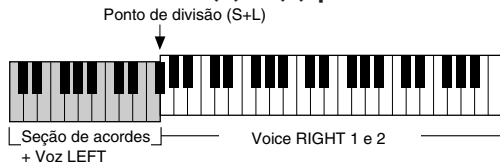

Pressione o botão [F] (S+L) e gire o botão [DATA ENTRY] (ENTRADA DE DADOS).

**Definindo os pontos de divisão (S) e (L) para notas diferentes**

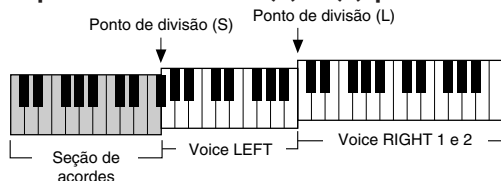

Pressione o botão [H] (S) ou [G] (L) e gire o botão [DATA ENTRY] (ENTRADA DE DADOS).

O ponto de divisão (L) não pode ser definido abaixo do ponto de divisão (S) e este não pode ser definido acima do ponto de divisão (L).

**Especificando o ponto de divisão pelo nome da nota**

Pressione os botões [1 ▲ ▼]–[4 ▲ ▼]. É possível especificar o ponto de divisão da seção voz e acorde do teclado usando a opção STYLE (Estilo) do visor e especificar o ponto de divisão das vozes do lado direito e esquerdo usando a opção LEFT (Esquerdo).

Como usar, criar e editar os estilos de acompanhamento automático

# Editando o volume e o balanço de tom do estilo (MIXING CONSOLE)

É possível definir diversos parâmetros relacionados à mixagem do estilo. (Consulte a seção “Itens ajustáveis (parâmetros) no visor MIXING CONSOLE” na página 89.) Acesse o visor “STYLE PART” na etapa 3 do Procedimento básico, na seção “Como editar o balanço e a combinação de volume (MIXING CONSOLE)” na página 87 e siga as instruções.

## Recurso prático Localizador de músicas

O Localizador de músicas (página 52) é um recurso prático que acessa as configurações pré-programadas do painel (para vozes, estilos etc) que correspondem à música ou ao tipo de música que você deseja tocar. As gravações do Localizador de músicas podem ser pesquisadas e editadas.

### Pesquisando gravações

É possível pesquisar as gravações especificando o nome de uma música ou palavra-chave usando a função Search (Pesquisa) do Localizador de músicas. Você também pode salvar suas gravações favoritas no visor FAVORITAS.

- 1 Pressione o botão [MUSIC FINDER] para acessar o visor MUSIC FINDER.
- 2 Pressione o botão TAB [◀] para selecionar a guia ALL. Esse visor de guia contém as gravações predefinidas.
- 3 Pressione o botão [6▲] (SEARCH 1) para acessar o visor de Pesquisa.



- 4 Informe os critérios de pesquisa.

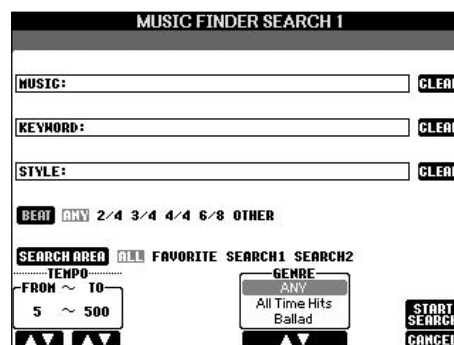

#### Como limpar os critérios de pesquisa

Para limpar a Música/Palavra-chave/Estilo informado, pressione o botão [F]/[G]/[H] (CLEAR).

- **Pesquisar por título ou gênero de música (MUSIC) ou palavra-chave**
  - 1 **Pressione o botão [A] (MUSIC)/[B] (KEYWORD) para acessar o visor de entrada de caractere.**
  - 2 **Informe o título ou o gênero da música ou a palavra-chave (página 73).**

- **Pesquisa pelo nome do estilo**
  - 1 **Pressione o botão [C] (STYLE) para acessar o visor de seleção de estilo.**
  - 2 **Use os botões [A]–[J] para selecionar um estilo.**
  - 3 **Pressione o botão [EXIT] (Sair) para retornar ao visor de pesquisa.**

- **Adicionando outros critérios de pesquisa**  
É possível especificar outros critérios de pesquisa além do nome do estilo/palavra-chave/nome da música.

**BEAT** .....Selecione a batida (tempo) que deseja usar em sua apresentação pressionando o botão [D]. Todas as configurações de batida são incluídas na pesquisa se ANY (Qualquer) for selecionado.

**SEARCH AREA** .....Selecione as páginas a serem incluídas na pesquisa pressionando o botão [E]. (Corresponde às guias na parte superior do visor do Localizador de músicas.)

**TEMPO**.....Defina a faixa de tempo desejado a ser usada em sua apresentação com os botões [1 ▲ ▼]/[2 ▲ ▼] (TEMPO).

**GENRE** .....Selecione o gênero desejado da música com os botões [5 ▲ ▼]/[6 ▲ ▼] (GENRE).

- 5 Pressione o botão [8 ▲] (START SEARCH) para iniciar a pesquisa.**  
O visor da pesquisa 1 é exibido, mostrando os resultados da pesquisa. Para cancelar a pesquisa, pressione o botão [8 ▼] (CANCEL).

**Pesquisando outros gêneros musicais**

Quando desejar pesquisar outros gêneros musicais, pressione o botão [6 ▼] (SEARCH 2) no visor do Localizador de músicas. O resultado da pesquisa é exibida no visor SEARCH 2.

**Acessando as configurações do painel para corresponder ao estilo (REPertoire)**

Ao pesquisar pelo nome do estilo, o mesmo resultado de pesquisa é obtido quando a pesquisa é feita usando a função Repertoire (Repertório). Consulte página 53 para obter detalhes.

**Inserindo diversas palavras-chave diferentes**

É possível pesquisar diversas palavras-chave diferentes ao mesmo tempo, inserindo um separador (vírgula) entre elas.

## Criando um conjunto com as gravações favoritas

Tão prático quanto a função Search é a sondagem das profundidades das gravações do Localizador de músicas, pois talvez você queira criar uma “pasta” com as gravações favoritas — dessa forma, você pode acessar rapidamente os estilos e as configurações usadas com mais freqüência em sua apresentação.

- 1 Selecione a gravação desejada do visor do Localizador de músicas.
- 2 Pressione o botão [H] (ADD TO FAVORITE) para adicionar a gravação selecionada ao visor FAVORITE.

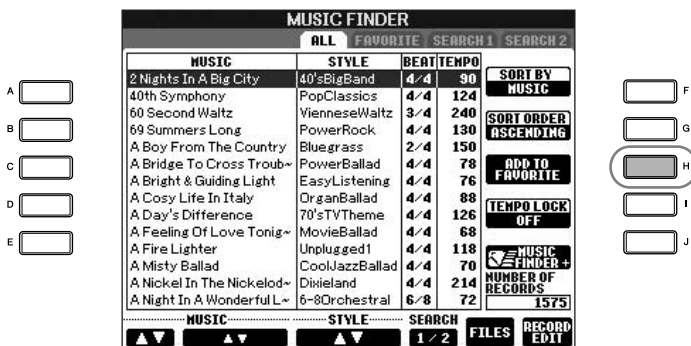

- 3 Acesse o visor FAVORITE usando os botões TAB [◀][▶] e verifique se a gravação foi adicionada.

## Excluindo gravações do visor FAVORITE

- 1 Selecione a gravação que deseja excluir do visor FAVORITE.
- 2 Pressione o botão [H] (DELETE FROM FAVORITE).

## Editando gravações

É possível criar uma nova gravação editando a gravação selecionada no momento. As gravações recém-criadas são automaticamente salvas na memória interna.

- 1 Selecione a gravação desejada a ser editada no visor do Localizador de músicas.
- 2 Pressione o botão [8▲▼] (RECORD EDIT) para acessar o visor de Edição.



Como usar, criar e editar os estilos de acompanhamento automático

### ⚠ AVISOS

Também é possível alterar uma gravação predefinida para criar uma nova. Se desejar manter a predefinição original, altere o nome e o registro da gravação editada como uma gravação nova (consulte a etapa 5, página 111).

### 3 Edite a gravação como desejado.

- **Editando o nome da música/palavra-chave/nome do estilo**  
Insira cada item do mesmo modo feito no visor de Pesquisa (página 109).
- **Alterando o tempo**  
Pressione o botão [1 ▲ ▼] (TEMPO).
- **Gravando a seção (Introdução/Principal/Finalização)**  
Use os botões [2 ▲ ▼]/[4 ▲ ▼] para selecionar a seção que será acessada automaticamente definida quando a gravação é selecionada. É um recurso útil, por exemplo, quando desejar que um estilo selecionado seja automaticamente definido para iniciar com a seção Inicial.
- **Editando o gênero**  
Selecione o gênero desejado usando os botões [5 ▲ ▼]/[6 ▲ ▼] (GENRE). Ao criar um novo gênero, pressione o botão [7 ▲ ▼] (GENRE NAME) e insira o nome do gênero. (página 74)
- **Excluindo a gravação selecionada no momento**  
Pressione o botão [I] (DELETE RECORD).
- **Cancelando e saindo das funções Edit (Editar)**  
Pressione o botão [8 ▼] (CANCEL).

### 4 Para inserir a gravação editada no visor FAVORITE, pressione o botão [E] (FAVORITE) para ativá-lo.

### 5 Insira as edições feitas na gravação como descrito a seguir.

- **Criando uma nova gravação**  
Pressione o botão [J] (NEW RECORD). A gravação é adicionada ao visor ALL. Se tiver inserido a gravação no visor FAVORITE na etapa 4 anterior, a gravação é adicionada aos visores ALL e FAVORITE.
- **Substituindo uma gravação existente**  
Pressione o botão [8 ▲] (OK). Se definir a gravação como favorita na etapa 4 anterior, a gravação é adicionada ao visor FAVORITE. Ao editar a gravação no visor FAVORITE, a gravação é substituída.

## Salvando a gravação

O recurso Localizador de músicas controla todas as gravações incluindo as predefinidas e as criadas adicionalmente como um arquivo único. Lembre-se de que as gravações individuais (configurações do painel) não podem ser controladas como arquivos separados.

- 1 **Acesse o visor Salvar.**  
[MUSIC FINDER] → TAB [◀][▶] ALL → [7 ▲ ▼] (FILES)
- 2 **Pressione os botões TAB [◀][▶] para selecionar onde salvar (USER/USB).**
- 3 **Pressione o botão [6 ▼] para salvar o arquivo (página 70).**  
Todas as gravações são salvas como um arquivo único.

Lembre-se de que a configuração de batida feita aqui é empregada somente para a função Music Finder search (Pesquisa do localizador de músicas) e não interfere na configuração atual de batida do próprio estilo.

O número máximo de gravações é 2500 (CVP-405/403) e 1200 (CVP-401), incluindo gravações internas.

**⚠ AVISOS**

- Selecione "REPLACE" (Substituir) para excluir automaticamente suas gravações originais da memória interna e substituí-las pelos dados de fábrica do Localizador de músicas.
- Verifique se todos os dados importantes foram arquivados antes em outro local, quando o arquivo do qual todas as gravações são excluídas do Localizador de músicas é baixado da Web (página 113) e executado.

**Restaurando dados do Localizador de músicas**

É possível restaurar o Localizador de músicas do instrumento para suas configurações originais de fábrica (página 75).

Como usar, criar e editar os estilos de acompanhamento automático

**Acessando as gravações do Localizador de músicas salvas no USER/USB**

Para acessar as gravações do Localizador de músicas em USER/USB, siga as instruções a seguir.

- 1 **Acesse o visor [MUSIC FINDER].**  
[MUSIC FINDER] → TAB [◀][▶] ALL
- 2 **Pressione o botão [7 ▲ ▼] (FILES) para abrir o visor de seleção de arquivo do Localizador de músicas.**
- 3 **Use os botões TAB [◀][▶] para selecionar USER/USB.**
- 4 **Pressione os botões [A]–[J] para selecionar o arquivo desejado do Localizador de músicas.**

A mensagem é exibida de acordo com o conteúdo do arquivo quando este é selecionado e o botão desejado é pressionado.

• **REPLACE (Substituir)**

Todas as gravações do Localizador de músicas no instrumento são excluídas e substituídas pelas gravações do arquivo selecionado.

• **APPEND (Adicionar)**

As gravações acessadas são adicionadas.

Execute a operação para acessar o arquivo do Localizador de músicas. Selecione "CANCEL" (Cancelar) para interromper a operação.

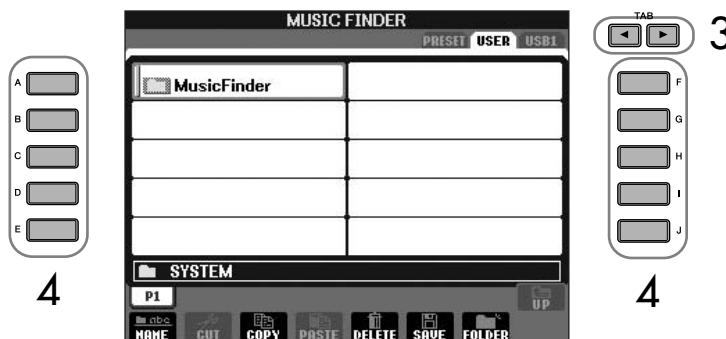
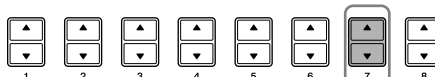
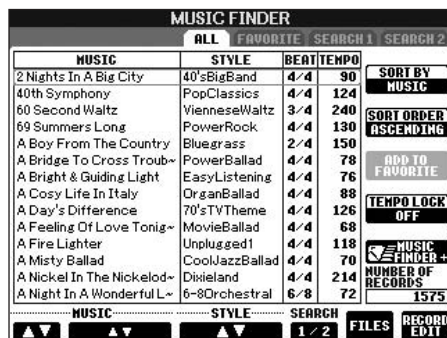



### Visualizando informações sobre as gravações do Localizador de músicas

As informações da gravação sobre o que você gosta no Localizador de músicas são acessadas e a música do modelo é baixada ou é possível adicioná-las aos instrumentos musicais fazendo download da gravação do Localizador de músicas de que você gosta. Para obter mais detalhes sobre esse serviço, consulte o seguinte site da Web.

<http://music.yamaha.com/idc/>

- 1 Verifique se está conectado à Internet (página 175) e pressione o botão [MUSIC FINDER] para acessar o visor MUSIC FINDER.
- 2 Use os botões [1 ▲ ▼]–[5 ▲ ▼] no visor para selecionar a gravação da qual deseja visualizar informações na Web.  
Também é possível usar o controle [DATA ENTRY] (Entrada de dados) para fazer uma seleção. Após usar o controle para fazer a seleção, pressione [ENTER].
- 3 Pressione o botão [J] (MUSIC FINDER +) para abrir a página da Web.

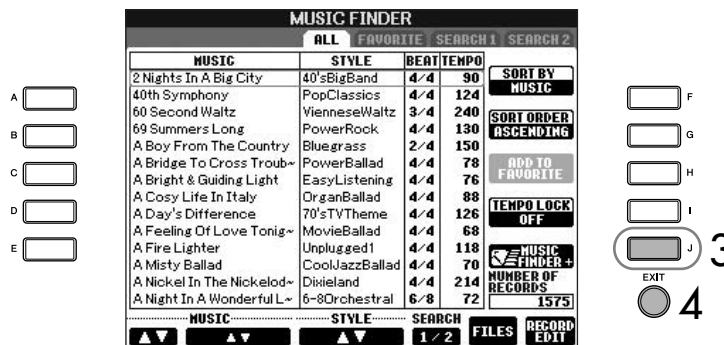

- 4 Pressione o botão [EXIT] para sair da tela do navegador e retornar ao visor MUSIC FINDER.

O conteúdo disponível no serviço descrito à esquerda está sujeito a alteração.

Como usar, criar e editar os estilos de acompanhamento automático

## Criador de estilo

É possível criar seus próprios estilos — gravando-os você mesmo ou combinando dados de estilo interno. Os estilos criados podem ser editados.

### Estrutura do estilo

Os estilos são compostos de quinze seções diferentes e cada seção possui oito canais separados. Com o recurso Criador de estilo, é possível criar um estilo gravando separadamente os canais ou importando dados padrão de outros estilos existentes.

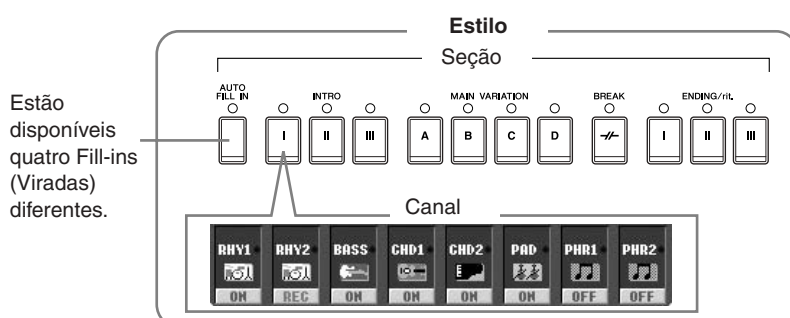

## Criando um estilo

É possível usar um dos três métodos diferentes descritos a seguir para criar um estilo. Os estilos criados podem ser editados (página 119).

### ■ Gravação em tempo real ► Consulte a página 114

Esse método permite a gravação do estilo apenas tocando o instrumento. Você pode selecionar um estilo interno que melhor corresponda à imagem do estilo que deseja criar e, em seguida, gravar novamente as partes do estilo como desejado ou criar um novo estilo de som.

### ■ Gravação de etapa ► Consulte a página 117

Esse método é parecido com a notação da música escrita no papel, pois permite inserir cada nota individualmente e especificar sua duração. Ele permite a criação de um estilo sem ter que tocar as partes no instrumento, pois você pode inserir cada evento manualmente.

### ■ Conjunto de estilos ► Consulte a página 118

Esse recurso prático permite a criação de estilos compostos combinando diversos padrões de estilos internos predefinidos. Por exemplo, se desejar criar seu próprio estilo original de 8 batidas, você pode pegar os padrões de ritmos do estilo “70’s 8Beat” (8 batidas dos anos 70), usar o padrão de baixo do estilo “60’s Rock1” (Rock1 dos anos 60) e importar os padrões de acorde do estilo “Cool8Beat” (18 batidas com estilo) — combinando os diversos elementos para criar um estilo.

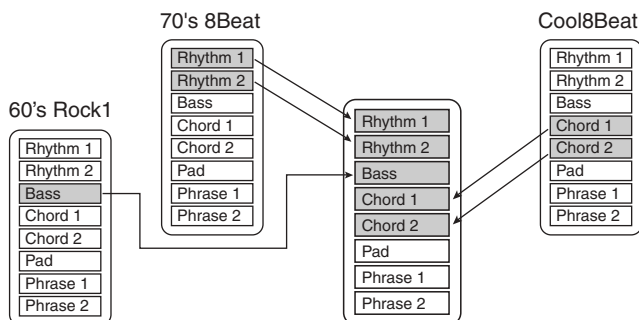

## Gravação em tempo real (BÁSICA)

Crie um estilo único gravando os canais individuais um de cada vez, usando a gravação em tempo real.

### Características da gravação em tempo real

#### • Gravação de retorno

A reprodução de estilo repete os padrões do ritmo de diversos compassos em um “retorno” e a gravação de estilo também é feita usando retornos. Por exemplo, se iniciar a gravação com uma seção principal de dois compassos, estes serão gravados repetidamente. Observe que a gravação será reproduzida a partir da próxima repetição (retorno), permitindo a gravação enquanto ouve o material gravado anteriormente.

#### • Gravação de dublagens

Esse método grava o novo material em um canal que já contém dados gravados, sem excluir os dados originais. Na gravação de estilo, os dados gravados não são excluídos, exceto quando usar funções como Rhythm Clear (Limpeza do ritmo) - página 116 - e Delete (Excluir) - página 116. Por exemplo, se iniciar a gravação com uma seção PRINCIPAL de dois compassos, estes serão repetidos várias vezes. Observe que a gravação será reproduzida a partir da próxima repetição, permitindo incluir dublagens no novo material para o retorno enquanto ouve o material gravado anteriormente.

Ao criar um estilo com base em um estilo interno existente, a gravação de dublagens é aplicada somente aos canais de ritmo. Para todos os demais canais (exceto ritmo), exclua os dados originais antes da gravação.

Quando usar a gravação em tempo real com base nos estilos internos:

A gravação de dublagens é possível.

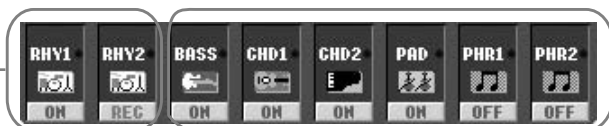

A gravação de dublagens não é possível. Exclua os dados antes da gravação.

- 1 **Selecione o estilo desejado para servir como base para a gravação/edição (página 45).**  
Ao criar um novo estilo do início, pressione o botão [C] (NEW STYLE) do visor exibido na etapa 5 a seguir.
- 2 **Acesse o visor de operação.**  
[FUNCTION] → [F] DIGITAL REC MENU
- 3 **Pressione o botão [B] para acessar o visor do Criador de estilo.**
- 4 **Use os botões TAB [◀][▶], em seguida, selecione a guia BASIC para acessar o visor RECORD.**
- 5 **Acesse o visor para selecionar as seções etc, pressionando o botão [EXIT].**
- 6 **Use os botões [3▲▼]/[4▲▼] para selecionar a seção (página 113) a ser gravada.**

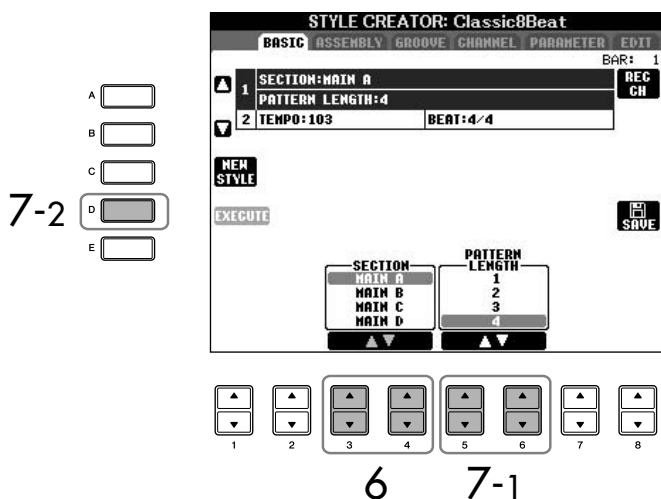

- 7 **Use os botões [5▲▼]/[6▲▼] para determinar a duração (número de compassos) da seção selecionada.**  
Informe a duração real especificada para a seção selecionada, pressionando o botão [D] (EXECUTE).

Ao gravar canais BASS-PHR2 com base em um estilo interno, exclua os dados originais antes da gravação. A gravação de dublagens não é possível nos canais BASS-PHR2 (consulte a página 114).

Quando o visor RECORD (indicação do canal) da parte inferior do visor STYLE CREATOR for exibido, será possível pressionar o botão [F] (REC CH) para exibi-lo novamente.

**Deixando canais específicos mudos durante a gravação**  
Desative os canais desejados pressionando os botões [1▼]–[8▼].

**Especificando as seções a partir dos botões do painel**  
É possível especificar as seções a serem gravadas usando os botões de seção ([INTRO]/[MAIN]/[ENDING] etc) no painel. Pressione os botões de seção para acessar o visor SECTION. Altere as seções usando os botões [6▲▼]/[7▲▼] e realize a seleção pressionando o botão [8▲].

As seções INTRO 4/ENDING 4 (Introdução 4/Finalização 4) não podem ser especificadas com os controles do painel.

Como usar, criar e editar os estilos de acompanhamento automático

**Limites das vozes graváveis**

- **Canal RHY1:**  
Qualquer uma, exceto voz Organ Flute/S. Articulation
- **Canal RHY2:**  
Somente conjuntos de percussão/SFX
- **Canais BASS–PHR2:**  
Qualquer uma, exceto voz Organ Flute, Conjuntos de percussão/SFX e voz S. Articulation

As vozes S. Articulation (superarticulação) estão disponíveis em CVP-405.

**Excluindo o canal de ritmo gravado (RHY 1, 2)**

Para excluir o som de um instrumento específico, pressione simultaneamente o botão [E] (RHY CLEAR) - do visor em que os canais gravados são exibidos - e a tecla apropriada.

**⚠ AVISOS**

O estilo gravado será perdido se você alterar para outro estilo ou desligar a alimentação sem salvar (página 70).

**8** Especifique o canal a ser gravado pressionando simultaneamente os botões [F] (REC CH) e de número adequado, [1 ▼]–[8 ▼].  
Para cancelar a seleção, pressione novamente o botão de número adequado [1 ▼]–[8 ▼].

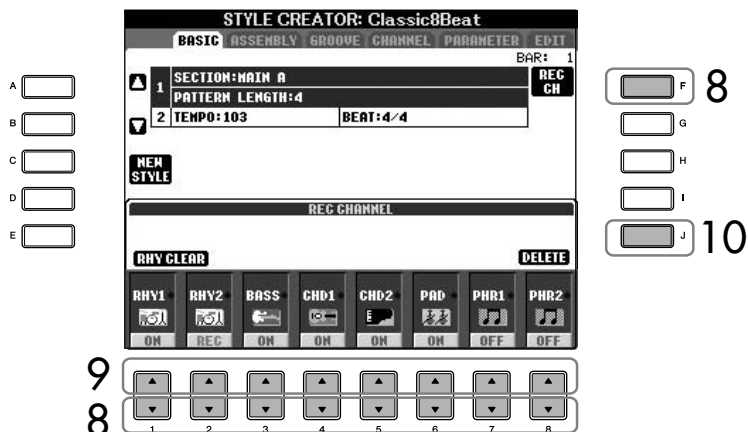

**9** Acesse o visor de Seleção de voz usando os botões [1 ▲]–[8 ▲] e selecione a voz desejada para os canais de gravação correspondentes. Pressione o botão [EXIT] para retornar ao visor anterior.

**10** Para excluir um canal, pressione simultaneamente os botões [J] (DELETE) e de número adequado, [1 ▲]–[8 ▲].  
É possível cancelar a exclusão pressionando o mesmo botão de número novamente, antes de soltar o botão [J].

**11** Inicie a gravação pressionando o botão [START/STOP] de Controle de estilo.  
Reproduza os inícios da seção especificada. Como o padrão de acompanhamento é reproduzido repetidamente em um retorno, você pode gravar sons individuais um de cada vez, ouvindo os sons anteriores quando tocados. Para obter informações sobre a gravação de canais diferentes dos de ritmo (RHY1, 2), consulte a seção “Regras para gravar canais sem ritmo” (veja a seguir).

**12** Para continuar gravando com outro canal, pressione simultaneamente os botões [F] (REC CH) e o apropriado [1 ▼]–[8 ▼] para especificar o canal, em seguida, toque o teclado.

**13** Interrompa a gravação pressionando o botão [START/STOP] de Controle de estilo.

**14** Acesse o visor para selecionar as seções etc, pressionando o botão [EXIT].

**15** Pressione o botão [I] (SAVE) para acessar o visor de Seleção de estilo para salvar seus dados.  
Salve os dados no visor de Seleção de estilo (página 70).

### Regras para gravar canais sem ritmo

- Use somente os tons da escala CM7 quando gravar os canais BASS e PHRASE (por exemplo, C, D, E, G, A e B).
- Use somente os tons do acorde quando gravar os canais CHORD e PAD (por exemplo, C, E, G e B).



C = Notas do acorde  
C, R = Notas recomendadas

Usando os dados gravados aqui, o acompanhamento automático (reprodução de estilo) é convertido adequadamente dependendo das alterações feitas no acorde durante sua apresentação. O acorde que forma a base para a conversão da nota é conhecido como Acorde de origem e é definido por padrão como CM7 (como no exemplo da ilustração anterior). É possível alterar o Acorde de origem (sua base e tipo) a partir do visor PARAMETER na página 123. Lembre-se de que se alterar o Acorde de origem do padrão CM7 para outro acorde, as notas do acorde e as recomendadas também serão alteradas. Para obter os detalhes sobre as notas do acorde e as recomendadas, consulte página 124.

Qualquer acorde ou progressão de acordes desejada pode ser usada para as seções INTRO e ENDING.

### Alterando o acorde de origem

Se desejar gravar o padrão com um Acorde de origem diferente do CM7, defina os parâmetros PLAY ROOT (Tocar base) e PLAY CHORD (Tocar acorde) na página PARAMETER (página 123) antes da gravação.

## Gravação de etapa (EDIT)

A explicação desta seção aplica-se quando a guia EDIT é selecionada na etapa 4 da seção “Gravação em tempo real” (página 115).

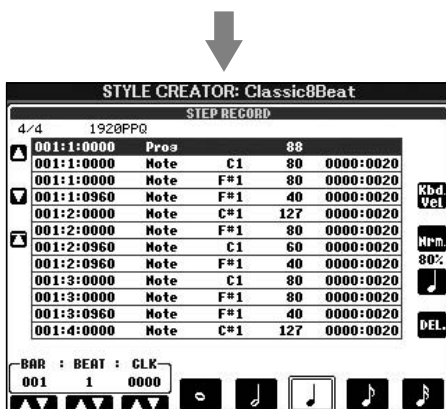

No visor EDIT, é possível gravar as notas com um tempo absolutamente preciso. Esse procedimento de Gravação de etapa é essencialmente igual ao da Gravação de música (página 117), com exceção dos pontos relacionados a seguir:

- No Criador de músicas, a posição da Marca final pode ser alterada livremente; no Criador de estilo, ela não pode ser alterada. Isso acontece porque a duração do estilo é fixada automaticamente, dependendo da seção selecionada. Por exemplo, se você criar um estilo com base em uma seção com duração de quatro compassos, a posição da Marca final é definida automaticamente no final do quarto compasso e não pode ser alterada no visor de Gravação de etapa.

- Os canais de gravação podem ser alterados no visor da guia Criador 1–16; porém, eles não podem ser alterados no Criador de estilo. Selecione o canal de gravação no visor da guia BÁSICA.
- No Criador de estilo, os dados do canal podem ser informados e os dados Exclusivos do sistema podem ser editados (excluídos, copiados ou movidos). Você pode alternar entre os dois pressionando o botão [F]. Mas as letras de músicas e os dados exclusivos do sistema não podem ser inseridos.

## Conjunto de estilos (ASSEMBLY)

O Conjunto de estilos permite a criação de um único estilo misturando vários padrões (canais) dos estilos internos existentes.

### 1 Seleccione o estilo básico, em seguida, acesse o visor para o Conjunto de estilos.

As etapas da operação são iguais às das etapas 1–4 da seção “Gravação em tempo real” (página 115). Na etapa 4, selecione a guia ASSEMBLY.

### 2 Seleccione a seção desejada (Intro, Main, Ending etc) para seu novo estilo.

Acesse o visor SECTION pressionando um dos botões de seção ([INTRO]/[MAIN]/[ENDING] etc) no painel. Altere as seções como desejado, usando os botões [6 ▲ ▼]/[7 ▲ ▼] e realize a seleção pressionando o botão [8 ▲] (OK).

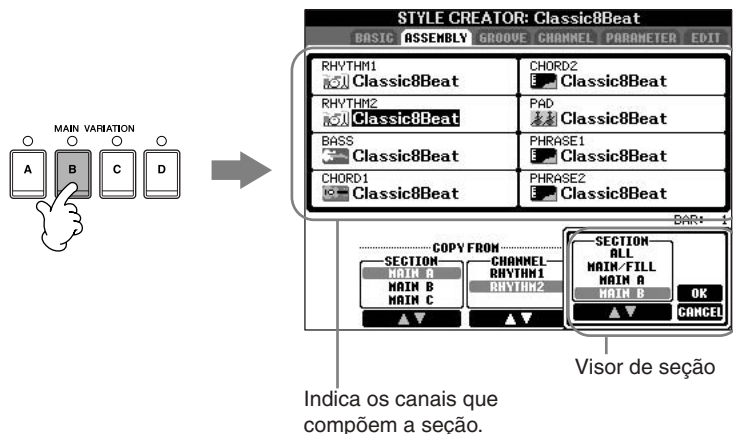

Indica os canais que compõem a seção.

Visor de seção

Não é possível selecionar SECTION INTRO 4/ENDING 4 diretamente por meio da operação do painel.

### 3 Seleccione o canal do qual deseja substituir o padrão usando os botões [A]–[D] e [F]–[I]. Acesse o visor de Seleção de estilo pressionando o botão novamente. Seleccione o estilo com o padrão que deseja substituir no visor de Seleção de estilo.

Para retornar à tela anterior, pressione o botão [EXIT] depois de selecionar o estilo.

### 4 Seleccione a seção desejada do estilo recém-importado (selecionado na etapa 3 anterior) usando os botões [2 ▲ ▼]/[3 ▲ ▼] (SECTION).

### 5 Seleccione o canal desejado para a seção (selecionada na etapa 4 anterior) usando os botões [4 ▲ ▼]/[5 ▲ ▼] (CHANNEL).

### 6 Repita as etapas 3–5 anteriores para substituir os padrões de outros canais.

### 7 Pressione o botão [J] (SAVE) para acessar o visor de Seleção de estilo e salve seus dados a partir do visor (página 70).

#### ⚠ AVISOS

O estilo gravado será perdido se você alterar para outro estilo ou desligar a alimentação sem salvar (página 70).

**Reproduzindo o estilo durante o conjunto de estilos**

Enquanto estiver montando um estilo, você pode reproduzir o estilo e selecionar o método de reprodução. Use os botões [6 ▲ ▼]/[7 ▲ ▼] (PLAY TYPE) no visor do Conjunto de estilos para selecionar o método de reprodução.

- **SOLO**

Deixa todos os canais mudos exceto o canal selecionado no visor de guia ASSEMBLY. Todos os canais definidos como ON (Ativado) no visor RECORD da página BASIC são reproduzidos simultaneamente.

- **ON**

Reproduz o canal selecionado no visor de guia ASSEMBLY. Todos os canais definidos para alguma opção diferente de OFF (Desativado) no visor RECORD da página BASIC são reproduzidos simultaneamente.

- **OFF**

Deixa mudo o canal selecionado no visor de guia ASSEMBLY.

## Editando o estilo criado

Você pode editar o estilo criado usando a gravação em tempo real, a gravação de etapa e/ou o conjunto de estilos.

### Operação básica para editar estilos

- 1 **Selecione um estilo a ser editado.**
- 2 **Acesse o visor de operação.**  
[FUNCTION] → [F] DIGITAL REC MENU
- 3 **Acesse o visor do Criador de estilo/Editar pressionando o botão [B].**
- 4 **Pressione o botão TAB [◀][▶] para selecionar a guia.**
  - **Alterando a sensação rítmica (GROOVE) ▶ Consulte a página 120**  
Esses recursos versáteis oferecem uma vasta variedade de ferramentas para alterar a sensação rítmica do seu estilo criado.
  - **Editando dados para cada canal (CHANNEL) ▶ Consulte a página 122**  
Os recursos de edição permitem a exclusão de dados como desejado e aplicam as configurações quânticas para o canal nos dados do estilo.
  - **Configurando o formato do arquivo de estilo (PARAMETER) ▶ Consulte a página 123**  
Para a reprodução do estilo criado, você pode decidir como as notas serão convertidas e emitidas para o acompanhamento quando alterar os acordes na seção acorde do teclado.
- 5 **Edite o estilo selecionado.**

#### Selecione o arquivo em que os dados serão salvos.

Também é possível selecionar o arquivo especificado no qual os dados serão salvos pressionando os botões [USB]/[USER].  
[USB]/[USER] → [B] STYLE → [A]-[J]

## Alterando a sensação rítmica (GROOVE)

A explicação desta seção aplica-se à guia GROOVE selecionada na etapa 4 da “Operação básica para editar estilos” (página 119).

- 1 Pressione o botão [A]/[B] para selecionar o menu de edição (página 121).

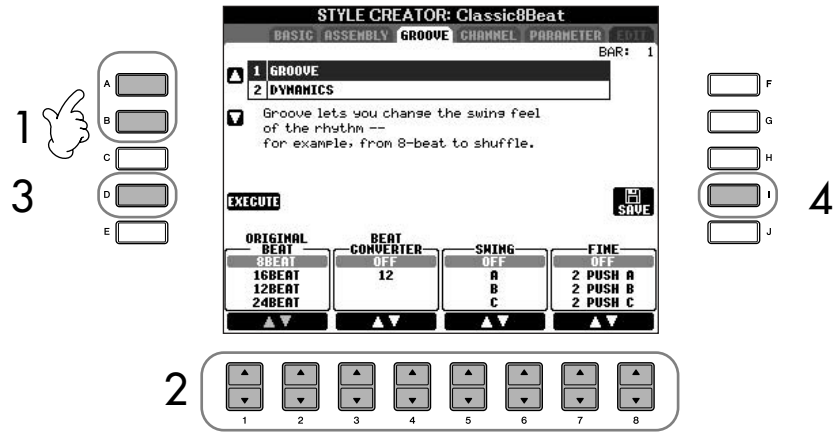

- 2 Use os botões [1 ▲ ▼]–[8 ▲ ▼] para editar os dados. Para obter detalhes sobre os parâmetros editáveis, consulte página 121.
- 3 Pressione o botão [D] (EXECUTE) para inserir as edições para cada visor. Após a conclusão da operação, você poderá executar a edição e esse botão alterará para “UNDO” (Desfazer) permitindo a restauração dos dados originais, caso não fique satisfeito com os resultados Dinâmicos ou do Ritmo. A função Undo (Desfazer) possui somente um nível; apenas a operação anterior pode ser desfeita.
- 4 Pressione o botão [I] (SAVE) para acessar o visor de Seleção de estilo para salvar seus dados. Salve os dados no visor de Seleção de estilo (página 70).

### ⚠ AVISOS

O estilo editado será perdido se você alterar para outro estilo ou desligar a alimentação sem salvar (página 70).



## ■ GROOVE

Permite a adição de balanço ou a alteração da “sensação” da batida, fazendo alterações sutis no tempo (relógio) do estilo. As configurações do Ritmo serão aplicadas a todos os canais do estilo selecionado.

<b>ORIGINAL BEAT</b>	Especifica as batidas em que o tempo do Ritmo será aplicado. Em outras palavras, se “8 Beat” (8 batidas) estiver selecionado, o tempo do Ritmo é aplicado às 8a notas; se “12 Beat” (12 batidas) estiver selecionado, o tempo do Ritmo será aplicado aos tercetos da 8a nota.
<b>BEAT CONVERTER</b>	Altera o tempo das batidas (especificado no parâmetro ORIGINAL BEAT anterior) para o valor selecionado. Por exemplo, quando ORIGINAL BEAT estiver definido para “8 Beat” e o BEAT CONVERTER estiver definido para “12”, todas as 8a notas na seção serão alteradas para o tempo de terceto da 8a nota. O Beat Converter de “16A” e “16B” que aparece quando ORIGINAL BEAT está definido para “12 Beat” é uma variação de uma configuração básica da 16a nota.
<b>SWING</b>	Produz uma sensação de “balanço” alterando o tempo das batidas posteriores, dependendo do parâmetro ORIGINAL BEAT acima. Por exemplo, se o valor do parâmetro ORIGINAL BEAT for “8 Beat”, o parâmetro Swing atrasará seletivamente as 2a, 4a, 6a e 8a batidas de cada compasso para criar uma sensação de balanço. As configurações de “A” a “E” produzem graus diferentes de balanço, com “A” sendo a mais sutil e “E” a mais pronunciada.
<b>FINE</b>	Seleciona uma variedade de “modelos” de ritmo para serem aplicados à seção selecionada. As configurações “PUSH” (Empurrar) causam certas batidas a serem aplicadas primeiro, enquanto as configurações “HEAVY” (Pesadas) atrasam certas batidas. As configurações numeradas (2, 3, 4, 5) determinam quais batidas serão afetadas. Todas as batidas até a batida especificada — exceto a primeira batida — serão tocadas primeiro ou atrasadas (por exemplo, as 2a e 3a batidas, se “3” estiver selecionado). Em todos os casos, os tipos “A” produzem efeito mínimo, os tipos “B” produzem efeito médio e os tipos “C” produzem efeito máximo.

## ■ DYNAMICS

Altera a velocidade/volume (ou timbre) de determinadas notas na reprodução de estilo. As configurações dinâmicas são aplicadas a cada canal ou todos os canais do estilo selecionado.

<b>CHANNEL</b>	Seleciona o canal desejado (parte) em que o parâmetro dinâmico será aplicado.
<b>ACCENT TYPE</b>	Determina o tipo de timbre aplicado — ou seja, que notas na(s) parte(s) são enfatizadas com essas configurações.
<b>STRENGTH</b>	Determina a potência aplicada ao tipo de timbre selecionado (acima). Quanto maior o valor, mais forte será o efeito.
<b>EXPAND/COMP.</b>	Amplia ou reduz a faixa de valores da velocidade. Valores maiores que 100% ampliam a faixa dinâmica e valores menores que 100% reduzem.
<b>BOOST/CUT</b>	Reforça ou atenua todos os valores de velocidade no canal/seção selecionada. Valores acima de 100% reforçam a velocidade geral e valores abaixo de 100% atenuam.

## Editando dados para cada canal (CHANNEL)

A explicação desta seção aplica-se à guia CHANNEL selecionada na etapa 4 da “Operação básica para editar estilos” (página 119).

- 1 Pressione o botão [A]/[B] para selecionar o menu de edição (veja a seguir).

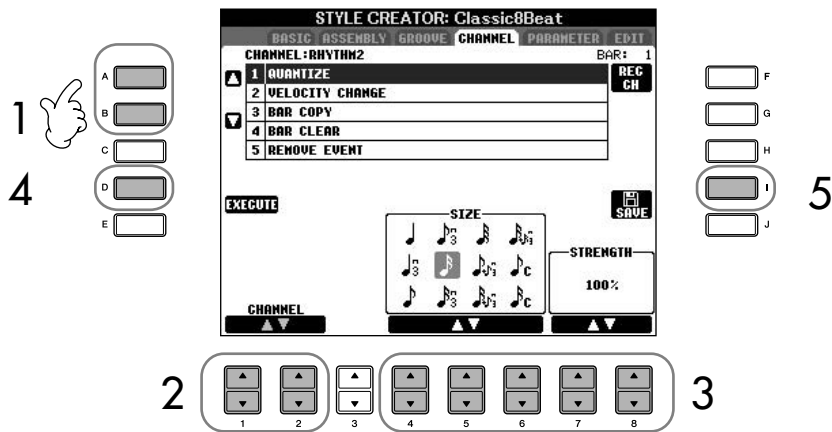

- 2 Use os botões [1 ▲ ▼]/[2 ▲ ▼] (CHANNEL) para selecionar o canal a ser editado.

O canal selecionado é mostrado no lado superior esquerdo do visor.

- 3 Use os botões [4 ▲ ▼]–[8 ▲ ▼] para editar os dados.

Para obter detalhes sobre os parâmetros editáveis, veja a seguir.

- 4 Pressione o botão [D] (EXECUTE) para inserir as edições atuais para cada visor.

Após a conclusão da operação, você poderá executar a edição e esse botão alterará para [UNDO] permitindo a restauração dos dados originais, caso não fique satisfeito com os resultados da edição. A função Undo possui somente um nível; apenas a operação anterior pode ser desfeita.

- 5 Pressione o botão [I] (SAVE) para acessar o visor de Seleção de estilo para salvar seus dados.

Salve os dados no visor de Seleção de estilo (página 70).

### ⚠ AVISOS

O estilo editado será perdido se você alterar para outro estilo ou desligar a alimentação sem salvar.

<b>QUANTIZE</b>	Igual no Criador de músicas (página 157), exceto os dois parâmetros disponíveis adicionais a seguir. ♪ <sup>c</sup> Oitavas notas com balanço ♪ <sup>c</sup> Décimas sétimas notas com balanço
<b>VELOCITY CHANGE</b>	Reforça ou atenua a velocidade de todas as notas no canal especificado de acordo com a porcentagem especificada aqui.
<b>BAR COPY</b>	Essa função permite que os dados sejam copiados de um compasso ou grupo de compassos para outro local dentro do canal especificado. SOURCE (Origem) especifica o primeiro compasso (TOP) e o último (LAST) na região a ser copiada. DEST (Destino) especifica o primeiro compasso do local de destino, para o qual os dados serão copiados.
<b>BAR CLEAR</b>	Essa função limpa todos os dados da faixa especificada de compassos dentro do canal selecionado.
<b>REMOVE EVENT</b>	Essa função permite a remoção de eventos especificados do canal selecionado.

## Configurando o formato do arquivo de estilo (PARAMETER)

### Configurações especiais do parâmetro com base no formato do arquivo de estilo

#### Padrões de origem

SOURCE ROOT (Base de origem)  
(Configuração da base do acorde de um padrão de origem)  
SOURCE CHORD (Acorde de origem)  
(Configuração do tipo de acorde de um padrão de origem)

O acorde é alterado por meio da seção acorde do teclado.

#### Transposição de nota

NTR

(A Regra de transposição de nota é aplicada à alteração da Base do acorde)

NTT

(A Regra de transposição de nota é aplicada à alteração do Tipo de acorde)

#### Outras configurações

HIGH KEY (Tecla alta)

(O limite superior das oitavas da transposição de nota causada pela alteração da Base do acorde)

NOTE LIMIT (Limite de nota) – Faixa em que a nota é tocada

RTR

(As Regras de reinício que determinam como as notas são mantidas através das alterações que serão controladas)

O Formato do arquivo de estilo (SFF - Style File Format) combina todo o know-how de acompanhamento automático da Yamaha (reprodução de estilo) em um único formato. Ao usar o Criador de estilo, você pode tirar proveito da capacidade do formato SFF e criar livremente seus próprios estilos.

A tabela a seguir à esquerda indica o processo pelo qual o estilo é reproduzido. (Não se aplica ao rastreamento de ritmo.) Esses parâmetros podem ser definidos por meio do recurso Criador de estilo.

#### • Padrões de origem

Há diversas formas de reproduzir notas de estilo, dependendo da nota de base particular e do tipo de acorde selecionado. Os dados do estilo são convertidos corretamente dependendo das alterações feitas no acorde durante sua apresentação. Os dados básicos do estilo que você cria com o Criador de estilo são conhecidos como “Padrões de origem”.

#### • Transposição de nota

Esse grupo de parâmetros oferece dois parâmetros que determinam como as notas dos Padrões de origem são convertidas em resposta às alterações no acorde.

#### • Outras configurações

Usando os parâmetros desse grupo, você pode sintonizar como a reprodução de estilo responde aos acordes tocados. Por exemplo, o parâmetro Limite de nota permite que você tenha vozes do estilo emitindo sons da forma mais real possível, alterando a afinação para uma faixa autêntica — garantido que nenhuma nota emita som fora da faixa natural do instrumento real (por exemplo, notas muito baixas de um som de flautim).

A edição dos dados do formato do arquivo de estilo está relacionada somente à conversão da nota. A edição dos canais de ritmo não tem efeito.

Saída

A explicação desta seção aplica-se à guia PARAMETER selecionada na etapa 4 da “Operação básica para editar estilos” (página 119).

- 1 Pressione o botão [A]/[B] para selecionar o menu de edição (página 124).

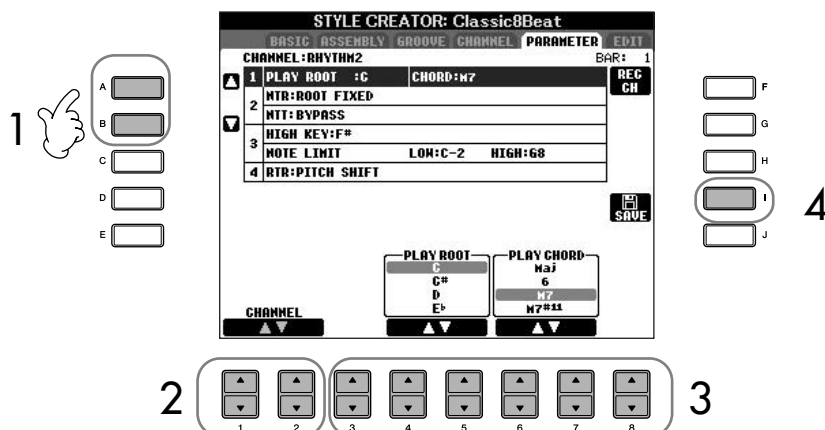

**⚠ AVISOS**

O estilo editado será perdido se você alterar para outro estilo ou desligar a alimentação sem salvar.

**Ouvindo seu estilo com um acorde especial**

No Criador de estilo, geralmente você pode ouvir o estilo original em andamento com o padrão de origem. Porém, há um jeito de ouvi-lo tocar por um acorde e base especificados. Para isso, defina NTR para "Root Fixed" (Base fixa), NTT para "Bypass" (Desvio) e NTT BASS para "OFF" (Desativado), em seguida, altere os parâmetros "Play Root" e "Play Chord" recém-exibidos para as configurações desejadas.

Como usar, criar e editar os estilos de acompanhamento automático

- 2 Use os botões [1 ▲ ▼]/[2 ▲ ▼] (CHANNEL) para selecionar o canal a ser editado.  
O canal selecionado é mostrado no lado superior esquerdo do visor.
- 3 Use os botões [3 ▲ ▼]-[8 ▲ ▼] para editar os dados.  
Para obter detalhes sobre os parâmetros editáveis, veja a seguir.
- 4 Pressione o botão [I] (SAVE) para acessar o visor de Seleção de estilo para salvar seus dados.  
Salve os dados no visor de Seleção de estilo (página 70).

**■ SOURCE ROOT/CHORD (BASE DE ORIGEM/ACORDE)**

Essas configurações determinam a tecla original do padrão de origem (por exemplo, a tecla usada ao gravar o padrão). A configuração padrão CM7 (com uma Base de origem de "C" e Tipo de origem de "M7") é selecionada automaticamente quando os dados predefinidos são excluídos antes da gravação de um novo estilo, independentemente da Base de origem e do acorde incluídos nos dados predefinidos. Quando alterar a Base de origem/acorde do padrão CM7 para outro acorde, as notas do acorde e as recomendadas também serão alteradas, dependendo do tipo de acorde recém-selecionado.

**Quando a Base de origem é C:**

**■ NTR (Regra de transposição de nota)**

Determina a posição relativa da nota principal do acorde, quando convertida do Padrão de origem em resposta às alterações.

<p><b>ROOT TRANS (Transposição de base)</b></p>	<p>Quando a nota principal do acorde é transposta, é mantida a relação da afinação entre as notas. Por exemplo, as notas C3, E3 e G3 na tecla C tornam-se F3, A3 e C4 quando são transpostas para F. Use essa configuração para canais com linhas de melodia.</p>	<p>Quanto tocar um acorde maior C.      Quando tocar um acorde maior F.</p>
<p><b>ROOT FIXED (Base fixa)</b></p>	<p>A nota é mantida o mais próximo possível da faixa de nota anterior. Por exemplo, as notas C3, E3 e G3 na tecla C tornam-se C3, F3 e A3 quando são transpostas para F. Use essa configuração para canais com partes do acorde.</p>	<p>Quanto tocar um acorde maior C.      Quando tocar um acorde maior F.</p>

## ■ NTT (Tabela de transposição de nota)

Define a tabela de transposição de nota para o padrão de origem.

<b>BYPASS (Desvio)</b>	Quando NTR está definido para ROOT FIXED, a tabela de transposição usada não realiza nenhuma conversão de nota. Quando NTR está definido para ROOT TRANS, a tabela usada só converte a nota principal.
<b>MELODY (Melodia)</b>	Adequado para a transposição de linha da melodia. Use-o para os canais de melodia como Frase 1 e Frase 2.
<b>CHORD (Acorde)</b>	Adequado para a transposição de acorde. Use-o para os canais do Acorde 1 e Acorde 2, especialmente quando estes possuem partes cordais como violão ou piano.
<b>MELODIC MINOR (Menor melódica)</b>	Quando o acorde tocado muda de acorde maior para menor, essa tabela abaixa o terceiro intervalo na escala por um semitom. Quando o acorde muda de acorde menor para maior, o terceiro intervalo menor é elevado por um semitom. As demais notas não são alteradas. Use-o para os canais de melodia das seções que respondem somente aos acordes maior/menor, como Intros (Introduções) e Endings (Finalizações).
<b>MELODIC MINOR 5th (5a menor melódica)</b>	Além da transposição da Menor melódica acima, os acordes incrementados e diminuídos afetam a 5a nota do Padrão de origem.
<b>HARMONIC MINOR (Menor harmônico)</b>	Quando o acorde tocado muda de acorde maior para menor, essa tabela abaixa o terceiro e o sexto intervalos na escala por um semitom. Quando o acorde muda de acorde menor para maior, o terceiro e o sexto bemol intervalos menores são elevados por um semitom. As demais notas não são alteradas. Use-o para os canais de acorde das seções que respondem somente aos acordes maior/menor, como Intros (Introduções) e Endings (Finalizações).
<b>HARMONIC MINOR 5th (5a menor harmônica)</b>	Além da transposição da Menor harmônica acima, os acordes incrementados e diminuídos afetam a 5a nota do Padrão de origem.
<b>NATURAL MINOR (Menor natural)</b>	Quando o acorde tocado muda de acorde maior para menor, essa tabela abaixa o terceiro, o sexto e o sétimo intervalos na escala por um semitom. Quando o acorde muda de acorde menor para maior, o terceiro, o sexto e o sétimo bemol intervalos menores são elevados por um semitom. As demais notas não são alteradas. Use-o para os canais de acorde das seções que respondem somente ao acorde maior/menor, como Intros (Introduções) e Endings (Finalizações).
<b>NATURAL MINOR 5th (5a menor natural)</b>	Além da transposição da Menor natural acima, os acordes incrementados e diminuídos afetam a 5a nota do Padrão de origem.
<b>DORIAN (Dórica)</b>	Quando o acorde tocado muda de acorde maior para menor, essa tabela abaixa o terceiro e o sétimo intervalos na escala por um semitom. Quando o acorde muda de acorde menor para maior, o terceiro e o sétimo bemol intervalos menores são elevados por um semitom. As demais notas não são alteradas. Use-o para os canais de acorde das seções que respondem somente ao acorde maior/menor, como Intros (Introduções) e Endings (Finalizações).
<b>DORIAN 5th (5a dórica)</b>	Além da transposição da Dórica acima, os acordes incrementados e diminuídos afetam a 5a nota do Padrão de origem.

## ■ NTT BASS ON/OFF (ATIVAÇÃO/DESATIVAÇÃO DO BAIXO NTT)

Os canais em que essa opção está definida como ON serão reproduzidos pela nota principal de baixo quando o acorde em baixo é reconhecido pelo instrumento.

## ■ HIGH KEY (TECLA ALTA)

Define a tecla mais alta (limite da oitava superior) da transposição de nota para a alteração da base do acorde. Qualquer nota calculada como maior que a tecla mais alta é transposta para baixo na próxima oitava mais baixa. Essa configuração está disponível somente quando o parâmetro NTR (página 124) está definido para "Root Trans" (Transp. de base).

**Exemplo: quando a tecla mais alta é F.**

Alterações da base	➔	CM	C#M	...	FM	F#M	...
Notas tocadas	➔	C3-E3-G3	C#3-F3-G#3		F3-A3-C4	F#2-A#2-C#3	

### ■ NOTE LIMIT (LIMITE DE NOTA)

Define a faixa de nota (notas mais altas e mais baixas) para vozes gravadas nos canais de estilo. De acordo com a configuração criteriosa dessa faixa, você pode garantir que as vozes emitam sons o mais próximo da realidade — ou seja, nenhuma nota fora da faixa natural será tocada (por exemplo, sons de baixo altos ou sons de flautim baixos). As notas reais tocadas são automaticamente alteradas para a faixa de definição.

**Exemplo: quando a nota mais baixa é C3 e a mais alta é D4.**

Alterações da base → CM      C#M      . . .      FM      . . .  
 Notas tocadas → E3-G3-C4      F3-G#3-C#4      F3-A3-C4

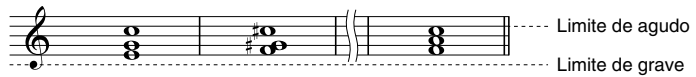

### ■ RTR (Regra de reinício)

Essas configurações determinam se as notas param ou não de serem tocadas e como elas alteram a afinação em resposta às alterações do acorde.

<b>STOP</b>	As notas param de ser tocadas.
<b>PITCH SHIFT</b>	A afinação da nota será dobrada sem um novo ataque para corresponder ao tipo do novo acorde.
<b>PITCH SHIFT TO ROOT</b>	A afinação da nota será dobrada sem um novo ataque para corresponder à base do novo acorde.
<b>RETRIGGER</b>	A nota é reiniciada com um novo ataque em uma nova afinação correspondente ao próximo acorde.
<b>RETRIGGER TO ROOT</b>	A nota é reiniciada com um novo ataque na nota principal do próximo acorde. Mas a oitava da nova nota continua igual.

A função Registration Memory (Memória de Registro) permite que você salve (ou "registre") praticamente todas as configurações do painel usando o botão Registration Memory e recupere instantaneamente as configurações personalizadas do painel, pressionando apenas um botão. As configurações registradas para oito botões Registration Memory devem ser salvas como um único banco (arquivo).

## Registro e salvamento de configurações personalizadas do painel

### Registro de configurações personalizadas do painel

- 1 **Configure os controles do painel (como Voice (Voz), Style (Estilo), efeitos, entre outros) conforme desejado.**  
Consulte a Lista de dados separada para obter uma lista de parâmetros que podem ser registrados com a função Registration Memory.
- 2 **Pressione o botão REGISTRATION MEMORY [MEMORY]. A tela para selecionar os itens que serão registrados é exibida.**  
Somente os itens selecionados aqui serão registrados.

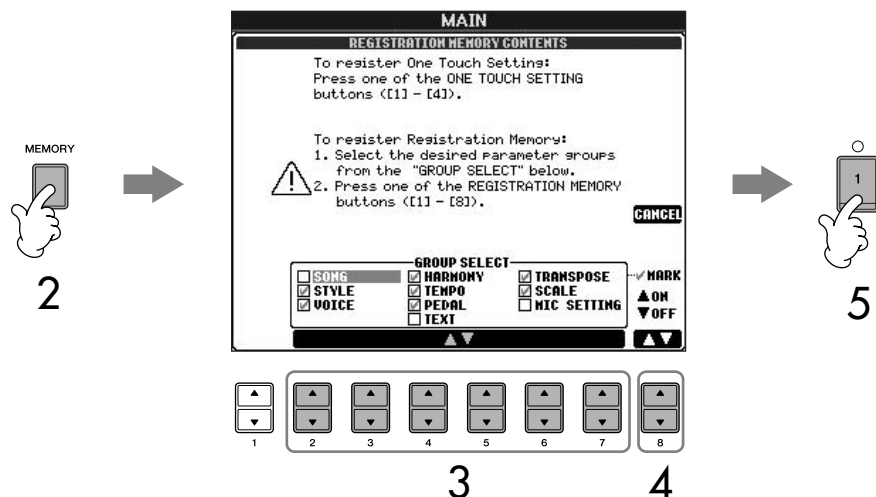

- 3 **Pressione os botões [2▲ ▼]–[7▲ ▼] para selecionar itens.**  
Para cancelar a operação, pressione o botão [I] (CANCEL).
- 4 **Insira ou remova a marca de seleção na caixa do item para determinar se ele deve ser registrado ou não, pressionando o botão [8▲ ▼].**
- 5 **Pressione um dos botões REGISTRATION MEMORY [1]–[8] para registrar suas configurações.**  
É recomendável que você selecione um botão cuja lâmpada não esteja acesa em vermelho ou verde. Os botões que estão acesos em vermelho ou verde já contêm os dados de configuração do painel. Qualquer configuração do painel registrada anteriormente no botão REGISTRATION MEMORY selecionado (a lâmpada acende em verde ou vermelho) será apagada e substituída por novas configurações.
- 6 **Registre várias configurações do painel em outros botões repetindo as etapas de 1 a 5.**

Ao recuperar configurações de registro, você também pode selecionar os itens que serão recuperados ou não, mesmo se você tiver selecionado todos os itens durante a operação de registro (página 129).

#### Sobre o status da lâmpada:

Desativada ..... nenhum dado registrado

Ativada (verde) .. dados registrados, mas não selecionados atualmente

Ativada (vermelho) ..... dados registrados e selecionados atualmente

#### Exclusão de uma configuração desnecessária do painel

Consulte a página 129.

#### Exclusão das oito configurações atuais do painel

Para excluir todas as oito configurações atuais do painel, ligue o botão [POWER], enquanto pressiona a tecla B6 (tecla B mais à direita no teclado).

## Salvamento das configurações registradas do painel

Você pode salvar todas as oito configurações registradas do painel como um único arquivo do banco de memórias de registro.

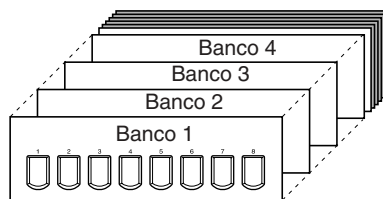

- 1 Pressione simultaneamente os botões REGISTRATION MEMORY [REGIST BANK] [+][-] para acessar a tela de seleção REGISTRATION BANK (BANCO DE REGISTROS).
- 2 Pressione o botão [6 ▼] para salvar o arquivo de Banco (página 70).

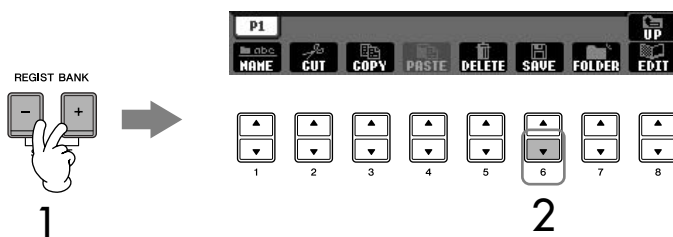

### Compatibilidade de dados da memória de registro

Em geral, os dados da memória de registro (arquivos do Banco) são compatíveis com os modelos CVP-409/407/405/403/401. Contudo, os dados podem não ser perfeitamente compatíveis, dependendo das especificações de cada modelo.

## Recuperação das configurações registradas do painel

- 1 Pressione simultaneamente os botões REGISTRATION MEMORY [REGIST BANK] [+][-] para acessar a tela de seleção REGISTRATION BANK.

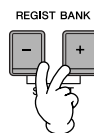

- 2 Pressione um dos botões [A]-[J] para selecionar um banco.

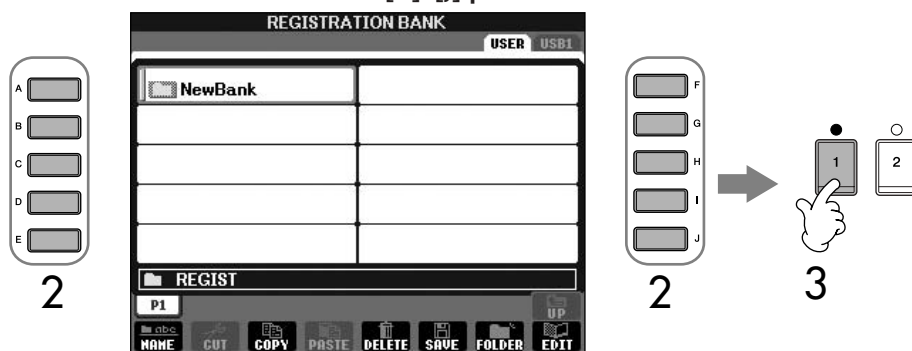

- 3 Pressione um dos botões numerados ([1]-[8]) acesos em verde na seção Memória de Registro.

### Bloqueio de parâmetro

Você pode "bloquear" parâmetros específicos (por exemplo, efeito, ponto de divisão, etc.) para que eles possam ser selecionados apenas pelos controles do painel, ou seja, em vez de usar as opções Registration Memory, One Touch Setting (Definição de toque único), Music Finder (Localizador de músicas), Song (Música) ou dados MIDI de entrada, etc.

Acesse a tela de bloqueio de parâmetro ([FUNCTION] → [J] UTILITY → TAB [◀] CONFIG 1 → [B] 3 PARAMETER LOCK). Selecione o parâmetro desejado usando os botões [1 ▲ ▼]-[7 ▲ ▼] e o bloqueie-o usando o botão [8 ▲].

### Sobre a recuperação de configurações de um dispositivo de armazenamento USB

Ao recuperar as configurações incluindo a seleção de arquivo de Música/Estilo de um dispositivo de armazenamento USB, verifique se o dispositivo de armazenamento USB adequado, incluindo o arquivo de Música/Estilo registrado, está conectado ao terminal [USB TO DEVICE].



## Exclusão de uma configuração desnecessária do painel/Atribuição de nome a uma configuração do painel

As configurações do painel podem ser excluídas ou nomeadas individualmente conforme desejado.

- 1 Pressione simultaneamente os botões REGISTRATION MEMORY [REGIST BANK] [+][–] para acessar a tela de seleção REGISTRATION BANK (BANCO DE REGISTROS).
- 2 Pressione um dos botões [A]–[J] para selecionar um banco para edição.
- 3 Pressione o botão [8 ▼] (EDIT) (EDITAR) para acessar a tela REGISTRATION EDIT (EDIÇÃO DE REGISTRO).
- 4 Edite as configurações do painel.
  - **Exclusão de uma configuração do painel**  
Pressione o botão [5 ▼] para excluir uma configuração do painel (página 72).
  - **Nova atribuição de nome a uma configuração do painel**  
Pressione o botão [1 ▼] para renomear uma configuração do painel (página 73).



O número acima do nome do arquivo corresponde aos botões REGISTRATION MEMORY [1]–[8].

- 5 Pressione o botão [8 ▲] (UP) para retornar à tela de seleção REGISTRATION BANK.

## Desativação da recuperação de itens específicos (Função Freeze (Congelar))

A memória de registro permite que você recupere todas as configurações do painel feitas com um único pressionamento de botão. Entretanto, pode ser que você deseje que determinados itens permaneçam os mesmos, até mesmo ao alternar configurações da memória de registro. Por exemplo, você pode querer alternar as configurações de voz ou efeito enquanto mantém o mesmo estilo de acompanhamento. É aqui que a função Freeze torna-se útil. Ela permite que você mantenha as configurações de determinados itens e os deixe inalterados, mesmo quando selecionar outros botões da memória de registro.

- 1 **Accesse a tela de operações.**  
[FUNCTION] → [E] REGIST SEQUENCE/FREEZE/VOICE SET → TAB [◀][▶] FREEZE

**AVISOS**

As configurações da tela REGISTRATION FREEZE (CONGELAR REGISTRO) são salvas automaticamente no instrumento quando você sair dessa tela. Contudo, se você desligar o instrumento sem sair dessa tela, as configurações serão perdidas.

- 2 Pressione os botões [2▲▼]–[7▲▼] para selecionar itens.
- 3 Insira marcas de seleção para os itens que serão "Congelados" (por exemplo, para permanecerem inalterados), pressionando o botão [8▲▼].
- 4 Pressione o botão [FREEZE] no painel para ativar a função Freeze.
- 5 Pressione o botão [EXIT] para sair da tela de operações.

## Acesso aos números da memória de registro em ordem — Seqüência de Registro

Tão conveniente quanto os botões de memória de registro, talvez você queira alternar rapidamente entre as configurações durante uma performance, sem ter que tirar suas mãos do teclado. A função conveniente Registration Sequence (Seqüência de Registro) permite que você acesse as oito configurações em qualquer ordem que especificar, simplesmente usando os botões TAB [◀][▶] ou o pedal, enquanto toca o instrumento.

- 1 **Selecione o banco de memórias de registro desejado para programar uma seqüência (página 128).**
- 2 **Acesse a tela de operações.**  
[FUNCTION] → [E] REGIST SEQUENCE/FREEZE/VOICE SET → TAB [◀][▶] REGISTRATION SEQUENCE

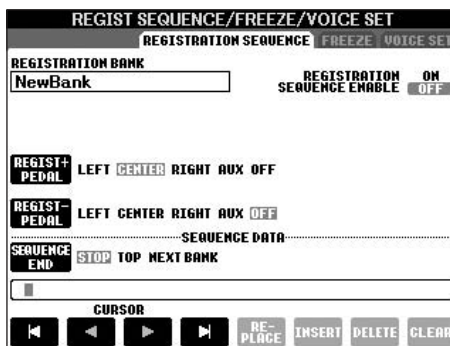

- 3 **Se você pretende usar um pedal para alternar as configurações de memória de registro, especifique aqui como o pedal será usado — para avançar ou inverter a seqüência.**  
Use o botão [C] para selecionar o pedal para avançar na seqüência.  
Use o botão [D] para selecionar o pedal para inverter a seqüência.
- 4 **Use o botão [E] para determinar como a seqüência de registro se comporta ao atingir o fim da seqüência (SEQUENCE END).**  
STOP .....Pressionar o botão TAB [▶] ou o pedal "avançar" não tem efeito. A seqüência é "parada".  
TOP .....A seqüência inicia novamente do início.  
NEXT BANK.....A seqüência é movida automaticamente para o começo do próximo banco de memórias de registro na mesma pasta.
- 5 **Programa a ordem da seqüência.**  
Os números mostrados na parte inferior da tela correspondem aos botões REGISTRATION MEMORY [1]–[8] no painel.  
Programa a ordem da Seqüência da esquerda para a direita.

Pressione um dos botões de REGISTRATION MEMORY [1]–[8] no painel e pressione o botão [6 ▲ ▼] (INSERT) para inserir o número.

- **Substituição do número**

Pressione o botão [5 ▲ ▼] (REPLACE) para substituir o número na posição do cursor pelo número da memória de registro selecionado atualmente.

- **Exclusão do número**

Pressione o botão [7 ▲ ▼] (DELETE) para excluir o número na posição do cursor.

- **Exclusão de todos os números**

Pressione o botão [8 ▲ ▼] (CLEAR) para excluir todos os números na seqüência.

**6** Pressione o botão [F] para ativar a função Registration Sequence.

**7** Pressione o botão [DIRECT ACCESS] (ACESSO DIRETO) e depois o botão [EXIT] para retornar à tela principal e confirmar se os números da memória de registro são acessados de acordo com a seqüência programada acima.

- Use o botão TAB [▶] para acessar os números da memória de registro na ordem da seqüência, ou use o botão TAB [◀] para acessá-los na ordem inversa. Os botões TAB [◀] [▶] só podem ser usados para Registration Sequence quando a tela principal for acessada.
- Quando a operação do pedal tiver sido definida na etapa 3, você poderá usar um pedal para selecionar os números da memória de registro na ordem. O pedal pode ser usado para a seqüência de registro, sem importar a tela acessada (exceto para a tela na etapa 3 acima).



A seqüência de registro é indicada no topo direito da tela principal, permitindo que você confirme o número selecionado atualmente.

## Salvamento das configurações de Registration Sequence

As informações das configurações de ordem de seqüência e sobre como a seqüência de registro se comporta quando o final da seqüência (SEQUENCE END) são incluídas como parte do arquivo de banco de memórias de registro. Para armazenar a seqüência de registro programada recentemente, salve o atual arquivo de banco de memórias de registro.

**1** Pressione simultaneamente os botões REGISTRATION MEMORY [REGIST BANK] [+][–] para acessar a tela de seleção REGISTRATION BANK (BANCO DE REGISTROS).

**2** Pressione o botão [6 ▼] para salvar o arquivo de Banco (página 70).

### ⚠ AVISOS

As configurações da tela REGISTRATION SEQUENCE são salvas automaticamente no instrumento quando você sair dessa tela. Contudo, se você desligar o instrumento sem sair dessa tela, as configurações serão perdidas.

### Retorno à primeira Seqüência em uma ação

Na tela principal, pressione os botões TAB [◀] e [▶] simultaneamente. Essa operação cancela o número de seqüência atualmente selecionado (o indicador de caixa no topo sai). A primeira seqüência será selecionada quando dos botões TAB [◀][▶] ou o pedal for pressionado.

### ⚠ AVISOS

Lembre-se de que os dados da seqüência de registro são perdidos quando os bancos de memórias de registro são alterados, a menos que você os tenha salvado com o arquivo de banco de memória de registro.

## **Referência das páginas do Guia rápido**

<b>Praticar com músicas predefinidas</b> .....	<b>página 35</b>
Reproduzir músicas antes de praticar .....	página 35
Exibir notações musicais (Partitura) .....	página 38
Prática com uma das mãos usando as Lâmpadas guia .....	página 39
Praticar com a função Repetir Reprodução.....	página 41
Gravação de sua apresentação .....	página 42
<b>Cantar junto com a reprodução da música (Karaoke) ou sozinho Apresentação</b> .....	<b>página 54</b>
Conexão com um microfone .....	página 54
Cantar com a exibição da letra de música .....	página 55
Exibição do texto .....	página 55
Funções convenientes para Karaoke .....	página 56
Funções convenientes para cantar junto com sua própria apresentação.....	página 58
Gravação de sua apresentação como áudio.....	página 60

## **Tipos de música compatíveis**

O instrumento pode reproduzir os seguintes tipos de música.

### **Músicas predefinidas**

Músicas da tela PRESET(PREDEFINIDAS) de seleção de músicas.

### **Suas músicas gravadas**

Essas são as músicas que você gravou (página 42, página 139) e salvou na tela USER/USB (USUÁRIO/USB). (O USB estará disponível quando você conectar um dispositivo de armazenamento USB, como a memória Flash/disquete USB ao instrumento.)

### **Dados de músicas disponíveis comercialmente**

Os dados de música transferidos por download do site da Yamaha e as músicas de discos disponíveis comercialmente serão disponibilizados quando você conectar a unidade de disquete opcional ao instrumento. O instrumento é compatível com os discos de músicas (disquetes) das seguintes marcas:



Antes de usar um dispositivo de armazenamento USB, não se esqueça de ler "Utilização de um dispositivo de armazenamento USB (disquete/memória Flash USB, etc.)" na página 22.

Antes de usar um disquete e a abertura para disco, não se esqueça de ler "Utilização da unidade de disquete (FDD) e disquetes" na página 21.

Os dados musicais disponíveis comercialmente são protegidos por leis de direitos autorais. A cópia de dados disponíveis comercialmente é estritamente proibida, exceto para seu uso pessoal.

Consulte página 195 para obter informações sobre os tipos de dados musicais que podem ser reproduzidos no instrumento.

# Operações de reprodução de música

Esta seção explica funções e operações detalhadas relacionadas à reprodução de músicas, que não são abordadas no "Guia rápido".

## ■ Início/Interrupção de uma música

Pressione o botão SONG [PLAY/PAUSE] (MÚSICA [REPRODUZIR/PAUSAR]) para iniciar a reprodução da música, e pressione o botão SONG [STOP] (MÚSICA [PARAR]) para interromper. Além disso, há várias outras maneiras convenientes de se iniciar/interromper uma música.

Dependendo dos dados de música específicos, o Style (Estilo) também será reproduzido ao mesmo tempo.

## Início da reprodução

### Synchro Start

Você poderá iniciar a reprodução assim que começar a tocar o teclado. Enquanto a reprodução é interrompida, aperte simultaneamente os botões SONG [STOP] e [PLAY/PAUSE]. Para cancelar a função Início sincronizado, pressione simultaneamente os botões SONG [STOP] e [PLAY/PAUSE] mais uma vez.

### • Função Tap (Batida)

Esta função útil permite pressionar o botão [TAP TEMPO] (TEMPO/BATIDA) para marcar o tempo e iniciar automaticamente a música nessa velocidade marcada. Basta pressionar (press/release) (pressionar/soltar) o botão (quatro vezes para um tempo de 4/4), enquanto o instrumento estiver no modo de espera do Início sincronizado, e a reprodução da música será iniciada automaticamente no tempo marcado.

### Fade In (Aumento gradual)

A função Fade In pode ser usada para produzir aumentos graduais suaves quando a música for iniciada. Para produzir aumentos graduais, pressione o pedal atribuído a Fade In/Out (Aumento/Redução Gradual) durante a interrupção da reprodução e, em seguida, pressione o botão SONG [PLAY/PAUSE] para iniciar a reprodução. Para obter informações sobre as configurações, consulte página 187.

## Interrupção da reprodução

### Fade Out (Redução gradual)

A função Fade Out pode ser usada para produzir reduções graduais suaves, quando a música for interrompida. Pressione o pedal atribuído a Fade In/Out (Aumento/Redução Gradual) no início da frase que deseja reduzir gradualmente. Para obter informações sobre as configurações, consulte página 187.

### Defina o tempo de Fade In/Out

Os tempos de fade-in e fade-out podem ser definidos de forma independente. Para obter detalhes, consulte página 105.

## ■ Top (início)/Pause (pausa)/Rewind (Retrocesso)/Fast Forward (Avanço rápido)

### Movimento para a posição inicial da música

Pressione o botão SONG [STOP], independentemente de a música estar terminado ou em execução.

### Pausa da música

Pressione o botão [PLAY/PAUSE] durante a reprodução da música. Pressione o botão SONG [PLAY/PAUSE] novamente e a música continuará da posição atual.

### Movimento para trás e para frente (retroceder e avançar rapidamente)

- 1 Pressione o botão SONG [REW] (MÚSICA [RETROCESSO]) ou SONG [FF] (MÚSICA [AVANÇO RÁPIDO]) para mover para frente e para trás (retroceder e avançar rapidamente).

Ele acessa uma janela de diálogo instantânea, exibindo o número de compasso atual na tela Main (Principal).

Para as músicas que contêm marcas de frase, você poderá usar os botões [FF] (Avanço rápido) ou [REW] (Retrocesso) para navegar pelas marcas de frase da música. Se você não deseja definir a posição da música por marcas de frase, pressione o botão [E] e selecione "BAR" na janela que exibe a posição da música.

### Phrase Mark (Marca de frase):

A marca de frase é um marcador pré-programado em alguns dados de música, que especifica um determinado local (conjunto de compassos) na música.

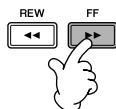

Para as músicas que não contêm marcas de frase



Para as músicas que contêm marca de frase



- 2 Pressione o botão [EXIT] (SAIR) para fechar a janela de diálogo instantânea que exibe o número de compasso atual (ou número de marca de frase).

## ■ Repetir reprodução/Reprodução encadeada

- 1 Acesse a tela de operações.  
[FUNCTION] → [B] SONG SETTING
- 2 Defina os parâmetros relacionados à repetição de reprodução, usando os botões [H]/[I]. Os parâmetros disponíveis são mostrados abaixo.

<b>REPEAT MODE (MODO REPETIR)</b>	<b>OFF (DESLIGADO)</b> Reproduz a música selecionada e depois para. <b>SINGLE (ÚNICO)</b> Reproduz a música selecionada repetidamente. <b>ALL (TODOS)</b> Reproduz continuamente todas as músicas da pasta que contém a música atual repetidamente. <b>RANDOM (ALEATÓRIO)</b> Reproduz aleatoria e repetidamente todas as músicas da pasta que contém a música atual.
<b>PHRASE MARK REPEAT (REPETIR MARCA DE FRASE)</b>	Para as músicas que contêm marcas de frase, você poderá definir Repetir reprodução na posição "ON" (LIGADO) ou "OFF" (DESLIGADO). Quando esse parâmetro estiver ativado, a parte correspondente ao número de marca de frase especificado é reproduzida repetidamente. As etapas para especificação do número de marca de frase são as mesmas etapas 1 a 2 da seção "Movimento para trás e para frente (retroceder e avançar rapidamente)" (veja acima).

As músicas predefinidas na pasta "Follow Lights" contêm as configurações do Guia. O uso dessas músicas com a repetição ALL (TODAS) ou RANDOM (ALEATÓRIA) é inadequada.

## ■ Enfileiramento da próxima música para reprodução

Enquanto uma música estiver sendo reproduzida você poderá enfileirar a próxima música para reprodução. Isso é conveniente para o encadear a próxima música suavemente, durante a apresentação no palco.

Selecione a próxima música que deseja reproduzir na tela Song Selection (Seleção de músicas) durante a reprodução de uma música.

A indicação "NEXT" (PRÓXIMA) é exibida no canto superior direito do nome da música correspondente.

Para cancelar essa configuração, pressione o botão [8 ▼] (Cancel) (Cancelar).

## ■ Uso dos recursos de acompanhamento automático em reprodução de músicas

Ao reproduzir uma música e um estilo ao mesmo tempo, os canais 9 a 16 nos dados de música são substituídos pelos canais de estilo, permitindo reproduzir as partes do acompanhamento da sua música. Tente reproduzir os acordes junto com a reprodução da música, como mostrado nas instruções abaixo. Ao reproduzir uma música e um estilo ao mesmo tempo, recomendamos usar as músicas predefinidas na pasta "Sing-a-long".

- 1 Seleção de uma música (página 35).
- 2 Seleção de um estilo (página 45).
- 3 Pressione o botão STYLE CONTROL [ACMP ON/OFF] (CONTROLE DE ESTILO [ACMP ON/OFF]) para ativar a função Auto Accompaniment (Acompanhamento Automático).
- 4 Pressione o botão STYLE CONTROL [SYNC START] (CONTROLE DE ESTILO [INÍCIO SINCRONIZADO]) para ativar o modo standby, que permite iniciar o acompanhamento simultaneamente, assim que a reprodução for iniciada.
- 5 Pressione o botão SONG [PLAY/PAUSE] para iniciar a reprodução.
- 6 Reproduza os acordes junto com a música.  
O nome do acorde é indicado na tela Main. Para retornar à tela Main, pressione o botão [DIRECT ACCESS] (ACESSO DIRETO) e, em seguida pressione o botão [EXIT].

Quando a reprodução da música é interrompida, a reprodução do estilo também é interrompida ao mesmo tempo.

### • Tempo de execução de uma música e um estilo ao mesmo tempo

Ao reproduzir uma música e um estilo ao mesmo tempo, o valor do tempo definido é usado automaticamente.

### Reproduzindo músicas com a função Quick start (Início rápido)

Nas configurações padrão, a função Quick Start está ativada. Em alguns dados de música disponíveis comercialmente, determinadas configurações relacionadas à música (como seleção de voz, volume etc.) são gravadas para o primeiro compasso, antes dos dados de nota reais. Quando a função Quick Start estiver definida como "ON" o instrumento lerá todos os dados sem notas iniciais da música na maior velocidade possível e, em seguida, diminuirá automaticamente o tempo adequado na primeira nota. Isso permite iniciar a reprodução o mais breve possível, com o mínimo de pausa para leitura de dados. Quando a função Quick Start estiver definida como "ON", a música é reproduzida diretamente da primeira nota (que poderá estar no meio de um compasso). Se desejar reproduzir do início do compasso que tem um silêncio antes da primeira nota, defina a função Quick Start como "OFF."

- 1 **Acesse a tela de operações.**  
[FUNCTION] → [B] SONG SETTING
- 2 **Pressione o botão [7 ▼] (QUICK START) (INÍCIO RÁPIDO) para definir a função Quick Start como "OFF."**

### Bloqueio de parâmetro

Você pode "bloquear" parâmetros específicos (por exemplo, efeito, ponto de divisão etc.) para que possam ser selecionados apenas pelos controles do painel (página 128).

Se os dados de músicas não contiverem esses dados, o nome do acorde atual não será exibido na tela Main durante a reprodução da música.

**Sobre as telas [SONG CH 1–8]/[SONG CH 9–16] (MÚSICA C 1-8)/(MÚSICA C 9-16)**

Uma música consiste em 16 canais separados. Podem ser feitas configurações separadas para cada um dos 16 canais na tela MIXING CONSOLE. Ajuste os parâmetros na tela SONG CH 1-8 ou SONG CH 9-16, respectivamente. Geralmente, o CH 1 é atribuído ao botão [TRACK 1] (FAIXA 1), o CH 2 é atribuído ao botão [TRACK 2] (FAIXA 2) e o CH 3 ao 16 são atribuídos ao botão [EXTRA TRACKS] (FAIXAS EXTRAS), respectivamente.

Pressione os botões [C]/[H] (VOICE) na etapa 5 para selecionar a voz que deseja alterar. Depois, pressione um dos botões [1 ▲▼] a [8 ▲▼] para acessar a tela Voice selection (Seleção de voz) do canal.

**Leitura de dados de música automaticamente, ao conectar um dispositivo de armazenamento USB**

Você poderá fazer com que o instrumento acesse automaticamente a primeira música (não contida em uma pasta) em um dispositivo de armazenamento USB, assim que o dispositivo for conectado ao terminal [USB TO DEVICE] (USB PARA DISPOSITIVO).

**1 Acesse a tela de operações.**

[FUNCTION] → [J] UTILITY → TAB[◀][▶] MEDIA

Pressione o botão [3 ▲]/[4 ▲] (SONG AUTO OPEN) (ABRIR MÚSICA AUTOMATICAMENTE) para selecionar "ON".

## Ajuste do nível de volume e da combinação de voz etc. (MIXING CONSOLE)

Você poderá definir os parâmetros de uma música relacionados à mixagem. Consulte a seção "Itens ajustáveis (parâmetros) na tela MIXING CONSOLE", na página 89. Acesse a tela "SONG CH 1 a 8" ou "SONG CH 9 a 16" na etapa 3 do procedimento básico em "Edição do nível do volume e da combinação de voz (MIXING CONSOLE)" na página 87. Abaixo estão dois exemplos de operação.

### Ajuste do nível de volume de cada canal

- 1** Seleção de uma música (página 35).
- 2** Pressione o botão [MIXING CONSOLE] para acessar a tela MIXING CONSOLE.
- 3** Selecione a guia [VOL/VOICE] (VOLUME/VOZ), pressionando os botões TAB [◀][▶].
- 4** Pressione o botão [MIXING CONSOLE] repetidamente para acessar a tela de "SONG CH 1 a 8" ou "SONG CH 9 a 16".
- 5** Pressione o botão [J] para selecionar o "VOLUME".
- 6** Ajuste o nível de volume de cada canal, usando os botões [1 ▲▼]–[8 ▲▼].
- 7** Você pode salvar as configurações de volume da música na operação de configuração da CONFIGURAÇÃO (página 158).  
Certifique-se de marcar o item "VOLUME" na etapa 2 do procedimento de configuração.



## Alteração de vozes

- 1-4 As etapas de operação são as mesmas de "Ajuste do nível de volume de cada canal" (consulte página 136).
- 5 Pressione o botão [H] para selecionar "VOICE".
- 6 Pressione um dos botões [1 ▲ ▼]-[8 ▲ ▼] para acessar a tela Voice selection do canal.
- 7 Pressione um dos botões [A]-[J] para selecionar uma voz.
- 8 Você pode salvar a Seleção de voz alterada para Música na operação de configuração (página 158).  
Certifique-se de marcar o item "VOICE" na etapa 2 do procedimento de configuração.

## Usando a Função de exercício (Guia)

As Lâmpadas guia do teclado indicam as notas (localização e duração) para você tocar. Além disso, quando você canta junto com uma reprodução de música usando um microfone conectado (CVP-405/403), o instrumento ajusta automaticamente a duração da reprodução da música para corresponder à sua apresentação vocal.

Para usar a função de exercício, pressione o botão [GUIDE] (GUIA).

### Salvando as configurações do Guia na tela SONG SETTING (CONFIGURAÇÃO DE MÚSICA)

Você pode salvar as configurações do Guia como parte dos dados de músicas (página 158). Para as músicas cujas configurações do Guia foram salvas, a função Guide estará automaticamente ativada e as configurações relacionadas serão recuperadas quando a música for selecionada.

## Seleção do tipo de função Guide

- 1 Acesse a tela de configuração:  
[FUNCTION] → [B] SONG SETTING
- 2 Use os botões [A]/[B] para selecionar o tipo de função Guide desejada. Estão disponíveis os seguintes tipos.



### Desligamento das lâmpadas-guia do teclado

Pressione o botão [C] (GUIDE LAMP) (LÂMPADA GUIA) na tela SONG SETTING (na etapa 1, conforme descrito à esquerda) para desligar as Lâmpadas guia do teclado.

## Para apresentação de teclado

### Follow lights

Com essa função, as Lâmpadas guia do teclado indicam que notas devem ser tocadas (página 39). A reprodução da música faz uma pausa e aguarda você tocar. Ao tocar as notas corretas, a reprodução da música continua.

### Any key (Qualquer tecla)

Com essa função você poderá tocar a melodia de uma música pressionando uma tecla única (qualquer tecla serve) em tempo com o ritmo. A reprodução da música faz uma pausa e aguarda você tocar qualquer tecla. Basta tocar uma tecla do teclado no tempo com a música (qualquer tecla serve) e a reprodução da música continua.

## Para Karaokê

### Karao-key

Essa função permite controlar a duração de reprodução da música com apenas um dedo, enquanto você canta junto. Isto é útil para cantar sua própria apresentação. A reprodução da música faz uma pausa, aguardando que você toque. Basta tocar uma tecla no teclado e a reprodução da música continua.

### Vocal CueTIME (CueTIME vocal) (CVP-405/403)

Essa função permite praticar canto com o tom apropriado. A reprodução da música faz uma pausa, aguardando você tocar. Quando você canta com o tom apropriado, a reprodução da música continua.

### Determinação do tempo durante o qual as Lâmpadas guia do teclado se acendem (GUIDE LAMP TIMING) (DURAÇÃO DAS LÂMPADAS GUIA)

Pressione o botão [D] na tela SONG SETTING na etapa 1 (página 137) para selecionar a duração durante a qual as Lâmpadas guia do teclado se acendem.

**JUST (JUSTO)** ..... As Lâmpadas guia se acendem no tempo da música, na mesma duração que você deve tocar.

**NEXT (PRÓXIMA)** .... As Lâmpadas guia se acendem ligeiramente à frente da música, indicando as próximas notas que deverão ser tocadas. As Lâmpadas guia piscarão se você não conseguir tocar as teclas na duração correta.

### Se as Lâmpadas guia não acenderem como o esperado

As Lâmpadas guia acendem de acordo com os canais de música gravados nas Faixas 1 e 2 e os dados de acorde na música (quando esses dados são incluídos).

Se as Lâmpadas guia não acenderem como o esperado, você precisará atribuir os canais apropriados da direita e da esquerda nas Faixas 1 e 2, respectivamente, usando os botões [1 ▲ ▼]/[2 ▲ ▼] na tela SONG SETTING, conforme descrito na etapa 1 da página anterior.

**Ligar e desligar os canais de reprodução da música**

Uma música consiste em 16 canais separados. Você pode ligar e desligar independentemente cada canal de reprodução da música selecionada. Geralmente o CH 1 é atribuído ao botão [TRACK 1], o CH 2 é atribuído ao botão [TRACK 2] e o CH 3 a 16 é atribuído ao botão [EXTRA TRACKS].

**1 Pressione o botão [CHANNEL ON/OFF] (LIGAR/DESLIGAR CANAL) para acessar a tela de música CHANNEL ON/OFF.**

Se a tela mostrado abaixo não aparecer, pressione o botão [CHANNEL ON/OFF] novamente.

SONG		STYLE		CHANNEL ON/OFF											
1	2	3	4	5	6	7	8	9	10	11	12	13	14	15	16
ON	ON	ON	ON	ON	ON	ON	ON	ON	ON	ON	ON	ON	ON	ON	ON

**2 Use os botões [1 ▲ ▼]–[8 ▲ ▼] para ligar ou desligar cada canal.**

Se desejar reproduzir apenas um canal em específico (deixando todos os outros canais sem áudio), pressione e mantenha um dos botões [1 ▲ ▼]–[8 ▲ ▼] correspondentes ao canal desejado. Para cancelar a reprodução solo, pressione o mesmo botão novamente.

## Gravação da sua apresentação

Você pode gravar suas próprias apresentações e salvá-las na tela da guia User ou em um dispositivo de armazenamento USB. Estão disponíveis vários métodos de gravação:

Gravação rápida, que permite gravar a apresentação conveniente e rapidamente,

Gravação de várias faixas, que permite gravar várias partes diferentes em vários canais e a Gravação em etapas, que permite inserir as notas individualmente. Você também poderá editar as músicas gravadas.

Para obter detalhes sobre gravação MIDI, consulte página 192.

Para obter detalhes sobre gravação áudio USB (CVP-405/403), consulte página 60.

## Métodos de gravação

Existem três métodos, como mostrado abaixo.

Gravação em tempo real	<b>Gravação rápida</b> ► página 140	Esse método de gravação simples e conveniente permite gravar a sua apresentação rapidamente - útil, por exemplo, em gravações de peças de piano solo. Você pode gravar no botão [TRACK 1 (R)] ou [TRACK 2 (L)] e também na faixa [EXTRA TRACKS (STYLE)], que pode ser usada para gravar ao mesmo tempo.
	<b>Gravação de várias faixas</b> ► página 141	Essa ação permite gravar uma música inteira, incluindo várias partes de instrumentos diferentes para criar o som de uma orquestra ou banda completa. Grave a execução de cada parte instrumental individualmente e crie composições inteiramente orquestradas. Você também pode gravar em partes já gravadas de uma música existente (música predefinida ou uma música de um dispositivo de armazenamento USB) com sua própria apresentação.
Gravação em etapas	<b>Gravação em etapas</b> ► página 143	Esse método permite compor sua apresentação, "escrevendo-a" um evento de cada vez. Trata-se de um método de gravação manual sem ser em tempo real - semelhante à escrita de notações musicais em um papel. Você pode inserir notas, acordes e outros eventos individualmente (não é necessária apresentação em tempo real).

Você também poderá editar as músicas após terem sido gravadas (página 154). Por exemplo, você pode editar notas específicas individualmente, ou usar a função Punch In/Out para regravar uma parte específica.

O sinal de entrada do microfone não pode ser gravado.

**Capacidade da memória interna (telas da guia User (Usuário))**

A capacidade de memória interna do instrumento é de quase 1,4 MB (CVP-405/403), ou quase 560 KB (CVP-401). Essa capacidade se aplica a todos os tipos de arquivos, incluindo Voz, Estilo, Música e arquivos de dados de registro.

## Gravação rápida

Permite gravar conveniente e rapidamente a sua apresentação.

### 1 Pressione os botões SONG [REC] (MÚSICA [GRAVAR]) e SONG [STOP] (MÚSICA [PARAR]), simultaneamente.

Uma música em branco ("New Song") ("Nova música") é acessada para gravação.

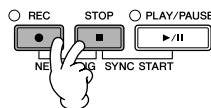

### 2 Faça as configurações do painel desejadas para execução do seu teclado.

Abaixo estão alguns exemplos de configuração que você pode experimentar.

- **Gravação da parte RIGHT 1**

Selecione a voz da parte RIGHT 1, acessando a tela Voice selection (página 32).

- **Gravação da voz Dual (partes RIGHT 1 e 2)**

Ligue o botão PART ON/OFF [DUAL (RIGHT2)] (LIGAR/DESLIGAR PARTE [DUAL (RIGHT2)]) (página 81). Selecione a voz para cada parte do teclado (RIGHT 1 e 2), acessando a tela Voice selection (página 32).

- **Gravação da parte LEFT**

Ligue o botão PART ON/OFF [SPLIT (LEFT)] (PARTE ON/OFF [DIVIDIR (ESQUERDA)]) (página 82). Selecione a voz da parte LEFT, acessando a tela Voice selection (página 32).

- **Estilos de gravação**

- 1 Seleção de um estilo (página 45).
- 2 Configure o tempo de gravação, pressionando os botões TEMPO [-] [+], conforme necessário.

- **Uso das configurações do painel de memória de registro**

Pressione um dos botões REGISTRATION MEMORY [1-8] (MEMÓRIA DE REGISTRO) [1-8].

### 3 Enquanto mantém pressionado o botão SONG [REC], pressione os botões SONG TRACK (FAIXA DE MÚSICA) a serem gravados.

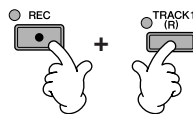

- **Gravação da sua apresentação**

Pressione o botão SONG [TRACK 1 (R)] para gravação da parte direita e/ou o botão SONG [TRACK 2 (L)] para gravação da parte esquerda.

- **Estilos de gravação**

Pressione o botão SONG [EXTRA TRACKS (STYLE)].

- **Gravação da sua apresentação e da reprodução de estilo simultaneamente**

Pressione os botões SONG [TRACK 1 (R)]/[TRACK 2 (L)] e o botão SONG [EXTRA TRACKS (STYLE)].

As partes RIGHT (DIREITA) e/ou LEFT (ESQUERDA) são gravadas em faixas separadas.

Com a gravação de várias faixas você pode gravar a parte RIGHT 2 individualmente.

## 4 Início da gravação.

Você pode iniciar a gravação de várias maneiras diferentes.

### • Iniciando com "tocar o teclado"

Se você selecionou os botões SONG [TRACK 1 (R)]/[TRACK 2 (L)] na etapa 3 acima, toque na seção da direita do teclado (página 80). Se você selecionou o botão SONG [EXTRA TRACKS (STYLES)] na etapa 3 acima, toque na seção da esquerda (acorde) do teclado (página 107). A gravação começa automaticamente assim que você toca uma nota no teclado.

### • Inicie pressionando o botão SONG [PLAY/PAUSE]

Se você começar a gravar dessa maneira, os dados "vazios" serão gravados até que você reproduza uma nota no teclado. Isso é útil para começar uma música com uma breve introdução ou captura de uma ou duas batidas.

### • Pressionando o botão STYLE CONTROLE [START/STOP] para começar.

Nesse caso, as partes rítmicas (canais) do estilo começam a reproduzir e a gravar simultaneamente.

## 5 Pressione o botão SONG [STOP] para interromper a gravação.

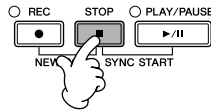

Quando a gravação estiver finalizada, é exibida uma mensagem solicitando que você salve os dados da apresentação gravada. Para fechar a mensagem, pressione o botão [EXIT]. Consulte a etapa 7 para obter instruções sobre como salvar sua gravação.

## 6 Ouvindo sua apresentação mais recente gravada. Pressione o botão SONG [PLAY/PAUSE] para reproduzir a apresentação que você acabou de gravar.

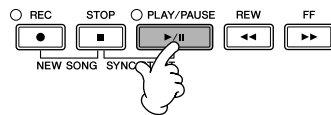

## 7 Pressione o botão [SONG SELECT] (SELECIONAR MÚSICA) para acessar a tela Song Selection e salvar seus dados e, em seguida, salve os dados na tela Song Selection (página 70).

## Gravação de várias faixas

Uma música consiste em 16 canais separados. Com este método, você pode gravar dados para cada canal independentemente, um de cada vez. As partes Estilo e Teclado podem ser gravadas.

### 1 Pressione os botões SONG [REC] e SONG [STOP] simultaneamente.

Uma música em branco ("nova música") é acessada para gravação.

Selecione as vozes para a gravação das partes do teclado (RIGHT 1, RIGHT 2, e/ou LEFT) (página 32, página 81, página 82). Selecione também um estilo para gravação, conforme necessário (página 45).

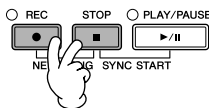

### Exemplo

#### Gravação da parte RIGHT 2 do teclado para o canal 2

Ligue o botão PART ON/OFF [DUAL (RIGHT2)]. Em seguida, acesse a tela Voice Selection e selecione uma voz para a parte RIGHT 2 (página 81).

### Uso do metrônomo

Você pode gravar a sua apresentação enquanto o metrônomo for reproduzido (página 30). Mas o som do metrônomo não é gravado.

### Pausa e reinício da gravação

Para pausar a gravação pressione o botão SONG [PLAY/PAUSE] durante a gravação. Para reiniciar a gravação, siga as operações mostradas abaixo.

- Para gravar em [TRACK 1]/[TRACK 2], pressione o botão SONG [PLAY/PAUSE].
- Para gravar em [EXTRA TRACKS (STYLES)], pressione o botão STYLE CONTROL [SYNC START] e, em seguida, toque na seção de acordes do teclado.

### ⚠ AVISOS

Os dados de músicas gravados serão perdidos se você selecionar outra música ou desligar o instrumento sem salvar essa operação (página 70).

### Sobre canais

Consulte a página 143.

**Configuração de todos os canais 9 a 16 para "REC"(GRAVAR) simultaneamente**

Enquanto mantém pressionado o botão SONG [REC], pressione o botão SONG [EXTRA TRACKS (STYLE)].

**Ao selecionar uma parte do MIDI**

- Definição de um único canal para MIDI  
 Todos os dados recebidos via qualquer um dos canais MIDI de 1 a 16 é gravado. Quando usar um controlador ou um teclado MIDI externo para gravar, ele permite que você grave sem precisar definir o canal de transmissão MIDI no dispositivo externo.
- Definição de vários canais para MIDI  
 Ao usar um controlador ou teclado MIDI externo para gravar, ele grava os dados apenas no canal MIDI definido, ou seja, o dispositivo externo também deve estar definido para o mesmo canal.

**Gravação de cada canal com o mesmo tempo**

Use a função de metrônomo (página 30) para gravar cada canal com o mesmo tempo. Lembre-se de que o somo do metrônomo não é gravado.

**Pausa e reinício de sua gravação**

Consulte a página 141.

**2 Mantendo o botão SONG [REC] pressionado, pressione os botões [1▲▼]–[8▲▼] para definir os canais desejados para "REC".**

Em geral, as partes do teclado devem ser gravadas nos canais de 1 a 8 e os estilos devem ser gravados nos canais de 9 a 16. Para cancelar a seleção de canal, pressione o botão SONG [REC] novamente.

Mantendo o botão SONG [REC] pressionado, pressione o botão [2▲] para definir o canal 2 para "REC".

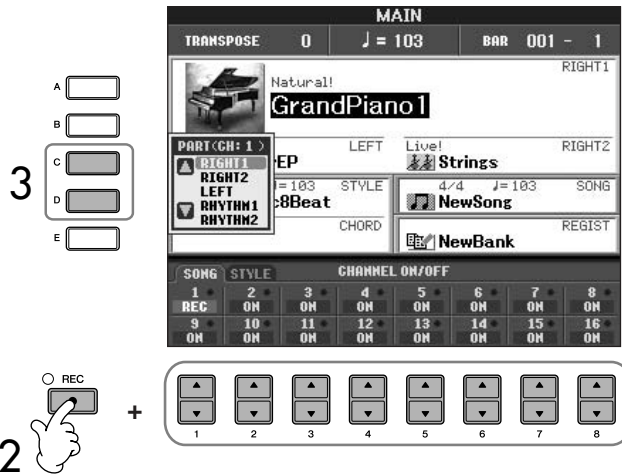

**3 Use os botões [C]/[D] para selecionar a parte desejada para o canal a ser gravado.**

Isso determina qual parte — teclado ou estilo (Rhythm 1/2, Bass, etc.) — é gravada em cada um dos canais selecionados na etapa 2. As atribuições padrão de canal/ parte são mostradas na seção "Sobre os canais de música" (página 143). Para fechar a tela de seleção de PART, pressione o botão [EXIT].

Pressione o botão [D] para selecionar o "RIGHT2".

**4 Inicie a gravação.**

O método para iniciar é o mesmo que na etapa 4 de Gravação rápida (página 141).

**5 Pressione o botão SONG [STOP] para parar a gravação.**

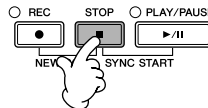

Quando a gravação estiver concluída, será exibida uma mensagem solicitando para que você salve a apresentação gravada. Para fechar a mensagem, pressione o botão [EXIT]. Para obter instruções sobre como salvar os dados da música, consulte a etapa 8.

**6 Ouça sua apresentação recém-gravada. Pressione o botão SONG [PLAY/PAUSE] para reproduzir a apresentação que você acabou de gravar.**

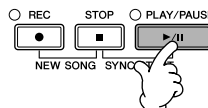

**7 Para gravar outro canal, repita as etapas de 2 a 6.**

- Pressione o botão [SONG SELECT] para acessar a tela de seleção de música para salvar seus dados, em seguida salve os dados nessa tela (página 70).

**Sobre canais de música**

As atribuições de canal/parte são mostradas abaixo.

Canais	Partes padrão	Canais	Partes do teclado
1	RIGHT1	9	RHYTHM1
2		10	RHYTHM2
3		11	BASS
4		12	CHORD1
5		13	CHORD2
6		14	PAD
7		15	PHRASE1
8		16	PHRASE2

**Sobre partes do teclado**

Há três partes de teclado, DIREITA 1, DIREITA 2 e ESQUERDA. Como padrão, a parte DIREITA 1 é atribuída a cada um dos canais de 1 a 8. Em geral, as partes de teclado devem ser gravadas nos canais de 1 a 8.

**Sobre partes do estilo**

Como padrão, cada uma das partes do estilo é atribuída aos canais de 9 a 16, respectivamente conforme é mostrado abaixo. Em geral, as partes de estilo devem ser gravadas nos canais de 9 a 16.

- RHYTHM ..... Essa é a parte básica do Estilo, contendo os padrões de ritmo de bateria e percussão. Normalmente é usado um dos kits de bateria.
- BASS ..... A parte de baixo usa vários sons de instrumentos apropriados para corresponder ao estilo.
- CHORD ..... Esse é o acompanhamento de acorde rítmico, normalmente usado com as vozes de piano ou guitarra.
- PAD ..... Essa parte é usada para instrumentos sustentados tais como cordas, órgão, coro, etc.
- PHRASE ..... Essa parte é usada para golpes nos metais, cordas arpeggione e outros itens extras que tornam o acompanhamento mais interessante.

**⚠ AVISOS**  
Os dados da música gravada serão perdidos se você selecionar outra música ou desligar o instrumento sem salvar essa operação (página 70).

**Gravação em etapas**

Esse método permite gravar dados de música regulares tais como melodias e acordes.

**Operações básicas para gravação em etapas**

- Pressione os botões SONG [REC] e SONG [STOP] simultaneamente. Uma música em branco ("New Song" - "Nova música") é acessada para gravação.

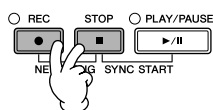

- Acesse a tela de operações.  
[FUNCTION] → [F] DIGITAL REC MENU

Como usar, criar e editar músicas

**3** Pressione o botão [A] para acessar a tela do Song Creator para gravar/editar uma música.

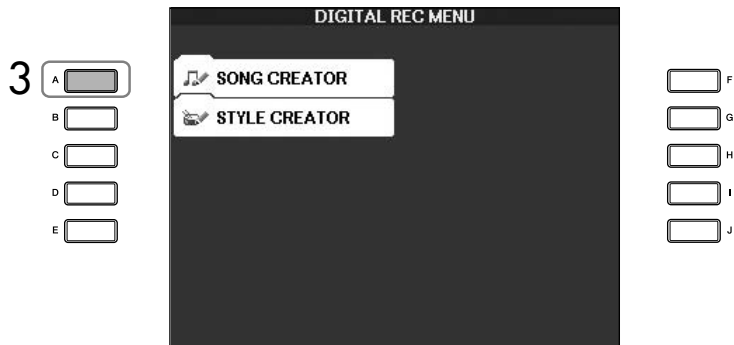

**4** Selecione a guia apropriada usando os botões TAB [◀][▶].  
 Para gravar melodias ..... Selecione a guia [1-16].  
 Para gravar acordes ..... Selecione a guia [CHORD].

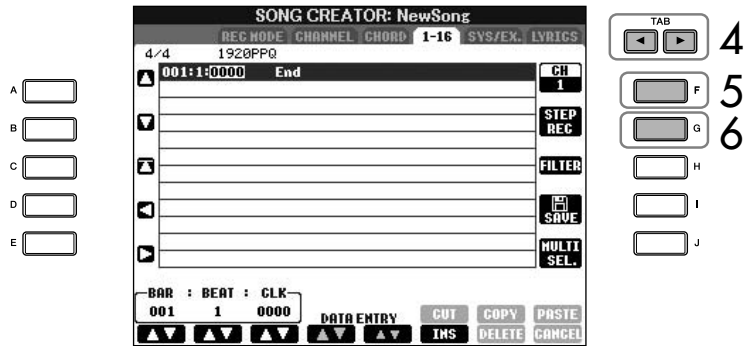

**5** Se você selecione a guia "1-16" na etapa 4, pressione o botão [F] para selecionar o canal para gravação.

**6** Pressione o botão [G] para acessar a tela STEP RECORD.

**7** Inicie a gravação em etapas.  
 Para gravar melodias ..... Consulte página 145.  
 Para gravar acordes ..... Consulte página 152.



## Gravação de melodias

Esta seção explica como gravar notas em etapas, usando três exemplos de partitura.

### Exemplo 1

As explicações aqui aplicam-se à etapa 7 da seção "Operações básicas para gravação em etapas" na página 144.

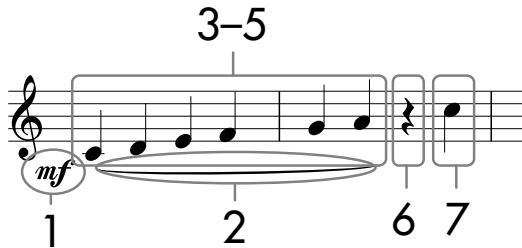

\* Os números mostrados na notação correspondem aos seguintes números de etapa de operação.

Selecione a voz para gravar após acessar a tela de gravação em etapas.

1 Pressione o botão [G] para selecionar "mf".

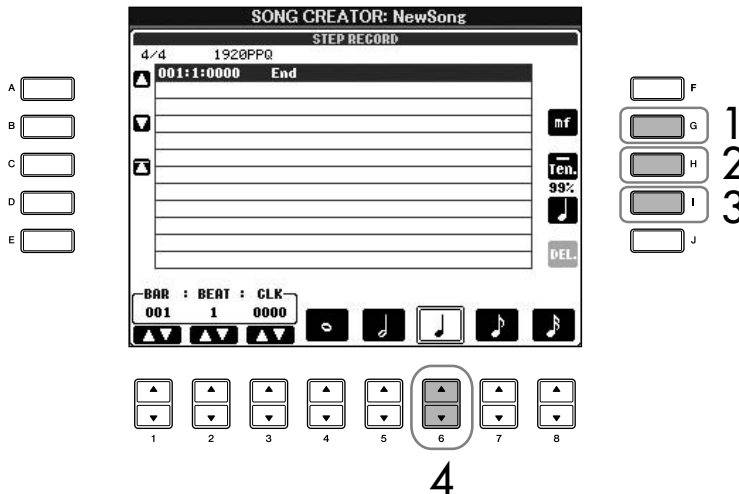

2 Pressione o botão [H] para selecionar "Tenuto".

3 Pressione o botão [I] para selecionar o tipo de nota "normal".

4 Pressione o botão [6 ▲ ▼] para selecionar a duração da semínima.

5 Toque nas teclas C3, D3, E3, F3, G3 e A3 em ordem, de acordo com o exemplo da notação.

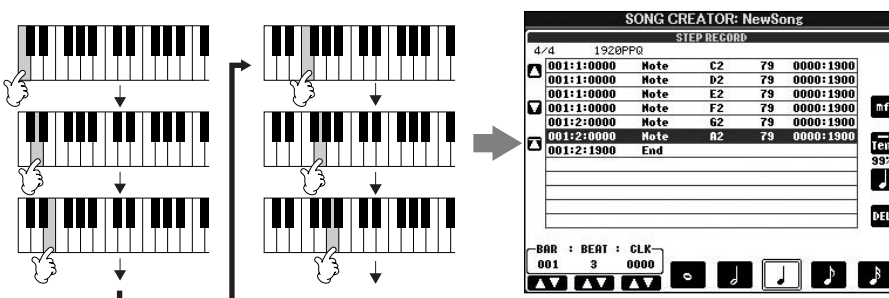

Como a partitura musical exibida no instrumento é gerada a partir dos dados MIDI gravados, ela pode não ser exibida exatamente a mesma que é mostrada abaixo.

Como usar, criar e editar músicas

Sobre os itens que podem ser selecionados via botões [G] [H] [I] Consulte a página 147.

**6 Pressione o botão [6 ▲ ▼] para entrar a pausa da semínima.**  
 Para entrar a pausa, use os botões [4 ▲ ▼]–[8 ▲ ▼]. (Pressione o botão uma vez para seleccione o valor da pausa e uma vez novamente para realmente entrá-la.) Uma pausa com uma duração de nota especificada será inserida.

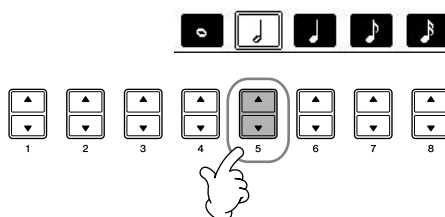

**7 Toque na tecla C4.**

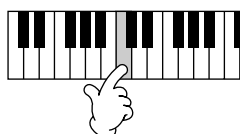

**8 Pressione o botão SONG [STOP] para mover o cursor para o início da música.**

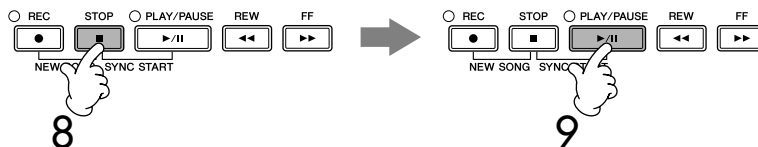

**9 Pressione o botão SONG [PLAY/PAUSE] para ouvir as notas recém-inseridas.**

**10 Pressione o botão [EXIT] para sair da tela de gravação em etapas.**  
 Se desejar, você pode também editar as músicas já gravadas da mesma forma (página 154).

**11 Pressione o botão [I] (SAVE) para acessar a tela de seleção de música para salvar seus dados, em seguida salve os dados nessa tela (página 70).**

**Exclusão de dados**

As notas inseridas por engano podem ser excluídas.

- 1 Use os botões [A]/[B] na tela STEP RECORD (página 144) para seleccionar os dados que deseja excluir.
- 2 Pressione o botão [J] (DELETE) para excluir os dados seleccionados.

Como usar, criar e editar músicas

**AVISOS**  
 Os dados da música gravada serão perdidos se você seleccionar outra música ou desligar o instrumento sem salvar essa operação (página 70).





**Mova o cursor para o início da música.**  
 Pressione o botão SONG [STOP] durante a gravação.

### Sobre os itens que podem ser selecionados via botões [G] [H] [I] na tela de gravação em etapas

**Botão [G]** ..... Determina a velocidade (altura) da nota a ser inserida.

Itens	Velocidade a ser gravada
Kbd.Vel	Velocidade real com que você toca o teclado
fff	127
ff	111
f	95
mf	79
mp	63
p	47
pp	31
ppp	15

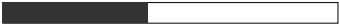
**Botão [H]** ..... Determina o tempo de ponte (duração da nota) da nota a ser inserida.

Itens	Tempo de ponte a ser gravado
Normal	 80%
Tenuto	 99%
Staccato	 40%
Staccatissimo	 20%
Manual	O tempo de ponte (duração da nota) pode ser definido para qualquer percentual desejado usando o mostrador [DATA ENTRY].

**Botão [I]** ..... Determina o tipo de nota a ser inserida. Pressione o botão alterna os seletores de nota (na parte inferior da tela) entre três valores básicos de nota: normal, ponto de aumento e terceto.

#### Sobre velocidade

A velocidade é determinada pela intensidade com que você toca o teclado. Quanto maior a intensidade para tocar o teclado, maior o valor da velocidade e mais alto o som. O valor de velocidade pode ser especificado dentro de um intervalo de 1 a 127. Quanto maior o valor da velocidade, mais alto o som será.

**Exemplo 2**

As explicações aqui aplicam-se à etapa 7 de "Operações básicas para gravação em etapas" na página 144.

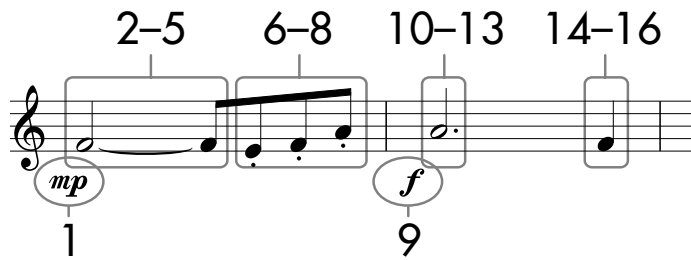

\* Os números mostrados na folha correspondem aos seguintes números de etapa de operação.

Neste exemplo, tenha em mente que uma das etapas requer manter uma tecla pressionada no teclado ao executar a operação.

Selecione a voz para gravar após acessar a tela de gravação em etapas.

**1** Pressione o botão [G] para selecionar "mp".

Sobre os itens que podem ser selecionados via botões [G] [H] [I]  
Consulte a página 147.

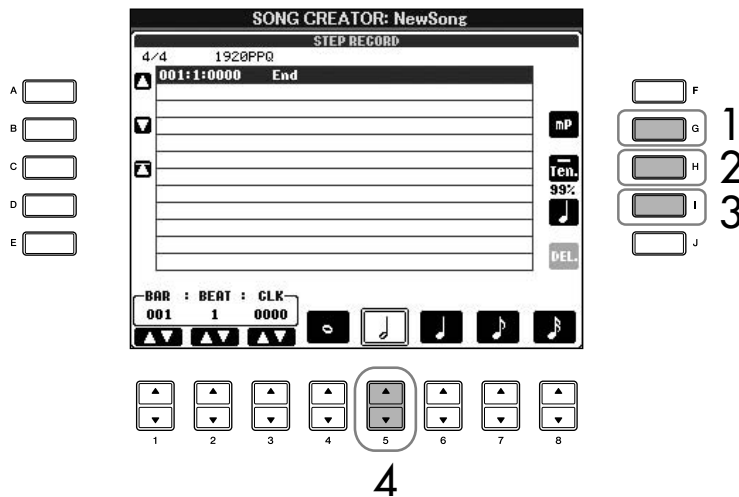

**2** Pressione o botão [H] para selecionar "Tenuto".

**3** Pressione o botão [I] para selecionar o tipo de nota "normal".

**4** Pressione o botão [5 ▲ ▼] para selecionar a duração da mínima.

**5** Mantendo a tecla F3 pressionada no teclado, pressione o botão [7 ▲ ▼].

Antes de você passar para a etapa 6, solte a tecla F3 e o botão [7 ▲ ▼].

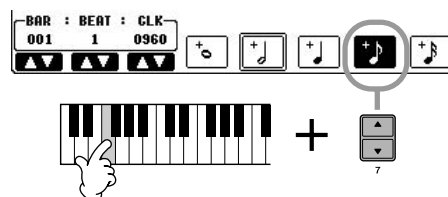

**6** Pressione o botão [H] para selecionar "Staccato".

**7** Pressione o botão [7 ▲ ▼] para selecionar a duração da colcheia.

- 8 Toque nas teclas E3, F3 e A3 em ordem, de acordo com o exemplo da notação.

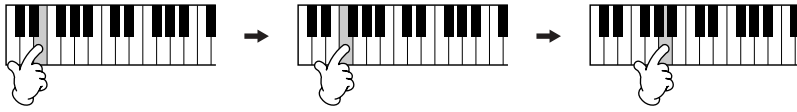

- 9 Pressione o botão [G] para selecionar "f".
- 10 Pressione o botão [H] para selecionar "Tenuto".
- 11 Pressione o botão [I] para selecionar "ponto de aumento".
- 12 Pressione o botão [5 ▲ ▼] para selecionar a duração da mínima com ponto de aumento.
- 13 Toque na tecla A3 no teclado, conforme especificado no exemplo.
- 14 Pressione o botão [I] para selecionar o tipo de nota "normal".
- 15 Pressione o botão [6 ▲ ▼] para selecionar a duração da semínima.
- 16 Toque na tecla F3 no teclado, conforme especificado no exemplo.
- 17 Pressione o botão SONG [STOP] para mover o cursor para o início da música.

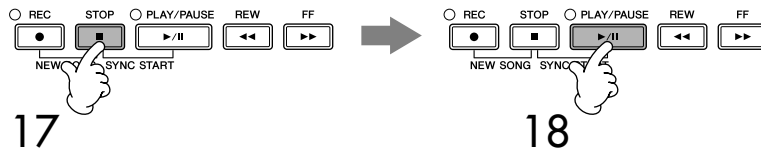

- 18 Pressione o botão SONG [PLAY/PAUSE] para ouvir as notas recém-inseridas.
- 19 Pressione o botão [EXIT] para sair da tela de gravação em etapas. Você pode também editar as músicas que você gravou, se necessário (página 154).
- 20 Pressione o botão [I] (SAVE) para acessar a tela de seleção de música para salvar seus dados, em seguida salve os dados nessa tela (página 70).

**⚠ AVISOS**

Os dados da música gravada serão perdidos se você selecionar outra música ou desligar o instrumento sem salvar essa operação (página 70).

**Exemplo 3**

As explicações aqui aplicam-se à etapa 7 de "Operações básicas para gravação em etapas" na página 144.

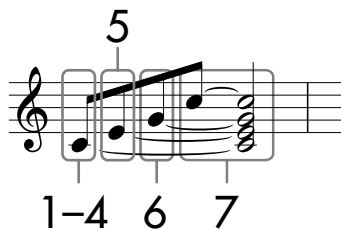

\* Os números mostrados na folha correspondem aos seguintes números de etapa de operação.

Neste exemplo, tenha em mente que uma das etapas requer manter uma tecla pressionada no teclado ao executar toda a operação. Selecione a voz para gravar após acessar a tela de gravação em etapas.

**1 Pressione o botão [H] para selecionar "Normal".**

Sobre os itens que podem ser selecionados via botões [G] [H] [I]

Consulte a página 147.

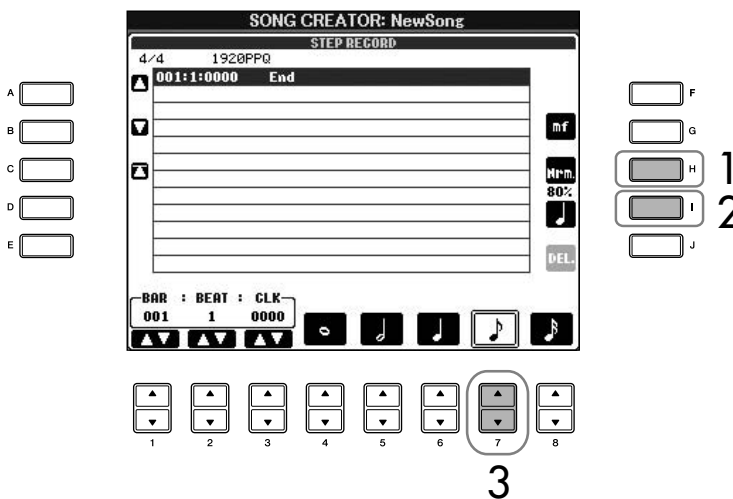

**2 Pressione o botão [I] para selecionar o tipo de nota "normal".**

**3 Pressione o botão [7▲▼] para selecionar a colcheia.**

**4 Mantendo a tecla C3 pressionada no teclado, pressione o botão [7▲▼].**

Não solte a tecla C3 ainda. Mantenha a tecla pressionada ao executar as seguintes etapas.

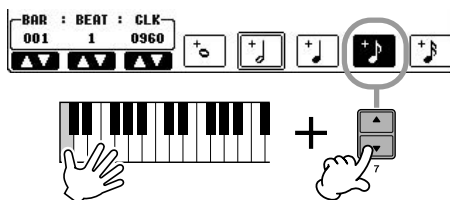

- 5** Mantendo as teclas C3 e E3 pressionadas no teclado, pressione o botão [7▲▼].

Não solte as teclas C3 e E3 ainda. Mantenha as teclas pressionadas ao executar as seguintes etapas.

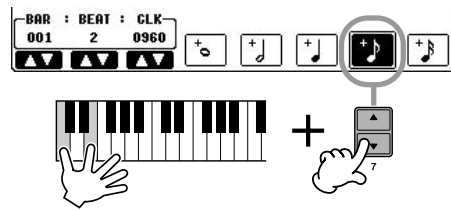

- 6** Mantendo as teclas C3, E3 e G3 pressionadas no teclado, pressione o botão [7▲▼].

Não solte as teclas C3, E3 e G3 ainda. Mantenha as teclas pressionadas ao executar as seguintes etapas.

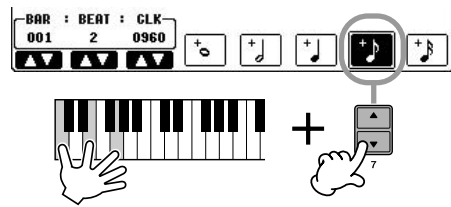

- 7** Mantendo as teclas C3, E3, G3 e C4 pressionadas no teclado, pressione o botão [7▲▼] e sucessivamente pressione o botão [5▲▼].

Após pressionar o botão [5▲▼], libere as teclas.

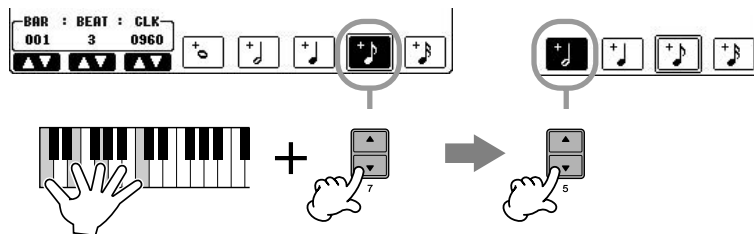

- 8** Pressione o botão SONG [STOP] para mover o cursor para o início da música.

- 9** Pressione o botão SONG [PLAY/PAUSE] para ouvir as notas recém-inseridas.

- 10** Pressione o botão [EXIT] para sair da tela de gravação em etapas. Se desejar, você pode também editar as músicas já gravadas da mesma forma (página 154).

- 11** Pressione o botão [I] (SAVE) para acessar a tela de seleção de música para salvar seus dados, em seguida salve os dados nessa tela (página 70).

**⚠ AVISOS**

Os dados da música gravada serão perdidos se você selecionar outra música ou desligar o instrumento sem salvar essa operação (página 70).

## Gravação de acordes

Você pode gravar acordes e seções (Intro (Introdução), Main (Principal), Ending (Finalização), e assim por diante) uma de cada vez com a duração precisa. Estas instruções mostram como gravar alterações de acorde usando a função de gravação em etapas.

As explicações aqui aplicam-se à etapa 7 de "Operações básicas para gravação em etapas" na página 144.

1                      4                      7

MAIN A      BREAK      MAIN B

C   F   G      F   G7      C

2,3              5,6              8,9

\* Os números mostrados na notação correspondem aos seguintes números de etapa de operação.

- 1 Verifique se o botão STYLE CONTROL [AUTO FILL IN] está definido como OFF, em seguida pressione o botão STYLE CONTROL [MAIN VARIATION A].

1

MAIN VARIATION  
A B C D

3 C

F

G

2

BAR : BEAT : CLK  
001 1 0000

1 2 3 4 5 6 7 8

- 2 Pressione o botão [5 ▲ ▼] para selecionar a duração da mínima.
- 3 Toque os acordes C, F e G na seção de acordes do teclado.
- 4 Pressione o botão STYLE CONTROL [BREAK].

4

BREAK

5

6 F

G7

BAR : BEAT : CLK  
002 1 0000

1 2 3 4 5 6 7 8



- 5 Pressione o botão [6▲▼] para selecionar a duração da semínima.
- 6 Toque os acordes F e G7 na seção de acordes do teclado.
- 7 Pressione o botão STYLE CONTROL [MAIN VARIATION B].

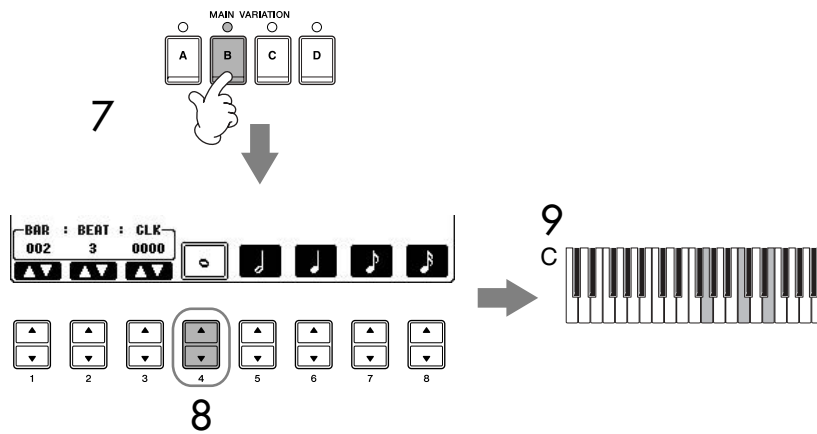

- 8 Pressione o botão [4▲▼] para selecionar a duração da semibreve.
- 9 Toque o acorde C na seção de acorde do teclado.
- 10 Pressione o botão SONG [STOP] para mover o cursor para o início da música.
- 11 Pressione o botão SONG [PLAY/PAUSE] para ouvir as notas recém-inseridas.
- 12 Pressione o botão [EXIT] para sair da tela de gravação em etapas. Se desejar, você pode também editar as músicas já gravadas da mesma forma (página 154).
- 13 Pressione o botão [F] (EXPAND) para converter os dados de alteração do acorde de entrada nos dados da música.
- 14 Pressione o botão [I] (SAVE) para acessar a tela de seleção de música para salvar seus dados, em seguida salve os dados nessa tela (página 70).

#### ⚠ AVISOS

Os dados da música gravada serão perdidos se você selecionar outra música ou desligar o instrumento sem salvar essa operação (página 70).

#### Exclusão de dados

As notas inseridas por engano podem ser excluídas página 146.

#### Inserção de fill-ins

Coloque o botão STYLE CONTROL [AUTO FILL IN] em ON e pressione um dos botões de STYLE CONTROL [MAIN VARIATION (A, B, C, D)]. (A seção de fill-in apropriada é tocada e vai automaticamente para a reprodução de padrão selecionada [MAIN VARIATION (A, B, C, D)].)

## Edição de uma música gravada

Você pode editar as músicas gravadas com qualquer método de gravação — Gravação rápida, Gravações múltiplas ou Gravação em etapas.

### Operação de edição básica

- 1 **Selecione uma música para editar.**
- 2 **Acesse a tela de operações.**  
[FUNCTION] → [F] DIGITAL REC MENU
- 3 **Pressione o botão [A] para acessar a tela SONG CREATOR para gravar ou editar músicas.**

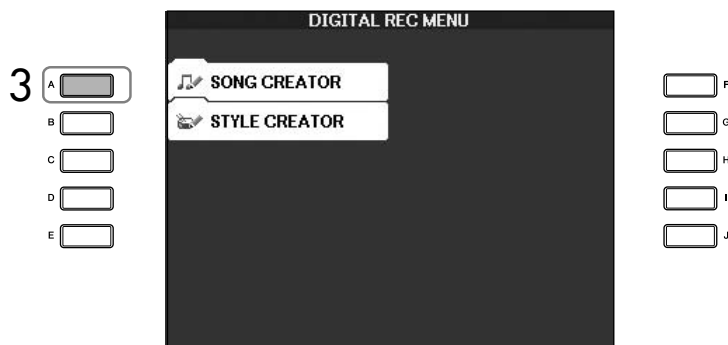

- 4 **Selecione a guia apropriada usando os botões TAB [◀][▶] e edite a música.**

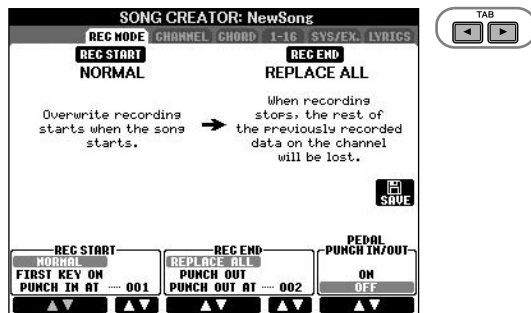

- **Regravação de uma seção específica**  
— **Punch In/Out (REC MODE)** ..... página 155  
Permite que você grave uma seção específica de uma música.
- **Edição de eventos de canal (CHANNEL)** ..... página 156  
Permite que você edite os eventos de canal. Por exemplo, você pode excluir dados ou transpor notas por canal.
- **Edição de eventos de acorde ou nota (CHORD, 1–16)** ..... página 159  
Permite que você altere ou exclua as notas ou os acordes gravados.
- **Edição de evento do sistema (SYS/EX.)** ..... página 161  
Permite que você altere o tempo ou a fórmula de compasso.
- **Edição de letras (LYRICS)** ..... página 162  
Permite que você altere o nome da música ou os eventos de letra.

## Regravando uma seção específica — Punch In/Out (REC MODE)

Ao regravar uma seção específica de uma música já gravada, use a função Punch IN/OUT. Com esse método, somente os dados entre o ponto de entrada e o ponto de saída são substituídos com os novos dados gravados. Lembre-se de que as notas antes e após os pontos de entrada e saída não são gravados, apesar de você ouvi-los serem reproduzidos normalmente para orientá-lo na marcação de tempo do ponto de entrada e de saída. Você pode especificar os pontos de entrada e saída como números de medida previamente para operação automática ou executar manualmente a gravação com Punch In/Out usando um pedal ou simplesmente tocando o teclado.

As explicações aqui aplicam-se à tela de REC MODE na etapa 4 da "Operação de edição básica" em página 154.

- 1 Use os botões [1 ▲ ▼]–[6 ▲ ▼] para determinar as configurações para regravação (veja abaixo).
- 2 Mantendo o botão SONG [REC] pressionado, pressione o botão de da faixa desejada.

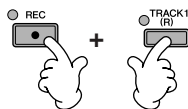

- 3 Pressione o botão SONG [PLAY/PAUSE] para iniciar a reprodução. Toque o teclado no ponto de entrada e pare de gravar no ponto de saída.
- 4 Pressione o botão [I] (SAVE) para acessar a tela de seleção de música para salvar seus dados, em seguida salve os dados nessa tela (página 70).

### ■ Configurações PUNCH IN

NORMAL	A gravação de substituição começa ao pressionar o botão SONG [PLAY/PAUSE] ou quando você toca o teclado no modo de espera sincronizado.
FIRST KEY ON	A música é reproduzida normalmente, depois inicia a gravação de substituição assim que você começa a tocar o teclado.
PUNCH IN AT	A música é reproduzida normalmente até o início da medida do ponto de entrada indicada, então inicia a gravação de substituição naquele ponto. Você pode definir a medida do ponto de entrada pressionando o botão [3 ▲ ▼].

### ■ Configurações PUNCH OUT

REPLACE ALL	São excluídos todos os dados após o ponto ao qual a gravação foi parada.
PUNCH OUT	A posição da música na qual a gravação é parada é considerada o ponto de saída. Essa configuração mantém todos os dados após o ponto ao qual a gravação foi parada.
PUNCH OUT AT	A gravação de substituição continua até o começo da medida do ponto de saída especificada (definido com o botão da tela correspondente), no qual a gravação pára e a reprodução normal continua. Essa configuração mantém todos os dados após o ponto ao qual a gravação foi parada. Você pode definir a medida do ponto de saída pressionando os botões [6 ▲ ▼].

### ⚠ AVISOS

Os dados da música gravada serão perdidos se você selecionar outra música ou desligar o instrumento sem salvar essa operação (página 70).

### Exemplos de regravação com várias configurações de ponto de entrada e saída

Este instrumento possui vários modos diferentes para usar a função Punch In/Out. As ilustrações abaixo indicam uma grande variedade de situações nas quais as medidas selecionadas em uma frase de oito medidas sejam gravadas.

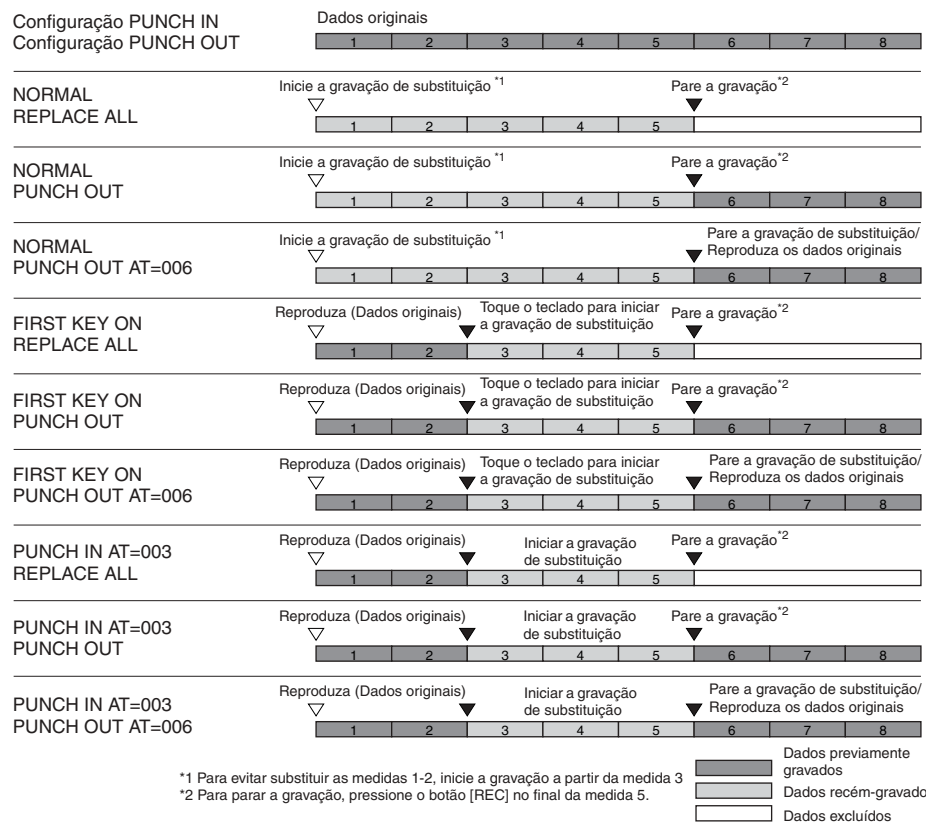

### Configurações de ponto de entrada/saída com pedal

Quando está definido como ON, você pode usar o pedal tonal para controlar os pontos de entrada e de saída. Enquanto uma música está sendo reproduzida, pressionar (e manter pressionado) o pedal tonal ativa instantaneamente a gravação no ponto de entrada, ao liberar o pedal, a gravação é interrompida (Punch Out). Você pressiona e solta o pedal tonal quantas vezes desejar durante a reprodução, para o ponto de entrada/saída da gravação de substituição. Observe que a atribuição atual de função do pedal tonal é cancelada quando a função de Pedal Punch In/Out é definida como ON.

### Edição de eventos de canal (CHANNEL)

As explicações aqui aplicam-se à tela da guia CHANNEL na etapa 4 da "Operação de edição básica" em página 154.

- 1 Use os botões [A]/[B] para selecionar o menu Edit (página 157).**
- 2 Use os botões [1 ▲ ▼]-[8 ▲ ▼] para editar os dados.**  
Para obter informações sobre os parâmetros disponíveis, consulte página 157.
- 3 Pressione o botão [D] (EXECUTE) para executar a operação para a tela atual.**  
Após a operação ser concluída (com exceção da tela de menu SETUP), esse botão muda para "UNDO", permitindo que você restaure os dados originais se não estiver satisfeito com os resultados da operação. A função Undo só possui um nível; apenas a operação imediatamente anterior pode ser desfeita.

#### 4 Pressione o botão [I] (SAVE) para acessar a tela de seleção de música para salvar seus dados, em seguida salve os dados nessa tela (página 70).

##### ■ Menu QUANTIZE

A função Quantize permite que você alinha a duração de todas as notas em um canal. Por exemplo, se você grava a frase musical mostrada à direita, você não pode tocá-la com precisão absoluta e sua apresentação pode ficar ligeiramente à frente ou atrás da duração precisa. Quantize é um modo conveniente de corrigir isso.



##### ⚠ AVISOS

Os dados da música gravada serão perdidos se você selecionar outra música ou desligar o instrumento sem salvar essa operação (página 70).

<b>CHANNEL</b>	Determina o canal na música a ser quantizado.										
<b>SIZE</b>	<p>Seleciona o tamanho do quantize (resolução). Para obter os melhores resultados, você deve definir o tamanho Quantize para o menor valor de nota no canal. Por exemplo, se as colcheias são as mais curtas no canal, você deve usar colcheias como tamanho Quantize.</p> <p>Após a quantização de colcheia</p> <p><b>Configurações</b></p> <table style="width: 100%; text-align: center;"> <tr> <td> semínima</td> <td> colcheia</td> <td> semicolcheia</td> <td> fusa</td> <td> semicolcheia + terceto de colcheia*</td> </tr> <tr> <td> terceto de semínima</td> <td> terceto de colcheia</td> <td> terceto de semicolcheia</td> <td> colcheia + terceto de colcheia*</td> <td> semicolcheia + terceto de semicolcheia*</td> </tr> </table> <p>As três configurações de Quantize (Quantizar) marcadas com asteriscos (*) são bastante convenientes, visto que elas quantizam dois valores de notas diferentes ao mesmo tempo. Por exemplo, quando as colcheias puras e os tercetos de colcheias estão contidos no mesmo canal, se você quantizar pelas colcheias puras, todas as notas no canal serão quantizadas para colcheias puras—eliminando completamente qualquer sensação de terceto. Entretanto, se usar a configuração de colcheia + terceto de colcheia, tanto as notas puras quanto os tercetos serão quantizados corretamente.</p>	semínima	colcheia	semicolcheia	fusa	semicolcheia + terceto de colcheia*	terceto de semínima	terceto de colcheia	terceto de semicolcheia	colcheia + terceto de colcheia*	semicolcheia + terceto de semicolcheia*
semínima	colcheia	semicolcheia	fusa	semicolcheia + terceto de colcheia*							
terceto de semínima	terceto de colcheia	terceto de semicolcheia	colcheia + terceto de colcheia*	semicolcheia + terceto de semicolcheia*							
<b>STRENGTH</b>	<p>Determina com que intensidade as notas serão quantizadas. Uma configuração de 100% produz uma duração exata. Se um valor menor que 100% for selecionado, as notas serão movidas em direção às batidas de quantização especificadas de acordo com a porcentagem especificada. Aplicar uma quantização menor que 100% permite preservar parte da sensação "humana" na gravação.</p> <p>Duração da semínima</p> <p>Dados originais</p> <p>Intensidade da quantização=100</p> <p>Intensidade da quantização=50</p>										

##### Sobre o tamanho Quantize (resolução)

O tamanho Quantize ou resolução é o número de relógios por semínima.

##### ■ Exclusão de dados do canal especificado (menu DELETE)

Você pode excluir os dados do canal especificado na música. Selecione o canal dos dados a serem excluídos usando os botões [1 ▲ ▼]–[8 ▲ ▼], em seguida pressione o botão [D] (EXECUTE) para executar a operação.

### ■ Mistura (mesclagem) de dados dos dois canais especificados (menu MIX)

Essa função permite que você misture os dados dos dois canais e coloque os resultados em um canal diferente. Também permite que você copie os dados de um canal para outro.

<b>SOURCE 1</b>	Seleciona o canal (1–16) a ser misturado. Todos os eventos MIDI no canal selecionado são copiados para o canal de destino.
<b>SOURCE 2</b>	Seleciona o canal (1–16) a ser misturado. Somente eventos de nota no canal selecionado são copiados para o canal de destino. Além dos valores de 1 a 16, há uma configuração de "COPY" que permite que você copie os dados de Source 1 para o canal de destino. Se "COPY" estiver selecionada aqui, os dados de Source 1 são copiados para o canal de destino. (Os dados originais do canal são mantidos.)
<b>DESTINATION</b>	Seleciona o canal no qual os resultados da mistura ou da cópia serão colocados.

### ■ Menu CHANNEL TRANSPOSE

Possibilita que você transponha os dados gravados de canais individuais para cima ou para baixo em um máximo de duas oitavas em incrementos de semitons.

#### Para exibir os canais de 9 a 16

Pressione o botão [F] para alternar entre as duas telas de canais — canais de 1 a 8 e canais de 9 a 16.

#### Transposição para o mesmo valor para todos os canais simultaneamente

Mantendo o botão [G] (ALL CH) pressionado, pressione um dos botões [1 ▲ ▼]–[8 ▲ ▼].

### Menu SETUP

As configurações atuais das telas do Mixing Console (página 87) e outras configurações do painel podem ser registradas na posição superior da música como dados de configuração. As configurações do painel e do Mixing Console gravadas aqui são automaticamente recuperadas quando a música inicia.

### ■ Configurar procedimento de gravação

#### 1 Acesse a tela de operações.

[FUNCTION] → [F] DIGITAL REC MENU → [A] SONG CREATOR → TAB [◀][▶] CHANNEL → [B] SET UP

#### 2 Use os botões [1 ▲ ▼]–[7 ▲ ▼] para determinar as configurações para serem automaticamente acessadas quando a música começar.

<b>SONG</b>	Registra a configuração de tempo e todas as configurações feitas no Mixing Console.
<b>KEYBOARD VOICE</b>	Registra as configurações do painel, incluindo a seleção de voz das partes do teclado (RIGHT1, 2 e LEFT) e seu status ligado/desligado. As configurações de painel registradas aqui são as mesmas que as memorizadas na One Touch Setting. Elas podem ser gravadas a qualquer ponto da música (os outros itens no gráfico podem ser gravados apenas na posição superior da música).
<b>SCORE SETTING</b>	Registra as configurações na tela Score.
<b>GUIDE SETTING</b>	Registra as configurações das funções Guide, incluindo a configuração Guide ON/OFF.
<b>LYRICS SETTING</b>	Registra as configurações na tela Lyrics.
<b>MIC SETTING (CVP-405/403)</b>	Registra as configurações de microfone e as de Vocal Harmony na tela Mixing Console (página 87).

#### 3 Marque o item selecionado, pressionando o botão [8 ▲].

- 4 Pressione o botão [D] (EXECUTE) para executar a operação de gravação SETUP.
- 5 Pressione o botão [I] (SAVE) para acessar a tela de seleção de música para salvar seus dados, em seguida salve os dados nessa tela (página 70).

## Edição de eventos de acorde ou nota (CHORD, 1–16)

As explicações aqui aplicam-se às telas das guias CHORD e na 1–16, na etapa 4 da "Operação de edição básica" em página 154.

- 1 Quando a tela da guia 1–16 é selecionada, pressione o botão [F] para selecionar o canal a ser editado.
- 2 **Mova o cursor para os dados desejados.**  
Para mover o cursor para cima ou para baixo .....Use o botão [A]/[B].  
Para mover o cursor para os dados superiores .....Pressione o botão [C].  
Para mover o cursor por unidades de Medida/Batida/Relógio .....Use os botões [1 ▲ ▼]–[3 ▲ ▼].
- 3 **Edite os dados.**
  - Edição de dados linha por linha**  
Use os botões [6 ▲ ▼]–[8 ▲] para recortar/copiar/colar/insérer/excluir os eventos.
  - Edição de cada parâmetro dos dados**
    - 1 Use os botões [D]/[E] para selecionar o parâmetro a ser editado.
    - 2 Use os botões [4 ▲ ▼]/[5 ▲ ▼] para editar o valor do parâmetro. O mostrador [DATA ENTRY] também pode ser usado. Para realmente inserir um valor editado, basta mover o cursor para longe do parâmetro.  
  
Para restaurar o valor original, pressione o botão [8 ▼] (CANCEL) antes de mover o cursor.
- 4 Quando a tela da guia CHORD estiver selecionada, pressione o botão [F] (EXPAND) para converter os dados em dados de música.
- 5 Pressione o botão [I] (SAVE) para acessar a tela de seleção de música para salvar seus dados, em seguida salve os dados nessa tela (página 70).

### ⚠ AVISOS

Os dados da música gravada serão perdidos se você selecionar outra música ou desligar o instrumento sem salvar essa operação (página 70).

### Seleção de várias linhas de dados

Pressionando o botão [J] (MULTI SELECT), pressione os botões [A]/[B].

### Exibição de tipos específicos de evento (FILTER)

Você pode selecionar os tipos de evento a serem exibidos nas telas das guias [CHORD] e [1-16]. Isso é conveniente, por exemplo, quando você deseja que apenas os eventos da nota sejam mostrados (página 161).

### ⚠ AVISOS

Os dados da música gravada serão perdidos se você selecionar outra música ou desligar o instrumento sem salvar essa operação (página 70).

Os dados registrados pela função Realtime Recording não serão exibidos na tela e não podem ser editados.

**Sobre o relógio**

Uma unidade de resolução de nota. O tamanho Quantize é o número de relógios por semínima. No instrumento, um relógio é igual a 1/1920 de uma semínima.

**Sobre os eventos mostrados na tela**

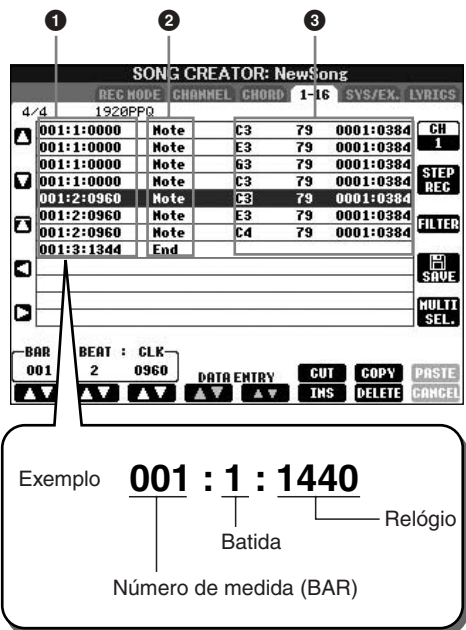

- ❶ Indica o local (posição)do evento correspondente. Mesma que a indicação no nível inferior esquerdo da tela.
- ❷ Indica os tipos de evento (veja abaixo).
- ❸ Indica os valores do evento.

**Tipos de evento mostrados na tela da guia 1-16**

<b>Note</b>	A nota individual de uma música. Inclui o número da nota que corresponde à tecla que foi tocada, mais o valor de velocidade com base na intensidade em que a tecla foi tocada e o valor do tempo de ponte (a duração de uma nota).
<b>Ctrl (Alteração de Controle)</b>	Configurações para controlar a voz, como volume, deslocamento, filtro e profundidade de efeito (editado via Mixing Console descrito em página 87), etc.
<b>Prog (Alteração de programa)</b>	Número de alteração de programa MIDI para seleccionar uma voz.
<b>P.Bnd (Pitch Bend)</b>	Dados para alterar o timbre de uma voz continuamente.
<b>A.T. (Aftertouch)</b>	Esse evento é gerado quando é aplicada pressão em uma tecla após a nota ser tocada.

**Os tipos de evento mostrados na tela da guia CHORD**

<b>Style</b>	Estilo
<b>Tempo</b>	Tempo
<b>Chord</b>	Tônica do acorde, tipo do acorde, acorde no baixo
<b>Sect</b>	Seção de estilo de acompanhamento (Intro, Main, Fill In, Break, Ending)
<b>OnOff</b>	Status de ligado/desligado para cada parte (canal) do estilo de acompanhamento
<b>CH.Vol</b>	Volume de cada parte (canal) do estilo de acompanhamento



## Exibição de tipos específicos de eventos (FILTER)

Nas telas de edição vários tipos de eventos são mostrados. Às vezes é difícil apontar os que se deseja editar. É aqui que a função Filter torna-se útil. Ela permite determinar quais tipos de evento serão mostrados nas telas e de edição.

- 1 **Pressione o botão [H] (FILTER) nas telas de edição.**
- 2 **Selecione o tipo de evento usando os botões [2▲▼]–[5▲▼].**
- 3 **Marque (mostrar) ou remova a marca de seleção do item selecionado usando os botões [6▲▼]/[7▲▼].**  
 [H] (ALL ON).....Marcas de seleção para todos os tipos de evento.  
 [I] (NOTE/CHORD).....Seleciona apenas os dados da nota ou do acorde.  
 [J] (INVERT) .....Reverte as configurações de marcação de todas as caixas. Em outras palavras, são feitas caixas de seleção em todas as caixas que anteriormente não tinham marcação e vice versa.
- 4 **Pressione o botão [EXIT] para executar as configurações.**

Pressionar os botões [C]–[E] acessam as respectivas telas de filtro conforme é mostrado abaixo.

MAIN .....Acessa a tela Main Filter.  
 CTRL CHG .....Acessa a tela Control Change Filter.  
 STYLE .....Acessa a tela Accompaniment Style Filter.

## Edição de eventos exclusivos do sistema (SYS/EX.)

As explicações aqui aplicam-se à tela da guia [SYS/EX] na etapa 4 da "Operação de edição básica" em página 154.

Nesta tela, você pode editar os eventos System Exclusive registrados, que não pertencem a um canal específico, como tempo e batida (fórmula de compasso). As operações aqui são basicamente as mesmas que aquelas da seção "Edição de eventos de nota ou acorde" na página 159.

### Eventos do sistema

<b>ScBar (Score Start Bar)</b>	Determina a medida superior de uma música.
<b>Tempo</b>	Determina o valor de tempo.
<b>Time (Fórmula de compasso)</b>	Determina a fórmula de compasso.
<b>Key (Assinatura de clave)</b>	Determina a assinatura de clave, bem como a maior/menor configuração para a partitura mostrada na tela.
<b>XGPrm (XG Parameters)</b>	Permite que você faça várias mudanças detalhadas nos parâmetros XG. Consulte "Formato de dados MIDI" no folheto Lista de Dados separado) para obter detalhes.
<b>SysEx (System exclusive)</b>	Exibe os dados exclusivos do sistema na música. Lembre-se de que você não pode criar novos dados ou alterar o conteúdo dos dados aqui; entretanto, você pode excluir, recortar, copiar e colar os dados.
<b>Meta (Meta Event)</b>	Exibe os eventos meta SMF na música. Lembre-se de que você não pode criar novos dados ou alterar o conteúdo dos dados aqui; entretanto, você pode excluir, recortar, copiar e colar os dados.

Pressione o botão [I] (SAVE) para acessar a tela de seleção de música para salvar seus dados, em seguida salve os dados nessa tela (página 70).

### AVISOS

Os dados da música gravada serão perdidos se você selecionar outra música ou desligar o instrumento sem salvar essa operação (página 70).

## Edição de letras (LYRICS)

As explicações aqui aplicam-se à tela da guia LYRICS na etapa 4 da "Operação de edição básica" em página 154. A partir dessa tela, você pode editar os eventos de letras registrados.

As operações aqui são basicamente as mesmas que as da seção "Edição de eventos de nota ou acorde" na página 159.

### Eventos de letras

<b>Name</b>	Permite inserir o nome da música.
<b>Lyrics</b>	Permite inserir as letras.
<b>Control Codes</b>	<p><b>CR</b> Insere uma quebra de linha no texto da letra.</p> <p><b>LF</b> Indisponível nesse instrumento. Em alguns dispositivos MIDI, esse evento pode excluir as letras exibidas no momento e exibir o conjunto seguinte de letras.</p>

### Inserção e edição de letras

- 1 Use os botões [4 ▲ ▼]/[5 ▲ ▼] (DATA ENTRY) para acessar a tela de edição de letras.

As operações são as mesmas que na seção "Inserção de caracteres" (página 73).

- 2 Pressione o botão [I] (SAVE) para acessar a tela de seleção de música para salvar seus dados, em seguida salve os dados nessa tela (página 70).

#### AVISOS

Os dados da música gravada serão perdidos se você selecionar outra música ou desligar o instrumento sem salvar essa operação (página 70).

## Referência das páginas do Guia rápido

Cantar junto com a reprodução da música (Karaoke) ou sozinho Apresentação .....	página 54
Conexão com um computador .....	página 54
Cantar com a exibição da letra de música .....	página 55
Funções convenientes para Karaoke .....	página 56
Ajuste do tempo .....	página 31
Transposição .....	página 56
Aplicação de efeitos à sua voz .....	página 56
Adição de harmonias vocais à sua voz .....	página 57
Cantar com o tom apropriado para praticar (CueTIME vocal) .....	página 137
Funções convenientes para cantar junto com sua apresentação Apresentação .....	página 58
Alteração de tecla (Transpose) .....	página 58
Exibição da partitura no instrumento e da letra da música na TV .....	página 59
Anúncios entre músicas .....	página 59
Controle de duração da reprodução por sua voz (Karao-Key) .....	página 137

## Edição dos parâmetros de harmonia vocal

Essa seção explica brevemente como criar seus próprios tipos de harmonia vocal (página 57) e lista os parâmetros detalhados para edição. Até dez tipos de harmonia vocal podem ser criados e salvos.

- 1** **Acesse a tela de operações.**  
[FUNCTION] → [G] MIC SETTING/VOCAL HARMONY
- 2** **Pressione o botão [H] (VOCAL HARMONY TYPE) (TIPO DE HARMONIA VOCAL) para acessar a tela de seleção VOCAL HARMONY TYPE.**

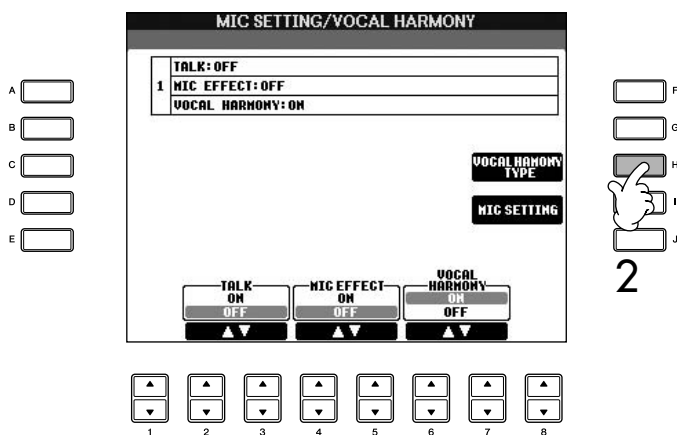

3 Pressione um dos botões [A]–[J] para selecionar o tipo de harmonia vocal que será editado.

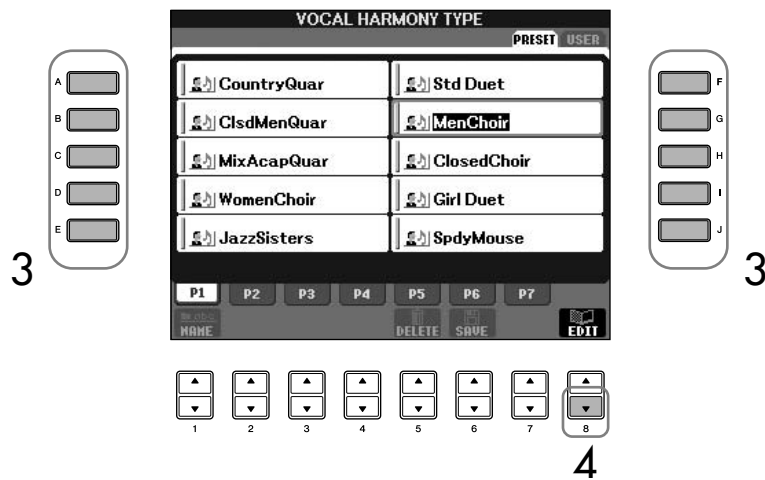

4 Pressione o botão [8 ▼] (EDIT) (EDITAR) para acessar a tela VOCAL HARMONY EDIT (EDIÇÃO DE HARMONIA VOCAL).

5 Se quiser selecionar novamente o tipo de harmonia vocal, use os botões [1 ▲ ▼]/[2 ▲ ▼].  
Ou pressione o botão [8 ▲ ▼] (RETURN) (RETORNAR) para voltar à tela de seleção de harmonia vocal.

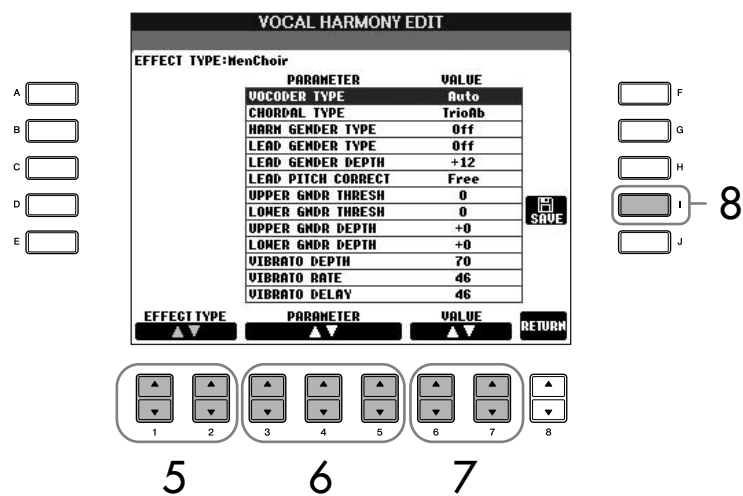

6 Use os botões [3 ▲ ▼]–[5 ▲ ▼] para selecionar o parâmetro (página 165) que deseja editar.

7 Defina o valor do parâmetro selecionado acima.

8 Pressione o botão [I] (SAVE) para salvar seu tipo de harmonia vocal editado (página 70).

**AVISOS**

As configurações dessa tela serão perdidas se você alternar para outro tipo de harmonia vocal ou desligar o instrumento sem salvar essa operação.

**Parâmetros editáveis na tela VOCAL HARMONY EDIT**

<b>VOCODER TYPE</b> (TIPO DE VOCODER)	Determina como as notas da harmonia serão aplicadas ao som do microfone quando o modo Harmony (Harmonia) (página 169) estiver definido como "VOCODER".
<b>CHORDAL TYPE</b> (TIPO DE ACORDE)	Determina como as notas da harmonia serão aplicadas ao som do microfone quando o modo Harmony (Harmonia) (página 169) estiver definido como "CHORDAL".
<b>HARMONY GENDER TYPE</b> (TIPO DE GÊNERO DE HARMONIA)	Determina se o gênero do som da harmonia será alterado ou não. <b>Off</b> O gênero do som da harmonia não será alterado. <b>Auto</b> O gênero do som da harmonia será alterado automaticamente.
<b>LEAD GENDER TYPE</b> (TIPO DE GÊNERO PRINCIPAL)	Determina como e se o gênero do som do vocal principal (o som direto do microfone, por exemplo) será alterado. Observe que o número das notas da harmonia difere de acordo com o tipo selecionado. Quando estiver definido como Off, três notas harmônicas são produzidas. Outras configurações produzem duas notas harmônicas. <b>Off</b> Nenhuma alteração de gênero ocorre. <b>Unison (Unísono)</b> Nenhuma alteração de gênero ocorre. Você pode ajustar a LEAD GENDER DEPTH (PROFUNDIDADE DO GÊNERO PRINCIPAL) abaixo. <b>Male (Masculino)</b> A alteração correspondente ao gênero é aplicada ao vocal principal. <b>Female (Feminino)</b> A alteração correspondente ao gênero é aplicada ao vocal principal.
<b>LEAD GENDER DEPTH</b> (PROFUNDIDADE DO GÊNERO PRINCIPAL)	Ajusta o grau da alteração do gênero do vocal principal. Está disponível quando a opção LEAD GENDER TYPE acima tiver uma definição diferente de Off. Quanto mais alto o valor, mais "feminina" a voz da harmonia se tornará. Quanto mais baixo o valor, mais "masculina" será a voz.
<b>LEAD PITCH CORRECT</b> (TOM PRINCIPAL CORRETO)	Esse parâmetro só terá efeito quando a opção LEAD GENDER TYPE acima tiver uma definição diferente de Off. Quando Smooth (Suave) ou Hard (Pesado) estiver selecionado, o tom do vocal principal será alternado em etapas de semitons precisos.
<b>UPPER GENDER THRESHOLD</b> (MAIOR LIMITE DO GÊNERO)	A alteração de gênero ocorrerá quando o tom da harmonia atingir ou exceder o número de semitons acima do tom do vocal principal.
<b>LOWER GENDER THRESHOLD</b> (MENOR LIMITE DO GÊNERO)	A alteração de gênero ocorrerá quando o tom da harmonia atingir ou exceder o número de semitons abaixo do tom do vocal principal.
<b>UPPER GENDER DEPTH</b> (MAIOR PROFUNDIDADE DO GÊNERO)	Ajusta o grau de alteração de gênero aplicado às notas harmônicas mais altas que o UPPER GENDER THRESHOLD. Quanto mais alto o valor, mais "feminina" a voz da harmonia se tornará. Quanto mais baixo o valor, mais "masculina" será a voz.
<b>LOWER GENDER DEPTH</b> (MENOR PROFUNDIDADE DO GÊNERO)	Ajusta o grau de alteração de gênero aplicado às notas harmônicas mais baixas que o LOWER GENDER THRESHOLD. Quanto mais alto o valor, mais "feminina" a voz da harmonia se tornará. Quanto mais baixo o valor, mais "masculina" será a voz.
<b>VIBRATO DEPTH</b> (PROFUNDIDADE DO VIBRATO)	Define a intensidade do vibrato aplicada ao som da harmonia. Também afeta o som do vocal principal quando a opção LEAD GENDER TYPE acima tiver uma definição diferente de Off.

<b>VIBRATO RATE (TAXA DE VIBRATO)</b>	Define a velocidade do efeito vibrato. Também afeta o som do vocal principal quando a opção LEAD GENDER TYPE acima tiver uma definição diferente de Off.
<b>VIBRATO DELAY (ATRASO DE VIBRATO)</b>	Especifica a duração do atraso antes do início do efeito vibrato quando uma nota é produzida. Valores mais altos resultarão em atrasos maiores.
<b>HARMONY1/2/3 VOLUME (VOLUME DA HARMONIA 1/2/3)</b>	Define o volume da primeira (mais baixa), segunda e terceira (mais alta) notas da harmonia.
<b>HARMONY1/2/3 PAN (PAN DA HARMONIA 1/2/3)</b>	Especifica a posição estéreo (pan) da primeira (mais baixa), segunda e terceira (mais alta) notas da harmonia. <b>Random (Aleatório)</b> A posição estéreo do som será alterada aleatoriamente sempre que o teclado for tocado. Isso terá efeito quando o modo Harmony (página 169) estiver definido como "VOCODER" ou "CHORDAL". <b>L63&gt;R – C – L&lt;R63</b> Uma configuração de L63>R transfere o som totalmente para a esquerda, C para o centro e L<R63 totalmente para a direita.
<b>HARMONY1/2/3 DETUNE (DESAFINAÇÃO DA HARMONIA 1/2/3)</b>	Desafina a primeira (mais baixa), a segunda e a terceira (mais alta) notas da harmonia pelo número especificado de centésimos.
<b>PITCH TO NOTE (TOM PARA NOTA)</b>	Quando estiver definido como "ON", você poderá "reproduzir" as vozes do instrumento com a sua voz. (O instrumento controla o tom da sua voz e o converte em dados de nota para o gerador de tons. Contudo, lembre-se de que as alterações dinâmicas em sua voz não afetam o volume do gerador de tons.)
<b>PITCH TO NOTE PART (TOM PARA PARTE DA NOTA)</b>	Determina que partes do instrumento serão controladas pelo vocal principal quando o parâmetro Pitch to Note estiver definido como "ON".

## Ajuste do som da harmonia e do microfone

- 1** Acesse a tela de operações.  
[FUNCTION] → [G] MIC SETTING/VOCAL HARMONY
- 2** Pressione o botão [I] (MIC SETTING) (CONFIGURAÇÃO DO MIC) para acessar a tela MICROPHONE SETTING (CONFIGURAÇÃO DO MICROFONE).

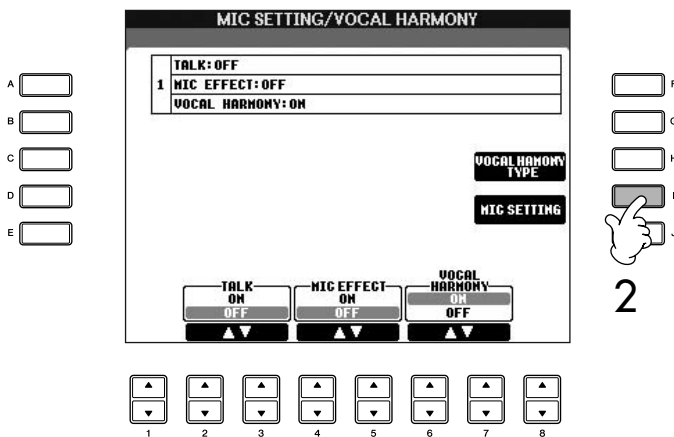

- 3 Pressione o botão TAB [◀] para selecionar a guia OVERALL SETTING (CONFIGURAÇÃO GERAL).

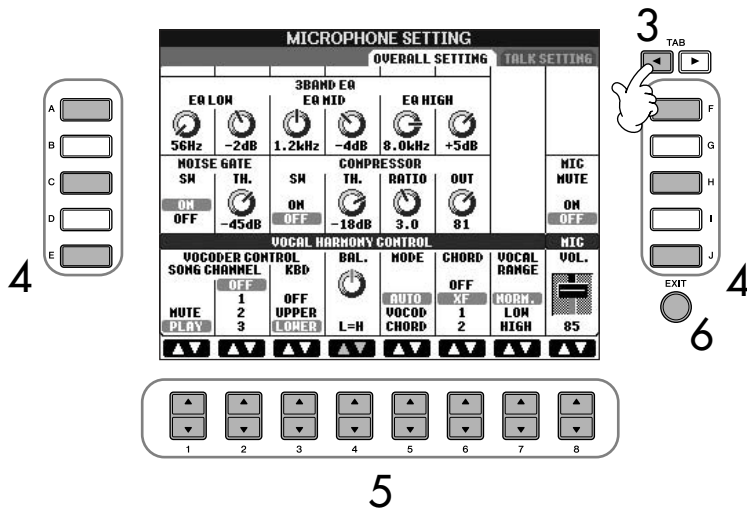

- 4 Use os botões [A]–[J] para selecionar o item (parâmetro) (veja abaixo) que será ajustado.
- 5 Use os botões [1 ▲ ▼]–[8 ▲ ▼] para definir o valor.
- 6 Pressione o botão [EXIT] para sair da tela MICROPHONE SETTING.

**⚠ AVISOS**

As configurações da guia OVERALL SETTING serão salvas automaticamente no instrumento quando você sair da tela. Contudo, se você desligar o instrumento sem sair dessa tela, as configurações serão perdidas.

**Itens ajustáveis (parâmetros) na guia OVERALL SETTING**

■ **3BAND EQ (EQ COM 3 BANDAS)**

O EQ (Equalizador) é um processador que divide o espectro da frequência em diversas bandas, que podem ser reforçadas ou atenuadas, conforme necessário, para se adaptarem à resposta da frequência geral. O instrumento possui uma função de equalizador digital com três bandas (BAIXA, MÉDIA e ALTA) de grau elevado para o som do microfone.

- **Hz**  
Ajusta a frequência central da banda correspondente.
- **dB**  
Reforça ou atenua o nível da banda correspondente em até 12 dB.

■ **NOISE GATE (PONTE DE RUÍDO)**

Esse efeito emudece o sinal de entrada quando a entrada do microfone fica abaixo de um nível especificado. Isso efetivamente elimina ruídos externos, permitindo que o sinal desejado (vocal, etc.) seja transmitido.

- **SW (Switch)**  
Ativa ou desativa a voz o recurso Noise Gate.
- **TH. (Threshold)**  
Ajusta o nível da entrada em que a ponte começa a abrir.

■ **COMPRESSOR (COMPACTADOR)**

Esse efeito preserva a saída quando o sinal de entrada do microfone exceder um nível específico. Ele é especialmente útil para suavizar vocais com dinâmicas muito variadas. Esse recurso "compacta" efetivamente o sinal, tornando as partes suaves mais altas e as partes altas mais suaves.

- **SW (Switch)**  
Ativa ou desativa o compactador.
- **TH. (Threshold)**  
Ajusta o nível de entrada no qual a compactação começa a ser aplicada.
- **RATIO (PROPORÇÃO)**  
Ajusta a proporção da compactação.
- **OUT**  
Ajusta o nível de saída final.

■ **VOCAL HARMONY CONTROL (CONTROLE DE HARMONIA VOCAL)**

Os parâmetros a seguir determinam como a harmonia é controlada.

• **VOCODER CONTROL (CONTROLE DE VOCODER)**

O efeito de Vocal Harmony (harmonia vocal) no modo Vocoder (página 169) é controlado por dados de nota — as notas que você reproduz no teclado e/ou as notas dos dados da música. Esse parâmetro permite que você determine as notas que serão usadas para controlar a harmonia.

<b>SONG CHANNEL (CANAL DE MÚSICA)</b>	<p><b>MUTE/PLAY (MUDO/REPRODUZIR)</b> Quando definido como "MUTE", o canal selecionado abaixo (para controlar a harmonia) é emudecido (desativado) durante a reprodução da música.</p> <p><b>OFF/Channels 1–16 (DESLIGADO/Canais 1–16)</b> Quando definido como "OFF", o controle dos dados da música sobre a harmonia é desativado. Quando definidos para um dos valores 1–16, os dados da nota (reproduzida em uma música no instrumento ou em um seqüenciador MIDI externo) contidos no canal correspondente são usados para controlar a harmonia. Essa configuração está vinculada à configuração HARMONY CH (CANAL DE HARMONIA) na tela SONG SETTING (CONFIGURAÇÃO DA MÚSICA) (página 137).</p>
<b>KEYBOARD (TECLADO)</b>	<p><b>OFF</b> O controle do teclado sobre a harmonia está desativado.</p> <p><b>UPPER (MAIS ALTO)</b> As notas reproduzidas à direita do ponto de divisão controlam a harmonia.</p> <p><b>LOWER (MAIS BAIXO)</b> As notas reproduzidas à esquerda do ponto de divisão controlam a harmonia.</p>

• **BAL.**

Permite que você defina o equilíbrio entre o vocal principal (sua voz) e a harmonia vocal. Aumentar esse valor gera um aumento no volume da harmonia vocal e uma redução do vocal principal. Quando estiver definido como  $L < H63$  (L: Lead Vocal (vocal principal), H: Vocal Harmony (harmonia vocal)), somente a harmonia vocal será produzida; quando estiver definido como  $L63 > H$ , somente o vocal principal será produzido.



- **MODE (MODO)**

Todos os tipos de harmonia vocal são classificados em três modos, o que produz a harmonia de formas diferentes. O efeito da harmonia depende do modo de harmonia vocal selecionado e esse parâmetro determina como a harmonia é aplicada à sua voz. Os três modos estão descritos a seguir.

<b>AUTO</b>	Quando [ACMP ON/OFF] ou [LEFT] estiver definido como ON e se houver dados de acorde na música, o modo é automaticamente definido como CHORDAL. Em todos os outros casos, o modo é definido como VOCODER.
<b>VOCODER</b>	As notas da harmonia são determinadas pelas notas reproduzidas no teclado e/ou nos dados da música. Você pode especificar se o efeito Vocoder será controlado pela performance do seu teclado ou pelos dados da música (página 168).
<b>CHORDAL</b>	As notas da harmonia são determinadas pelos três tipos de acordes a seguir: acordes reproduzidos na seção de acorde do teclado (com [ACMP] ativado), acordes reproduzidos na seção LEFT Voice (voz ESQUERDA) do teclado (com [ACMP] desativado e [LEFT] ativado) e acordes contidos nos dados da música para controlar a harmonia. (Indisponível se a música não contiver dados de acorde.)

- **CHORD (ACORDE)**

Os parâmetros a seguir determinam os dados em uma música gravada, que serão usados para a detecção de acordes.

<b>OFF</b>	Os acordes não são detectados nos dados da música.
<b>XF</b>	Os acordes no formato XF são usados para a harmonia vocal.
<b>1-16</b>	Os acordes são detectados nos dados da nota no canal de música especificado.

- **Vocal Range (Faixa vocal)**

Defina a faixa vocal para obter a harmonia vocal mais natural, de acordo com sua voz.

<b>Normal</b>	Configuração Normal
<b>Low (Baixa)</b>	Configuração para vozes mais baixas. Essa configuração também é adequada para tons roucos e altos.
<b>High (Alta)</b>	Configuração para vozes mais altas. Essa configuração também é apropriada para cantar perto do microfone.

- **MIC**

Os parâmetros a seguir determinam como o som do microfone é controlado.

- **MUTE (MUDO)**

Quando estiver definido como ON, o som do microfone estará desligado.

- **VOLUME**

Ajusta a saída do volume do som do microfone.

# Talk Setting

Essa função permite que você tenha configurações especiais para fazer anúncios entre músicas, separadas das configurações para a sua apresentação de canto.

- 1** Acesse a tela de operações.  
[FUNCTION] → [G] MIC SETTING/VOCAL HARMONY
- 2** Pressione o botão [I] (MIC SETTING) (CONFIGURAÇÃO DO MIC) para acessar a tela MICROPHONE SETTING (CONFIGURAÇÃO DO MICROFONE).

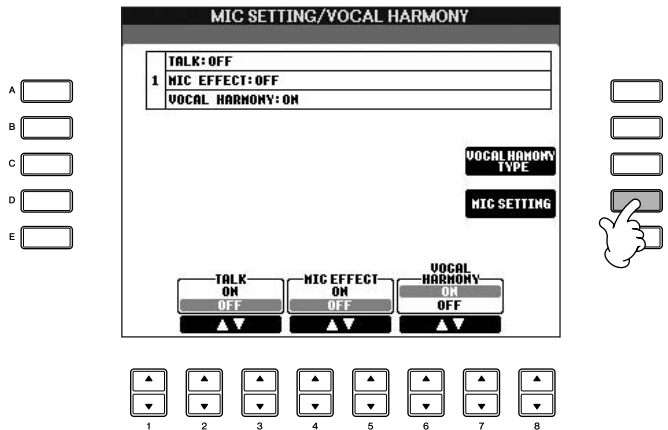

- 3** Pressione o botão TAB [▶] para selecionar a guia TALK SETTING (CONFIGURAÇÃO DE FALA).

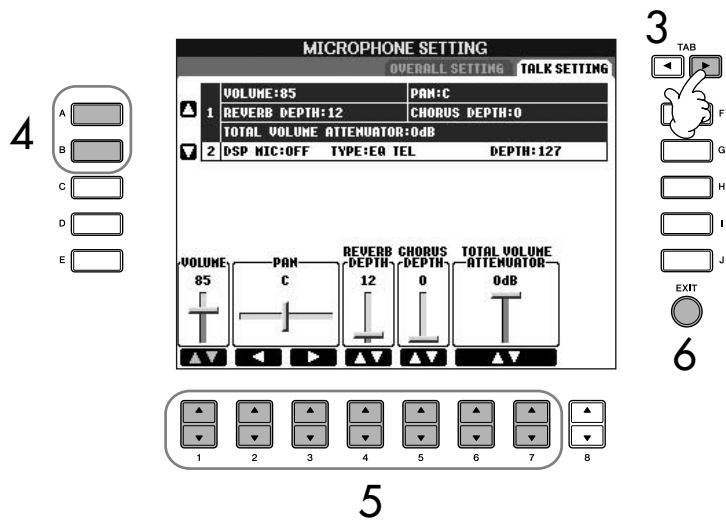

- 4** Use os botões [A]/[B] para selecionar o item (parâmetro) (página 171) que será definido.
- 5** Use os botões [1 ▲ ▼]-[7 ▲ ▼] para definir o valor.
- 6** Pressione o botão [EXIT] para sair da tela MICROPHONE SETTING.

**AVISOS**

As configurações da guia TALK SETTING serão salvas automaticamente no instrumento quando você sair da tela. Contudo, se você desligar o instrumento sem sair dessa tela, as configurações serão perdidas.

**Itens ajustáveis (parâmetros) na guia TALK SETTING**

<b>VOLUME</b>	Determina a saída do volume do som do microfone.
<b>PAN</b>	Define a posição de deslocamento estéreo do som do microfone.
<b>REVERB DEPTH (PROFUNDIDADE DE REVERBERAÇÃO)</b>	Define a profundidade dos efeitos de reverberação aplicados ao som do microfone.
<b>CHORUS DEPTH (PROFUNDIDADE DE CORO)</b>	Define a profundidade dos efeitos de coro aplicados ao som do microfone.
<b>TOTAL VOLUME ATTENUATOR (ATENUADOR DE VOLUME TOTAL)</b>	Determina a quantidade de atenuação a ser aplicada no som geral (exceto à entrada do microfone), permitindo que você ajuste efetivamente o equilíbrio entre a sua voz e o som geral do instrumento.
<b>DSP MIC ON/OFF (MIC DSP LIGADO/DESLIGADO)</b>	Ativa ou desativa o efeito DSP aplicado ao som do microfone.
<b>DSP MIC TYPE (TIPO DE MIC DSP)</b>	Seleciona o tipo de efeito DSP a ser aplicado ao som do microfone.
<b>DSP MIC DEPTH (PROFUNDIDADE DE MIC DSP)</b>	Define a profundidade do efeito DSP aplicado ao som do microfone.

# Conexão do Clavinova diretamente com a Internet

O site especial pode ser aberto quando o Clavinova for conectado diretamente à Internet.

Dependendo da conexão com a Internet, talvez não seja possível conectar dois ou mais dispositivos (como, por exemplo, um computador e o instrumento), segundo o contrato com o provedor. Isso significa que você não pode conectar o Clavinova à Internet. Se tiver dúvidas, consulte seu contrato ou entre em contato com o seu provedor.

Você pode comprar e fazer download de dados de músicas e de outros tipos de dados no site especial do Clavinova, conectando o instrumento diretamente à Internet. Essa seção contém termos relacionados aos computadores e a comunicações on-line. Se houver termos que você não conhece, consulte o Glossário da Internet (página 184).

## Conexão do instrumento com a Internet

Você pode conectar o instrumento a uma conexão on-line em tempo integral (ADSL, fibra óptica, Internet a cabo, etc.) usando um roteador ou um modem equipado com um roteador. Para obter instruções específicas sobre a conexão (bem como informações sobre roteadores, adaptadores LAN compatíveis, etc.), consulte o site da Yamaha:

<http://music.yamaha.com/homekeyboard>

Use um computador para se conectar à Internet e estar on-line, antes de conectar o instrumento, visto que nenhuma configuração de roteador ou modem pode ser feita a partir do instrumento.

Para usar a conexão com a Internet, você terá primeiro que obter um provedor ou serviço de Internet.

### Exemplo de conexão 1:

#### Conexão por cabo (usando um modem sem roteador)

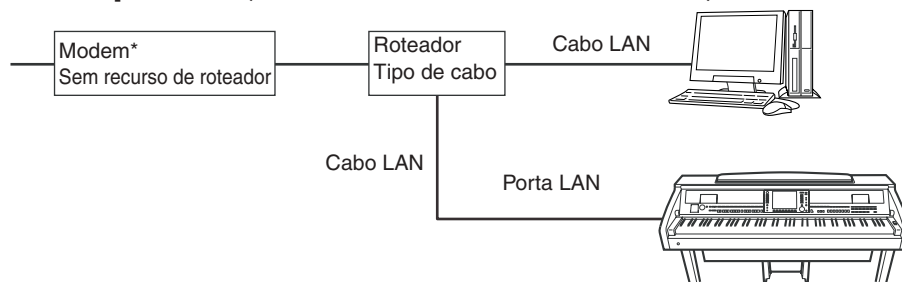

\* Aqui, "modem" se refere a um modem ADSL, a uma unidade de rede óptica (ONU) ou a um modem a cabo.

### Exemplo de conexão 2:

#### Conexão por cabo (usando um modem com roteador)

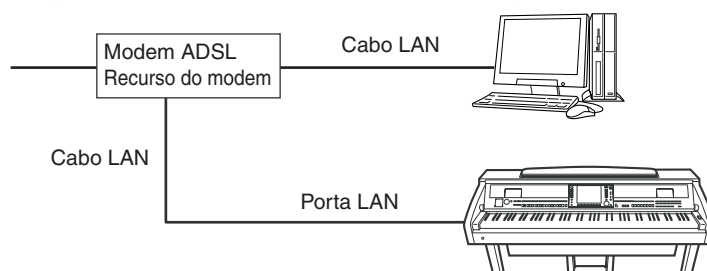

### Exemplo de conexão 3: Conexão sem fio

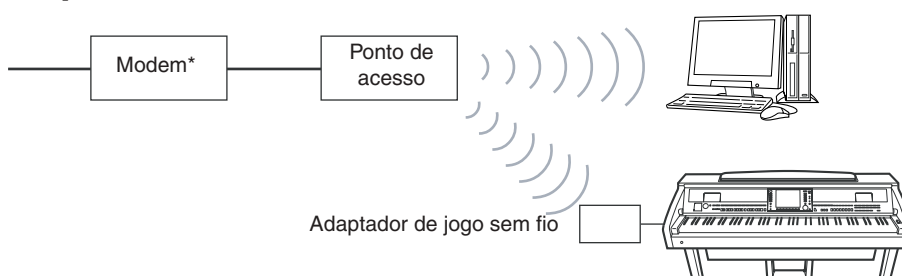

\* Aqui, "modem" se refere a um modem ADSL, a uma unidade de rede óptica (ONU) ou a um modem a cabo.

Conecte o cabo à porta LAN.

Devido a normas da UE, os usuários da Europa devem usar um cabo STP (par trançado revestido) para prevenir interferência eletromagnética.

Alguns tipos de modems exigem uma rede de hubs opcional para conectar vários dispositivos simultaneamente (como um computador, um instrumento musical, etc.).

Conecte o cabo à porta LAN.

Um adaptador LAN sem fio USB também pode ser usado.

# Acesso ao site especial

No site especial você pode ouvir e comprar dados de músicas, entre outros. Para acessar o site, pressione o botão [INTERNET], enquanto o instrumento é conectado à Internet.

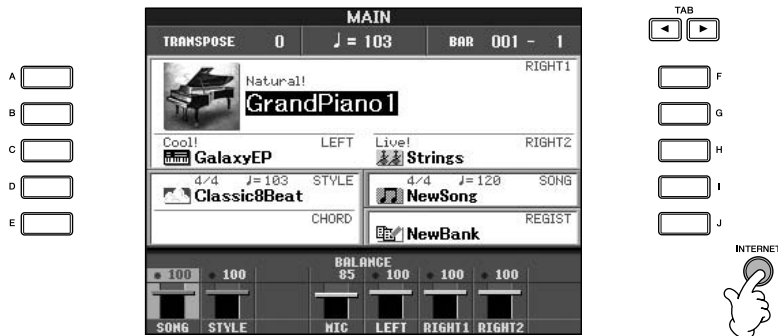

Para fechar a tela do site e voltar à tela de operações do instrumento, pressione o botão [EXIT] (SAIR).

# Operações no site especial

## Navegação na tela

Quando a página da Web for muito grande para aparecer inteiramente no visor do instrumento, uma barra de rolagem será exibida à direita da tela. Use o botão [DATA ENTRY] (ENTRADA DE DADOS) para navegar pela tela e visualizar as partes da página que não foram mostradas inicialmente.

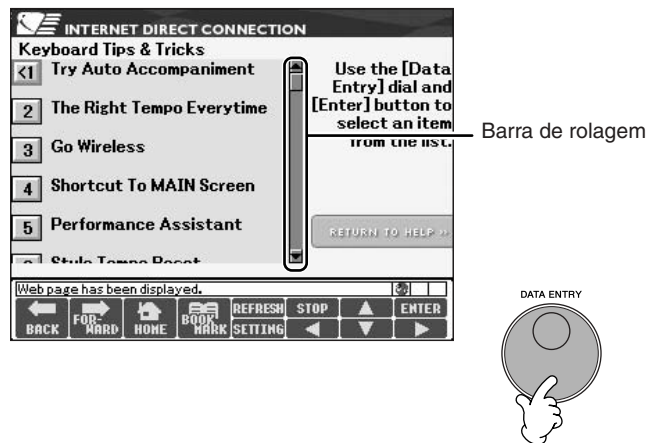

## Direcionamento dos links

Quando houver um link na página, ele será mostrado como um botão, em um texto colorido, etc. Para selecionar um link, pressione os botões [6 ▼]/[7 ▲ ▼]/[8 ▼] ou use o botão [DATA ENTRY]. Pressione o botão [8 ▲] (ENTER) para acessar o destino do link.

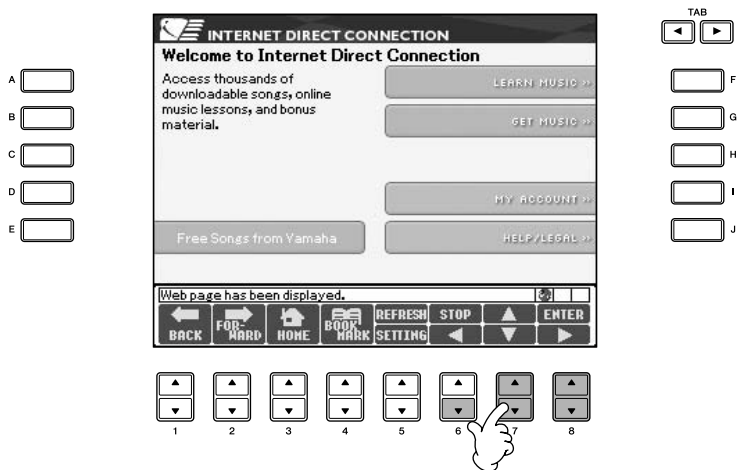

Você também pode selecionar links usando os botões [A]–[J].

## Inserção de caracteres

Essa seção explica como inserir caracteres no site. Para inserir uma senha ou pesquisar dados, consulte "Inserindo caracteres" na página 74.

## Voltar à página da Web anterior

Para voltar a uma página da Web selecionada anteriormente, pressione o botão [1 ▲ ▼] (BACK) (VOLTAR). Para voltar à página selecionada anteriormente pressionando o botão [1 ▲ ▼] (BACK), pressione o botão [2 ▲ ▼] (FORWARD) (AVANÇAR).

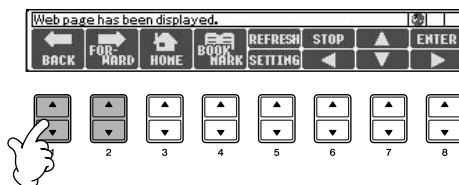

## Atualização de uma página da Web/ Cancelando o carregamento de uma página da Web

Para atualizar uma página da Web (ter certeza de que está visualizando a versão mais recente da página ou para tentar recarregá-la), pressione o botão [5 ▲] (REFRESH) (ATUALIZAR).

Para cancelar o carregamento de uma página (se ela demorar muito a abrir), pressione o botão [6 ▲] (STOP) (PARAR).

### Monitoramento do status de conexão com a Internet

As mensagens e os ícones na parte inferior direita da tela da Internet indicam o status de conexão atual.

Mensagens

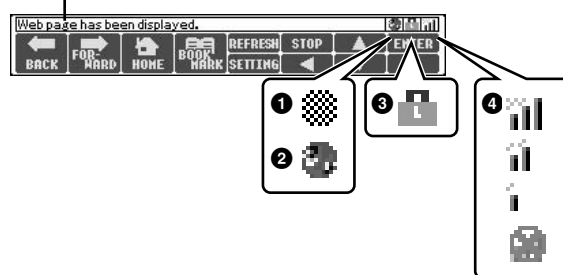

As três mensagens a seguir são exibidas de acordo com o status de carregamento da página da Web.

#### "Disconnected" (Desconectado)

Indica que o instrumento não está conectado à Internet. Quando essa mensagem é exibida, a página da Web não pode ser visualizada. O ícone 1 é exibido.

#### "Now opening web page..." (Abrindo página da Web no momento...)

Indica que a página da Web está sendo carregada. O ícone 2 pisca.

#### "Web page has been displayed." (A página da Web está sendo exibida)

Indica que o carregamento da página da Web foi concluído e que a página está sendo exibida integralmente. O ícone 2 pára de piscar. Quando a página da Web exibida usa SSL, o ícone 3 é exibido e as informações são criptografadas para comunicação.

A intensidade da recepção é exibida em 4 quando a Internet é conectada por uma LAN sem fio. Quando a recepção estiver fraca, mova o instrumento para perto do ponto de acesso para melhorá-la.

#### SSL:

SSL (Secure Sockets Layer) é um método padrão do setor para proteger comunicações na Web, usando criptografia de dados e outras ferramentas.

**⚠ AVISOS**

Os dados comprados serão perdidos se você desligar o instrumento durante o download.

## Compras e download de dados

Você pode comprar e fazer download de dados de música (para reproduzir em seu instrumento) e de outros tipos de dados do site especial. Para obter detalhes sobre a compra e o download de dados, consulte as instruções no próprio site.

### Operação depois da compra e do download

Quando o download estiver concluído, uma mensagem é exibida perguntando se você deseja ou não abrir a tela File Selection (Seleção de arquivos). Selecione "YES" para acessar a tela File Selection, a partir da qual você poderá selecionar os dados obtidos por download. Para voltar à tela da Internet, selecione "NO".

Quando a tela File Selection é aberta, pressione o botão [8 ▲] (UP) para acessar a pasta do nível imediatamente acima.

### Destino do download

O destino do download depende do uso da mídia armazenada, conforme descrito abaixo.

- Quando um dispositivo de armazenamento USB estiver conectado ao instrumento durante a compra:  
Os dados obtidos por download são salvos na pasta "MyDownloads" (Meus downloads) na guia USB da tela File Selection. Para fechar a pasta e acessar a pasta do nível imediatamente acima, pressione o botão [8 ▲] (UP) na tela File Selection.
- Quando um dispositivo de armazenamento USB não estiver conectado ao instrumento durante a compra:  
Os dados obtidos por download são salvos na pasta "MyDownloads" (Meus downloads) na guia User (Usuário) da tela File Selection. Para fechar a pasta e acessar a pasta do nível imediatamente acima, pressione o botão [8 ▲] (UP) na tela File Selection.

## Registro de marcadores das suas páginas preferidas

Você pode "marcar" a página que está exibindo e configurar um link personalizado para que ela possa ser acessada instantaneamente no futuro.

- 1 **Depois de selecionar a página desejada, pressione o botão [4 ▲ ▼] (BOOKMARK) (MARCADOR). A tela Bookmark é exibida, mostrando uma lista dos marcadores registrados atualmente.**

O título da página da Web selecionada no momento é mostrado abaixo da lista.

- 2 **Acesse a tela para registrar marcadores, pressionando o botão [3 ▲ ▼] (ADD) (ADICIONAR).**

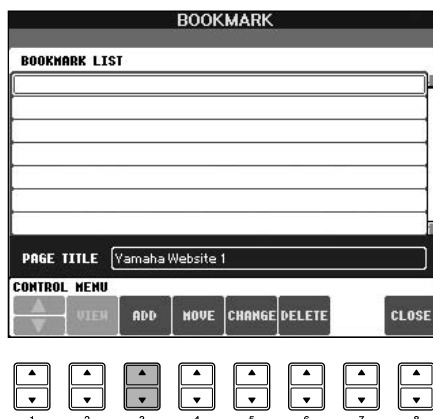



- 3 Selecione a posição do novo marcador, pressionando o botão [1 ▲ ▼] (▲/▼).

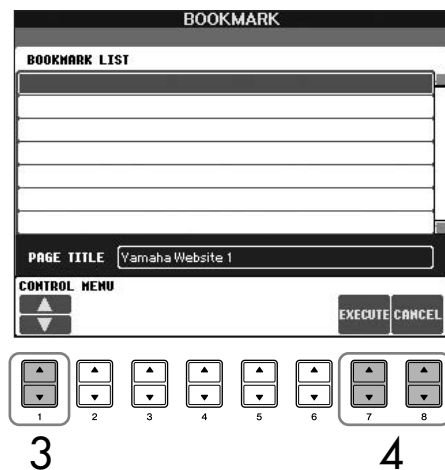

- 4 Para registrar o marcador, pressione o botão [7 ▲ ▼] (EXECUTE) (EXECUTAR) ou pressione o botão [8 ▲ ▼] (CANCEL) para cancelar.
- 5 Para retornar ao navegador, pressione o botão [8 ▲ ▼] (CLOSE) (FECHAR).

## Abertura de uma página com marcador

- 1 Pressione o botão [4 ▲ ▼] (BOOKMARK) para acessar a tela Bookmark.
- 2 Pressione o botão [1 ▲ ▼] (▲/▼) para selecionar o marcador desejado.

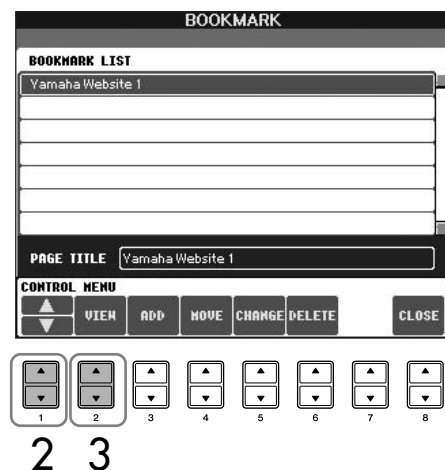

- 3 Pressione o botão [2 ▲ ▼] (VIEW) (EXIBIR) para abrir a página do marcador selecionado.

### Edição de marcadores

Na tela Bookmark, você pode alterar os nomes e a ordem dos marcadores, além de excluir marcadores desnecessários na lista.

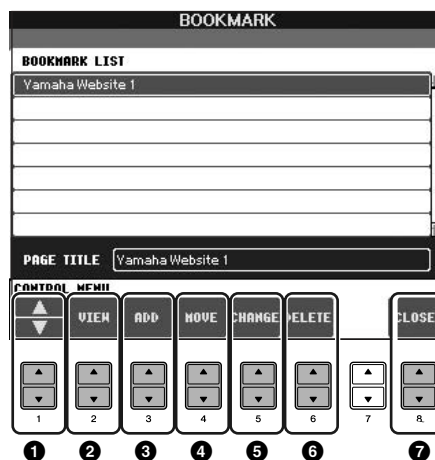

**1** ▲/▼

Move a posição da seleção na lista Bookmark.

**2** View (Exibição)

Abre a página da Web do marcador selecionado.

**3** Add (Adicionar)

Usada para registrar um marcador (página 176).

**4** Move (Mover)

Altera a ordem dos marcadores.

**1** Selecione o marcador que deseja mover e pressione o botão [4 ▲ ▼] (MOVE) (MOVER).

A parte inferior da tela muda, permitindo que você selecione uma nova posição para o marcador.

**2** Selecione a posição desejada, pressionando o botão [1 ▲ ▼] (▲/▼).

**3** Mova o marcador para a posição selecionada, pressionando o botão [7 ▲ ▼] (EXECUTE) (EXECUTAR).

**5** Changing names (Alteração de nomes)

Altera o nome do marcador selecionado. Ao pressionar o botão [5 ▲ ▼] (CHANGE) (ALTERAR), você será direcionado para a tela que permite a inserção de caracteres. Para obter detalhes sobre como inserir caracteres, consulte página 74.

**6** Delete (Excluir)

Exclui o marcador selecionado na lista Bookmark.

**7** Close (Fechar)

Fecha a tela Bookmark e volta para a tela do navegador.

## Sobre a tela Internet Settings (Configurações de Internet)

Na tela Internet Settings, você pode realizar várias configurações relacionadas à conexão com a Internet, incluindo preferências para os menus e telas. A tela Internet Settings possui quatro subtelas: Browser (Navegador), LAN, Wireless LAN (LAN sem fio) e Others (Outros).

### Operação Básica

- 1 Pressione o botão [5 ▼] (SETTING) (CONFIGURAÇÃO) para acessar a tela Internet Setting.
- 2 Pressione os botões TAB [◀][▶] para selecionar a tela desejada.
- 3 Selecione o item desejado, pressionando o botão [1 ▲ ▼] (▲/▼).

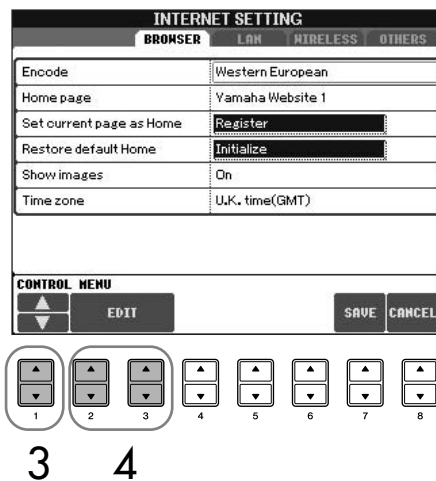

- 4 Para acessar a tela Edit (Editar) relevante, pressione o botão [2 ▲ ▼]/ [3 ▲ ▼] (EDIT) (EDITAR).  
Talvez para alguns itens, a tela Edit (Editar) não seja exibida, mas as configurações ou alterações podem ser executadas.
- 5 Pressione o botão [2 ▲ ▼] (▲/▼) para selecionar a configuração ou alterar o valor.  
Você também pode usar o botão [DATA ENTRY] (ENTRADA DE DADOS).

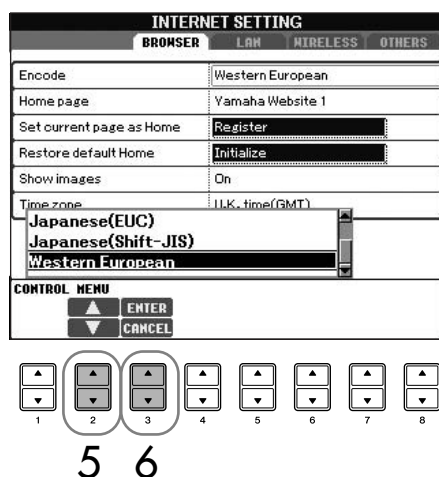

**Inserção de caracteres**  
Quando a tela para entrada de caracteres for aberta, você poderá inserir caracteres. (Consulte "Inserção de caracteres" na página 174.)

- 6 Para executar a configuração, pressione o botão [3 ▲] (ENTER). Para cancelar, pressione o botão [3 ▼] (CANCEL).
- 7 Para aplicar todas as configurações alteradas à tela Internet Settings, pressione o botão [7 ▲ ▼] (SAVE) (SALVAR). Para cancelar, pressione o botão [8 ▲ ▼] (CANCEL).

### Browser (Navegador)

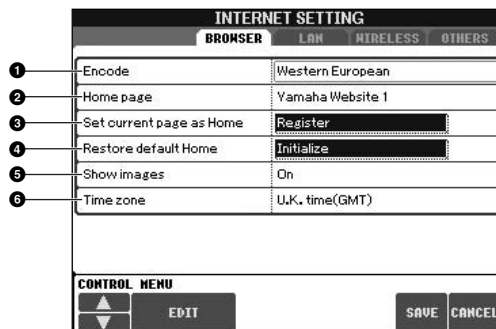

- 1 Encode (Codificar)**  
Seleciona a codificação de código de caracteres para o navegador.
- 2 Home page (Página inicial)**  
Mostra e permite a edição da página da Web definida como a página inicial.
- 3 Set current page as Home (Definir página atual como a Página inicial)**  
Para obter detalhes, consulte "Alterando a Página inicial" na página 182.
- 4 Restore default Home (Restaurar Página inicial padrão)**  
Restaura a configuração da página inicial.
- 5 Show images (Mostrar imagens)**  
Fotografias e dados de imagem na página da Web são mostrados no navegador quando essa opção estiver ativada. Os dados de imagem não são mostrados quando essa opção estiver desativada.
- 6 Time zone (Fuso horário)**  
Determina as configurações de fuso horário para o navegador.

### LAN

As guias LAN e Wireless LAN devem ser configuradas nessa tela.

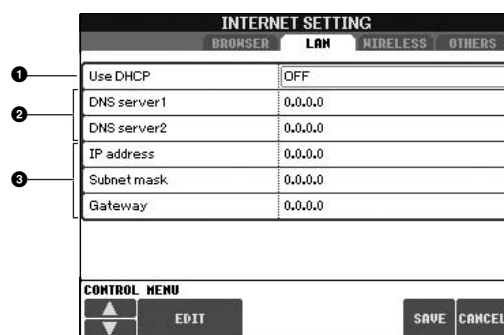

Anote as configurações definidas aqui, caso tenha que inseri-las novamente.

Use DHCP	
DNS server1	
DNS server2	
IP address	
Subnet mask	
Gateway	

- 1 Use DHCP (Usar DHCP)**  
Determina se o DHCP deve ou não ser usado. Se o seu roteador for compatível com DHCP, selecione "ON".
- 2 DNS server 1/DNS server 2**  
Determina o endereço dos servidores DNS primário e secundário. Essas configurações devem ser feitas quando a opção "Use DHCP" estiver definida como "ON (set DNS manually)" (LIGADO (definir DNS manualmente)) ou "OFF" (DESLIGADO).
- 3 IP address/Subnet mask/Gateway**  
Essas configurações estarão disponíveis somente quando o DHCP não for usado. As configurações aqui são: Endereço IP, máscara de sub-rede e endereço de servidor de gateway. Essas configurações devem ser realizadas quando a opção "Use DHCP" estiver definida como "OFF".

## Wireless LAN (LAN sem fio)

Essas configurações são necessárias apenas quando um adaptador LAN sem fio USB for usado.

Para configurar uma LAN sem fio, verifique se as configurações de LAN (página 180) e Wireless LAN estão definidas abaixo.

INTERNET SETTING	
BROWSER LAN WIRELESS OTHERS	
1 Wireless networks	Display Information
2 SSID	0
3 Channel	Ch10
4 Encryption	On
WEP key type	Hexadecimal
5 WEP key length	64bit
WEP key	
CONTROL MENU	
EDIT SAVE CANCEL	

Anote as configurações definidas aqui, caso tenha que inseri-las novamente.

SSID	
Channel	
Encryption	
WEP key type	
WEP key length	
WEP key	

### 1 Wireless networks (Redes sem fio)

Determina se as redes sem fio serão exibidas ou não.

### 2 SSID

Determina a configuração de SSID.

### 3 Channel

Determina o canal.

### 4 Encryption

Determina se os dados serão criptografados ou não.

### 5 WEP key type/WEP key length/WEP key

Essas configurações estarão disponíveis apenas quando a opção Encryption estiver ativada. Elas definem o tipo e o comprimento da chave de criptografia.

## Others (Outros)

INTERNET SETTING	
BROWSER LAN WIRELESS OTHERS	
1 Proxy server	
Proxy port	8080
Non-proxy server	
2 Delete cookies	Delete
3 Delete all bookmarks	Delete
4 Initialize setup	Initialize
5 Connect information	Display Information
CONTROL MENU	
EDIT SAVE CANCEL	

### 1 Proxy server (Servidor proxy)/Proxy port (Porta de proxy)/Non-proxy server (Servidor não proxy)

Determina o nome do servidor proxy, o número da porta e o nome do host para o servidor não proxy. Essas configurações só serão necessárias quando um servidor proxy for usado. Quando um servidor não proxy for usado, insira um separador (vírgula) entre cada um dos nomes de servidor.

### 2 Delete cookies (Excluir cookies)

Exclui as informações de todos os cookies salvos.

### 3 Delete all bookmarks (Excluir todos os marcadores)

Exclui todos os marcadores salvos.

### 4 Initialize setup (Inicializar configuração)

Restaura as configurações na tela Internet Settings para seus padrões. Consulte "Inicializando configurações de Internet" na página 183.

### 5 Connection information (Informações de conexão)

Mostra informações detalhadas sobre a conexão atual.

As configurações à esquerda não são necessárias quando o Adaptador de jogo sem fio for usado.

## Alterando a Página inicial

Na condição padrão, a primeira página do site especial é automaticamente definida como a Página inicial do navegador. Contudo, você pode especificar a página que deseja no site especial para ser a Página inicial.

- 1 Abra a página que deseja definir como a sua nova Página inicial.
- 2 Pressione o botão [5 ▼] (SETTING) (CONFIGURAÇÃO) para acessar a tela Internet Setting.
- 3 Pressione o botão TAB [◀] para selecionar a guia BROWSER (NAVEGADOR).

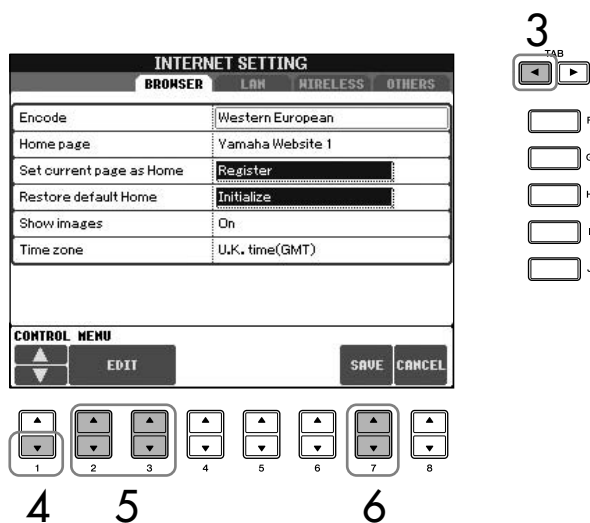

- 4 Pressione o botão [1 ▼] (▼) para selecionar a configuração "Set current page as Home" (Definir página atual como a Página inicial).
- 5 Use os botões [2 ▲ ▼]/[3 ▲ ▼] (EDIT) (EDITAR) para definir a página selecionada como a sua Página inicial.
- 6 Para retornar ao navegador, pressione o botão [7 ▲ ▼] (SAVE) (SALVAR).  
Para cancelar, pressione o botão [8 ▲ ▼] (CANCEL).

## Inicializando configurações de Internet

As configurações da função de Internet não são inicializadas quando a operação Inicialize do instrumento é usada; as configurações de Internet devem ser inicializadas separadamente, conforme explicado aqui. Ao inicializar, você redefinirá os valores padrão não apenas das configurações do navegador, mas também das telas Internet Settings (exceto para cookies e marcadores), incluindo aquelas relacionadas à conexão com a Internet.

- 1 Pressione o botão [5 ▼] (SETTING) (CONFIGURAÇÃO) para acessar a tela Internet Setting.
- 2 Pressione o botão TAB [▶] para selecionar a guia OTHERS (OUTROS).
- 3 Pressione o botão [1 ▲ ▼] (▲/▼) para selecionar "Initialize" (Inicializar).

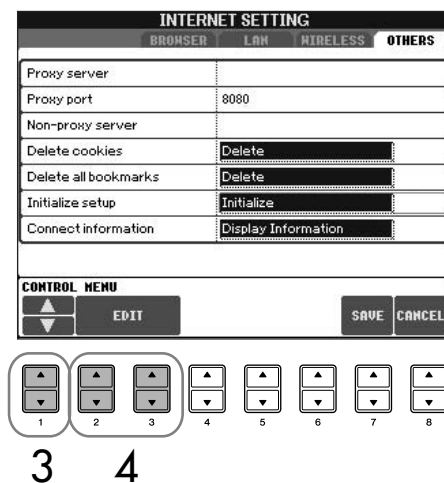

- 4 Use os botões [2 ▲ ▼]/ [3 ▲ ▼] (EDIT) (EDITAR) para inicializar as configurações de Internet.

### Excluir cookies/marcadores

Os cookies e marcadores serão mantidos depois que a operação de inicialização descrita acima for executada.

Para excluir os cookies ou os marcadores, use as operações apropriadas na guia OTHERS (OUTROS) (página 181).

Em alguns casos os cookies contêm informações pessoais.

# Glossário de termos da Internet

<b>Banda larga</b>	Serviço ou tecnologia de conexão com a Internet (como ADSL e fibra óptica) que permite velocidade alta e grande volume de dados de comunicação.
<b>Navegador</b>	Software usado para pesquisar, acessar e exibir páginas da Web. Para este instrumento, esse termo de refere ao visor que mostra o conteúdo das páginas da Web.
<b>Cookie</b>	Sistema que registra determinadas informações transferidas por um usuário durante uma visita a um site usando a Internet. A função é semelhante a um arquivo de preferências de um computador convencional, que "lembra" determinadas informações, como o seu nome de usuário e senha, para que não seja necessário inseri-las sempre que você visitar o site.
<b>DHCP</b>	Esse é um padrão ou protocolo pelo qual endereços IP e outras informações de rede de nível inferior podem ser atribuídas de forma dinâmica e automática, sempre que uma conexão for estabelecida com a Internet.
<b>DNS</b>	Sistema que traduz nomes de computadores conectados a uma rede para seus endereços IP correspondentes.
<b>Download</b>	Transferência de dados em uma rede, de um sistema de "hospedagem" maior para uma unidade de disco rígido "cliente" menor ou outro dispositivo de armazenamento local — bem semelhante a copiar arquivos da sua unidade de disco rígido para um disquete. Para este instrumento, isso se refere ao processo de transferência de músicas ou outros dados de um site para o instrumento.
<b>Gateway</b>	Sistema que vincula sistemas ou redes diferentes e possibilita a transferência e a conversão de dados entre eles, apesar de apresentarem padrões de comunicação distintos.
<b>Página inicial</b>	A primeira página mostrada quando um navegador é aberto e conectado à Internet. Também pode significar "a tela frontal" ou a primeira página de um site.
<b>Internet</b>	Rede muito extensa composta de outras redes, a Internet possibilita transferências de dados em alta velocidade entre computadores, celulares e outros dispositivos.
<b>Endereço IP</b>	Seqüência numérica atribuída a cada computador conectado a uma rede e indicando o local do dispositivo na rede.
<b>LAN</b>	Abreviação de Local Area Network, que é uma rede de transferência de dados que conecta um grupo de computadores em um único local (como um escritório ou residência), por meio de um cabo especial.
<b>Link</b>	Localiza informações em outras frases, imagens, etc., embaixo de botões e seqüências de caracteres em uma página da Web. Quando o link é selecionado, a seleção de página é direcionada para o link relevante.
<b>Modem</b>	Dispositivo que conecta e permite a transferência de dados entre uma linha telefônica convencional e um computador. Ele converte sinais digitais do computador em áudio analógico para enviá-los pela linha telefônica e vice-versa.
<b>NTP</b>	Abreviação de Network Time Protocol, que é um padrão para configurar o relógio do sistema interno do computador em uma rede. Para este instrumento, o relógio interno do computador é usado para especificar a data/hora válida para cookies e SSL.
<b>Provedor</b>	Empresa de comunicações que oferece serviços de conexão de Internet. Para se conectar à Internet, é necessário contratar um provedor.
<b>Proxy</b>	Um servidor proxy é um servidor pelo qual todos os computadores em uma rede local devem passar antes de acessar informações na Internet. Ele intercepta todas as solicitações ou as designadas ao servidor real para verificar se elas poderão ser atendidas. Se não puderem, ele encaminhará a solicitação para o servidor real. Servidores proxy são usados para melhorar o desempenho e a velocidade, e para filtrar solicitações geralmente de segurança, evitando acessos não autorizados a uma rede interna.
<b>Roteador</b>	Dispositivo para conectar diversas redes de computadores. Por exemplo, um roteador é necessário quando diversos computadores de uma residência ou escritório estiverem conectados, permitindo que eles acessem a Internet e compartilhem dados. Um roteador é geralmente conectado entre um modem e um computador, embora alguns modems tenham um roteador interno.
<b>Servidor</b>	Sistema de hardware ou computador usado como ponto central de uma rede, fornecendo acesso a arquivos e serviços.
<b>Site</b>	Abreviação de "website" e se refere ao grupo de páginas da Web que são abertas juntas. Por exemplo, o conjunto de páginas da Web cujos endereços começam com "http://www.yamaha.com/" se referem ao site da Yamaha.
<b>SSID</b>	Nome de identificação para especificar uma determinada rede em uma conexão de LAN sem fio. A comunicação é possível apenas entre terminais com nomes SSID correspondentes.
<b>SSL</b>	Abreviação de Secure Sockets Layer, que é um padrão para transmissão de dados confidenciais como números de cartão de crédito na Internet.
<b>Máscara de sub-rede</b>	Configuração usada para dividir uma rede em grande escala em várias redes menores.
<b>URL</b>	Abreviação de Uniform Resource Locator, que é uma seqüência de caracteres usada para identificar e vincular sites específicos e páginas da Internet. Um URL completo geralmente é iniciado por "http://".
<b>Página da Web</b>	Refere-se a cada uma das páginas de um site.
<b>LAN sem fio</b>	Uma conexão LAN que permite transferências de dados por uma conexão sem fio ou cabo.
<b>Adaptador de jogo sem fio (Conversor de Ethernet sem fio ou Ponte)</b>	Dispositivo que possibilita uma conexão sem fio fácil com dispositivos eletrônicos digitais, impressoras, jogos eletrônicos, etc., equipados com portas LAN.



# Como utilizar seu instrumento com outros dispositivos

## ⚠ AVISOS

Antes de conectar o instrumento a outros componentes eletrônicos, desligue todos os componentes. Além disso, antes de ligar ou desligar qualquer componente, ajuste os níveis de volume para mínimo (0). Caso contrário, poderão ocorrer choques elétricos ou danos aos componentes.

CVP-405/403

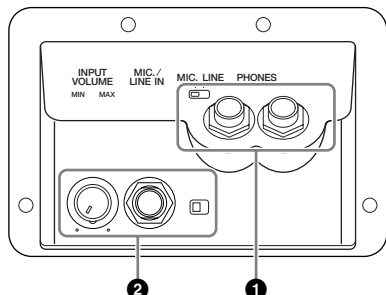

CVP-401

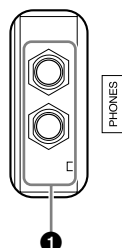

## Utilizando fones de ouvido (1 saídas [PHONES])

Conecte um par de fones de ouvido a uma das saídas [PHONES] (saídas de telefone padrão de 1/4 pol.) localizadas no lado inferior esquerdo do instrumento. Para obter detalhes, consulte página 17.

## Conectando um microfone ou violão (2 saída [MIC./LINE IN]) (CVP-405/403)

Ao conectar um microfone à saída [MIC./LINE IN] (saída de telefone padrão de 1/4 pol.) localizada no lado inferior esquerdo do instrumento, você pode se divertir cantando com a reprodução de uma música (KARAOKÊ) ou com sua própria apresentação. O instrumento reproduz seus sons de violão ou vocal através dos alto-falantes embutidos. Para obter instruções sobre a conexão, consulte página 54. Ao conectar dispositivos de nível de saída alta, é preciso ajustar a chave [MIC. LINE] para "LINE".

CVP-405

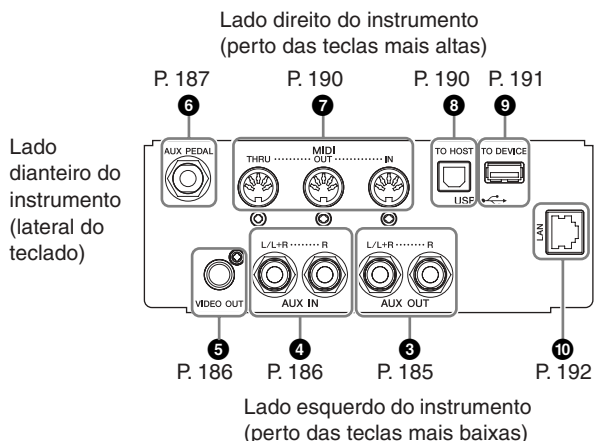

CVP-403/401

Lado direito do instrumento (perto das teclas mais altas)

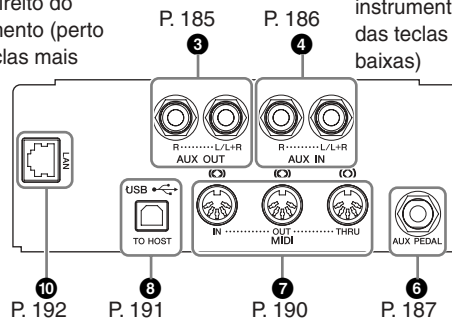

Lado dianteiro do instrumento (lateral do teclado)

## Conectando dispositivos de áudio e vídeo (3 4 5)

### ⚠ OBSERVAÇÃO

Use cabos de áudio e plugues adaptadores sem resistência (zero).

## Como utilizar dispositivos de áudio externos para reproduzir e gravar (3 saídas [AUX OUT])

É possível conectar essas saídas a um sistema estéreo para amplificar o som do instrumento ou a um gravador de fita cassete ou dispositivo de áudio digital para gravar sua apresentação. O microfone ou o violão conectado à saída [MIC./LINE IN] do instrumento é reproduzido ao mesmo tempo. Consulte os diagramas a seguir e use cabos de áudio para a conexão. Essas saídas ficam localizadas no painel de saída inferior do instrumento.

### ⚠ AVISOS

Quando o som do instrumento é reproduzido em um dispositivo externo, primeiro ligue o instrumento, em seguida, o dispositivo externo. Inverta a ordem ao desligar. Não troque a reprodução das saídas [AUX OUT] para as saídas [AUX IN]. Se fizer essa conexão, a entrada de sinal nas saídas [AUX IN] é reproduzida nas saídas [AUX OUT]. Essas conexões podem resultar em um retorno que impossibilitará o desempenho normal e poderá até danificar as peças do equipamento.

## Saídas [AUX OUT]

(saídas de telefone padrão de [L/L+R] e [R])

Quando estão conectadas, é possível usar o controle [MASTER VOLUME] (Volume principal) do instrumento para ajustar o volume da saída de som para o dispositivo externo. Conecte as saídas AUX OUT [L/L+R]/[R] do instrumento e as tomadas de entrada de um par de alto-falantes ligados usando os cabos de áudio apropriados. Utilize somente a saída [L/L+R] para a conexão com um dispositivo mono.

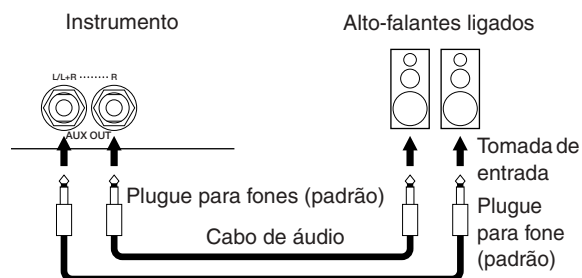

Como utilizar seu instrumento com outros dispositivos

## Reproduzindo dispositivos de áudio externos com os alto-falantes embutidos (4 saídas [AUX IN])

As saídas estéreo de outro instrumento podem ser conectadas a essas saídas, permitindo a reprodução de um instrumento externo por meio dos alto-falantes do instrumento. Conecte as saídas (LINE OUT etc) de um sintetizador externo ou o módulo do gerador de tons e as saídas AUX IN [L/L+R]/[R] do instrumento usando os cabos de áudio apropriados.

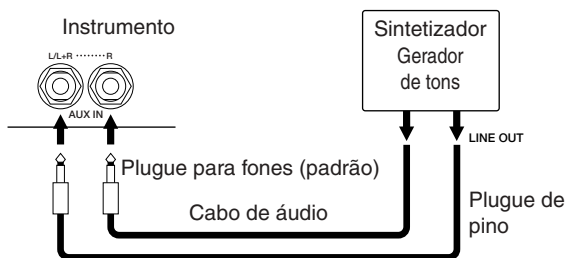

### ⚠ AVISOS

Quando o som de um dispositivo externo é reproduzido no instrumento, primeiro ligue o dispositivo externo, em seguida, o instrumento. Inverta a ordem ao desligar.

### 🎵 OBSERVAÇÃO

- Utilize somente a saída [L/L+R] para a conexão com um dispositivo mono.
- A configuração [MASTER VOLUME] do instrumento interfere no sinal de entrada das saídas [AUX IN].

## Exibindo conteúdos do visor do instrumento em um monitor de TV separado (6 terminal [VIDEO OUT]) (CVP-405)

Conecte o instrumento a um monitor de TV externo para que seja possível visualizar o conteúdo do visor atual, as letras de músicas (para cantar em grupo e sozinho) ou arquivos de texto na TV. Para obter instruções sobre a conexão, consulte página 56.

### Configurações da saída de vídeo (CVP-405)

- 1 **Acesse o visor de operação.**  
[FUNCTION] → [J] (UTILITY) → TAB [◀][▶]  
SCREEN OUT
- 2 **Selecione o equipamento de vídeo padrão "NTSC" ou "PAL" usando os botões [1▲▼]/[2▲▼].** Selecione o conteúdo do sinal de saída de vídeo — conteúdo do visor atual (LCD) ou letras de músicas/texto (LYRICS/TEXT) — usando os botões [3▲▼]/[4▲▼].

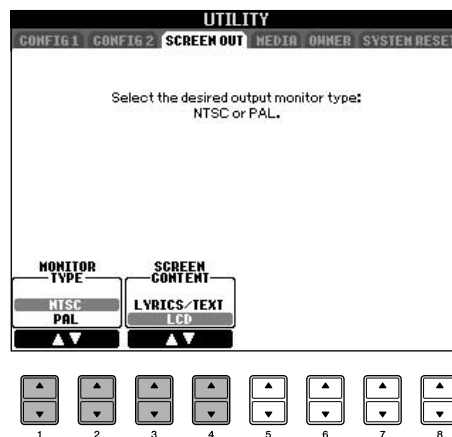

### 🎵 OBSERVAÇÃO

- Defina NTSC ou PAL para corresponder ao padrão usado por seu equipamento de vídeo.
- Quando LYRICS/TEXT é selecionado como conteúdo do sinal de saída de vídeo, somente as letras de músicas ou os arquivos de texto são reproduzidos por meio da SAÍDA DE VÍDEO, independentemente do visor acessado no instrumento.
- Evite ficar olhando o monitor de vídeo ou a TV por períodos de tempo prolongados, pois isso pode prejudicar sua vista. Faça pausas freqüentes e desvie seus olhos para objetos distantes para evitar fadiga ocular.

## Como utilizar o pedal ou o controlador de pé (saída [AUX PEDAL])

Ao conectar o pedal ou o controlador de pé à saída [AUX PEDAL], você pode controlar de modo prático diversas funções atribuídas pelo usuário. Por exemplo, se você conectar o controlador de pé FC7 e atribuí-lo à função de controle do volume, será possível adicionar timbre à sua apresentação controlando o nível de volume das notas tocadas. Ou se conectar o pedal FC4 ou FC5 e atribuí-lo à função Style playback start/stop (Iniciar reprodução/interromper estilo), será possível iniciar e interromper o estilo com o pé. (Nesse caso, o pedal possuirá a mesma função do botão [START/STOP] do CONTROLE DE ESTILO do painel.) As funções atribuíveis são relacionadas seguindo as instruções a seguir.

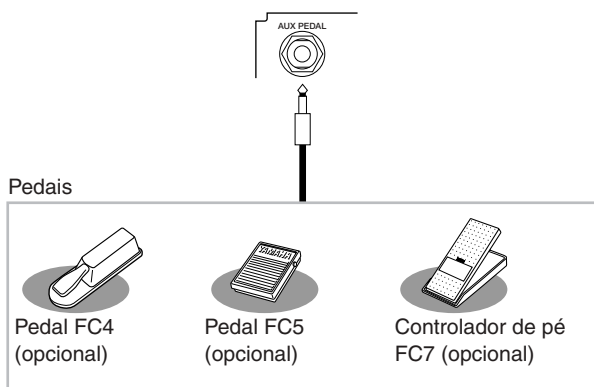

### AVISOS

Conecte ou desconecte o pedal somente quando a alimentação de energia estiver desligada.

## Atribuindo funções a cada pedal

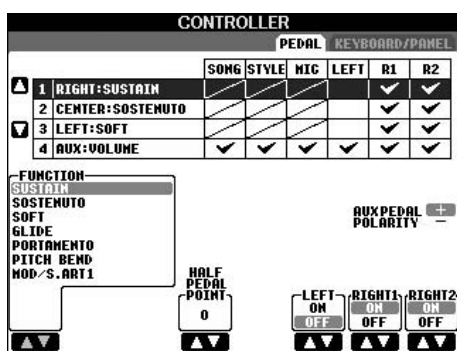

Além do pedal e do controlador de pé, os três pedais do piano instalados no instrumento (pedais direito, central e esquerdo) também podem ter várias funções atribuídas. As explicações a seguir abrangem as operações relacionadas e as funções atribuíveis (parâmetros).

1

**Acesse o visor de operação.**

[FUNCTION] → [D] CONTROLLER → TAB [◀] PEDAL

- Use os botões [A]/[B] para selecionar um dos três pedais ou o pedal conectado a AUX, para o qual a função será atribuída.
- Use o botão [1 ▲ ▼] para selecionar as funções a serem atribuídas ao pedal especificado na etapa 2. Os detalhes sobre as funções do pedal estão relacionados a seguir.
- Use os botões [2 ▲ ▼]–[8 ▲ ▼] para definir os detalhes das funções selecionadas. Os parâmetros disponíveis diferem dependendo da função selecionada na etapa 3. Os detalhes dos parâmetros são fornecidos a seguir.
- Pressione o pedal presente para verificar se a função desejada é controlável por ele.

**OBSERVAÇÃO** Quando usar um pedal para alterar as configurações da Memória de registro (página 130), essas configurações não ficarão inválidas.

### Como definir a polaridade do pedal

A operação de ativação/desativação do pedal difere dependendo do pedal conectado ao instrumento. Por exemplo, pressionando um pedal pode-se ativar a função selecionada, enquanto pressionando um modelo/marca diferente de pedal pode-se desativar a função. Se necessário, utilize a configuração para inverter o controle. Pressione o botão [I] (POLARIDADE DO PEDAL AUX) para alterar a polaridade.

Os detalhes sobre as funções do pedal estão relacionados aqui. Para as funções indicadas com “\*”, use somente o controlador de pé; a operação correta não pode ser realizada com um pedal.

### Funções atribuíveis aos pedais

<b>VOLUME*</b>	Permite o uso do controlador de pé para controlar o volume. Essa função está disponível somente para o pedal conectado à saída AUX PEDAL do instrumento.
<b>SUSTAIN</b>	Permite o uso de um pedal para controlar a sustentação. Ao manter pressionado o pedal, todas as notas tocadas no teclado terão uma sustentação maior. A liberação do pedal interrompe (amortece) imediatamente as notas sustentadas.
<b>SOSTENUTO</b>	Permite o uso do pedal como tonal. Em outras palavras, se você tocar uma nota ou um acorde no teclado e pressionar o pedal enquanto mantém a(s) nota(s) pressionada(s), as notas serão sustentadas enquanto o pedal estiver pressionado. Porém, todas as notas subsequentes não serão sustentadas. Isso possibilita sustentar um acorde, por exemplo, enquanto outras notas são staccato tocadas.
<b>SOFT</b>	Permite o uso de um pedal para controlar o efeito Una corda. Pressione esse pedal para reduzir o volume e alterar o timbre das notas tocadas. Isso só se aplica a determinadas vozes apropriadas.
<b>GLIDE</b>	Quando o pedal é pressionado, a afinação muda e volta para o normal quando o pedal é liberado.
<b>PORTAMENTO</b>	O efeito portamento (um leve deslize entre as notas) pode ser produzido enquanto o pedal está pressionado. O portamento é produzido quando as notas são tocadas em estilo legato (por exemplo, uma nota é tocada enquanto a nota antecedente ainda está pressionada). O Tempo de Portamento também pode ser ajustado a partir do Console de mixagens (página 89). Essa função não afeta determinadas vozes naturais, que não soariam adequadamente com essa função.
<b>PITCH BEND*</b>	Permite dobrar a afinação de notas para cima ou para baixo usando o pedal.
<b>MOD/S.ART1* (CVP-405) MODULATION (CVP-403/401)</b>	Aplica um efeito vibrato às notas tocadas no teclado. Além disso, diversos efeitos podem ser adicionados à voz S. Articulation (CVP-405) (página 79). O efeito torna-se mais grave quando o controlador de pé é pressionado para baixo. Você pode ativar/desativar essa função para cada parte do teclado nesse visor.
<b>MOD/S.ART2 (ALT) (CVP-405)</b>	Como uma variação de MOD/S.ART1, os efeitos (ondas) podem ser ativados/desativados pelo pedal. Os efeitos de onda são ativados/desativados alternadamente quando o pedal é pressionado. Você pode ativar/desativar essa função para cada parte do teclado nesse visor.
<b>S.ART SW (CVP-405)</b>	Quando usar uma voz S. Articulation com um efeito atribuído ao pedal, você poderá ativar o efeito pressionando o pedal. Você pode ativar/desativar essa função para cada parte do teclado nesse visor.
<b>DSP VARIATION</b>	Ativa e desativa a VARIAÇÃO DE DSP do efeito de voz.
<b>VIBE ROTOR ON/OFF</b>	Ativa e desativa o parâmetro VIBRATE SW quando o tipo de efeito VIBE VIBRATE está selecionado.
<b>HARMONY/ECHO</b>	Ativa e desativa o efeito de voz de HARMONIA/ECO.
<b>VOCAL HARMONY (CVP-405/403)</b>	Ativa e desativa a função Vocal Harmony (Harmonia do vocal).
<b>TALK (CVP-405/403)</b>	Ativa e desativa a função Talk (Conversa) da CONFIGURAÇÃO MIC.
<b>SCORE PAGE+</b>	Durante a interrupção da música, você pode ir para a próxima página de partitura.
<b>SCORE PAGE-</b>	Durante a interrupção da música, você pode voltar para a página de partitura anterior.
<b>LYRICS PAGE+</b>	Durante a interrupção da música, você pode ir para a próxima página de letras de músicas.
<b>LYRICS PAGE-</b>	Durante a interrupção da música, você pode voltar para a última página de letras de músicas.
<b>TEXT PAGE+ (CVP-405)</b>	Você pode ir para a próxima página de texto.
<b>TEXT PAGE- (CVP-405)</b>	Você pode voltar para a última página de texto.
<b>SONG PLAY/PAUSE</b>	Igual ao botão [PLAY/PAUSE] de MÚSICA.
<b>STYLE START/STOP</b>	Igual ao botão [START/STOP] do CONTROLE DE ESTILO.
<b>TAP TEMPO</b>	Igual ao botão [TAP TEMPO].

<b>SYNCHRO START</b>	Igual ao botão [SYNC START].
<b>SYNCHRO STOP</b>	Igual ao botão [SYNC STOP].
<b>INTRO1-3</b>	Igual aos botões [INTRO I-III].
<b>MAIN A-D</b>	Igual aos botões [MAIN VARIATION A-D].
<b>FILL DOWN</b>	Toca um padrão de fill-in (virada), que é automaticamente seguido pela seção Principal do próximo botão à esquerda.
<b>FILL SELF</b>	Toca um padrão de fill-in.
<b>FILL BREAK</b>	Realiza uma pausa.
<b>FILL UP</b>	Toca um padrão de fill-in, que é automaticamente seguido pela seção Principal do próximo botão à direita.
<b>ENDING1-3</b>	Igual aos botões [ENDING/rit. I-III].
<b>FADE IN/OUT</b>	Ativa e desativa a função Fade In/Fade Out (Diminuir/Aumentar volume).
<b>FINGERED/FING ON BASS</b>	O pedal muda de forma alternada entre os modos Fingered e On Bass (página 103).
<b>BASS HOLD</b>	Enquanto o pedal está pressionado, a nota de baixo do Estilo de acompanhamento será mantida mesmo que o acorde seja alterado durante a reprodução de estilo. Se a dedilhação estiver definida como "AI FULL KEYBOARD", a função não funcionará.
<b>PERCUSSION</b>	O pedal toca um instrumento de percussão selecionado pelos botões [4 ▲ ▼]–[8 ▲ ▼]. É possível usar o teclado para selecionar o instrumento de percussão desejado.
<b>DUAL ON/OFF</b>	Igual ao botão PART ON/OFF [DUAL (RIGHT2)].
<b>SPLIT ON/OFF</b>	Igual ao botão PART ON/OFF [SPLIT (LEFT)].
<b>OTS+</b>	Acessa o próxima One Touch Setting (Configuração de um toque).
<b>OTS-</b>	Acessa o One Touch Setting (Configuração de um toque) anterior.

**🔊 OBSERVAÇÃO** As funções Sostenuuto e Portament não irão interferir nas vozes de flauta do órgão, mesmo que elas tenham sido atribuídas aos pedais.

### Parâmetros ajustáveis para cada função

Os parâmetros a seguir correspondem aos botões [2 ▲ ▼]–[8 ▲ ▼] e sua disponibilidade depende no tipo de controle selecionado. Por exemplo, se a opção SUSTAIN estiver selecionada como tipo, os parâmetros "HALF PEDAL POINT", "RIGHT 1", "RIGHT 2" e "LEFT" serão exibidos automaticamente no visor.

<b>SONG, STYLE, MIC (CVP-405/403), LEFT, RIGHT1, RIGHT2</b>	Essas opções especificam a(s) parte(s) que será(ão) afetada(s) pelo pedal.
<b>HALF PEDAL POINT* (CVP-405/403)</b>	É possível especificar o quanto o pedal pode ser pressionado até o efeito de sustentação ou uma corda (página 188) começa a funcionar.
<b>DEPTH</b>	Determina a intensidade do efeito de pedal.
<b>UP/DOWN</b>	A seleção de GLIDE ou PITCH BEND determina se a alteração de afinação foi aumentada ou diminuída.
<b>RANGE</b>	A seleção de GLIDE ou PITCH BEND determina a faixa de alteração da afinação em semitons. Ligado à configuração do Mixing Console (Console de mixagens) → Pitch Bend Range (Faixa da curva de afinação) - página 89.
<b>ON SPEED</b>	A seleção de GLIDE ou PITCH BEND determina a velocidade da alteração da afinação com o pedal pressionado.
<b>OFF SPEED</b>	Quando GLIDE está selecionado, determina a velocidade da alteração da afinação com o pedal liberado.
<b>KIT</b>	Quando PERCUSSION (Percussão) está atribuído ao pedal, todos os conjuntos de percussão disponíveis são mostrados aqui, permitindo a seleção de um determinado conjunto de percussão usado para o pedal.
<b>PERCUSSION</b>	Quando PERCUSSION está atribuído ao pedal, todos os sons do conjunto de percussão selecionado (no CONJUNTO anterior) são exibidos aqui. É determinado o som do instrumento particular atribuído ao pedal.

## Conectando dispositivos MIDI externos (terminais 7 [MIDI])

Use os terminais [MIDI] embutidos e os cabos MIDI padrão para conectar os dispositivos MIDI externos.

<b>MIDI IN</b>	Recebe mensagens MIDI a partir de um dispositivo MIDI externo.
<b>MIDI OUT</b>	Transmite mensagens MIDI geradas pelo instrumento.
<b>MIDI THRU</b>	Simplesmente repete as mensagens MIDI recebidas em MIDI IN.

Para obter uma visão geral do MIDI e saber como usá-lo de forma efetiva, consulte as seções a seguir:

- O que é MIDI?.....página 192
- O que se pode fazer com o MIDI.....página 195
- Configurações MIDI.....página 196

## Conectando um computador, dispositivo USB ou Internet (7 8 9 10)

### Conectando um computador (8 Terminais [USB TO HOST] (USB para host) e 7 [MIDI])

Ao conectar um computador aos terminais [USB TO HOST] ou [MIDI], você poderá transferir dados entre o instrumento e o computador via MIDI e tirar proveito de sofisticados programas de música de computador. Lembre-se de que também será necessário instalar um driver USB-MIDI adequado.

As instruções a seguir explicam como conectar e usar os terminais.

#### OBSERVAÇÃO

Se você estiver usando um computador que tenha uma interface USB, recomendamos que conecte o computador ao instrumento por USB, em vez de MIDI.

#### OBSERVAÇÃO

##### Driver

Driver é o software que fornece uma interface de transferência de dados entre o sistema operacional do computador e um dispositivo de hardware conectado. Será necessário instalar um driver USB-MIDI para conectar o computador e o instrumento. Consulte o Guia de instalação separado (página 4).

Esta explicação é dividida em duas partes, abrangendo as duas conexões: conexão com o terminal [USB TO HOST] e conexão com o terminal [MIDI].

#### • Conectando um terminal [USB TO HOST]

Quando conectar o instrumento a um computador via USB, use um cabo USB padrão (com o logotipo USB) para conectar o terminal [USB TO HOST] do instrumento ao terminal USB do computador. Em seguida, instale o driver USB-MIDI

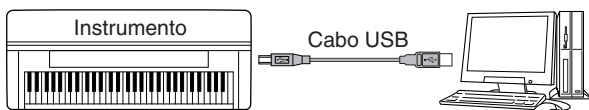

#### OBSERVAÇÃO

Sobre os terminais [USB TO HOST] (USB para Host) e [USB TO DEVICE] (USB para dispositivo)

Há dois tipos distintos de terminais USB no instrumento: [USB TO HOST] e [USB TO DEVICE]. Cuidado para não confundir os dois terminais e os conectores dos cabos correspondentes. Certifique-se de conectar o plugue correto na direção adequada. As explicações sobre o terminal [USB TO DEVICE] são apresentadas na próxima seção.

#### AVISOS

##### Precauções ao usar o terminal [USB TO HOST]

Ao conectar o computador ao terminal [USB TO HOST], verifique os itens a seguir. Caso contrário, haverá risco de congelamento do computador e de corrupção ou perda de dados. Se o computador ou o instrumento congelar, desligue o instrumento e reinicialize o computador.

- Antes de conectar o computador ao terminal [USB TO HOST], saia de qualquer modo de economia de energia do computador (como suspensão, hibernação, espera), saia de qualquer software aplicativo aberto e também desligue o instrumento.
- Execute o procedimento a seguir antes de desligar o instrumento ou desconectar o cabo USB do instrumento/computador.
  - Saia de qualquer software aplicativo aberto no computador.
  - Certifique-se de que os dados não estejam sendo transmitidos do instrumento. (Os dados são transmitidos apenas quando você toca notas no teclado ou reproduz uma música.)
- Enquanto um dispositivo USB estiver conectado ao instrumento, aguarde seis segundos ou mais entre essas operações: Quando desligar/ligar o instrumento ou quando conectar/desconectar o cabo USB alternadamente.

#### OBSERVAÇÃO

- O instrumento iniciará a transmissão logo depois que a conexão USB tiver sido feita.
- Quando utilizar um cabo USB para conectar o instrumento ao computador, faça a conexão diretamente, sem passar por um hub USB.
- Para obter informações sobre como configurar o software seqüenciador, consulte o manual do proprietário do software relevante.

#### • Conectando por meio de terminais [MIDI]

Há dois modos de conectar o instrumento via MIDI a um computador. Se tiver uma interface MIDI embutida em seu computador, conecte o terminal MIDI OUT da interface do computador ao terminal [MIDI IN] do instrumento e conecte o terminal [MIDI OUT] do instrumento ao terminal MIDI IN da interface.

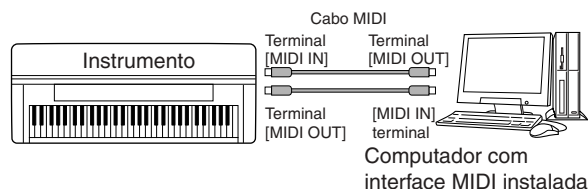

A segunda possibilidade de conexão envolve uma interface MIDI externa separada conectada ao computador por meio de uma porta USB ou uma porta serial (terminal da impressora ou modem). Usando cabos MIDI padrão, conecte o terminal MIDI OUT da interface externa ao terminal [MIDI IN] do instrumento e conecte o terminal [MIDI OUT] do instrumento ao terminal MIDI IN da interface.

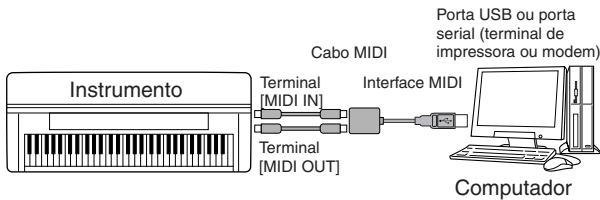

**OBSERVAÇÃO**

Use a interface MIDI apropriada para seu computador.

**Conectando um adaptador LAN do tipo USB e um dispositivo de armazenamento USB (9) via terminal [USB TO DEVICE]**

Há dois modos de usar o terminal [USB TO DEVICE].

- Ao conectar o adaptador LAN do tipo USB, você pode acessar diretamente sites especiais da Internet para fazer download de dados da música (página 172).
- Ao conectar o instrumento a um dispositivo de armazenamento USB com um cabo USB padrão, você poderá salvar os dados criados no dispositivo conectado, bem como ler dados desse dispositivo.

**OBSERVAÇÃO**

**Sobre os terminais [USB TO HOST] e [USB TO DEVICE]**  
 Há dois tipos distintos de terminais USB no instrumento: [USB TO HOST] e [USB TO DEVICE]. Cuidado para não confundir os dois terminais e os conectores dos cabos correspondentes. Certifique-se de conectar o plugue correto na direção adequada. As explicações sobre o terminal [USB TO HOST] podem ser encontradas na seção anterior.

**Como utilizar os dispositivos de armazenamento USB**

Esse tipo é usado para conectar o instrumento a um dispositivo de armazenamento USB e permite salvar dados criados para o dispositivo conectado, bem como ler dados do dispositivo. A descrição a seguir geralmente fornece explicações sobre como conectá-los e usá-los.

Antes de usar um dispositivo de armazenamento USB, leia a seção "Utilização de um dispositivo de armazenamento USB (disquete/memória Flash USB, etc.)" na página 22.

- 1 Conecte o dispositivo de armazenamento USB ao terminal [USB TO DEVICE] com um cabo USB padrão.
- 2 Depois disso, saia do visor de seleção, em seguida, retorne ao visor (ou pressione os botões de comutação [◀] e [▶] simultaneamente da Guia do visor de seleção). As guias USB (USB 1, USB 2 etc) são acessadas automaticamente, permitindo que você salve arquivos e reproduza dados de música dos dispositivos.

**OBSERVAÇÃO**

**Verificando a memória restante no dispositivo de armazenamento USB**

É possível verificá-la no visor acessado pela seguinte operação: [FUNCTION] → [J] UTILITY → TAB [◀][▶] MEDIA. Selecione o dispositivo usando os botões [A]/[B] neste visor e pressione [F] (PROPERTY).

**OBSERVAÇÃO**

Mesmo com o computador conectado ao terminal [USB TO HOST] e um dispositivo de armazenamento USB conectado ao terminal [USB TO DEVICE], você poderá acessar o dispositivo de armazenamento USB do computador por meio do instrumento.

**Formatando mídia de armazenamento USB**

Para obter detalhes, consulte página 69.

**AVISOS**

**Formatar uma mídia de armazenamento USB apagará completamente todos os dados da mídia. Verifique se a mídia que está sendo formatada não contém dados importantes!**

**Fazendo backup dos dados em um computador**

**Fazendo backup dos dados do instrumento em um computador**

Depois de salvar os dados em um dispositivo de armazenamento USB, você poderá copiar os dados em um disco rígido do computador e, em seguida, arquivar e organizar os arquivos como desejado. Basta conectar novamente o dispositivo da maneira mostrada abaixo.

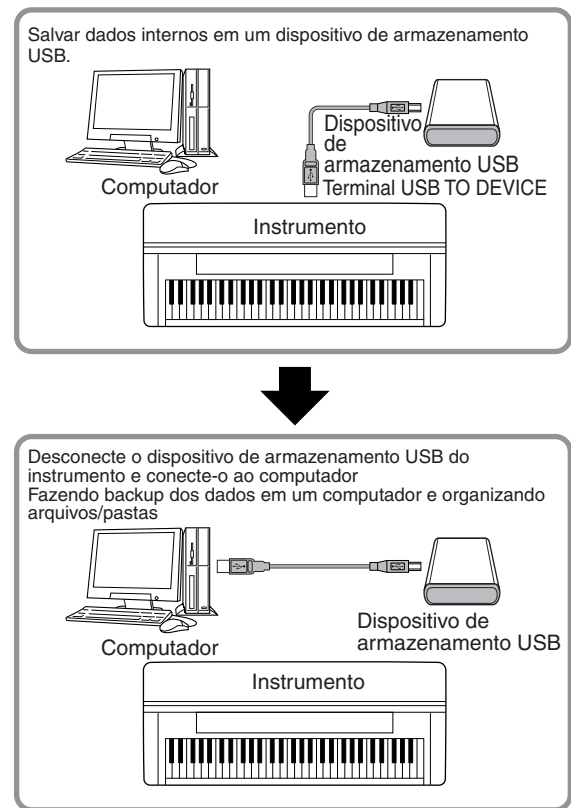

Como utilizar seu instrumento com outros dispositivos

**Copiando arquivos do disco rígido do computador para um dispositivo de armazenamento USB**

Os arquivos contidos no disco rígido de um computador podem ser transferidos para o instrumento. Para fazer isso, primeiro copie-os para a mídia de armazenamento e, em seguida, conecte a mídia ao instrumento ou a insira nele. Tanto arquivos criados no próprio instrumento, como também arquivos MIDI padrão e arquivos de estilo formatados para arquivo de estilo criados em outros dispositivos podem ser copiados do disco rígido do computador para um dispositivo de armazenamento USB. Depois de copiar os dados, conecte o dispositivo ao terminal [USB TO DEVICE] do instrumento e reproduza os dados no instrumento.

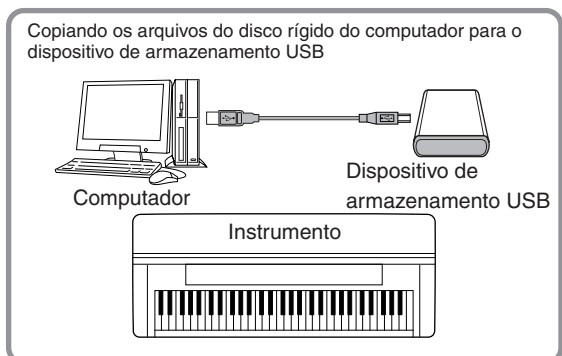

Desconecte o dispositivo de armazenamento USB do computador e conecte-o ao instrumento

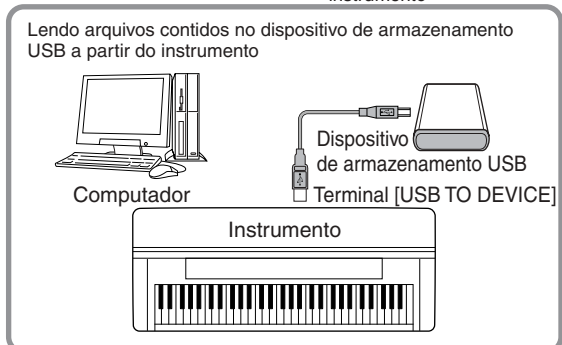

**Conecte à Internet (LAN Porta [LAN])**

Há três modos de usar a porta [LAN] (localizada na parte inferior esquerda do instrumento) para acessar sites especiais da Internet, fazer download de dados de música etc.

Consulte página 172 para obter instruções sobre conexão.

Como utilizar seu instrumento com outros dispositivos

**O que é MIDI?**

Resumindo, MIDI é um padrão de transferência de dados que permite o controle de modo abrangente e fácil entre os instrumentos musicais digitais/eletrônicos e outros dispositivos. Para se ter uma idéia melhor do que o MIDI faz, vamos considerar primeiro os instrumentos acústicos, como um piano e um violão clássico. Com o piano, você toca uma tecla e um martelo interno bate em algumas cordas e reproduz uma nota. Com o violão, você dedilha diretamente uma corda e o som da nota é emitido. Mas, como um instrumento digital consegue reproduzir uma nota?

**Produção de nota por um violão acústico**

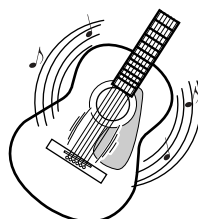

Dedilhe uma corda e o corpo ressoa o som.

**Produção de notas por um instrumento digital**

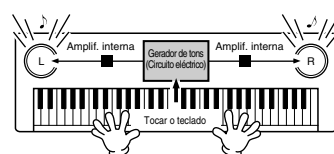

Com base nas informações sobre a reprodução provenientes do teclado, uma nota de amostra armazenada no gerador de tons é tocada através dos alto-falantes.

Como mostra a ilustração anterior, em um instrumento eletrônico, a nota de amostra (nota gravada anteriormente), armazenada na seção geradora de tons (circuito eletrônico) é tocada com base nas informações recebidas do teclado.

Agora, vamos examinar o que acontece quando reproduzimos uma gravação. Quando um CD de música é reproduzido (por exemplo, gravação de solo de piano), você ouve o som real (vibração do ar) do instrumento acústico. É chamado de dados de áudio para distingui-lo dos dados MIDI.

**Gravando e reproduzindo a apresentação de um instrumento acústico (dados de áudio)**

Gravação

Reprodução

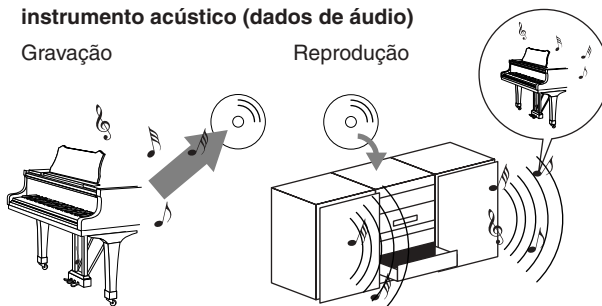

No exemplo anterior, os sons acústicos reais da apresentação do pianista são captados na gravação como dados de áudio e gravados no CD. Ao reproduzir o CD em seu sistema de áudio, é possível ouvir a apresentação real do piano. O próprio piano não será necessário, pois a gravação contém os sons reais do piano e seus alto-falantes o reproduzem.



**Gravando e reproduzindo a apresentação de um instrumento digital (dados MIDI)**

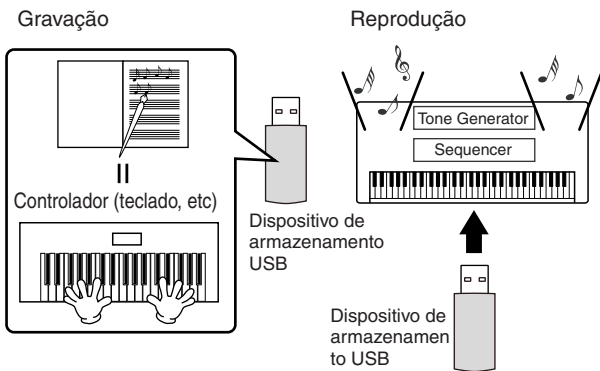

**🎵 OBSERVAÇÃO**

No caso de instrumentos digitais, os sinais de áudio são enviados pelas tomadas de saída (como [AUX OUT]) no instrumento.

O “controlador” e o “gerador de tons” da ilustração anterior são equivalentes ao piano no exemplo de acústico. Aqui, a apresentação do músico no teclado é capturada como dados de música MIDI (consulte a ilustração a seguir). Para gravar a apresentação de áudio em um piano acústico, será necessário um equipamento de gravação especial. Entretanto, como o instrumento reproduz um seqüenciador embutido que permite gravar os dados da apresentação, esse equipamento de gravação não é necessário. Em vez disso, seu instrumento digital — o Clavinova — permite gravar e reproduzir os dados.

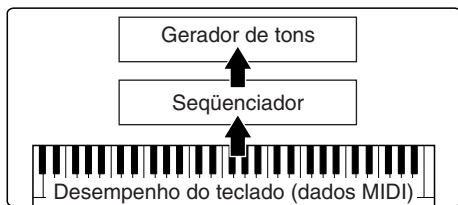

No entanto, também precisamos de uma origem de som para produzir o áudio, que geralmente sai dos alto-falantes. O

gerador de tons do instrumento realiza essa função. A apresentação gravada é reproduzida pelo seqüenciador, reproduzindo os dados da música, usando um gerador de tons com capacidade de produzir de forma precisa diversos sons do instrumento — incluindo o de um piano. Visto de outra forma, a relação do seqüenciador e do gerador de tons é parecida com a do pianista e o piano — um toca o outro. Como os instrumentos digitais controlam a reprodução de dados e os sons reais de forma independente, podemos ouvir o piano sendo tocado por outro instrumento, como violão ou violino.

**🎵 OBSERVAÇÃO**

Mesmo que seja um único instrumento musical, podemos ter a impressão de que o instrumento contém diversos componentes eletrônicos: um controlador, um gerador de tons e um seqüenciador.

Por fim, vamos observar os dados reais gravados e que servem como base para a reprodução de sons. Por exemplo, digamos que você toque uma nota semínima "C" utilizando o som de piano no teclado do instrumento. Ao contrário dos instrumentos acústicos que geram uma nota ressonada, o instrumento eletrônico gera informações fornecidas pelo teclado, como "com que voz", "com que tecla", "com que intensidade", "quando foi pressionada" e "quando foi liberada". Em seguida, cada informação é transformada em um valor numérico e enviada para o gerador de tons. Com esses números como base para o gerador de tons, este reproduz a nota de amostragem armazenada.

**Exemplo de dados do teclado**

<b>Número da voz (com que voz)</b>	01 (piano)
<b>Número da nota (com que tecla)</b>	60 (C3)
<b>Nota ativada (quando foi pressionada) e nota desativada (quando foi liberada)</b>	Expressa numericamente pela duração (nota semínima)
<b>Velocidade (intensidade em que foi tocada)</b>	120 (forte)

As operações do painel no instrumento, como reproduzir as vozes de seleção e do teclado, são processadas e armazenadas nos dados MIDI. As músicas e os estilos de acompanhamento automático também consistem de dados MIDI.

MIDI é o acrônimo de Musical Instrument Digital Interface (Interface digital de instrumento musical). Essa interface permite que instrumentos musicais eletrônicos comuniquem-se entre si, enviando e recebendo vários tipos de mensagens ou dados MIDI, como Note (Nota), Control Change (Alteração de controle), Program Change (Alteração de programa) etc.

O instrumento pode controlar um dispositivo MIDI através da transmissão de dados relacionados às notas e de vários tipos de dados de controle. O instrumento pode ser controlado pelas mensagens MIDI recebidas, que determinam o modo do gerador de tons, selecionam os efeitos, vozes e canais MIDI, alteram os valores dos parâmetros e, é claro, reproduzem as vozes especificadas para as várias partes automaticamente.

**🎵 OBSERVAÇÃO**

Os dados MIDI possuem as seguintes vantagens em relação aos dados de áudio:

- A quantidade de dados é muito menor.
- Os dados podem ser editados facilmente e de forma efetiva, mesmo em caso de alteração de vozes e transformação de dados.

As mensagens MIDI podem ser divididas em dois grupos: Mensagens de canal e mensagens de sistema.

**Mensagens de canal**

Trata-se de um instrumento eletrônico que pode controlar 16 canais MIDI (ou receber 32 canais para o recebimento de dados MIDI quando o terminal [USB] é usado). Geralmente é expresso como "ele pode tocar 16 instrumentos ao mesmo tempo". As mensagens de canal transmitem informações como Note ON/OFF (Nota ATIVADA/DESATIVADA), Program Change (Alteração de programa), para cada um dos 16 canais.

Como utilizar seu instrumento com outros dispositivos

<b>Nome da mensagem</b>	Configuração do painel/operação
<b>Note ON/OFF</b>	Mensagens que são geradas quando você toca o teclado. Cada mensagem inclui um número de nota específico que corresponde à tecla pressionada, além de um valor de velocidade com base na força com que ela é tocada.
<b>Program Change</b>	Para a seleção de vozes (com configurações MSB/LSB de seleção do banco de alteração de controle)
<b>Control Change</b>	Volume, panpot (Console de mixagens) etc.

**🎵 OBSERVAÇÃO**

Os dados do desempenho de todos os estilos e músicas são controlados como dados MIDI.

**Canais MIDI**

Os dados de desempenho MIDI são atribuídos a um dos dezesseis canais MIDI. Com esses canais, 1–16, os dados de desempenho para as dezesseis partes diferentes do instrumento podem ser enviados ao mesmo tempo por meio de um cabo MIDI.

Pense nos canais MIDI como canais de TV. Cada emissora de TV transmite seus programas em um canal específico. Seu aparelho de TV domiciliar recebe diversos programas diferentes simultaneamente a partir de várias emissoras de TV e você seleciona o canal apropriado para assistir ao programa desejado.

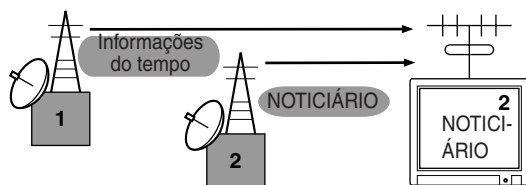

O MIDI opera com o mesmo princípio. O instrumento de transmissão envia dados MIDI em um canal MIDI específico (Canal de transmissão MIDI) por meio de um único cabo MIDI para o instrumento de recebimento. Se o canal MIDI do instrumento de recebimento (Canal de recebimento MIDI) corresponder ao Canal de transmissão, o instrumento de recebimento reproduzirá o som de acordo com os dados enviados pelo instrumento de transmissão.

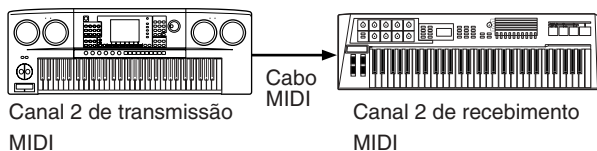

**🎵 OBSERVAÇÃO**

O teclado do instrumento e o gerador de tons também são conectados pelo MIDI. → CONTROL LOCAL (página 198)

Por exemplo, diversas partes ou canais podem ser transmitidos simultaneamente, incluindo os dados de estilo (como mostrado a seguir).

**Exemplo: gravação de uma apresentação com o som de acompanhamento automático (reprodução de estilo) do instrumento para um seqüenciador externo**

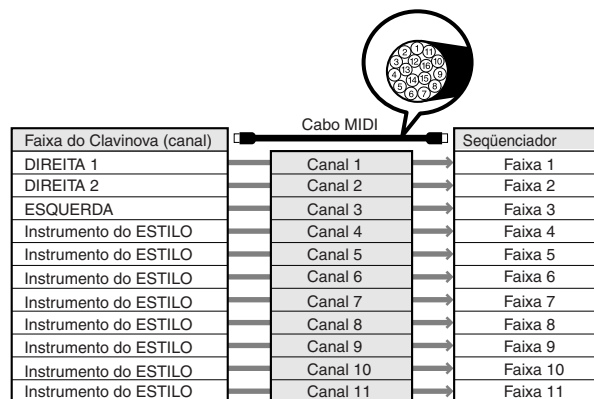

Como você pode ver, é essencial determinar que dados serão enviados para tal canal MIDI ao transmitir dados MIDI (página 198).

O instrumento também permite determinar como os dados recebidos serão reproduzidos (página 199).

**Mensagens do sistema**

São os dados utilizados em comum por todo o sistema MIDI. Isso inclui mensagens exclusivas do sistema para a transferência de dados únicos para cada fabricante de instrumento e mensagens em tempo real para controlar o dispositivo MIDI.

<b>Nome da mensagem</b>	<b>Configuração do painel/operação</b>
<b>Mensagem exclusiva do sistema</b>	Configurações do tipo de efeito (Console de mixagens) etc.
<b>Mensagens em tempo real</b>	Configuração do relógio, Iniciar/interromper operação

As mensagens transmitidas/recebidas pelo instrumento são exibidas no Formato de dados MIDI e na tabela de execução MIDI na Lista de dados separada.

Como utilizar seu instrumento com outros dispositivos

## O que se pode fazer com o MIDI

- Grave os dados de sua apresentação (canais 1–16) usando os recursos do acompanhamento automático do instrumento em um seqüenciador externo (ou computador com o software do seqüenciador). Após a gravação, edite os dados com o seqüenciador, em seguida, reproduza-os no instrumento.

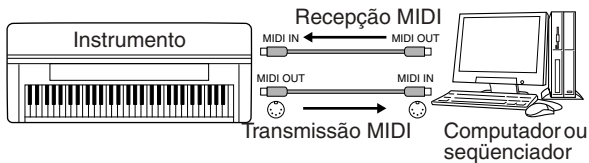

Quando desejar usar o instrumento como um gerador de tons multitimbre compatível com XG, defina a parte de recebimento para os canais 1–16 MIDI para “SONG” (Música) em MIDI/USB 1 na Recepção MIDI (página 199).

- Controlando a partir de um teclado MIDI externo

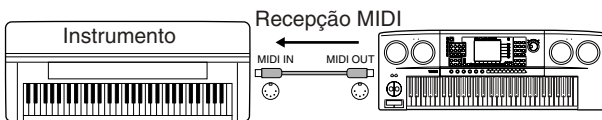

### Compatibilidade de dados MIDI

Essa seção abrange as informações básicas sobre a compatibilidade dos dados: se outros dispositivos MIDI podem ou não reproduzir os dados gravados pelo CVP-405/403/401 e se o CVP-405/403/401 pode ou não reproduzir dados de músicas disponíveis para comercialização ou dados de músicas criadas para outros instrumentos em um computador. Dependendo do dispositivo MIDI ou das características dos dados, talvez você possa reproduzir os dados sem nenhum problema ou talvez tenha que executar algumas operações especiais antes da reprodução desses dados. Se você tiver problemas com a reprodução de dados, consulte as informações abaixo.

### Formatos de seqüência

Os dados de música são gravados e armazenados em uma variedade de sistemas diferentes, conhecidos como “formatos de seqüência”.

A reprodução só é possível quando o formato da seqüência dos dados de música são iguais ao do dispositivo MIDI. O CVP-405/403/401 é compatível com os seguintes formatos:

#### ● SMF (arquivo MIDI padrão)

Este é o formato de seqüência mais comum. Os arquivos MIDI padrão geralmente estão disponíveis como um destes dois tipos: Formato 0 ou Formato 1. Muitos dispositivos MIDI são compatíveis com o Formato 0 e a maioria dos softwares disponíveis para compra são gravados com o Formato 0.

- O CVP-405/403/401 é compatível com o Formato 0 e o Formato 1.
- Os dados de música gravados no CVP-405/403/401 são salvos automaticamente como formato SMF.

#### ● ESEQ

Este formato de seqüência é compatível com muitos dos dispositivos MIDI da Yamaha, incluindo os instrumentos da série Clavinova. Esse é um formato comum usado com vários softwares da Yamaha.

- O CVP-405/403/401 é compatível com ESEQ.

#### ● XF

O formato XF da Yamaha é um aperfeiçoamento do padrão SMF (Standard MIDI File - arquivo MIDI padrão) com mais funcionalidade e possibilidade de expansão futura aberta. O instrumento é capaz de exibir letras de músicas, quando o arquivo XF, contendo dados de letras de música, é reproduzido. (SMF é o formato mais comum usado para arquivos de seqüência MIDI. O instrumento é compatível com Formatos 0 SMF e grava dados de “música” usando o Formato 0 SMF.)

#### ● Arquivo de estilo

O Formato do arquivo de estilo combina todo o know-how de acompanhamento automático da Yamaha em um único formato.

### Formato de alocação da voz

Com o MIDI, as vozes são atribuídas a números específicos denominados “números de programa”. O padrão de numeração (a ordem de alocação das vozes) é conhecido como “formato de alocação da voz”.

Pode ser que as vozes não sejam reproduzidas conforme o esperado, a menos que o formato de alocação da voz dos dados da música seja igual ao do dispositivo MIDI compatível utilizado para a reprodução. O instrumento é compatível com os seguintes formatos:

#### ⚠ OBSERVAÇÃO

Mesmo que os dispositivos e os dados usados satisfaçam todas as condições acima, pode ser que os dados ainda não sejam completamente compatíveis, dependendo das especificações dos dispositivos e dos métodos de registro de dados em particular.

#### ● GM System Level 1 (Sistema GM nível 1)

Este é um dos formatos mais comuns de alocação da voz.

Muitos dispositivos MIDI são compatíveis com o GM System Level 1, como a maioria dos softwares disponíveis para comercialização.

#### ● GM System Level 2 (Sistema GM nível 2)

O “GM System Level 2” é uma especificação padrão que aprimora o “GM System Level 1” original e melhora a compatibilidade dos dados de música. Ele fornece maior polifonia, mais opções de seleção de voz, parâmetros de voz expandidos e processamento de efeitos integrado.

#### ● XG

O XG é um importante aprimoramento do formato GM System Level 1 e foi desenvolvido pela Yamaha especialmente para oferecer mais vozes e variações, assim como um controle mais expressivo das vozes e efeitos, garantindo a compatibilidade dos dados no futuro.

Os dados de música gravados no CVP-405/403/401 com o uso das vozes na categoria XG são compatíveis com XG.

#### ● DOC (Disk Orchestra Collection – Conjunto de orquestra de disco)

Este formato de alocação da voz é compatível com muitos dos dispositivos MIDI da Yamaha, incluindo os instrumentos da série Clavinova.

#### ● GS

O GS foi desenvolvido pela Roland Corporation. Do mesmo modo que o Yamaha XG, o GS é um importante aprimoramento do GM, especialmente para fornecer mais vozes e conjuntos de percussão e suas variações, além de um controle mais expressivo sobre as vozes e os efeitos.

## Configurações MIDI

Nesta seção, você pode encontrar as configurações relacionadas ao MIDI para o instrumento. O instrumento oferece um conjunto de dez modelos pré-programados que permitem a reconfiguração de modo fácil e instantâneo para corresponder à sua aplicação MIDI particular ou dispositivo externo. Além disso, você pode editar os modelos pré-programados e salvar até dez de seus modelos originais no visor USUÁRIO. Em seguida, você pode salvar todos esses modelos originais como um arquivo único nos dispositivos de armazenamento USB, no visor de seleção de CONFIGURAÇÃO MIDI (acessado pressionando [FUNCTION] → [I] UTILITY → TAB [▶] SYSTEM RESET).

### Operação básica

- 1 **Acesse o visor de operação (seleção de modelo MIDI).**  
Função → [I] MIDI



- 2 **Para usar os modelos pré-programadas ou editá-los**  
Pressione o botão TAB [◀] para selecionar o visor PRESET. Pressione um dos botões [A]–[J] para selecionar um modelo MIDI.  
**Para usar os modelos já salvos no visor USER ou editá-los**  
Pressione o botão TAB [▶] para selecionar o visor USER. Pressione um dos botões [A]–[J] para selecionar um modelo MIDI.

- 3 **Para editar um modelo, pressione o botão [8▼] (EDIT) para acessar o visor MIDI para edição.**  
As configurações dos parâmetros individuais são exibidas para o modelo selecionado. Aqui é possível editar cada parâmetro.

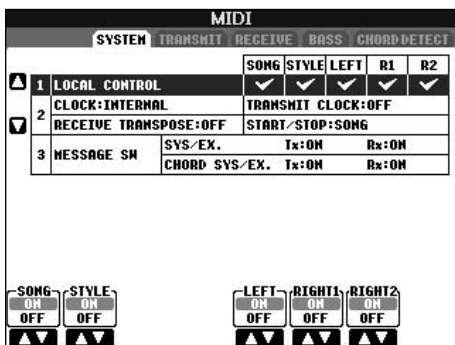

- 4 **Use os botões TAB [◀]/[▶] para acessar o visor de configuração relevante.**

Visor SYSTEM	Configurações do sistema MIDI (página 198)
Visor TRANSMIT	Configurações de transmissão MIDI (página 198)
Visor RECEIVE	Configurações da recepção MIDI (página 199)
Visor BASS	Configurações para a nota de acorde do baixo para a reprodução de estilo por meio dos dados de recebimento MIDI (página 199)
Visor CHORD DETECT	Configurações para o tipo de acorde para a reprodução de dados de recebimento MIDI (página 200)

- 5 **Quando concluir a edição, pressione o botão [EXIT] para retornar ao visor de seleção do modelo MIDI (PRESET ou USER).**
- 6 **Selecione o visor de guia USER para salvar os dados usando os botões TAB [◀][▶] (página 70).**

## Modelos MIDI pré-programados



Nome do modelo	Descrição
All Parts	Transmite todas as partes incluindo as partes do teclado (RIGHT 1, 2 e LEFT), com exceção das partes da música.
KBD & STYLE	Basicamente igual ao "All Parts" com exceção de como as partes são gerenciadas. As partes do lado direito são controladas como "SUPERIORES" ao invés de DIREITA 1 e 2 e a parte do lado esquerdo é controlada como "INFERIOR".
Master KBD	Nessa configuração, o instrumento funciona como teclado "principal", reproduzindo e controlando um ou mais geradores de tons conectados ou outros dispositivos (como computador/seqüenciador).
Song	Todos os canais de transmissão são definidos para corresponder aos canais 1–16 de música. É usado para reproduzir dados de música com um gerador de tons externo e gravar dados de música em um seqüenciador externo.
Clock Ext	A reprodução (música ou estilo) é sincronizada com um relógio MIDI externo no lugar do relógio interno do instrumento. Esse modelo deve ser usado como desejado para definir o tempo no dispositivo MIDI conectado ao instrumento.
MIDI Accord 1	Os acordeons MIDI permitem a transmissão de dados MIDI e a produção de geradores de tons conectados a partir do teclado e dos botões do acorde/baixo do acordeon. Esse modelo permite produzir melodias a partir do teclado e controlar a reprodução de estilo no instrumento com os botões do lado esquerdo.
MIDI Accord 2	Basicamente igual ao "MIDI Accord1" anterior, com exceção das notas de acorde/baixo tocadas com a mão esquerda no Acordeon MIDI que também são reconhecidas como eventos de nota MIDI.
MIDI Pedal 1	As unidades de pedal MIDI permitem a produção de geradores de tons conectados com seus pés (bastante útil para a produção de partes do baixo com uma nota). Esse modelo permite controlar/produzir o acorde fundamental na reprodução de estilo com uma unidade de pedal MIDI.
MIDI Pedal 2	Esse modelo permite tocar a parte do baixo para a reprodução de estilo usando uma unidade de pedal MIDI.
MIDI OFF	Nenhum sinal MIDI é enviado ou recebido.

Visor SYSTEM

## Configurações do sistema MIDI

As explicações desta seção aplicam-se ao visor SISTEMA acessado na etapa 4 da seção “Operação básica” na página 196.

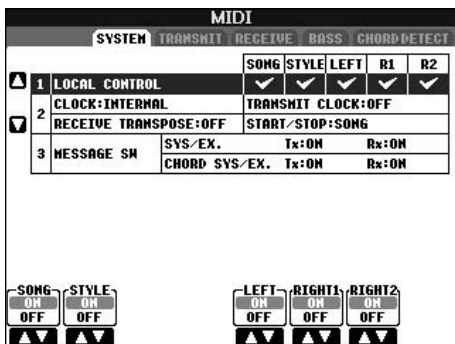

### LOCAL CONTROL (CONTROLE LOCAL)

Liga ou desliga o Local Control (Controle local) para cada parte. Quando o Local Control estiver definido como “ON”, o teclado do instrumento controla seu próprio gerador de tom interno (local), permitindo que vozes internas sejam reproduzidas diretamente do teclado. Se definir Local como “OFF” o teclado e os controladores serão desconectados internamente da seção do gerador de tons do instrumento e nenhum som será reproduzido quando você tocar ou usar os controladores. Por exemplo, isso permite que você use um seqüenciador MIDI externo para tocar as vozes internas do instrumento e usar o teclado do instrumento para gravar notas no seqüenciador externo e/ou reproduzir um gerador de tom externo.

### Configuração do relógio etc.

#### CLOCK (Relógio)

Determina se o instrumento é controlado pelo seu próprio relógio interno ou por um sinal de relógio MIDI recebido de um dispositivo externo. INTERNAL é a configuração de relógio normal quando o instrumento está sendo usado sozinho ou como um teclado principal para controlar dispositivos externos. Se estiver usando o instrumento com um seqüenciador externo, computador MIDI ou outro dispositivo MIDI e você desejar sincronizá-lo com esse dispositivo, defina esse parâmetro com a configuração adequada: MIDI, USB 1 ou USB 2. Nesse caso, verifique se o dispositivo externo está conectado corretamente (por exemplo, ao terminal MIDI IN do instrumento) e se está transmitindo adequadamente um sinal de relógio MIDI. Quando estiver definido para ser controlado por um dispositivo externo (MIDI, USB 1 ou USB 2), o tempo é indicado como “Ext.” (Externo) no visor principal.

#### TRANSMIT CLOCK (Transmitir relógio)

Ativa e desativa a transmissão do relógio MIDI (F8). Quando definido como OFF, nenhum relógio MIDI ou dados de Início/Interrupção são transmitidos mesmo que um estilo ou música seja reproduzida.

#### RECEIVE TRANSPOSE (Receber transposição)

Determina se a configuração de transposição do instrumento (página 58) aplica-se ou não aos eventos da nota recebidos pelo instrumento por meio do MIDI.

#### START/STOP (Iniciar/Interromper)

Determina se as mensagens recebidas FA (iniciar) e FC (interromper) interferem na reprodução do estilo ou música.

#### MESSAGE SW (MENSAGEM SW)

##### SYS-EX. (Sistema/Externo)

A configuração “Tx” ativa ou desativa a transmissão MIDI de mensagens exclusivas do sistema MIDI. A configuração “Rx” ativa ou desativa a recepção MIDI e o reconhecimento de mensagens exclusivas do sistema MIDI geradas pelo equipamento externo.

##### CHORD SYS-EX. (Acorde do sistema/Externo)

A configuração “Tx” ativa ou desativa a transmissão MIDI de dados exclusivos do acorde MIDI (tipo e base de detecção de acorde). A configuração “Rx” ativa ou desativa a recepção MIDI e o reconhecimento de dados exclusivos do acorde MIDI geradas pelo equipamento externo.

Visor TRANSMIT

## Configuração da transmissão MIDI

As explicações desta seção aplicam-se ao visor TRANSMIT acessado na etapa 4 da seção “Operação básica” na página 196. Determina quais partes serão enviadas como dados MIDI e para qual canal MIDI os dados serão enviados.

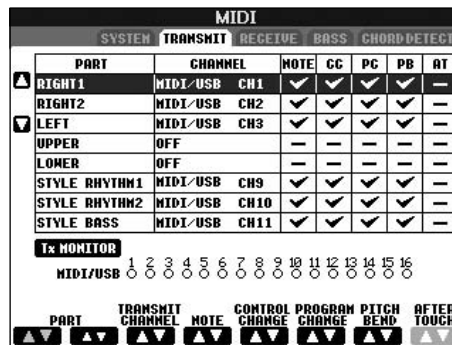

### Operação

Selecione uma parte a ser transmitida e o canal pelo qual a parte selecionada será transmitida. Você também pode determinar os tipos de dados a serem enviados.

#### Com exceção das duas partes a seguir, a configuração das partes é igual a de outras já explicadas neste manual.

##### UPPER

A parte do teclado tocada no lado direito do teclado a partir do ponto de divisão para as vozes (DIREITA1 e/ou 2).

##### LOWER

A parte do teclado tocada no lado esquerdo do teclado a partir do ponto de divisão para as vozes. Não é afetado pelo status de ativação/desativação do botão [ACMP ON/OFF].

##### Tx MONITOR (Monitor Tx)

Os pontos correspondentes a cada canal (1–16) piscam levemente sempre que qualquer dado é transmitido no(s) canal(ais).

**OBSERVAÇÃO**

Quando partes diferentes são atribuídas ao mesmo canal de transmissão

Se o mesmo canal de transmissão foi atribuído a diversas partes diferentes, as mensagens MIDI transmitidas são fundidas em um único canal — resultando em sons inesperados e possíveis interrupções de funcionamento no dispositivo MIDI conectado.

**OBSERVAÇÃO**

Sobre músicas protegidas

As músicas protegidas contra gravação não podem ser transmitidas mesmo que os canais 1–6 adequados de música estejam definidos para transmissão.

**Mensagens MIDI que podem ser transmitidas ou recebidas (reconhecidas)**

As mensagens MIDI a seguir podem ser definidas no visor TRANSMIT/RECEIVE.

- Notas (Eventos da nota) .....página 160
- CC (CONTROL CHANGE – Alteração de controle) .....página 160
- PC (PROGRAM CHANGE – Alteração de programa) .....página 160
- PB (Pitch Bend – Curva de afinação).....página 160
- AT (Aftersustain).....página 160

Visor RECEIVE

**Configurações de recepção MIDI**

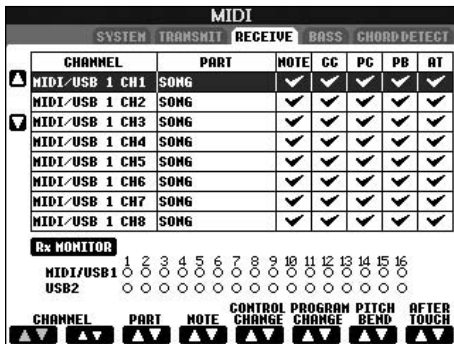

As explicações desta seção aplicam-se ao visor RECEIVE acessado na etapa 4 da seção “Operação básica” na página 196. Determina quais partes receberão dados MIDI e em quais canais MIDI os dados serão recebidos.

**Operação**

Selecione o canal a ser recebido e a parte pela qual o canal selecionado será recebido. Você também pode determinar os tipos de dados a serem recebidos.

- **O instrumento pode receber mensagens MIDI de 32 canais (16 canais x 2 portas) pela conexão USB.**
- **Com exceção das duas partes a seguir, a configuração das partes é igual a de outras já explicadas neste manual.**
- **KEYBOARD**  
As mensagens de notas recebidas controlam o desempenho do teclado do instrumento.
- **EXTRA PART 1–5**  
Há cinco partes especialmente reservadas para o recebimento e a produção de dados MIDI. Geralmente, essas partes não são usadas pelo próprio instrumento. O instrumento pode ser usado como gerador de tons multitimbre de 32 canais usando essas cinco partes além das partes gerais (exceto para o som do microfone).

**Rx MONITOR (Monitor Rx)**

Os pontos correspondentes a cada canal (1–16) piscam levemente sempre que qualquer dado é recebido no(s) canal(ais).

**OBSERVAÇÃO Bloqueio de parâmetro**

É possível “bloquear” parâmetros específicos (por exemplo, efeito, ponto de divisão etc) para torná-los selecionáveis somente por meio dos controles do painel (página 128).

**Recepção/transmissão MIDI por meio dos terminais USB e MIDI**

A relação entre os terminais [MIDI] e o terminal [USB] que pode ser usada para a recepção/transmissão de 32 canais (16 canais x 2 portas) das mensagens MIDI é a seguinte:

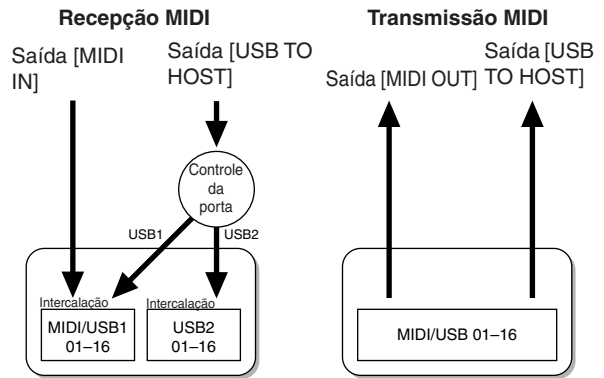

Visor BAIXO

**Configuração da nota do baixo para a reprodução do estilo por meio da recepção MIDI**

As explicações desta seção aplicam-se ao visor BAIXO acessado na etapa 4 da seção “Operação básica” na página 196.

Essas configurações permitem que você determine a nota do baixo para a reprodução do estilo, com base nas mensagens de notas recebidas via MIDI. As mensagens de nota ativadas/desativadas recebidas no(s) canal(ais) definidas para “ON” são reconhecidas como nota de baixo da reprodução do acorde do estilo. A nota do baixo é detectada independentemente das configurações do [ACMP ON/OFF] ou do ponto de divisão. Quando diversos canais são definidos ao mesmo tempo como “ON”, a nota do baixo é detectada a partir dos dados MIDI intercalados recebidos dos canais.

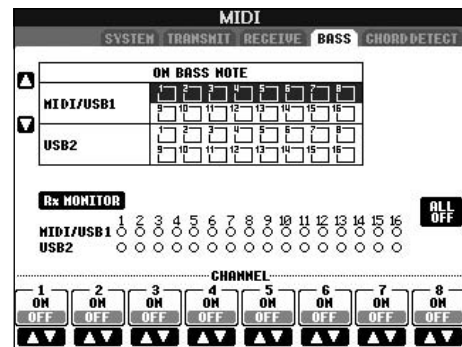

**Operação**

Selecione o canal e defina para “ON/OFF” (Ativado/Desativado) para o canal. Use o item All OFF (Todos desativados) para definir todos os canais como OFF.

Como utilizar seu instrumento com outros dispositivos

Visor CHORD DETECT

### Configuração do tipo de acorde para reprodução do estilo por meio da recepção MIDI

As explicações desta seção aplicam-se ao visor CHORD DETECT acessado na etapa 4 da seção “Operação básica” na página 196. Essas configurações permitem que você determine o tipo de acorde para a reprodução do estilo, com base nas mensagens de notas recebidas via MIDI. As mensagens de nota ativadas/desativadas recebidas no(s) canal(ais) definidas para “ON” são reconhecidas como notas para a detecção de acordes na reprodução do acorde do estilo. Os acordes a serem detectados dependem do tipo de dedilhação. O tipo de acorde será detectado independentemente das configurações do [ACMP ON/OFF] ou do ponto de divisão. Quando diversos canais são definidos ao mesmo tempo como “ON”, o tipo de acorde é detectado a partir dos dados MIDI intercalados recebidos dos canais. O procedimento de operação é basicamente igual ao do visor BAIXO anterior.

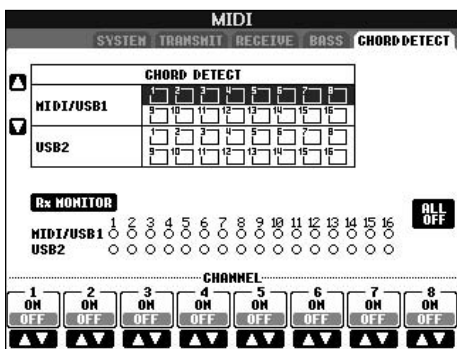

### Exibição do número de alteração do programa de voz

Determina se o número ou o banco de vozes é exibido ou não no visor de Seleção de voz. É útil quando desejar verificar quais valores de MSB/LSB de seleção do banco e número de alteração de programa serão necessários ao selecionar a voz de um dispositivo MIDI externo.

É possível defini-lo no visor acessado pelas seguintes operações: [FUNCTION] → [J] UTILITY → TAB [◀][▶] CONFIG 2. Ative e desative o menu DISPLAY VOICE NUMBER (Exibir número da voz).

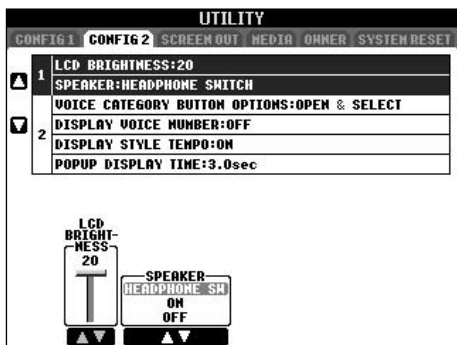

**OBSERVAÇÃO**

- Os números exibidos aqui começam a partir de “1”. Os números de alteração do programa MIDI real também são inferiores, pois o sistema de números inicia a partir de “0”.
- Para as vozes GS, esse recurso não está disponível (os números de alteração do programa não são exibidos).

Como utilizar seu instrumento com outros dispositivos



## Visão geral

### O instrumento não liga.

- Prenda firmemente o plugue fêmea no soquete do instrumento e o plugue macho em uma tomada de CA apropriada.

### É ouvido um som de clique ou pop quando a alimentação é ligada.

- A corrente elétrica está sendo aplicada ao instrumento. Isso é normal.

### Os alto-falantes do instrumento emitem um ruído.

- Esse ruído pode ser ouvido quando um celular é usado próximo do instrumento ou quando o telefone está tocando. Desligue o celular ou use-o longe do instrumento.

### Não é possível ler as notas musicais no visor, pois ele está muito claro ou escuro.

- Utilize o botão [LCD CONTRAST] (Contraste LCD) para ajustar para uma visibilidade melhor.
- Ajuste a claridade do visor (página 19).

### O volume geral está muito baixo ou nenhum som é ouvido.

- O volume principal pode estar definido como baixo. Defina-o para o nível apropriado com o controle [MASTER VOLUME] (Volume principal).
- O volume das partes individuais pode estar com uma definição muito baixa. Aumente-o no visor BALANCE (página 40).
- Verifique se o canal desejado está definido como ON (página 105).
- Os fones de ouvido estão conectados, desativando a saída do alto-falante. (Isso acontece quando a configuração do alto-falante está definida como "HEADPHONE SW" (SW do fone de ouvido); página 17. Desconecte os fones de ouvido.
- Verifique se a configuração do alto-falante está definida como ON (página 17).
- A função Fade-In/Fade-Out (Diminuir/Aumentar volume) está ativada, deixando o som mudo. Para desativá-la, pressione o pedal para o qual a função Fade In/Out foi atribuída.
- Verifique se a função Local Control (Controle local) está definida como ON (página 198).

### Nem todas as notas tocadas simultaneamente são ouvidas.

- Provavelmente, você excedeu a polifonia máxima (página 213) do instrumento. Quando a polifonia máxima é excedida, as primeiras notas tocadas param de tocar, permitindo que as últimas sejam ouvidas.

### O volume do teclado é mais baixo do que o volume de reprodução da música/estilo.

- O volume das partes do teclado pode estar com uma definição muito baixa. Aumente-o no visor BALANCE (página 40).

### As teclas não emitem som no tom adequado.

- Verifique se a função Performance Assistant (Assistência à execução) está desativada no visor de operação (página 43).

### Algumas notas são tocadas no tom errado.

O parâmetro de escala provavelmente está definido para uma opção diferente de "Equal" (Igual), alterando o sistema de sintonia do teclado. Verifique se "Equal" está selecionado como escala no visor de sintonia da escala (página 83).

- Há uma ligeira diferença de qualidade de som entre diferentes notas tocadas no teclado.

- Algumas vezes estão com som de retorno.

- É percebido algum ruído ou vibrafone em tons altos, dependendo da voz.

- Isso é normal e é resultado do sistema de amostragem do instrumento.

### Algumas vezes pulam uma oitava na afinação quando tocadas em registros altos ou baixos.

- Isso é normal. Algumas vezes têm um limite de afinação que, ao ser alcançado, causa esse tipo de deslocamento.

### O visor principal não é exibido quando a alimentação é ligada.

- Isso ocorre caso tenha sido instalado um dispositivo de armazenamento USB no instrumento. A instalação desse dispositivo pode aumentar o tempo entre a ativação da alimentação e a exibição do visor principal. Para evitar isso, ligue a alimentação depois de desconectar o dispositivo.

## Pedais

### As funções de sustentação tonal e uma corda, não funcionam em pedais relevantes.

- O plugue do cabo do pedal não está conectado. Insira com firmeza o plugue do cabo do pedal na tomada adequada (página 207).
- Cada pedal foi atribuído a uma função diferente. Verifique se cada pedal está atribuído corretamente a SUSTAIN, SOSTENUTO e SOFT (Sustentação, tonal e uma corda) - página 187.
- Verifique se a função Registration Sequence (Seqüência de registro) está definida como OFF (página 131).

## Arquivos/Pastas

### Alguns caracteres do nome de arquivo/pasta estão truncados.

- As configurações de idioma foram alteradas. Defina o idioma apropriado para o nome do arquivo/pasta (página 18).

### Um arquivo existente não é mostrado.

- A extensão de arquivo (.MID etc) pode ter sido alterada ou excluída. Renomeie manualmente o arquivo, adicionando a extensão adequada em um computador.

### Os dados contidos no dispositivo de armazenamento USB não são exibidos no próprio instrumento.

- Nomes de arquivos de dados com mais de 50 caracteres não podem ser controlados pelo instrumento. Renomeie o arquivo, reduzindo o número de caracteres para 50 ou menos.

## Demonstração

### Como posso interromper a demonstração?

- Pressione o botão [EXIT] (Sair).

## Voz

### A voz selecionada no visor de seleção de voz não é produzida.

- Verifique se a parte selecionada está ativada ou não (página 80).
- Para selecionar a voz para a faixa de tecla da mão direita, verifique se o botão PART ON/OFF [DUAL (RIGHT2)]/[SPLIT (LEFT)] está desativado. Para enriquecer a voz na faixa da mão direita, pressione o botão PART ON/OFF [DUAL (RIGHT 2)]. Para selecionar a voz para a faixa de tecla da mão esquerda, pressione o botão PART ON/OFF [SPLIT (LEFT)].

### É emitido um som “ecoante” ou “duplicado”. O som é ligeiramente diferente quando as teclas são tocadas.

- As partes RIGHT 1 1 e RIGHT 1 2 estão definidas como “ON” e as duas partes estão definidas para tocar a mesma voz. Desative a parte RIGHT 1 2 ou altere a voz de uma das partes.

### O som parece estranho ou diferente do esperado ao alterar uma voz de ritmo (conjunto de percussão etc) do estilo ou música do Mixer.

- Ao alterar as vozes de percussão/ritmo (conjuntos de percussão etc.) do estilo e música do parâmetro VOICE (Voz), as configurações detalhadas relacionadas à voz de percussão são redefinidas e, em alguns casos, talvez não seja possível restaurar o som original. No caso de reprodução de música, é possível restaurar o som original retornando ao início da música e reproduzindo a partir desse ponto. No caso de produção de estilo, é possível restaurar o som original selecionando o mesmo estilo novamente.

### O efeito Tremolo/Trill não pode ser aplicado à voz de flauta do órgão.

- Isso é normal; as configurações Tremolo e Trill no visor de harmonia/eco não podem ser usadas para vozes de flauta do órgão.

### A função Harmony (Harmonia) não funciona.

- A harmonia não pode ser usada com os modos de dedilhação AI Fingered ou AI Full Keyboard. Selecione um modo de dedilhação apropriado (página 103).

### Quando uma voz é alterada, o efeito selecionado anteriormente é alterado.

- Cada voz possui suas próprias configurações predefinidas adequadas, que são recuperadas automaticamente quando os parâmetros correspondentes do conjunto de vozes são ativados (página 102).

### A voz produz um ruído excessivo.

- Determinadas vozes podem produzir ruído, dependendo das configurações do conteúdo harmônico e/ou clareza na página FILTER do visor Mixing Console (página 89).

### O som está distorcido ou ruidoso.

- O volume pode estar muito alto. Verifique se todas as configurações de volume relevantes estão adequadas.
- Isso pode ser causado por determinados efeitos. Tente cancelar todos os efeitos desnecessários, especialmente os efeitos do tipo distorção (página 91).

- Ajuste o som usando os botões [8 ▲ ▼] (TOTAL GAIN ADJ.) do visor exibido na etapa 6 da seção “Como editar e salvar EQ selecionado” (página 94), se estiver usando o EQ Principal.
- Algumas configurações de ressonância do filtro no visor VOICE SET (página 98) podem causar distorção no som. Se necessário, ajuste essas configurações.
- O ruído pode ocorrer dependendo das configurações feitas no visor de filtro do Console de mixagens. Ajuste os controles de conteúdo harmônico e clareza no visor de filtro (página 89).

### O som não é alterado ao substituir as vozes pelo recurso Song Auto Revoice (Afinação automática da música).

- Dependendo dos dados de determinada música, há alguns casos em que o recurso Song Auto Revoice não tem efeito, mesmo ao substituir as vozes.

### O som da voz não é alterado, mesmo ao editar a voz.

- Lembre-se de que os ajustes feitos nos parâmetros podem não alterar muito o som real, dependendo das configurações originais da voz.

### As vozes diferentes daquelas do visor de predefinição não podem ser selecionadas para a gravação de etapa.

- Isso é normal.

## Estilo

### A reprodução do estilo não é iniciada.

- Pressione o botão STYLE CONTROL [START/STOP].
- O relógio de MIDI pode estar definido como “EXTERNAL” (Externo). Defina-o como “INTERNAL” (Interno) - página 198.

### Somente os canais de ritmo são tocados.

- Verifique se a função de acompanhamento automático está ativada; pressione o botão [ACMP ON/OFF] (Ativação/Desativação de acompanhamento).
- Você pode estar tocando as teclas na faixa da mão direita do teclado. Toque as teclas na faixa de acorde do teclado.

### Os estilos não podem ser selecionados.

- Se o tamanho dos dados do estilo for grande (cerca de 120 KB ou maior), o estilo não pode ser selecionado porque os dados são muito grandes para serem lidos pelo instrumento.

### O acorde desejado não é reconhecido ou emitido pelo acompanhamento automático.

- Talvez você não esteja tocando as teclas corretas para indicar o acorde. Consulte a seção “Tipos de acordes reconhecidos no modo dedilhado” da Lista de dados separada.
- Talvez você esteja tocando as teclas de acordo com um modo de dedilhação diferente e não o selecionado no momento. Verifique o modo de acompanhamento e toque as teclas de acordo com o modo selecionado (página 104).

### **A função Synchro Stop (Interrupção sincronizada) não pode ser ativada.**

- Essa função não pode ser ativada quando o modo de dedilhação está definido como “Full Keyboard” ou “AI Full Keyboard” ou quando Style On/Off (Ativação/Desativação de estilo) está desativada. Defina o modo de dedilhação para uma opção diferente de “Full Keyboard” ou “AI Full Keyboard” e ative o Style On/Off.

### **Os acordes de acompanhamento automático são reconhecidos independentemente do ponto de divisão no teclado.**

- Isso é normal se o modo de dedilhação está definido como “Full Keyboard” ou “AI Full Keyboard”. Se uma dessas opções estiver selecionada, os acordes são reconhecidos na faixa inteira do teclado, sem restrição quanto à configuração do ponto de divisão. Se desejar, selecione um modo de dedilhação diferente (página 104).

### **Ao reproduzir um estilo e selecionar outro, o estilo recém-selecionado não é reproduzido no tempo adequado.**

- Você pode selecionar se o tempo adequado será acessado automaticamente ou não usando o parâmetro TEMPO na função STYLE CHANGE BEHAVIOR (Comportamento de alteração do estilo).

### **Ao iniciar uma música durante a reprodução de um estilo, a reprodução do estilo é interrompida.**

Isso ocorre porque a reprodução da música tem prioridade. Os dois modos exibidos a seguir permitem a reprodução de um estilo e de música simultaneamente.

- Defina a música para Synchro Start standby (Início sincronizado no modo de espera), em seguida, inicie o estilo.
- Inicie a reprodução do estilo depois de reproduzir uma música.

### **O equilíbrio do nível de diversas partes fica errado ou sons inesperados são emitidos quando um estilo ou uma voz é selecionada após a seleção de uma música.**

- O equilíbrio do nível das partes pode ser alterado e sons inesperados podem ser reproduzidos por causa dos efeitos aplicados a cada parte.

### **A configuração “Off” (Desativar) não é exibida para o parâmetro Tipo de música no recurso de montagem (Criador de estilo).**

- A seção selecionada não está definida para ativar a gravação. Libere a atribuição de gravação pressionando o botão [1 ▼]–[8 ▼] adequado no visor do canal de gravação (botão TAB [◀] → guia BASIC → [F] REC CH).

### **Os canais BASS-PHR2 não podem ser editados na Edição de canal.**

- Isso é normal; os canais BASS-PHR2 da função Preset Styles (Estilos predefinidos) não podem ser editados.

## **Memória de registro**

### **A música/estilo registrado na Memória de registro não pode ser acessado.**

- Se a música/estilo registrado estiver no dispositivo de armazenamento USB e este não estiver inserido ou conectado ao instrumento, a música/estilo não poderá ser acessado. Insira ou conecte o dispositivo de armazenamento USB apropriado contendo os dados da música/estilo.

### **A ordem para acessar as configurações da memória de registro não é exibida no visor de configuração da seqüência de registro.**

- O banco contendo o registro não foi selecionado. Selecione o banco apropriado (página 128)

### **Ao usar a função Freeze (Congelar) da memória de registro, a configuração de Ativação/Desativação da Parte esquerda não é alterada mesmo quando a configuração da memória de registro é alterada.**

- A configuração de Ativação/Desativação da parte esquerda está incluída no grupo de estilos. Remova a marca de seleção do “STYLE” (Estilo) no visor de configuração Freeze (página 129).

### **Mesmo com uma configuração da memória de registro com uma voz de Usuário/USB selecionada, o visor de Seleção de arquivo mostra uma voz predefinida.**

- Isso é normal; mesmo com a voz predefinida mostrada, a voz emitida real é a voz de usuário/USB selecionada. Quando uma voz de Usuário/USB é salva na unidade de usuário/USB, os dados reais são divididos em dois tipos separados: 1) a própria Voz predefinida de origem e 2) as configurações de parâmetro como definidas no Criador de Som. Ao acessar uma configuração da memória de registro contendo uma voz de usuário/USB, o instrumento seleciona a voz predefinida (na qual a voz de usuário/USB está baseada), em seguida, aplica as configurações do parâmetro relevantes a ele — dessa forma, sua voz de usuário/USB original é ouvida.

## **Música**

### **As músicas não podem ser selecionadas.**

- Isso pode acontecer porque as configurações de idioma foram alteradas. Defina o idioma apropriado para o nome do Arquivo de música.
- Se o tamanho dos dados da música for grande (cerca de 300 KB ou maior), a música não pode ser selecionada porque os dados são muito grandes para serem lidos pelo instrumento.

### **A reprodução da música não é iniciada.**

- A função “New Song” (Nova música) foi selecionada. Selecione uma música apropriada no visor de seleção de música (página 35).
- Pressione o botão SONG [PLAY/PAUSE].
- A música foi interrompida no final dos dados da música. Volte ao início da música pressionando o botão SONG [STOP].
- No caso de uma música à qual foi aplicada uma proteção contra gravação (“Prot. 2 Edit” é exibido na parte superior esquerda do nome da música), talvez o arquivo original não esteja na mesma pasta. Ela não poderá ser reproduzida a menos que o arquivo original (mostrando “Prot.2 Orig” na parte superior esquerda do nome da música) esteja na mesma pasta.
- No caso de uma música à qual foi aplicada uma proteção contra gravação (“Prot. 2 Edit” é exibido na parte superior esquerda do nome da música), talvez o nome original do arquivo tenha sido alterado. Renomeie o arquivo com o nome original do arquivo (“Prot.2 Orig” é exibido na parte superior esquerda do nome da música).
- No caso de uma música à qual foi aplicada uma proteção contra gravação (“Prot. 2 Edit” é exibido na parte superior esquerda do nome da música), talvez o ícone do arquivo tenha sido alterado. As músicas à qual foi aplicada uma proteção contra gravação não podem ser reproduzidas quando o ícone do arquivo do original foi alterado.
- O relógio de MIDI pode estar definido como “EXTERNAL”. Defina-o como “INTERNAL” (página 198).

**A reprodução da música é interrompida antes do final da música.**

- A função Guide (Guia) está ativada. (Nesse caso, a reprodução está “aguardando” que a tecla correta seja tocada.) Pressione o botão [GUIDE] (Guia) para desativar essa função.

**A última música selecionada antes da desativação da alimentação não fica mais disponível.**

- Se a última música selecionada antes da desativação da alimentação estiver no dispositivo de armazenamento USB, será preciso reinserir/reconectar esse mesmo dispositivo para acessar a música novamente.

**O número de compasso é diferente da partitura no visor da Posição da música, exibido ao pressionar os botões [REW]/[FF] (Retroceder/Avançar).**

- Isso acontece ao reproduzir os dados da música de reprodução para a qual o tempo fixo especificado está definido.

**Na função AB Repeat (Repetição de AB), o ponto B não pode ser definido.**

- O ponto A não foi definido. Defina o ponto B somente depois de definir o ponto A.

**Ao reproduzir uma música, alguns canais não tocam.**

- A reprodução desses canais pode estar definida como “OFF”. Ative a reprodução para os canais que estão definidos como “OFF” (página 139).

**Uma música à qual foi aplicada uma proteção contra gravação (“Prot. 2 Edit” é exibido na parte superior esquerda do nome da música) não pode ser movida para uma mídia externa como cartão SmartMedia ou disquete.**

- Uma música à qual foi aplicada uma proteção contra gravação não pode ser movida para uma unidade externa como disquete/SmartMedia etc. Use o terminal [USB TO DEVICE] (USB para dispositivo) para movimentar a música para um dispositivo de memória flash USB conectado ao instrumento.

**A curva de afinação da voz do piano não corresponde totalmente às vozes de outros instrumentos.**

- A curva de afinação projetada especialmente para as vozes do piano talvez não toquem com os tons apropriados quando usada com as vozes de outro instrumento. Defina a curva de afinação para “FLAT” (Bemol) - página 97.

**Guia****A melodia continua sendo reproduzida, mesmo ao especificar a Faixa 1 como parte a ficar muda para a prática de uma mão.**

- Uma outra parte diferente da parte da melodia foi atribuída à Faixa 1. Reatribua o canal com a melodia para a Faixa 1 (página 138).

**As luzes Indicadoras não acendem durante a reprodução da música, mesmo depois de pressionar o botão [GUIDE].**

- Ative as luzes Indicadoras (página 137).
- Qualquer nota fora da faixa de 88 teclas não pode ser indicada pelas luzes Indicadoras.

**Essas luzes acendem uma oitava ou duas vezes abaixo/acima da afinação real.**

- Às vezes, as luzes Indicadoras acendem uma oitava ou dois abaixo/acima da afinação real dependendo da voz selecionada.

**Luzes na seção do acorde da luz do teclado.**

- A função Guide para acordes (página 50) foi ativada. Desative o estilo pressionando do botão [ACMP ON/OFF].

**As luzes Indicadoras não mostram como tocar os acordes.**

- Verifique se o modo Guide está definido como “FollowLights” (Seguir luzes indicadoras) - página 104.
- Você não pode verificar como tocar os acordes com as luzes Indicadoras se o método de dedilhação de acorde estiver definido como “Single Finger,” “Full Keyboard” ou “AI Full Keyboard.” Selecione outro método de dedilhação (página 104).

**Partitura****Ao exibir a partitura da música, as notas longas inseridas, como notas e cordões inteiros, não são exibidas corretamente.**

- Notas longas, como notas e cordões inteiros, talvez não sejam exibidas no visor da partitura exatamente como foram inseridas. Selecione “Tenuto” pressionando o botão [H] antes de inserir cada nota no visor de Gravação de etapa (página 145) para poder solucionar o problema.

**A notação de tempo, batida, compasso e música não é exibida corretamente.**

- Alguns dados da música para o instrumento foram gravados com configurações especiais “sem definição de tempo”. Para cada dado da música, a notação de tempo, batida, compasso e música não será exibida corretamente.

**O nome da nota esconde parcialmente a nota no visor.**

- Quando diversas notas ficam próximas umas das outras, o nome da nota pode ocultar a nota à esquerda.

**A partitura da música da parte do lado direito/esquerdo não é exibida.**

- Os canais adequados não foram atribuídos para as partes dos lados direito e esquerdo. Defina RIGHT (DIREITA) e LEFT (ESQUERDA) para os canais apropriados (página 39).

**A notação no visor está cortada, com o meio de um compasso iniciando na próxima linha.**

- Quando todas as notas de um compasso não puderem ser encaixadas em uma linha, as notas restantes do compasso serão colocadas na próxima linha.

**Os pontos de aumento são indicados como pausas.**

- Isso é normal; às vezes, os pontos de aumento são indicados como pausas.

**Os acordes não são exibidos.**

- Se a música selecionada não possuir os dados do acorde, os acordes não serão exibidos.

## Letra de música (Karaoke)

### As letras de músicas não são exibidas.

- Se a música selecionada não possuir os dados da letra, esta não será exibida.

### Algumas letras de música sobrepõem umas às outras.

- Isso acontece em músicas com muitas letras.

### A configuração de Segundo plano da letra de música não pode ser alterada. (CVP-405)

- Quando a cor do segundo plano é especificado nos dados da música, a configuração do Segundo plano da letra de música não pode ser alterada.

## Tecnologia de assistência à execução

### A tecnologia de assistência à execução não funciona corretamente.

- Pressione o botão SONG [STOP] para interromper a reprodução da música, em seguida, defina [ACMP ON/OFF] e PART ON/OFF [LEFT] como desativado. Finalmente, reinicie a música.

## Saída de vídeo (CVP-405)

### O conteúdo do visor do instrumento não pôde ser enviado por meio da saída de vídeo e não será exibido em um monitor externo.

- Certifique-se de que a configuração NTSC/PAL corresponde ao padrão de seu equipamento de vídeo particular (página 56).

### Algumas linhas paralelas intermitentes aparecem na televisão ou no monitor do vídeo.

- Ocasionalmente, algumas linhas paralelas intermitentes podem aparecer na televisão ou no monitor do vídeo. Isso não indica, necessariamente, que o monitor esteja com defeito. Para obter melhores resultados, tente ajustar as configurações de cor no próprio monitor.

### Talvez o monitor que você está usando não mostre o conteúdo do visor do instrumento como esperado.

- Lembre-se de que mesmo após o ajuste de todas as configurações como recomendadas, talvez o monitor usado não exiba o conteúdo do visor do instrumento como esperado (por exemplo, talvez o conteúdo do visor não se encaixe na tela, talvez os caracteres não possam ser totalmente limpos ou talvez as cores fiquem incorretas).

## Harmonia do microfone/vocal (CVP-405/403)

### O sinal de entrada do microfone não pode ser gravado.

- O sinal de entrada do microfone não pode ser gravado pela gravação da música/estilo. Use a função USB Audio Recorder (Gravador de áudio USB) (página 60). Além disso, você pode conectar um gravador aos terminais de saída [AUX OUT] e gravar o sinal do microfone.

### A harmonia pode ser ouvida além do som do microfone.

- A Harmonia do vocal está definida como "ON". Desative a harmonia do vocal (página 57).

### O efeito da Harmonia do vocal emite sons distorcidos ou sem sintonia.

Seu microfone de vocal pode estar captando sons externos, como o som do estilo do instrumento. Em particular, os sons de baixo podem causar falha de rastreamento da Harmonia do vocal. Para solucionar esse problema:

- Cante o mais próximo possível do microfone.
- Utilize um microfone direcional.
- Gire para baixo o controle do volume principal, do volume do estilo ou do volume da música (página 40).
- Separe o microfone dos alto-falantes externos o mais distante possível.
- Corte a banda Baixa por meio da função 3 Band EQ no visor MICROPHONE SETTING (página 167).
- Levante o nível de entrada do microfone (TH) por meio da função Compressor no visor MICROPHONE SETTING (página 168).

### As notas da harmonia apropriada não são produzidas pelo recurso Harmonia do vocal.

- Use o método adequado para especificar as notas da harmonia para o modo Harmonia do vocal atual (página 169).

## Gravador de áudio USB (CVP-405/403)

### A mensagem "This drive is busy now." (Esta unidade está ocupada no momento) é exibida e, em seguida, a gravação é abortada.

- Use um dispositivo de armazenamento USB compatível (página 22).
- Verifique se o dispositivo de armazenamento USB tem memória suficiente (página 191).
- Se estiver usando um dispositivo de memória USB no qual os dados já foram gravados, primeiro verifique se nenhum dado importante permanece no dispositivo, em seguida, formate-o (página 69) e tente gravar novamente.

# CVP-405: Montagem da mesa do teclado

## ⚠ AVISOS

- Cuidado para não confundir as peças e verifique se todas estão instaladas na direção correta. Monte a unidade de acordo com a seqüência apresentada a seguir.
- A montagem deve ser realizada por duas pessoas, pelo menos.
- Use o tamanho de parafuso correto, conforme indicado a seguir. O uso de parafusos incorretos pode causar danos.
- Aperte todos os parafusos antes de concluir a montagem de cada unidade.
- Para desmontar, inverta a seqüência de montagem apresentada a seguir.

Tenha uma chave Phillips (+) à mão.



- 1 Remova todas as peças da caixa. Confirme se todas as peças mostradas na ilustração foram fornecidas.

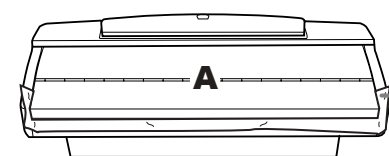

- ## ⚠ AVISOS
- Para evitar que a cobertura das teclas abra acidentalmente durante a montagem, pressione-a para baixo, verificando se a folha (mostrada) permanece no local.

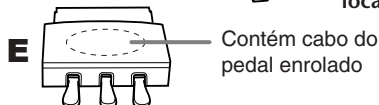
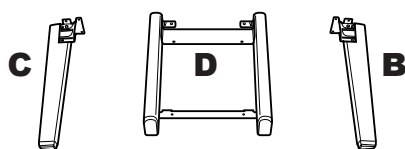

Contém cabo do pedal enrolado

Cabo de alimentação de CA

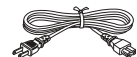

Parafusos de fixação de 5 x 18 mm x 14



- 2 Com a cobertura das teclas fechada e a lateral do teclado na parte inferior, encoste a unidade A na parede.

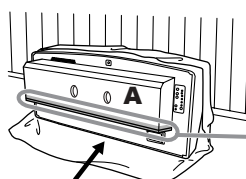

- ## ⚠ AVISOS
- Não toque na rede do alto-falante. Isso pode danificar a parte interna do alto-falante.

Certifique-se de posicionar a lateral do teclado na parte inferior.

Estenda um tecido grande e macio (como um cobertor) no chão. Coloque a unidade A no tecido com a lateral do teclado na parte inferior e encoste A contra a parede para que não caia ou escorregue. Coloque um tecido macio na parede para proteger o instrumento e a parede de arranhões.

## ⚠ AVISOS

- Tome cuidado para não prender seus dedos.
- A parte superior da estante para partitura não é fixa. Quando encostar a unidade na parede, segure a estante para partitura com sua mão para não cair.

## ⚠ AVISOS

- Não coloque a unidade A com a parte traseira voltada para baixo.

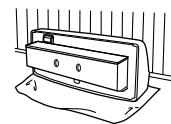

Incorreto

- Não coloque a unidade A de cabeça para baixo no chão.

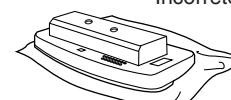

Incorreto

## 3 Fixação de B e C.

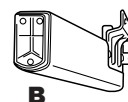

B

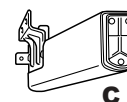

C

- 1 Fixe B na superfície inferior da unidade A usando dois parafusos.

- 2 Fixe B na caixa do alto-falante usando dois parafusos.

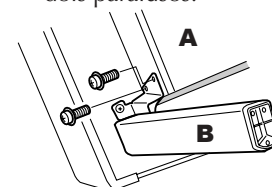
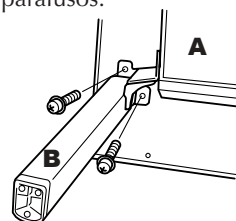

- 3 Fixe C do mesmo modo.

Se os orifícios do parafuso não estiverem alinhados, solte os outros parafusos e ajuste as posições de C e D.

## 4 Fixação de D.

- 1 Fixe D na superfície inferior da unidade A usando dois parafusos.

- 2 Fixe D na caixa do alto-falante usando dois parafusos.

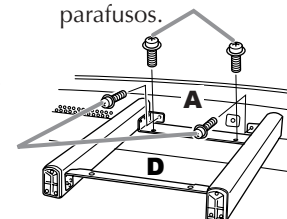

Se os orifícios do parafuso não estiverem alinhados, solte os outros parafusos e ajuste a posição de D.

## 5 Colocação da unidade A na posição adequada.

Use B e C como suportes para levantar a unidade A.

## ⚠ AVISOS

- Tome cuidado para não prender seus dedos.
- Quando levantar a unidade A, não segure pela cobertura das teclas.

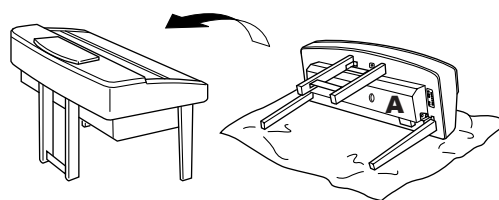

## 6 Instalação de E.

1 Remova a cobertura de plástico da unidade D.

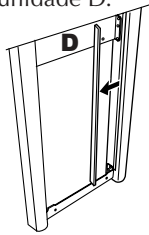

2 Solte e estique o cabo enrolado preso na parte inferior da unidade E.

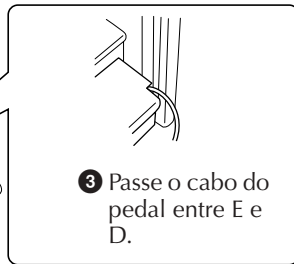
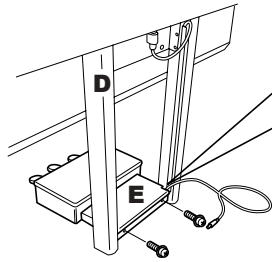
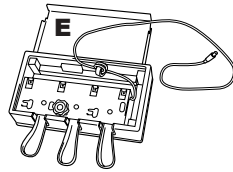

3 Passe o cabo do pedal entre E e D.

4 Certifique-se de que E continua nivelada, sem folga entre ela e o chão, em seguida, prenda a unidade E usando dois parafusos.

## 7 Conexão do cabo do pedal.

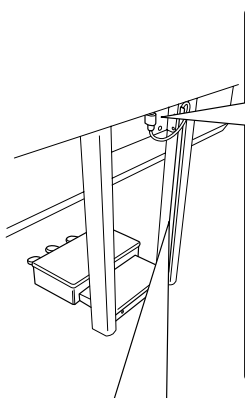

1 Insira o plugue do cabo do pedal no conector do pedal. Insira o plugue com o lado da seta impressa voltado para frente (na direção da lateral do teclado). Se o plugue não for inserido facilmente, não force. Verifique novamente a orientação do plugue e tente novamente.

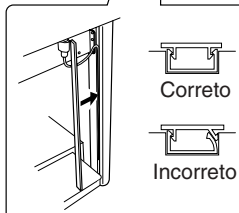

2 Alinhe o cabo do pedal com o sulco em D e instale a cobertura de plástico no sulco. Certifique-se de não inserir a tira de fixação da cobertura entre a parede do sulco e a perna.

## 8 Defina o seletor de voltagem e conecte o cabo de alimentação.

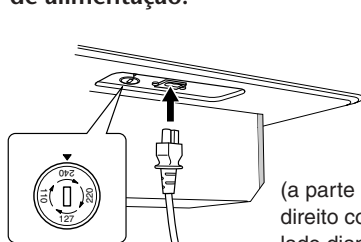

(a parte inferior do lado direito como visualizado do lado dianteiro)

### Seletor de voltagem

Antes de conectar o cabo de alimentação de CA, verifique a configuração do seletor de voltagem fornecido em algumas regiões. Para definir o seletor para as voltagens principais 110V, 127V, 220V ou 240V, use uma chave de fenda para girar o controle do seletor até que a voltagem correta para sua região apareça ao lado do ponteiro do painel. O seletor de voltagem é configurado para 240V quando a unidade é inicialmente fornecida. Após a seleção da voltagem, conecte o cabo de alimentação de CA à AC INLET e à tomada de CA na parede. Em algumas regiões é possível que um adaptador de plugue seja fornecido para adaptar a configuração de pinos das tomadas de CA da parede.

### ⚠️ ADVERTÊNCIA

A configuração de voltagem incorreta poderá causar danos graves ao instrumento ou resultar em funcionamento inadequado.

## 9 Defina o ajustador.

Gire o ajustador até se apoiar com firmeza sobre o chão.

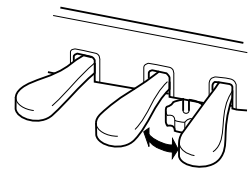

### ■ Depois de concluir a montagem, verifique estes itens.

- Sobrou alguma peça?  
→ Revise o procedimento de montagem e corrija os erros.
- O instrumento está livre de portas e outros acessórios móveis?  
→ Mova o instrumento para um local apropriado.
- O instrumento emite um ruído de chocalho quando sacudido?  
→ Aperte todos os parafusos.
- A caixa do pedal emite ruídos ou nada acontece quando você pisa nos pedais?  
→ Gire o ajustador até ficar firme contra o chão.
- Os cabos de alimentação e o pedal estão inseridos corretamente nos soquetes?  
→ Verifique a conexão.
- Se a unidade principal estalar ou parecer instável quando você usa o teclado, consulte os diagramas de montagem e aperte novamente todos os parafusos.

Quando movimentar o instrumento após a montagem, segure sempre pela parte inferior da unidade principal.

### ⚠️ AVISOS

Não segure pela cobertura das teclas ou pela parte superior. O manuseio incorreto pode resultar em danos ao instrumento ou em ferimentos.

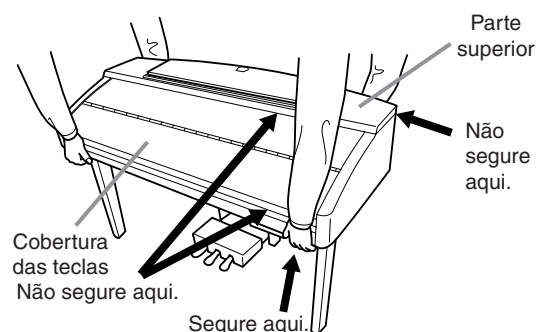

# CVP-403: Montagem da mesa do teclado

## ⚠ AVISOS

- Cuidado para não confundir as peças e verifique se todas estão instaladas na direção correta. Monte a unidade de acordo com a seqüência apresentada a seguir.
- A montagem deve ser realizada por duas pessoas, pelo menos.
- Use o tamanho de parafuso correto, conforme indicado a seguir. O uso de parafusos incorretos pode causar danos.
- Aperte todos os parafusos antes de concluir a montagem de cada unidade.
- Para desmontar, inverta a seqüência de montagem apresentada a seguir.

Tenha uma chave Phillips (+) à mão.

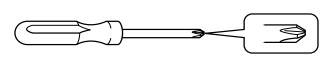

- 1 **Abra o pacote, retire a unidade marcada como "C" na ilustração, retire os blocos de isopor e coloque a unidade A na parte superior dos blocos.** Posicione os blocos de forma que protejam a saída do fone de ouvido localizada embaixo do canto dianteiro esquerdo.

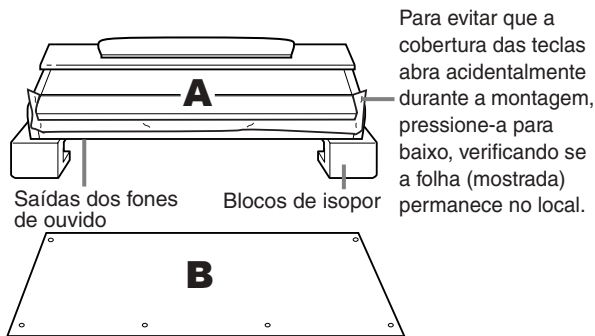

Para evitar que a cobertura das teclas abra acidentalmente durante a montagem, pressione-a para baixo, verificando se a folha (mostrada) permanece no local.

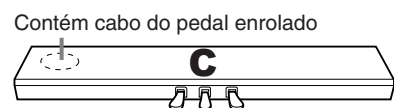

Contém cabo do pedal enrolado

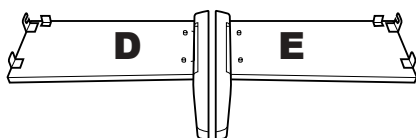

### Peças de montagem



Parafusos longos de 6 x 25 mm X 4



Parafusos curtos de 6 x 16 mm X 4



Parafusos finos de 4 x 12 mm X 2

### Cabo de alimentação de CA

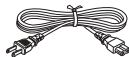

Parafusos de rosca de 4 x 20 mm X 4



Prendedores de cabo X 2

- 2 **Prenda C a D e E.**

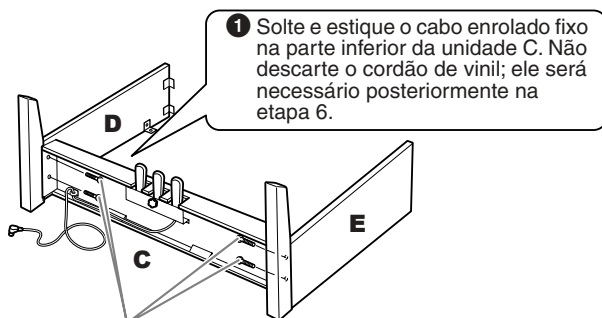

1 Solte e estique o cabo enrolado fixo na parte inferior da unidade C. Não descarte o cordão de vinil; ele será necessário posteriormente na etapa 6.

- 2 Use os quatro parafusos longos de 6 X 25 mm para fixar a unidade C. Fixe primeiro um painel lateral, em seguida, fixe o outro.

- 3 **Fixação de B.**

Dependendo do modelo de piano digital que você comprou, a cor da superfície de um lado do painel traseiro pode ser diferente do outro lado. Nesse caso, posicione o painel traseiro de forma que o lado da superfície que tem cor similar à dos painéis laterais (esquerdo e direito) fique de frente para o reproduzidor.

- 1 Coloque o lado inferior de B sobre cada pé de D e E, e prenda a parte superior a D e E.
- 2 Prenda a parte superior de B a D e E, apertando com os dedos os parafusos finos (4 x 12mm).
- 3 Empurrando de fora a parte inferior de D e E, prenda as extremidades inferiores de B usando dois parafusos de rosca (4 x 20 mm).
- 4 Insira os dois outros parafusos de rosca (4 x 20mm) nos outros dois orifícios de parafuso para prender B.
- 5 Aperte com firmeza os parafusos na parte superior de B, presos na Etapa 3-2.

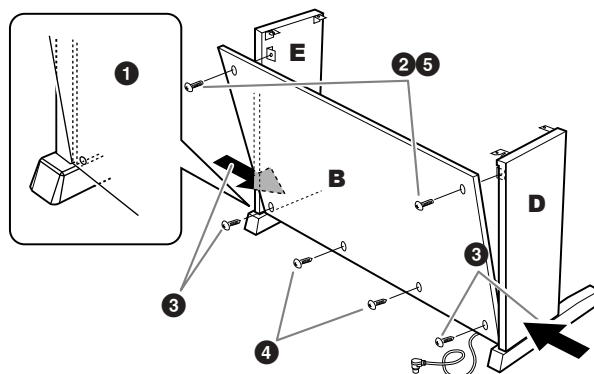

- 4 **Montagem de A.**

## ⚠ AVISOS

- Tome muito cuidado para não largar a unidade A, pois seus dedos podem ficar presos entre A e C/D/E.
- Não segure o teclado em nenhuma outra posição diferente da exibida na ilustração.

**Coloque suas mãos a pelo menos 10 cm de distância da extremidade da unidade A ao posicioná-la.**

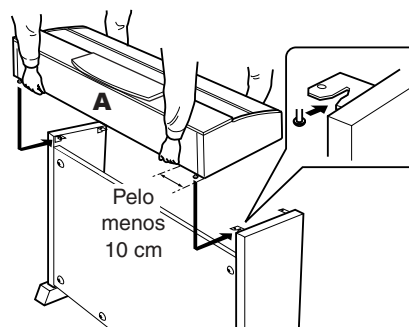



## 5 Fixação de A.

- 1 Centralize A para produzir uma folga igual nos lados direito e esquerdo.
- 2 Use os parafusos curtos de 6 × 16 mm para prender a unidade A pela parte dianteira.

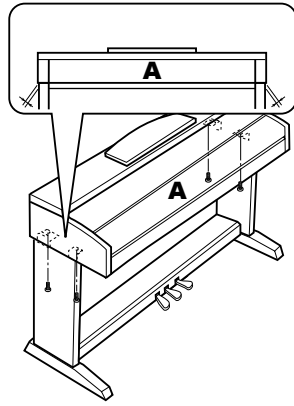

## 6 Conexão do cabo do pedal.

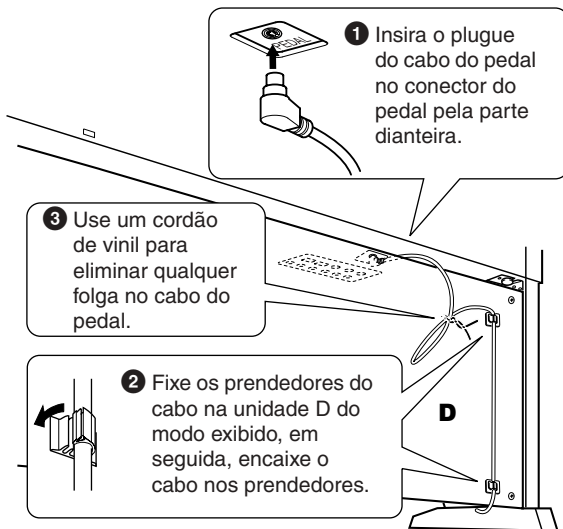

## 7 Defina o seletor de voltagem e conecte o cabo de alimentação.

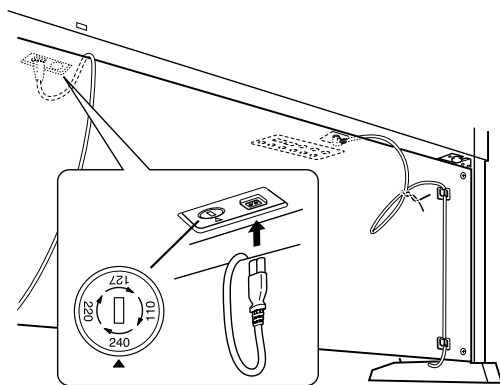

### Seletor de voltagem

Antes de conectar o cabo de alimentação de CA, verifique a configuração do seletor de voltagem fornecido em algumas regiões. Para definir o seletor para as voltagens principais 110V, 127V, 220V ou 240V, use uma chave de fenda para girar o controle do seletor até que a voltagem correta para sua região apareça ao lado do ponteiro do painel. O seletor de voltagem é configurado para 240V quando a unidade é inicialmente fornecida.

Após a seleção da voltagem, conecte o cabo de alimentação de CA à AC INLET e à tomada de CA na parede. Em algumas regiões é possível que um adaptador de plugue seja fornecido para adaptar a configuração de pinos das tomadas de CA da parede.

### ⚠️ ADVERTÊNCIA

A configuração de voltagem incorreta poderá causar danos graves ao Clavinova ou resultar em funcionamento inadequado.

## 8 Defina o ajustador.

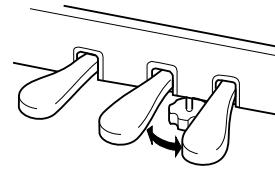

Gire o ajustador até se apoiar com firmeza sobre o chão.

### ■ Depois de concluir a montagem, verifique estes itens.

- Sobrou alguma peça?  
→ Revise o procedimento de montagem e corrija os erros.
- O Clavinova está livre de portas e outros acessórios móveis?  
→ Mova o Clavinova para um local apropriado.
- O Clavinova emite um ruído de chocalho quando sacudido?  
→ Aperte todos os parafusos.
- A caixa do pedal emite ruídos ou nada acontece quando você pisa nos pedais?  
→ Gire o ajustador até ficar firme contra o chão.
- Os cabos de alimentação e o pedal estão inseridos corretamente nos soquetes?  
→ Verifique a conexão.
- Se a unidade principal estalar ou parecer instável quando você usa o teclado, consulte os diagramas de montagem e aperte novamente todos os parafusos.

Quando movimentar o instrumento após a montagem, segure sempre pela parte inferior da unidade principal.

### ⚠️ AVISOS

Não segure pela cobertura das teclas ou pela parte superior. O manuseio incorreto pode resultar em danos ao instrumento ou em ferimentos.

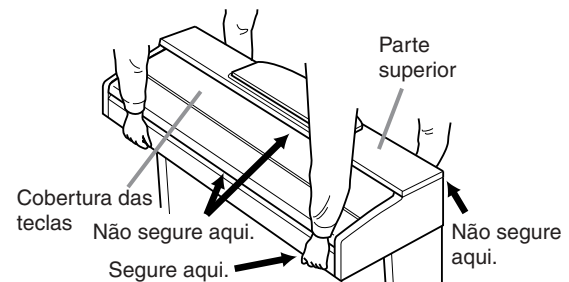

# CVP-401: Montagem da mesa do teclado

## ⚠ AVISOS

- Cuidado para não confundir as peças e verifique se todas estão instaladas na direção correta. Monte a unidade de acordo com a seqüência apresentada a seguir.
- A montagem deve ser realizada por duas pessoas, pelo menos.
- Use o tamanho correto de parafuso, conforme indicado a seguir. O uso de parafusos incorretos pode causar danos.
- Aperte todos os parafusos antes de concluir a montagem de cada unidade.
- Para desmontar, inverta a seqüência de montagem apresentada a seguir.

Tenha uma chave Phillips (+) à mão.

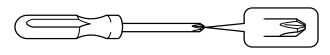

- 1 Abra o pacote, retire a unidade marcada como "C" na ilustração, retire os blocos de isopor e coloque a unidade A na parte superior dos blocos. Remova todas as peças da caixa. Confirme se todas as peças mostradas na ilustração foram fornecidas.

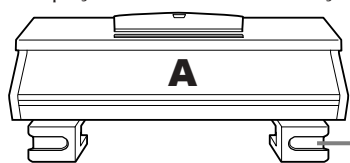

Blocos de isopor



Contém cabo do pedal enrolado

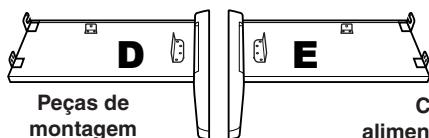

Peças de montagem

Cabo de alimentação de CA

Parafusos longos de 6 x 20 mm x 4



Parafusos curtos de 6 x 16 mm x 4



Parafusos finos de 4 x 12 mm x 2



Parafusos de rosca de 4 x 20 mm x 4



Prendedores de cabo x 2

- 2 Fixação (aperto com os dedos) de C em D e E.

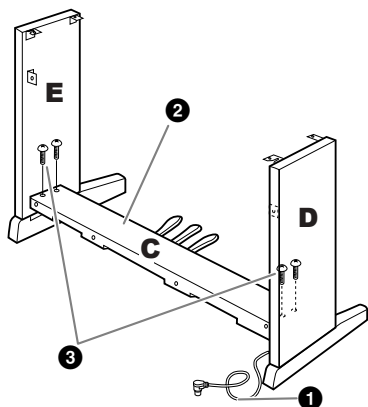

- 1 Solte e estique o cabo do pedal enrolado. Não descarte o cordão de vinil; ele será necessário posteriormente na etapa 7.
- 2 Alinhe D e E com cada extremidade de C.
- 3 Fixe D e E na C apertando com os dedos os parafusos longos (6 x 20 mm).

- 3 Fixação de B.

Dependendo do modelo de piano digital adquirido, a cor da superfície de um lado do painel traseiro pode ser diferente do outro lado. Nesse caso, posicione o painel traseiro de forma que o lado da cor da superfície semelhante ao painel lateral (lado esquerdo) e o painel lateral (do lado direito) fique de frente para o músico.

- 1 Coloque o lado inferior de B sobre cada base de D e E, em seguida, prenda o lado superior em D e E.
- 2 Fixe a parte superior de B em D e E apertando com os dedos os parafusos finos (4 x 12 mm).
- 3 Enquanto empurra de fora a parte inferior de D e E, prenda as extremidades inferiores de B usando os parafusos de rosca (4 x 20 mm).
- 4 Insira os dois outros parafusos de rosca (4 x 20 mm) nos dois outros orifícios de parafuso para prender a unidade B.
- 5 Aperte com firmeza os parafusos na parte superior da unidade B, presos na Etapa 3-2.

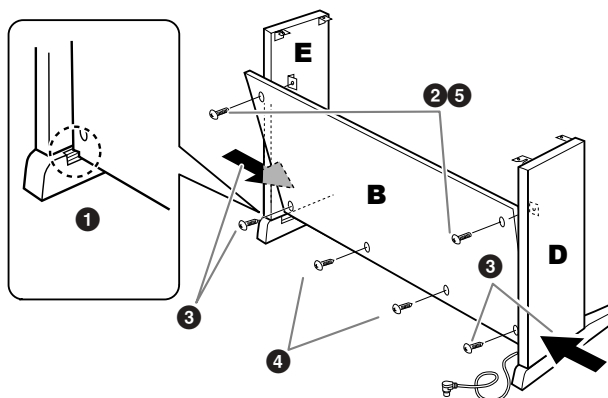

- 4 Aperte com firmeza os parafusos na unidade C, presos na Etapa 2-3.

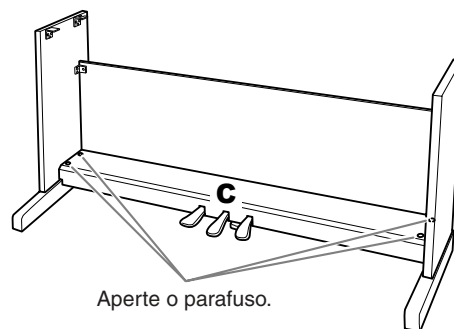

- 5 Montagem de A.

## ⚠ AVISOS

- Tome muito cuidado para não largar a unidade A, pois seus dedos podem ficar presos entre a unidade A e os painéis traseiro ou lateral.
- Não segure o teclado em nenhuma outra posição diferente da exibida na ilustração.

Coloque suas mãos a pelo menos 10 cm de distância da extremidade da unidade A ao posicioná-la.

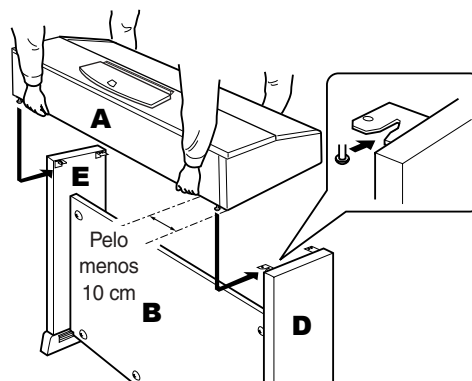

## 6 Fixação de A.

- 1 Ajuste a posição de A para que as extremidades esquerda e direita de A se projetem além de D e E de forma equilibrada quando visualizada da frente.
- 2 Prenda a unidade A apertando os parafusos curtos (6 x 16mm) pela frente.

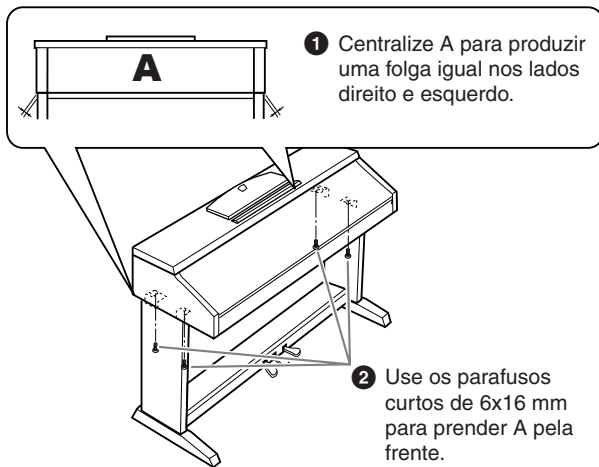

## 7 Conexão do cabo do pedal.

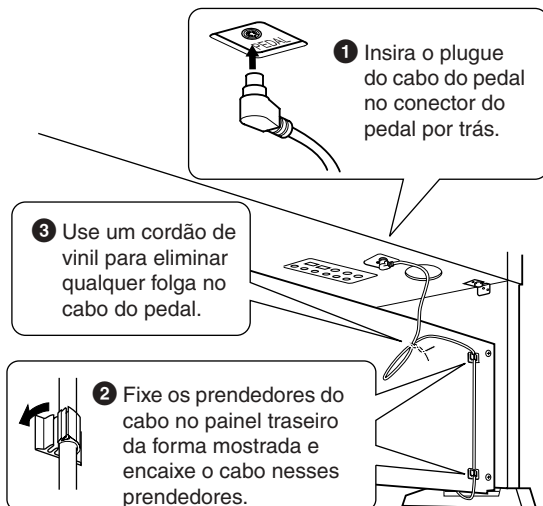

## 8 Defina o seletor de voltagem e conecte o cabo de alimentação.

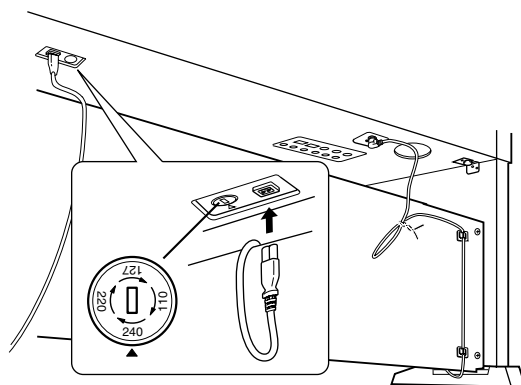

### Seletor de voltagem

Antes de conectar o cabo de alimentação de CA, verifique a configuração do seletor de voltagem fornecido em algumas regiões. Para definir o seletor para as voltagens principais 110V, 127V, 220V ou 240V, use uma chave de fenda para girar o controle do seletor até que a voltagem correta para sua região apareça ao lado do ponteiro do painel. O seletor de voltagem é configurado para 240V quando a unidade é inicialmente fornecida.

Após a seleção da voltagem, conecte o cabo de alimentação de CA à AC INLET e à tomada de CA na parede. Em algumas regiões é possível que um adaptador de plugue seja fornecido para adaptar a configuração de pinos das tomadas de CA da parede.

### ⚠️ ADVERTÊNCIA

A configuração de voltagem incorreta poderá causar danos graves ao Clavinova ou resultar em funcionamento inadequado.

## 9 Defina o ajustador.

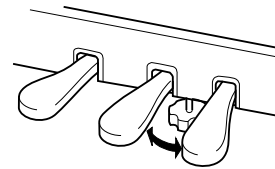

Gire o ajustador até ficar firme contra o chão.

### ■ Depois de concluir a montagem, verifique estes itens.

- Sobrou alguma peça?  
→ Revise o procedimento de montagem e corrija os erros.
- O Clavinova está livre de portas e outros acessórios móveis?  
→ Mova o Clavinova para um local apropriado.
- O Clavinova emite um ruído de chocalho quando sacudido?  
→ Aperte todos os parafusos.
- A caixa do pedal emite ruídos ou nada acontece quando você pisa nos pedais?  
→ Gire o ajustador até ficar firme no chão.
- Os cabos de alimentação e o pedal estão inseridos corretamente nos soquetes?  
→ Verifique a conexão.
- Se a unidade principal estalar ou parecer instável quando você usa o teclado, consulte os diagramas de montagem e aperte novamente todos os parafusos.

Quando movimentar o instrumento após a montagem, segure sempre pela parte inferior da unidade principal.

### ⚠️ AVISOS

Não segure pela cobertura das teclas ou pela parte superior. O manuseio incorreto pode resultar em danos ao instrumento ou em ferimentos.

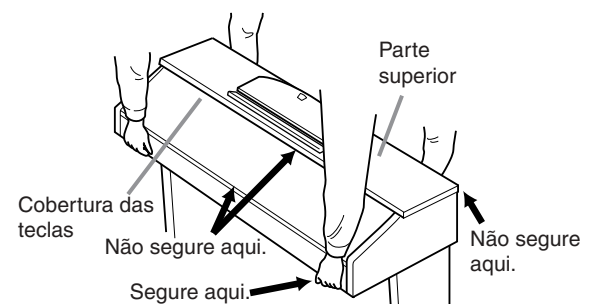

# Instalação da unidade de disquete (opcional) (CVP-405)

A unidade de disquete pode ser instalada na parte inferior do instrumento com a unidade de disquete e os parafusos fornecidos. Para obter uma lista de unidades de disquete opcionais disponíveis para esse instrumento, consulte "Acessórios Opcionais" (página 214).

Tenha uma chave Phillips (+) à mão.

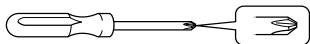

- 1** Remova os três papéis protetores da fita adesiva na unidade e coloque-a no compartimento.

Insira a unidade no compartimento, com o lado das tampas de borracha voltado para o compartimento.

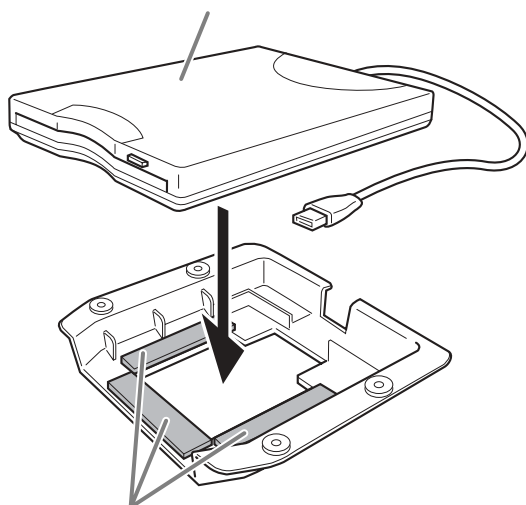

Fita adesiva dos dois lados

- 2** Coloque o cabo USB dentro do compartimento conforme mostrado.

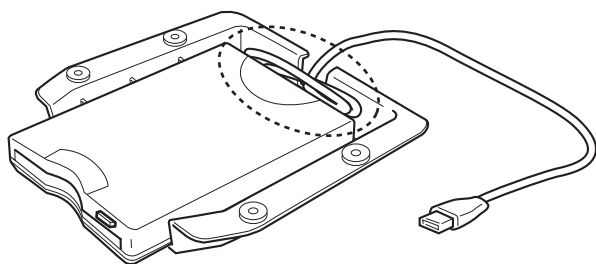

- 3** Prenda a unidade e o compartimento montados no lado inferior esquerdo do instrumento, usando os quatro parafusos fornecidos (4 mm x 10 mm).

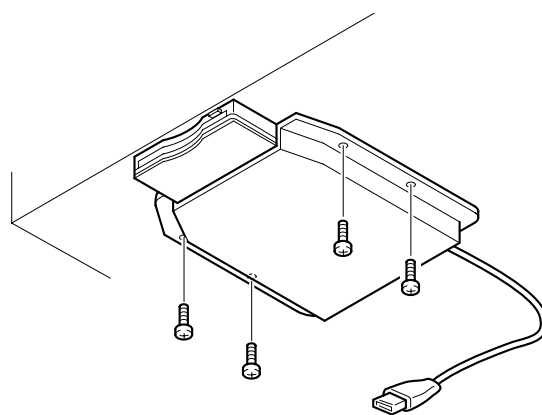

- 4** Conecte o cabo USB ao terminal [USB TO DEVICE].

# Especificações

		CVP-405	CVP-403	CVP-401	
Fonte sonora		Amostra estéreo dinâmica AWM		Amostra estéreo AWM	
Teclado		Teclado Graded Hammer 3 (GH3)		Teclado Graded Hammer (GH)	
Número de teclas		88			
Visor		320 X LCD QVGA colorido com 240 pontos e 5,7 polegadas	LCD QVGA monocromático de 5,7 polegadas, com 320 X 240 pontos	LCD QVGA monocromático de 4,6 polegadas, com 320 X 240 pontos	
	Partitura, letra de música	SIM			
	Text	SIM	-		
	Personalizar papel de parede (Exibição da letra de música)	SIM	-		
Voz	Polifonia (máx)	128	96		
	Seleção de voz	414 vozes + 480 vozes XG 19 conjuntos de percussão/ SFX + GM2 + GS (vozes GS para reprodução de música GS)	340 vozes + 480 vozes XG 16 conjuntos de percussão/ SFX + GM2 + GS (vozes GS para reprodução de música GS)	296 vozes + 480 vozes XG 15 conjuntos de percussão/ SFX + GM2 + GS (vozes GS para reprodução de música GS)	
	Voz Natural!	21	21	3	
	Voz S. Articulation!	24	-		
	Voz Mega Voice	15	10	-	
	Voz Live!	20	14	10	
	Voz Cool!	26	18	16	
	Voz Sweet!	22	13	11	
	Organ Flutes!	10			
	Voz Regular	276	254	246	
Criador do som		SIM			
Efeitos	Blocos de efeito	Reverberação/ Coro/DSP/ Principal	6		
		Microfone	1	-	
	Tipos de efeito	Reverberação/ Coro/DSP	Efeito Reverb: 34 predefinições + 3 usuários Coral: 29 predefinições + 3 usuários DSP 1: 191 predefinições + 3 usuários DSP 2-4: 106 predefinições + 10 usuários		
		Equalizador principal	5 predefinições + 2 usuários		
		Equalizador parcial	27 partes		
Harmonia vocal		60 predefinições + 10 usuários		-	
Estilo de acompanhamento	Estilos de acompanhamento		344	243	191
		Estilos profissionais	284	195	151
		Estilos de sessão	24	12	4
		Estilos de pianista	36		
	Estilos Mega Voice		SIM		-
	Dedilhado		Single Finger, Fingered, Fingered On Bass, Multi Finger, AI Fingered, Full Keyboard, AI Full Keyboard		
	Criador de estilo		SIM		
	OTS (One Touch Setting)		4 para cada estilo		
	Link do OTS		SIM		
	Localizador de músicas	Predefinidas	SIM		
Editar		SIM			

		CVP-405	CVP-403	CVP-401
Música	Músicas predefinidas	120		61
	Guia	Follow Lights, Any Key, Karao-Key, Vocal Cue		Follow Lights, Any Key, Karao-Key
	Lâmpada guia	SIM		
	Tecnologia de assistência à execução	SIM		
	Gravação	Gravação rápida, Gravações múltiplas, Gravação em etapas, Edição de sons		
	Canais de gravação	16		
Gravador de áudio USB		SIM		–
Conexão direta com a Internet		Porta LAN, Adaptador de jogo sem fio (Porta LAN), Adaptador externo (via USB TO DEVICE)		
Dispositivo de memória	Memória flash USB	SIM		
	Disquete (2HD, 2DD)	Adaptador externo (via USB TO DEVICE)		
	Unidade de Disco	Adaptador externo (via USB TO DEVICE)		
	Memória Flash (interna)	aproximadamente 1,4 MB	aproximadamente 560 KB	
	Placa de memória (SmartMedia, etc.)	Adaptador externo (via USB TO DEVICE)		
Tempo	Faixa de tempo	5–500, Tap Tempo		
	Metrônomo	SIM		
	Som	Sino ligado/desligado, vozes humanas (5 idiomas)		
Memória de registro	Botões	8		
	Regist. Sequence/Freeze	SIM		
Outros	Demo	SIM		
	Idioma do visor	6 idiomas (inglês, japonês, alemão, francês, espanhol e italiano)		
	Acesso direto	SIM		
	Botão Piano Reset (incl. Piano Lock)	SIM		
	Transposição	Teclado/Música/Principal		
	Tipo de escala	9		
USB Conexão	USB TO HOST (Computador)	SIM		
	USB TO DEVICE (do lado esquerdo do painel frontal)	SIM		
	USB TO DEVICE (painel inferior esquerdo do instrumento)	SIM	–	
Outros conectores		PHONES X 2, MIDI (THRU, OUT, IN), AUX PEDAL, AUX IN (L/L+R, R), AUX OUT (L/L+R, R), LAN		
		MIC (INPUT VOLUME, MIC./LINE IN), VIDEO OUT	MIC (INPUT VOLUME, MIC./LINE IN)	–
Pedais	Funções	VOLUME, SUSTAIN, SOSTENUTO, SOFT, GLIDE, S. Articulation (CVP-405), SONG PLAY/PAUSE, STYLE START/STOP, etc.		
Amplificadores/alto-falantes	Amplificadores	40 W + 40 W		20 W + 20 W
	Alto-falantes	(16 cm + 5 cm) x 2		16 cm x 2
Dimensões [L x P x A] (com Estante para partitura)		1430 mm x 609 mm x 890 mm [56 1/2" x 24" x 35 1/8"] (1430 mm x 609 mm x 1047 mm) [56 1/2" x 24" x 41 3/8"]	1.432 mm x 614 mm x 888 mm [56 1/2" x 24 1/4" x 35"] (1.432 mm x 614 mm x 1.045 mm) [56 1/2" x 24 1/4" x 41 1/4"]	1.372 mm x 595 mm x 896 mm [54 1/8" x 23 1/2" x 35 1/4"] (1.372 mm x 595 mm x 1.049 mm) [54 1/8" x 23 1/2" x 41 3/8"]
Peso		79 kg (174 lbs., 2 5/8 oz)	73 kg (160 lbs., 15 oz)	61 kg (134 lbs., 1 oz)
Acessórios Opcionais	Fones de ouvido	HPE-160		
	Pedal	FC 4/FC 5		
	Controlador de pé	FC 7		
	Unidade USB-FDD	UD-FD01		

\* As especificações e as descrições contidas neste manual do proprietário têm apenas fins informativos. A Yamaha Corp. reserva-se o direito de alterar ou modificar produtos ou especificações a qualquer momento, sem notificação prévia. Como as especificações, os equipamentos ou as opções podem não ser iguais em todas as localidades, verifique esses itens com o revendedor Yamaha.

## Números

1-16 ..... 144, 154

## A

A/B Repeat ..... 41  
 Acesso direto ..... 64  
 ACORDE ..... 144, 154  
 Adaptador de jogo sem fio ..... 172, 184  
 Afinação ..... 90  
 AI ..... 104  
 AI FINGERED ..... 104  
 Any key ..... 138  
 ARABIC ..... 84  
 Arquivo de estilo ..... 195  
 Arquivo, pasta ..... 66  
 ASSEMBLY (Style) ..... 118  
 AUTO RVOICE SETUP ..... 90  
 Avanço rápido ..... 134

## B

Backup ..... 77  
 BASIC ..... 114  
 BASS ..... 199  
 BOOKMARK ..... 176  
 Brightness ..... 19  
 Browser ..... 180

## C

Canais de música ..... 143  
 Caracteres ..... 74  
 CHANNEL ..... 154  
 CHANNEL ON/OFF ..... 105  
 CHORD DETECT ..... 200  
 CHORD FINGERING ..... 103  
 Chord Tutor, função ..... 49  
 cobertura das teclas ..... 14  
 COMMON ..... 97  
 Como definir a polaridade do pedal ..... 187  
 Comprimento de pés ..... 102  
 Conexão direta com a Internet ..... 172  
 CONFIG 1 ..... 31, 47, 105, 128  
 CONFIG 2 ..... 17, 19, 200  
 Configuração do alto-falante ..... 17  
 Configuração do visor de Seleção de arquivo ..... 66  
 Configurações MIDI ..... 196  
 Configurações programadas de fábrica ..... 75  
 Conjunto de estilos ..... 114  
 Contraste ..... 18  
 Controlador de pé ..... 30  
 CONTROLLER ..... 97  
 Cool! ..... 79  
 COPY ..... 71  
 Criador de estilo ..... 113  
 Criador de som ..... 96  
 CUT ..... 72

## D

DELETE ..... 72  
 Demo ..... 23  
 Demo (Voice) (Demonstração de vozes) ..... 34  
 DOC (Disk Orchestra Collection) ..... 195

Drums ..... 79  
 DSP ..... 85  
 DSP/DSP VARIATION ..... 85  
 DUAL ..... 80

## E

EDIT ..... 117  
 Editar (efeito) ..... 92  
 Editar (EQ) ..... 94  
 Editar (estilo) ..... 119  
 Editar (Harmonia vocal) ..... 163  
 Editar (Letras) ..... 154  
 Editar (Localizador de músicas) ..... 110  
 Editar (Marcadores) ..... 178  
 Editar (Música) ..... 154  
 Editar (OTS) ..... 51  
 Editar (voz) ..... 96  
 Efeito (microfone) ..... 56  
 Efeito (voz) ..... 85  
 Efeitos sonoros ..... 34  
 EFFECT ..... 89  
 EFFECT/EQ ..... 99  
 EQ (Equalizador) ..... 90  
 EQUAL TEMPERAMENT ..... 84  
 ESEQ ..... 195  
 Estante para partitura ..... 16  
 Estilo ..... 44  
 Estrutura do estilo ..... 113  
 EXIT ..... 67

## F

F ..... 65  
 FADE IN/OUT (música) ..... 133  
 FADE IN/OUT/HOLD TIME ..... 105  
 Favoritas ..... 110  
 FILTER ..... 89, 161  
 FINGERED ..... 104  
 FINGERED ON BASS ..... 104  
 FOLDER ..... 73  
 Follow lights ..... 138  
 Fones de ouvido ..... 17  
 FOOTAGE ..... 100, 101  
 Formatação ..... 69  
 FREEZE ..... 129  
 FULL KEYBOARD ..... 104  
 FUNCTION, tela ..... 27

- Para obter informações sobre os controles do painel, consulte "Controles do painel" na página 12.
- Para obter informações sobre saídas e conectores localizados na parte inferior do instrumento, consulte "Como utilizar seu instrumento com outros dispositivos" na página 185.
- Para obter termos relacionados à Internet, consulte "Glossário de termos da Internet" na página 184.
- Para obter informações sobre os parâmetros nos visores de guia, consulte os nomes das guias neste índice.

**G**

GM System Level 1 .....	195
GM System Level 2 .....	195
Grampos para páginas de partitura .....	16
Gravação (estilo) .....	114
Gravação com punch in/out .....	155
Gravação de etapa .....	114
Gravação de várias faixas .....	139
Gravação em etapas .....	139
Gravação em tempo real .....	114
Gravação rápida .....	139
Gravador de áudio .....	60
Gravador de áudio USB .....	60
Gravar (música) .....	42
GS .....	195
Guia .....	137
GUIDE LAMP ON/OFF .....	137
GUIDE LAMP TIMING .....	138

**H**

H .....	65
HARMONY .....	100
HARMONY/ECHO .....	85
Home Page (Página inicial) .....	182
Hz .....	83

**I**

ICON .....	73
Idioma .....	18
Inicialização .....	75
Inicializando configurações de Internet .....	183
Início .....	134
Inserção de caracteres (conexão direta com a Internet) .....	174
Inserindo caracteres .....	74
Internet Settings .....	179
Interrupção sincronizada .....	48

**K**

Karaoke .....	54
Karao-key .....	138
KEYBOARD/PANEL .....	29, 58
KIRNBERGER .....	84

**L**

Lâmpada guia .....	39
LAN .....	180
Left .....	80
Letra da música .....	55
Live! .....	79
Localizador de músicas .....	52
LYRICS .....	154

**M**

MAIN, tela .....	25
Marca de frase .....	134
MASTER TUNE .....	83
MEAN-TONE .....	84
MEDIA .....	69, 136, 191

Mega Voice .....	79
MELODIC MINOR .....	125
Memória Flash .....	22
Mensagens .....	63
Microfone .....	54
MICROPHONE SETTING .....	166
MIDI .....	192
MIXING CONSOLE .....	87
Modelos MIDI .....	197
MONO/POLY .....	85
Montagem .....	206, 208, 210
MULTI FINGER .....	104
Música .....	35

**N**

NAME .....	73
Natural! .....	79
Nível de retorno de efeito .....	93
Notação .....	38
Número de alteração do programa de voz .....	200

**O**

One Touch Setting .....	50
Operação básica do visor de Seleção de arquivo .....	67
Operações do arquivo/pasta .....	69
Organ Flutes .....	100
Organ Flutes! .....	79
Others .....	181
OTS Link .....	51
OTS Link Timing .....	106
OVERALL SETTING .....	167
OWNER .....	18, 20
Owner Name .....	20

**P**

PANEL PART .....	88
PARAMETER .....	123
Parte .....	80
Partes de estilo .....	143
Partes do teclado .....	80
Partitura .....	38
PASTE .....	71, 72
Pausa .....	134
Pedais .....	30
PEDAL .....	187
Pedal de sustentação .....	30
Pedal esquerdo .....	30
Pedal tonal .....	30
Pesquisar (Gravações do Localizador de músicas) .....	108
PHRASE MARK REPEAT .....	134
Pianist .....	103
PIANO .....	97
Piano Lock .....	29
Plano de fundo (Letras) .....	55
Polaridade do pedal .....	187
Porta LAN .....	172, 192
Portamento .....	85
Pactive, função .....	137
Prática com uma das mãos .....	39
Prendedor de fones de ouvido .....	17
PRESET .....	26
Principal, visor .....	65



Pro (Professional) .....	103
Prot. 1 .....	71
Prot. 2 Edit .....	71
Prot. 2 Orig .....	71
PURE MAJOR .....	84
PURE MINOR .....	84
PYTHAGOREAN .....	84

## Q

QUANTIZE .....	122
QUICK START .....	135

## R

RANDOM .....	134
REC MODE .....	154
RECEIVE .....	199
RECORD .....	66
Record (música) .....	139
Recurso de acompanhamento automático .....	44
Redefinição de fábrica .....	75
REGISTRATION MEMORY .....	127
REGISTRATION SEQUENCE .....	130
REPEAT MODE .....	36, 134
Repeat Playback, função .....	41
Repertoire .....	53
Repetir reprodução .....	134
Reprodução encadeada .....	134
Retrocesso .....	134
Right 1 .....	80
Right 2 .....	80

## S

S. Articulation! .....	79
Salvar (Localizador de músicas) .....	111
SAVE .....	70
SCALE TUNE .....	83
Section Set .....	106
Seleção de arquivo, visor .....	69
Seleção de arquivos, tela .....	26
Session (Sessão) .....	103
SFX .....	79
SINGLE FINGER .....	104
SMF (arquivo MIDI padrão) .....	195
SONG CH 1-8/9-16 .....	88
Sons de percussão .....	34
SOUND .....	98
SPLIT .....	80
SPLIT POINT .....	107
Stop ACMP .....	106
Style .....	106
Style Change Behavior .....	106
STYLE PART .....	88
STYLE SETTING/SPLIT POINT .....	105
Style Touch .....	106
Sweet! .....	79
Synchro Start .....	47
Synchro Start (música) .....	133
Synchro Stop Window .....	106
SYS/EX. ....	154
SYSTEM .....	198

## T

TALK .....	59
TALK SETTING .....	170
Tap, função .....	133
Tecnologia de assistência à execução .....	43
Tempo de Fade In/Out .....	133
Tempo de Portamento .....	97
Terminal [USB TO DEVICE] .....	191
Text .....	55
Tipo de efeito .....	91
Toque de estilo .....	106
TRANSMIT .....	198
Transposição .....	56, 58, 83
TUNE .....	89

## U

UP .....	68
USER .....	26

## V

Vibrato .....	99
VIDEO OUT .....	56
Visor .....	199
Vocal CueTIME .....	138
VOCAL HARMONY EDIT .....	164, 165
VOCAL HARMONY TYPE .....	163
VOICE EFFECT .....	85
VOICE SET .....	102
VOL/ATTACK .....	101
VOL/VOICE .....	89
Voz .....	28, 32, 79

## W

WERCKMEISTER .....	84
Wireless LAN .....	181

## X

XF .....	195
XG .....	195

- Para obter informações sobre os controles do painel, consulte “Controles do painel” na página 12.
- Para obter informações sobre saídas e conectores localizados na parte inferior do instrumento, consulte “Como utilizar seu instrumento com outros dispositivos” na página 185.
- Para obter termos relacionados à Internet, consulte “Glossário de termos da Internet” na página 184.
- Para obter informações sobre os parâmetros nos visores de guia, consulte os nomes das guias neste índice.

# Tabela de botões do painel

A posição do botão no painel pode ser confirmada no Controle do painel (página 12).

## Símbolo

[–] [+] (TEMPO) .....	8
[–] [+] (TRANSCOPE) .....	6

## Número

[1]–[4] (ONE TOUCH SETTING) .....	54
[1]–[8] (REGISTRATION MEMORY).....	51
[1 ▲ ▼]–[8 ▲ ▼] .....	25

## A

[ACMP ON/OFF] .....	10
[AUTO FILL IN] .....	11
[A]–[J] .....	21

## B

[BREAK].....	14
--------------	----

## C

[CHANNEL ON/OFF] .....	24
------------------------	----

## D

Pedal de sustentação .....	59
[DATA ENTRY].....	28
[DEMO].....	4
[DIRECT ACCESS] .....	22
Ícones do conjunto de percussão.....	56
[DUAL (RIGHT2)] .....	32

## E

ENDING/rit. [I]/[II]/[III] .....	15
[ENTER] .....	29
[EXIT] .....	27
[EXTRA TRACKS] .....	41

## F

[FUNCTION] .....	34
------------------	----

## G

[GUIDE] .....	46
---------------	----

## I

[INTERNET] .....	35
INTRO [I]/[II]/[III] .....	12

## K

Luzes indicadoras do teclado .....	60
------------------------------------	----

## L

[LCD CONTRAST] .....	20
Pedal esquerdo.....	57
[LYRICS], botão (CVP-403/401) .....	45
[LYRICS/TEXT], botão (CVP-405) .....	45

## M

MAIN VARIATION [A]/[B]/[C]/[D] .....	13
[MASTER VOLUME].....	3
[MEMORY] .....	50
Luzes externas/sinal miscelânea (CVP-405/403).....	61
[MIXING CONSOLE] .....	23
[MUSIC FINDER] .....	19

## O

[ON/OFF] (METRONOME).....	5
[OTS LINK].....	55

## P

[PIANO RESET] .....	48
[PLAY/PAUSE].....	39
[POWER] .....	1

## R

[REC] .....	37
REGIST BANK [+] [–] .....	49
[REPEAT].....	47
[REW]/[FF], botões .....	40

## S

[SCORE].....	44
[SONG SELECT].....	36
Pedal tonal.....	58
[SPLIT (LEFT)] .....	33
[START/STOP] .....	18
[STOP] .....	38
STYLE, botões de seleção de categoria.....	9
[SYNC START] .....	17
[SYNC STOP] .....	16

## T

TAB [◀][▶] .....	26
[TAP TEMPO] (TEMPO) .....	7
[TRACK 1 (R)].....	43
[TRACK 2 (L)] .....	42

## U

[USB].....	30
[USB TO DEVICE] .....	2

## V

VOICE, botões de seleção de categoria.....	52
[VOICE EFFECT] .....	53

The followings are the titles, credits and copyright notices for fifty seven (57) of the songs pre-installed in this instrument:

#### **Alfie**

Theme from the Paramount Picture ALFIE  
Words by Hal David  
Music by Burt Bacharach  
Copyright © 1966 (Renewed 1994) by Famous Music Corporation  
International Copyright Secured All Rights Reserved

#### **All Shook Up**

Words and Music by Otis Blackwell and Elvis Presley  
Copyright © 1957 by Shalimar Music Corporation  
Copyright Renewed and Assigned to Elvis Presley Music  
All Rights Administered by Cherry River Music Co. and Chrysalis Songs  
International Copyright Secured All Rights Reserved

#### **Beauty And The Beast**

from Walt Disney's BEAUTY AND THE BEAST  
Lyrics by Howard Ashman  
Music by Alan Menken  
© 1991 Walt Disney Music Company and Wonderland Music Company, Inc.  
All Rights Reserved Used by Permission

#### **Bésame Mucho (Kiss Me Much)**

Music and Spanish Words by Consuelo Velazquez  
English Words by Sunny Skylar  
Copyright © 1941, 1943 by Promotora Hispano Americana de Musica, S.A.  
Copyrights Renewed  
All Rights Administered by Peer International Corporation  
International Copyright Secured All Rights Reserved

#### **Blue Hawaii**

from the Paramount Picture WAIKIKI WEDDING  
Words and Music by Leo Robin and Ralph Rainger  
Copyright © 1936, 1937 (Renewed 1963, 1964) by Famous Music Corporation  
International Copyright Secured All Rights Reserved

#### **Blue Moon**

Words by Lorenz Hart  
Music by Richard Rodgers  
© 1934 (Renewed 1962) METRO-GOLDWYN-MAYER INC.  
All Rights Controlled by EMI ROBBINS CATALOG INC. (Publishing) and WARNER BROS. PUBLICATIONS U.S. INC. (Print)  
All Rights Reserved Used by Permission

#### **Brazil**

Words and Music by Ray Barroso  
English lyrics by S. K. Russell  
Copyright © 1941 by Peer International Corporation  
Copyright Renewed  
International Copyright Secured All Rights Reserved

#### **California Girls**

Words and Music by Brian Wilson and Mike Love  
Copyright © 1965 IRVING MUSIC, INC.  
Copyright Renewed  
All Rights Reserved Used by Permission

#### **Can You Feel The Love Tonight**

from Walt Disney Pictures' THE LION KING  
Music by Elton John  
Lyrics by Tim Rice  
© 1994 Wonderland Music Company, Inc.  
All Rights Reserved Used by Permission

#### **Can't Help Falling In Love**

from the Paramount Picture BLUE HAWAII  
Words and Music by George David Weiss, Hugo Peretti and Luigi Creatore  
Copyright © 1961 by Gladys Music, Inc.  
Copyright Renewed and Assigned to Gladys Music  
All Rights Administered by Cherry Lane Music Publishing Company, Inc. and Chrysalis Music  
International Copyright Secured All Rights Reserved

#### **Chim Chim Cher-ee**

from Walt Disney's MARY POPPINS  
Words and Music by Richard M. Sherman and Robert B. Sherman  
© 1963 Wonderland Music Company, Inc.  
Copyright Renewed  
All Rights Reserved Used by Permission

#### **Do-Re-Mi**

from THE SOUND OF MUSIC  
Lyrics by Oscar Hammerstein II  
Music by Richard Rodgers  
Copyright © 1959 by Richard Rodgers and Oscar Hammerstein II  
Copyright Renewed  
WILLIAMSON MUSIC owner of publication and allied rights throughout the world  
International Copyright Secured All Rights Reserved

#### **Don't Be Cruel (To A Heart That's True)**

Words and Music by Otis Blackwell and Elvis Presley  
Copyright © 1956 by Unart Music Corporation and Elvis Presley Music, Inc.  
Copyright Renewed and Assigned to Elvis Presley Music  
All Rights Administered by Cherry River Music Co. and Chrysalis Songs  
International Copyright Secured All Rights Reserved

#### **Edelweiss**

from THE SOUND OF MUSIC  
Lyrics by Oscar Hammerstein II  
Music by Richard Rodgers  
Copyright © 1959 by Richard Rodgers and Oscar Hammerstein II  
Copyright Renewed  
WILLIAMSON MUSIC owner of publication and allied rights throughout the world  
International Copyright Secured All Rights Reserved

#### **Fly Me To The Moon (In Other Words)**

featured in the Motion Picture ONCE AROUND  
Words and Music by Bart Howard  
TRO - © Copyright 1954 (Renewed) Hampshire House Publishing Corp., New York, NY  
International Copyright Secured  
All Rights Reserved Including Public Performance For Profit  
Used by Permission

#### **Hey Jude**

Words and Music by John Lennon and Paul McCartney  
Copyright © 1968 Sony/ATV Songs LLC  
Copyright Renewed  
All Rights Administered by Sony/ATV Music Publishing, 8 Music Square West, Nashville, TN 37203  
International Copyright Secured All Rights Reserved

#### **Hound Dog**

Words and Music by Jerry Leiber and Mike Stoller  
Copyright © 1956 by Elvis Presley Music, Inc. and Lion Publishing Co., Inc.  
Copyright Renewed, Assigned to Gladys Music and Universal - MCA Music Publishing, A Division of Universal Studios, Inc.  
All Rights Administered by Cherry Lane Music Publishing Company, Inc. and Chrysalis Music  
International Copyright Secured All Rights Reserved

#### **I Just Called To Say I Love You**

Words and Music by Stevie Wonder  
© 1984 JOBETE MUSIC CO., INC. and BLACK BULL MUSIC  
c/o EMI APRIL MUSIC INC.  
All Rights Reserved International Copyright Secured Used by Permission

#### **I Left My Heart In San Francisco**

Words by Douglass Cross  
Music by George Cory  
© 1954 (Renewed 1982) COLGEMS-EMI MUSIC INC.  
All Rights Reserved International Copyright Secured Used by Permission

**In The Mood**

By Joe Garland  
Copyright © 1939, 1960 Shapiro, Bernstein & Co., Inc., New York  
Copyright Renewed  
International Copyright Secured All Rights Reserved  
Used by Permission

**Isn't She Lovely**

Words and Music by Stevie Wonder  
© 1976 JOBETE MUSIC CO., INC. and BLACK BULL MUSIC  
c/o EMI APRIL MUSIC INC.  
All Rights Reserved International Copyright Secured Used by Permission

**Let It Be**

Words and Music by John Lennon and Paul McCartney  
Copyright © 1970 Sony/ATV Songs LLC  
Copyright Renewed  
All Rights Administered by Sony/ATV Music Publishing, 8 Music Square West, Nashville, TN 37203  
International Copyright Secured All Rights Reserved

**Let's Twist Again**

Words by Kal Mann  
Music by Dave Appell and Kal Mann  
Copyright © 1961 Kalmann Music, Inc.  
Copyright Renewed  
All Rights Controlled and Administered by Spirit Two Music, Inc. (ASCAP)  
International Copyright Secured All Rights Reserved

**Linus And Lucy**

By Vince Guaraldi  
Copyright © 1965 LEE MENDELSON FILM PRODUCTIONS, INC.  
Copyright Renewed  
International Copyright Secured All Rights Reserved

**Love Story**

Theme from the Paramount Picture LOVE STORY  
Music by Francis Lai  
Copyright © 1970, 1971 (Renewed 1998, 1999) by Famous Music Corporation  
International Copyright Secured All Rights Reserved

**Lullaby Of Birdland**

Words by George David Weiss  
Music by George Shearing  
© 1952, 1954 (Renewed 1980, 1982) EMI LONGITUDE MUSIC  
All Rights Reserved International Copyright Secured Used by Permission

**Michelle**

Words and Music by John Lennon and Paul McCartney  
Copyright © 1965 Sony/ATV Songs LLC  
Copyright Renewed  
All Rights Administered by Sony/ATV Music Publishing, 8 Music Square West, Nashville, TN 37203  
International Copyright Secured All Rights Reserved

**Mickey Mouse March**

from Walt Disney's THE MICKEY MOUSE CLUB  
Words and Music by Jimmie Dodd  
© 1955 Walt Disney Music Company  
Copyright Renewed  
All Rights Reserved Used by Permission

**Mission: Impossible Theme**

from the Paramount Television Series MISSION: IMPOSSIBLE  
By Lalo Schifrin  
Copyright © 1966, 1967 (Renewed 1994, 1995) by Bruin Music Company  
International Copyright Secured All Rights Reserved

**Mona Lisa**

from the Paramount Picture CAPTAIN CAREY, U.S.A.  
Words and Music by Jay Livingston and Ray Evans  
Copyright © 1949 (Renewed 1976) by Famous Music Corporation  
International Copyright Secured All Rights Reserved

**Moon River**

from the Paramount Picture BREAKFAST AT TIFFANY'S  
Words by Johnny Mercer  
Music by Henry Mancini  
Copyright © 1961 (Renewed 1989) by Famous Music Corporation  
International Copyright Secured All Rights Reserved

**Moonlight Serenade**

Words by Mitchell Parish  
Music by Glen Miller  
Copyright © 1939 (Renewed 1967) by ROBBINS MUSIC CORPORATION  
All Rights Controlled and Administered by EMI ROBBINS CATALOG INC.  
International Copyright Secured All Rights Reserved

**My Favorite Things**

from THE SOUND OF MUSIC  
Lyrics by Oscar Hammerstein II  
Music by Richard Rodgers  
Copyright © 1959 by Richard Rodgers and Oscar Hammerstein II  
Copyright Renewed  
WILLIAMSON MUSIC owner of publication and allied rights throughout the world  
International Copyright Secured All Rights Reserved

**My Way**

By Paul Anka, Jacques Revaux, Claude Francois and Giles Thibault  
© 1997 by Chrysalis Standards, Inc.  
Used by Permission. All Rights Reserved.

**The Nearness Of You**

from the Paramount Picture ROMANCE IN THE DARK  
Words by Ned Washington  
Music by Hoagy Carmichael  
Copyright © 1937, 1940 (Renewed 1964, 1967) by Famous Music Corporation  
International Copyright Secured All Rights Reserved

**Theme From "New York, New York"**

Music by John Kander  
Words by Fred Ebb  
© 1977 UNITED ARTISTS CORPORATION  
All Rights Controlled by EMI UNART CATALOG INC. (Publishing) and WARNER BROS. PUBLICATIONS U.S. INC. (Print)  
All Rights Reserved Used by Permission

**Ob-La-Di, Ob-La-Da**

Words and Music by John Lennon and Paul McCartney  
Copyright © 1968 Sony/ATV Songs LLC  
Copyright Renewed  
All Rights Administered by Sony/ATV Music Publishing, 8 Music Square West, Nashville, TN 37203  
International Copyright Secured All Rights Reserved

**Proud Mary**

Words and Music by J.C. Fogerty  
© 1968 (Renewed) JONDORA MUSIC  
All Rights Reserved Used by Permission

**Return To Sender**

Words and Music by Otis Blackwell and Winfield Scott  
Copyright © 1962 by Elvis Presley Music, Inc.  
Copyright Renewed and Assigned to Elvis Presley Music  
All Rights Administered by Cherry River Music Co. and Chrysalis Songs  
International Copyright Secured All Rights Reserved

**The Shoop Shoop Song (It's In His Kiss)**

Words and Music by Rudy Clark  
Copyright © 1963, 1964 by Trio Music Company, Inc. and Top Of The Charts  
Copyright Renewed  
All Rights for the United States Controlled and Administered by Trio Music Company, Inc.  
All Rights for the World excluding the United States Controlled and Administered by Trio Music Company, Inc. and Alley Music Corp.  
International Copyright Secured All Rights Reserved  
Used by Permission

**(Sittin' On) The Dock Of The Bay**

Words and Music by Steve Cropper and Otis Redding  
 Copyright © 1968, 1975 IRVING MUSIC, INC.  
 Copyright Renewed  
 All Rights Reserved Used by Permission

**Smoke Gets In Your Eyes**

from ROBERTA  
 Words by Otto Harbach  
 Music by Jerome Kern  
 © 1933 UNIVERSAL - POLYGRAM INTERNATIONAL PUBLISHING, INC.

Copyright Renewed  
 All Rights Reserved  
 International Rights Secured. Not for broadcast transmission.  
 DO NOT DUPLICATE. NOT FOR RENTAL.

WARNING: It is a violation of Federal Copyright Law to synchronize this Multimedia Disc with video tape or film, or to print the Composition(s) embodied on this Multimedia Disc in the form of standard music notation, without the express written permission of the copyright owner.

**Somewhere, My Love**

Lara's Theme from DOCTOR ZHIVAGO  
 Lyric by Paul Francis Webster  
 Music by Maurice Jarre  
 Copyright © 1965, 1966 (Renewed 1993, 1994) Webster Music Co. and EMI Robbins Catalog Inc.  
 International Copyright Secured All Rights Reserved

**Spanish Eyes**

Words by Charles Singleton and Eddie Snyder  
 Music by Bert Kaempfert  
 © 1965, 1966 (Renewed 1993, 1994) EDITION DOMA BERT KAEMPFERT  
 All Rights for the world, excluding Germany, Austria and Switzerland, Controlled and Administered by SCREEN GEMS-EMI MUSIC INC.  
 All Rights Reserved International Copyright Secured Used by Permission

**Speak Softly, Love (Love Theme)**

from the Paramount Picture THE GODFATHER  
 Words by Larry Kusik  
 Music by Nino Rota  
 Copyright © 1972 (Renewed 2000) by Famous Music Corporation  
 International Copyright Secured All Rights Reserved

**Stella By Starlight**

from the Paramount Picture THE UNINVITED  
 Words by Ned Washington  
 Music by Victor Young  
 Copyright © 1946 (Renewed 1973, 1974) by Famous Music Corporation  
 International Copyright Secured All Rights Reserved

**Take The "A" Train**

Words and Music by Billy Strayhorn  
 Copyright © 1941; Renewed 1969 DreamWorks Songs (ASCAP) and Billy Strayhorn Songs, Inc. (ASCAP) for the U.S.A.  
 Rights for DreamWorks Songs and Billy Strayhorn Songs, Inc. Administered by Cherry Lane Music Publishing Company, Inc.  
 International Copyright Secured All Rights Reserved

**Tears In Heaven**

Words and Music by Eric Clapton and Will Jennings  
 Copyright © 1992 by E.C. Music Ltd. and Blue Sky Rider Songs  
 All Rights for E.C. Music Ltd. Administered by Unichappell Music Inc.  
 All Rights for Blue Sky Rider Songs Administered by Irving Music, Inc.  
 International Copyright Secured All Rights Reserved

**That Old Black Magic**

from the Paramount Picture STAR SPANGLED RHYTHM  
 Words by Johnny Mercer  
 Music by Harold Arlen  
 Copyright © 1942 (Renewed 1969) by Famous Music Corporation  
 International Copyright Secured All Rights Reserved

**That's Amore (That's Love)**

from the Paramount Picture THE CADDY  
 Words by Jack Brooks  
 Music by Harry Warren  
 Copyright © 1953 (Renewed 1981) by Paramount Music Corporation and Four Jays Music  
 International Copyright Secured All Rights Reserved

**Up Where We Belong**

from the Paramount Picture AN OFFICER AND A GENTLEMAN  
 Words by Will Jennings  
 Music by Buffy Sainte-Marie and Jack Nitzsche  
 Copyright © 1982 by Famous Music Corporation and Ensign Music Corporation  
 International Copyright Secured All Rights Reserved

**Waltz For Debby**

Lyric by Gene Lees  
 Music by Bill Evans  
 TRO - © Copyright 1964 (Renewed), 1965 (Renewed), 1966 (Renewed) Folkways Music Publishers, Inc., New York, NY  
 International Copyright Secured  
 All Rights Reserved Including Public Performance For Profit  
 Used by Permission

**White Christmas**

from the Motion Picture Irving Berlin's HOLIDAY INN  
 Words and Music by Irving Berlin  
 © Copyright 1940, 1942 by Irving Berlin  
 Copyright Renewed  
 International Copyright Secured All Rights Reserved

**A Whole New World**

from Walt Disney's ALADDIN  
 Music by Alan Menken  
 Lyrics by Tim Rice  
 © 1992 Wonderland Music Company, Inc. and Walt Disney Music Company  
 All Rights Reserved Used by Permission

**Yesterday**

Words and Music by John Lennon and Paul McCartney  
 Copyright © 1965 Sony/ATV Songs LLC  
 Copyright Renewed  
 All Rights Administered by Sony/ATV Music Publishing, 8 Music Square West, Nashville, TN 37203  
 International Copyright Secured All Rights Reserved

**You Are The Sunshine Of My Life**

Words and Music by Stevie Wonder  
 © 1972 (Renewed 2000) JOBETE MUSIC CO., INC. and BLACK BULL MUSIC  
 c/o EMI APRIL MUSIC INC.  
 All Rights Reserved International Copyright Secured Used by Permission

**You Sexy Thing**

Words and Music by E. Brown  
 Copyright © 1975 by Finchley Music Corp.  
 Administered in the USA and Canada by Music & Media International, Inc.  
 Administered for the World excluding the USA and Canada by RAK Music Publishing Ltd.  
 International Copyright Secured All Rights Reserved

MEMO

# IMPORTANT SAFETY INSTRUCTIONS

## INFORMATION RELATING TO PERSONAL INJURY, ELECTRICAL SHOCK, AND FIRE HAZARD POSSIBILITIES HAS BEEN INCLUDED IN THIS LIST.

**WARNING-** When using any electrical or electronic product, basic precautions should always be followed. These precautions include, but are not limited to, the following:

- 1.** Read all Safety Instructions, Installation Instructions, Special Message Section items, and any Assembly Instructions found in this manual **BEFORE** making any connections, including connection to the main supply.
- 2.** Main Power Supply Verification: Yamaha products are manufactured specifically for the supply voltage in the area where they are to be sold. If you should move, or if any doubt exists about the supply voltage in your area, please contact your dealer for supply voltage verification and (if applicable) instructions. The required supply voltage is printed on the name plate. For name plate location, please refer to the graphic found in the Special Message Section of this manual.
- 3.** This product may be equipped with a polarized plug (one blade wider than the other). If you are unable to insert the plug into the outlet, turn the plug over and try again. If the problem persists, contact an electrician to have the obsolete outlet replaced. Do **NOT** defeat the safety purpose of the plug.
- 4.** Some electronic products utilize external power supplies or adapters. Do **NOT** connect this type of product to any power supply or adapter other than one described in the owners manual, on the name plate, or specifically recommended by Yamaha.
- 5.** **WARNING:** Do not place this product or any other objects on the power cord or place it in a position where anyone could walk on, trip over, or roll anything over power or connecting cords of any kind. The use of an extension cord is not recommended! If you must use an extension cord, the minimum wire size for a 25' cord (or less) is 18 AWG. **NOTE:** The smaller the AWG number, the larger the current handling capacity. For longer extension cords, consult a local electrician.
- 6.** Ventilation: Electronic products, unless specifically designed for enclosed installations, should be placed in locations that do not interfere with proper ventilation. If instructions for enclosed installations are not provided, it must be assumed that unobstructed ventilation is required.
- 7.** Temperature considerations: Electronic products should be installed in locations that do not significantly contribute to their operating temperature. Placement of this product close to heat sources such as; radiators, heat registers and other devices that produce heat should be avoided.
- 8.** This product was **NOT** designed for use in wet/damp locations and should not be used near water or exposed to rain. Examples of wet/damp locations are; near a swimming pool, spa, tub, sink, or wet basement.
- 9.** This product should be used only with the components supplied or; a cart, rack, or stand that is recommended by the manufacturer. If a cart, rack, or stand is used, please observe all safety markings and instructions that accompany the accessory product.
- 10.** The power supply cord (plug) should be disconnected from the outlet when electronic products are to be left unused for extended periods of time. Cords should also be disconnected when there is a high probability of lightning and/or electrical storm activity.
- 11.** Care should be taken that objects do not fall and liquids are not spilled into the enclosure through any openings that may exist.
- 12.** Electrical/electronic products should be serviced by a qualified service person when:
  - a. The power supply cord has been damaged; or
  - b. Objects have fallen, been inserted, or liquids have been spilled into the enclosure through openings; or
  - c. The product has been exposed to rain; or
  - d. The product does not operate, exhibits a marked change in performance; or
  - e. The product has been dropped, or the enclosure of the product has been damaged.
- 13.** Do not attempt to service this product beyond that described in the user-maintenance instructions. All other servicing should be referred to qualified service personnel.
- 14.** This product, either alone or in combination with an amplifier and headphones or speaker/s, may be capable of producing sound levels that could cause permanent hearing loss. **DO NOT** operate for a long period of time at a high volume level or at a level that is uncomfortable. If you experience any hearing loss or ringing in the ears, you should consult an audiologist. **IMPORTANT:** The louder the sound, the shorter the time period before damage occurs.
- 15.** Some Yamaha products may have benches and/or accessory mounting fixtures that are either supplied as a part of the product or as optional accessories. Some of these items are designed to be dealer assembled or installed. Please make sure that benches are stable and any optional fixtures (where applicable) are well secured **BEFORE** using. Benches supplied by Yamaha are designed for seating only. No other uses are recommended.

## PLEASE KEEP THIS MANUAL

# FCC INFORMATION (U.S.A.)

## 1. IMPORTANT NOTICE: DO NOT MODIFY THIS UNIT!

This product, when installed as indicated in the instructions contained in this manual, meets FCC requirements. Modifications not expressly approved by Yamaha may void your authority, granted by the FCC, to use the product.

2. **IMPORTANT:** When connecting this product to accessories and/or another product use only high quality shielded cables. Cable/s supplied with this product MUST be used. Follow all installation instructions. Failure to follow instructions could void your FCC authorization to use this product in the USA.
3. **NOTE:** This product has been tested and found to comply with the requirements listed in FCC Regulations, Part 15 for Class "B" digital devices. Compliance with these requirements provides a reasonable level of assurance that your use of this product in a residential environment will not result in harmful interference with other electronic devices. This equipment generates/uses radio frequencies and, if not installed and used according to the instructions found in the users manual, may cause interference harmful to the operation of

other electronic devices. Compliance with FCC regulations does not guarantee that interference will not occur in all installations. If this product is found to be the source of interference, which can be determined by turning the unit "OFF" and "ON", please try to eliminate the problem by using one of the following measures:

Relocate either this product or the device that is being affected by the interference.

Utilize power outlets that are on different branch (circuit breaker or fuse) circuits or install AC line filter/s.

In the case of radio or TV interference, relocate/reorient the antenna. If the antenna lead-in is 300 ohm ribbon lead, change the lead-in to co-axial type cable.

If these corrective measures do not produce satisfactory results, please contact the local retailer authorized to distribute this type of product. If you can not locate the appropriate retailer, please contact Yamaha Corporation of America, Electronic Service Division, 6600 Orangethorpe Ave, Buena Park, CA90620

The above statements apply ONLY to those products distributed by Yamaha Corporation of America or its subsidiaries.

\* This applies only to products distributed by YAMAHA CORPORATION OF AMERICA.

(class B)

## IMPORTANT NOTICE FOR THE UNITED KINGDOM

### Connecting the Plug and Cord

**IMPORTANT.** The wires in this mains lead are coloured in accordance with the following code:

BLUE : NEUTRAL  
BROWN : LIVE

As the colours of the wires in the mains lead of this apparatus may not correspond with the coloured markings identifying the terminals in your plug proceed as follows:

The wire which is coloured BLUE must be connected to the terminal which is marked with the letter N or coloured BLACK.

The wire which is coloured BROWN must be connected to the terminal which is marked with the letter L or coloured RED.

Making sure that neither core is connected to the earth terminal of the three pin plug.

(2 wires)

- This applies only to products distributed by Yamaha-Kemble Music (U.K.) Ltd.

## COMPLIANCE INFORMATION STATEMENT (DECLARATION OF CONFORMITY PROCEDURE)

Responsible Party : Yamaha Corporation of America  
Address : 6600 Orangethorpe Ave., Buena Park, Calif.  
90620  
Telephone : 714-522-9011  
Type of Equipment : Electronic Piano  
Model Name : CVP-405/403/401

This device complies with Part 15 of the FCC Rules.

Operation is subject to the following two conditions:

- 1) this device may not cause harmful interference, and
- 2) this device must accept any interference received including interference that may cause undesired operation.

See user manual instructions if interference to radio reception is suspected.

\* This applies only to products distributed by  
YAMAHA CORPORATION OF AMERICA.

(FCC DoC)

**CAUTION:** TO PREVENT ELECTRIC SHOCK, MATCH WIDE BLADE OF PLUG TO WIDE SLOT, FULLY INSERT.

**ATTENTION:** POUR ÉVITER LES CHOCS ÉLECTRIQUES, INTRODUIRE LA LAME LA PLUS LARGE DE LA FICHE DANS LA BORNE CORRESPONDANTE DE LA PRISE ET POUSSER JUSQU'AU FOND.

(polarity)

- This applies only to products distributed by Yamaha Canada Music Ltd.
- Ceci ne s'applique qu'aux produits distribués par Yamaha Canada Musique Ltée.

This product contains a high intensity lamp that contains a small amount of mercury. Disposal of this material may be regulated due to environmental considerations.

For disposal information in the United States, refer to the Electronic Industries Alliance web site:  
[www.eiae.org](http://www.eiae.org)

\* This applies only to products distributed by  
YAMAHA CORPORATION OF AMERICA.

(mercury)



For details of products, please contact your nearest Yamaha representative or the authorized distributor listed below.

Pour plus de détails sur les produits, veuillez-vous adresser à Yamaha ou au distributeur le plus proche de vous figurant dans la liste suivante.

Die Einzelheiten zu Produkten sind bei Ihrer unten aufgeführten Niederlassung und bei Yamaha Vertragshändlern in den jeweiligen Bestimmungsländern erhältlich.

Para detalles sobre productos, contacte su tienda Yamaha más cercana o el distribuidor autorizado que se lista debajo.

## NORTH AMERICA

### CANADA

**Yamaha Canada Music Ltd.**  
135 Milner Avenue, Scarborough, Ontario,  
M1S 3R1, Canada  
Tel: 416-298-1311

### U.S.A.

**Yamaha Corporation of America**  
6600 Orangethorpe Ave., Buena Park, Calif. 90620,  
U.S.A.  
Tel: 714-522-9011

## CENTRAL & SOUTH AMERICA

### MEXICO

**Yamaha de México S.A. de C.V.**  
Calz. Javier Rojo Gómez #1149,  
Col. Guadalupe del Moral  
C.P. 09300, México, D.F., México  
Tel: 55-5804-0600

### BRAZIL

**Yamaha Musical do Brasil Ltda.**  
Rua Joaquim Floriano, 913 - 4º andar, Itaim Bibi,  
CEP 04534-013 Sao Paulo, SP. BRAZIL  
Tel: 011-3704-1377

### ARGENTINA

**Yamaha Music Latin America, S.A.**  
**Sucursal de Argentina**  
Viamonte 1145 Piso 2-B 1053,  
Buenos Aires, Argentina  
Tel: 1-4371-7021

### PANAMA AND OTHER LATIN AMERICAN COUNTRIES/ CARIBBEAN COUNTRIES

**Yamaha Music Latin America, S.A.**  
Torre Banco General, Piso 7, Urbanización Marbella,  
Calle 47 y Aquilino de la Guardia,  
Ciudad de Panamá, Panamá  
Tel: +507-269-5311

## EUROPE

### THE UNITED KINGDOM

**Yamaha-Kemble Music (U.K.) Ltd.**  
Sherbourne Drive, Tilbrook, Milton Keynes,  
MK7 8BL, England  
Tel: 01908-366700

### IRELAND

**Danfay Ltd.**  
61D, Sallynoggin Road, Dun Laoghaire, Co. Dublin  
Tel: 01-2859177

### GERMANY

**Yamaha Music Central Europe GmbH**  
Siemensstraße 22-34, 25462 Rellingen, Germany  
Tel: 04101-3030

### SWITZERLAND/LIECHTENSTEIN

**Yamaha Music Central Europe GmbH,**  
**Branch Switzerland**  
Seefeldstrasse 94, 8008 Zürich, Switzerland  
Tel: 01-383 3990

### AUSTRIA

**Yamaha Music Central Europe GmbH,**  
**Branch Austria**  
Schleiergasse 20, A-1100 Wien, Austria  
Tel: 01-60203900

### CZECH REPUBLIC/SLOVAKIA/ HUNGARY/SLOVENIA

**Yamaha Music Central Europe GmbH,**  
**Branch Austria, CEE Department**  
Schleiergasse 20, A-1100 Wien, Austria  
Tel: 01-602039025

### POLAND

**Yamaha Music Central Europe GmbH**  
**Sp.z o.o. Oddział w Polsce**  
ul. 17 Stycznia 56, PL-02-146 Warszawa, Poland  
Tel: 022-868-07-57

### THE NETHERLANDS/ BELGIUM/LUXEMBOURG

**Yamaha Music Central Europe GmbH,**  
**Branch Benelux**  
Clarissenhof 5-b, 4133 AB Vianen, The Netherlands  
Tel: 0347-358 040

### FRANCE

**Yamaha Musique France**  
BP 70-77312 Marne-la-Vallée Cedex 2, France  
Tel: 01-64-61-4000

### ITALY

**Yamaha Musica Italia S.P.A.**  
Viale Italia 88, 20020 Lainate (Milano), Italy  
Tel: 02-935-771

### SPAIN/PORTUGAL

**Yamaha-Hazen Música, S.A.**  
Ctra. de la Corona km. 17, 200, 28230  
Las Rozas (Madrid), Spain  
Tel: 91-639-8888

### GREECE

**Philippos Nakas S.A. The Music House**  
147 Skiathou Street, 112-55 Athens, Greece  
Tel: 01-228 2160

### SWEDEN

**Yamaha Scandinavia AB**  
J. A. Wettergrens Gata 1  
Box 30053  
S-400 43 Göteborg, Sweden  
Tel: 031 89 34 00

### DENMARK

**YS Copenhagen Liaison Office**  
Generatorvej 6A  
DK-2730 Herlev, Denmark  
Tel: 44 92 49 00

### FINLAND

**F-Musiikki Oy**  
Kluuvikatu 6, P.O. Box 260,  
SF-00101 Helsinki, Finland  
Tel: 09 618511

### NORWAY

**Norsk filial av Yamaha Scandinavia AB**  
Grini Næringspark 1  
N-1345 Østerås, Norway  
Tel: 67 16 77 70

### ICELAND

**Skifan HF**  
Skeifan 17 P.O. Box 8120  
IS-128 Reykjavik, Iceland  
Tel: 525 5000

### OTHER EUROPEAN COUNTRIES

**Yamaha Music Central Europe GmbH**  
Siemensstraße 22-34, 25462 Rellingen, Germany  
Tel: +49-4101-3030

## AFRICA

**Yamaha Corporation,**  
**Asia-Pacific Music Marketing Group**  
Nakazawa-cho 10-1, Hamamatsu, Japan 430-8650  
Tel: +81-53-460-2312

## MIDDLE EAST

### TURKEY/CYPRUS

**Yamaha Music Central Europe GmbH**  
Siemensstraße 22-34, 25462 Rellingen, Germany  
Tel: 04101-3030

### OTHER COUNTRIES

**Yamaha Music Gulf FZE**  
LB21-128 Jebel Ali Freezone  
P.O.Box 17328, Dubai, U.A.E.  
Tel: +971-4-881-5868

## ASIA

### THE PEOPLE'S REPUBLIC OF CHINA

**Yamaha Music & Electronics (China) Co.,Ltd.**  
25/F., United Plaza, 1468 Nanjing Road (West),  
Jingan, Shanghai, China  
Tel: 021-6247-2211

### HONG KONG

**Tom Lee Music Co., Ltd.**  
11/F., Silvercord Tower 1, 30 Canton Road,  
Tsimshatsui, Kowloon, Hong Kong  
Tel: 2737-7688

### INDONESIA

**PT. Yamaha Music Indonesia (Distributor)**  
**PT. Nusantik**  
Gedung Yamaha Music Center, Jalan Jend. Gatot  
Subroto Kav. 4, Jakarta 12930, Indonesia  
Tel: 21-520-2577

### KOREA

**Yamaha Music Korea Ltd.**  
Tong-Yang Securities Bldg. 16F 23-8 Yoido-dong,  
Youngdungpo-ku, Seoul, Korea  
Tel: 02-3770-0660

### MALAYSIA

**Yamaha Music Malaysia, Sdn., Bhd.**  
Lot 8, Jalan Perbandaran, 47301 Kelana Jaya,  
Petaling Jaya, Selangor, Malaysia  
Tel: 3-78030900

### PHILIPPINES

**Yupangco Music Corporation**  
339 Gil J. Puyat Avenue, P.O. Box 885 MCPO,  
Makati, Metro Manila, Philippines  
Tel: 819-7551

### SINGAPORE

**Yamaha Music Asia Pte., Ltd.**  
#03-11 A-Z Building  
140 Paya Lebar Road, Singapore 409015  
Tel: 747-4374

### TAIWAN

**Yamaha KHS Music Co., Ltd.**  
3F, #6, Sec.2, Nan Jing E. Rd. Taipei.  
Taiwan 104, R.O.C.  
Tel: 02-2511-8688

### THAILAND

**Siam Music Yamaha Co., Ltd.**  
891/1 Siam Motors Building, 15-16 floor  
Rama 1 road, Wangmai, Pathumwan  
Bangkok 10330, Thailand  
Tel: 02-215-2626

### OTHER ASIAN COUNTRIES

**Yamaha Corporation,**  
**Asia-Pacific Music Marketing Group**  
Nakazawa-cho 10-1, Hamamatsu, Japan 430-8650  
Tel: +81-53-460-2317

## OCEANIA

### AUSTRALIA

**Yamaha Music Australia Pty. Ltd.**  
Level 1, 99 Queensbridge Street, Southbank,  
Victoria 3006, Australia  
Tel: 3-9693-5111

### NEW ZEALAND

**Music Houses of N.Z. Ltd.**  
146/148 Captain Springs Road, Te Papapa,  
Auckland, New Zealand  
Tel: 9-634-0099

### COUNTRIES AND TRUST TERRITORIES IN PACIFIC OCEAN

**Yamaha Corporation,**  
**Asia-Pacific Music Marketing Group**  
Nakazawa-cho 10-1, Hamamatsu, Japan 430-8650  
Tel: +81-53-460-2312



**Clavinova Web site**

<http://music.yamaha.com/homekeyboard/>

**Yamaha Manual Library**

<http://www.yamaha.co.jp/manual/>

U.R.G., Pro Audio & Digital Musical Instrument Division, Yamaha Corporation  
© 2007 Yamaha Corporation

LBA1

707CRX.X-01

Printed in Europe

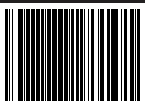

P77020346