



Percussão digital

DD-75

Manual do Proprietário



Antes de usar o instrumento, não se esqueça de ler as "PRECAUÇÕES" nas páginas 5–6.



PT

Important Notice: Guarantee Information for customers in European Economic Area (EEA) and Switzerland

English	Important Notice: Guarantee Information for customers in EEA* and Switzerland For detailed guarantee information about this Yamaha product, and Pan-EEA* and Switzerland warranty service, please either visit the website address below (Printable file is available at our website) or contact the Yamaha representative office for your country. * EEA: European Economic Area
Deutsch	Wichtiger Hinweis: Garantie-Information für Kunden in der EWR* und der Schweiz Für nähere Garantie-Information über dieses Produkt von Yamaha, sowie über den Pan-EWR*- und Schweizer Garantieservice, besuchen Sie bitte entweder die folgende angegebene Internetadresse (eine druckfähige Version befindet sich auch auf unserer Webseite), oder wenden Sie sich an den für Ihr Land zuständigen Yamaha-Vertrieb. *EWR: Europäische Wirtschaftsraum
Français	Remarque importante: informations de garantie pour les clients de l'EEE et la Suisse Pour des informations plus détaillées sur la garantie de ce produit Yamaha et sur le service de garantie applicable dans l'ensemble de l'EEE ainsi qu'en Suisse, consultez notre site Web à l'adresse ci-dessous (le fichier imprimable est disponible sur notre site Web) ou contactez directement Yamaha dans votre pays de résidence. * EEE : Espace Economique Européen
Nederlands	Belangrijke mededeling: Garantie-informatie voor klanten in de EER* en Zwitserland Voor gedetailleerde garantie-informatie over dit Yamaha-product en de garantieservice in heel de EER* en Zwitserland, gaat u naar de onderstaande website (u vindt een afprintbaar bestand op onze website) of neemt u contact op met de vertegenwoordiging van Yamaha in uw land. * EER: Europese Economische Ruimte
Español	Aviso importante: Información sobre la garantía para los clientes del EEE* y Suiza Para una información detallada sobre este producto Yamaha y sobre el soporte de garantía en la zona EEE* y Suiza, visite la dirección web que se incluye más abajo (la versión del archivo para imprimir está disponible en nuestro sitio web) o póngase en contacto con el representante de Yamaha en su país. * EEE: Espacio Económico Europeo
Italiano	Aviso importante: informazioni sulla garanzia per i clienti residenti nell'EEA* e in Svizzera Per informazioni dettagliate sulla garanzia relativa a questo prodotto Yamaha e l'assistenza in garanzia nei paesi EEA* e in Svizzera, potete consultare il sito Web all'indirizzo riportato di seguito (è disponibile il file in formato stampabile) oppure contattate l'ufficio di rappresentanza locale della Yamaha. * EEA: Area Economica Europea
Português	Aviso importante: informações sobre as garantias para clientes da AEE* e da Suíça Para obter uma informação pormenorizada sobre este produto da Yamaha e sobre o serviço de garantia na AEE* e na Suíça, visite o site a seguir (o arquivo para impressão está disponível no nosso site) ou entre em contato com o escritório de representação da Yamaha no seu país. * AEE: Área Económica Europeia
Ελληνικά	Σημαντική σημείωση: Πληροφορίες εγγύησης για τους πελάτες στον ΕΟΧ* και Ελβετία Για λεπτομερείς πληροφορίες εγγύησης σχετικά με το παρόν προϊόν της Yamaha και την κάλυψη εγγύησης σε ότες τις χώρες του ΕΟΧ* και την Ελβετία, επισκεφτείτε την παρακάτω ιστοσελίδα (επιθυμητό αρχείο είναι διαθέσιμο στην ιστοσελίδα μας) ή απευθείας στην αντιπροσωπεία της Yamaha στην χώρα σας. * ΕΟΧ: Ευρωπαϊκός Οικονομικός Χώρος
Svenska	Viktigt: Garantierinformation för kunder i EES-området* och Schweiz För detaljerad information om denna Yamaha-produkt samt garantier i hela EES-området* och Schweiz kan du antingen besöka nedanstående webbadress (en utskriftsvärdig fil finns på webbplatsen) eller kontakta Yamahas officiella representant i ditt land. * EES: Europeiska Ekonomiska Samarbetsområdet
Norsk	Viktig merknad: Garantierinformasjon for kunder i EØS* og Sveits Detaljert garantierinformasjon om dette Yamaha-produktet og garantier i hele EØS-området* og Sveits kan fås enten ved å besøke nettstedene nedenfor (utskriftsversjon finnes på våre nettsider) eller kontakte Yamahas-kontoret i landet der du bor. *EØS: Det europeiske økonomiske samarbeidsområdet
Dansk	Vigtig oplysning: Garantierplysninger til kunder i EØO* og Schweiz De kan finde detaljerede garantierplysninger om dette Yamaha-produkt og den fælles garantierbetningsordning for EØO* (og Schweiz) ved at besøge det websted, der er angivet nedenfor (der findes en fil, som kan udskrives, på vores websted), eller ved at kontakte Yamahas nationale repræsentationskontor i det land, hvor De bor. * EØO: Det Europæiske Økonomiske Område

Suomi	Tärkeä ilmoitus: Takuutiedot Euroopan talousalueen (ETA)* ja Sveitsin asiakkaille Tämän Yamahan tuotteen sekä ETA-alueen ja Sveitsin takuuta koskevat yksityiskohtaiset tiedot saatte alla olevasta nettiosoitteesta. (Tulostettava tiedosto saatavissa sivustollamme.) Voitte myös ottaa yhteyttä paikalliseen Yamahan-edustajaan. *ETA: Euroopan talousalue
Polski	Ważne: Warunki gwarancyjne obowiązujące w EOG* i Szwajcarii Aby dowiedzieć się więcej na temat warunków gwarancyjnych tego produktu firmy Yamaha i serwisu gwarancyjnego w całym EOG* i Szwajcarii, należy odwiedzić wskazaną poniżej stronę internetową (plik gotowy do wydruku znajduje się na naszej stronie internetowej) lub skontaktować się z przedstawicielstwem firmy Yamaha w swoim kraju. * EOG — Europejski Obszar Gospodarczy
Česky	Důležité oznámení: Zaruční informace pro zákazníky v EHS* a ve Švýcarsku Podrobné zaruční informace o tomto produktu Yamaha a záručním servisu v celém EHS* a ve Švýcarsku naleznete na níže uvedeném webovém adresě (soubor k tisku je dostupný na našich webových stránkách) nebo se můžete obrátit na zástupce firmy Yamaha ve své zemi. * EHS: Evropský hospodářský prostor
Magyar	Fontos figyelmeztetés: Garancia-információk az EGT* területén és Svájcban élő vásárlók számára A jelen Yamaha termékre vonatkozó részletes garancia-információk, valamint az EGT*-re és Svájcra kiterjedő garanciális szolgáltatás tekintetében keressék fel webhelyünk az alábbi címen (a webhelyen nyomtatható fájl is látható), vagy pedig lépjen kapcsolatba az országában működő Yamaha képviselői roddal. * EGT: Európai Gazdasági Térség
Eesti keel	Oluline märkus: Garantiteave Euroopa Majanduspiirkonna (EMP)* ja Šveitsi Klientidele Täpsemat teabete saamiseks selle Yamaha toote garantii ning kogu Euroopa Majanduspiirkonna ja Šveitsi garantiteeninduse kohta, külastage palun veebisaiti alljärgnevat aadressil (meie saidil on saadaval printitav fail) või pöörduge Teie regiooni Yamaha esinduse poole. * EMP: Euroopa Majanduspiirkond
Latviešu	Svarīgs paziņojums: garantijas informācija klientiem EEZ* un Šveicē Lai saņemtu detaļizētā garantijas informāciju par šo Yamaha produktu, kā arī garantijas apkalpošanu EEZ* un Šveicē, lūdzam apmeklētiet zemāk norādīto tīmekļa vietnes adresi (tīmekļa vietnē ir pieejams drukājams fails) vai sazināties ar jūsu valsti apkalpojošo Yamaha pārstāvniecību. * EEZ: Eiropas Ekonomikas zona
Lietuvių kalba	Dėmesio: informacija dėl garantijos pirkėjams EEE* ir Šveicarijoje Jei reikia išsamios informacijos apie šį „Yamaha“ produktą ir jo techninę priežiūrą visoje EEE* ir Šveicarijoje, apsilankykite mūsų svetainėje toliau nurodytu adresu (svetainėje yra spausdinamas failas) arba kreipkitės į „Yamaha“ atsišlybę savo šalyje. *EEE — Europos ekonominė erdvė
Slovenčina	Dôležité upozornenie: Informácie o záruke pre zákazníkov v EHP* a Švajčiarsku Podrobné informácie o záruke týkajúcej sa tohto produktu od spoločnosti Yamaha a garancijnom servisu v EHP* a Švajčiarsku nájdete na webovej stránke uvedenej nižšie (na našej webovej stránke je k dispozícii súbor na tlač) alebo sa obráťte na zástupcu spoločnosti Yamaha vo svojej krajine. * EHP: Európsky hospodársky priestor
Slovenščina	Pomembno obvestilo: Informacije o garanciji za kupce v EGP* in Švici Za podrobnejše informacije o tem Yamahinem izdelku ter garancijskem servisu v celotnem EGP in Švici, obiščite spletno mesto, ki je navedeno spodaj (našiljivni datoteki je na voljo na našem spletnem mestu), ali se obrnite na Yamahinega predstavnika v svoji državi. * EGP: Evropski gospodarski prostor
Български език	Важно съобщение: Информация за гаранцията за клиенти в ЕИПТ* и Швейцария За подробна информация за гаранцията за този продукт на Yamaha и гаранционното обслужване в паневропейската зона на ЕИПТ* и Швейцария или посетете посочения по-долу уеб сайт (на нашия уеб сайт има файл за печат), или се свържете с представителния офис на Yamaha във вашата страна. * ЕИПТ: Европейско икономическо пространство
Limba română	Notificare importantă: Informații despre garanție pentru clienții din SEE* și Elveția Pentru informații detaliate privind acest produs Yamaha și serviciul de garanție Pan-SEE* și Elveția, vizitați site-ul la adresa de mai jos (fișierul imprimabil este disponibil pe site-ul nostru) sau contactați biroul reprezentanței Yamaha din țara dumneavoastră. * SEE: Spațiul Economic European

<http://europe.yamaha.com/warranty/>

Informações aos usuários sobre coleta e descarte de equipamentos antigos



Este símbolo contido nos produtos, na embalagem e/ou em documentos anexos significa que os produtos elétricos e eletrônicos usados não devem ser descartados no lixo doméstico geral. Para que os produtos antigos sejam apropriadamente coletados e reciclados, descarte-os em pontos de coleta adequados, de acordo com a legislação de seu país.

Ao descartar estes produtos corretamente, você ajudará a economizar valiosos recursos e evitará qualquer potencial efeito negativo sobre a saúde humana e sobre o ambiente que, caso contrário, poderia ocorrer por causa da manipulação inadequada do lixo.

Para obter mais informações sobre a coleta e a reciclagem de produtos antigos, entre em contato com a sua câmara municipal, com o serviço de coleta e de tratamento de lixo ou com o ponto de venda onde os itens foram adquiridos.

Aos usuários empresariais na União Europeia:

Se quiser descartar equipamentos eletroeletrônicos, entre em contato com o revendedor ou fornecedor para obter mais informações.

Informações sobre descarte em outros países fora da União Europeia:

Este símbolo é válido apenas na União Europeia. Se desejar descartar esses itens, entre em contato com as autoridades locais ou o revendedor para obter informações sobre o método de descarte correto.

(weee_eu_pt_02)

PRECAUÇÕES

LEIA COM ATENÇÃO ANTES DE UTILIZAR O INSTRUMENTO

Mantenha este manual em lugar seguro e à mão para referências futuras.

Para adaptador CA



ADVERTÊNCIAS

- Este adaptador CA foi projetado para uso exclusivo com instrumentos eletrônicos Yamaha. Não o use com nenhuma outra finalidade.
- Somente para uso em ambientes fechados. Não o use em ambientes úmidos.
- Não coloque objetos incandescentes, como velas, sobre a unidade. Um objeto incandescente pode tombar e provocar um incêndio.



CUIDADO

- Durante a instalação, verifique se a tomada de corrente alternada (CA) está facilmente acessível. Se houver algum problema ou mau funcionamento, desligue imediatamente a chave Liga/Desliga do instrumento e desconecte o adaptador CA da tomada. Quando o adaptador CA estiver conectado à tomada de corrente alternada (CA), lembre-se de que a eletricidade está passando no nível mínimo, mesmo que a chave Liga/Desliga esteja desligada. Se não for utilizar o instrumento por um longo período, desconecte o cabo de alimentação da tomada CA.

Para DD-75



ADVERTÊNCIAS

Siga sempre as precauções básicas mencionadas abaixo para evitar ferimentos graves ou até mesmo morte por choque elétrico, curto-circuito, danos, incêndio ou outros acidentes. Essas precauções incluem, mas não estão limitadas a:

Fonte de alimentação/adaptador CA

- Não coloque o cabo de força próximo a fontes de calor, como aquecedores ou radiadores. Também não o dobre excessivamente ou poderá danificá-lo, nem coloque objetos pesados sobre ele.
- Utilize apenas a tensão especificada como correta para o instrumento. A tensão correta está impressa na placa de identificação do instrumento.
- Use somente o adaptador especificado (página 54). A utilização do adaptador incorreto poderá danificar o instrumento ou causar superaquecimento.
- Verifique o plugue elétrico periodicamente e remova a sujeira e o pó acumulados nele.

Não abra

- Este instrumento não contém peças cuja manutenção possa ser feita pelo usuário. Não abra o instrumento nem tente desmontar ou modificar os componentes internos em hipótese alguma. Caso o instrumento não esteja funcionando de forma correta, pare de utilizá-lo imediatamente e leve-o a uma assistência técnica autorizada Yamaha.

Advertência: água

- Não exponha o instrumento à chuva, não o use perto de água nem em locais úmidos e não coloque sobre ele recipientes (como jarros, garrafas ou copos) contendo líquidos que possam ser derramados nas aberturas. Se algum líquido, como água, penetrar no instrumento, desligue-o imediatamente e desconecte o cabo de alimentação da tomada CA. Em seguida, leve o instrumento a uma assistência técnica autorizada Yamaha.
- Nunca conecte nem desconecte o plugue elétrico com as mãos molhadas.

Advertência: incêndio

- Não coloque objetos incandescentes, como velas, sobre a unidade. Um objeto incandescente pode cair e causar incêndio.

Pilha

- Siga estas precauções abaixo. A posição incorreta das pilhas poderá causar superaquecimento, incêndio, explosão ou vazamento da solução contida nas pilhas.
 - Não adultere nem desmonte as pilhas.
 - Nunca jogue as pilhas utilizadas no fogo.
 - Não tente recarregar pilhas que não foram projetadas para recarga.
 - Mantenha as pilhas separadas de objetos metálicos, como cordões, grampos, moedas e chaves.
 - Use somente o tipo de pilha especificado (página 54).
 - Use pilhas novas de tipo e modelo iguais e do mesmo fabricante.
 - Sempre verifique se todas as pilhas estão colocadas em conformidade com as marcas +/- dos pólos.
 - Quando a carga das pilhas tiver terminado ou quando o instrumento não for utilizado por um longo período, remova as pilhas do instrumento.
 - Quando usar pilhas do tipo Ni-MH, siga as instruções fornecidas com as pilhas. Utilize apenas o dispositivo carregador especificado quando estiver carregando as pilhas.
- Mantenha as pilhas fora do alcance das crianças que podem engoli-las acidentalmente.
- Em caso de vazamento, evite o contato com o fluido. Em caso de contato do fluido da pilha com os olhos, a boca ou a pele, lave-os imediatamente com água e procure um médico. O fluido da pilha é corrosivo e pode causar perda de visão ou queimaduras por produtos químicos.

Se você observar qualquer anormalidade

- Quando ocorrer um dos seguintes problemas, desligue o aparelho imediatamente e desconecte o plugue elétrico da tomada. (Se você estiver usando pilhas, remova todas elas do instrumento.) Em seguida, leve o dispositivo a uma assistência técnica autorizada Yamaha.
 - O cabo de alimentação ou o plugue ficar desgastado ou danificado.
 - Ele emitir fumaça ou odores anormais.
 - Algum objeto tiver caído dentro do instrumento.
 - Houver uma perda súbita de som durante o uso do instrumento.



CUIDADO

Siga sempre as precauções básicas mencionadas abaixo para evitar que você ou outras pessoas se machuquem, bem como para evitar que ocorram avarias no instrumento ou em outros objetos. Essas precauções incluem, mas não estão limitadas a:

Fonte de alimentação/adaptador CA

- Não conecte o instrumento a uma tomada elétrica utilizando um benjamim. Isso poderá prejudicar a qualidade do som ou causar o superaquecimento da tomada.
- Ao desconectar o plugue elétrico do instrumento ou da tomada, segure sempre o próprio plugue, nunca o cabo. Se você puxar o cabo, ele poderá ser danificado.
- Remova o plugue elétrico da tomada quando o instrumento não for utilizado por um longo período ou durante tempestades elétricas.

Localização

- Não deixe o instrumento em posições instáveis de onde ele pode sofrer quedas acidentais.
- Antes de mover o instrumento, remova todos os cabos conectados para evitar danos aos cabos ou ferimentos em pessoas que possam tropeçar neles.
- Ao configurar o produto, verifique se a tomada de corrente alternada (CA) pode ser acessada com facilidade. Se houver algum problema ou defeito, desligue o aparelho imediatamente e desconecte o plugue da tomada. Mesmo quando o aparelho está desligado, a eletricidade continua fluindo para o produto em um nível mínimo. Se não for utilizar o produto por um longo período, desconecte o cabo de alimentação da tomada de corrente alternada (CA).

Conexões

- Antes de conectar o instrumento a outros componentes eletrônicos, desligue todos os componentes. Antes de ligar ou desligar todos os componentes, ajuste o volume para o nível mínimo.
- Ajuste o volume de todos os componentes para o nível mínimo e aumente gradualmente os controles de volume enquanto toca o instrumento para definir o nível de audição desejado.

Aviso: manuseio

- Não insira o dedo ou a mão nas aberturas do instrumento.
- Jamais insira nem deixe cair papel, objetos metálicos ou outros objetos nas aberturas do painel. Isso poderia causar dano físico a você e a outras pessoas, ao instrumento ou outro equipamento, ou falha operacional.
- Não apoie o corpo nem coloque objetos pesados sobre o instrumento. Além disso, não pressione os botões, as chaves nem os conectores com muita força.
- Não utilize o instrumento/dispositivo ou os fones de ouvido por um longo período com volume alto ou desconfortável, pois isso pode causar a perda permanente da audição. Se você apresentar algum problema de audição ou zumbido no ouvido, procure um médico.

A Yamaha não pode ser responsabilizada por danos causados pelo uso indevido ou por modificações efetuadas no instrumento nem pela perda ou destruição de dados.

Desligue sempre o instrumento quando ele não estiver sendo utilizado.

Mesmo quando a chave [] (Standby/On) estiver em status de espera (visor desligado), a eletricidade continuará passando para o instrumento no nível mínimo.

Se não for utilizar o instrumento por um longo período, desconecte o cabo de força da tomada de corrente alternada.

Descarte as pilhas usadas de acordo com os regulamentos do seu país.

AVISO

Para evitar a possibilidade de mau funcionamento/danos ao produto, danos aos dados ou a outras propriedades, siga os avisos abaixo.

■ Manuseio

- Não use o instrumento próximo a aparelhos elétricos, como televisores, rádios, equipamentos estéreo e telefones celulares, entre outros. Do contrário, o instrumento, o televisor ou o rádio poderão gerar ruído. Quando você usar o instrumento com um aplicativo no seu iPad, iPhone ou iPod Touch, recomendamos definir o "Modo Avião" em "ON" nesse dispositivo para evitar o ruído causado pela comunicação.
- Não exponha o instrumento a pó excessivo, a vibrações nem a calor ou frio extremo (por exemplo, não o deixe exposto à luz solar direta, próximo a um aquecedor ou dentro do carro durante o dia) para evitar deformações no painel, danos nos componentes internos ou operação instável. (Intervalo de temperatura de funcionamento verificado: de 5 °C a 40 °C ou de 41 °F a 104 °F.)
- Não coloque objetos de vinil, plástico ou borracha sobre o instrumento, pois isso pode alterar a coloração do painel ou dos blocos.

■ Manutenção

- Ao limpar o instrumento, use um pano macio. Não use tiner, solventes, álcool, soluções de limpeza nem panos de limpeza impregnados com produtos químicos.

■ Outros cuidados

- As partes de borracha dos blocos incluem agentes antideterioração e outros componentes que ajudam a manter a qualidade a longo prazo. Dependendo do armazenamento ou do ambiente operacional, esses componentes podem aparecer na superfície como um pó esbranquiçado (florido), mas não afetam a apresentação e as funções do produto, e o produto pode continuar sendo usado com segurança. Além disso, os blocos podem apresentar marcas de baqueta, mas estas são resultado da inspeção do produto. Se você estiver incomodado com o pó esbranquiçado ou as marcas de baqueta, limpe os blocos firmemente com um pano seco e macio ou com um pano umedecido com água e completamente torcido.
- As partes de borracha dos blocos podem ficar descoloridas por causa de alterações com o passar do tempo, mas isso não afeta a apresentação e as funções do produto.

■ Como salvar dados

- Os dados salvos podem ser perdidos por causa de falhas, um erro na operação etc. Salve os dados importantes em um dispositivo externo, como um computador (página 38).

Informações

■ Sobre direitos autorais

- A cópia dos dados musicais disponíveis comercialmente incluindo, mas sem se limitar a, dados MIDI e/ou dados de áudio, é estritamente proibida, exceto para uso pessoal.
- Este produto incorpora e agrupa conteúdo cujos direitos autorais são de propriedade da Yamaha ou cuja licença para uso de direitos autorais de terceiros foi concedida à Yamaha. Por causa das leis de direitos autorais e de outras leis relevantes, você NÃO tem permissão para distribuir mídia em que esse conteúdo tenha sido salvo ou gravado em estado praticamente idêntico ou muito semelhante ao conteúdo no produto.
 - * O conteúdo descrito acima inclui um programa de computador, dados de estilo de acompanhamento, dados MIDI, dados WAVE, dados de gravação de voz, uma partitura, dados de partitura etc.
 - * Você tem autorização para distribuir itens de mídia nos quais as suas apresentações ou produções musicais usando esse conteúdo tenham sido gravadas e, nesses casos, a permissão da Yamaha Corporation não é necessária.

■ Sobre este manual

- As ilustrações mostradas neste manual têm apenas fins instrutivos e podem apresentar diferenças em relação às exibidas no seu instrumento.
- iPhone, iPad, iPod touch são marcas comerciais da Apple Inc., registradas nos Estados Unidos e em outros países.
- Os nomes das empresas e dos produtos neste manual são marcas comerciais ou marcas comerciais registradas de suas respectivas empresas.

Agradecemos a compra deste Yamaha Digital Percussion!
Recomendamos que você leia este manual com atenção, de maneira que possa aproveitar por completo as funções avançadas e práticas do instrumento. Também recomendamos guardar este manual em um local seguro e prático para referência futura.

Sobre os manuais

Este instrumento acompanha os documentos e os materiais de instruções a seguir.

■ Documentos incluídos



Manual do Proprietário (este livro)

Este documento explica como usar o instrumento.

■ Materiais on-line (para download na Internet)



iPhone/iPad Connection Manual (Manual de conexão do iPhone/iPad)

Explica como conectar o instrumento a dispositivos inteligentes, como iPhone, iPad etc.



Computer-related Operations (Operações relacionadas ao computador)".

Inclui instruções sobre a conexão deste instrumento a um computador e as operações relacionadas à transferência de dados da música.



Referência MIDI" to "MIDI Reference (Referência MIDI)

Contém informações relacionadas a MIDI.

Para obter esses manuais, acesse o Yamaha Downloads e informe o nome do modelo para procurar os arquivos desejados.

Yamaha Downloads

<https://download.yamaha.com/>

Acessórios incluídos

- Manual do Proprietário (este livro)
- Baqueta (1 par)
- Pedais 1 e 2
- Adaptador CA*
- Garantia*
- Registro de produto do membro on-line

*: Talvez não esteja incluído, dependendo da localidade. Consulte o fornecedor Yamaha.

O número de modelo, número de série, requisitos de energia, etc. podem ser encontrados na placa de nome, que está na parte inferior da unidade. Anote-o no espaço reservado abaixo e guarde este manual como registro de compra permanente para auxiliar na identificação do produto em caso de roubo.

N° do modelo

N° de série

(bottom_pt_01)

Características principais

■ Projetado para reprodução confortável

Todos os pads de bateria são angulados e posicionados no painel para reprodução ideal e conforto. Os pads e o pedal 1 podem ser ajustados de maneira independente em quatro níveis, o que possibilita uma percussão expressiva – não apenas com as baquetas fornecidas, mas também para tocar com as mãos, simplesmente definindo-a como modo Percussão manual (página 18).

■ Som da bateria realista – Amostragem estéreo

Você pode escolher e tocar com 570 vozes, que proporcionam uma grande variedade de sons de percussão, de sons de bateria realistas (criados com Amostragem estéreo) ao som da percussão típica do tambor japonês, da Ásia, da América Latina e além.

■ 75 conjuntos de bateria

O instrumento contém 75 conjuntos de bateria de gêneros diferentes para você escolher. Além disso, as vozes podem ser atribuídas a cada um dos pads de bateria e pedais para criar conjuntos de bateria originais próprios.

■ 105 músicas

O instrumento conta com 22 músicas, inclusive as demonstrações e 83 padrões que abrangem uma ampla variedade de gêneros musicais. Você pode tocar acompanhando a reprodução completa ou deixar as faixas sem áudio e tocar as partes faltantes.

■ Conector AUX IN

Este conector serve para ligação com uma fonte de áudio externa, o que permite tocar o instrumento com a música e o acompanhamento.

Formatos e funções compatíveis



Nível do sistema GM 1

"Nível do sistema GM 1" complementa o padrão MIDI, que garante a reprodução precisa de quaisquer dados musicais compatíveis com GM por qualquer gerador de tom compatível com GM, independentemente do fabricante. A marca GM está afixada em todos os produtos de software e hardware compatíveis com Nível do sistema GM.



XGlite

Como o próprio nome já diz, "XGlite" é uma versão simplificada do formato de geração de tons XG de alta qualidade da Yamaha. Evidentemente, você pode reproduzir quaisquer dados de música XG usando um gerador de tom XGlite. Entretanto, lembre-se de que algumas músicas podem ser reproduzidas de maneira diferente em comparação com os dados originais por causa do conjunto reduzido de parâmetros e efeitos de controle.

Sumário

PRECAUÇÕES.....	5
AVISO.....	6
Informações.....	6
Sobre os manuais.....	7
Acessórios incluídos.....	7
Características principais.....	8
Controles de painel.....	10

Instalação

Instalação.....	12
Requisitos de alimentação.....	12
Conexão dos pedais 1 e 2.....	13
Como ligar/desligar a alimentação.....	13
Configuração do tipo de pilha.....	13
Ajuste do volume principal.....	14
Configuração da função Desligamento automático.....	14
Configuração do Tipo de equalizador principal.....	14
Conexão de fones de ouvido ou alto-falante externo.....	14
Como usar um suporte de caixa clara.....	15

Operações básicas

Reprodução da música de demonstração.....	16
Tocar os pads/pedais.....	17
Nomes dos pads.....	17
Configuração da Percussão manual em ON/OFF.....	18
Bloqueio da Percussão manual.....	18
Seleção e reprodução de um conjunto de bateria.....	19
Atribuição de vozes a pads e pedais individuais e gravação em um kit personalizado ("C D 1"-"C 10").....	20
Configuração do tipo de reverberação.....	21
Configuração da sensibilidade do pad.....	22
Configuração do clique em ON/OFF.....	25
Clique em Configurações.....	25

Reprodução de uma música.....	28
Seleção e reprodução de uma música.....	28
Início da batida.....	29
Início do pad.....	30
Configuração da Seleção automática de conjunto em ON/OFF.....	31
Ajuste do tempo.....	32

Tocar acompanhando uma música.....	33
Configuração da faixa em ON/OFF.....	33
Pausa.....	33
Como usar Repetição A-B.....	34

Gravação de uma música.....	35
Gravação.....	35
Reprodução da música gravada.....	36
Limpeza de música.....	37

Conexão a dispositivos externos.....	38
Conexão a dispositivos MIDI externos.....	38
Conexão a um computador.....	38
Reprodução de um dispositivo de áudio externo usando os alto-falantes embutidos.....	39

Apêndice

As funções.....	40
Backup e inicialização.....	41
Solução de problemas.....	42
Lista de vozes de bateria.....	43
Lista de músicas.....	47
Lista do conjunto de bateria.....	48
Partitura da bateria.....	52
Especificações.....	54
Índice remissivo.....	55

Controles de painel

Painel frontal

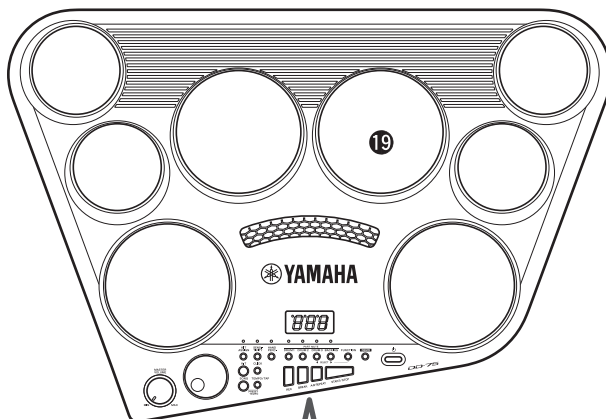

Indica o número da música quando a alimentação é ligada.

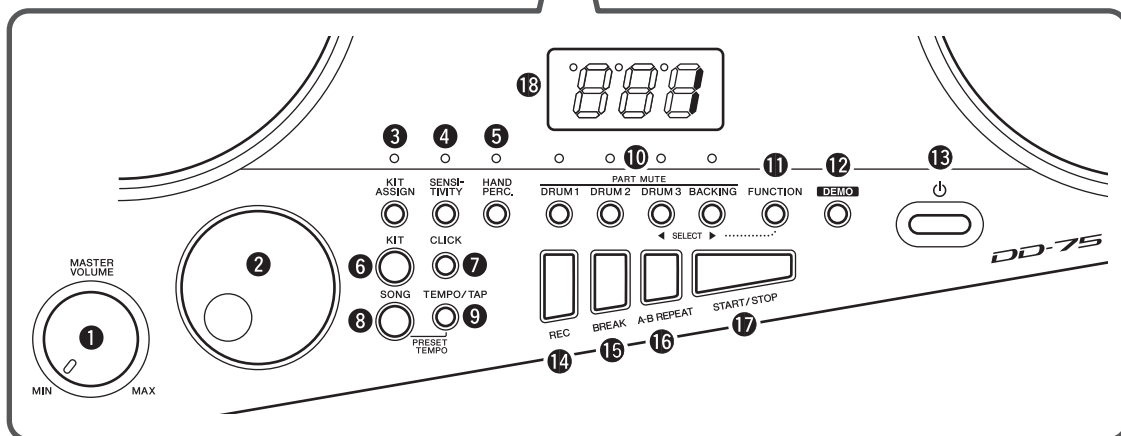

Painel frontal

❶ Controle MASTER VOLUME	14	❶❶ Botão FUNCTION	40
❷ Dial	13	❶❷ Botão DEMO	16
❸ Botão KIT ASSIGN	20	❶❸ [⏻] Chave (Standby/On)	13
❹ Botão SENSITIVITY	22	❶❹ Botão REC	35
❺ Botão HAND PERC.....	18	❶❺ Botão BREAK.....	33
❻ Botão KIT	19	❶❻ Botão A-B REPEAT	34
❼ Botão CLICK.....	25	❶❼ Botão START/STOP	28
❽ Botão SONG	28	❶❸ Visor.....	13
❾ Botão TEMPO/TAP	29	❶❹ Pads de bateria (8).....	17
❿ Botões PART MUTE DRUM 1–3, BACKING.....	33		

Painel traseiro

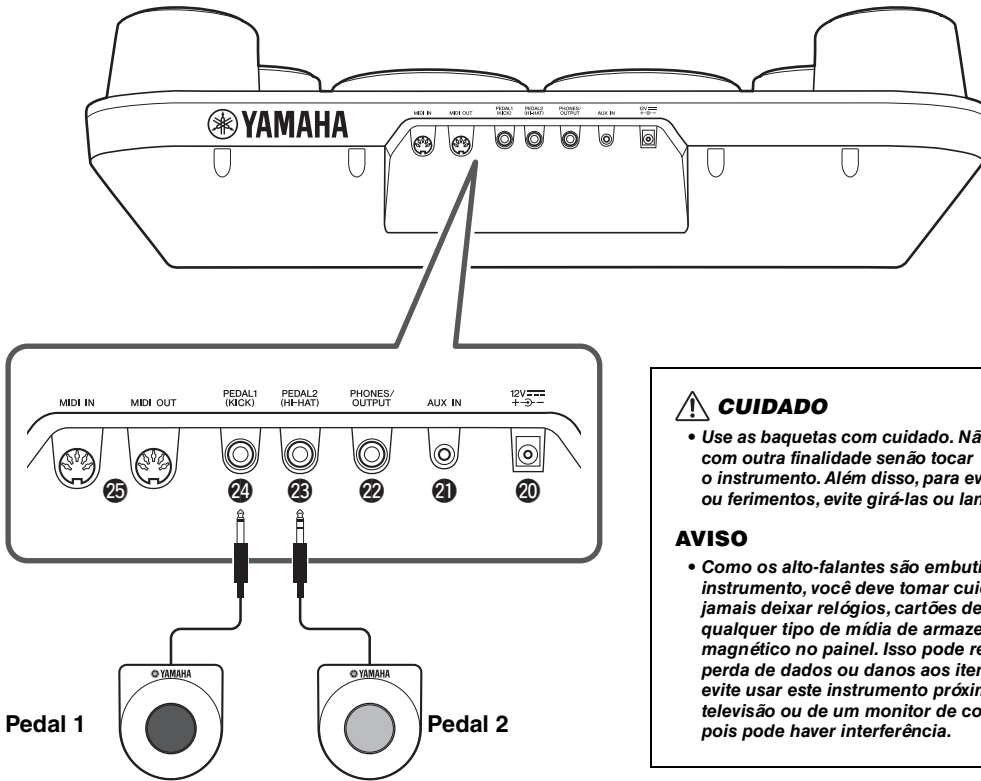

Baquetas

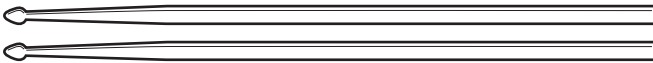

Painel traseiro

②0 Conector DC IN 12V (adaptador CA)	12	②3 Conector PEDAL 2 • HI-HAT	13
②1 Conector AUX IN	39	②4 Conector PEDAL 1 • KICK	13
②2 Conector PHONES/OUTPUT	14	②5 Terminais MIDI IN/OUT	38

Instalação

Não se esqueça de realizar as operações a seguir **ANTES** de ligar a alimentação.

Requisitos de alimentação

Embora o instrumento funcione com um adaptador CA ou com pilhas, a Yamaha recomenda o uso de um adaptador CA sempre que possível. Um adaptador CA é mais ecologicamente correto do que pilhas e não esgota os recursos.

Como usar um adaptador CA

Verifique se a chave [] (Standby/On) está desligada e conecte o adaptador CA na ordem mostrada na ilustração.

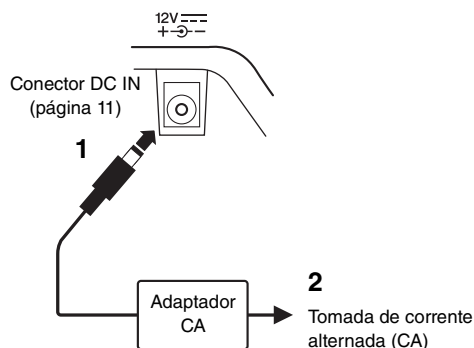

⚠️ ADVERTÊNCIAS

- Use apenas o adaptador CA especificado (página 54). O uso do adaptador CA incorreto pode resultar em danos ao instrumento ou superaquecimento.
- Usando o adaptador CA com um plugue removível, não se esqueça de manter o plugue conectado ao adaptador CA. O uso do plugue desconectado pode causar choque elétrico ou incêndio.
- Jamais toque a seção metálica ao conectar o plugue. Para evitar choque elétrico, curto-circuito ou danos, também tome cuidado para que não haja poeira entre o adaptador CA e o plugue.

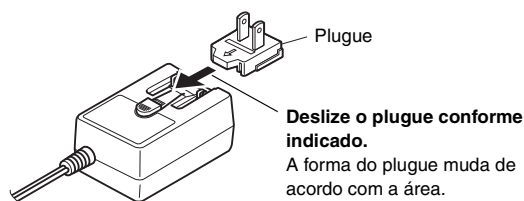

⚠️ CUIDADO

- Durante a instalação do produto, verifique se a tomada de corrente alternada (CA) é facilmente acessível. Se houver algum problema ou mau funcionamento, desligue imediatamente a alimentação e desconecte o plugue da tomada.

⚠️ OBSERVAÇÃO

- Siga a ordem inversa mostrada acima ao desconectar o adaptador CA/cabo de alimentação.

Como usar pilhas

Este instrumento requer pilhas de tamanho C, alcalinas (LR14)/mangânês (R14), ou pilhas híbridas de níquel recarregáveis (pilhas Ni-MH recarregáveis). As pilhas alcalinas ou Ni-MH recarregáveis são recomendadas para este instrumento, pois outros tipos podem resultar em um desempenho inferior da pilha.

- 1 Verifique se a alimentação do instrumento está desligada.
- 2 Abra a tampa do compartimento da pilha localizada no painel inferior do instrumento.

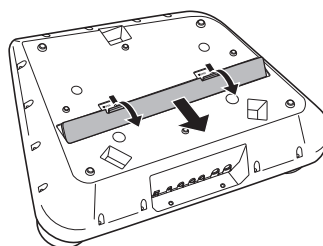

- 3 Insira as seis pilhas novas, tomando cuidado para seguir as marcações de polaridade na parte interna do compartimento.

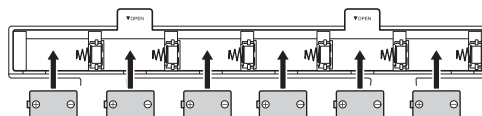

- 4 Recoloque a tampa do compartimento e verifique se ela está bem travada.

AVISO

- A conexão ou a desconexão do adaptador de alimentação com pilhas instaladas poderá desligar a alimentação, o que resulta na perda de dados gravados ou transferidos no momento.
- Defina o tipo de pilha corretamente (página 13).
- Quando a carga das pilhas for insuficiente para a operação adequada, o volume poderá ser distorcido, o som poderá ser distorcido e outros problemas poderão ocorrer. Nesse caso, substitua-as por pilhas novas ou recarregadas.

⚠️ OBSERVAÇÃO

- Este instrumento não consegue carregar as pilhas. Use apenas um carregador apropriado durante o carregamento.
- A alimentação será obtida automaticamente junto ao adaptador CA, se um adaptador CA estiver conectado enquanto as pilhas estiverem instaladas no instrumento.

Conexão dos pedais 1 e 2

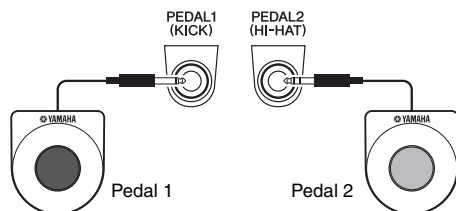

Ligue o Pedal 1 fornecido ao conector [PEDAL 1 (KICK)] e o Pedal 2 ao conector [PEDAL 2 (HI-HAT)].

⚠ CUIDADO

- Evite prender ou soltar os cabos dos pedais; isso pode fazer o instrumento cair e resultar em danos ou ferimentos.

AVISO

- Evite usar os pedais diretamente sobre um assoalho macio, pois eles podem arranhar a superfície do chão.

OBSERVAÇÃO

- Certifique-se de que os plugues do pedal estejam ligados corretamente aos conectores PEDAL antes de ligar a alimentação.
- Não pise os pedais enquanto a alimentação estiver sendo ligada. Isso muda a polaridade reconhecida do pedal, o que resulta na operação inversa do pedal.
- Você pode usar um pad de bateria eletrônica KP65 (vendido separadamente) ou uma unidade de bumbo eletrônico KU100 (vendida separadamente) e um controlador de chimbau HH65 ou HH40 (vendido separadamente) ligando aos conectores [PEDAL 1 (KICK)] e [PEDAL 2 (HI-HAT)].

Como ligar/desligar a alimentação

1 Gire o dial [MASTER VOLUME] para baixo até "MIN".



2 Pressione a chave [⏻] (Standby/On) para ligar a alimentação.

O visor acende. Ajuste o volume conforme desejado enquanto toca os pads.



Quando a alimentação for ligada, o número do conjunto de bateria será exibido depois do item "dd" ser exibido. O número "1" do conjunto de bateria normalmente está selecionado.

3 Mantenha pressionada a chave [⏻] (Standby/On) por aproximadamente um segundo para desligar.

⚠ CUIDADO

- Mesmo quando a chave Liga/Desliga estiver desligada, a eletricidade continuará fluindo para ele no nível mínimo. Quando você não estiver usando o produto por muito tempo, desconecte o cabo de alimentação da tomada de corrente alternada (CA).

AVISO

- Não tente nenhuma outra operação, como pressionar botões ou pisar o pedal. Isso pode causar o mau funcionamento do instrumento.
- Não desligue a alimentação durante a gravação de dados (uma marca "-" é exibida e se move da esquerda para a direita no visor). Isso pode resultar na perda de dados.

Configuração do tipo de pilha

Dependendo do tipo de pilha a ser usado, convém trocar a configuração do tipo de pilha neste instrumento. Para alterar a configuração, primeiro desligue a alimentação do instrumento e escolha o tipo de pilha que você gostaria de usar. Pilhas alcalinas (e de manganês) são escolhidas por padrão.

1 Pressione o botão [FUNCTION].

Pressione o botão [DRUM 3] ou [FUNCTION] algumas vezes até o item "b t t" ser exibido. O tipo de pilha selecionado no momento é exibido próximo da indicação "b t t".

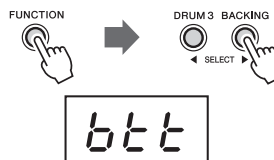

2 Altere o tipo de pilha girando o dial.

Para selecionar Ni-MH, gire o dial para a direita (sentido horário) até o item "n - H" ser exibido, e para selecionar alcalina/manganês, gire o dial para a esquerda (sentido anti-horário) até o item "AL n" ser exibido.

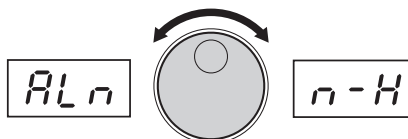

3 Pressione o botão [FUNCTION] para sair.



AVISO

- Deixar de definir o tipo de pilha apropriado pode diminuir a vida útil da pilha. Defina o tipo de pilha corretamente.

Ajuste do volume principal

Para ajustar o volume do som do bloco/pedal inteiro, use o dial [MASTER VOLUME] enquanto toca os blocos ou pressiona os pedais.

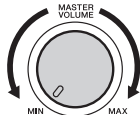

⚠ CUIDADO

- Não use o instrumento por um longo período em um nível de volume alto ou desconfortável, pois isso pode causar a perda permanente da audição.

Configuração da função Desligamento automático

Para evitar um consumo de energia desnecessário, este instrumento conta com a função Desligamento automático, que desligará automaticamente a alimentação se o instrumento não for acionado por um período especificado. O tempo transcorrido até a alimentação ser desligada automaticamente é de 30 minutos por padrão; no entanto, você pode alterar a configuração conforme desejado (página 40).

■ Desativação do Desligamento automático (método simples)

Mantendo pressionado o botão [SONG], pressione a chave [⏻] (Standby/On) para ligar o instrumento. O item "POF" será exibido depois que o "sd" indicar que a função Desligamento automático tiver sido desativada.



Configuração do Tipo de equalizador principal

As configurações do equalizador principal (EQ) proporcionam o melhor som possível durante a audição em diferentes sistemas de reprodução – alto-falantes internos do instrumento, fones de ouvido ou um sistema de alto-falantes externos.

1 Acesse a função de configuração do tipo de equalizador principal.

Pressione o botão [FUNCTION] uma vez e o botão [DRUM 3] ou [BACKING] várias vezes até o item "EQ" ser exibido.

Depois de algum tempo, o tipo de equalizador principal atual será exibido próximo da indicação "EQ".

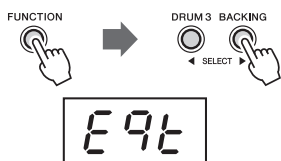

2 Selecione o tipo de equalizador principal desejado.

Gire o dial no sentido horário para ajustar em "HP" (fone de ouvido) e no sentido anti-horário para ajustar em "SP" (alto-falante).

Visor	Tipo de equalizador principal
HP	para fones de ouvido ou alto-falantes externos
SP (padrão)	para alto-falantes internos

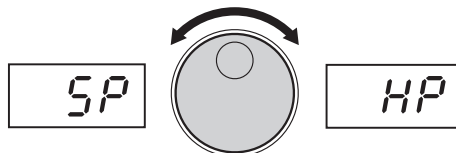

3 Pressione o botão [FUNCTION] para sair do modo Função.



Conexão de fones de ouvido ou alto-falante externo

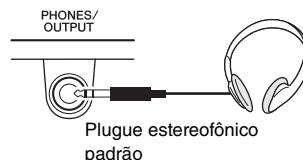

Ligue um par de fones de ouvido ao conector [PHONES/OUTPUT]. Esse conector também funciona como uma saída externa. Conectando a um computador, gravador ou outro dispositivo de áudio, você pode reproduzir o sinal de áudio do instrumento no dispositivo externo. Os alto-falantes desse instrumento são desligados automaticamente quando um plugue é inserido nesse conector. Também convém alterar a configuração do tipo de equalizador principal para aproveitar o som ideal para uma das audições.

⚠ CUIDADO

- Não use o instrumento/dispositivo ou os fones de ouvido por um longo período em um nível do volume alto ou desconfortável, pois isso pode causar perda de audição.
- Antes de conectar o instrumento a outros componentes eletrônicos, desligue todos os componentes. Além disso, antes de ligar ou desligar qualquer componente, ajuste o nível do volume para o nível mínimo. Caso contrário, poderão ocorrer danos aos componentes ou choques elétricos.

AVISO

- Para evitar danos possíveis ao dispositivo externo, desligue primeiramente o instrumento e depois o dispositivo externo. Ao desligar a alimentação, faça isso na ordem inversa: primeiro desligue a alimentação do dispositivo externo e depois o instrumento.

Como usar um suporte de caixa clara

Este instrumento pode ser instalado em um suporte de caixa clara (vendido separadamente) por comodidade e facilidade ao tocar.

Suporte de caixa clara (vendido separadamente): SS662, SS740A

■ Instalação

- Abra as pernas o suficiente de maneira que o suporte de caixa clara permaneça estável, mas não a ponto de a gaita tocar o solo. Aperte a porca borboleta **E**.
- Conforme mostrado na ilustração, não se esqueça de posicionar o suporte de caixa clara de maneira que uma das pernas se prolongue até o músico.
- Use a porca borboleta **D** para ajustar a altura e gire **B** de maneira que fique voltada para o músico.
- Use a porca borboleta **C** para ajustar o ângulo de **B** de maneira que o instrumento seja instalado horizontalmente.
- Use a porca giratória **A** para soltar o cesto de três braços a fim de instalar os três entalhes na parte inferior do instrumento.
- Verifique se todas as porcas estão bem presas.

■ Para instalar o suporte de caixa clara

Coloque as tampas do braço dentro dos entalhes na parte inferior do instrumento e aperte a porca giratória **A** até prender os braços. Verifique se todas as porcas estão bem presas.

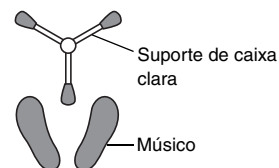
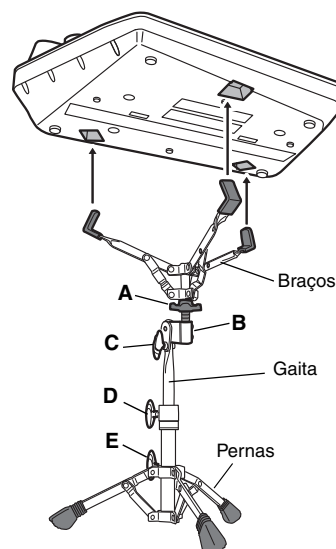

⚠ CUIDADO

Manuseie o suporte de caixa clara com cuidado. Siga as precauções importantes abaixo. Do contrário, o suporte de caixa clara pode virar, o que faz o instrumento cair e ser danificado, o que resulta possivelmente em ferimentos pessoais.

- Coloque sempre o suporte de caixa clara sobre uma superfície estável e plana.
- Não aplique força excessiva ao instrumento.
- Não ajuste a altura do suporte de caixa clara com o instrumento instalado.
- Antes de mover o instrumento, remova-o do suporte de caixa clara.
- Não use suportes de caixa clara que não sejam os designados (página 54).

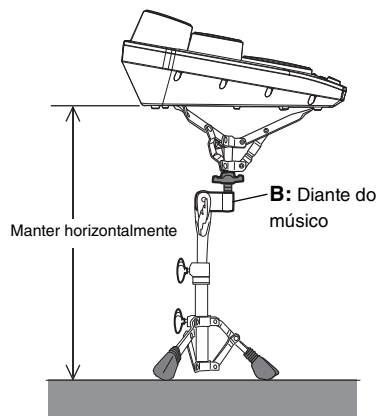

Reprodução da música de demonstração

Este instrumento conta com diversas músicas de demonstração ("001"–"005"), criadas especialmente para mostrar as possibilidades dinâmicas do instrumento.



1 Inicie a música de demonstração.

Pressione o botão [DEMO], e a música de demonstração começa a ser reproduzida.

OBSERVAÇÃO

- Com o recurso *Seleção automática de conjunto* ligado, o *Conjunto de bateria* mais indicado para a música será selecionado automaticamente. (Consulte a "Configuração da Seleção automática de conjunto em ON/OFF" na página 31.)

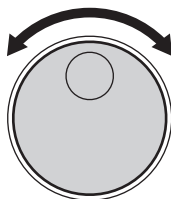

2 Selecione uma música de demonstração.

Use o dial para selecionar uma música de demonstração ("001" – "005").

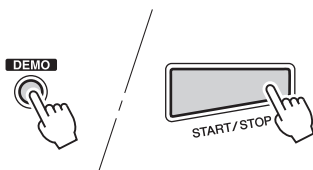

3 Pare a música de demonstração.

Para interromper a reprodução, pressione o botão [DEMO] novamente ou o botão [START/STOP].

Tocar os pads/pedais

Toque o pad usando as baquetas fornecidas ou use as mãos para reproduzir as vozes de bateria.

Ao tocar os pads com as mãos, ligue o recurso Percussão manual pressionando o botão [HAND PERC.] (as lâmpadas acendem).

O volume do som dos pads responde ao seu toque: quando você toca suave, o volume permanece suave e quando você toca com intensidade, o volume permanece alto.

Nomes dos pads

Um som de chimbau é atribuído ao Pad 6 (Conjunto de bateria 1). O toque no Pad 6 enquanto o Pedal 2 é pressionado produz um som de chimbau fechado. O toque no Pad 2 sem pisar no pedal produz um som de chimbau aberto. O pressionamento do Pedal 2 produz um som de pedal de chimbau.

● Exemplo mostrado, Conjunto de bateria 1

Pad 5
211: Crash
Cymbal Dark

Pad 6
179: Hi-Hat
Closed
Bright

Pad 2
102: Maple Tom 5

Pad 3
103: Maple Tom 4

Pad 7
210: Ride
Cymbal Cup
Warm

Pad 8
208: Ride
Cymbal
Warm 1

Pad 1
40: Maple Snare
Open Rim

Pad 4
105: Maple Tom 2



Pedal 2
180: Hi-Hat Pedal Bright

Pise no Pedal 2 para controlar o chimbau. (Isso acontece no caso do Conjunto de bateria 1; para outros conjuntos, ele pode controlar um som diferente.)

OBSERVAÇÃO

- Usando-se o Pedal 2, a resposta ao toque não funciona.



Pedal 1
3: Maple Bass Drum 3

O Pedal 1 conta com resposta ao toque: o volume responde à intensidade com que você pisa no pedal.

OBSERVAÇÃO

- Se você pisar no pedal de maneira muito lenta ou suave, o som poderá não ser reproduzido.



Configuração da Percussão manual em ON/OFF

Você pode tocar os pads do instrumento com as baquetas fornecidas ou com as mãos. Pressione e defina o botão a seguir quando tocar o instrumento com as mãos.



1 Pressione o botão [HAND PERC.].

Quando você pressiona o botão [HAND PERC.], a lâmpada do botão acende e a sensibilidade ao pad é ajustada automaticamente para o toque ideal com a mão. Ao mesmo tempo, uma música apropriada (057) e um conjunto de bateria (51) são acessados automaticamente.

OBSERVAÇÃO

- Não se esqueça de tocar os pads com as mãos só quando HAND PERCUSSION estiver ligado.

Bloqueio da Percussão manual

Se você toca o instrumento exclusivamente com as mãos, recomendamos usar essa operação para bloquear a Percussão manual, de maneira que ela permaneça sempre ligada. Isso protege o instrumento de ser alterado inadvertidamente durante a apresentação.

Acesa



Manter pressionado

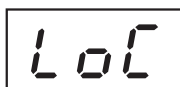

1 Verifique se a Percussão manual está ligada (a lâmpada está acesa).

2 Ajuste o bloqueio da Percussão Manual em ON.

Mantenha pressionado o botão [HAND PERC.] até "LoE" ser exibido no visor.

3 Para desligar o bloqueio da Percussão manual, mantenha pressionado o botão [HAND PERC.] até "LoE" deixar de ser mostrado no visor.

Seleção e reprodução de um conjunto de bateria

O instrumento permite escolher dentre 75 conjuntos de bateria diferentes, que são combinações de vozes predefinidas para os oito pads e os dois pedais. (Consulte a "Lista do conjunto de bateria" em página 48.) O instrumento também tem dez conjuntos de bateria personalizados que permitem atribuir as vozes desejadas aos pads ou pedais. (consulte "Atribuição de vozes a pads e pedais individuais e gravação em um kit personalizado ("C 0 1"-"C 10")" em página 20.)

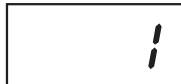

1 Pressione o botão [KIT].

Quando você pressiona o botão [KIT], o número do conjunto de bateria selecionado no momento é exibido no visor.

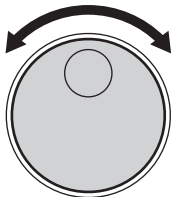

2 Selecione um número de conjunto de bateria.

Gire o dial para selecionar um número de conjunto de bateria. Os números de conjunto de bateria irão aumentar à medida que o dial for girado para a direita (sentido horário) e diminuir à medida que o dial for girado para a esquerda (sentido anti-horário).

OBSERVAÇÃO

- O número do conjunto de bateria "1" normalmente é selecionado quando se liga a alimentação.
- Conjuntos de bateria "C 0 1"-"C 10" são conjuntos personalizados.

* Os conjuntos personalizados são aqueles aos quais você atribuiu as vozes desejadas para cada pad e pedal e, em seguida, salvou todas as atribuições como um kit. As configurações iniciais de "C 0 1"-"C 10" são o número do Conjunto de bateria 1. (Consulte "Atribuição de vozes a pads e pedais individuais e gravação em um kit personalizado ("C 0 1"-"C 10")" em página 20.)

Atribuição de vozes a pads e pedais individuais e gravação em um kit personalizado

("C0 1"-"C 10")

As vozes de conjunto de bateria podem ser alteradas e salvas como um conjunto personalizado "C0 1"-"C 10". O instrumento contém um total de 570 sons de bateria de alta qualidade mais 30 frases de bateria (consulte a "Lista de vozes de bateria" em página 43) – você pode atribuí-las livremente a cada um dos 8 pads de bateria e 2 pedais. Para acessar o conjunto personalizado salvo, pressione o botão [KIT] e use o dial para selecionar um número de conjunto personalizado.

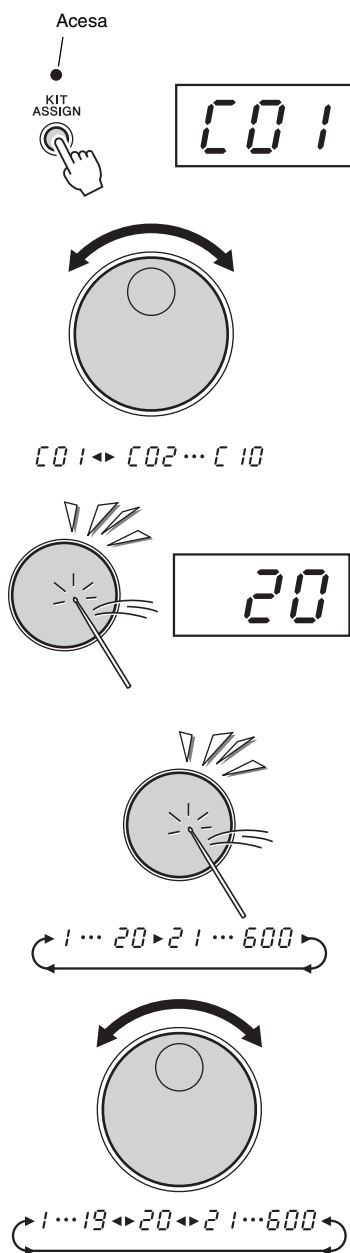

1 Selecione um conjunto de bateria (" 1"-" 75 ") que você desejar alterar e pressione o botão [KIT ASSIGN].

Quando você pressiona o botão [KIT ASSIGN], a lâmpada do botão acende e "C0 1" é exibido no visor.

2 Gire o dial e selecione um conjunto personalizado "C0 1"-"C 10" para salvar.

3 Selecione um pad ou um pedal a ser atribuído.

Toque qualquer pad uma vez (ou pise um pedal), e o número da voz do conjunto de bateria atribuído no momento é mostrado no visor.

4 Selecione um número de voz.

Você pode selecionar a voz tocando repetidamente o pad ou pisando repetidamente no pedal (enquanto ouve a voz) ou ainda girando o dial.

● Toque o pad ou pise no pedal para selecionar uma voz.

Sempre que o pad for tocado ou um pedal for pisado, o valor dos números de vozes aumentará em um (1). Nesse método, você pode ouvir e selecionar uma voz atribuída.

● Como usar o dial para selecionar uma voz.

Gire o dial para a direita (sentido horário), e os números de vozes aumentarão. Gire o dial para a esquerda (sentido anti-horário), e os números de vozes diminuirão.

Para cancelar, basta pressionar o botão [KIT].

Consulte a "Lista de vozes de bateria" em página 43.

Repita as etapas anteriores **3** e **4** para obter um ou todos os pads e pedais.



5 Salve em um conjunto personalizado.

Pressione o botão [KIT ASSIGN] para salvar um conjunto personalizado (a lâmpada apaga).

Agora você pode tocar a voz que atribuiu ao pad/pedal. Para acessar o conjunto personalizado salvo, pressione o botão [KIT] e use o dial para selecionar um número de conjunto personalizado.

OBSERVAÇÃO

- O tipo de reverberação do conjunto de bateria atribuído no momento será transmitido. Para alterar o tipo de reverberação, consulte "Configuração do tipo de reverberação".

Configuração do tipo de reverberação

Esse controle adiciona reverberação ao som ao simular a reverberação natural de uma sala de concertos. O tipo de reverberação ideal é selecionado automaticamente sempre que você escolhe um conjunto, mas você pode alterar para qualquer um dos tipos de reverberação disponíveis, se desejado.

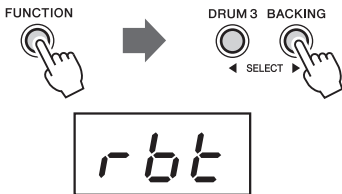

1 Acesse a função de configuração do tipo de reverberação.

Pressione o botão [FUNCTION] uma vez e o botão [DRUM 3] ou [BACKING] várias vezes até o item "r b t" ser exibido. O tipo de reverberação selecionado no momento é exibido próximo da indicação "r b t".

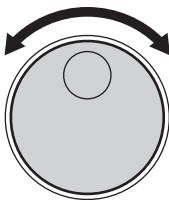

2 Altere o tipo de reverberação girando o dial.

Visor	Tipo de reverberação	Visor	Tipo de reverberação
o f f	Desligado	r o 2	Room 2
H A 1	Hall 1	S t 1	Stage 1
H A 2	Hall 2	S t 2	Stage 2
H A 3	Hall 3	P L 1	Plate 1
r o 1	Room 1	P L 2	Plate 2



3 Pressione o botão [FUNCTION] para sair do modo Função.

Configuração da sensibilidade do pad

O instrumento permite personalizar a sensibilidade dos pads e do pedal 1 (exceto o pedal 2).

- **Configuração de todos os pads e pedais no mesmo valor página 22**
- **Configuração de cada pad e pedal em valores diferentes..... página 23**

■ **Configuração de todos os pads e pedais no mesmo valor**

O valor da sensibilidade dos pads e do pedal pode ser definido de F (Fixo) e de 1 a 4. O valor da sensibilidade do pad 2 não pode ser ajustado. A sensibilidade aumenta de acordo com o número. Quando você define como F, a sensibilidade permanece estável e não é afetada pela intensidade do toque. A configuração padrão é 2.

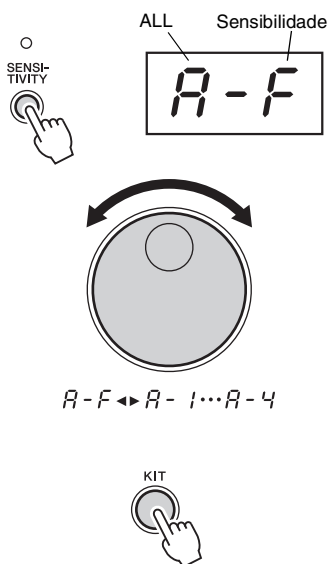

1 Pressione o botão [SENSITIVITY].

Quando você pressiona o botão [SENSITIVITY], o valor da sensibilidade atual é exibido no visor.

2 Gire o dial e selecione um valor de sensibilidade.

OBSERVAÇÃO

- O valor padrão é "A-2" (2).
- As configurações de "5 0 1" a "5 1 0" permitem definir a sensibilidade de cada um dos pads e do pedal.

3 Pressione o botão [KIT] para sair do modo de configuração de sensibilidade.

■ Configuração de cada pad e pedal em valores diferentes.....

O instrumento permite personalizar a sensibilidade dos pads e do pedal. O valor da sensibilidade do pad 2 não pode ser ajustado.

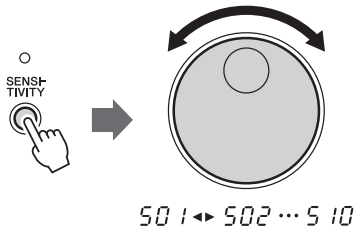

1 Pressione o botão [SENSITIVITY].

Gire o dial para selecionar o destino para salvar de "50 1" em "5 10".

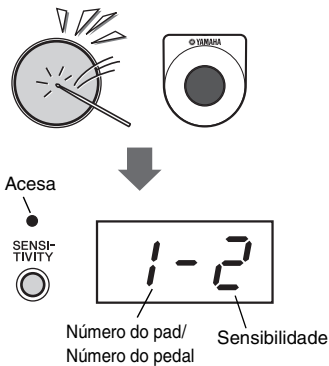

2 Toque em um pad ou pise no pedal 1.

Para exibir o valor da sensibilidade atribuída no momento para o pad ou o pedal 1. Verifique se o número do pad ou do pedal cujo valor da sensibilidade você deseja alterar é mostrado no visor.

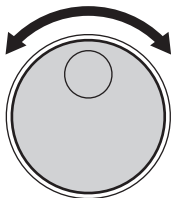
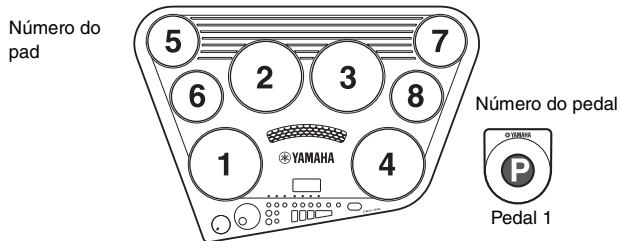

$$\left(\begin{matrix} \text{Número do pad/} \\ \text{Número do pedal} \end{matrix} \right) - F \leftrightarrow \left(\begin{matrix} \text{Número do pad/} \\ \text{Número do pedal} \end{matrix} \right) - 4$$

3 Gire o dial para alterar o valor.

O intervalo de valores vai de F (Fixo) e de 1 a 4. Para cancelar a configuração, pressione o botão [KIT].



4 Pressione o botão [SENSITIVITY] para salvar a configuração.

5 Pressione o botão [KIT] para sair do modo de configuração de sensibilidade.



Sobre a configuração da sensibilidade

Para percussionistas iniciantes, recomendamos a configuração da sensibilidade em um nível mais alto para proporcionar um volume de som mais consistente, mesmo se os pads forem tocados suavemente. Para percussionistas experientes, recomendamos a configuração dela em níveis mais baixos. A intensidade com que os pads são tocados é refletida diretamente, e uma força mais intensa é necessária para criar um som mais amplo.

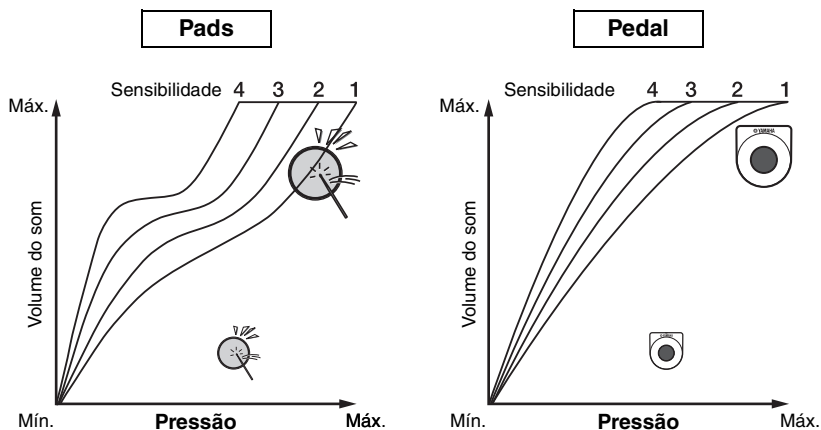

OBSERVAÇÃO

- Se o volume de som do pedal estiver instável, recomendamos definir o valor como "P - F".
- Com um pad de bateria eletrônica KP65 (vendido separadamente) ou uma unidade de bumbo eletrônico KU100 (vendida separadamente), o volume do som pode parecer baixo. Tente aumentar o valor da sensibilidade de configuração do volume.



Sobre o mecanismo do som do pad

Sempre que um pad é tocado, o sensor localizado na parte inferior do pad dispara um sinal eletrônico e reproduz um som de bateria.

Se você tocar um pad com muita intensidade, os sensores próximos também poderão responder ao toque e disparar sons indesejados. Este instrumento está definido para ignorar os sinais fracos dos pads a fim de evitar sons indesejados, inadvertidos. Porém, isso pode resultar em problemas quando dois pads são tocados intencionalmente ao mesmo tempo. Se um pad for tocado com intensidade e o outro sem intensidade, o pad tocado com menos intensidade talvez não reproduza som algum (ainda que você queira).

Para resolver isso, você pode alterar as configurações ou alterar a técnica (conforme descrito abaixo).

- **O toque nos dois pads simultaneamente faz nenhum dos pads reproduzir sons.**
 - Aumente o nível de sensibilidade ao pad. Isso poderá resolver o problema, se você tocar em um dos pads sem intensidade.
 - Melhor ainda seria tomar cuidado para tocar ambos os pads com força igual.
- **Tocar um pad faz outros pads também reproduzirem sons, mesmo que não tenham sido tocados.**
 - Diminua o nível de sensibilidade ao pad. Com essa configuração, os pads que não forem tocados efetivamente não respondem às batidas intensas em pads próximos.

Configuração do clique em ON/OFF

O instrumento produz um som do clique com tempo e fórmula de compasso ajustáveis.



Pressione o botão [CLICK].
O som do clique acontece no ritmo do tempo atual.
Para desligar o clique, pressione novamente o botão.

Clique em Configurações

■ Configuração do numerador da fórmula de compasso

O intervalo é de 0 a 16. (O numerador é o valor máximo; por exemplo, na fórmula de compasso 6/8, "6" é o numerador.)

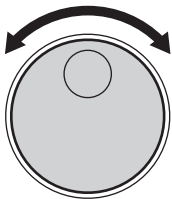
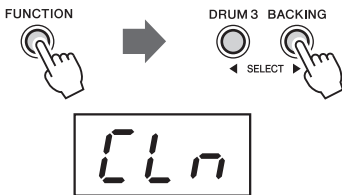

0 ◀▶ 1 ... 15 ▶◀ 16



1 Acesse a função de configuração do valor do numerador.

Pressione o botão [FUNCTION] uma vez e o botão [DRUM 3] ou [BACKING] várias vezes até a indicação "CLn" ser exibida. Depois de algum tempo, o valor do numerador atual será exibido próximo da indicação "CLn".

2 Defina o valor do numerador da fórmula de compasso.

Para aumentar o valor, gire o dial para a direita (sentido horário) e, para diminuí-lo, gire o dial para a esquerda (sentido anti-horário).

3 Pressione o botão [FUNCTION] para sair do modo Função.

■ Configuração do denominador da fórmula de compasso

Determina o valor da nota básica de cada compasso; por exemplo, na fórmula de compasso 6/8, "8" é o denominador, ou o valor da nota básica.

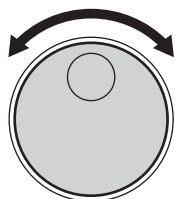
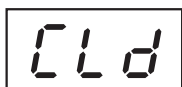
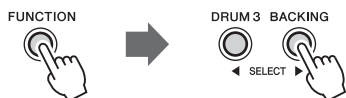

2 ◀▶ 4 ◀▶ 8 ◀▶ 16



1 Acesse a função de configuração do valor do denominador.

Pressione o botão [FUNCTION] uma vez e o botão [DRUM 3] ou [BACKING] várias vezes até a indicação "CLd" ser exibida. Depois de algum tempo, o valor do denominador atual será exibido próximo da indicação "CLd".

2 Defina o valor do denominador da fórmula de compasso.

Defina o valor do denominador como um dos valores 2 (♩), 4 (♩), 8 (♩), 16 (♩) usando o dial.

OBSERVAÇÃO

- O valor padrão é 4.

3 Pressione o botão [FUNCTION] para sair do modo Função.

■ Configuração do volume do clique

Define o volume do clique (intervalo: 0–127).

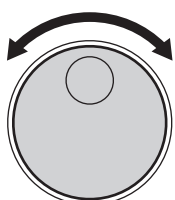
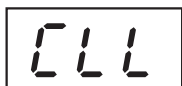
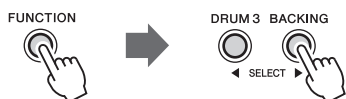

0 ◀▶ 1... 126 ◀▶ 127



1 Acesse a função de configuração do volume do clique.

Pressione o botão [FUNCTION] uma vez e o botão [DRUM 3] ou [BACKING] várias vezes até a indicação "CLL" ser exibida. Depois de algum tempo, o volume do clique atual será exibido próximo da indicação "CLL".

2 Defina o volume do clique usando o dial.

3 Pressione o botão [FUNCTION] para sair do modo Função.

■ Configuração da voz de clique

Defina a voz de clique como Metronome, Cowbell, Stick ou Human.

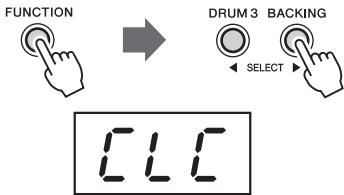

1 Acesse a função de configuração da voz de clique.

Pressione o botão [FUNCTION] uma vez e o botão [DRUM 3] ou [BACKING] várias vezes até a indicação "CLL" ser exibida. Depois de algum tempo, a voz de clique atual será exibido próxima da indicação "CLL".

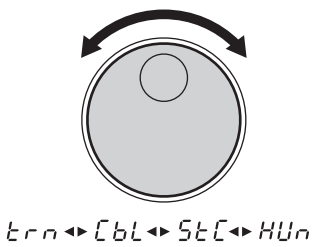

2 Gire o dial e selecione uma voz de clique.

Item	Voz de clique
<i>t r n</i>	Metronome
<i>C b L</i>	Cowbell
<i>S t C</i>	Stick (padrão)
<i>H U n</i>	Human voice (one, two, three, four...)

3 Pressione o botão [FUNCTION] para sair do modo da função.



Pressione o botão [CLICK] para ouvir a voz de clique.



Reprodução de uma música

Este instrumento conta com uma grande variedade de músicas para escolha e reprodução: 105 músicas, inclusive 5 demos, 83 padrões rítmicos/de inserção e 17 músicas completas. (Consulte a "Lista de músicas" em página 47.)

As seleções "00 1"-"005" também podem ser usadas para reproduzir músicas gravadas por você e/ou carregadas do computador. Consulte a seção "Transferência de arquivos de música entre o computador e o instrumento" na página 38 para saber mais detalhes. Selecione uma das músicas e a ouça.

Seleção e reprodução de uma música

1 Pressione o botão [SONG].



Quando você pressiona o botão [SONG], o número da música atual é exibido no visor.

2 Selecione um número da música.

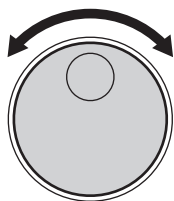

"00 1"-"005" são músicas do usuário gravadas por você e/ou carregadas do computador.

Quando você pressiona o botão [START/STOP], nenhum som é reproduzido ou as lâmpadas LED sob o visor permanecem apagadas, caso não haja dados.

Use o dial para selecionar um número da música. Os números da música de demonstração irão aumentar à medida que o dial for girado para a direita (sentido horário) e diminuir à medida que o dial for girado para a esquerda (sentido anti-horário).

OBSERVAÇÃO 1

- O número da música "00 1" será selecionado automaticamente sempre que a alimentação estiver em ON.
- Com o recurso Seleção automática de conjunto ligado, a seleção de uma música também selecionará automaticamente o conjunto de bateria mais indicado para essa música. (Consulte "Configuração da Seleção automática de conjunto em ON/OFF" na página 31.)



3 Pressione o botão [START/STOP].

Quando você pressiona o botão [START/STOP], uma partida de um ou dois compassos é reproduzida, e a música começa a ser tocada. Enquanto a música for reproduzida, o compasso atual da música será exibido no visor. Tente tocar os pads e os pedais acompanhando a música.

Para interromper a reprodução da música, pressione novamente o botão [START/STOP].

OBSERVAÇÃO 1

- As músicas "00 1"-"005" não têm nenhuma partida.
- Você também pode usar a função Início da batida para iniciar as músicas (consulte página 29).

● **Volume da música**

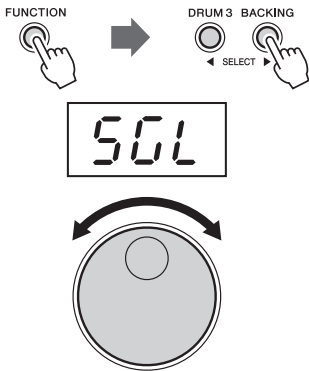

O volume da música pode ser usado para ajustar o equilíbrio entre o acompanhamento da música e a própria apresentação.

Acesse o modo Função pressionando o botão [FUNCTION] e pressione o botão [DRUM 3] ou [BACKING] várias vezes até o item "50L" ser exibido. O valor do volume da música atual é exibido quando ele é liberado.

Para aumentar o valor, gire o dial para a direita (sentido horário) e, para diminuí-lo, gire o dial para a esquerda (sentido anti-horário). O intervalo do volume vai de 0 a 127. Saia do modo Função pressionando o botão [FUNCTION].





OBSERVAÇÃO

- O equilíbrio entre o acompanhamento da música e a própria apresentação não pode ser ajustado ao reproduzir uma música de demonstração usando o botão [DEMO].

● **Sobre o Indicador de batidas**

Durante a reprodução da música, as três lâmpadas de batida no visor piscarão em um padrão específico para ajudar a manter a batida.

Para uma música em 4/4 a um tempo de 120 bpm (consulte página 32):

1ª batida	2ª batida	3ª batida	4ª batida
 120	 120	 120	 120

Início da batida

A função Início da batida permite definir o tempo geral da música, bem como o início do acompanhamento – simplesmente marcando o ritmo.

O acompanhamento será reproduzido no tempo com que os pads são tocados ou os pedais são pisados.

O tempo da música pode ser definido entre 32 e 320 batidas por minuto.



Tempo: 125

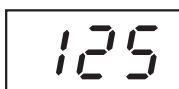

1 Pressione o botão [TEMPO/TAP].

Durante a interrupção da reprodução da música, pressione o botão [TEMPO/TAP]. Todas as três lâmpadas de batida piscam, indicando que o instrumento está em modo de espera de Início da batida.

Para cancelar o modo Início da batida, basta pressionar novamente o botão [SONG].

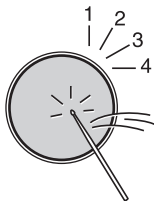

2 Toque um Início da batida apropriado.

No caso de uma música em 4/4, toque algum pad ou pise qualquer pedal (ou o botão [TEMPO/TAP]) quatro vezes em um tempo constante, e o acompanhamento começará no tempo desejado.

OBSERVAÇÃO

- O número de vezes necessário para tocar o pad mudará de acordo com as seguintes fórmulas de compasso: 5/4, 5 vezes; 4/4, 4 vezes; 3/4, 3 vezes; 6/8, 2 vezes.

3 Pare a reprodução da música.

Pressione o botão [START/STOP], e o acompanhamento da música será interrompido.

OBSERVAÇÃO

- Se o relógio externo estiver em ON, Início da batida não estará em vigor.
- Relógio externo ligado/desligado pode ser definido no botão [FUNCTION]. (Consulte página 40.)

Início do pad

A função Início do pad permite iniciar a música simplesmente tocando um pad ou pisando um pedal.

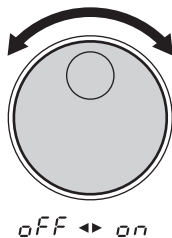
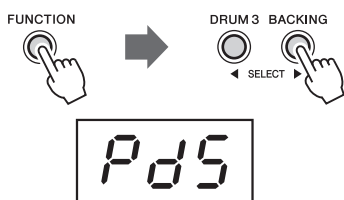

1 Acesse a função de configuração Início do pad.

Pressione o botão [FUNCTION] uma vez e o botão [DRUM 3] ou [BACKING] várias vezes até o item "Pd5" ser exibido. Depois de algum tempo, o status ligado/desligado atual é exibido próximo da indicação "Pd5".

2 Início do pad ligado/desligado.

Gire o dial no sentido horário para ajustar em ON e no sentido anti-horário para ajustar em OFF.

OBSERVAÇÃO

- A configuração padrão é OFF.

3 Pressione o botão [FUNCTION] para sair do modo Função.

O ponto pisca, indicando que o Início do pad está ativado.

OBSERVAÇÃO

- Quando o início do bloco está definido como ON, pressione o botão [START/STOP] para parar a música.

Configuração da Seleção automática de conjunto em ON/OFF

Com o recurso Seleção automática de conjunto ligado, o conjunto de bateria mais indicado para a música será selecionado automaticamente.

Se Seleção automática de conjunto estiver em OFF, o conjunto de bateria não será alterado, mesmo se o número da música for mudado.

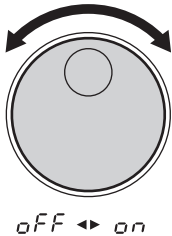
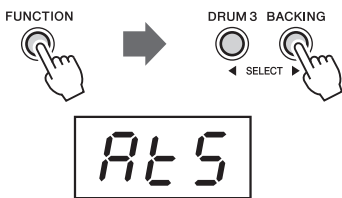

1 Acesse a função Seleção automática de conjunto.

Pressione o botão [FUNCTION] uma vez e o botão [DRUM 3] ou [BACKING] várias vezes até o item "Rt 5" ser exibido. Depois de algum tempo, o status ligado/desligado atual será exibido próximo da indicação "Rt 5".

2 Seleção automática de conjunto ligada/desligada.

Gire o dial no sentido horário para ajustar em ON e no sentido anti-horário para ajustar em OFF.

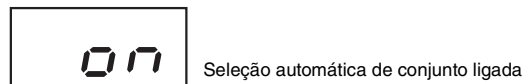

OBSERVAÇÃO

- A configuração padrão permanece em ON.

3 Pressione o botão [FUNCTION] para sair do modo Função.

Ajuste do tempo

O tempo da música e o tempo do clique podem ser definidos usando-se o dial ou o botão [TEMPO/TAP]. Quanto mais alto for o valor do tempo, mais rápido será o tempo.

Intervalo de valores do tempo

- dial: 11–320 batidas por minuto
- Botão [TEMPO/TAP]: 32–320 batidas por minuto

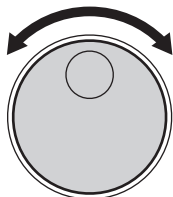
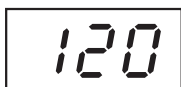

11 ◀▶ 12 ... 3 19 ▶◀ 320



1 Pressione o botão [TEMPO/TAP].

O valor do tempo atual (11–320) é exibido no visor.

2 Defina o tempo.

Quando você usar o dial para selecionar o TEMPO, gire o DIAL para a direita (sentido horário) a fim de aumentar o valor do tempo e para a esquerda (sentido anti-horário) a fim de diminuí-lo.

Quando você usar o botão [TEMPO/TAP] para alterar o TEMPO no caso de uma música em 4/4, pressione o botão [TEMPO/TAP] quatro vezes, e o acompanhamento começará no tempo desejado.

OBSERVAÇÃO

- Para redefinir a configuração predefinida original do tempo, pressione simultaneamente os dois botões [SONG] e [TEMPO/TAP].

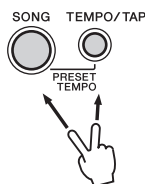

OBSERVAÇÃO

- O valor de tempo não pode ser alterado durante a reprodução da demonstração, a gravação, ou quando o relógio externo está ligado.

Tocar acompanhando uma música

Use os pads e os pedais para tocar com o acompanhamento da música.

OBSERVAÇÃO

- O instrumento pode tocar um total de 32 notas simultaneamente. Isso inclui notas produzidas por dados de acompanhamento de música, pads, pedais e notas recebidos por meio do conector [MIDI IN].

Configuração da faixa em ON/OFF

O acompanhamento da música do instrumento consiste em 4 faixas: faixas de percussão 1, 2 e 3 e de apoio.

DRUM 1	Bumbo*
DRUM 2	Caixa*
DRUM 3	Prato*
BACKING	Apoio

* Inclui sons diferente de bumbo, caixa ou prato, dependendo da música selecionada.

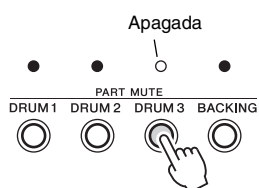

Quando a bateria 3 está sem som.

Pressionando o botão ([DRUM 1], [DRUM 2], [DRUM 3], [BACKING]) deixa a faixa correspondente sem áudio (desligar o som) e a lâmpada do indicador apagada.

Remover o áudio das faixas DRUM 1, DRUM 2 e DRUM 3 permite tocar acompanhando a música e praticar a parte faltante.

Pausa

Com a função Pausa, você pode animar as músicas adicionando os próprios solos ou entradas sempre que quiser. Tocando um pad durante o modo Pausa, o áudio do acompanhamento da música será removido até o final do compasso que termina com a sua entrada ou solo.



1 Durante a reprodução ou a interrupção da música, pressione o botão [BREAK].

As três lâmpadas de batida no visor piscam, indicando que o instrumento está no modo de espera Pausa. Para cancelar o modo Pausa, basta pressionar novamente o botão [BREAK].

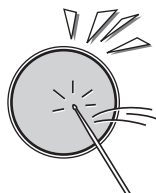

2 Reproduza a pausa.

Toque qualquer pad ou pedal durante a reprodução da música, e o áudio do acompanhamento será removido até o final do compasso em que você tocou. Você pode tocar uma entrada ou um solo durante essa pausa.

O instrumento reproduz a música a partir do compasso seguinte, quando o compasso de pausa é concluído.



3 Saia do modo Pausa.

Para sair do modo Pausa, pressione o botão [BREAK]. Também é possível sair do modo Pausa quando a música é interrompida.

OBSERVAÇÃO

- A pausa não funcionará se DEMO for iniciada.

Como usar Repetição A-B

Se quiser praticar um determinado trecho de uma música, você poderá especificar os pontos "A" (repetir início) e "B" (repetir final) desse trecho. O acompanhamento se repetirá continuamente entre os pontos "A" e "B", permitindo praticar esses pontos por quanto tempo você quiser.



1 Defina o ponto "A" (repetir início).

Quando a reprodução da música tiver atingido o início do trecho que você deseja praticar, pressione o botão [A-B REPEAT], e o ponto "A" da repetição será definido. Um "A" será exibido no visor.



2 Defina o ponto "B" (repetir final).

Quando a reprodução da música tiver atingido o ponto final do trecho que você deseja praticar, pressione o botão [A-B REPEAT] mais uma vez para definir o ponto "B" ("b" é exibido no visor). Uma contagem de um compasso é reproduzida ("A - b" é exibido no visor), e a seção especificada é reproduzida repetidamente. O número do compasso atual será exibido no visor durante a reprodução da repetição.

OBSERVAÇÃO

- Os pontos inicial e final da Repetição A-B só podem ser definidos em passos de compasso.

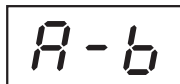

3 Pare A-B REPEAT.

Pressione o botão [START/STOP], e o acompanhamento da música será interrompido.

Pressione o botão [START/STOP] novamente, e o acompanhamento será novamente repetido entre os pontos definidos.

OBSERVAÇÃO

- A repetição é cancelada quando uma música diferente é selecionada.

● Sair da repetição

Para sair da função Repetição A-B, pressione o botão [A-B REPEAT] durante a reprodução, e o modo Repetição A-B será cancelado (os pontos de Repetição A-B também serão cancelados), e a reprodução normal do acompanhamento continuará. Quando a música é interrompida, o pressionamento do botão [A-B REPEAT] cancela os pontos de Repetição A-B.

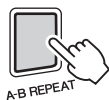

Gravação de uma música

O recurso Músicas do usuário (números de música "001"-"005") permite gravar e reproduzir cinco músicas originais. A capacidade de dados é de aproximadamente 7.000 notas por música. A gravação será interrompida automaticamente quando atingir a capacidade.

Dados que podem ser gravados no modo Song do usuário

- Dados do pad de bateria e tocados com o pedal
- Dados da música (o número não pode ser alterado durante o modo RECORD)
- Configurações liga/desliga da faixa
- Configuração de tempo (o tempo não pode ser alterado durante o modo RECORD)
- Configuração do volume da música

Gravação

1 Prepare-se para gravar.



Selecione uma música desejada ("001"-"005"), um conjunto de bateria e uma configuração de tempo. Selecione uma das músicas do usuário ("001"-"005") quando quiser gravar a apresentação do zero, sem usar uma música predefinida. Quando você selecionar uma música do usuário gravada anteriormente, todas as lâmpadas indicadoras da faixa acenderão. Quando você selecionar uma música do usuário não gravada, todas as luzes indicadoras da faixa apagarão.



AVISO

- Se você selecionar uma música do usuário que foi gravada ou contiver dados, ela será substituída pelos dados recém-gravados.



2 Pressione o botão [RECORD] para entrar no modo de gravação.

Os pontos piscam, indicando que a gravação está pronta em modo de espera. Quando você selecionar uma música predefinida ou uma música do usuário gravada, as lâmpadas indicadoras da faixa de DRUM 1/DRUM 2/DRUM 3 apagarão.

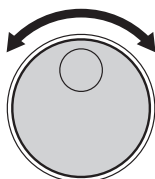

001 ◀▶ 002 ... 005

3 Gire o dial e selecione uma música do usuário "001"-"005" para gravação.

Vá para a etapa 4, se você tiver selecionado uma música do usuário na etapa 1. Para cancelar a gravação, pressione o botão [REC].



4 Inicie a gravação.

Pressione o botão [START/STOP] ou basta fazer a sua apresentação para começar a gravação.

5 Pare a gravação.

Para interromper a gravação, pressione o botão [START/STOP].

OBSERVAÇÃO

- Se a memória ficar cheia durante a gravação em andamento, uma indicação "FUL" será exibida no visor, e a gravação será interrompida automaticamente.

AVISO

- Enquanto os dados estão sendo gravados (uma marca "-" é exibida e se move da esquerda para a direita no visor), jamais interrompa a fonte de alimentação (por exemplo, remova as pilhas ou desconecte o adaptador CA). Isso pode resultar em uma perda de dados.

Reprodução da música gravada

As músicas do usuário gravadas ("001"-"005") podem ser reproduzidas da mesma maneira que qualquer música (números de música "001"-"100").



As músicas do usuário ("001"-"005") estão próximas do número "105" (antes "001").

Limpeza de música

A operação Limpeza de música apaga completamente todos os dados gravados em todas as faixas de uma música do usuário selecionada.

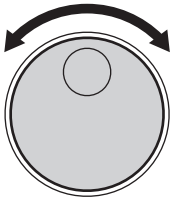

U01 ◀▶ U02 ... U05

Apagada



BACKING



Pressione duas vezes

1 Pressione o botão [REC].

2 Gire o dial para selecionar a música desejada ("U01"-"U05") a ser apagada.

Para cancelar a operação de limpeza, pressione novamente o botão [REC].

3 Pressione o botão [BACKING] para deixar a faixa sem áudio.

4 Pressione o botão [START/STOP] duas vezes rapidamente.

A operação de limpeza será executada.

AVISO

- Enquanto os dados estão sendo apagados (o sinal "-" é exibido e se move da esquerda para a direita no visor), jamais interrompa a fonte de alimentação (por exemplo, removendo as pilhas ou desconectando o adaptador CA). Isso pode resultar na perda de dados.

Conexão a dispositivos externos

Conexão a dispositivos MIDI externos

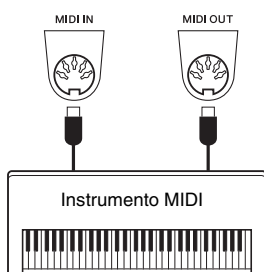

Use os terminais [MIDI] e os cabos MIDI padrão para conectar dispositivos MIDI externos (teclado, sequenciador etc.).

As configurações relacionadas a MIDI podem ser definidas usando-se o parâmetro Função correspondente. Para saber mais detalhes, consulte "Referência MIDI".

Conexão a um computador

Conectando-se este instrumento a outros dispositivos MIDI ou a um computador por meio de uma Interface USB-MIDI disponível no mercado, os dados de apresentação do instrumento podem ser usados nesses outros dispositivos MIDI ou no computador. Além disso, os dados de apresentação de outros dispositivos MIDI e do computador podem ser recebidos e reproduzidos neste instrumento.

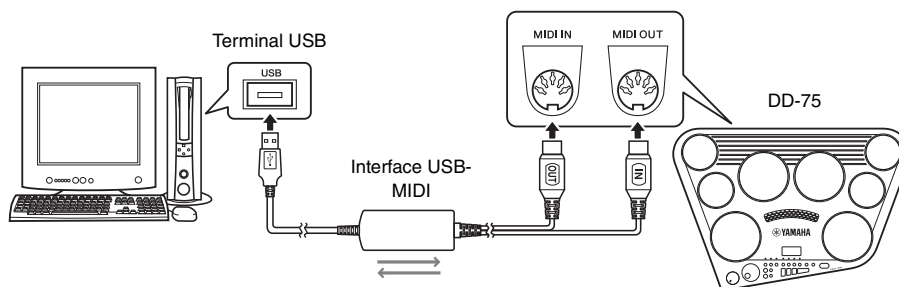

Transferência de arquivos de música entre o computador e o instrumento

Você pode transmitir arquivos de música do computador para a memória flash deste instrumento. Como a área da memória flash é compartilhada entre as músicas do usuário ("U0 1"-"U05") e as músicas carregadas, convém apagar algumas músicas do usuário para carregar os dados. Os arquivos do formato SMF 0 carregados por você no instrumento podem ser executados.

Para saber mais detalhes sobre como transmitir dados usando o aplicativo Musicsoft Downloader, consulte o tópico "Transferring Data Between the Computer and Instrument (for unprotected data)" do Musicsoft Downloader na ajuda on-line.

- **Dados que podem ser carregados de um computador para o instrumento**
 - Músicas: 5 músicas no máximo ("U0 1"-"U05")
 - Dados: 7.000 notas por música
 - Formato de dados da música: Formato SMF 0 (extensão: mid)
- **Dados que podem ser transferidos do instrumento para um computador**
 - Músicas do usuário ("U0 1"(SONG001.mid)– "U05"(SONG005.mid))

Reprodução de um dispositivo de áudio externo usando os alto-falantes embutidos

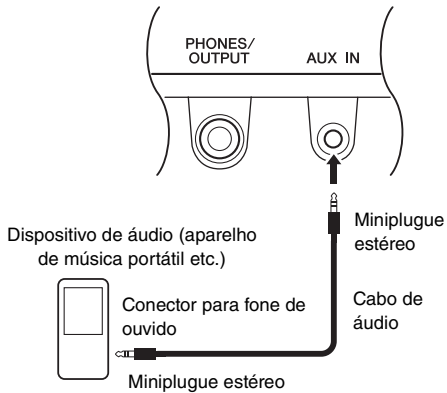

Ligando um dispositivo de áudio como um aparelho de música portátil ao conector [AUX IN] do instrumento, você pode reproduzir o som do dispositivo de áudio pelos alto-falantes embutidos deste instrumento. Isso permite tocar o instrumento acompanhando a reprodução do aparelho de áudio.

AVISO

- *Para evitar danos aos dispositivos, primeiro ligue o dispositivo externo e depois o instrumento. Quando for desligar os equipamentos, primeiro desligue o instrumento e depois o dispositivo externo.*

As funções

As "funções" dão acesso a diversos parâmetros de instrumento detalhados. Encontre o item desejado na lista Função.

- 1 Pressione o botão [FUNCTION].
- 2 Pressione o botão [DRUM 3] ou [BACKING] várias vezes até o item desejado ser exibido.
- 3 Use o dial para definir.
- 4 Pressione o botão [FUNCTION] para sair do modo.

Visor	Função	Alcance/ configurações	Valor padrão	Descrição	Página
Clique					
CLn	Numerador da fórmula de compasso	0–16	*	Determina o numerador da fórmula de compasso do Clique.	25
CLd	Denominador da fórmula de compasso	2/4/8/16	*	Determina o valor da nota básica de cada compasso.	26
CLL	Volume do clique	0–127	100	Determina o volume do clique.	26
CLC	Voz de clique	Metronome (t r n)/ Cowbell (C b L)/ Stick (S t C)/ Human voice (H u n)	Stick (S t C)	Determina o som do clique.	27
Conjunto					
r b t	Tipo de reverberação	Desligado (o F F)/ Hall 1 (H A 1)/ Hall 2 (H A 2)/ Hall 3 (H A 3)/ Room 1 (r o 1)/ Room 2 (r o 2)/ Stage 1 (S t 1)/ Stage 2 (S t 2)/ Plate 1 (P L 1)/ Plate 2 (P L 2)	*	Seleciona um tipo de reverberação.	21
A L S	Seleção automática de conjunto	ON (o n) OFF (o F F)	ON (o n)	Determina se a função Seleção automática de conjunto está ligada ou desligada.	31
Música					
S O L	Volume da música	0–127	100	Determina o volume das músicas.	29
P d S	Início do pad	ON (o n) OFF (o F F)	OFF (o F F)	Determina se a função Início do pad está ligada ou desligada.	30
MIDI					
L C L	Controle local	ON (o n) OFF (o F F)	ON (o n)	Determina se os pads e os pedais do instrumento controlam o gerador interno de tons (ON) ou não (OFF).	Consulte "Manual de Referência MIDI"
E C L	Relógio externo	ON (o n) OFF (o F F)	OFF (o F F)	Determina se o instrumento é sincronizado com o relógio interno (OFF) ou com um relógio externo (ON).	
A n S	Seleção automática do número da nota MIDI	ON (o n) OFF (o F F)	ON (o n)	Determina se é necessário atribuir o número da nota MIDI automaticamente (ON) ou manualmente (OFF).	
n o t	Número da nota MIDI	-C2–G8 (0–127)	-	Atribui números de nota MIDI a cada pad e pedal.	
Outros					
E q t	Tipo de equalizador principal	Alto-falante (S P)/ Fone de ouvido (H P)	Alto-falante (S P)	Determina se o som é ouvido pelos alto-falantes internos (S P), pelos fones de ouvido ou por um sistema de alto-falante externo (H P).	14
A P t	Tempo de desligamento automático	OFF/5/10/15/30/60/ 120 (min.)	30 (min.)	Especifica o tempo que deverá transcorrer antes do desligamento automático do instrumento.	14
b t t	Tipo da pilha	Alcalina-manganês (R L n)/Níquel-hidroreto (n - H)	Alcalina-manganês (R L n)	Seleciona o tipo da pilha que você instalou neste instrumento.	13

* O valor indicado é definido automaticamente para cada música ou conjunto.

Backup e inicialização

Backup

O backup de alguns parâmetros internos será feito na memória interna mesmo se a alimentação estiver desligada. Você pode inicializar toda a memória interna nas configurações padrão ou inicializar a memória, com exceção das músicas.

Os parâmetros a seguir permanecem na memória

- Músicas do usuário (inclusive músicas carregadas do computador)
- Conjunto personalizado "C0 1"-"C 10"
- Sensibilidade ao pad/pedal*
- Volume do clique
- Voz de clique
- Seleção automática de conjunto em ON/OFF
- Volume da música
- Início do pad em ON/OFF
- Seleção automática do número da nota MIDI em ON/OFF
- Número da nota MIDI
- Tipo de equalizador principal
- Tempo de desligamento automático
- Tipo da pilha

* O valor selecionado quando a alimentação está desligada e os valores estão atribuídos ao conjunto personalizado "S0 1"-"S 10".

Inicialização

Esta função apaga todos os dados de backup na memória flash do instrumento e restaura as configurações padrão inicial.

Os procedimentos de inicialização a seguir são fornecidos:

■ Limpeza inicial

Para apagar todos os dados do backup feito na memória flash interna (descrita acima), ligue a alimentação pressionando a chave [⏻] (Standby/On) mantendo pressionado o botão [DEMO]. O backup dos dados salvos será apagado, e os valores padrão serão restaurados.

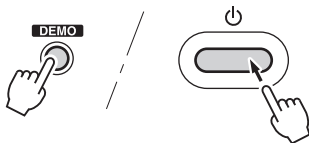

"FCL" é exibido, seguido do número da música "00 1"

AVISO

- Quando você executar uma operação **Limpeza inicial**, todos os dados de backup serão apagados. Você pode salvar os dados das cinco músicas do usuário internas em um computador usando o Musicsoft Downloader.

■ Limpeza do backup

Para limpar todos os dados de backup na memória flash interna (com exceção dos dados da música), ligue a alimentação pressionando a chave [⏻] (Standby/On) mantendo pressionado o botão [FUNCTION].

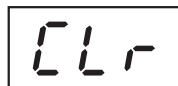

"CLR" é exibido, seguido do número da música "00 1"

Solução de problemas

Problema	Causa/solução
A alimentação é desligada repentina e inesperadamente.	Isso é normal, e a função Desligamento automático pode ter sido ativada (consulte página 14). Se quiser, desative a função Desligamento automático.
Quando o instrumento é ligado, a alimentação é desligada repentina e inesperadamente.	O circuito de proteção está ativado por causa de uma sobrecarga. Isso poderá ocorrer quando um adaptador CA diferente do especificado for usado ou quando um adaptador CA estiver danificado. Use somente o adaptador especificado (página 54). Caso o instrumento não esteja funcionando de forma correta, pare de utilizá-lo imediatamente e leve-o a um Serviço Técnico Yamaha.
Ocorre um zumbido ou um clique momentâneo quando o instrumento está em ON ou OFF.	Trata-se de um ruído de pico de energia normal que ocorre quando a chave Liga/Desliga é acionada.
O visor LED está totalmente escuro.	As pilhas estão fracas e devem ser trocadas por um conjunto completo de seis pilhas novas imediatamente. O ideal é usar um adaptador CA opcional para alimentar o instrumento.
Quando os pads são tocados (ou os pedais são pisados), o visor fica escuro e retorna a "I".	
As atribuições de voz do conjunto personalizado ou as configurações de sensibilidade de cada pad e pedal desapareceram ou assumiram o padrão.	
Usando-se um telefone celular, um ruído é produzido.	O uso de um telefone celular próximo ao instrumento pode causar interferências. Para evitar isso, desligue o telefone celular ou use-o mais distante do instrumento.
O ruído é ouvido pelos alto-falantes do instrumento ou pelos fones de ouvido quando se usa o instrumento com o aplicativo no iPhone/iPad.	Quando você usa o instrumento com o aplicativo no iPhone/iPad, recomendamos ajustar o "Modo Avião" em "ON" no iPhone/iPad para evitar o ruído causado pela comunicação.
O instrumento não reproduz nenhum som.	<ul style="list-style-type: none">• O ajuste do volume está muito baixo. Ajuste o volume (consulte página 29).• Um plugue é inserido no conector [PHONES/OUTPUT] e deve ser removido (consulte página 14).• LOCAL ON/OFF está ajustado em OFF. Ajuste LOCAL ON/OFF em ON (consulte página 40).
Repentinamente, "FULL" é exibido, e a gravação é interrompida.	A quantidade de dados gravados excedeu o limite de 7.000 notas por música.
A música é iniciada automaticamente quando o pad é tocado (ou o pedal é pisado).	Início do pad está ajustado em ON. Ajuste Início do pad em OFF (consulte página 30).

Lista de vozes de bateria

● Lista de vozes do painel

N° da voz	Nome da voz	N° da voz	Nome da voz	N° da voz	Nome da voz
1	Maple Bass Drum 1	56	Snare Tight	111	Oak Tom 2
2	Maple Bass Drum 2	57	Open Rim Shot	112	Oak Tom 1
3	Maple Bass Drum 3	58	Snare Soft 2	113	Tom Hard Rock 6
4	Oak Bass Drum	59	Snare 2	114	Tom Hard Rock 5
5	Bass Drum Hard Rock 1	60	Snare Tight 2	115	Tom Hard Rock 4
6	Bass Drum Hard Rock 2	61	Open Rim Shot 2	116	Tom Hard Rock 3
7	Bass Drum Hard Rock 3	62	Snare Room L	117	Tom Hard Rock 2
♦ 8	Bass Drum Ambient+	63	Snare Room H	118	Tom Hard Rock 1
♦ 9	Bass Drum Open Power	64	Snare Noisy	♦119	Tom Power 6
♦10	Bass Drum Close Power	65	Snare Rock	♦120	Tom Power 5
11	Bass Drum Soft	66	Snare Rock Rim	♦121	Tom Power 4
12	Bass Drum Hard	67	Snare Snappy Electronic	♦122	Tom Power 3
13	Bass Drum	68	Snare Noisy 2	♦123	Tom Power 2
14	Bass Drum 2	69	Snare Analog 1	♦124	Tom Power 1
15	Bass Drum H	70	Snare Techno	125	High Tom
16	Bass Drum Rock	71	Snare Clap	126	Mid Tom H
17	Bass Drum Gate	72	Snare Dry	127	Mid Tom L
18	Bass Drum Analog L	73	Rim Gate	128	Low Tom
19	Bass Drum Analog H	74	Snare Jazz L	129	Floor Tom H
20	Kick Techno Q	75	Snare Jazz M	130	Floor Tom L
21	Kick Techno L	76	Band Snare 1	131	Tom Room 6
22	Kick Techno	77	Band Snare 2	132	Tom Room 5
23	Bass Drum Jazz	78	Orchestra Snare Left Hand	133	Tom Room 4
24	Bass Drum Soft L	79	Orchestra Snare Right Hand	134	Tom Room 3
25	Kick T8 1	80	Brush Tap	135	Tom Room 2
26	Kick T8 2	81	Brush Slap	136	Tom Room 1
27	Kick T8 3	82	Snare T8 1	137	Tom Rock 6
28	Kick T8 4	83	Snare T8 2	138	Tom Rock 5
29	Kick Tek Power	84	Snare T8 3	139	Tom Rock 4
30	Kick Zap Hard	85	Snare T8 4	140	Tom Rock 3
31	T8 Kick Bass	86	Snare T8 5	141	Tom Rock 2
32	Kick Blip	87	Snare T8 6	142	Tom Rock 1
33	Kick Fx Hammer	88	Snare T8 7	143	Tom Electronic 6
34	Bass Drum Vox 1	89	Snare Garage L	144	Tom Electronic 5
35	Bass Drum Vox 2	90	Snare Hammer	145	Tom Electronic 4
36	Kick Slimy	91	Snare Clap Analog	146	Tom Electronic 3
37	Gran Cassa	92	Snare T8 Rim	147	Tom Electronic 2
38	Gran Cassa Mute	93	Snare Analog CR	148	Tom Electronic 1
39	Maple Snare Head	94	Snare Hip 1	149	Tom Analog 6
40	Maple Snare Open Rim	95	Snare Hip 2	150	Tom Analog 5
41	Maple Side Stick	96	Snare Hip Gate	151	Tom Analog 4
42	Oak Snare Head	97	Snare Break 1	152	Tom Analog 3
43	Oak Snare Open Rim	98	Snare Fx 1	153	Tom Analog 2
44	Oak Side Stick	99	Snare Vox	154	Tom Analog 1
45	Snare Head Hard Rock	100	Snare Open Rim Vox	155	Tom Jazz 6
46	Snare Open Rim Hard Rock	101	Maple Tom 6	156	Tom Jazz 5
47	Side Stick Hard Rock	102	Maple Tom 5	157	Tom Jazz 4
♦48	Snare Soft Power	103	Maple Tom 4	158	Tom Jazz 3
♦49	Snare Power	104	Maple Tom 3	159	Tom Jazz 2
♦50	Snare Rough	105	Maple Tom 2	160	Tom Jazz 1
♦51	Open Rim Shot Power	106	Maple Tom 1	161	Tom Brush 6
♦52	Snare Power 2	107	Oak Tom 6	162	Tom Brush 5
♦53	Snare Rough 2	108	Oak Tom 5	163	Tom Brush 4
54	Snare Soft	109	Oak Tom 4	164	Tom Brush 3
55	Snare	110	Oak Tom 3	165	Tom Brush 2

N° da voz	Nome da voz	N° da voz	Nome da voz	N° da voz	Nome da voz
166	Tom Brush 1	♦222	Crash Cymbal Power 1	278	Timpani F#2
167	Tom T8 7	♦223	Crash Cymbal Power 2	279	Timpani G2
168	Tom T8 6	♦224	Ride Cymbal Power 1	280	Timpani G#2
169	Tom T8 4	♦225	Ride Cymbal Power 2	281	Conga H Open
170	Tom T8 3	♦226	Ride Cymbal Cup Power	282	Conga H Mute
171	Tom T8 2	♦227	Chinese Cymbal Power	283	Conga H Slap Open
172	Tom T8 1	♦228	Splash Cymbal Power	284	Conga H Slap
173	Tom Vox 6	229	Crash Cymbal 1	285	Conga H Slap Mute
174	Tom Vox 5	230	Crash Cymbal 2	286	Conga H Tip
175	Tom Vox 4	231	Ride Cymbal 1	287	Conga H Heel
176	Tom Vox 3	232	Ride Cymbal 2	288	Conga L Open
177	Tom Vox 2	233	Ride Cymbal Cup	289	Conga L Mute
178	Tom Vox 1	234	Chinese Cymbal	290	Conga L Slap Open
*179	Hi-Hat Closed Bright	235	Splash Cymbal	291	Conga L Slap
*180	Hi-Hat Pedal Bright	236	Cymbal Analog	292	Conga L Tip
*181	Hi-Hat Open Bright	237	Hand Cymbal 1	293	Conga L Heel
*182	Hi-Hat Closed Dark	238	Hand Cymbal 1 Short	294	Conga L Slide
*183	Hi-Hat Pedal Dark	239	Hand Cymbal 2	295	Conga Open
*184	Hi-Hat Open Dark	240	Hand Cymbal 2 Short	296	Conga Mute
*185	Hi-Hat Closed Dark 2	241	Crash Cymbal T8	297	Conga Slap
*186	Hi-Hat Pedal Dark 2	242	Crash Cymbal Vox 1	298	Conga Tip
*187	Hi-Hat Open Dark 2	243	Ride Cymbal Vox	299	Conga Heel
**188	Hi-Hat Closed Power	244	Ride Cymbal Cup Vox	300	Conga Open-Slap
**189	Hi-Hat Pedal Power	245	Crash Cymbal Vox 2	301	Conga 2 H Open
**190	Hi-Hat Open Power	♦246	Side Stick Power	302	Conga 2 H Mute
**191	Hi-Hat Closed Power 2	247	Side Stick	303	Conga 2 H Slap
*192	Hi-Hat Closed	248	Side Stick Analog	304	Conga 2 H Tip
*193	Hi-Hat Pedal	249	Hand Clap	305	Conga 2 H Heel
*194	Hi-Hat Open	250	Hand Clap 2	306	Conga 2 H Open-Slap
*195	Hi-Hat Closed Analog 1	251	Clap T9	307	Conga 2 L Slap
*196	Hi-Hat Closed Analog 2	252	Khaligi Clap 1	308	Conga 2 L Open
*197	Hi-Hat Open Analog	253	Hand Clap Vox	309	Conga 2 L Mute
*198	Hi-Hat Closed Analog 3	254	Sticks	310	Conga 2 L Tip
*199	Hi-Hat Closed Analog 4	255	Castanet	311	Conga 2 L Heel
*200	Hi-Hat Open Analog 2	256	Tambourine 2	312	Conga T8 1
*201	Hi-Hat Closed T8	257	Tambourine	313	Conga T8 2
*202	Hi-Hat Pedal T8	258	Finger Snap	314	Conga T8 3
*203	Hi-Hat Open T8	259	Vibraslap	315	Bongo H Open 1 Finger
*204	Hi-Hat Closed Vox	260	Metronome Click	316	Bongo H Open 3 Fingers
*205	Hi-Hat Pedal Vox	261	Metronome Bell	317	Bongo H Rim
*206	Hi-Hat Open Vox	262	Timpani D1	318	Bongo H Slap
207	Crash Cymbal Warm	263	Timpani D#1	319	Bongo H Tip
208	Ride Cymbal Warm 1	264	Timpani E1	320	Bongo H Heel
209	Ride Cymbal Warm 2	265	Timpani F1	321	Bongo L Open 1 Finger
210	Ride Cymbal Cup Warm	266	Timpani F#1	322	Bongo L Open 3 Fingers
211	Crash Cymbal Dark	267	Timpani G1	323	Bongo L Rim
212	Chinese Cymbal 2	268	Timpani G#1	324	Bongo L Slap
213	Splash Cymbal 2	269	Timpani A1	325	Bongo L Tip
214	Crash Cymbal Bright	270	Timpani A#1	326	Bongo L Heel
215	Ride Cymbal Bright	271	Timpani B1	327	Bongo 2 H Mute
216	Ride Cymbal Cup Bright	272	Timpani C2	328	Bongo 2 L Open 1 Finger
217	Crash Cymbal Dark 2	273	Timpani C#2	329	Quinto Slap
218	Crash Cymbal Warm 2	274	Timpani D2	330	Quinto Open
219	Ride Cymbal Warm 3	275	Timpani D#2	331	Quinto Mute
220	Ride Cymbal Cup Warm 2	276	Timpani E2	332	Quinto Heel
221	Crash Cymbal Dark 3	277	Timpani F2	333	Quinto Tip

N° da voz	Nome da voz	N° da voz	Nome da voz	N° da voz	Nome da voz
334	Quinto Open-Slap	390	Tamborim 1 Mute	445	Daholla Tak 1
335	Tumba Open	391	Zabumba Open Right Hand	446	Daholla Dom
336	Tumba Mute	392	Zabumba Mute Right Hand	447	Daholla Tak 2
337	Tumba Slap	393	Zabumba Stick Left Hand	448	Katem Tak Doff
338	Timbale H Open	394	Timbau Open	449	Katem Dom
339	Timbale L Open	395	Timbau Mute	450	Katem Sak 1
340	Paila H	396	Whistle Short	451	Katem Tak 1
341	Paila L	397	Whistle Long	452	Katem Sak 2
342	Timbale 2 H Rim	398	Tan Tan 1 Closed Right Hand	453	Katem Tak 2
343	Timbale 2 L Rim	399	Tan Tan 1 Open Right Hand	454	Zarb Back mf
344	Timbale H Rim	400	Tan Tan 1 Slap Right Hand	455	Zarb Tom f
345	Timbale L Rim	401	Tan Tan 1 Body Left Hand	456	Zarb Eshareh
346	Timbale 2 H	402	Pandeiro L Thumb Closed	457	Zarb Whipping
347	Timbale 2 L	403	Pandeiro L Thumb Open	458	Tombak Tom f
348	Cowbell Top	404	Pandeiro L Toe Rim	459	Tombak Back f
349	Cowbell 2	405	Pandeiro L Heel	460	Tombak Snap f
350	Cowbell T8	406	Pandeiro L Slap	461	Neghareh Tom f
351	Mambo Cowbell	407	Pandeiro Open	462	Neghareh Back f
352	Agogo H	408	Pandeiro Tip	463	Neghareh Pelang f
353	Agogo L	409	Pandeiro Slap	464	Riq Snouj 2
354	Cabasa	410	Repique Anel Thumb Rim Left Hand	465	Riq Snouj 1
355	Maracas	411	Repique Anel Thumb Rim Right Hand	466	Riq Sak
356	Guiro Short	412	Repique Anel Mute	467	Riq Snouj 3
357	Guiro Long	413	Repique Anel Open	468	Riq Snouj 4
358	Metal Guiro Short	414	Repique de Mao Slap	469	Riq Tak 1
359	Metal Guiro Long	415	Repique de Mao Thmb Rim	470	Riq Brass 1
360	Claves	416	Repique de Mao Open	471	Riq Tak 2
361	African Claves	417	Caixa Open Rim	472	Riq Brass 2
362	Wood Block H	418	Caxixi Shake	473	Riq Dom
363	Wood Block L	419	Cabasa Roll	474	Sagat 1
364	Cuica Mute	420	Caixa	475	Sagat 2
365	Cuica Open	421	Chajchas	476	Sagat 3
366	Cuica H Short	422	Agogo Bell 1	477	Baya ge
367	Cuica M Short	423	Agogo Bell 2	478	Baya ke
368	Cuica L Short	424	Agogo Click 1	479	Baya ghe
369	Triangle Mute	425	Agogo Click 2	480	Baya ka
370	Triangle Open	426	Ganza	481	Tabla na
371	Shaker	427	Reco-Reco	482	Tabla tin
372	Jingle Bells	428	Darbuka Open	483	Tablabaya dha
373	Wind Chime	429	Darbuka Mute	484	Chipri
374	Cajon 2 L	430	Darbuka Slap	485	Khanjira Open
375	Cajon 2 Mute	431	Tablah Tak 3	486	Khanjira Slap
376	Cajon 2 Slap	432	Tablah Tak 1	487	Khanjira Mute
377	Surdo 2 Mute	433	Tablah Tak 4	488	Khanjira Bend Up
378	Surdo 2 Open	434	Tablah Tak 2	489	Khanjira Bend Down
379	Surdo 2 Stop	435	Tablah Sak 2	490	Hatheli Long
380	Surdo 2 Side Stick	436	Tablah Sak 1	491	Hatheli Short
381	Surdo 1 Mute	437	Tablah Dom 1	492	Manjira Open
382	Surdo 1 Open	438	Tablah Tak Finger 4	493	Manjira Closed
383	Surdo 1 Stop	439	Tablah Tak Trill 1	494	Jhanji Open
384	Tamborim 2 Rim	440	Tablah Tak Finger 3	495	Jhanji Closed
385	Tamborim 2 Open	441	Tablah Tak Trill 2	496	Mondira Open
386	Tamborim 2 Finger Back	442	Tablah Prok	497	Mondira Closed
387	Tamborim 3 Down	443	Daholla Sak 2	498	Dafli Open
388	Tamborim 3 Up	444	Daholla Sak 1	499	Dafli Rim
389	Tamborim 1 Open			500	Dhol 1 Open

N° da voz	Nome da voz
501	Dhol 1 Slap
502	Dhol 2 Open
503	Dhol 2 Slap
504	Dhol 2 Rim
505	Dholak 1 Open
506	Dholak 1 Mute
507	Dholak 1 Slap
508	Dholak 2 Open
509	Dholak 2 Slide
510	Dholak 2 Rim 1
511	Dholak 2 Rim 2
512	Dholki H Open
513	Dholki H Mute
514	Dholki L Open
515	Dholki H Slap
516	Dholki L Slide
517	Mridangam na
518	Mridangam din
519	Mridangam ki
520	Mridangam ta
521	Mridangam Chapu
522	Mridangam L Closed
523	Mridangam L Open
524	Dandia Short
525	Dandia Long
526	Bangu
527	Paigu M
528	Dagu Heavy
529	Zhongcha Open
530	Zhongcha Mute
531	Luo Big
532	Luo H
533	Zhongluo Open
534	Xiaoluo Open
535	Xiaocha Mute
536	Muyu M
537	Djembe L
538	Djembe Mute
539	Djembe Slap
540	Pot Drum Open
541	Pot Drum Closed
542	Talking Drum Open
543	Talking Drum Bend Up
544	Talking Drum Slap
545	Talking Drum Left Hand Open
546	Oodaiko
547	Oodaiko Rim
548	Yaguradaiko
549	Yaguradaiko Rim
550	Atarigane
551	Shimedaiko
552	Tsudumi
553	Ainote
554	Scratch H
555	Scratch L
556	Yo!

N° da voz	Nome da voz
557	Go!
558	Get up!
559	Whoow!
560	Huuuah!
561	Uh!+Hit
562	Footsteps
563	Frog
564	Rooster
565	Dog
566	Cat
567	Owl
568	Horse Neigh
569	Cow
570	Lion

● Lista de frases

N° da voz	Nome da voz
571	Rock 1
572	Rock 2
573	Rock 3
574	Rock 4
575	Rock'n Roll
576	16 beat
577	Hard Shuffles
578	Blues Shuffle
579	Contemporary 1
580	Contemporary 2
581	Soul
582	ClubMix
583	House
584	Jazz Funk
585	Ballad
586	R & B
587	Motown
588	Urban Funk
589	Jazz
590	Samba 1
591	Samba 2
592	Samba 3
593	Arabic 1
594	Arabic 2
595	Indian 1
596	Indian 2
597	African
598	Conga
599	Bongo
600	Timbal

♦ A voz é gravada em estéreo.

* Atribuindo-se as vozes Closed e Open Hi-Hat a Pad e Pedal 2, essas vozes podem ser controladas com Pedal 2 da seguinte maneira:

- Toque o pad enquanto pisa o Pedal 2, e a voz "Closed Hi-Hat" será reproduzida.
- Toque o pad sem pisar o Pedal 2, e a voz "Open Hi-Hat" será reproduzida.

Pise o Pedal 2 sem tocar o pad, e a voz "Hi-Hat Pedal" será reproduzida.

OBSERVAÇÃO:

- Os dados da frase não podem ser transmitidos.
- Os dados de panorâmica para cada voz são fixos e não podem ser alterados, independentemente das atribuições do pad. Por exemplo, se uma voz contendo uma configuração de panorâmica "à esquerda" for atribuída a um pad direito, o som real sairá pela esquerda.

Lista de músicas

N° da música	Nome da música
Demo	
001	Rockadelic
002	16 Beat Ballad
003	Latin Pop
004	DD Funk
005	World Beat
Padrão	
006	Hard Rock 1
007	Hard Rock 2
008	Hard Rock 3
009	Hard Rock 4
010	Hard Rock 5
011	Heavy Metal 1
012	Heavy Metal 2
013	Heavy Metal 3
014	Southern Rock
015	Latin Rock
016	Groovy Rock
017	8 Beat 1
018	8 Beat 2
019	8 Beat 3
020	8 Beat 4
021	8 Beat Pop
022	8 Beat Rock'n Roll
023	16 Beat 1
024	16 Beat 2
025	16 Beat Dance
026	8 Beat Ballad 1
027	8 Beat Ballad 2
028	16 Beat Ballad 1
029	16 Beat Ballad 2
030	16 Beat Ballad 3
031	16 Beat Shuffle
032	6/8 Ballad
033	6/8 Slow Rock

N° da música	Nome da música
034	Pop Shuffle 1
035	Pop Shuffle 2
036	Rock'n Roll Shuffle
037	Electro Dance
038	Dance Soul
039	Dance Beat
040	Hip Hop Shuffle 1
041	Hip Hop Shuffle 2
042	Techno Pop
043	Disco 1
044	Disco 2
045	4 Beat
046	Swing Jazz
047	5/4 Jazz
048	7/8 Jazz
049	Funky NYC
050	Soul
051	Soul Funk
052	Rock'n Roll
053	6/8 Blues
054	Country
055	Samba
056	Bossa Nova
057	Conga Bossa Nova
058	Soul Bossa Nova
059	Mambo
060	Cha Cha Cha
061	Rumba
062	Salsa
063	Beguine
064	Reggae
065	Waltz
066	Jazz Waltz
067	March
068	6/8 March
069	Saeidy
070	Maksoum

N° da música	Nome da música
071	Baladi
072	Laff
073	Ayoub
074	Brazilian Samba
075	Chorinho
076	Partido Alto
077	Forro
078	Baiao
079	Bhangra
080	Bhajan
081	Bollywood Mix
082	Rajasthan
083	Dandiya
084	African
085	Folklore
086	Japanese 1
087	Japanese 2
088	Chinese
Música	
089	Hard Rock
090	8 Beat Pop
091	8 Beat Rock
092	16 Beat Pop
093	16 Beat Ballad
094	6/8 Ballad
095	Pop Rock
096	Pop Shuffle
097	Fusion Shuffle
098	Rock'n Roll
099	Club Mix
100	Disco
101	Jazz Funk
102	Blues Shuffle
103	Funk
104	Bossa Nova
105	Latin Fusion

Demo: essas músicas demonstram os sons de bateria e os ritmos.

Padrão: estes são padrões de repetição em loop especial para prática na bateria.

Música: entre elas estão padrões de inserção e bateria. Não há reprodução em loop.

Lista do conjunto de bateria

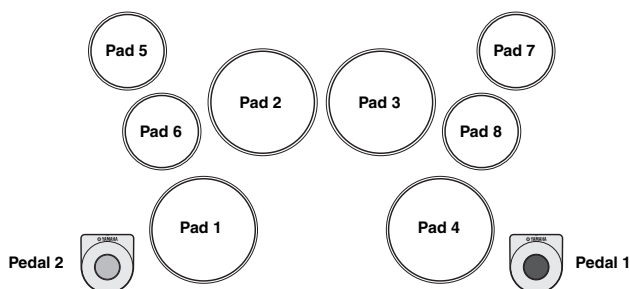

Nº do conjunto	Nome do conjunto	Nº da voz	Pedal 1	Nº da voz	Pedal 2	Nº da voz	Pad 1	Nº da voz	Pad 2	Nº da voz	Pad 3
1	Maple Kit 1	3	Maple Bass Drum 3	180	Hi-Hat Pedal Bright	40	Maple Snare Open Rim	102	Maple Tom 5	103	Maple Tom 4
2	Maple Kit 2	3	Maple Bass Drum 3	180	Hi-Hat Pedal Bright	40	Maple Snare Open Rim	102	Maple Tom 5	103	Maple Tom 4
3	Maple Kit 3	3	Maple Bass Drum 3	180	Hi-Hat Pedal Bright	40	Maple Snare Open Rim	102	Maple Tom 5	208	Ride Cymbal Warm 1
4	Maple Kit 4	3	Maple Bass Drum 3	180	Hi-Hat Pedal Bright	39	Maple Snare Head	103	Maple Tom 4	105	Maple Tom 2
5	Oak Kit 1	4	Oak Bass Drum	183	Hi-Hat Pedal Dark	43	Oak Snare Open Rim	108	Oak Tom 5	109	Oak Tom 4
6	Oak Kit 2	4	Oak Bass Drum	183	Hi-Hat Pedal Dark	43	Oak Snare Open Rim	108	Oak Tom 5	109	Oak Tom 4
7	Oak Kit 3	4	Oak Bass Drum	183	Hi-Hat Pedal Dark	43	Oak Snare Open Rim	108	Oak Tom 5	215	Ride Cymbal Bright
8	Oak Kit 4	4	Oak Bass Drum	183	Hi-Hat Pedal Dark	42	Oak Snare Head	108	Oak Tom 5	111	Oak Tom 2
9	Hard Rock Kit 1	7	Bass Drum Hard Rock 3	186	Hi-Hat Pedal Dark 2	46	Snare Open Rim Hard Rock	114	Tom Hard Rock 5	115	Tom Hard Rock 4
10	Hard Rock Kit 2	10	Bass Drum Close Power	189	Hi-Hat Pedal Power	45	Snare Head Hard Rock	115	Tom Hard Rock 4	219	Ride Cymbal Warm 3
11	Hard Rock Kit 3	8	Bass Drum Ambient+	189	Hi-Hat Pedal Power	46	Snare Open Rim Hard Rock	114	Tom Hard Rock 5	115	Tom Hard Rock 4
12	Hard Rock Kit 4	16	Bass Drum Rock	193	Hi-Hat Pedal	66	Snare Rock Rim	137	Tom Rock 6	139	Tom Rock 4
13	Hard Rock Kit 5	16	Bass Drum Rock	193	Hi-Hat Pedal	65	Snare Rock	132	Tom Room 5	134	Tom Room 3
14	Analog T8 Kit 1	28	Kick T8 4	202	Hi-Hat Pedal T8	87	Snare T8 6	168	Tom T8 6	170	Tom T8 3
15	Analog T8 Kit 2	36	Kick Slimy	202	Hi-Hat Pedal T8	91	Snare Clap Analog	167	Tom T8 7	169	Tom T8 4
16	Analog T8 Kit 3	25	Kick T8 1	202	Hi-Hat Pedal T8	84	Snare T8 3	314	Conga T8 3	313	Conga T8 2
17	Vox Kit	34	Bass Drum Vox 1	205	Hi-Hat Pedal Vox	100	Snare Open Rim Vox	176	Tom Vox 3	177	Tom Vox 2
18	Stereo Kit 1	10	Bass Drum Close Power	189	Hi-Hat Pedal Power	49	Snare Power	119	Tom Power 6	121	Tom Power 4
19	Stereo Kit 2	9	Bass Drum Open Power	189	Hi-Hat Pedal Power	52	Snare Power 2	120	Tom Power 5	122	Tom Power 3
20	Stereo Kit 3	8	Bass Drum Ambient+	189	Hi-Hat Pedal Power	53	Snare Rough 2	119	Tom Power 6	121	Tom Power 4
21	Stereo Kit 4	8	Bass Drum Ambient+	189	Hi-Hat Pedal Power	48	Snare Soft Power	121	Tom Power 4	123	Tom Power 2
22	Stereo Kit 5	10	Bass Drum Close Power	189	Hi-Hat Pedal Power	50	Snare Rough	119	Tom Power 6	121	Tom Power 4
23	Stereo Ballad Kit	8	Bass Drum Ambient+	189	Hi-Hat Pedal Power	49	Snare Power	120	Tom Power 5	122	Tom Power 3
24	Ballad Kit 1	13	Bass Drum	193	Hi-Hat Pedal	55	Snare	127	Mid Tom L	129	Floor Tom H
25	Ballad Kit 2	14	Bass Drum 2	193	Hi-Hat Pedal	58	Snare Soft 2	127	Mid Tom L	129	Floor Tom H
26	Analog Ballad Kit 1	19	Bass Drum Analog H	196	Hi-Hat Closed Analog 2	69	Snare Analog 1	149	Tom Analog 6	151	Tom Analog 4
27	Analog Ballad Kit 2	18	Bass Drum Analog L	196	Hi-Hat Closed Analog 2	69	Snare Analog 1	149	Tom Analog 6	151	Tom Analog 4
28	Stereo Shuffle Kit 1	9	Bass Drum Open Power	189	Hi-Hat Pedal Power	50	Snare Rough	119	Tom Power 6	121	Tom Power 4
29	Stereo Shuffle Kit 2	10	Bass Drum Close Power	189	Hi-Hat Pedal Power	53	Snare Rough 2	119	Tom Power 6	121	Tom Power 4
30	Stereo Shuffle Kit 3	10	Bass Drum Close Power	189	Hi-Hat Pedal Power	53	Snare Rough 2	119	Tom Power 6	121	Tom Power 4
31	Stereo Slow Rock Kit	10	Bass Drum Close Power	189	Hi-Hat Pedal Power	48	Snare Soft Power	119	Tom Power 6	121	Tom Power 4
32	Electric Kit 1	17	Bass Drum Gate	193	Hi-Hat Pedal	68	Snare Noisy 2	143	Tom Electronic 6	145	Tom Electronic 4
33	Electric Kit 2	17	Bass Drum Gate	193	Hi-Hat Pedal	67	Snare Snappy Electronic	143	Tom Electronic 6	145	Tom Electronic 4
34	Dance Kit 1	21	Kick Techno L	199	Hi-Hat Closed Analog 4	71	Snare Clap	149	Tom Analog 6	151	Tom Analog 4
35	Dance Kit 2	22	Kick Techno	199	Hi-Hat Closed Analog 4	70	Snare Techno	149	Tom Analog 6	151	Tom Analog 4

N° do conjunto	N° da voz	Pad 4	N° da voz	Pad 5	N° da voz	Pad 6	N° da voz	Pad 7	N° da voz	Pad 8
1	105	Maple Tom 2	211	Crash Cymbal Dark	179	Hi-Hat Closed Bright	210	Ride Cymbal Cup Warm	208	Ride Cymbal Warm 1
2	105	Maple Tom 2	211	Crash Cymbal Dark	179	Hi-Hat Closed Bright	213	Splash Cymbal 2	208	Ride Cymbal Warm 1
3	105	Maple Tom 2	211	Crash Cymbal Dark	179	Hi-Hat Closed Bright	212	Chinese Cymbal 2	210	Ride Cymbal Cup Warm
4	41	Maple Side Stick	211	Crash Cymbal Dark	179	Hi-Hat Closed Bright	210	Ride Cymbal Cup Warm	208	Ride Cymbal Warm 1
5	111	Oak Tom 2	217	Crash Cymbal Dark 2	182	Hi-Hat Closed Dark	216	Ride Cymbal Cup Bright	215	Ride Cymbal Bright
6	111	Oak Tom 2	217	Crash Cymbal Dark 2	182	Hi-Hat Closed Dark	213	Splash Cymbal 2	215	Ride Cymbal Bright
7	111	Oak Tom 2	217	Crash Cymbal Dark 2	182	Hi-Hat Closed Dark	212	Chinese Cymbal 2	216	Ride Cymbal Cup Bright
8	44	Oak Side Stick	217	Crash Cymbal Dark 2	107	Oak Tom 6	215	Ride Cymbal Bright	182	Hi-Hat Closed Dark
9	117	Tom Hard Rock 2	221	Crash Cymbal Dark 3	185	Hi-Hat Closed Dark 2	220	Ride Cymbal Cup Warm 2	219	Ride Cymbal Warm 3
10	117	Tom Hard Rock 2	222	Crash Cymbal Power 1	185	Hi-Hat Closed Dark 2	220	Ride Cymbal Cup Warm 2	218	Crash Cymbal Warm 2
11	117	Tom Hard Rock 2	222	Crash Cymbal Power 1	185	Hi-Hat Closed Dark 2	234	Chinese Cymbal	225	Ride Cymbal Power 2
12	141	Tom Rock 2	229	Crash Cymbal 1	192	Hi-Hat Closed	348	Cowbell Top	231	Ride Cymbal 1
13	136	Tom Room 1	229	Crash Cymbal 1	192	Hi-Hat Closed	234	Chinese Cymbal	231	Ride Cymbal 1
14	172	Tom T8 1	241	Crash Cymbal T8	201	Hi-Hat Closed T8	350	Cowbell T8	251	Clap T9
15	171	Tom T8 2	241	Crash Cymbal T8	201	Hi-Hat Closed T8	92	Snare T8 Rim	93	Snare Analog CR
16	312	Conga T8 1	241	Crash Cymbal T8	201	Hi-Hat Closed T8	92	Snare T8 Rim	251	Clap T9
17	178	Tom Vox 1	242	Crash Cymbal Vox 1	204	Hi-Hat Closed Vox	244	Ride Cymbal Cup Vox	245	Crash Cymbal Vox 2
18	123	Tom Power 2	222	Crash Cymbal Power 1	188	Hi-Hat Closed Power	228	Splash Cymbal Power	225	Ride Cymbal Power 2
19	124	Tom Power 1	222	Crash Cymbal Power 1	191	Hi-Hat Closed Power 2	228	Splash Cymbal Power	225	Ride Cymbal Power 2
20	123	Tom Power 2	222	Crash Cymbal Power 1	191	Hi-Hat Closed Power 2	228	Splash Cymbal Power	225	Ride Cymbal Power 2
21	246	Side Stick Power	228	Splash Cymbal Power	256	Tambourine 2	222	Crash Cymbal Power 1	188	Hi-Hat Closed Power
22	123	Tom Power 2	222	Crash Cymbal Power 1	188	Hi-Hat Closed Power	228	Splash Cymbal Power	225	Ride Cymbal Power 2
23	124	Tom Power 1	222	Crash Cymbal Power 1	188	Hi-Hat Closed Power	228	Splash Cymbal Power	225	Ride Cymbal Power 2
24	247	Side Stick	230	Crash Cymbal 2	192	Hi-Hat Closed	233	Ride Cymbal Cup	231	Ride Cymbal 1
25	247	Side Stick	229	Crash Cymbal 1	192	Hi-Hat Closed	257	Tambourine	231	Ride Cymbal 1
26	153	Tom Analog 2	236	Cymbal Analog	195	Hi-Hat Closed Analog 1	360	Claves	232	Ride Cymbal 2
27	153	Tom Analog 2	236	Cymbal Analog	195	Hi-Hat Closed Analog 1	360	Claves	232	Ride Cymbal 2
28	123	Tom Power 2	222	Crash Cymbal Power 1	188	Hi-Hat Closed Power	228	Splash Cymbal Power	225	Ride Cymbal Power 2
29	123	Tom Power 2	222	Crash Cymbal Power 1	191	Hi-Hat Closed Power 2	228	Splash Cymbal Power	225	Ride Cymbal Power 2
30	123	Tom Power 2	222	Crash Cymbal Power 1	191	Hi-Hat Closed Power 2	256	Tambourine 2	225	Ride Cymbal Power 2
31	123	Tom Power 2	222	Crash Cymbal Power 1	188	Hi-Hat Closed Power	228	Splash Cymbal Power	225	Ride Cymbal Power 2
32	147	Tom Electronic 2	229	Crash Cymbal 1	192	Hi-Hat Closed	234	Chinese Cymbal	231	Ride Cymbal 1
33	147	Tom Electronic 2	229	Crash Cymbal 1	192	Hi-Hat Closed	234	Chinese Cymbal	231	Ride Cymbal 1
34	153	Tom Analog 2	236	Cymbal Analog	198	Hi-Hat Closed Analog 3	370	Triangle Open	369	Triangle Mute
35	153	Tom Analog 2	236	Cymbal Analog	198	Hi-Hat Closed Analog 3	249	Hand Clap	257	Tambourine

Lista do conjunto de bateria

N° do conjunto	Nome do conjunto	N° da voz	Pedal 1	N° da voz	Pedal 2	N° da voz	Pad 1	N° da voz	Pad 2	N° da voz	Pad 3
36	Analog Kit	19	Bass Drum Analog H	196	Hi-Hat Closed Analog 2	69	Snare Analog 1	249	Hand Clap	151	Tom Analog 4
37	DJ Kit	20	Kick Techno Q	199	Hi-Hat Closed Analog 4	73	Rim Gate	556	Yo!	557	Go!
38	Disco Kit 1	13	Bass Drum	193	Hi-Hat Pedal	56	Snare Tight	126	Mid Tom H	128	Low Tom
39	Disco Kit 2	21	Kick Techno L	199	Hi-Hat Closed Analog 4	70	Snare Techno	249	Hand Clap	151	Tom Analog 4
40	Jazz Kit	23	Bass Drum Jazz	193	Hi-Hat Pedal	74	Snare Jazz L	155	Tom Jazz 6	157	Tom Jazz 4
41	Brush Kit	12	Bass Drum Hard	193	Hi-Hat Pedal	81	Brush Slap	161	Tom Brush 6	163	Tom Brush 4
42	5/4 Jazz Kit	11	Bass Drum Soft	193	Hi-Hat Pedal	58	Snare Soft 2	125	High Tom	127	Mid Tom L
43	Dixieland Kit	12	Bass Drum Hard	193	Hi-Hat Pedal	58	Snare Soft 2	80	Brush Tap	81	Brush Slap
44	Soul Kit	9	Bass Drum Open Power	189	Hi-Hat Pedal Power	53	Snare Rough 2	120	Tom Power 5	122	Tom Power 3
45	R & R Kit	13	Bass Drum	193	Hi-Hat Pedal	54	Snare Soft	125	High Tom	127	Mid Tom L
46	6/8 Blues Kit	8	Bass Drum Ambient+	189	Hi-Hat Pedal Power	48	Snare Soft Power	120	Tom Power 5	122	Tom Power 3
47	Country Kit	13	Bass Drum	193	Hi-Hat Pedal	62	Snare Room L	133	Tom Room 4	135	Tom Room 2
48	Samba Kit	13	Bass Drum	355	Maracas	364	Cuica Mute	352	Agogo H	353	Agogo L
49	Bossa Nova Kit 1	12	Bass Drum Hard	193	Hi-Hat Pedal	247	Side Stick	162	Tom Brush 5	164	Tom Brush 3
50	Bossa Nova Kit 2	4	Oak Bass Drum	183	Hi-Hat Pedal Dark	42	Oak Snare Head	108	Oak Tom 5	111	Oak Tom 2
51	Conga Kit	294	Conga L Slide	348	Cowbell Top	285	Conga H Slap Mute	281	Conga H Open	288	Conga L Open
52	Conga & Bongo Kit 1	14	Bass Drum 2	348	Cowbell Top	281	Conga H Open	288	Conga L Open	315	Bongo H Open 1 Finger
53	Conga & Bongo Kit 2	14	Bass Drum 2	348	Cowbell Top	301	Conga 2 H Open	308	Conga 2 L Open	327	Bongo 2 H Mute
54	Salsa Kit	13	Bass Drum	362	Wood Block H	322	Bongo L Open 3 Fingers	339	Timbale L Open	338	Timbale H Open
55	Beguine Kit	12	Bass Drum Hard	193	Hi-Hat Pedal	247	Side Stick	126	Mid Tom H	128	Low Tom
56	Reggae Kit	8	Bass Drum Ambient+	189	Hi-Hat Pedal Power	50	Snare Rough	339	Timbale L Open	338	Timbale H Open
57	Waltz Kit	23	Bass Drum Jazz	193	Hi-Hat Pedal	80	Brush Tap	81	Brush Slap	162	Tom Brush 5
58	March Kit	37	Gran Cassa	193	Hi-Hat Pedal	76	Band Snare 1	362	Wood Block H	363	Wood Block L
59	Timpani Kit	37	Gran Cassa	193	Hi-Hat Pedal	264	Timpani E1	269	Timpani A1	274	Timpani D2
60	Arabic Kit 1	449	Katem Dom	451	Katem Tak 1	437	Tablah Dom 1	436	Tablah Sak 1	433	Tablah Tak 4
61	Arabic Kit 2	449	Katem Dom	451	Katem Tak 1	446	Daholla Dom	444	Daholla Sak 1	447	Daholla Tak 2
62	Arabic Kit 3	474	Sagat 1	476	Sagat 3	449	Katem Dom	450	Katem Sak 1	451	Katem Tak 1
63	Brazil Kit 1	399	Tan Tan 1 Open Right Hand	398	Tan Tan 1 Closed Right Hand	402	Pandeiro L Thumb Closed	404	Pandeiro L Toe Rim	405	Pandeiro L Heel
64	Brazil Kit 2	378	Surdo 2 Open	377	Surdo 2 Mute	402	Pandeiro L Thumb Closed	404	Pandeiro L Toe Rim	405	Pandeiro L Heel
65	Brazil Kit 3	391	Zabumba Open Right Hand	392	Zabumba Mute Right Hand	402	Pandeiro L Thumb Closed	404	Pandeiro L Toe Rim	405	Pandeiro L Heel
66	Indian Kit 1	510	Dholak 2 Rim 1	491	Hatheli Short	479	Baya ghe	477	Baya ge	481	Tabla na
67	Indian Kit 2	502	Dhol 2 Open	504	Dhol 2 Rim	508	Dholak 2 Open	510	Dholak 2 Rim 1	511	Dholak 2 Rim 2
68	Indian Kit 3	498	Dafli Open	499	Dafli Rim	502	Dhol 2 Open	504	Dhol 2 Rim	513	Dholki H Mute
69	Indian Kit 4	498	Dafli Open	499	Dafli Rim	500	Dhol 1 Open	501	Dhol 1 Slap	503	Dhol 2 Slap
70	African Kit	13	Bass Drum	354	Cabasa	539	Djembe Slap	537	Djembe L	545	Talking Drum Left Hand Open
71	Folklore Kit	13	Bass Drum	372	Jingle Bells	376	Cajon 2 Slap	374	Cajon 2 L	373	Wind Chime
72	Japanese Kit	548	Yaguradaiko	549	Yaguradaiko Rim	546	Oodaiko	551	Shimedaiko	550	Atarigane
73	Chinese Kit	528	Dagu Heavy	530	Zhongcha Mute	527	Paigu M	526	Bangu	535	Xiaocha Mute
74	SE Kit 1	562	Footsteps	562	Footsteps	564	Rooster	568	Horse Neigh	569	Cow
75	SE Kit 2	557	Go!	562	Footsteps	556	Yo!	560	Huaaah!	561	Uh!+Hit

N° do conjunto	N° da voz	Pad 4	N° da voz	Pad 5	N° da voz	Pad 6	N° da voz	Pad 7	N° da voz	Pad 8
36	153	Tom Analog 2	236	Cymbal Analog	195	Hi-Hat Closed Analog 1	348	Cowbell Top	257	Tambourine
37	558	Get up!	236	Cymbal Analog	198	Hi-Hat Closed Analog 3	554	Scratch H	555	Scratch L
38	130	Floor Tom L	229	Crash Cymbal 1	192	Hi-Hat Closed	235	Splash Cymbal	231	Ride Cymbal 1
39	153	Tom Analog 2	236	Cymbal Analog	198	Hi-Hat Closed Analog 3	257	Tambourine	230	Crash Cymbal 2
40	159	Tom Jazz 2	229	Crash Cymbal 1	192	Hi-Hat Closed	233	Ride Cymbal Cup	231	Ride Cymbal 1
41	165	Tom Brush 2	229	Crash Cymbal 1	192	Hi-Hat Closed	233	Ride Cymbal Cup	232	Ride Cymbal 2
42	129	Floor Tom H	229	Crash Cymbal 1	192	Hi-Hat Closed	257	Tambourine	231	Ride Cymbal 1
43	130	Floor Tom L	229	Crash Cymbal 1	192	Hi-Hat Closed	235	Splash Cymbal	231	Ride Cymbal 1
44	124	Tom Power 1	222	Crash Cymbal Power 1	188	Hi-Hat Closed Power	249	Hand Clap	225	Ride Cymbal Power 2
45	129	Floor Tom H	229	Crash Cymbal 1	192	Hi-Hat Closed	235	Splash Cymbal	231	Ride Cymbal 1
46	124	Tom Power 1	222	Crash Cymbal Power 1	188	Hi-Hat Closed Power	249	Hand Clap	225	Ride Cymbal Power 2
47	247	Side Stick	229	Crash Cymbal 1	192	Hi-Hat Closed	235	Splash Cymbal	231	Ride Cymbal 1
48	365	Cuica Open	390	Tamborim 1 Mute	389	Tamborim 1 Open	397	Whistle Long	396	Whistle Short
49	81	Brush Slap	229	Crash Cymbal 1	192	Hi-Hat Closed	373	Wind Chime	231	Ride Cymbal 1
50	247	Side Stick	217	Crash Cymbal Dark 2	182	Hi-Hat Closed Dark	235	Splash Cymbal	215	Ride Cymbal Bright
51	289	Conga L Mute	287	Conga H Heel	286	Conga H Tip	356	Guiro Short	357	Guiro Long
52	322	Bongo L Open 3 Fingers	287	Conga H Heel	285	Conga H Slap Mute	356	Guiro Short	357	Guiro Long
53	328	Bongo 2 L Open 1 Finger	299	Conga Heel	297	Conga Slap	356	Guiro Short	357	Guiro Long
54	288	Conga L Open	360	Claves	315	Bongo H Open 1 Finger	373	Wind Chime	281	Conga H Open
55	130	Floor Tom L	229	Crash Cymbal 1	192	Hi-Hat Closed	231	Ride Cymbal 1	360	Claves
56	122	Tom Power 3	222	Crash Cymbal Power 1	188	Hi-Hat Closed Power	230	Crash Cymbal 2	231	Ride Cymbal 1
57	165	Tom Brush 2	229	Crash Cymbal 1	192	Hi-Hat Closed	233	Ride Cymbal Cup	232	Ride Cymbal 2
58	77	Band Snare 2	229	Crash Cymbal 1	192	Hi-Hat Closed	257	Tambourine	231	Ride Cymbal 1
59	279	Timpani G2	222	Crash Cymbal Power 1	192	Hi-Hat Closed	373	Wind Chime	231	Ride Cymbal 1
60	432	Tablah Tak 1	474	Sagat 1	476	Sagat 3	471	Riq Tak 2	473	Riq Dom
61	445	Daholla Tak 1	474	Sagat 1	476	Sagat 3	471	Riq Tak 2	473	Riq Dom
62	453	Katem Tak 2	471	Riq Tak 2	473	Riq Dom	472	Riq Brass 2	470	Riq Brass 1
63	403	Pandeiro L Thumb Open	414	Repique de Mao Slap	415	Repique de Mao Thmb Rim	426	Ganza	406	Pandeiro L Slap
64	403	Pandeiro L Thumb Open	422	Agogo Bell 1	423	Agogo Bell 2	366	Cuica H Short	368	Cuica L Short
65	403	Pandeiro L Thumb Open	422	Agogo Bell 1	424	Agogo Click 1	426	Ganza	406	Pandeiro L Slap
66	482	Tabla tin	480	Baya ka	478	Baya ke	497	Mondira Closed	496	Mondira Open
67	509	Dholak 2 Slide	513	Dholki H Mute	515	Dholki H Slap	495	Jhanji Closed	494	Jhanji Open
68	512	Dholki H Open	510	Dholak 2 Rim 1	511	Dholak 2 Rim 2	490	Hatheli Long	491	Hatheli Short
69	504	Dhol 2 Rim	524	Dandia Short	525	Dandia Long	490	Hatheli Long	491	Hatheli Short
70	543	Talking Drum Bend Up	229	Crash Cymbal 1	538	Djembe Mute	544	Talking Drum Slap	542	Talking Drum Open
71	258	Finger Snap	371	Shaker	375	Cajon 2 Mute	256	Tambourine 2	235	Splash Cymbal
72	372	Jingle Bells	552	Tsudumi	547	Oodaiko Rim	553	Ainote	360	Claves
73	531	Luo Big	533	Zhongluo Open	529	Zhongcha Open	532	Luo H	534	Xiaoluo Open
74	570	Lion	566	Cat	565	Dog	563	Frog	567	Owl
75	559	Whoow!	249	Hand Clap	558	Get up!	554	Scratch H	555	Scratch L

Partitura da bateria

Existem muitos tipos diferentes de partituras de bateria à disposição no mercado, mas escolhemos o formato mais comum a seguir para os exemplos abaixo.

Prato chimal (H.H.)
Prato suave (RIDE)

Chimal (H.H.)
Abrir Fechar

Prato de ataque

Caixa
Caixa (Brush Slap)

Tom agudo Tom médio Tom grave

Prato chimal (PEDAL)

Bumbo

Agudo Grave

Este diagrama mostra uma partitura de bateria em uma única linha de cinco linhas musicais. O clef é o baixo (F). Acima da linha, há símbolos para pratos (X) e chimal (O). Abaixo da linha, há símbolos para bumbo (●) e tom (●). Uma escala de tom é mostrada no lado direito da linha, com 'Agudo' à esquerda e 'Grave' à direita.

A seguir um padrão rítmico real que usa a notação.

Este exemplo mostra um padrão rítmico em uma única linha de cinco linhas musicais. O clef é o baixo (F) e o compasso é comum (C). A notação inclui pratos (X), bumbo (●) e tom (●) com valores rítmicos e barras de ataque.

■ 8 batidas (música nº 021)

Este exemplo mostra um padrão rítmico para 8 batidas em uma única linha de cinco linhas musicais. O clef é o baixo (F) e o compasso é comum (C). A notação inclui pratos (X) e bumbo (●) com valores rítmicos e barras de ataque.

■ 16 batidas (música nº 023)

Este exemplo mostra um padrão rítmico para 16 batidas em uma única linha de cinco linhas musicais. O clef é o baixo (F) e o compasso é comum (C). A notação inclui pratos (X) e bumbo (●) com valores rítmicos e barras de ataque.

■ 4 batidas (música nº 045)

Na notação acima, as colcheias devem ser tocadas com um toque de tercina (conforme mostrado na notação abaixo). Para ritmos de swing e shuffle, essa notação pura é preferível à indicação de tercina porque é mais fácil de ler.

■ Shuffle (música nº 034)

Toque o padrão acima com um toque de swing.

Especificações

Nome do produto		Percussão digital		
Tamanho/peso	Dimensões (P x D x A)		602 mm x 411 mm x 180 mm	
	Peso		4,2 kg (sem pilhas)	
Pedais/pads	Número de pads		8	
	Número de pedais		2	
	Modo Percussão manual		Sim	
	Sensibilidade ao pad/pedal		Predefinição: 5 tipos (Fixo, 1-4) Configuração personalizada: 10	
Visor	Tipo		LED de sete segmentos	
Painel	Idioma		Inglês	
Voz	Tecnologia da geração de sons		Amostragem estéreo AWM	
	Polifonia		32 (máx.)	
	Compatibilidade		GM, XGlite	
	Número de vozes		570 vozes + 30 frases	
	Número de conjuntos de bateria	Conjunto predefinido		75
Conjunto personalizado		10		
Efeitos	Tipos	Reverberação	9 tipos	
		Equalizador principal	2 tipos	
Música	Predefinição	Número de músicas predefinidas	105	
		Número de músicas	5	
	Gravação	Número de faixas	4 (DRUM 1/DRUM 2/DRUM 3/BACKING)	
		Capacidade de dados	Aproximadamente 7.000 notas por música	
	Formato	Reprodução	SMF (Formato 0), (somente dados MIDI; áudio não suportado.)	
		Gravação	SMF (Formato 0), (somente dados MIDI; áudio não suportado.)	
	Outros recursos	Seleção automática de conjunto		Sim
		Início da batida		Sim
Pausa		Sim		
Clique	Intervalo de tempo		11–320	
	Voz de clique		4 tipos (Metronome/Cowbell/Stick/Human Voice)	
Armazenamento e conectividade	Armazenamento	Memória interna	Aproximadamente 370 KB	
		DC IN	12 V	
	Conexões	Fones de ouvido		Conector para fone estereofônico padrão
		AUX IN		Conector mini estéreo
		PEDAL		1, 2
		MIDI		IN, OUT
Amplificadores/alto-falantes	Amplificadores		5 W + 5 W	
	Alto-falantes		8 cm x 2	
Fonte de alimentação	Adaptador		PA-150	
	Pilha		Pilha de tamanho C (célula alcalina seca/célula de manganês/pilha de Ni-MH recarregável) x 6	
	Consumo de energia		18 W	
	Desligamento automático		Sim	
Acessórios incluídos			<ul style="list-style-type: none"> • Manual do Proprietário • Adaptador CA x 1 (PA-150 ou outro equivalente recomendado pela Yamaha)* • Baquetas • Pedais 1 e 2 • Registro de produto do membro on-line x 1 *: Pode não estar incluído, dependendo da sua região. Consulte seu revendedor Yamaha.	
Acessórios vendidos separadamente (Talvez não esteja disponível, dependendo da localidade.)			<ul style="list-style-type: none"> • Adaptador CA: PA-150 ou equivalente recomendado pela Yamaha • Fones de ouvido: HPH-50/HPH-100/HPH-150 • Adaptador MIDI sem fio: MD-BT01 • Controlador de chimbau: HH40/HH65 • Unidade de bumbo eletrônico: KU100 • Pad de bateria eletrônica: KP65 • Suporte de caixa clara: SS662/SS740A 	

* O conteúdo deste manual se aplica às especificações mais recentes a partir da data de publicação. Para obter o manual mais recente, acesse o site da Yamaha e faça o download do arquivo do manual. Como as especificações, os equipamentos ou os acessórios vendidos separadamente podem não ser iguais em todas as localidades; consulte o revendedor Yamaha.

Índice remissivo

A		
Adaptador CA	12	
B		
Backup	41	
C		
Clique	25	
Computador	38	
Conjunto de bateria	19	
Conjunto personalizado	20	
D		
Desligamento automático	14	
Dispositivo de áudio externo	39	
Dispositivo MIDI	38	
E		
Especificações	54	
F		
Faixa	33	
Fones de ouvido	14	
Formatos e funções compatíveis	8	
Fórmula de compasso	25	
Função	40	
G		
Gravação	35	
I		
Indicador de batidas	29	
Inicialização	41	
Início da batida	29	
Início do pad	30	
iPhone/iPad Connection Manual (Manual de conexão do iPhone/iPad)	7	
L		
Limpeza de música	37	
Lista de músicas	47	
Lista de vozes de bateria	43	
Lista do conjunto de bateria	48	
M		
Música de demonstração	16	
Musicsoft Downloader	38	
O		
Operações relacionadas ao computador	7	
P		
Pad	17	
Partitura da bateria	52	
Pausa	33	
Pedal	13, 17	
Percussão manual	18	
Pilha	12, 13	
R		
Referência MIDI	7, 38	
Registro de produto do membro on-line	7	
Repetição A-B	34	
S		
Seleção automática de conjunto	31	
Sensibilidade	22	
Solução de problemas	42	
T		
Tempo	32	
Tipo de equalizador principal	14	
Tipo de reverberação	21	
V		
Volume da música	29	
Volume do clique	26	
Volume principal	14	
Voz de clique	27	

Para obter detalhes de produtos, entre em contato com o representante mais próximo da Yamaha ou com o distribuidor autorizado relacionado a seguir.

NORTH AMERICA

CANADA

Yamaha Canada Music Ltd.
135 Milner Avenue, Toronto, Ontario M1S 3R1,
Canada
Tel: +1-416-298-1311

U.S.A.

Yamaha Corporation of America
6600 Orangethorpe Avenue, Buena Park, CA 90620,
U.S.A.
Tel: +1-714-522-9011

CENTRAL & SOUTH AMERICA

MEXICO

Yamaha de México, S.A. de C.V.
Av. Insurgentes Sur 1647 Piso 9, Col. San José
Insurgentes, Delegación Benito Juárez, México,
D.F., C.P. 03900, México
Tel: +52-55-5804-0600

BRAZIL

Yamaha Musical do Brasil Ltda.
Rua Fidêncio Ramos, 302 – Cj 52 e 54 – Torre B –
Vila Olímpia – CEP 04551-010 – São Paulo/SP,
Brazil
Tel: +55-11-3704-1377

ARGENTINA

**Yamaha Music Latin America, S.A.,
Sucursal Argentina**
Olga Cossetini 1553, Piso 4 Norte,
Madero Este-C1107CEK,
Buenos Aires, Argentina
Tel: +54-11-4119-7000

PANAMA AND OTHER LATIN AMERICAN COUNTRIES/ CARIBBEAN COUNTRIES

Yamaha Music Latin America, S.A.
Edificio Torre Davivienda, Piso: 20
Avenida Balboa, Marbella, Corregimiento de Bella
Vista, Ciudad de Panamá, Rep. de Panamá
Tel: +507-269-5311

EUROPE

THE UNITED KINGDOM/IRELAND

Yamaha Music Europe GmbH (UK)
Sherbourne Drive, Tilbrook, Milton Keynes,
MK7 8BL, U.K.
Tel: +44-1908-366700

GERMANY

Yamaha Music Europe GmbH
Siemensstrasse 22-34, 25462 Rellingen, Germany
Tel: +49-4101-303-0

SWITZERLAND/LIECHTENSTEIN

**Yamaha Music Europe GmbH, Branch
Switzerland in Thalwil**
Seestrasse 18a, 8800 Thalwil, Switzerland
Tel: +41-44-3878080

AUSTRIA/CROATIA/CZECH REPUBLIC/ HUNGARY/ROMANIA/SLOVAKIA/ SLOVENIA

Yamaha Music Europe GmbH, Branch Austria
Schleiergasse 20, 1100 Wien, Austria
Tel: +43-1-60203900

POLAND

**Yamaha Music Europe GmbH
Sp.z o.o. Oddzial w Polsce**
ul. Wielicka 52, 02-657 Warszawa, Poland
Tel: +48-22-880-08-88

BULGARIA

Dinacord Bulgaria LTD.
Bul. Iskarsko Schose 7 Targowski Zentar Evropa
1528 Sofia, Bulgaria
Tel: +359-2-978-20-25

MALTA

Olimpus Music Ltd.
Valletta Road, Mosta MST9010, Malta
Tel: +356-2133-2093

NETHERLANDS/BELGIUM/ LUXEMBOURG

Yamaha Music Europe, Branch Benelux
Clarissenhof 5b, 4133 AB Vianen, The Netherlands
Tel: +31-347-358040

FRANCE

Yamaha Music Europe
7 rue Ambroise Croizat, Zone d'activités de Pariest,
77183 Croissy-Beaubourg, France
Tel: +33-1-6461-4000

ITALY

Yamaha Music Europe GmbH, Branch Italy
Via Tinelli N.67/69 20855 Gerno di Lesmo (MB),
Italy
Tel: +39-039-9065-1

SPAIN/PORTUGAL

**Yamaha Music Europe GmbH Ibérica, Sucursal
en España**
Ctra. de la Coruña km. 17,200, 28231
Las Rozas de Madrid, Spain
Tel: +34-91-639-88-88

GREECE

Philippos Nakas S.A. The Music House
19th km. Leof. Lavriou 190 02 Peania – Attiki,
Greece
Tel: +30-210-6686260

SWEDEN

**Yamaha Music Europe GmbH Germany filial
Scandinavia**
JA Wettergrensgata 1, 400 43 Göteborg, Sweden
Tel: +46-31-89-34-00

DENMARK

**Yamaha Music Denmark,
Fillial of Yamaha Music Europe GmbH, Tyskland**
Generatorvej 8C, ST. TH., 2860 Søborg, Denmark
Tel: +45-44-92-49-00

FINLAND

F-Musiikki Oy
Antaksentie 4
FI-01510 Vantaa, Finland
Tel: +358 (0)96185111

NORWAY

**Yamaha Music Europe GmbH Germany -
Norwegian Branch**
Grini Næringspark 1, 1332 Østerås, Norway
Tel: +47-6716-7800

ICELAND

Hljodfaerahusid Ehf.
Sidumula 20
IS-108 Reykjavik, Iceland
Tel: +354-525-5050

CYPRUS

Nakas Music Cyprus Ltd.
Nikis Ave 2k
1086 Nicosia
Tel: +357-22-511080
Major Music Center
21 Ali Rizza Ave. Ortakoy
P.O.Box 475 Lefkoşa, Cyprus
Tel: (392) 227 9213

RUSSIA

Yamaha Music (Russia) LLC.
Room 37, entrance 7, bld. 7, Kievskaya street,
Moscow, 121059, Russia
Tel: +7-495-626-5005

OTHER EUROPEAN COUNTRIES

Yamaha Music Europe GmbH
Siemensstrasse 22-34, 25462 Rellingen, Germany
Tel: +49-4101-303-0

AFRICA

Yamaha Music Gulf FZE
JAFZA-16, Office 512, P.O.Box 17328,
Jebel Ali FZE, Dubai, UAE
Tel: +971-4-801-1500

MIDDLE EAST

TURKEY

**Yamaha Music Europe GmbH
Merkezi Almanya Türkiye İstanbul Şubesi**
Mor Sumbul Sokak Varyap Meridian Business 1,
Blok No: 1 113-114-115
Bati Atasehir Istanbul, Turkey
Tel: +90-216-275-7960

ISRAEL

RBX International Co., Ltd.
P.O.Box 10245, Petach-Tikva, 49002
Tel: (972) 3-925-6900

OTHER COUNTRIES

Yamaha Music Gulf FZE
JAFZA-16, Office 512, P.O.Box 17328,
Jebel Ali FZE, Dubai, UAE
Tel: +971-4-801-1500

ASIA

THE PEOPLE'S REPUBLIC OF CHINA

Yamaha Music & Electronics (China) Co., Ltd.
2F, Yunhedasha, 1818 Xinzha-lu, Jingan-qu,
Shanghai, China
Tel: +86-400-051-7700

HONG KONG

Tom Lee Music Co., Ltd.
11/F., Silvercord Tower 1, 30 Canton Road,
Tsimshatsui, Kowloon, Hong Kong
Tel: +852-2737-7688

INDIA

Yamaha Music India Private Limited
P-401, JMD Megapolis, Sector-48, Sohna Road,
Gurgaon-122018, Haryana, India
Tel: +91-124-485-3300

INDONESIA

PT. Yamaha Musik Indonesia (Distributor)
Yamaha Music Center Bldg. Jalan Jend. Gatot
Subroto Kav. 4, Jakarta 12930, Indonesia
Tel: +62-21-520-2577

KOREA

Yamaha Music Korea Ltd.
11F, Prudential Tower, 298, Gangnam-daero,
Gangnam-gu, Seoul, 06253, Korea
Tel: +82-2-3467-3300

MALAYSIA

Yamaha Music (Malaysia) Sdn. Bhd.
No. 8, Jalan Perbandaran, Kelana Jaya, 47301
Petaling Jaya, Selangor, Malaysia
Tel: +60-3-7803900

SINGAPORE

Yamaha Music (Asia) Private Limited
Block 202 Hougang Street 21, #02-00,
Singapore 530202, Singapore
Tel: +65-6740-9200

TAIWAN

Yamaha Music & Electronics Taiwan Co., Ltd.
2F., No.1, Yuanfong Rd., Banqiao Dist.,
New Taipei City 22063, Taiwan (R.O.C.)
Tel: +886-2-7741-8888

THAILAND

Siam Music Yamaha Co., Ltd.
3, 4, 15, 16th Fl., Siam Motors Building,
891/1 Rama 1 Road, Wangmai,
Pathumwan, Bangkok 10330, Thailand
Tel: +66-2215-2622

VIETNAM

Yamaha Music Vietnam Company Limited
15th Floor, Nam A Bank Tower, 201-203 Cach
Mang Thang Tam St., Ward 4, Dist. 3,
Ho Chi Minh City, Vietnam
Tel: +84-28-3818-1122

OTHER ASIAN COUNTRIES

[https://asia-latinamerica-mea.yamaha.com/
index.html](https://asia-latinamerica-mea.yamaha.com/index.html)

OCEANIA

AUSTRALIA

Yamaha Music Australia Pty. Ltd.
Level 1, 80 Market Street, South Melbourne,
VIC 3205 Australia
Tel: +61-3-9693-5111

NEW ZEALAND

Music Works LTD
P.O.BOX 6246 Wellesley, Auckland 4680,
New Zealand
Tel: +64-9-634-0099

COUNTRIES AND TRUST TERRITORIES IN PACIFIC OCEAN

[https://asia-latinamerica-mea.yamaha.com/
index.html](https://asia-latinamerica-mea.yamaha.com/index.html)

DMI27

Head Office/Manufacturer: Yamaha Corporation 10-1, Nakazawa-cho, Naka-ku, Hamamatsu, 430-8650, Japan
(For European Countries) Importer: Yamaha Music Europe GmbH Siemensstrasse 22-34, 25462 Rellingen, Germany

Yamaha Global Site
<https://www.yamaha.com/>

Yamaha Downloads
<https://download.yamaha.com/>

Manual Development Group
© 2017 Yamaha Corporation

Published 03/2019 LBAP*.***D0

ZW55140