

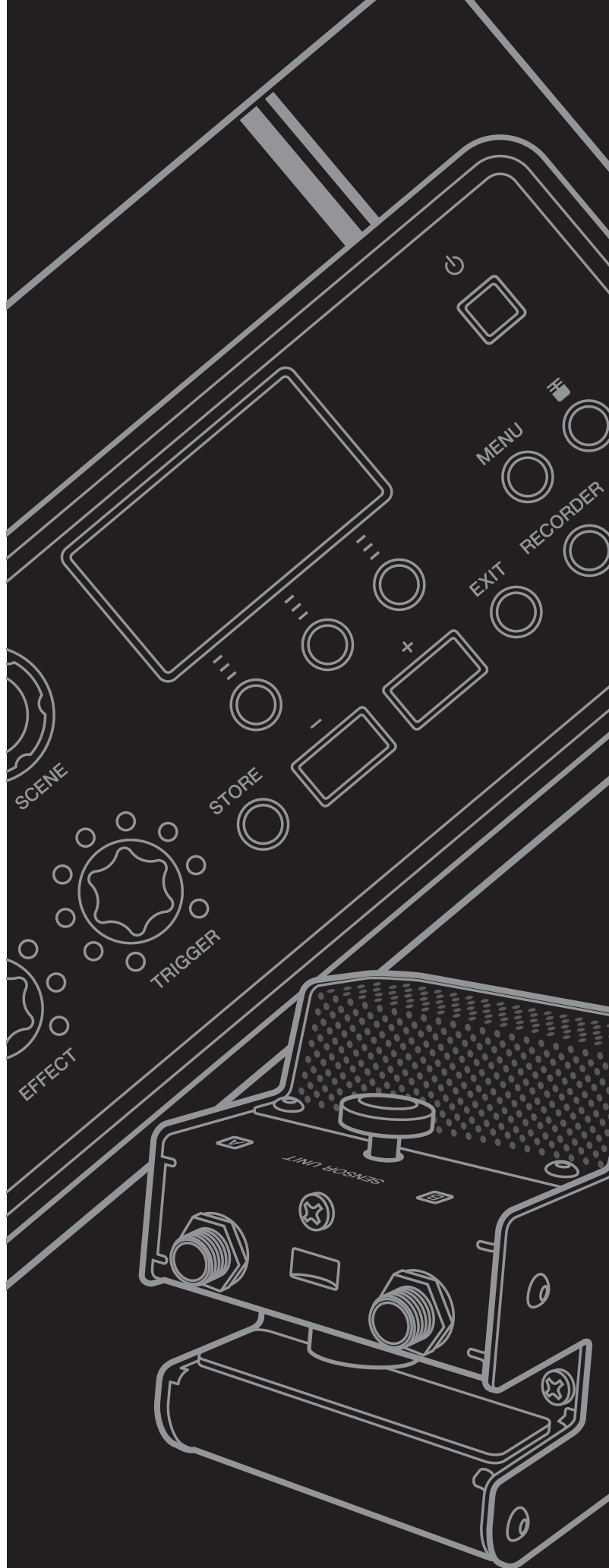

일렉트로닉 어쿠스틱  
드럼 모듈

# EAD10

사용설명서



간편 설명서

6페이지

EAD10의 특징

10페이지

# 안전 주의사항

사용 전에 반드시 “안전 주의사항”을 읽어 주십시오.

본 사용설명서를 찾기 쉬운 안전한 곳에 보관하여 향후에 참조하도록 하십시오.

## AC 어댑터

### 경고

- 본 AC 어댑터는 Yamaha 전자 제품 전용으로 설계되었습니다. 다른 목적으로 사용하지 마십시오.
- 실내에서만 사용할 수 있습니다. 습한 환경에서는 사용하지 마십시오.

### 주의

- 제품을 설치할 때 AC 콘센트가 가까이 있는지 확인하십시오. 고장 또는 오작동이 발생할 경우 즉시 약기의 전원 스위치를 끄고 콘센트에서 AC 어댑터를 뽑으십시오. AC 어댑터가 AC 콘센트에 연결되어 있는 때는 전원 스위치를 끄지 않아도 최소한의 전류가 흐릅니다. 약기를 장시간 사용하지 않을 때는 반드시 전원 코드를 AC 콘센트에서 분리하십시오.

## EAD10

### 경고

아래에 열거되어 있는 기본 주의사항을 반드시 준수하여 감전, 누전, 손상, 화재 및 기타 위험으로 인해 부상 및 사망이 발생할 가능성을 줄이시기 바랍니다. 다음과 같은 주의사항들이 있으나 이 사항들에 국한되는 것은 아닙니다.

#### 전원 / AC 전원 어댑터

- 전원 코드를 히터나 라디에이터 등의 열기구와 가까운 곳에 두지 마십시오. 또한 코드가 손상될 수 있으므로 코드를 과도하게 구부리거나 코드 위에 무거운 물건을 놓지 마십시오.
- 본 약기에 알맞은 것으로 지정된 전압만 사용하십시오. 전압 조건은 약기 명판에 인쇄되어 있습니다.
- 지정된 어댑터(63페이지)만 사용하십시오. 다른 전원 어댑터를 사용할 경우 고장, 발열, 화재 등의 원인이 될 수 있습니다.
- 전원 플러그를 정기적으로 점검하고, 오물이나 먼지가 쌓인 경우에는 이를 제거하십시오.

#### 분해 금지

- 이 제품의 내부를 열거나 내부 부품을 분해, 개조하지 마십시오. 감전이나 화재, 부상 또는 고장의 원인이 될 수 있습니다. 고장이 의심되는 경우에는 즉시 사용을 중단하고 Yamaha 공식 AS센터에서 점검을 받으십시오.

#### 침수 경고

- 비에 젖지 않도록 하고, 물 또는 습기가 많은 장소에서 사용하거나 쏟아질 우려가 있는 액체가 담긴 용기(예: 화병, 병 또는 유리컵)를 본 제품에 올려놓지 않도록 하십시오. 물과 같은 액체가 제품 안으로 새어 들어가는 경우, 즉시 전원을 끄고 AC 콘센트에서 전원 코드를 뺀 다음 Yamaha 공식 AS센터에 약기 점검을 의뢰하십시오.
- 절대로 젖은 손으로 플러그를 꽂거나 빼지 마십시오. 감전의 위험이 있습니다.

#### 화재 경고

- 양초 등 연소성 물품을 본체 위에 놓지 마십시오. 연소성 물품이 떨어져 화재를 일으킬 수 있습니다.

#### 이상 징후 발견 시

- 다음과 같은 문제가 발생할 경우 즉시 전원 스위치를 끄고 콘센트에서 전원 플러그를 뽑으십시오. 그대로 사용을 계속했을 경우 감전, 화재 또는 고장의 위험이 있습니다. 바로 Yamaha 공식 AS센터에 점검을 의뢰하여 주시기 바랍니다.
  - 전원 코드 또는 플러그가 마모되거나 손상된 경우
  - 이상한 냄새나 연기가 나는 경우
  - 제품 내부에 이물질이 들어간 경우
  - 약기 사용 중 갑자기 소리가 나지 않는 경우



## 주의

아래에 열거되어 있는 기본 주의사항을 반드시 준수하여 본인이나 타인의 신체적 부상 또는 본 악기나 기타 재산의 손상을 방지하시기 바랍니다. 다음과 같은 주의사항들이 있으나 이 사항들에 국한되는 것은 아닙니다.

### 전원 /AC 어댑터

- 멀티탭을 사용하여 연결하지 마십시오. 음질이 저하되거나 콘센트가 과열되어 화재의 원인이 될 수 있습니다.
- 전원 플러그를 뽑을 때에는 반드시 코드가 아닌 플러그 손잡이 부분을 잡으십시오. 코드가 손상되면 감전이나 화재의 원인이 될 수 있습니다.
- 본 악기를 장시간 동안 사용하지 않을 경우 또는 뇌우 발생 시에는 전기 플러그를 콘센트에서 뽑아놓으십시오.

### 조립

- 조립 과정을 설명하는 첨부 문서를 주의 깊게 읽으십시오. 본 악기를 올바른 순서로 조립하지 않으면 악기가 손상되거나 사용자가 상해를 입을 수 있으므로 주의하십시오.

### 설치

- 불안정한 장소에는 본 악기를 설치하지 마십시오. 본체가 떨어져서 고장이 나거나 사용자 혹은 다른 사람이 다칠 수 있습니다.
- 본체를 옮길 경우에는 케이블이 손상되거나 다른 사람이 발에 걸려 넘어져 다치지 않도록 연결된 모든 케이블을 분리한 후 이동하십시오.
- 본 악기를 AC 콘센트 가까이에 설치하십시오. 전원 플러그가 손이 닿기 쉬운 곳에 설치하여 고장 또는 오작동이 발생할 경우 즉시 전원 스위치를 끄고 콘센트에서 플러그를 뽑으십시오. 제품의 전원을 끄더라도 내부에는 최소한의 전류가 흐르고 있습니다. 악기를 장시간 사용하지 않을 때에는 반드시 콘센트에서 전원 플러그를 뽑아놓으십시오.
- 하이햇 스탠드에 EAD10을 설치하는 경우 동봉된 모듈 홀더를 사용하십시오. 또한, 모듈 홀더에 들어 있는 Wing 볼트를 반드시 함께 사용하십시오. 그렇지 않을 경우 내부 부품에 손상이 가거나 기기가 낙할 수 있습니다.
- EAD10을 설치할 때는 반드시 클램프 나사와 모듈 홀더를 단단히 조이십시오. 또한 클램프 나사 또는 모듈 홀더 Wing 볼트를 빠르게 풀지 마십시오. 그렇지 않을 경우 본체나 센서 장치, 또는 모듈 홀더에서 부품이 떨어져 부상을 입을 수 있습니다.

### 연결

- 본 악기를 다른 전자 기계에 연결할 때에는 먼저 모든 기계의 전원을 끈 다음 연결하십시오. 전원을 켜거나 끄기 전에는 음량을 최소로 낮추십시오.
- 연주를 시작하기 전에 악기의 음량이 최소로 설정되어 있는지 확인하고 연주 중 단계적으로 음량을 올려 원하는 음량 수준으로 맞추십시오.

### 취급상 주의

- 악기에 올라가거나 무거운 물체를 올려놓지 마십시오. 버튼, 스위치, 입출력 단자 등에 무리하게 힘을 가하지 마십시오. 본체가 파손되거나 사용자가 다칠 위험이 있습니다.
- 음량을 크게 하거나 귀에 거슬리는 수준의 음량으로 장시간 작동시키지 마십시오. 청각 장애가 나타나거나 귀 울림현상이 발생한 경우에는 이비인후과 전문의의 진찰을 받으십시오.

Yamaha는 부적절하게 악기를 사용하거나 개조하여 발생한 고장 또는 데이터 손실이나 파손에 대해 책임지지 않습니다.

악기를 사용하지 않을 때에는 항상 전원을 끄십시오.

[⏻](대기/켜짐) 스위치가 대기 상태(디스플레이 꺼짐)에 놓여 있더라도 악기에는 최소한의 전류가 흐릅니다.

악기를 장시간 사용하지 않을 때에는 반드시 콘센트에서 전원 코드를 뽑아놓으십시오.

## 주의사항

제품의 오작동/손상, 데이터 손상 또는 기타 재산의 손상을 방지하기 위해 다음 주의사항을 준수하십시오.

### ■ 취급

- TV, 라디오, 스테레오 음향 장비, 휴대 전화 또는 기타 전기 장치 부근에서는 본 악기를 사용하지 마십시오. 악기와 TV 또는 라디오에서 잡음이 생길 수 있습니다. iPad, iPhone 또는 iPod touch에 설치된 애플리케이션과 악기를 함께 사용할 경우, 통신에 의한 잡음이 생기지 않도록 해당 기기에서 “에어플레이 모드”를 “켜짐”으로 설정할 것을 권장합니다.
- 먼지, 진동이 많은 곳, 극한 혹은 고온의 장소(예: 직사광선, 히터 주변, 대낮 중 차량의 실내)에 본 악기를 노출시키지 마십시오. 이로 인해 패널의 외관 변형, 내장 부품의 손상, 불안정한 작동이 유발될 수 있습니다.
- 비닐, 플라스틱 또는 고무로 된 물체를 악기 위에 올려놓지 마십시오. 패널이나 건반이 변색될 수 있습니다.

### ■ 유지보수

- 악기를 청소할 때는 부드럽고 마른 천 또는 살짝 젖은 천을 사용하십시오. 도료희석제, 용제, 알코올, 세정액 또는 화학약품 처리된 걸레는 사용하지 마십시오.

### ■ 데이터 저장

- 시스템 설정(참고 설명서(Advanced)(PDF))은 자동으로 저장되며 전원이 꺼져도 손실되지 않습니다. 단, 기기 고장이나 오작동의 경우에는 설정이 손실될 수 있습니다. 중요한 데이터는 USB 플래시 드라이브 또는 컴퓨터 등 외부 장치에 저장해 놓으십시오(25 및 30페이지). USB 플래시 드라이브를 사용하기 전 30페이지를 숙독하십시오.
- 전원을 끄기 전에 저장하지 않으면 Scene의 편집 내용 등이 손실됩니다. 마찬가지로, 오토 파워 오프 기능으로 전원이 꺼져도 편집 내용이 손실됩니다(29페이지). 본체 또는 컴퓨터나 USB 플래시 드라이브 등의 외부 장치에 데이터를 저장하십시오(25 및 30 페이지). 그러나, 본체에 저장된 데이터는 기기 고장이나 오작동으로 인해 손실될 수 있습니다. 중요한 데이터는 USB 플래시 드라이브 또는 컴퓨터 등 외부 장치에 저장해 놓으십시오(25 및 30페이지). USB 플래시 드라이브를 사용하기 전 30페이지를 숙독하십시오.
- USB 플래시 드라이브 손상에 의한 데이터 손실을 방지하기 위해 여분의 USB 플래시 드라이브나 컴퓨터와 같은 기타 외부 장치에 중요한 데이터를 백업 데이터로 저장하는 것이 좋습니다.

## 정보

### ■ 저작권 정보

- MIDI 데이터 및/또는 오디오 데이터 등의 상용 음악 데이터를 복사하는 것은 엄격하게 금지되어 있습니다. 단, 개인적인 용도로 사용하는 경우는 예외입니다.
- 본 제품에는 Yamaha의 저작권 사항 또는 타인의 저작권에 대한 Yamaha의 라이선스 사항이 함께 제공됩니다. 저작권법 및 기타 관련법에 따라 저작권 관련 콘텐츠가 저장 또는 기록되고 제품 콘텐츠와 사실상 동일하거나 매우 유사한 매체는 배포할 수 없습니다.

\* 이러한 콘텐츠로는 컴퓨터 프로그램, 반주 스타일 데이터, MIDI 데이터, WAV 데이터, 음색 녹음 데이터, 악보, 악보 데이터 등이 있습니다.

\* 본 콘텐츠를 이용한 자신의 연주 또는 음악 창작물이 녹음된 매체를 배포하는 것은 허용되며, 이 경우 Yamaha Corporation의 허가가 필요하지 않습니다.

### ■ 본 사용설명서 정보

- 본 사용설명서에 표시된 그림 및 LCD 화면은 설명을 위한 것으로, 실제 악기의 화면과 다소 다를 수 있습니다.
- Windows는 미국 및 기타 국가에 등록된 Microsoft® Corporation의 등록 상표입니다.
- MacOS, iPhone 및 iPad는 미국 및 기타 국가에 등록된 Apple Inc.의 등록 상표입니다.
- 본 사용설명서에 기재된 회사명과 제품명은 각 회사의 상표 또는 등록 상표입니다.
- EAD10 전면, 후면 및 상단 패널에 있는 버튼, 단자 등의 이름은 [ ] (대괄호) 안에 표시됩니다.

### ■ 최신 펌웨어 버전

Yamaha는 사전 통지 없이 제품 펌웨어를 수시로 업데이트할 수 있습니다.

따라서, 당사 웹사이트(아래)에서 최신 버전을 확인하여 EAD10 펌웨어를 최신 상태로 유지하실 것을 권장합니다.

<http://download.yamaha.com/>

본 사용설명서의 내용은 발행 시의 펌웨어 최신 버전에 적용됩니다. 이후 버전에 추가된 기능의 상세 정보 또한 상기 웹사이트를 통해 제공됩니다.

### ■패드 정보

본 사용설명서에서는 EAD10에 연결할 수 있는 외부 패드(선택 사양)가 모델명으로 표시되어 있습니다. 이 모델명은 본 설명서 발행 시점을 기준으로 최신 모델명입니다.

이후 출시 모델에 대한 자세한 내용은 아래 웹사이트를 통해 제공됩니다.

<http://download.yamaha.com/>

\* 이 URL은 사전 통지 없이 언제라도 변경될 수 있습니다.

본 제품의 모델 번호, 일련 번호, 전원 규격 등은 기기 밑면에 있는 명판이나 명판 주위에서 확인할 수 있습니다. 도난 시 확인할 수 있도록 일련 번호를 아래 공간에 기입하고 본 사용설명서를 구매 기록으로 영구 보관해야 합니다.

**모델 번호**

---

**일련 번호**

---

(bottom\_ko\_01)

이 기기는 가정용(B급) 전자파적합기기로서 주로 가정에서 사용하는 것을 목적으로 하며, 모든 지역에서 사용할 수 있습니다.

(class b korea)

# 간편 설명서

## 음량 및 음 밸런스 조정

(13페이지)



1. [MASTER VOLUME] 노브 또는 [AUDIO/CLICK VOLUME] 노브를 돌립니다.



MASTER  
전체 음량



AUDIO/CLICK  
AUX IN(보조 입력) 및  
메트로놈(클릭)의 음량  
컨트롤-연주하는 것 이외의  
음향

드럼 세트의 전체 드럼과 심벌즈를 쳐서 EAD10이 음향을 포착하는지 확인합니다.

## 음향 변경

(33페이지)

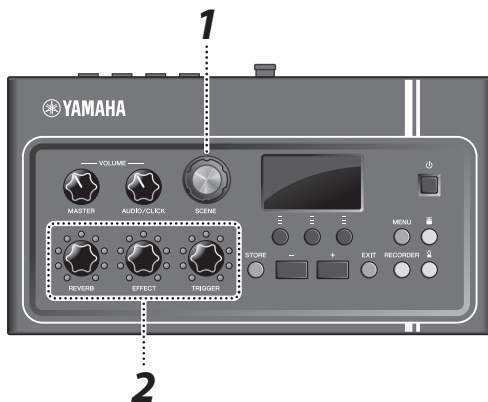

1. [SCENE] 노브를 돌려 다른 음향(Scene)을 선택합니다.
2. [REVERB], [EFFECT], 및 [TRIGGER] 노브로 레벨을 조절합니다.



REVERB  
리버브 깊이를  
조절합니다



EFFECT  
이펙트 깊이를  
조절합니다



TRIGGER  
트리거 사운드의 음량을  
조절하십시오(기본값 설정  
시, 트리거 사운드가 베이스  
드럼에 추가됩니다)

## 메트로놈으로 연습(클릭)

(39페이지)

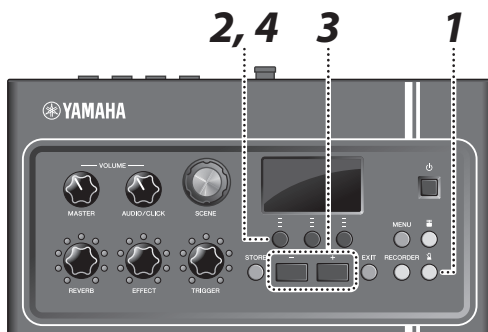

1. [M] (클릭) 버튼을 누릅니다.
2. 아래의 “M” 버튼을 눌러 메트로놈을 시작합니다.



3. [+] 또는 [-] 버튼을 눌러 템포를 조절합니다.
4. “M” 버튼을 다시 눌러 메트로놈을 정지합니다.



## 좋아하는 곡으로 연주

(24페이지)

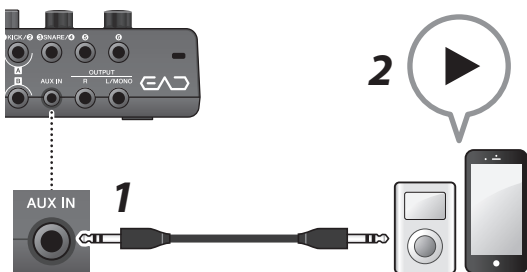

1. 휴대용 뮤직 플레이어를 [AUX IN] 잭에 연결합니다.
2. 휴대용 플레이어에서 음악 재생을 시작합니다.
3. 헤드폰으로 들으면서 드럼을 연주합니다.



## 연주 녹음하기

(41페이지)

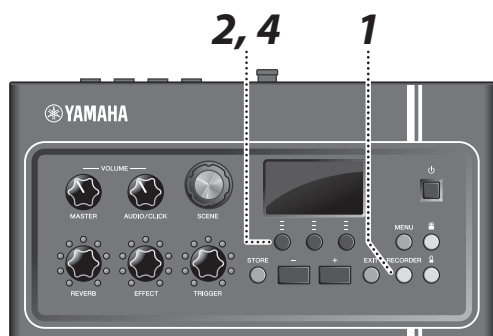

1. [RECORDER] 버튼을 누릅니다.
2. 아래의 “●” 버튼을 눌러 녹음을 시작합니다.

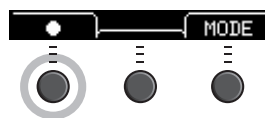

3. 드럼을 연주합니다.
4. 아래의 “○” 버튼을 눌러 녹음을 중단합니다.

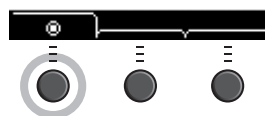

# 목차

---

안전 주의사항	2
---------	---

---

간편 설명서	6
--------	---

---

포함된 부속 품목	9
-----------	---

---

<b>EAD10의 특징</b>	<b>10</b>
EAD10의 음향 생성 방식.....	11

---

<b>설명서 정보</b>	<b>12</b>
인쇄 책자 .....	12
디지털 사용설명서(PDF) .....	12

---

<b>패널 컨트롤 및 기능</b>	<b>13</b>
본체 .....	13
센서 장치 .....	15
트리거 입력 잭 정보 .....	16

---

<b>설치 안내서</b>	<b>17</b>
설치 .....	17
기타 장치와 연결하여 재미 극대화 .....	24
켜거나 끄기 .....	25
센서 장치 설치 .....	27
전체 설정 변경 .....	29
<b>USB 플래시 드라이브 사용</b> .....	<b>30</b>

---

<b>기본 설명서</b>	<b>32</b>
다양한 <b>Scene</b> 연주 .....	32
자신만의 <b>Scene</b> 생성 .....	35
클릭 사용 ( <b>Metronome</b> ) .....	39
연주 녹음 .....	41

---

<b>활용 가이드</b>	<b>48</b>
별도 판매되는 애드온으로 드럼 세트 보강 .....	48

---

<b>본편</b>	<b>55</b>
메뉴 목록 .....	55
문제 해결 .....	58
메시지 목록 .....	61
사양 .....	63
색인 .....	64

---



## 감사합니다!

Yamaha 제품을 구매해 주셔서 감사합니다.

EAD10의 모든 기능을 활용할 수 있도록 본 사용설명서를 자세히 읽으시기 바랍니다.

본 설명서를 읽으신 후에는 찾기 쉬운 장소에 보관하여 추후에 다시 참고하시기 바랍니다.

### 포함된 부속 품목

□ 사용설명서(본 책자)

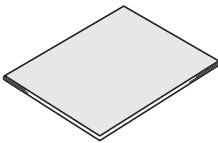

□ 모듈 홀더 링 볼트(2개)



□ AC 어댑터

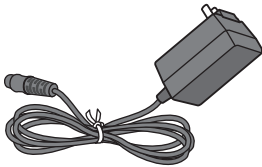

□ 커넥터 케이블(1쌍)



□ 모듈 홀더

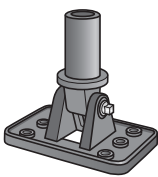

□ 케이블 밴드(3개)

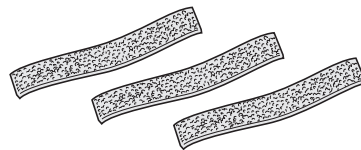

□ 접착 쿠션(2개)

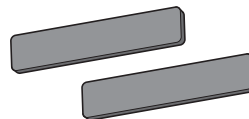

# EAD10의 특징

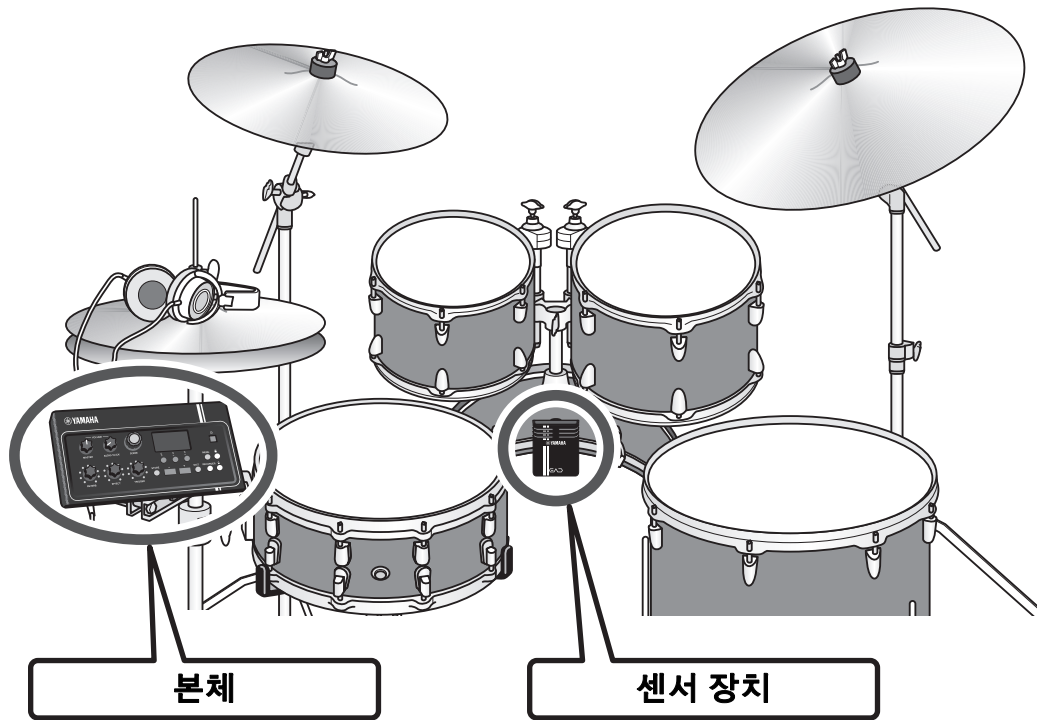

EAD10을 통해 어쿠스틱 드럼의 음향을 원하는 음향으로 쉽게 바꿀 수 있습니다. EAD10에 스마트폰을 연결하여 좋아하는 음악으로 드럼 연주를 즐겨보십시오. 또한, 연습, 녹음에서 라이브 공연까지 광범위한 분야에서 활용할 수 있습니다.

## 간편한 설치로 연주와 동시에 드럼 음향을 편안하게 모니터링 할 수 있습니다.

- 베이스 드럼에 센서 장치가 장착되어 설치가 간편합니다.
- 내장된 XY 구성의 스테레오 마이크는 자연스러운 밸런스와 스테레오 방향으로 전체 드럼 세트의 고품질 모니터링을 제공합니다.
- 큰 소리의 드럼은 헤드폰이나 이어폰을 사용하여 적절한 음량으로 모니터링 할 수 있습니다.

## 드럼 음향을 원하는 음향으로 전환합니다

- 단일 노브로 이펙트 설정을 변경하고 간편하게 설정을 저장하고 호출합니다.
- PCM 톤 제너레이터는 연주 도중에도, 트리거된 사운드를 사용하여 베이스 드럼의 음향을 쉽게 변경할 수 있습니다.
- 컨템포러리에서 이펙트를 활용한 자체 샘플이나 내부 트리거된 음향까지 다양한 음악 장르를 연주합니다.

## 녹음 또는 라이브 공연에서 활용합니다

- USB 플래시 드라이브 또는 USB 오디오를 통해 녹음 및 재생이 가능합니다.
- 왼쪽과 오른쪽 출력으로 PA에 쉽게 연결할 수 있습니다.

## ■ EAD10의 음향 생성 방식

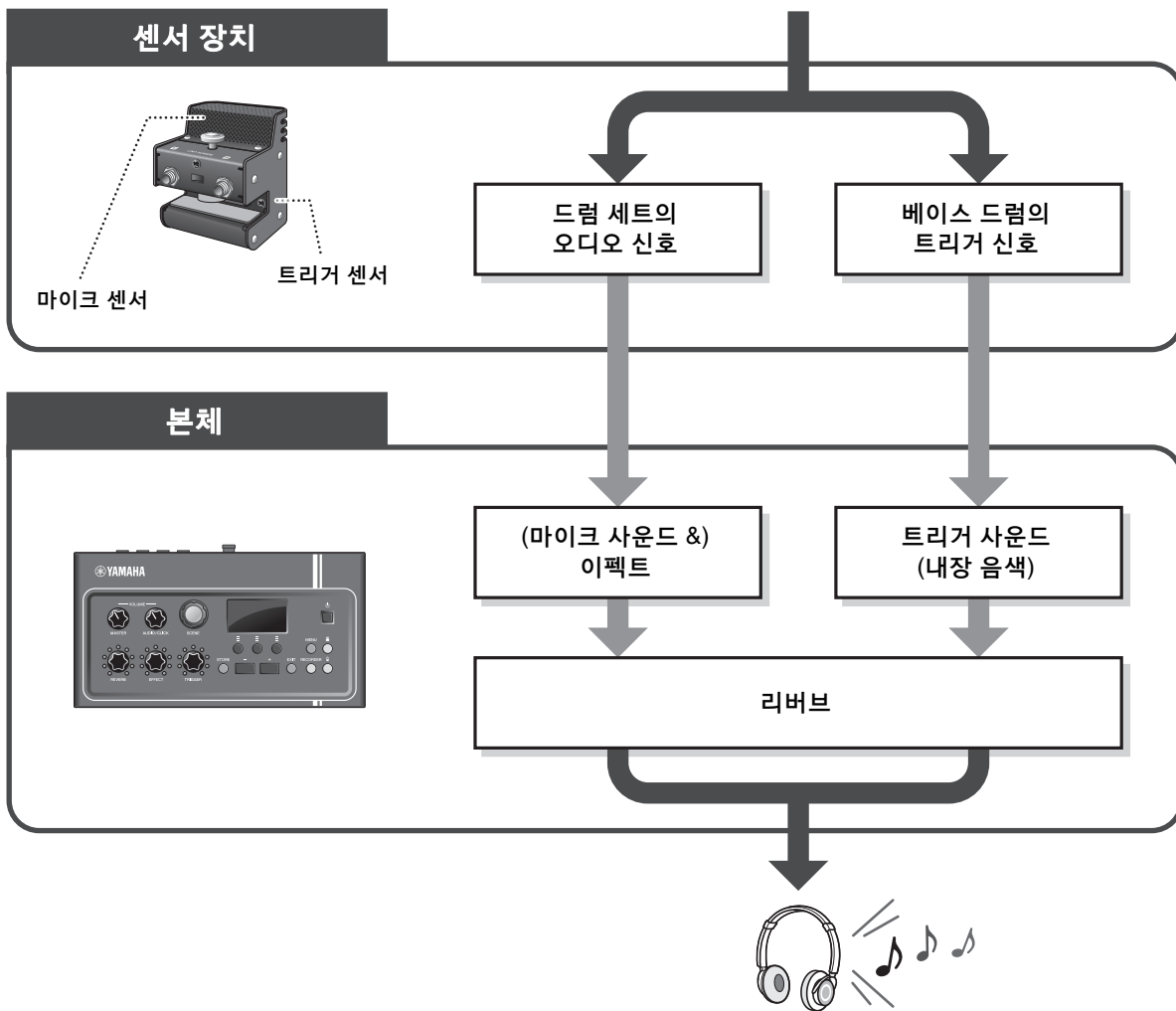

센서 장치는 마이크 센서로 포착한 오디오 신호와 트리거 센서로 포착한 트리거 신호, 두 가지 유형의 신호를 본체에 전송합니다.

오디오 신호는 이펙트로 처리할 수 있으며, 트리거 센서는 드럼 연주 방식에 따라 트리거 사운드 연주에 사용할 수 있습니다.

트리거 사운드, 이펙트 및 리버브에 관한 자세한 정보는, “Scene이란?”(32페이지)를 참조하십시오.

# 설명서 정보

EAD10 사용 시 다음 설명서가 제공됩니다. 이 설명서는 EAD10의 사용자를 위한 것입니다.

## 인쇄 책자



### 사용설명서(본 책자)

#### 설치 안내서

EAD10을 부착 및 설치하여 음향을 만들어내는 방법을 설명합니다.

#### 기본 설명서

EAD10의 작동에 필요한 기본 원칙을 설명합니다.

#### 활용 가이드

파라미터 설정 및 그 외 고급 기능을 설명합니다.

#### 본편

문제 해결 기법을 설명하며 기타 참고 자료가 포함되어 있습니다.

## 디지털 사용설명서(PDF)



### 참고 설명서(Advanced)

참고 설명서에는 [MENU] 버튼을 눌러 사용할 수 있는 모든 기능에 대한 설명이 제공됩니다.



### 데이터 목록

EAD10의 Scene 및 이펙트 이름 목록과 MIDI 관련 정보를 제공합니다.



### iPhone/iPad 연결 설명서

iPhone 및 iPad와 같은 스마트 기기 연결 방법을 설명합니다.

위에 나열된 디지털 형식의 설명서는 Yamaha Downloads 웹페이지에서 다운로드할 수 있습니다. 다음 URL의 웹페이지로 이동하여 “Model Name” 필드에 “EAD10”을 입력한 후 “Search”를 클릭합니다.

Yamaha Downloads: <http://download.yamaha.com/>

# 패널 컨트롤 및 기능

## 본체

### 상단 패널

**[SCENE] 노브(33페이지)**  
각 음향 세트를 서로 전환합니다.  
또는, 다른 화면에서 Scene 화면으로 돌아갑니다.

**주**  
노브는 [-] 및 [+] 버튼과 동일한 방식으로 사용할 수 있습니다. 자세한 정보는 참고 설명서(Advanced)(PDF)를 참조하십시오(MENU/Utility/General).

**[MASTER VOLUME] 노브**  
전체적인 음량을 조절합니다.

**[AUDIO/CLICK VOLUME] 노브**  
AUX IN(보조 입력)의 음량 및 클릭 기능을 조절합니다 - 함께 연주하는 음향 또는 오디오

**화면(33페이지)**  
다양한 정보를 표시합니다.

**기능 버튼 1-3(33페이지)([F1], [F2], [F3])**  
각 화면 하단에 표시되는 기능을 선택합니다.

**[MENU] 버튼**  
고급 설정 화면에 액세스 합니다. 보다 자세한 내용은 MIDI 참고 설명서(Advanced)(PDF)를 참조하십시오.

**[ON] (대기/켜짐) 스위치(25페이지)**  
대기(꺼짐)과 켜짐 간 전원을 전환합니다.

**[ON] (센서 장치) 버튼(27페이지)**  
센서 장치 화면에 액세스 합니다. 드럼을 세게 칠 때 버튼이 가끔씩 점멸하도록 마이크 센서 레벨을 설정합니다.

**[REVERB] 노브(33페이지)**  
리버브 레벨을 조절합니다.

**[EFFECT] 노브(33페이지)**  
마이크 센서에서 오디오 신호에 적용된 이펙트 정도를 조절합니다.

**[TRIGGER] 노브(33페이지)**  
트리거 사운드의 음량을 조절합니다.

**[STORE] 버튼(37페이지)**  
Store(저장) 화면을 엽니다. 생성한 Scene 을 저장합니다.

**[-] 버튼, [+] 버튼**  
1씩 값을 늘리거나 줄입니다.

**[CLICK] (클릭) 버튼(39페이지)**  
클릭(메트로놈) 화면에 액세스 합니다. 버튼이 클릭 템포에 맞추어 점멸합니다.

**[RECORDER] 버튼(41페이지)**  
녹음기(녹음/재생) 화면에 액세스 합니다. 녹음 또는 재생 시 버튼에 불이 들어옵니다.

**[EXIT] 버튼**  
작동을 취소하거나, 한 단계 상위 화면으로 돌아갑니다. 여러 번 눌러 Scene 화면으로 돌아갑니다.

**주**  
Scene 화면의 경우, 음향을 중단하는 Panic 버튼으로도 사용할 수 있습니다.

## 후면 패널

**[FOOT SW] 잭(48페이지)**  
 풋 페달 또는 풋 스위치(별도 판매)를 연결합니다.

FC5 FC7 HH65 등

**TO SENSOR UNIT [A] 잭 (17페이지)**  
 커넥터 케이블(동봉)을 사용하여 센서 장치의 [A] 잭에 연결합니다.

**TO SENSOR UNIT [B] 잭**  
 센서 장치의 [B] 잭에 연결합니다.

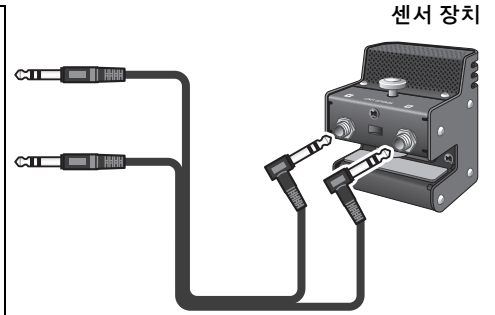

**[①KICK/②] ~ [⑥] 잭에 관한 자세한 정보는, “트리거 입력 잭 정보” (16페이지)를 참조하십시오.**

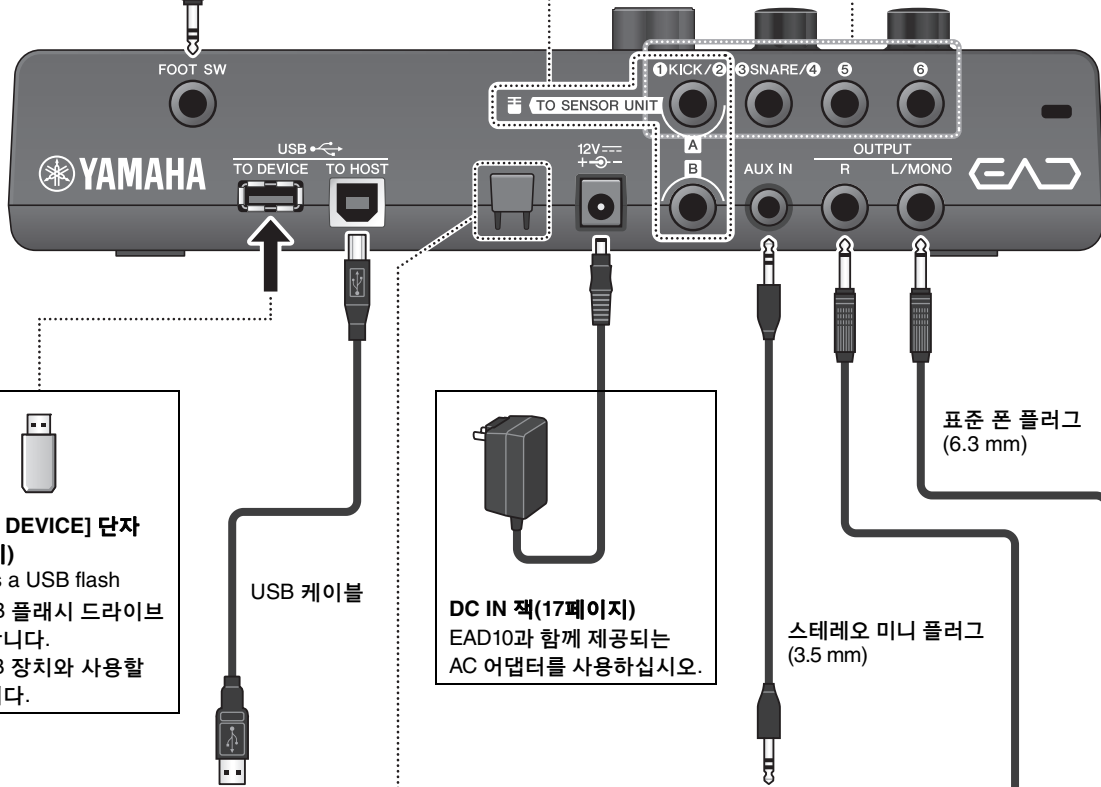

**[USB TO DEVICE] 단자 (30페이지)**  
 Connects a USB flash drive, USB 플래시 드라이브를 연결합니다. 다른 USB 장치와 사용할 수 없습니다.

**DC IN 잭(17페이지)**  
 EAD10과 함께 제공되는 AC 어댑터를 사용하십시오.

표준 폰 플러그 (6.3 mm)

스테레오 미니 플러그 (3.5 mm)

**[USB TO HOST] 단자(25페이지)**  
 컴퓨터나 iPhone 또는 iPad와 같은 스마트 기기를 연결하여 디지털 신호(오디오 및 MIDI)를 전송 및 수신합니다. iPhone 또는 iPad 연결 시 추가 부품이 필요합니다. 자세한 정보는, “iPhone/iPad 연결 설명서”(PDF)를 참조하십시오.

**코드 후크(17페이지)**  
 AC 어댑터 코드를 이 후크에 감아두어 사용 중 우발적인 플러그 분리를 방지합니다.

코드 후크 AC 어댑터 코드

**[AUX IN](보조 입력) 잭(17페이지)**  
 스마트폰 또는 휴대용 뮤직 플레이어의 헤드폰 잭에 연결합니다.

**OUTPUT [R]/[L/MONO] 잭 (17페이지)**  
 전원이 켜진 스피커나 이와 같은 다른 PA 시스템에 연결합니다. 이 잭은 표준 폰 유형이 출력 잭입니다. 모노 출력이 필요한 경우에는 [L/MONO] 잭만 사용합니다.

## 전면 패널

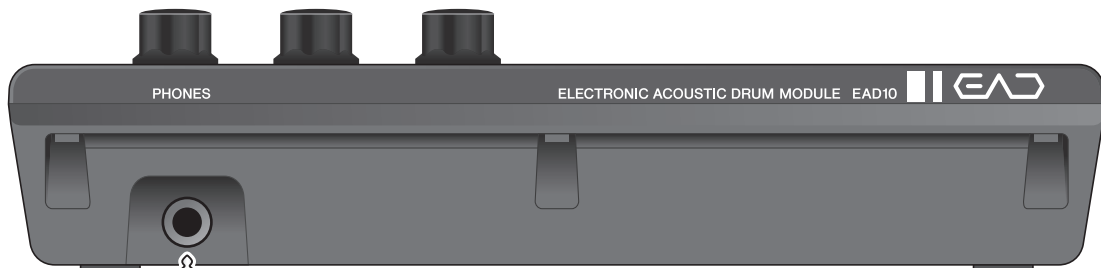

표준 스테레오 폰 플러그  
(6.3 mm)



**[PHONES] 잭**

헤드폰을 연결합니다. 이 출력 잭은 표준 스테레오 폰 플러그(6.3mm)입니다. 3.5mm 스테레오 미니 ~ (6.3mm) 스테레오 어댑터를 사용하여 스테레오 미니 플러그(3.5mm)가 있는 헤드폰이나 이어폰을 [PHONES] 잭에 연결합니다.

**⚠ 주의**

헤드폰을 높은 음량으로 장시간 사용하지 마십시오. 청력이 손상될 수 있습니다.

## 센서 장치

**주의사항**

드럼 스틱으로 센서 장치를 치지 마십시오. 마이크 센서가 손상되어 연주 품질이 떨어질 수 있습니다.

**마이크 센서**

전체 드럼 세트의 어쿠스틱 음향을 포착하여 오디오 신호로 변환합니다.

**[A] 잭**

커넥터 케이블(동봉)을 사용하여 뒷면 패널의 TO SENSOR UNIT [A] 잭에 연결합니다. 트리거 센서 신호를 전송합니다.

**[B] 잭**

커넥터 케이블(동봉)을 사용하여 뒷면 패널의 TO SENSOR UNIT [B] 잭에 연결합니다. 마이크 센서 신호를 전송합니다.

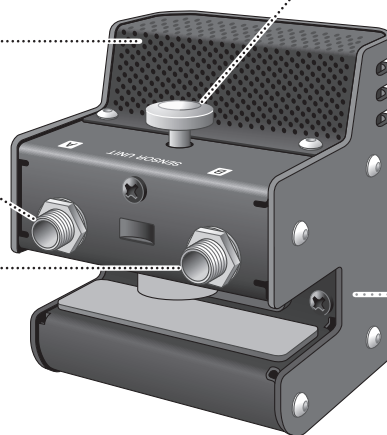

**클램프 나사(17페이지)**

센서 장치를 베이스 드럼 후프에 고정합니다.

**트리거 센서**

베이스 드럼을 칠 때 발생하는 진동을 트리거 신호로 변환합니다.

# 트리거 입력 잭 정보

트리거 신호는 트리거 입력 잭을 통해 수신됩니다. 이는 별도 판매되는 부속품을 EAD10에 연결할 때 사용됩니다. 최대 6개 패드 또는 드럼 트리거를 연결할 수 있습니다.

[1KICK/2] ~ [6] 잭은 본체 뒷면 패널에 위치해 있습니다.

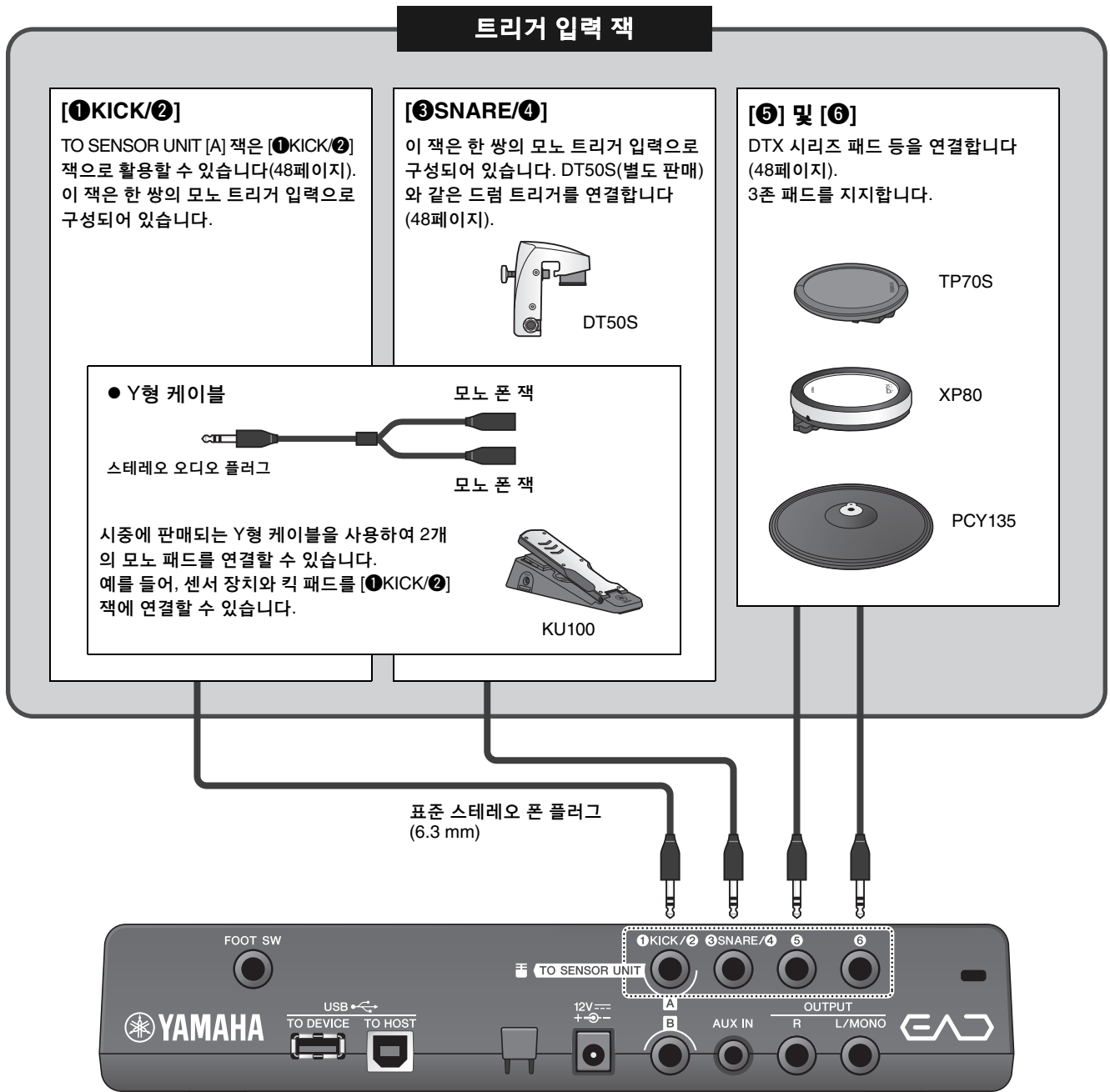

각 트리거 입력 잭에 연결할 수 있는 별매 부속품에 관한 자세한 정보는 아래 웹 페이지를 참조하십시오. 별매 부속품 연결에 관한 자세한 정보는 “별도 판매되는 애드온으로 드럼 세트 보강”(48페이지)를 참조하십시오.

Yamaha Downloads: <http://download.yamaha.com/>

\* 이 URL은 사전 통지 없이 언제든지 변경될 수 있습니다.



# 설치 안내서

연주 준비를 위한 설치 및 초기 설정에 관한 정보입니다.

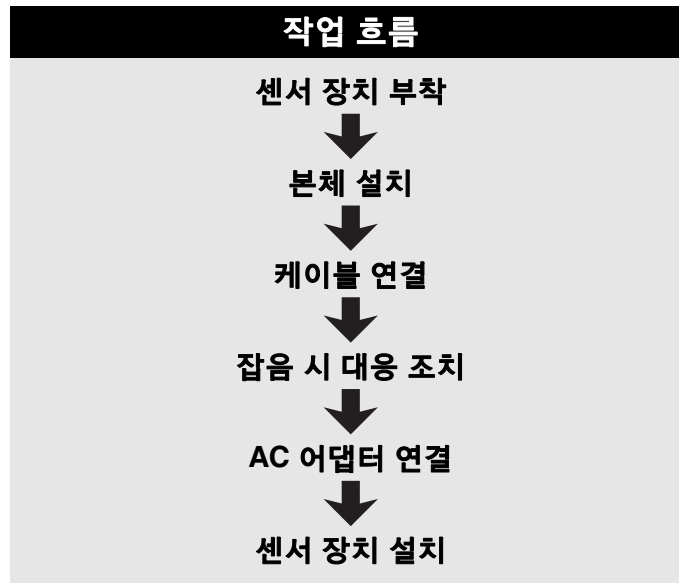

설치가 완료됩니다.

## 설치

### ■ 드럼 세트 배치



베이스 드럼은 드럼 세트의 중앙 지점에 배치하고, 스네어, 톰, 심벌즈를 균형을 잘 맞추어 주위에 배치합니다. 악기를 베이스 드럼에 장착된 센서 장치에서 멀리 배치할 경우 음량이 작아질 수 있습니다. 라이드 심벌즈 등의 악기를 센서 장치와 너무 가깝게 배치할 경우 소리가 너무 크고 밸런스가 맞지 않게 됩니다. 더블 베이스 드럼 설치 시 센서를 사용할 경우 음향이 고르지 못하고 밸런스가 맞지 않으므로 이 경우 사용하지 않는 것이 바람직합니다.

## ■ 센서 장치 부착

센서 장치를 배터 쪽 베이스 드럼 후프 상단에 부착합니다.

### ● 표준 직선 후프

#### 나무 후프

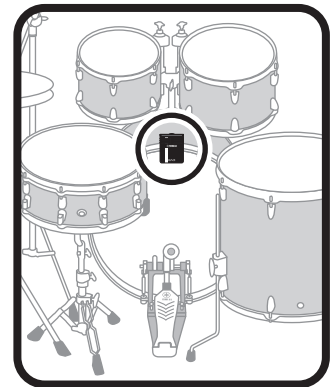
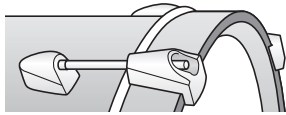

1. 센서 장치를 배터리 측 베이스 드럼 후프 상단으로 최대한 당깁니다.
2. 센서 장치를 들어 올려 아래 그림에 표시된 양쪽 면이 후프와 접촉하는지 확인한 후 클램프 나사를 들립니다.

센서 장치가 고정되어 풀리지 않도록 클램프 나사를 단단히 조입니다.

#### 옆면

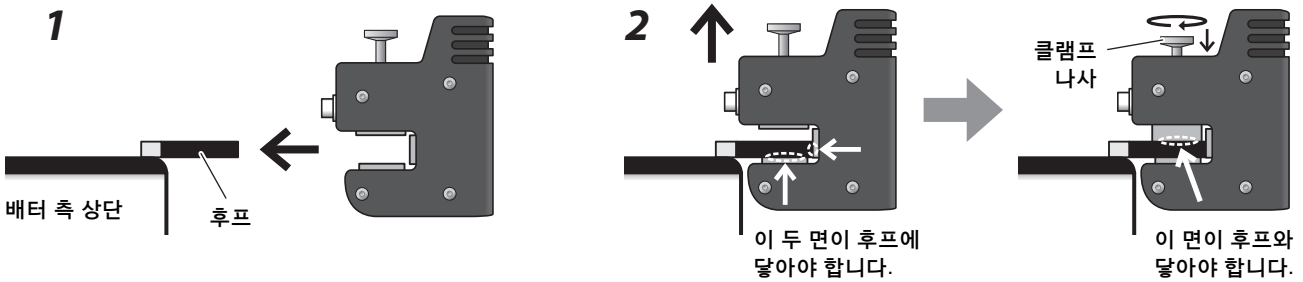

### ● 기타 후프 유형

#### 금속 후프

평평하지 않은 프로파일 형



1. 동봉된 접착 쿠션을 안쪽과 바깥쪽 후프 표면 상단에 각각 1개씩 부착합니다.

#### 주의사항

센서가 견고하게 장착되도록 평평하지 않은 표면을 접착 쿠션으로 메웁니다. 접착 쿠션을 사용하지 않으면 센서 장치가 떨어질 수 있습니다.



2. 표준 후프 드럼과 동일한 절차로 센서를 부착합니다.

## ■ 본체 설치

본체를 테이블에 올려놓거나 하이햇 스탠드에 부착합니다.

### ● 평평한 표면에 배치

테이블이나 평평한 표면에 본체를 올려놓습니다.



### ● 하이햇 스탠드에 장착

#### 1. 동봉된 모듈 홀더와 별도 판매되는 심벌즈 스탠드 연결 장치(CSAT924A)을 결합한 후 하이햇 스탠드에 장착합니다.

모듈 홀더 링 너트를 조여 본체와 모듈 홀더를 단단히 고정합니다.  
본체는 무릎에 부딪치지 않는 위치에 부착할 것을 권장합니다.

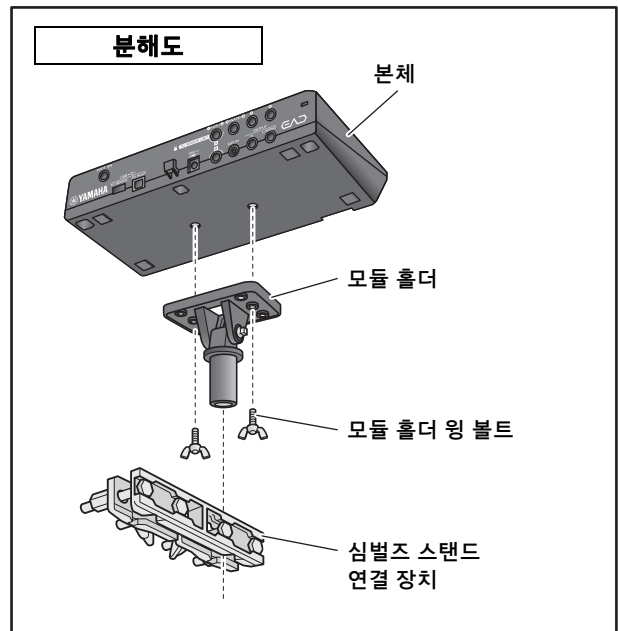
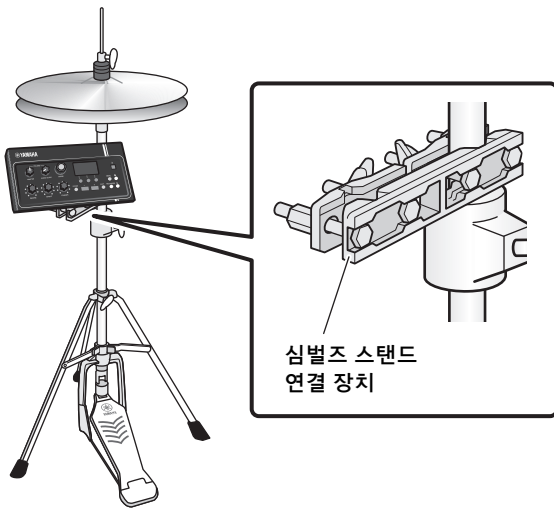

### 모듈 홀더 정보

모듈 홀더에는 3개 세트의 구멍이 있습니다. 중앙 구멍은 표준 위치에 장착할 때 사용합니다. 장치를 앞쪽으로 배치할 경우 뒤쪽 세트의 구멍을 사용하고, 장치를 뒤쪽으로 배치할 경우 앞쪽 세트의 구멍을 사용합니다.

**주**  
모듈 홀더의 직경은 22.2mm(7/8")입니다.

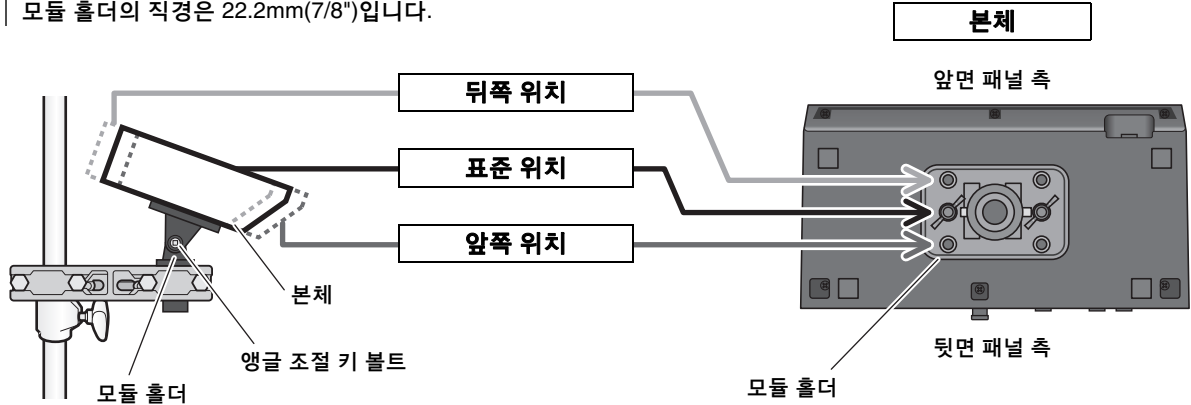

## 2. 본체는 본체에 부딪치지 않도록 위에서 보았을 때 심벌즈의 외측 가장자리 안쪽에 위치하도록 배치하는 것이 바람직합니다.

본체의 각도 조절 시에는 드럼 키(별도 판매)를 사용하십시오.

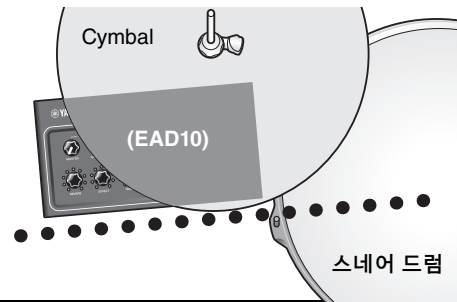

## ■ 케이블 연결

일자 플러그는 본체에 연결하고, L형 플러그는 센서 장치에 연결합니다.

### 동봉된 커넥터 케이블

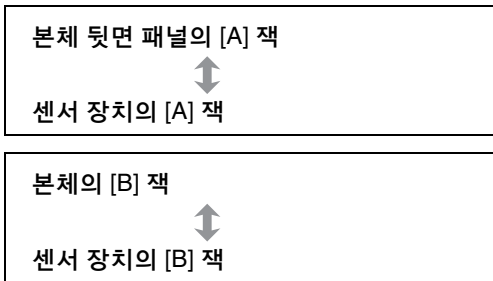

**⚠ 주의**  
전원이 켜진 상태에서는 케이블을 연결하거나 분리하지 마십시오.

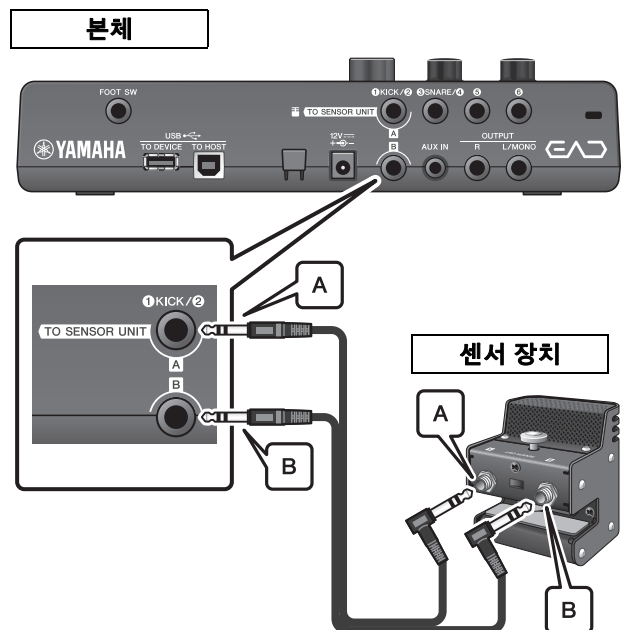

## ■ 잡음 시 대응 조치

잡음의 원인을 제거하기 위해, 연주 시 톰이 센서 장치에 닿거나 커넥터 케이블이 센서 장치 주변에서 움직이지 않도록 미리 위치를 조정합니다.

### ● 센서 장치 위치 확인

센서 장치가 톰 또는 기타 악기에 닿지 않아야 합니다.



### ● 케이블 고정

L형 플러그가 연결된 센서 장치는 측면으로 배치합니다. 케이블을 좀 더 안정적으로 배치할 수 있는 위치입니다.

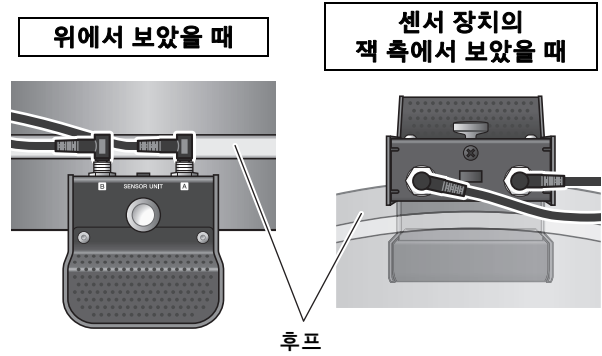

케이블 밴드를 사용하여 커넥터 케이블을 센서 장치에 가깝게 고정합니다.

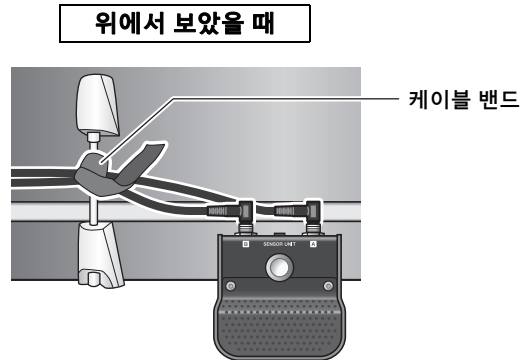

본체를 하이햇 스탠드에 장착할 경우, 케이블 밴드를 사용하여 케이블이 발판에 걸리지 않도록 합니다.

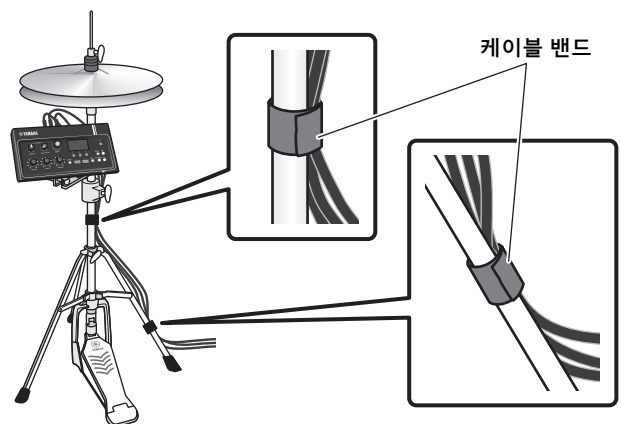

## ■ AC 어댑터 연결

### ⚠ 경고

지정된 AC 어댑터만을 사용하십시오(63페이지). 다른 AC 어댑터를 사용할 경우, 오작동, 화재 및 기타 문제가 발생할 수 있습니다. 이 경우 품질 보증을 받을 수 없으므로 주의하십시오.

### ⚠ 주의

본체를 AC 콘센트와 가깝게 배치합니다. 작동 중 이상 징후가 확인되는 경우, 즉시 전원을 끄고 AC 어댑터 플러그를 뽑습니다.

### 1. 전원이 반드시 꺼져 있어야 합니다(모든 패널 조명과 화면 백라이트 꺼짐).

화면 백라이트 없음



모두 꺼짐

### 2. 탈부착이 가능한 플러그 유형 AC 어댑터에 한 함: 플러그가 분리되지 않아야 합니다.

#### ⚠ 경고

- 플러그를 탈부착 할 수 있는 AC 어댑터의 경우, 플러그가 부착된 상태로만 사용하고, 플러그를 보관합니다. 플러그만 전원 콘센트에 꽂을 경우 감전이나 화재가 발생할 수 있습니다.
- 탈부착 플러그가 AC 어댑터에서 분리될 경우, 플러그의 금속 부분을 건드리지 않고 AC 어댑터를 딸깍 소리가 들릴 때까지 플러그에 밀어 넣습니다. 또한, 플러그에 이물질이 들어가지 않도록 합니다. 이물질이 들어갈 경우 감전, 회로 단락 또는 결함이 발생할 수 있습니다.

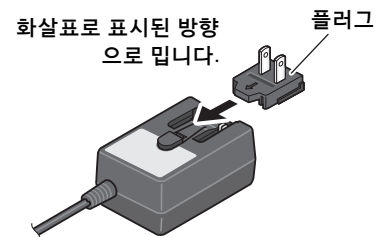

### 3. AC 어댑터를 연결합니다.

#### ⚠ 경고

반드시 지정된 AC 어댑터를 사용해야 합니다.

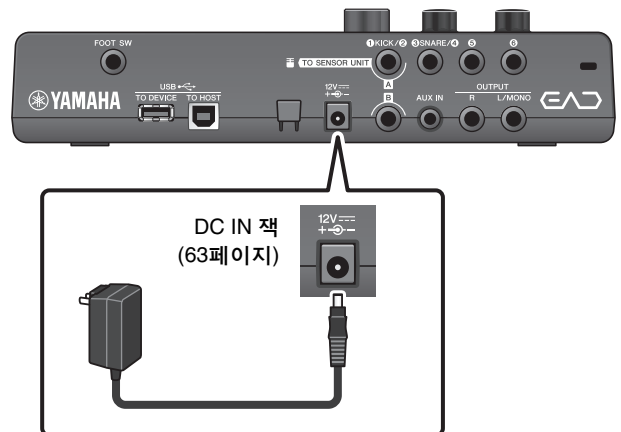

#### 4. AC 어댑터 코드를 코드 후크에 걸어 제 위치에 고정시킵니다.

**⚠ 주의**

지나치게 구부릴 경우 AC 어댑터 코드가 손상되어 화재가 발생할 수 있습니다. 따라서 전원 코드를 후크에 감을 때는 코드가 너무 심하게 구부러지지 않도록 주의하십시오.

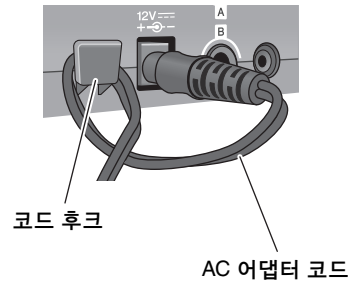

#### 5. 가정용 전원 콘센트에 AC 어댑터의 AC 플러그를 꽂습니다.

**⚠ 주의**

[⏻](Standby/On) 스위치가 대기 상태(전원 램프 꺼짐/ 디스플레이 꺼짐)에 놓여 있더라도 약기에는 최소한의 전류가 흐릅니다. EAD10을 장시간 사용하지 않을 경우 AC 콘센트에서 AC 어댑터 플러그를 뽑아놓으십시오.

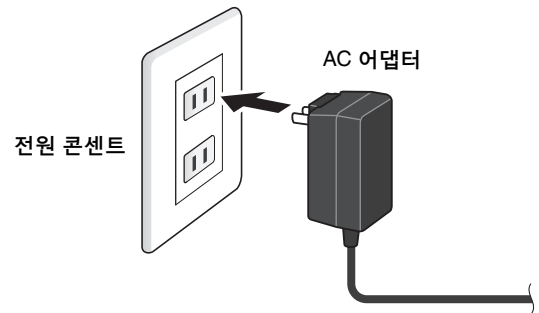

**주**

AC 어댑터를 분리할 때는 약기를 끈 다음 이 절차를 역순으로 실시하십시오.

### ■ 헤드폰 연결

헤드폰을 [PHONES] 잭에 연결합니다.

**⚠ 주의**

헤드폰을 높은 음량으로 장시간 사용하지 마십시오. 청력이 손상될 수 있습니다.

**주**

오픈 또는 세미오픈 헤드폰을 사용할 경우, 다음 사항에 주의하십시오.

- 연주 시 드럼의 음향이 헤드폰으로 새어 들어오므로 음량이 더욱 커지는 경향이 있습니다.
- 녹음 시 또는 PA에 연결 시, 헤드폰의 클릭 소리가 사용자의 녹음 또는 PA 시스템에 혼입될 수 있습니다.

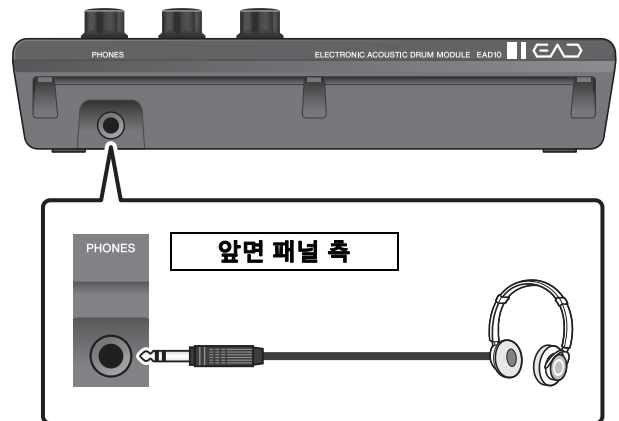

# 기타 장치와 연결하여 재미 극대화

본 절에서는 휴대용 뮤직 플레이어 및 PA 시스템에 연결하는 방법을 설명합니다.

## ■ 휴대용 뮤직 플레이어 연결

스마트폰이나 휴대용 뮤직 플레이어의 오디오 재생에 맞추어 연주할 수 있습니다.

### 주의사항

연결하기 전, 모든 장치의 음량 레벨을 최소로 설정해야 합니다.

스마트폰이나 휴대용 뮤직 플레이어를 [AUX IN] 잭에 연결합니다.

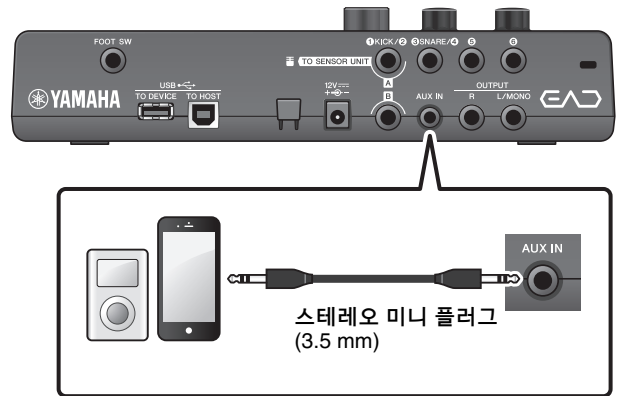

## ■ PA 시스템에 연결

OUTPUT [R]/[L/MONO] 잭을 PA 시스템에 연결합니다.

### ⚠ 주의

- 마이크의 위치 및 스피커의 근접 정도 및 방향에 따라 음향 피드백(시끄러운 끼익 또는 짹 소리)이 발생할 수 있습니다.
- 디스토션 또는 압축 등 높은 게인의 이펙트를 사용하는 Scene의 경우, 스피커가 드럼 세트에 너무 가까이 있거나 드럼 세트 방향에 위치할 경우 피드백이 발생하기 쉽습니다.

### 주의사항

- 기타 장치를 연결할 때마다, 사용 중인 케이블의 플러그가 각 장치의 잭과 맞는지 확인합니다.
- 모든 외부 장치의 음량 레벨을 최소로 설정해야 합니다.
- 음향 출력을 위해 본체와 외부 장치를 함께 사용할 경우, 본체 전원을 먼저 켜 다음, 외부 장치의 전원을 켭니다. 전원을 끌 때는 역순으로 합니다. 올바른 순서를 지키지 않을 경우 장비가 손상될 수 있습니다.

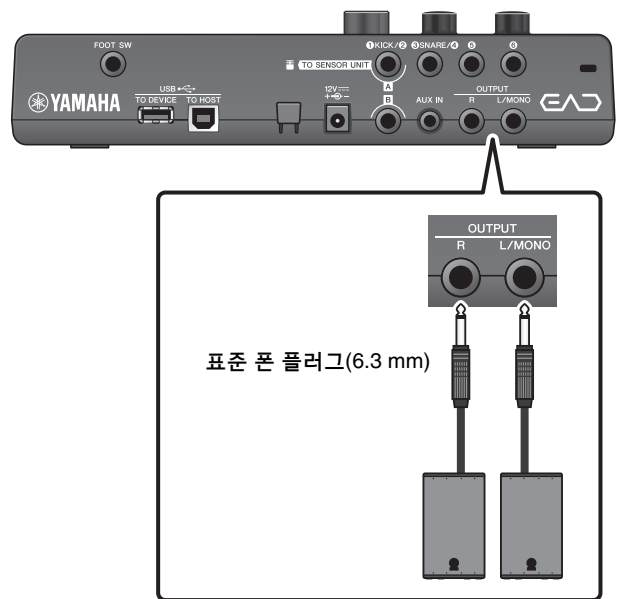



## ■ 컴퓨터 연결

컴퓨터와 DAW 소프트웨어가 있을 경우, 본체를 컴퓨터에 연결하면 연주를 녹음하여 컴퓨터에서 재생하여 들을 수 있습니다. 자세한 내용은 MIDI 참고 설명서(Advanced)(PDF)를 참조하십시오.

### [USB TO HOST] 단자 사용 시 주의사항

[USB TO HOST] 단자에 컴퓨터를 연결할 때 다음 사항을 반드시 준수하십시오. 그렇지 않을 경우 컴퓨터 작동이 멈춰 데이터가 훼손되거나 유실될 수 있습니다.

컴퓨터나 악기가 작동을 멈추면 응용프로그램 소프트웨어 또는 컴퓨터 OS를 다시 시작하거나 EAD10 전원을 껐다가 다시 켜십시오.

#### 주의사항

- 3미터 미만의 AB형 USB 케이블을 사용하십시오. USB 3.0 케이블은 사용할 수 없습니다.
- 컴퓨터를 [USB TO HOST] 단자에 연결하기 전에 컴퓨터의 절전 모드(예: 중지, 슬립 또는 대기 모드)를 모두 비활성화 하십시오.
- 악기의 전원을 켜고 끄거나 [USB TO HOST] 단자에 USB 케이블을 연결하거나 분리하기 전에 다음 사항을 실행하십시오.
  - 컴퓨터에 열려있는 모든 응용프로그램 소프트웨어를 종료합니다.
- 컴퓨터가 EAD10에 연결되어 있는 동안에는 이러한 작업마다 6초 이상 기다려야 합니다. (1) EAD10의 전원을 껐다 다시 켜는 경우, 또는 (2) USB 케이블을 번갈아 연결/분리하는 경우.

## 켜거나 끄기

### ■ 켜기

#### ⚠ 주의

전원을 켜 후 본체와 센서 장치 간 케이블을 다시 연결하지 마십시오. 케이블을 다시 연결할 경우 잡음이 발생합니다.

1. [MASTER VOLUME] 노브를 시계 반대 방향으로 완전히 돌려 본체의 음량을 최소로 낮춥니다.



2. [⏻](대기/켜짐) 스위치를 누릅니다.  
LCD에 시작 화면이 나타납니다.



실제 사양에 따라 다를 수 있습니다.

- 3. PA 시스템에 연결된 경우.  
외부 스피커의 전원을 켭니다.**

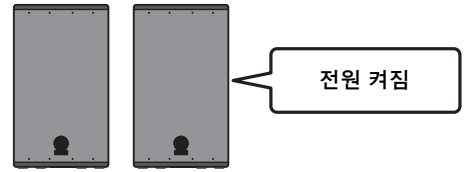

**■ 끄기**

**주의사항**

- 전원이 꺼지면 본체가 자동으로 설정을 저장하므로, LCD 화면이 완전히 꺼질 때까지 AC 어댑터의 플러그를 뽑지 마십시오.
- 저장되지 않은 Scene 데이터가 손실되므로, 전원을 끄기 전 항상 데이터를 저장(Store)하십시오.

- 1. PA 시스템에 연결된 경우.  
외부 스피커의 전원을 끕니다.**

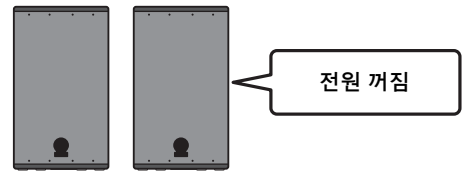

- 2. [MASTER VOLUME] 노브를 시계 반대 방향으로 완전히 돌려 음량을 최소로 낮춥니다.**



- 3. [⏻] (대기/켜짐) 스위치를 누르고 있습니다.  
EAD10이 대기 모드이며 디스플레이와 라이트가 꺼집니다.**

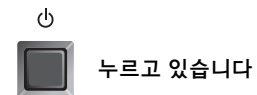

모두 꺼짐

# 센서 장치 설치

## ■ 센서 장치 설정 정보

센서 장치에 내장된 마이크 센서와 트리거 센서의 게인 및 감도 설정을 조절하십시오. 게인을 조정해야 하는 경우, 자동 설정 기능도 사용할 수 있습니다.

설정	스크린 디스플레이	최적의 조건
MIC (마이크 게인)		드럼 세트의 모든 악기를 치면 레벨이 이따금 오른쪽에 도달하며 [EXIT](센서 장치) 버튼에 불이 들어옵니다.
TRG (트리거 게인)		베이스 드럼을 크게 치면 레벨이 오른쪽에 도달합니다

## ■ 센서 게인 자동 설정

### 1. [EXIT](센서 장치) 버튼을 누릅니다.

SENSOR UNIT 화면이 나타납니다.

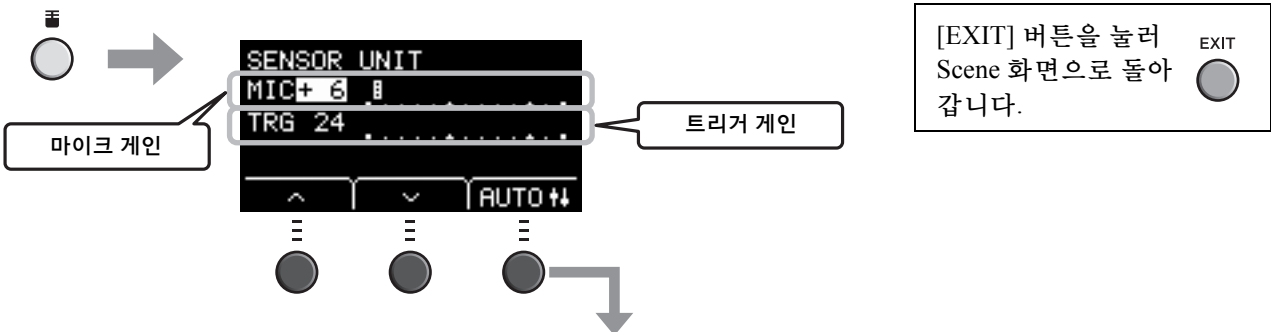

### 자동 설치

### 2. 아래의 “AUTO”([F3]) 버튼을 누릅니다.

### 3. 드럼 세트의 각 악기를 8비트 리듬으로 칩니다.

드럼을 연주한 후 약 10초가 경과하면 설정이 완료됩니다.

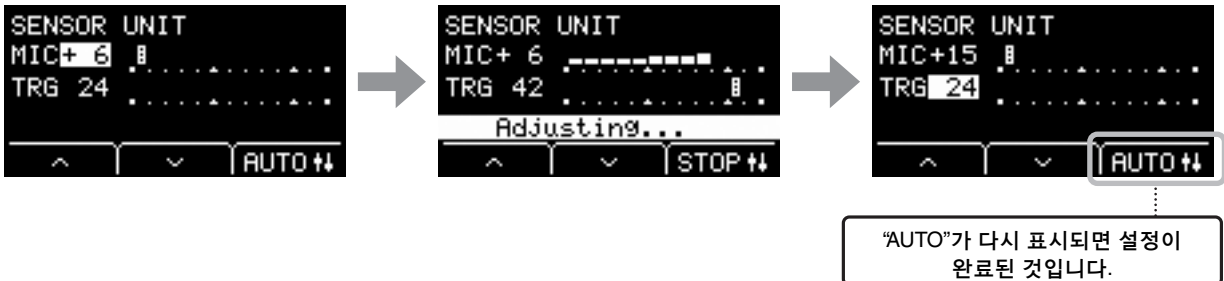

완료 전 자동 설정을 중지하려면 “STOP”을 누르십시오.

**주**  
경우에 따라, 특히, 주변 소음이 있는 경우, 감지하지 못할 수 있습니다. 감지하지 못할 경우 자동 설정을 수 차례 시도하십시오. 미세 조정은 수동으로 작업해야 합니다. 수 차례 시도 후에도 자동 설정이 제대로 수행되지 않을 경우, 수동으로 조정하십시오.

## ■ 센서 장치 설정 수동 조정

### 1. [F1](센서 장치) 버튼을 누릅니다.

SENSOR UNIT 화면이 나타납니다.

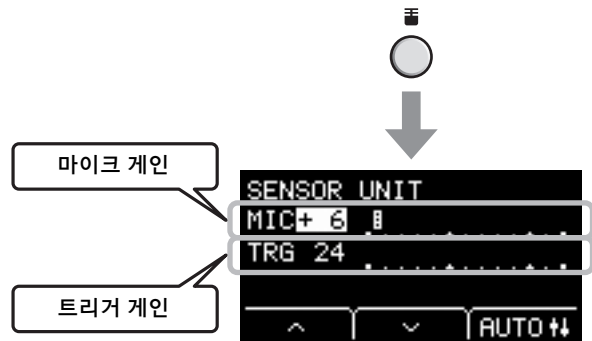
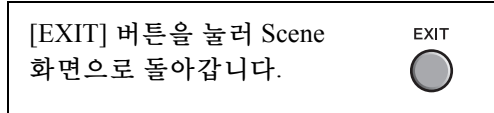

### 2. 아래의 “^” 또는 “v”(F1 또는 F2) 버튼을 사용하여 커서를 옮깁니다.

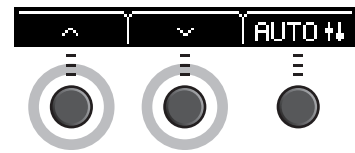

### 3. [-] 또는 [+] 버튼을 사용하여 값을 조절합니다.



## ● 미세 조정 설정

### 1. SENSOR UNIT 화면이 표시되면, 아래의 “v”(F2) 버튼을 누릅니다.

SENSOR UNIT(미세 조정) 화면이 열립니다.

TRG SENS (트리거 감도)	라이트 스트로크 감도	값이 클수록, 약하게 두드릴 때 음향이 더 커집니다.  <b>주</b> • 이 값을 너무 낮게 설정하면, 트리거 사운드가 연주되지 않을 수 있습니다. • 이 값을 너무 높게 설정하면, 스네어 드럼 또는 톰을 두드릴 때 베이스 드럼의 트리거 사운드가 작동할 수 있습니다.
[L]	마이크 게인 왼쪽	왼쪽과 오른쪽 마이크의 음량 밸런스가 좋지 않을 경우 L 및 R 설정을 조정합니다.  <b>주</b> SENSOR UNIT 화면의 [L] 설정 (미세 조정) 및 SENSOR UNIT 화면의 “MIC” 설정에 동일한 값이 표시 됩니다.
[R]	마이크 게인 오른쪽	

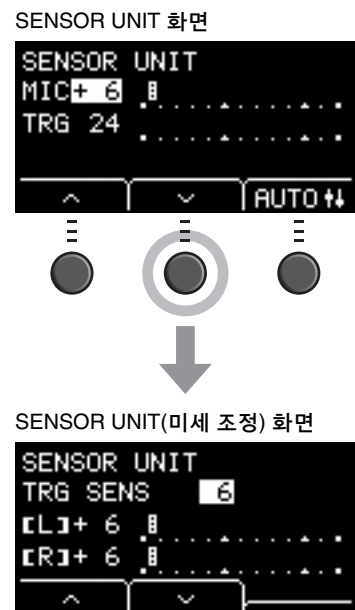

2. 아래의 “^” 또는 “v”( [F1] 또는 [F2] ) 버튼을 사용하여 커서를 옮깁니다.

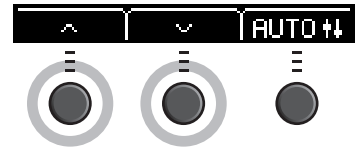

3. [-] 또는 [+] 버튼을 사용하여 값을 조절합니다.



## 전체 설정 변경

### ■ 오토 파워 오프

오토 파워 오프 기능은 일정 시간의 작동 정지 상태 후 본체의 전원을 자동으로 종료합니다. 출고 시 기본값은 30분으로 설정되어 있습니다.

#### 주의사항

- 자동 파워 오프 기능으로 본체의 전원이 꺼지면 저장하지 않은 데이터가 손실됩니다. 전원을 끄기 전 항상 데이터를 저장하십시오.
- 특정 작동 모드의 경우 설정 시간 경과 시 오토 파워 오프 기능으로 본체의 전원을 종료할 수 없습니다. 따라서 사용 후에는 항상 본체를 수동으로 종료하는 것이 좋습니다.
- 외부 오디오 장비나 PA에 연결된 상태에서 본체가 일정 시간 동안 사용되지 않을 경우, 외부 장비의 음량을 완전히 낮추는 것이 좋습니다. 또는 오토 파워 오프 기능을 비활성화 하여 본체가 계속 켜져 있도록 합니다.

#### 주

오토 파워 오프를 30분 이외의 시간으로 설정하려면, [MENU] 버튼에서 설정에 액세스 하십시오. (MENU/Utility/General)

### ● 오토 파워 오프의 빠른 취소

[STORE] 버튼을 누른 상태에서 [⏻] (Standby/On) 버튼을 눌러 오토 파워 오프를 취소합니다. 오토 파워 오프 시간을 새로 설정할 때까지 이 기능은 계속 꺼져 있습니다.

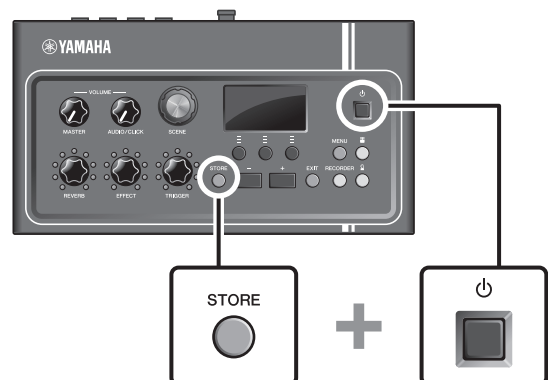

## ■ 출고 시 기본값으로 본체 설정 복원(출고 시 설정 복원)

실수로 덮어쓴 경우에도 출고 시 설정 복원 기능을 사용하여 본체의 설정을 출고 시 기본값으로 복원할 수 있습니다.

### 주의사항

출고 시 설정 복원은 해당 출고 시 기본값으로 수행한 설정을 덮어쓰기 합니다. 출고 시 설정 복원을 수행하기 전 중요한 사용자 정의 데이터는 USB 플래시 드라이브에 저장하십시오. 자세한 내용은 MIDI 참고 설명서(Advanced)(PDF)를 참조하십시오. (MENU/File)

## ● 출고 시 설정 복원 수행

[-] 및 [+] 버튼을 누른 상태에서, [⏻](Standby/On) 버튼을 눌러 출고 시 설정 복원을 수행하십시오.

### 주

또한 [MENU] 버튼으로 출고 시 설정 복원에 액세스 할 수 있습니다.

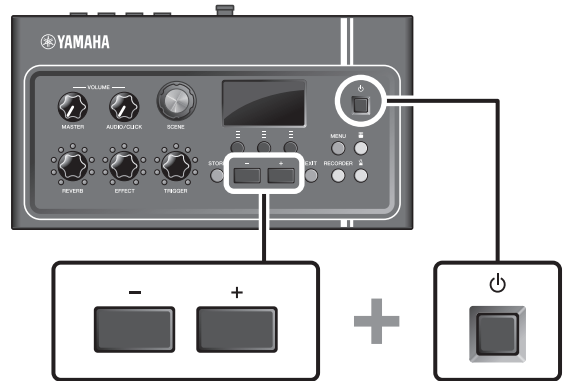

## USB 플래시 드라이브 사용

USB 플래시 드라이브를 본체 뒷면 패널의 [USB TO DEVICE] 단자에 연결하고 USB 플래시 드라이브에 연주를 바로 녹음합니다. 또한, USB 플래시 드라이브에 본체 설정을 저장하고 설정을 로드할 수 있습니다.

## ■ 본체에 USB 플래시 드라이브 연결

### [USB TO DEVICE] 단자 사용 시 주의사항

단자에 USB 장치를 연결할 경우, 아래의 중요 주의사항을 반드시 준수하십시오.

### 주

USB 플래시 드라이브 취급에 관한 자세한 내용은 사용 중인 USB 플래시 드라이브 사용 설명서를 참조하십시오.

## ● 호환되는 USB 장치

### USB 플래시 드라이브 전용

호환 가능한 USB 플래시 드라이브 목록은 아래에 표시된 URL을 확인하십시오.

<http://download.yamaha.com/>

#### 주

- USB 허브, 마우스, 컴퓨터 키보드와 같은 다른 USB 장치는 사용할 수 없습니다.
- USB 케이블은 USB 장치를 [USB TO DEVICE] 단자에 연결하는 용도로는 사용할 수 없습니다.

#### 주의사항

[USB TO DEVICE] 단자의 정격은 최대 5 V/500 mA입니다. 이를 초과하는 정격의 USB 장치는 연결하지 마십시오. 악기 자체가 손상될 수 있습니다.

## ● USB 플래시 드라이브 연결

[USB TO DEVICE] 단자에 USB 장치를 연결할 때는 EAD10의 커넥터가 적합한지, 올바른 방향으로 연결되었는지 확인하십시오. EAD10은 USB 1.1 사양에 부합합니다. USB 2.0 및 USB 3.0 플래시 드라이브 역시 사용 가능합니다. 하지만, 전송 속도는 USB1.1 사양과 같습니다.

#### 주의사항

- 재생/녹음, 파일 관리 작업(저장, 복사, 삭제, 포맷) 또는 USB 장치 액세스 중에는 USB 장치를 연결 또는 분리하지 않도록 하십시오. 그렇지 않을 경우, 악기의 작동이 멈추거나 USB 장치 및 데이터가 손상될 수 있습니다.
- USB 장치를 연결한 후 분리(또는 그 반대)하는 경우에는 각 작업 사이에 몇 초간 간격을 두십시오.

## ● USB 플래시 드라이브 포맷

일부 USB 플래시 드라이브의 경우 이 악기에서 사용하기 전에 포맷해야 합니다. USB 플래시 드라이브 포맷 방법에 관한 정보는 참고 설명서(Advanced)(PDF)를 참조하십시오. (MENU/File/Format)

#### 주의사항

포맷 작업을 하게 되면 이전에 있던 데이터가 모두 삭제됩니다. 포맷하려는 USB 플래시 드라이브에 중요한 데이터가 없는지 반드시 확인하십시오.

## ● 데이터 보호 방법(쓰기 방지)

부주의로 중요한 데이터가 삭제되는 것을 방지하려면 USB 플래시 드라이브를 쓰기 방지하십시오. USB 플래시 드라이브에 데이터를 저장하는 경우, 먼저 쓰기 방지 기능을 비활성화 하십시오.



# 기본 설명서

## 다양한 Scene 연주

### ■ Scene이란?

Scene은 리버브, 이펙트 및 트리거 사운드에 지정된 설정 그룹으로 구성되어 있습니다. 본체에는 전체 음향을 변경할 때 선택할 수 있는 프리셋 Scene이 포함되어 있습니다.

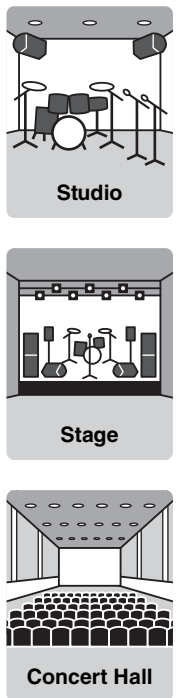
### Scene

<div style="border: 1px solid black; padding: 5px; margin-bottom: 10px;"> <p style="text-align: center;"><b>리버브</b></p>  <p style="text-align: center;">Studio Stage Concert Hall</p> </div>	+	<div style="border: 1px solid black; padding: 5px; margin-bottom: 10px;"> <p style="text-align: center;"><b>이펙트</b></p>  <p style="text-align: center;">Distortion    지연 Wah    Compressor Phaser    Flanger</p> </div>	+	<div style="border: 1px solid black; padding: 5px; margin-bottom: 10px;"> <p style="text-align: center;"><b>트리거 사운드</b></p>  <p style="text-align: center;">베이스 드럼    스네어 드럼 Cowbell    Tambourine Cymbal    기타 악기</p> </div>
<p>공연장 또는 스튜디오의 음향 특징을 시뮬레이션합니다. 예를 들어, 집에서 편안하게 라이브 공연장의 분위기를 재현할 수 있습니다.</p>		<p>Mic Sensor로 포착된 음향은 딜레이, 디스토션 또는 음향을 변화시키는 다른 이펙트로 처리됩니다.</p>		<p>트리거 사운드를 사용하여 드럼의 음향을 강조하거나 개선합니다. 일부 DTX 시리즈 패드를 추가하여 전자 드럼과 같은 다른 음향을 연주합니다.</p>

또한, Scene 설정을 사용자 Scene으로 저장한 후, [SCENE] 노브를 돌려 사용자 Scene을 호출할 수 있습니다. (35페이지)

라이브 사용 시, Scene을 임의의 순서로 정렬 및 저장한 다음 [SCENE] 노브를 돌리거나 패드를 쳐서 Scene을 호출할 수 있습니다. 자세한 정보는 참고 설명서(Advanced)(PDF)를 참조하십시오. (MENU/Job/Scene, MENU/Utility/PadFunction)



## ■ 기본 Scene 작동법

Scene 유형을 전환합니다.  
다른 화면에서 Scene 화면으로  
돌아갑니다.

주

아래와 같은 화면에서는 Scene 화면으로 돌아가지 않고 노브를 [-] 및 [+] 버튼  
처럼 사용할 수 있습니다.

- Scene 번호를 선택하는 용도로 사용되는 Store 등의 화면
- 이름 입력 화면

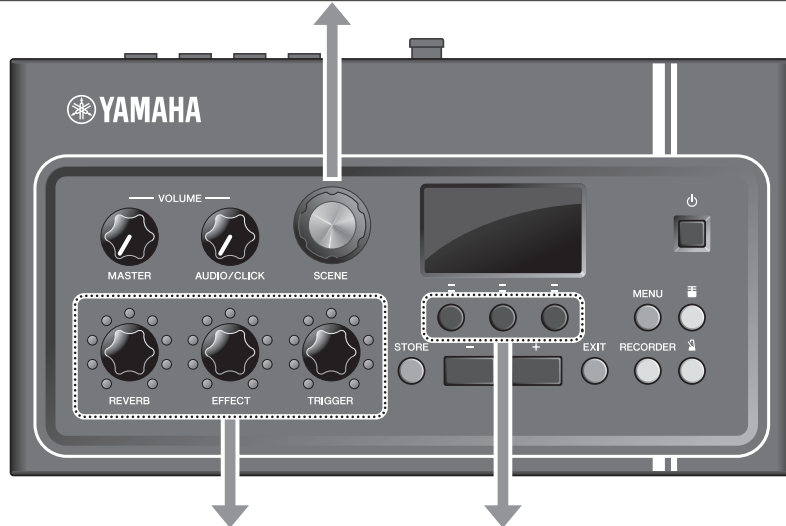

리버브, 이펙트 또는  
트리거 사운드의 음량을 조절합니다.

리버브, 이펙트 또는  
트리거 사운드의 유형을 변경합니다.

## ■ Scene 화면을 읽는 방법

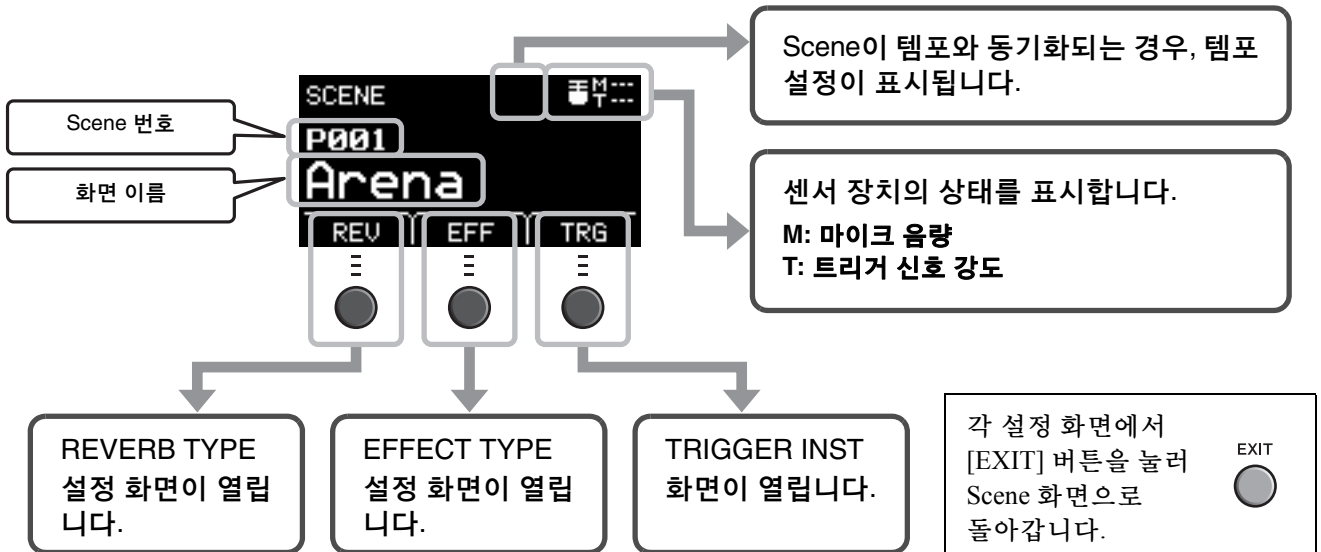

### 주의사항

“**Ⓢ**” 표시 정보

**Ⓢ** 표시는 Scene의 설정이 변경된 경우 화면의 좌측 상단에 표시됩니다. 이는 Scene 설정이 변경되었지만 아직 저장되지 않았음을 알립니다(Store). 이 표시는 설정을 저장하면 사라집니다(37페이지). 설정을 먼저 저장하지 않고 다른 Scene을 선택할 경우, 변경 사항이 손실됩니다.

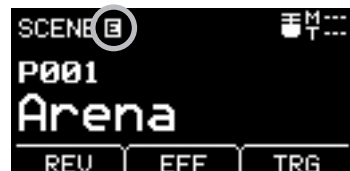

## ■ Scene 선택

### 1. [SCENE] 노브를 돌립니다.

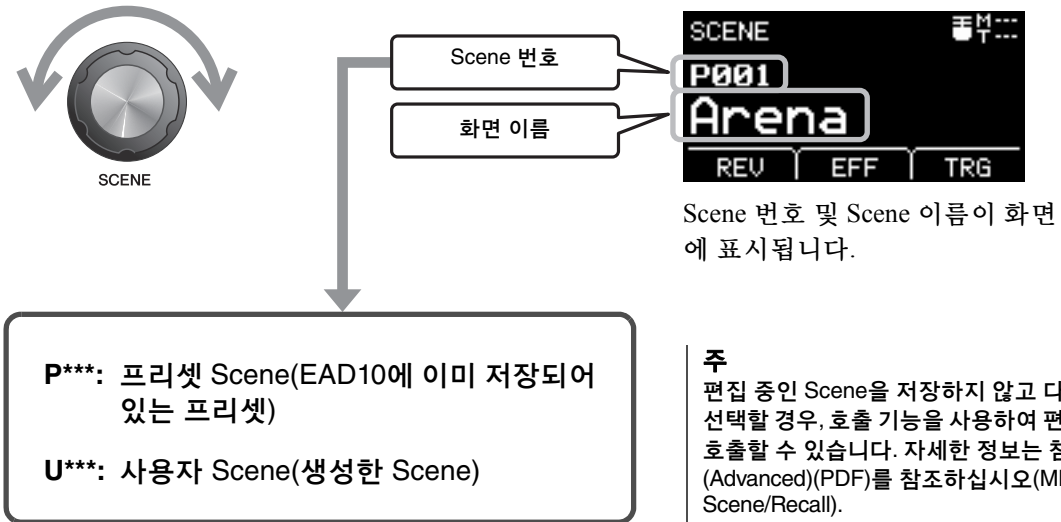

## ■ Scene 조절

### ● 이펙트 레벨 및 트리거 사운드 음량 조절

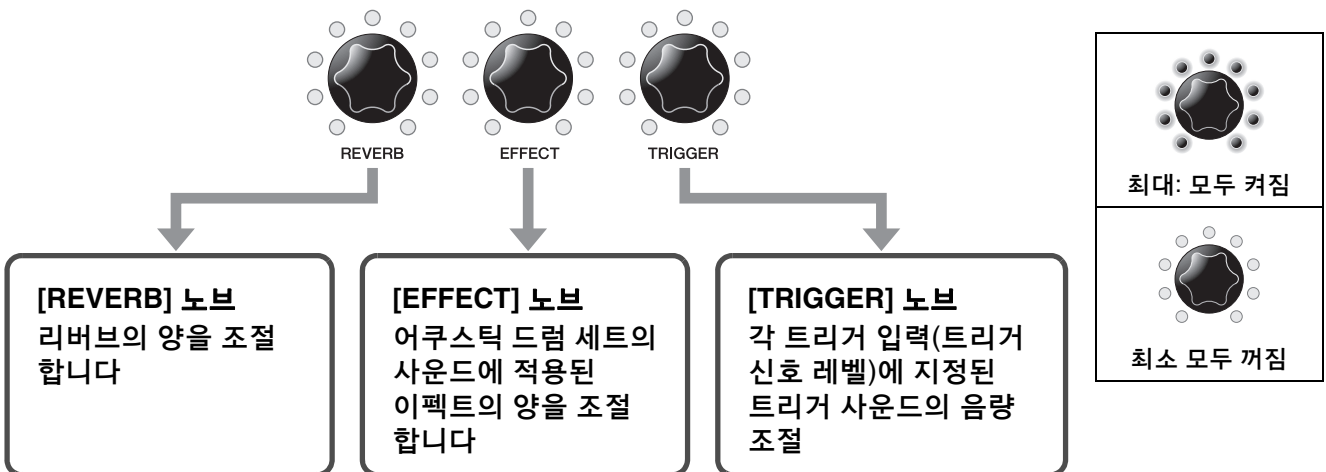

Scene 편집 후 편집한 내용을 저장(Storing)하기 전에 다른 Scene을 선택할 경우 편집한 내용은 손실됩니다.

# 자신만의 Scene 생성

프리셋 Scene을 맞춤 설정하여 자신만의 Scene을 생성할 수 있습니다.



**주**  
트리거 사운드를 확인하려면, [TRIGGER] 노브를 시계 방향으로 돌려 음량을 높입니다.

### 리버브 유형 변경

1. 아래의 “REV”([F1]) 버튼을 누릅니다.  
REVERB TYPE 화면이 열립니다.



2. [+] 또는 [-] 버튼을 사용하여 사용하고자 하는 리버브 유형을 선택합니다.



### 이펙트 유형 변경

1. 아래의 “EFF”([F2]) 버튼을 누릅니다.  
EFFECT TYPE 화면이 열립니다.



2. [+] 또는 [-] 버튼을 사용하여 사용하고자 하는 이펙트 유형을 선택합니다.



“**⏮**”([F1]) 및 “**⏭**”([F2]) 버튼을 사용하여 템포와 동기화된 이펙트의 템포를 변경합니다.



### 트리거 사운드 변경

- 베이스 드럼의 트리거 사운드 변경(출고 시 기본값으로 설정)

1. 아래의 “TRG”([F3]) 버튼을 누릅니다.  
TRIGGER INST 화면이 열립니다.



트리거 사운드 이름

트리거 사운드 번호

2. [-] 또는 [+] 버튼을 사용하여 사용하고자 하는 트리거 사운드의 번호를 선택합니다.



**“BYPASS”에 관한 정보**  
 각 화면에서, “BYPASS”([F3])를 선택하면 해당 노브 램프가 어둡게 점멸되고 이펙트가 적용되지 않습니다. [F3] 버튼을 누를 때마다 바이패스 설정이 켜지거나 꺼집니다. 노브를 최소 위치로 완전히 돌린 상태에서 “BYPASS”를 선택하면, 노브 아래의 2개 램프가 어둡게 점멸합니다.



## ■ 고급 트리거 사운드 설정

스네어 드럼에 드럼 트리거를 부착하거나 DTX 시리즈 패드를 추가할 경우, 각 장치에 트리거 사운드를 지정해야 트리거 사운드를 연주할 수 있습니다. 본 단원에서는 악기 카테고리를 변경하여 다양한 트리거 사운드를 지정하는 방법, 트리거 사운드를 오디션 하는 방법 및 “BYPASS” 설정을 전환하여 트리거 사운드를 끄는 방법을 설명합니다.

1. 아래의 “TRG”(F3) 버튼을 누릅니다.



**패드 전환**

별도 판매되는 추가 패드를 쳐서 변경할 사운드의 패드를 선택합니다.  
화면 우측 상단 모서리의 패드 이름이 변경되었는지 확인합니다.

TRIGGER INST 화면이 열립니다.



**악기 카테고리 전환**

2. 아래의 “^”(F1) 버튼을 눌러 커서를 “Category”(악기 카테고리 이름)로 옮깁니다.
3. [+ ] 또는 [- ] 버튼을 사용하여 사용하려는 악기 카테고리를 선택합니다.

다음으로, 2단계 기술된 동일한 절차에 따라 커서를 트리거 사운드 번호로 옮긴 다음 3단계에 기술된 동일한 절차에 따라 트리거 사운드를 선택합니다.

**사운드 오디션**

2. 아래의 “M”(F2) 버튼을 누릅니다. 트리거 사운드를 들을 수 있습니다.

설정을 보다 정확하게 변경하고자 할 경우, [MENU] 버튼을 눌러 세부적으로 설정하십시오. 자세한 정보는 참고 설명서(Advanced)(PDF)를 참조하십시오. (MENU/Scene Edit/Inst 또는 MENU/Scene Edit/Voice)

## ■ 불러온 음향(.wav) 사용

오디오 파일(.wav)을 EAD10으로 불러와 트리거 사운드로 사용할 수 있습니다.

오디오 파일 및 설정 불러오기에 관한 자세한 정보는 참고 설명서(Advanced)(PDF)를 참조하십시오. (MENU/Job/Wave)

USB 플래시 드라이브 사용에 관한 자세한 정보는 “USB 플래시 드라이브 사용” (30페이지)를 참조하십시오.

## ■ Scene을 새 이름으로 저장하기

### 1. [STORE] 버튼을 누릅니다.

STORE 화면이 열립니다.

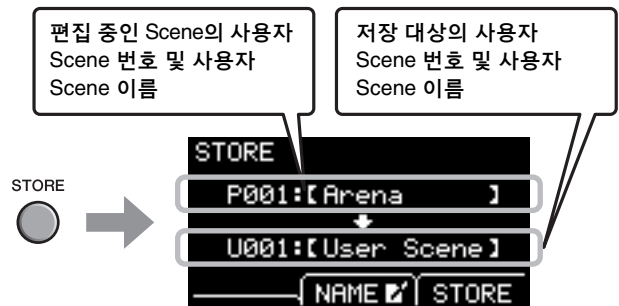

### 2. 아래의 “NAME”(F2) 버튼을 눌러 NAME 화면을 엽니다.



### 3. 아래의 “<” 또는 “>”(F1 또는 F3) 버튼을 사용하여 문자 위치를 선택한 다음, [-] 또는 [+] 버튼을 사용하여 문자를 선택합니다.

최대 10개 문자의 이름을 Scene에 설정할 수 있습니다.

**주**  
[SCENE] 노브를 사용하여 문자를 선택할 수도 있습니다.

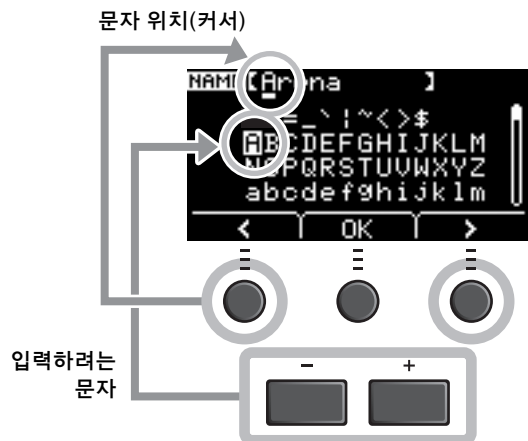

4. 모든 문자를 입력한 후, 아래의 “OK”([F2]) 버튼을 누르고 STORE 화면으로 돌아갑니다.



5. [-] 또는 [+] 버튼을 사용하여 Scene을 저장할 사용자 Scene 번호를 선택합니다.



주  
[SCENE] 노브를 사용하여 변경할 수도 있습니다.

6. 신규 Scene 번호 및 Scene 이름을 확인한 후, 아래의 “STORE”([F3]) 버튼을 누릅니다.



주  
편집한 Scene은 프리셋 Scene에 저장할 수 없습니다.

주의사항  
Scene을 덮어쓰기 할 때, 현재의 Scene 설정은 새로운 설정으로 대체됩니다. Scene을 덮어쓰기 전, Scene에 대체 불가능한 설정이 포함되지 않도록 합니다.

선택한 Scene 번호에 이미 Scene이 포함되어 있는 경우 “Overwrite?” 가 표시됩니다.  
Scene 저장 시 덮어쓰기 하려면, 아래의 “YES”([F1]) 버튼을 누릅니다.  
덮어쓰기 하지 않으려면, 아래의 “NO” ([F3]) 버튼을 눌러 이전 화면으로 돌아가 또 다른 Scene 번호를 선택할 수 있습니다.

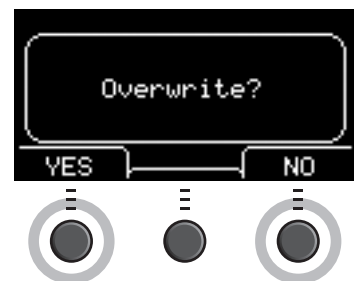

저장 작업이 완료되면, 디스플레이가 Scene 화면으로 돌아갑니다.

# 클릭 사용(Metronome)

클릭(Metronome) 템포, 음량, 음향 유형 등을 설정합니다.

## 1. [M] [Click] 버튼을 누릅니다.

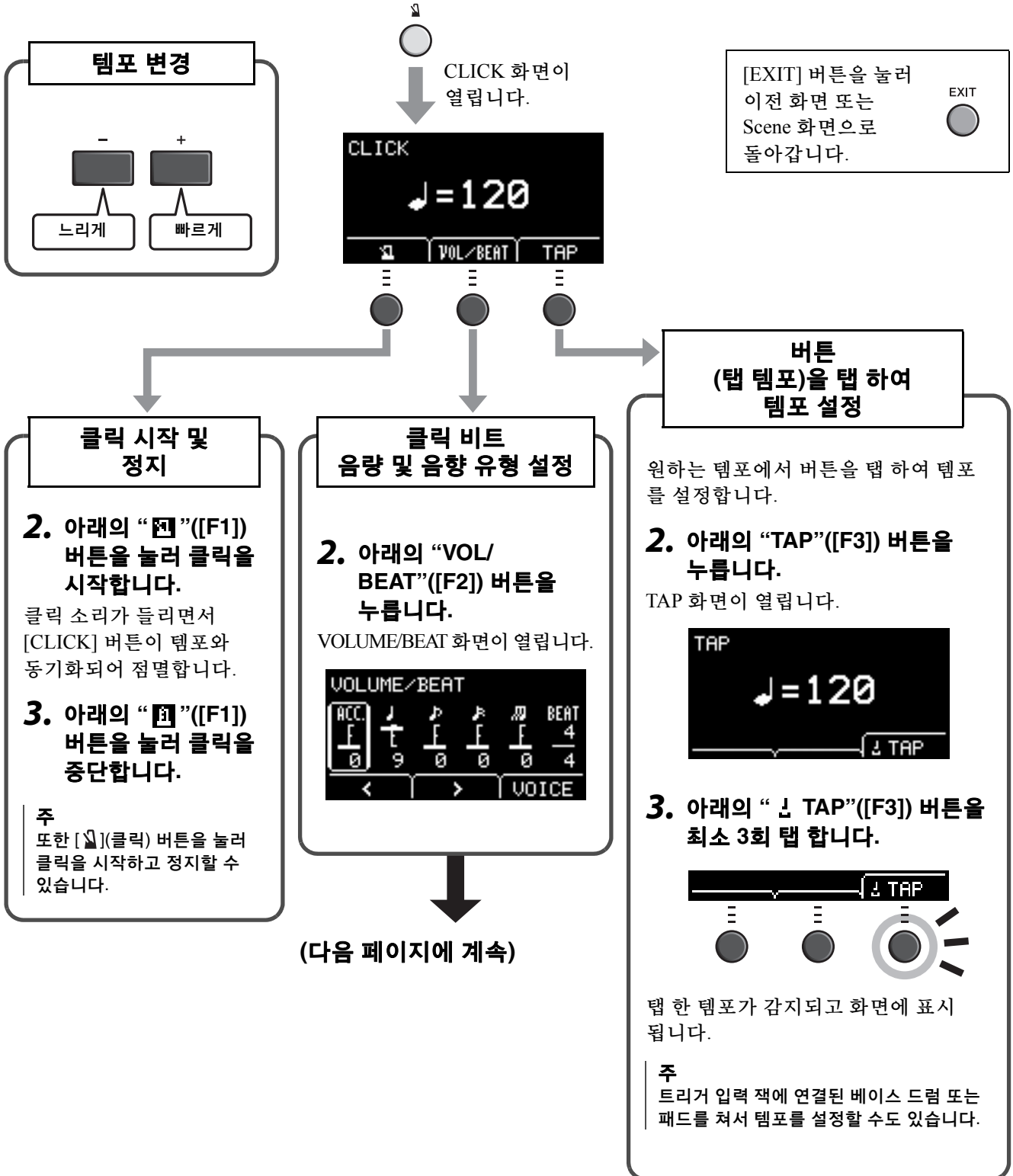



(이전 페이지에서 계속)

VOLUME/BEAT 화면



음량을 설정합니다					박자 기호를 설정합니다
ACC.	4/4	8/8	16/8	8/8 셋잇단음표	BEAT
강제	4분 음표	8분 음표	16분 음표	8분 음표의 셋잇단음표	비트 (1/4-16/4, 1/8-16/8, 1/16-16/16)

3/8, 6/8, 9/8, 12/8, 15/8 비트만 강제, 점 4분 음표, 8분 음표 및 16분 음표 설정이 있습니다.

**개별 클릭 비트 음량 설정**

- 아래의 “<” 또는 “>”([F1] 또는 [F2]) 버튼을 사용하여 커서를 옮깁니다.
- [-] 또는 [+] 버튼을 사용하여 음량을 조절합니다.



**클릭 소리 변경**

- 아래의 “VOICE”([F3]) 버튼을 누릅니다. CLICK VOICE 화면이 열립니다.



- [-] 또는 [+] 버튼을 사용하여 클릭 소리를 변경합니다.





# 연주 녹음

EAD10을 사용하여 연주를 녹음합니다. USB 플래시 드라이브가 장치에 연결된 경우, 오디오가 USB 플래시 드라이브에 녹음됩니다.

## ■ 본체에 녹음하기(USB 플래시 드라이브가 단자에 연결되지 않은 경우)

### 1. [RECORDER] 버튼을 누릅니다.

RECORDER

녹음 또는 재생 중 [RECORDER] 버튼에 불이 들어옵니다.

↓

RECORDER 화면이 열립니다.

대상 및 경과된 재생 시간(분: 초)

[EXIT] 버튼을 눌러 Scene 화면으로 돌아 갑니다.

EXIT

#### 녹음하기

2. 아래의 “●”(F1) 버튼을 눌러 녹음을 시작 합니다.  
 녹음 중 “Now recording .. (경과된 녹음 시간(분:초))가 표시됩니다.
3. 드럼을 연주합니다.
4. 연주가 끝나면, 아래의 “○”(F1) 버튼을 눌러 녹음을 중단합니다.

#### 재생하기

주  
녹음된 곡이 없는 경우 표시되지 않습니다.

2. “▶”(F2) 버튼을 눌러 재생을 시작합니다.
3. 재생을 중지하려면 “■” 버튼(F2)을 누릅니다.

#### AUX IN 녹음으로 전환하기

[AUX IN] 잭에서 오디오를 녹음할 경우 설정을 변경하십시오. 자세한 내용은 43페이지의 “AUX IN 녹음으로 전환”을 참조하십시오.

**주의사항**

- 연주가 이미 본체에 녹음된 경우, 본체에 다시 녹음하면 이전 녹음이 삭제됩니다.
- 전원이 꺼지면 EAD10본체에 녹음된 연주가 손실됩니다. 저장하고자 하는 녹음된 연주 데이터를 내보내십시오.

**주**

- 본체의 녹음 시간은 약 1분 30초입니다.
- [MENU] 버튼을 눌러 작업 화면을 열고 녹음한 내용을 오디오 파일로 내보낼 수 있습니다. 자세한 내용은 MIDI 참고 설명서((PDF)를 참조하십시오. (MENU/Job/Recorder/Export Audio)

## ■ USB 플래시 드라이브에 녹음

1. 뒷면 패널의 [USB TO DEVICE] 단자에 USB 플래시 드라이브를 연결합니다.

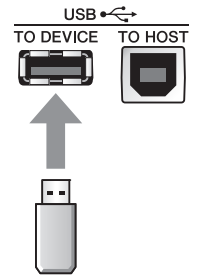

### USB 플래시 드라이브가 연결된 경우

- 한번에 최대 30분을 녹음할 수 있습니다.
- 녹음할 때마다 새 파일이 생성됩니다.
- 재생과 녹음을 동시에 누르면 현재 재생 중인 곡에 연주를 겹쳐 녹음합니다.

2. [RECORDER] 버튼을 누릅니다.

[EXIT] 버튼을 눌러 일반 화면으로 돌아갑니다.

EXIT

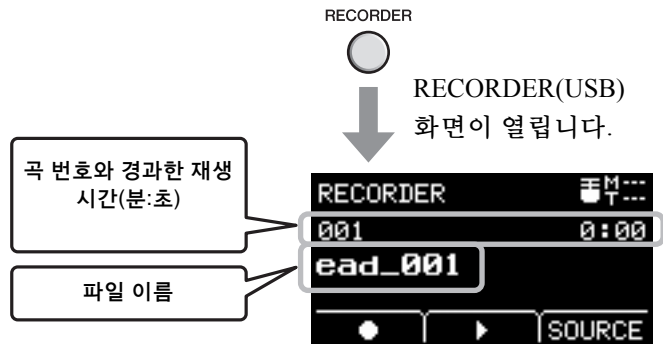

### AUX IN 녹음으로 전환

[AUX IN] 잭에서 오디오를 녹음할 경우 설정을 변경하십시오. 자세한 정보는 43페이지의 “AUX IN 녹음으로 전환”을 참조하십시오.

### 녹음하기

3. 아래의 “●”([F1]) 버튼을 눌러 녹음을 시작합니다.

녹음 중 “Now recording .. (경과된 녹음 시간(분:초))가 표시됩니다.

4. 드럼을 연주합니다.

5. 연주가 끝나면, 아래의 “○”([F1]) 버튼을 눌러 녹음을 중단합니다.

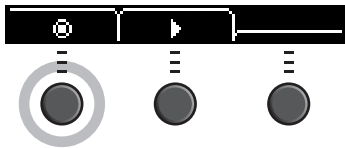

RECORDER SAVE 화면이 열립니다.



6. 아래의 “SAVE”([F3]) 버튼을 눌러 파일을 저장합니다.

파일을 저장하지 않으려면 아래의 “CANCEL”([F2]) 버튼을 누릅니다.



주  
파일 이름을 변경하려면, 아래의 “NAME”([F1]) 버튼을 눌러 새 이름을 입력합니다. (37페이지)

### 재생하기

주  
녹음된 곡이 없는 경우 표시되지 않습니다.

3. [+ ] 또는 [- ] 버튼을 눌러 재생할 곡을 선택합니다.



주  
최대 100곡이 인식됩니다.

4. 아래의 “▶”([F2]) 버튼을 눌러 재생을 시작합니다.

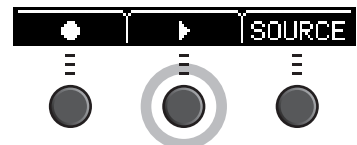

5. 아래의 “■”([F2]) 버튼을 눌러 재생을 중단합니다.

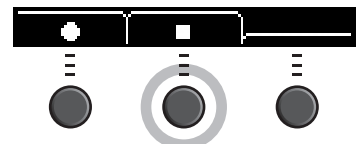

### ■ AUX IN 녹음으로 전환

[AUX IN] 잭에서 녹음하려면 입력 소스를 변경해야 합니다.

#### 1. [RECORDER] 버튼을 누릅니다.



#### 2. 아래의 “SOURCE”(F3) 버튼을 누릅니다.

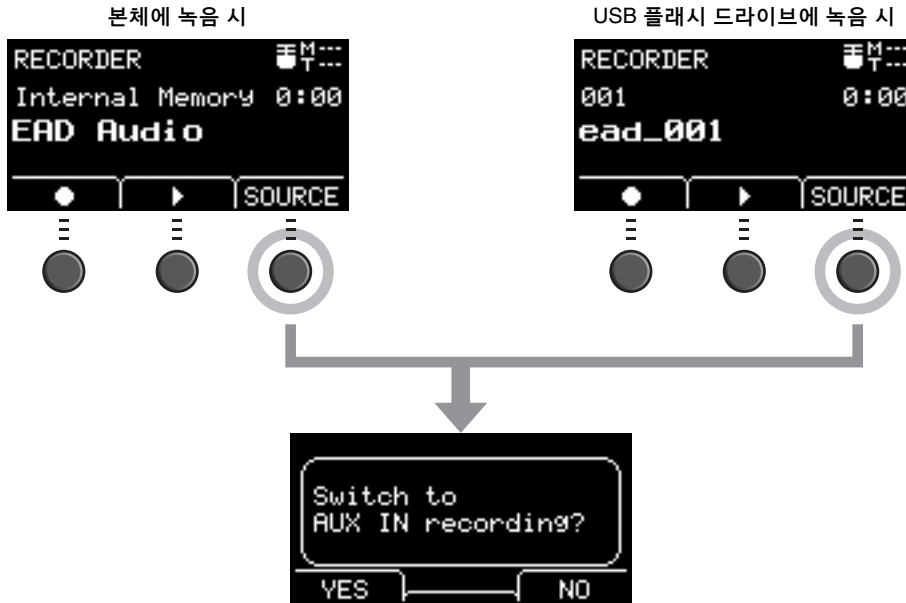

확인 메시지가 나타납니다.

#### 3. 아래의 “YES”(F1) 버튼을 누릅니다.

설정이 AUX IN 녹음으로 변경됩니다.

**주**

AUX IN 녹음 중에는 연주가 들리지 않으며 녹음되지 않습니다.



녹음이 끝나면, EAD10이 정상 녹음 설정으로 돌아갑니다.

## ■ 반주 곡에 연주를 겹쳐 녹음하기

USB 플래시 드라이브로 가져온 반주 곡에 연주를 겹쳐 녹음하고 반주 곡과 결합한 연주를 하나의 오디오 파일로 저장할 수 있습니다.

주

Aux Input에 입력 중인 트랙에 맞춰 연주할 경우, 사용자의 연주만 녹음됩니다.

## ● 반주 곡(오디오 파일) 준비

### • 컴퓨터에서 가져오기

컴퓨터의 오디오 파일(.wav 파일)을 USB 플래시 드라이브의 루트 디렉터리에 저장하십시오.

오디오 파일 요건: 16비트, 44.1 kHz, 스테레오, wav 형식

주

- 상기 요건이 충족되는 경우에도 일부 오디오 파일이 재생되지 않을 수 있습니다.
- EAD10은 오디오 파일이 폴더에 있는 경우 인식하지 않습니다.

### • [AUX IN] 잭에서 가져오기

휴대용 뮤직 플레이어 또는 기타 유사 장치를 뒷면 패널의 [AUX IN]에 연결하면 음악 재생 준비가 완료됩니다.

## 반주 곡 녹음

1. USB 플래시 드라이브를 뒷면 패널의 [USB TO DEVICE] 단자에 연결한 다음, 휴대용 뮤직 플레이어를 [AUX IN] 잭에 연결합니다.

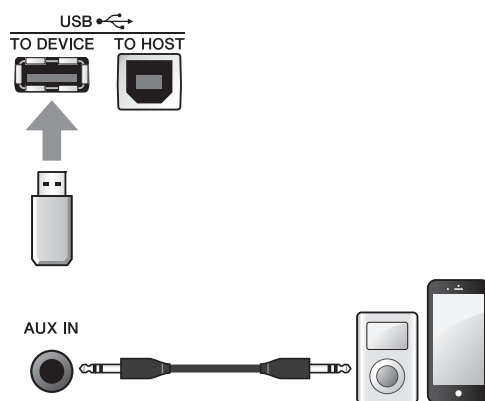

2. [RECORDER] 버튼을 누릅니다.

RECORDER(USB) 화면이 열립니다.



- 3. 아래의 “SOURCE”(F3) 버튼을 누릅니다.**  
 “Switch to AUX IN recording?” 확인 화면이 나타납니다.

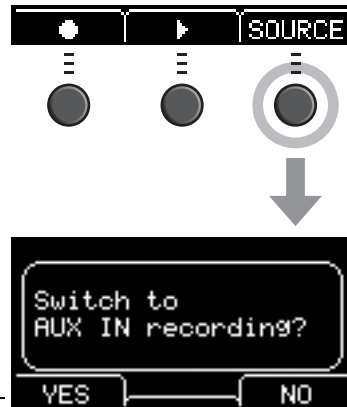

- 4. 아래의 “YES”(F1) 버튼을 눌러 AUX IN 녹음으로 전환합니다.**

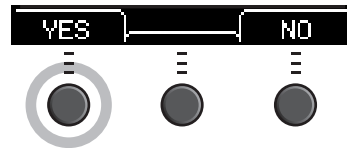

- 5. EAD10에서 “●”(F1) 버튼을 눌러 녹음을 시작하고, 동시에 휴대용 뮤직 플레이어에서 재생을 눌러 반주 곡의 재생을 시작합니다.**

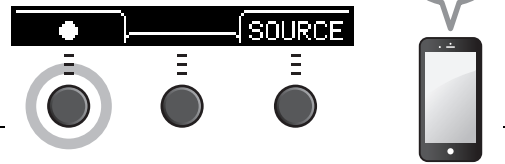

- 6. 곡의 재생이 끝나면, 아래의 “◎”(F1) 버튼을 눌러 녹음을 중단합니다.**  
 RECORDER SAVE 화면이 열립니다.



- 7. 아래의 “SAVE”(F3) 버튼을 눌러 파일을 저장합니다.**

파일을 저장하지 않으려면 아래의 “CANCEL”(F2) 버튼을 누릅니다.



**주**  
 파일 이름을 변경하려면, 아래의 “NAME”(F1) 버튼을 눌러 새 이름을 입력합니다. (37페이지)

이렇게 하면, 방금 녹음한 외부 곡이 USB 플래시 드라이브에 저장되어 사용 준비가 완료됩니다.

● 반주 곡과 함께 직접 연주한 곡 녹음

1. [-] 또는 [+] 버튼을 사용하여 준비한 반주를 선택합니다.



2. 아래의 “●”([F1]) 버튼 및 “▶”([F2]) 버튼을 눌러 녹음 및 재생을 시작합니다.

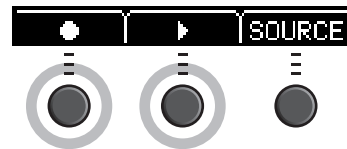

3. 드럼을 연주합니다.

4. 연주가 끝나면, 아래의 “◎”([F1]) 버튼을 눌러 녹음을 중단합니다.

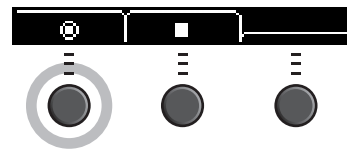

주  
아래의 “■”([F2]) 버튼을 누르면 반주 곡 재생이 중단되나, 녹음은 계속됩니다.

이제 USB 플래시 드라이브의 곡에 녹음이 완료되었습니다.

## ■ 스마트 기기의 앱을 이용한 녹음

### 주

EAD10과 함께 사용 시 iPhone 또는 iPad에 의한 잡음으로 발생하는 간섭 위험이 없도록, 에어플레이인 모드를 켜 다음 Wi-Fi를 켜십시오.

### 주의사항

떨어져서 손상되는 일이 없도록 iPhone 또는 iPad를 안정된 표면 위에 올려놓으십시오.

EAD10과 호환되는 앱을 사용하면 훨씬 더 편리하고 즐겁게 사용할 수 있습니다.

연결 방법에 관한 자세한 정보는 Yamaha 웹사이트의 “iPhone/iPad 연결 설명서”(PDF)를 참조하십시오.

호환되는 스마트 기기 및 애플리케이션에 관한 자세한 내용은 아래 웹사이트를 참조하십시오.

<http://download.yamaha.com/>

## ■ 컴퓨터에 녹음

컴퓨터에 연결한 후 DAW 소프트웨어를 사용하여 연주를 녹음할 수 있습니다.

### DAW 소프트웨어란?

DAW는 Digital Audio Workstation(디지털 오디오 워크스테이션)의 약자로 컴퓨터에서 오디오를 녹음, 편집 및 믹스할 수 있는 Cubase와 같은 애플리케이션을 가리킵니다.

컴퓨터 연결 방법에 관한 자세한 정보는 참고 설명서(Advanced)(PDF)를 참조하십시오. DAW 소프트웨어 사용 방법에 관한 자세한 정보는, 해당 DAW 소프트웨어의 사용설명서를 참조하십시오.

## 별도 판매되는 애드온으로 드럼 세트 보강

애드온(별도 판매)을 본체의 트리거 입력 잭 또는 풋 스위치 잭에 연결하여 트리거 사운드를 연주하거나 기능을 전환할 수 있습니다.

다음은 별도 판매되는 애드온으로 할 수 있는 몇 가지 기능입니다.

### [①KICK/②]-[⑥] 잭 연결

별도 판매되는 애드온	주요 활용도
<b>드럼 트리거</b> 	<ul style="list-style-type: none"> <li>● 드럼 트리거를 어쿠스틱 드럼에 부착하여 드럼을 연주할 때마다 EAD10(자신의 샘플 포함)에서 사운드를 트리거합니다. EAD10은 연주 난이도에 따라 사운드의 음량을 변경합니다.</li> </ul>
<b>패드(*1)</b> 	<ul style="list-style-type: none"> <li>● EAD10을 전자 드럼 모듈처럼 연주합니다.</li> <li>● 패드는 또한 키트 전환, 기능 켜기와 끄기 등 여러 가지 다른 방식으로 실행할 때 활용할 수 있습니다.</li> </ul>

→ 50페이지

→ 52페이지

#### (\*1) 패드 정보





본 사용설명서에서는 EAD10에 연결할 수 있는 외부 패드(별도 판매)를 모델명으로 표시합니다. 이 모델명은 본 설명서 발행 시 최신 모델명입니다. 이후 출시 모델에 대한 자세한 내용은 아래 웹사이트를 통해 제공됩니다.

<http://download.yamaha.com/>

\* 이 URL은 사전 통지 없이 언제라도 변경될 수 있습니다.

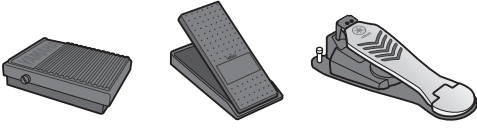

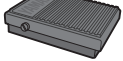
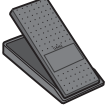
[FOOT SW] 잭에 연결

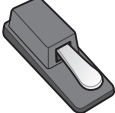
별도 판매되는 애드온	주요 활용도
<p><b>페달</b></p> 	<ul style="list-style-type: none"> <li>● 기능 전환</li> <li>● 트리거 사운드를 연주합니다</li> </ul> <p>자신의 필요에 가장 잘 맞는 페달을 선택합니다.</p>
<p>→ 54페이지</p>	<ul style="list-style-type: none"> <li>● 켜거나 끕니다</li> </ul> <div style="display: flex; justify-content: space-around;"> <div style="text-align: center;"> <p>FC4</p>  </div> <div style="text-align: center;"> <p>FC5</p>  </div> </div>
	<ul style="list-style-type: none"> <li>● 음량을 조절합니다(손을 떼도 제 위치를 유지합니다)</li> </ul> <div style="text-align: center;"> <p>FC7</p>  </div>
	<ul style="list-style-type: none"> <li>● 켜거나 끕니다</li> <li>● 트리거 사운드를 연주합니다</li> </ul> <div style="text-align: center;"> <p>HH65</p>  </div>
	<ul style="list-style-type: none"> <li>● 켜거나 끕니다</li> <li>● 음량을 조절합니다(손을 떼도 페달이 돌아갑니다)</li> <li>● 트리거 사운드를 연주합니다</li> </ul> <div style="text-align: center;"> <p>FC3</p>  </div>

**주**

- 본 설명서에서 “FC3”라는 용어는 FC3을 비롯해 이와 동등한 그 밖의 모든 제품(예: FC3A)을 의미합니다.
- 본 설명서에서 “FC4”라는 용어는 FC4를 비롯해 이와 동등한 그 밖의 모든 제품(예: FC4A)을 의미합니다.

\* (지역에 따라 제공되지 않을 수도 있음) Yamaha 구입처에 문의하십시오.

별도 판매되는 애드온으로 드럼 세트 보강

## ■ 드럼 트리거를 사용하여 어쿠스틱 드럼(드럼 트리거 포함)의 트리거 사운드 연주

스네어 드럼이나 톰에 드럼 트리거(별도 판매)를 부착하고, 드럼 트리거를 본체에 연결하면, 각 스트로크의 타이밍과 강도에 따라 트리거 사운드를 재생할 수 있습니다. 예를 들어, 레이어 내장 드럼이 음향을 보강하는 사운드를 제공하거나, 기타 레이어 악기가 타악기 또는 사운드 이펙트와 같은 사운드를 제공합니다.

### 드럼 트리거 연결 예시

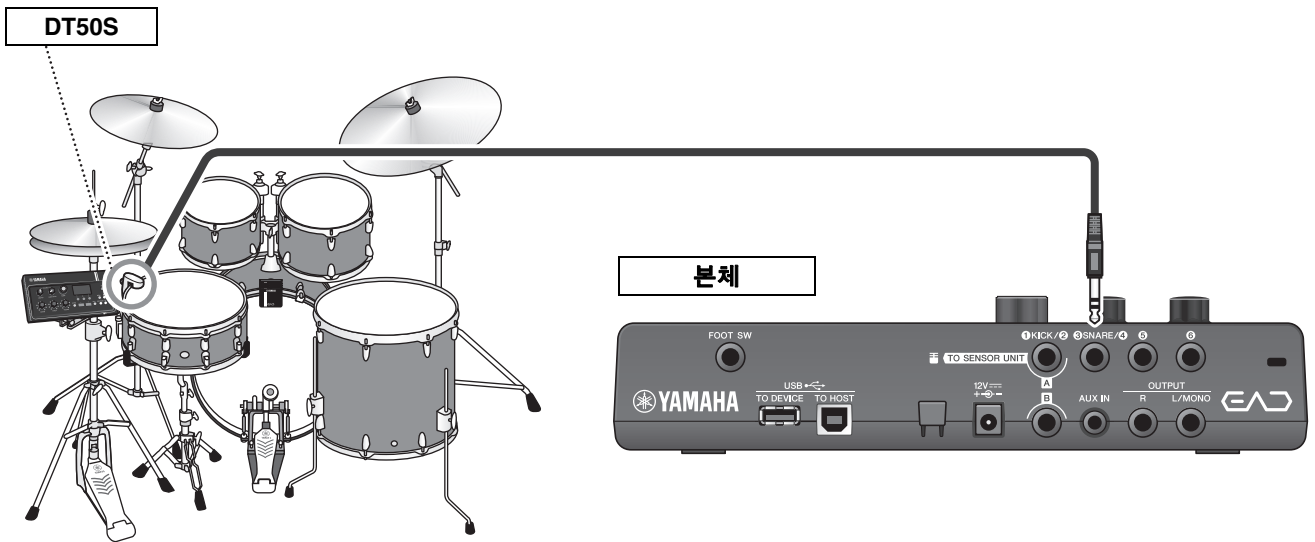

### ● 절차:

#### 예) DT50S 드럼 트리거 연결

#### 1. 본체의 전원을 끕니다.

연결 전 본체의 전원이 꺼져 있어야 합니다.



모두 꺼짐

#### 2. 스네어 드럼의 2개 텐션 로드 사이에 DT50S를 부착합니다.

##### 주

실수로 두드리지 않도록 드럼 트리거를 드러머에서 멀리 떨어진 곳에 배치합니다.

자세한 내용은 DT50S 사용설명서를 참조하십시오.

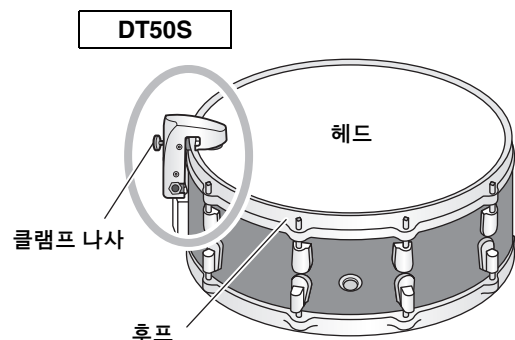

**3. DT50S를 본체 뒷면 패널의 [③SNARE/④] 잭에 연결합니다.**

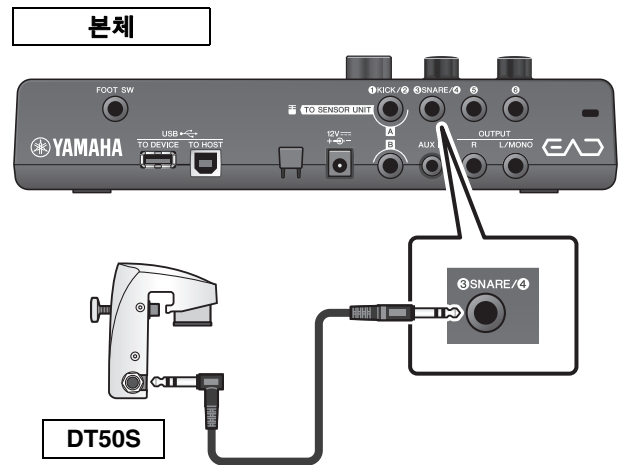

**4. [MENU] 버튼을 눌러 DT50S 사용에 필요한 설정을 수행합니다.**

DT50S가 [③SNARE/④] 잭에 연결되면, 변경할 필요 없이 설정을 있는 그대로 사용할 수 있습니다. 기타 드럼 트리거가 연결된 경우, 다음 설정을 수행합니다.

- **연결된 트리거의 유형을 지정합니다**  
패드 유형 목록에서 해당 패드를 선택합니다. 자세한 내용은 MIDI 참고 설명서(Advanced)(PDF)를 참조하십시오. (MENU/Trigger/Pad Type)
- **연결된 트리거의 기능을 지정합니다**  
트리거 사운드를 연주합니다(35페이지)

MENU



설치가 완료됩니다.

별도 판매되는 애드온으로 드럼 세트 보강

## ■ 전자 드럼 패드를 사용하여 사운드 연주 또는 기능 컨트롤(애드온 패드 포함)

본체에 연결된 패드(별도 판매)를 사용하여 드럼, 타악기 또는 기타 음향을 연주하거나 기능을 컨트롤 할 수 있습니다.

### 패드 연결 예시

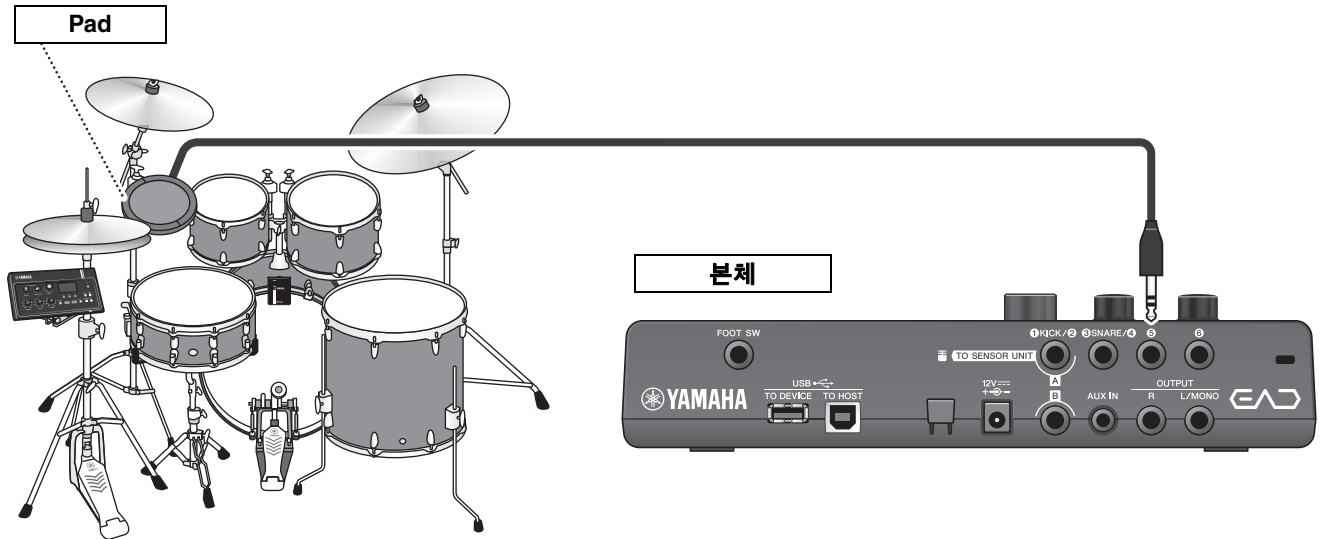

### ● 절차:

#### 예) TP70S 연결

#### 1. 본체의 전원을 끕니다.

연결 전 본체의 전원이 꺼져 있어야 합니다.



모두 꺼짐

#### 2. 패드를 부착합니다.

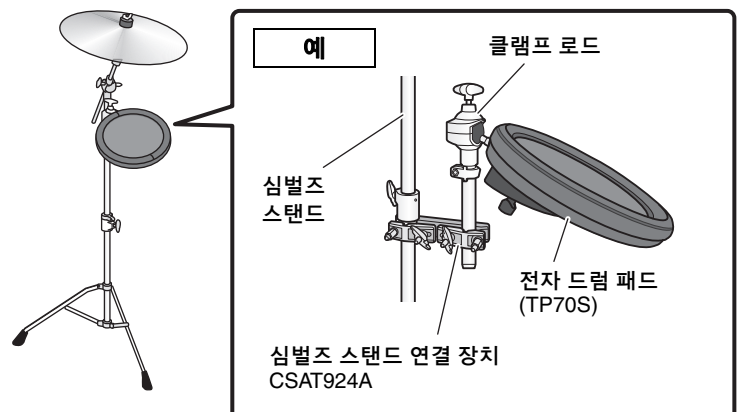

**3. TP70S를 본체 뒷면 패널의 [5] or [6] 잭에 연결합니다.**

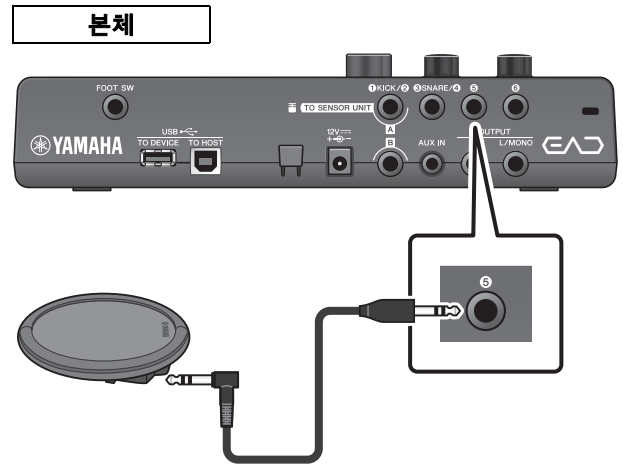

**4. 본체의 전원을 켭니다.**



**5. [MENU] 버튼을 눌러 TP70S 사용에 필요한 설정을 수행합니다.**

TP70S가 [5] 잭 또는 [6] 잭에 연결된 경우, 변경할 필요 없이, 설정을 있는 그대로 사용할 수 있습니다. 기타 패드가 연결된 경우, 다음 설정을 수행합니다.

- **연결된 패드의 유형을 지정합니다.**  
패드 유형 목록에서 해당 패드를 선택합니다. 자세한 내용은 MIDI 참고 설명서(Advanced)((PDF)를 참조 하십시오. (MENU/Trigger/Pad Type)
- **연결된 패드의 기능을 지정합니다**
  - 트리거 사운드를 연주합니다(35페이지)
  - 기능을 전환합니다(참고 설명서(Advanced) (PDF))(MENU/Utility/PadFunction) 참조)



설치가 완료됩니다.

## ■ 페달을 사용하여 음향을 연주하거나 기능 컨트롤(풋 페달 또는 풋 컨트롤러 포함)

풋 페달을 [FOOT SW] 잭에 연결하여 다양하게 활용할 수 있습니다.

### ● 절차:

#### 예) HH65 연결

#### 1. 본체의 전원을 끕니다.

연결 전 본체의 전원이 꺼져 있어야 합니다.



#### 2. 페달 플러그를 본체 뒷면 패널의 [FOOT SW] 잭에 연결합니다.

HH65와 함께 제공되는 케이블의 다른 쪽 끝을 HH65의 [OUTPUT] 잭에 꽂습니다.

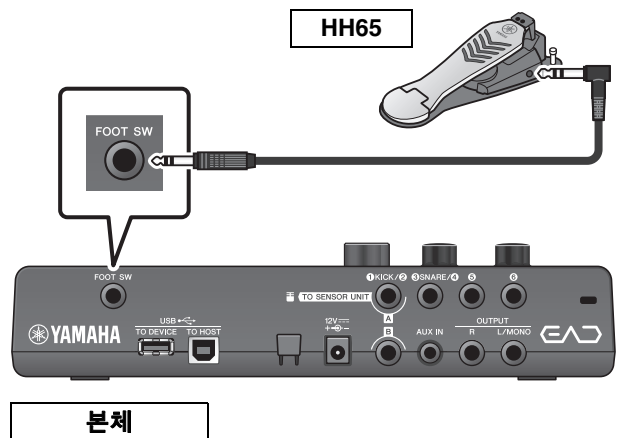

#### 3. 본체의 전원을 켭니다.



#### 4. [MENU] 버튼을 눌러 초기 설정을 수행합니다.

HH65가 연결된 경우, 변경할 필요 없이 설정을 있는 그대로 활용할 수 있습니다. 기타 페달을 연결할 경우 다음 설정을 수행합니다.

- 연결된 페달의 유형을 지정합니다.

MENU/Trigger/FootSwSelect에서 연결한 페달을 선택합니다

- 연결된 페달의 기능을 지정합니다

- 연결된 페달의 기능을 지정합니다(MENU/Utility/PadFunction)
- (음향을 연주할) 트리거 사운드를 선택합니다 (35페이지)



설치가 완료됩니다.

## 메뉴 목록

### MENU

#### Scene Edit

##### Inst

- Category ..... 악기 카테고리
- InstNumber ..... 악기 번호
- InstTune ..... 악기 튜닝
- InstDecay ..... 악기 감쇠
- InstPan ..... 악기 팬

##### Voice

- Category ..... 음색 카테고리
- VoiceNumber ..... 음색 번호
- VoiceTune ..... 음색 튜닝
- VoiceDecay ..... 음색 감쇠
- VoicePan ..... 음색 팬
- VoiceFilter ..... 음색 필터 차단 주파수
- VoiceQ ..... 음색 필터 공명(Q)
- VoiceAltGrp ..... 음색 대체 그룹
- VoiceHoldMode ..... 음색 홀드 모드
- MessageType ..... MIDI 메시지 형식 선택

##### Effect

- ReverbType ..... 리버브 형식
- ReverbSend ..... 리버브 전송
- RevReturn ..... 리버브 리턴
- Mic RevSend ..... 마이크 리버브 전송
- TriggerRevSend ..... 트리거 사운드 리버브 전송
  - Voice RevSend ..... 트리거 사운드 음색 리버브 전송
- MicEffType ..... 마이크 이펙트 형식
- MicEffDepth ..... 마이크 이펙트 깊이
- TrgEffType ..... 트리거 사운드 이펙트 형식
- TrgEffSend ..... 트리거 사운드 이펙트 전송 및 Dry 밸런스
- TrgEffReturn ..... 트리거 사운드 이펙트 리턴
- TrgEffToRev ..... 트리거 음색 이펙트 리버브 전송

##### Volume

- Scene Volume ..... Scene 전체 음량
  - Mic Volume ..... 마이크 음량
  - TriggerVolume ..... 트리거 사운드 전체 음량
    - Inst Volume ..... 트리거 사운드 악기 음량
    - Voice Volume ..... 트리거 사운드 음색 음량

- Tempo ..... 선택한 Scene용 템포

**MENU**

- Trigger
  - Input Mode
    - Trg1/Trg2 ..... 트리거 1/트리거 2 입력 모드
    - Trg3/Trg4 ..... 트리거 3/트리거 4 입력 모드
  - Curve
    - Velocity Curve ..... 속도 곡선
  - Pad Type
    - PadType .....패드 형식 선택
      - Gain .....게인
      - Sensitivity .....감도
      - RejectTime .....거부 시간
      - MinLevel ..... 최소 레벨
      - MaxLevel ..... 최대 레벨
      - MinVelocity ..... 최소 속도
      - MaxVelocity ..... 최대 속도
      - WaitTime ..... 대기 시간
      - RimGain ..... 림 게인
      - H/R Balance ..... H/R 밸런스
  - Crosstalk
    - All Reject Lvl ..... 전체 거부 레벨
    - Reject Lvl ..... 거부 레벨 (소스 패드)
  - FootSwSelect ..... 풋 스위치 선택
- Utility
  - General
    - SceneKnob ..... Scene 손잡이
    - AutoPowerOff ..... 오토 파워 오프
    - LCD Contrast ..... LCD 콘트라스트
    - ClickOutput ..... 출력 대상 클릭
    - ClickCountOff ..... 카운트오프 클릭
    - L&R Volume ..... 외부 장치 출력 음량
    - MicNoiseGate ..... 마이크 노이즈 게이트
    - AudioOutGain ..... 오디오 아웃 게인
    - AudioMix ..... 오디오 믹스
    - USB To Host ..... [USB TO HOST] 터미널 설정
    - MIDI LocalCtrl ..... MIDI 로컬 컨트롤
    - AuxInVolume ..... [AUX IN] 음량
    - USB Volume ..... USB 오디오 또는 녹음기기 재생 음량
    - ClickVolume ..... 음량 클릭
  - PadFunction
    - PadFunction .....패드 기능
    - BypassSw ..... 건너뛰기 스위치
  - Phones EQ
    - EQ LowGain ..... EQ 로우 게인
    - EQ HighGain ..... EQ 하이 게인



<b>MENU</b>	
Job	
Scene	
Recall .....	불러오기
Sort .....	정렬
Exchange .....	교환
Clear .....	지우기
Wave	
Import .....	선택한 오디오 파일 가져오기
Import All .....	오디오 파일 전체 가져오기
Delete .....	선택한 오디오 파일 삭제하기
Delete All .....	오디오 파일 전체 삭제하기
Optimize .....	메모리 최적화하기
Memory Info .....	메모리 정보
Recorder	
Export Audio .....	오디오 내보내기
File	
Save .....	파일 저장하기
Load .....	파일 불러오기
Rename .....	파일 이름 변경하기
Delete .....	파일 삭제하기
Format .....	USB 플래시 드라이브 포맷하기
Memory Info .....	USB 플래시 드라이브 메모리 정보
Factory Reset .....	출고 시 설정 복원

# 문제 해결

증상	가능한 원인	해결 방법	참조 페이지
소리가 나지 않습니다.	EAD10이 켜지지 않습니다.	전원이 켜져 있는지 확인합니다.	25페이지
	음량이 커지지 않습니다.	[MASTER VOLUME] 노브 설정을 확인합니다.	13페이지
	케이블이 제대로 연결되어 있지 않거나 케이블이 손상되었습니다	센서 장치 및 본체가 스테레오 폰 케이블로 올바르게 연결되어 있는지 확인합니다.	17페이지
		사용 중인 케이블의 상태가 양호한 지 확인합니다.	
		본체가 헤드폰이나 앰프 및 스피커와 같은 다른 오디오 장비에 제대로 연결되었는지 확인합니다.	
음량 설정이 부적절 합니다.	[MASTER VOLUME] 노브 설정을 확인합니다. 외부 장치의 전원 및 음량 설정을 확인합니다.	13페이지	

음량 균형이 맞지 않습니다

마이크 사운드와 트리거 사운드 간의 음량 균형이 맞지 않습니다		트리거 사운드의 음량을 조절합니다. 문제가 해결되지 않을 경우 마이크 게인을 조절합니다.	34페이지 28페이지
AUX IN과 연주 간의 음량 균형이 맞지 않습니다		[AUX IN] 잭에 연결된 장치의 음량을 조절합니다. [AUDIO/CLICK VOLUME] 노브를 조절합니다.	13페이지
USB 플래시 메모리 재생과 연주 간의 음량 균형이 맞지 않습니다		[AUDIO/CLICK VOLUME] 노브를 조절합니다.	13페이지
심벌즈의 음향이 멀리서 들리거나 일부 드럼의 음량이 낮습니다		악기가 센서 장치에서 멀리 떨어져 배치된 경우 음량이 낮게 들릴 수 있습니다. 드럼 세트의 드럼 및 심벌즈의 위치를 확인합니다.	17페이지
베이스 드럼 트리거 사운드가 연주되지 않습니다	트리거 설정이 부적절 합니다.	센서 장치 설치 시 자동 설정을 사용해 보십시오.	27페이지
	센서 장치가 제대로 부착되지 않았습니다	센서 장치가 후프에 제대로 부착되어 있는지 확인합니다.	17페이지

증상	가능한 원인	해결 방법	참조 페이지
설정의 변화를 느끼기 어렵습니다	리버브/이펙트 레벨 또는 트리거 사운드 음량이 너무 낮습니다	[REVERB] 노브, [EFFECT] 노브, 또는 [TRIGGER] 노브를 오른쪽으로 돌려 깊이와 볼륨을 조절합니다.	33페이지
	마이크 게인이 너무 낮게 설정되어 있습니다	센서 장치 설치 시 자동 설정을 사용해 보십시오.	27페이지
	트리거 설정이 부적절 합니다		
	사용 중인 헤드폰의 음량이 낮습니다.	고효율 헤드폰, 밀폐형 헤드폰, 또는 이어폰을 사용하십시오.	23페이지
잡음이 발생합니다	마이크에서 발생하는 잡음	센서 장치 주변에서 케이블이 움직이지 않도록, 제공된 케이블 밴드 테이프를 사용하여 케이블을 센서 장치에 가깝게 고정합니다.	17페이지
		센서 장치가 후프에 제대로 부착되어 있는지 확인합니다.	
		케이블이 움직이지 않도록 제공된 케이블 밴드를 사용하여 본체의 [B] 잭에 연결된 케이블(마이크 센서 케이블)을 고정합니다.	
한 번 두드릴 때(이중 트리거) 이중음이 들립니다	이중 트리거가 발생합니다	센서 장치가 후프에 제대로 부착되어 있는지 확인합니다.	17페이지
		베이스 드럼 헤드의 진동이 길수록, 이중 트리거가 발생하기 쉽습니다. 더 짧은 소리가 나도록 베이스 드럼을 조절합니다. 헤드를 음소거 또는 튜닝하거나 헤드를 바꿔보십시오.	
별도 판매되는 애드온 패드의 소리가 나지 않거나 소리 내는 것이 어렵습니다		패드 유형 설정이 올바른지 확인하십시오.	참고 설명서 (Advanced)(PDF)
패드를 치지 않아도 소리가 납니다 치지 않은 패드에서 소리가 납니다	크로스토크가 발생합니다	트리거 사운드의 최소 레벨 설정을 높입니다. 그러나, 이러한 레벨 설정이 너무 높은 경우, 라이트 스트로크에서 소리가 나지 않을 수 있습니다. 필요한 만큼 조절합니다.	33페이지 참고 설명서 (Advanced)(PDF)
	베이스 드럼 트리거 사운드에서 크로스토크가 발생합니다	센서 장치 설치 시 자동 설정을 사용해 보십시오. 트리거 감도 설정을 확인하십시오.	27페이지
		스네어 드럼을 칠 때 베이스 드럼 소리가 연주되면, 스네어 드럼을 센서 장치에서 멀리 떨어진 곳으로 옮깁니다. 둘 사이의 거리가 멀어지면 문제가 개선될 수 있습니다.	17페이지

문제 해결

증상	가능한 원인	해결 방법	참조 페이지
음향이 왜곡됩니다	마이크 게인 레벨이 너무 높게 설정되어 있습니다	[] 버튼을 눌러 마이크 센서 설정을 조정합니다.	27페이지
	주 음량이 너무 높게 설정되었습니다.	[MASTER VOLUME] 노브를 왼쪽으로 돌립니다.	13페이지
	이펙트가 적용되어 있습니다	디스토션 또는 다른 이펙트 설정을 조정합니다.	13페이지
본체를 녹음할 수 없습니다 USB 플래시 드라이브에 녹음할 수 없습니다	AUX IN에서 오디오를 녹음할 수 없습니다	연주 사운드와 AUX IN의 오디오를 동시에 녹음할 수 없습니다. AUX IN의 오디오를 먼저 본체에 녹음한 다음, 연주를 곡에 겹쳐 녹음할 수 있습니다.	41페이지
	클릭을 녹음할 수 없습니다	EAD10은 클릭을 녹음하도록 설계되지 않았습니다.	
	USB 플래시 드라이브의 메모리가 충분치 않습니다	USB 플래시 드라이브의 가용 메모리를 확인합니다.	
	USB 플래시 드라이브가 쓰기 보호되어 있습니다	USB 플래시 드라이브의 쓰기 보호를 해제합니다.	
USB 플래시 드라이브에 녹음된 오디오 파일을 본체에서 재생할 때 음량이 낮습니다		녹음 시 음량을 적절한 수준으로 조절합니다. 재생 시 [AUDIO/CLICK VOLUME] 노브를 조절합니다.	녹음: 참고 설명서 (Advanced)(PDF) 재생: 13페이지
USB 플래시 드라이브의 오디오 파일을 본체에서 재생할 수 없습니다 또는 USB 플래시 드라이브에서 오디오 파일을 재생할 때 곡 중간에 재생이 멈춥니다	지원되지 않는 파일 형식	파일 포맷 또는 샘플링 주파수를 확인합니다.	63페이지
	USB 플래시 드라이브의 성능이 충분치 않습니다.	4GB 이상의 USB 플래시 드라이브를 사용할 것을 권장합니다. 자세한 정보는 Yamaha 웹사이트의 “호환 가능한 USB 장치 목록”을 참조하십시오.	*1
전원이 갑자기 꺼집니다	오토 파워 오프 기능이 작동합니다	오토 파워 오프 기능을 작동 해제합니다.	29페이지
전원이 켜지지 않습니다	AC 어댑터가 연결되지 않았습니다	AC 어댑터가 연결되어 있는지 확인합니다.	22페이지
Scene의 편집 내용이 손실됩니다	편집 내용을 저장하기 전, 또 다른 Scene이 선택되었습니다	호출 기능을 사용하여 편집한 내용을 호출합니다.	34페이지

\*1 웹사이트: <http://download.yamaha.com/>을 참조합니다

\*URL은 공지 없이 변경될 수 있습니다.

## 메시지 목록

메시지	설명
Are you sure?	지정한 작업의 실행 여부를 확인합니다.
Auto power off disabled.	전원을 켤 때 [STORE] 버튼을 누르고 있으면 나타나며 사용자에게 오토 파워 오프 기능이 해제되었음을 알립니다.
Backup error.	플래시 ROM에 데이터를 쓰지 못했을 때 나타납니다. 장치의 전원을 끌 때 데이터를 제대로 저장하지 않으면, 다음에 전원을 켤 때 이 메시지가 나타납니다. 오류 메시지가 나타난 후, 출고 시 설정 복원이 자동으로 실행됩니다.
Cancel AUX IN recording?	Recorder가 AUX IN 녹음 모드일 때 SOURCE 버튼을 누르면 나타납니다. 아래의 "YES" 버튼을 눌러 일반 Recorder 설정으로 돌아옵니다.
Canceled.	취소 작업이 완료되면 나타납니다.
Can't use RECORDER now.	"USB To Host"가 "audio"로 설정되어 있으므로 레코더를 사용할 수 없습니다. "USB to Host" 설정을 확인하십시오.
Completed.	Scene 저장, 파일 로드/저장, 작업, 또는 기타 기능의 실행이 완료되면 나타납니다.
Connecting USB device...	USB 장치에 연결할 때 나타납니다.
Excessive demand for USB power.	USB 장치의 소비 전력이 지정된 값을 초과합니다.
Factory Reset initializing...	출고 시 설정 복원을 수행한 경우 시작 시 나타납니다.
File already exists.	동일한 이름을 지닌 파일이 이미 존재합니다.
File not found.	선택한 파일 유형을 찾지 못했습니다.
Illegal file.	파일 로드 시 본체가 대상 파일을 처리할 수 없거나 오디오 파일을 지원하지 않을 때 나타납니다.
Incompatible USB device.	지원되지 않는 USB 장치가 [USB TO DEVICE] 단자에 연결되었을 때 나타납니다.
Invalid USB device.	USB 장치가 고장입니다. USB 장치를 다시 포맷하십시오.
No data.	레코더를 사용하거나 "Job" 중인 Wav 관련 파라미터를 사용할 때 대상 데이터가 존재하지 않을 경우 나타납니다.
No response from USB device.	USB 장치에서 응답이 없습니다.
Now importing...	.wav 파일을 가져올 때 나타납니다.
Now loading...	파일을 로드할 때 나타납니다.
Now processing...	Scene 저장 또는 Job 작업을 실행할 때 나타납니다. 파일 로드 또는 파일 저장 작업을 취소한 이후 후처리 시 나타납니다.
Now saving...	파일을 저장할 때 나타납니다.
Now switching audio driver.	[USB TO HOST] 단자가 컴퓨터나 기타 장치에 연결되어 있고 다음 작업을 수행할 때 나타납니다. "USB To Host" 설정을 "MIDI" 또는 "MIDI+audio"로 변경할 때. "USB To Host" 설정이 "auto"로 설정된 경우 레코더 화면으로 전환하거나 레코더 화면을 종료할 때.
Overwrite?	파일을 USB 장치에 저장할 때 및 같은 이름을 가진 파일이 USB 장치에 이미 존재할 때 나타납니다. 이전에 저장한 Scene에 대한 Store User Scene(사용자 Scene 저장) 작업을 다시 실행할 때 나타납니다.

메시지 목록

메시지	설명
Please stop recorder.	레코더 재생 또는 녹음 시 레코더 종료 작업을 수행할 때 나타납니다. 레코더를 중단하고 다시 시도하십시오.
Recording time limit exceeded.	녹음 시간은 내부 메모리의 경우 약 1분 30초이고, USB 플래시 드라이브의 경우 약 30분입니다.
Read only file.	파일 작업 시 읽기 전용 파일을 선택할 때 나타납니다.
Sample is too long.	샘플이 너무 길어 로드할 수 없습니다.
Sample is too short.	샘플이 너무 짧아 로드할 수 없습니다.
Switch to AUX IN recording?	레코더를 사용하는 동안 아래의 "source" 버튼을 누르면 나타납니다. 아래의 "YES" 버튼을 눌러 [AUX IN] 잭에서 녹음으로 전환합니다.
USB connection terminated.	USB 장치와의 연결이 비정상적인 전기 전류로 중단된 경우 나타납니다. USB 장치를 분리하고 아래의 "OK" 버튼을 누릅니다.
USB device's transfer speed too slow.	USB 장치로의 전송 속도가 불충분 할 때 나타납니다. 테스트를 거쳐 EAD10에서 제대로 작동하는 것으로 확인된 장치에 관한 정보는 Yamaha 웹사이트에서 "호환 가능한 USB 장치 목록" <sup>(*)</sup> 을 참조하십시오.
USB device full.	USB 장치가 꽉 찼고 파일을 저장할 수 없는 경우 나타납니다. 새 USB 장치를 사용하거나, 꽉 찬 장치에서 불필요한 파일을 제거하여 공간을 확보하십시오.
USB device not ready.	USB 장치가 본체에 제대로 연결되지 않은 경우 나타납니다.
USB device read/write error.	USB 장치에서 데이터를 읽거나 쓰는 동안 오류가 발생한 경우 나타납니다.
USB device write protected.	USB 장치가 쓰기 보호된 경우 나타납니다.
USB transmission error.	USB 장치와 통신하는 동안 오류가 발생한 경우 나타납니다.
Wave memory full.	WAVE 메모리가 꽉 찼고 가져오기, 작업 또는 로드와 같은 작업을 실행할 수 없는 경우 나타납니다.

\*1 웹사이트: <http://download.yamaha.com/>을 참조합니다

\*URL은 공지 없이 변경될 수 있습니다.

# 사양

## 본체

톤 제너레이터 블록	Scene		프리셋: 50 사용자: 200
	리버브		11
	이펙트		마이크: 21, 트리거: 10
	트리거 사운드	톤 제너레이터	AWM2
		최대 동시발음수	64
		음색	757
레코더	녹음 시간	내장 메모리	약 1분 30초
	USB 플래시 드라이브		약 30분/파일
형식		녹음/재생	WAV(44.1kHz, 16비트, 스테레오)
오디오 파일	가져오기 한도		최대 100
	재생 샘플 속도		44.1 kHz
	웨이브 메모리		32 MB
	로드 가능한 최대 샘플 크기		1개 모노 샘플: 1.75 MB 1개 스테레오 샘플: 3.5 MB
	샘플 형식		WAV(16비트)
클릭 트랙	템포		30-300 BPM, 탭 템포 기능
	박자		1/4-16/4, 1/8-16/8, 1/16-16/16
	세분화 요소		강세, 4분 음표, 8분 음표, 16분 음표, 8분 음표의 셋잇단음표
기능			트리거 감도 조정, USB 오디오/MIDI, 헤드폰 EQ
컨트롤 인터페이스	화면		풀 도트 LCD(128 x 64 도트)
	기타 컨트롤러	노브	MASTER VOLUME, AUDIO/CLICK VOLUME, SCENE, REVERB, EFFECT, TRIGGER
		버튼	MENU, 센서 장치, 클릭, RECORDER, EXIT, STORE, 기능 1-3, -, +, 대기/켜짐
연결 장치	DC IN		DC IN(12 V)
	헤드폰		PHONES(표준 스테레오 폰 잭)
	AUX IN		AUX IN(스테레오 미니 잭)
	OUTPUT		OUTPUT L/MONO, R(표준 폰 잭)
	USB		USB TO DEVICE USB TO HOST
	센서 입력	트리거 센서의 경우	A(표준 스테레오 폰 잭)
		마이크 센서의 경우	B(표준 스테레오 폰 잭)
	트리거 입력	스테레오(L: 트리거, R: 트리거)	①KICK/②(A로도 가능), ③SNARE/④(표준 스테레오 폰 잭)
		3존(L: 트리거, R: 림 스위치)	⑤, ⑥(표준 스테레오 폰 잭)
	풋 페달		FOOT SW(표준 스테레오 폰 잭)
전원 공급장치	전원 공급장치		PA-150B(또는 이에 준하는 Yamaha 권장 제품)
	소비 전력		10W(PA-150B AC 어댑터 사용 시)
	오토 파워 오프		있음
크기/중량	크기(W x D x H)	가로 x 세로 x 높이	260(W) x 138(D) x 63(H) mm(10 1/4" x 5 7/16" x 2 1/2")
	중량	본체에 한 함	654 g(1 lb 7 oz)

## 센서 장치

센서 유형	마이크	하이 SPL 마이크 2개	
	트리거	베이스 드럼 전용 1개	
연결 장치	센서 출력	트리거 센서의 경우 A(표준 폰 잭)	
	마이크 센서의 경우		B(표준 스테레오 폰 잭)
크기/중량	크기(W x D x H)	가로 x 세로 x 높이	76(W) x 78(D) x 88(H) mm(3" x 3 1/16" x 3 7/16")
	중량	센서 장치에 한 함	464 g(1 lb)

## 기타

포함된 부속 품목	사용설명서(본 책자), PA-150B(또는 이에 준하는 Yamaha 권장 제품)*, 모듈 홀더, 모듈 홀더 링 볼트(2개), 커넥터 케이블(1쌍), 케이블 밴드(3개), 접착 쿠션(2개) * 지역에 따라 포함되지 않을 수도 있습니다. Yamaha 구입처에 문의하십시오.
별매 부속품 (지역에 따라 판매되지 않을 수도 있음)	• 심벌즈 스탠드 연결 장치(CSAT924A) • 사용 가능한 다른 부속품에 관한 자세한 정보는 웹사이트를 확인하십시오( <a href="http://download.yamaha.com/">http://download.yamaha.com/</a> )

\* 본 사용설명서의 내용은 발행일 현재 최신 사양을 기준으로 하고 있습니다.

최신 설명서를 가져오려면 Yamaha 웹사이트에 접속 후 해당 설명서 파일을 다운로드 받으십시오.

제품 사양, 장비 또는 별도로 판매되는 선택 품목은 지역에 따라 변경될 수 있으므로, 해당 지역의 Yamaha 구입처에 문의하시기 바랍니다.

# 색인

## 기호

[**⏏**] (대기/켜짐) 스위치 ..... 13, 25  
 [**⏻**] (센서 장치) 버튼 ..... 13, 27  
 [**⏏**] (클릭) 버튼 ..... 13  
 [-] 버튼, [+] 버튼 ..... 13

## 숫자

[**1**KICK/**2**] ..... 16  
 [**3**SNARE/**4**] ..... 16  
 [**5**] ..... 16  
 [**6**] ..... 16

## A

[A] 잭 ..... 15  
 AC 어댑터 ..... 9, 22  
 [AUDIO/CLICK VOLUME] 노브 ..... 13  
 AUX IN 녹음 ..... 43  
 [AUX IN] (보조 입력) 잭 ..... 14

## B

[B] 잭 ..... 15  
 BYPASS ..... 35

## D

DAW 소프트웨어 ..... 47  
 DC IN 잭 ..... 14

## E

E 표시 ..... 33  
 [EFFECT] 노브 ..... 13  
 [EXIT] 버튼 ..... 13

## F

[F1], [F2], [F3] ..... 13  
 [FOOT SW] 잭 ..... 14

## I

iPhone/iPad ..... 47

## L

[L](마이크 게인 왼쪽) ..... 28

## M

[MASTER VOLUME] 노브 ..... 13  
 [MENU] 버튼 ..... 13  
 Metronome ..... 39  
 MIC ..... 27

## O

OUTPUT [R]/[L/MONO] 잭 ..... 14

## P

PA 시스템 ..... 24  
 Pad ..... 48, 52  
 [PHONES] 잭 ..... 15

## R

[R](마이크 게인 오른쪽) ..... 28  
 [RECORDER] 버튼 ..... 13  
 [REVERB] 노브 ..... 13

## S

Scene ..... 32  
 [SCENE] 노브 ..... 13  
 Scene 화면 ..... 33  
 [STORE] 버튼 ..... 13, 37

## T

TO SENSOR UNIT [A] 잭 ..... 14  
 TO SENSOR UNIT [B] 잭 ..... 14  
 TRG ..... 27  
 TRG SENS(트리거 감도) ..... 28  
 [TRIGGER] 노브 ..... 13

## U

[USB TO DEVICE] 단자 ..... 14, 30  
 [USB TO HOST] 단자 ..... 14, 25  
 USB 플래시 드라이브 ..... 30, 42

## W

.wav ..... 37

## Y

Y형 케이블 ..... 16

## ㄱ

게인 ..... 27  
 금속 후프 ..... 18  
 기능 버튼 1-3 ..... 13

## ㄴ

나무 후프 ..... 18  
 내장 음색 ..... 11

## ㄷ

더블 베이스 드럼 설치 ..... 17  
 드럼 세트 ..... 17  
 드럼 트리거 ..... 48, 50

## ㄹ

리버브 ..... 11, 32

## ㅁ

마이크 게인 ..... 27  
 마이크 사운드 ..... 11  
 마이크 센서 ..... 15  
 모듈 홀더 ..... 9, 20  
 모듈 홀더 윙 볼트 ..... 9

## ㅂ

반주 곡 ..... 44

별도 판매되는 애드온 ..... 48  
 본체 ..... 10, 13  
 불러온 음향 ..... 37

## ㅅ

사용자 Scene ..... 34  
 상단 패널 ..... 13  
 센서 장치 ..... 10, 15, 27

## ㅇ

오디오 신호 ..... 11  
 오디오 파일 ..... 37, 44  
 오토 파워 오프 ..... 29  
 이펙트 ..... 11, 32  
 입력 소스 ..... 43

## ㅈ

자동 설정 ..... 27  
 저장 ..... 33  
 전면 패널 ..... 15  
 접착 쿠션 ..... 9

## ㅊ

출고 시 설정 복원 ..... 30

## ㅋ

커넥터 케이블 ..... 9  
 컴퓨터 ..... 25, 47  
 케이블 밴드 ..... 9  
 코드 후크 ..... 14  
 클램프 나사 ..... 15  
 클릭 ..... 39

## ㅌ

탭 템포 ..... 39  
 템포 ..... 39  
 트리거 게인 ..... 27  
 트리거 사운드 ..... 32  
 트리거 센서 ..... 15  
 트리거 신호 ..... 11  
 트리거 입력 잭 ..... 14, 16

## ㅍ

페달 ..... 49  
 풋 컨트롤러 ..... 54  
 풋 페달 ..... 54  
 프리셋 Scene ..... 34

## ㅎ

헤드폰 ..... 23  
 화면 ..... 13  
 후면 패널 ..... 14  
 후프 ..... 18  
 휴대용 뮤직 플레이어 ..... 24



# MEMO

# MEMO

제품에 관한 자세한 정보는 아래의 가까운 Yamaha 대리점이나 공인 판매 대리점에 문의 바랍니다.

## NORTH AMERICA

### CANADA

**Yamaha Canada Music Ltd.**  
135 Milner Avenue, Toronto, Ontario M1S 3R1, Canada  
Tel: +1-416-298-1311

### U.S.A.

**Yamaha Corporation of America**  
6600 Orangethorpe Avenue, Buena Park, CA 90620,  
U.S.A.  
Tel: +1-714-522-9011

## CENTRAL & SOUTH AMERICA

### MEXICO

**Yamaha de México, S.A. de C.V.**  
Av. Insurgentes Sur 1647 Piso 9, Col. San José  
Insurgentes, Delegación Benito Juárez, México, D.F.,  
C.P. 03900, México  
Tel: +52-55-5804-0600

### BRAZIL

**Yamaha Musical do Brasil Ltda.**  
Rua Fidêncio Ramos, 302 - Cj 52 e 54 - Torre B - Vila  
Olimpia - CEP 04551-010 - São Paulo/SP, Brazil  
Tel: +55-11-3704-1377

### ARGENTINA

**Yamaha Music Latin America, S.A.,  
Sucursal Argentina**  
Olga Cossettini 1553, Piso 4 Norte,  
Madero Este-C1107CEK,  
Buenos Aires, Argentina  
Tel: +54-11-4119-7000

### PANAMA AND OTHER LATIN AMERICAN COUNTRIES/ CARIBBEAN COUNTRIES

**Yamaha Music Latin America, S.A.**  
Edif. Torre Banco General, F7, Urb. Marbella,  
Calle 47 y Aquilino de la Guardia, Panama,  
P.O.Box 0823-05863, Panama, Rep.de Panama  
Tel: +507-269-5311

## EUROPE

### THE UNITED KINGDOM/IRELAND

**Yamaha Music Europe GmbH (UK)**  
Sherbourne Drive, Tilbrook, Milton Keynes,  
MK7 8BL, U.K.  
Tel: +44-1908-366700

### GERMANY

**Yamaha Music Europe GmbH**  
Siemensstrasse 22-34, 25462 Rellingen, Germany  
Tel: +49-4101-303-0

### SWITZERLAND/LIECHTENSTEIN

**Yamaha Music Europe GmbH, Branch  
Switzerland in Thalwil**  
Seestrasse 18a, 8800 Thalwil, Switzerland  
Tel: +41-44-3878080

### AUSTRIA/CZECH REPUBLIC/HUNGARY/ ROMANIA/SLOVAKIA/SLOVENIA

**Yamaha Music Europe GmbH, Branch Austria**  
Schleiergasse 20, 1100 Wien, Austria  
Tel: +43-1-60203900

### POLAND

**Yamaha Music Europe GmbH**  
Sp.z o.o. Oddział w Polsce  
ul. Wielicka 52, 02-657 Warszawa, Poland  
Tel: +48-22-880-08-88

### BULGARIA

**Dinacord Bulgaria LTD.**  
Bul.Iskarsko Schose 7 Targowski Zentar Ewropa  
1528 Sofia, Bulgaria  
Tel: +359-2-978-20-25

### MALTA

**Olimpus Music Ltd.**  
Valletta Road, Mosta MST9010, Malta  
Tel: +356-2133-2093

### NETHERLANDS/BELGIUM/ LUXEMBOURG

**Yamaha Music Europe, Branch Benelux**  
Clarissenhof 5b, 4133 AB Vianen, The Netherlands  
Tel: +31-347-358040

### FRANCE

**Yamaha Music Europe**  
7 rue Ambroise Croizat, Zone d'activités de Pariest,  
77183 Croissy-Beaubourg, France  
Tel: +33-1-6461-4000

### ITALY

**Yamaha Music Europe GmbH, Branch Italy**  
Via Tinelli N.67/69 20855 Gerno di Lesmo (MB), Italy  
Tel: +39-039-9065-1

### SPAIN/PORTUGAL

**Yamaha Music Europe GmbH Ibérica, Sucursal en  
España**  
Ctra. de la Coruna km. 17,200, 28231  
Las Rozas de Madrid, Spain  
Tel: +34-91-639-88-88

### GREECE

**Philippos Nakas S.A. The Music House**  
19th klm. Leof. Lavriou 190 02 Peania - Attiki, Greece  
Tel: +30-210-6686260

### SWEDEN

**Yamaha Music Europe GmbH Germany filial  
Scandinavia**  
JA Wettergrensgata 1, 400 43 Göteborg, Sweden  
Tel: +46-31-89-34-00

### DENMARK

**Yamaha Music Denmark,  
Filial of Yamaha Music Europe GmbH, Tyskland**  
Generatorvej 8C, ST. TH., 2860 Søborg, Denmark  
Tel: +45-44-92-49-00

### FINLAND

**F-Musiikki Oy**  
Antaksentie 4  
FI-01510 Vantaa, Finland  
Tel: +358 (0)96185111

### NORWAY

**Yamaha Music Europe GmbH Germany -  
Norwegian Branch**  
Grimi Næringspark 1, 1332 Østerås, Norway  
Tel: +47-6716-7800

### ICELAND

**Hljóðfaerahúsid Ehf.**  
Sidumula 20  
IS-108 Reykjavik, Iceland  
Tel: +354-525-5050

### CROATIA

**Euro Unit D.O.O.**  
Slakovec 73  
40305 Nedelisce  
Tel: +38540829400

### RUSSIA

**Yamaha Music (Russia) LLC.**  
Room 37, entrance 7, bld. 7, Kievskaya street, Moscow,  
121059, Russia  
Tel: +7-495-626-5005

### OTHER EUROPEAN COUNTRIES

**Yamaha Music Europe GmbH**  
Siemensstrasse 22-34, 25462 Rellingen, Germany  
Tel: +49-4101-303-0

## AFRICA

**Yamaha Music Gulf FZE**  
JAFZA-16, Office 512, P.O.Box 17328,  
Jebel Ali FZE, Dubai, UAE  
Tel: +971-4-801-1500

## MIDDLE EAST

### TURKEY

**Yamaha Music Europe GmbH**  
Merkezi Almanya Türkiye İstanbul Şubesi  
Maslak Meydanı Söğüt, Spring Giz Plaza Bagimsiz Böl.  
No:3, Sarıyer İstanbul, Turkey  
Tel: +90-212-999-8010

### CYPRUS

**Nakas Music Cyprus Ltd.**  
Nikis Ave 2k  
1086 Nicosia  
Tel: + 357-22-511080  
**Major Music Center**  
21 Ali Riza Ave. Ortakoy  
P.O.Box 475 Nicosia, Cyprus  
Tel: (392) 227 9213

### OTHER COUNTRIES

**Yamaha Music Gulf FZE**  
JAFZA-16, Office 512, P.O.Box 17328,  
Jebel Ali FZE, Dubai, UAE  
Tel: +971-4-801-1500

## ASIA

### THE PEOPLE'S REPUBLIC OF CHINA

**Yamaha Music & Electronics (China) Co., Ltd.**  
2F, Yunhedasha, 1818 Xinzha-lu, Jingan-qu,  
Shanghai, China  
Tel: +86-400-051-7700

### HONG KONG

**Tom Lee Music Co., Ltd.**  
11/F., Silvercord Tower 1, 30 Canton Road,  
Tsimshatsui, Kowloon, Hong Kong  
Tel: +852-2737-7688

### INDIA

**Yamaha Music India Private Limited**  
P-401, JMD Megapolis, Sector-48, Sohna Road,  
Gurgaon-122018, Haryana, India  
Tel: +91-124-485-3300

### INDONESIA

**PT. Yamaha Musik Indonesia (Distributor)**  
Yamaha Music Center Bldg. Jalan Jend. Gatot Subroto  
Kav. 4, Jakarta 12930, Indonesia  
Tel: +62-21-520-2577

### KOREA

**Yamaha Music Korea Ltd.**  
8F, Dongsung Bldg. 21, Teheran-ro 87-gil, Gangnam-  
gu, Seoul, 06169, Korea  
Tel: +82-2-3467-3300

### MALAYSIA

**Yamaha Music (Malaysia) Sdn. Bhd.**  
No.8, Jalan Perbandaran, Kelana Jaya, 47301  
Petaling Jaya, Selangor, Malaysia  
Tel: +60-3-78030900

### SINGAPORE

**Yamaha Music (Asia) Private Limited**  
Block 202 Hougang Street 21, #02-00,  
Singapore 530202, Singapore  
Tel: +65-6740-9200

### TAIWAN

**Yamaha Music & Electronics Taiwan Co., Ltd.**  
2F., No.1, Yuandong Rd., Banqiao Dist.,  
New Taipei City 22063, Taiwan (R.O.C.)  
Tel: +886-2-7741-8888

### THAILAND

**Siam Music Yamaha Co., Ltd.**  
3, 4, 15, 16th Fl., Siam Motors Building,  
891/1 Rama 1 Road, Wangmai,  
Pathumwan, Bangkok 10330, Thailand  
Tel: +66-2215-2622

### VIETNAM

**Yamaha Music Vietnam Company Limited**  
15th Floor, Nam A Bank Tower, 201-203 Cach Mang  
Thang Tam St., Ward 4, Dist.3,  
Ho Chi Minh City, Vietnam  
Tel: +84-8-3818-1122

### OTHER ASIAN COUNTRIES

<http://asia.yamaha.com>

## OCEANIA

### AUSTRALIA

**Yamaha Music Australia Pty. Ltd.**  
Level 1, 99 Queensbridge Street, Southbank,  
VIC 3006, Australia  
Tel: +61-3-9693-5111

### NEW ZEALAND

**Music Works LTD**  
P.O.BOX 6246 Wellesley, Auckland 4680,  
New Zealand  
Tel: +64-9-634-0099

### COUNTRIES AND TRUST TERRITORIES IN PACIFIC OCEAN

<http://asia.yamaha.com>

## 야마하뮤직코리아(주)

### 야마하 서비스 센터



고객지원센터  
(수신자 부담)

**080-004-0022**

용산 (02) 790-0617, 080-904-6601

구로 (02) 892-0661

두일 (02) 702-0664~5

안산 (031) 411-6689

청주 (043) 268-6631

대전 (042) 221-6681

홍성 (041) 634-7827

전주 (063) 282-0661

광주 (062) 225-0661

대구 (053) 653-0662

포항 (054) 282-8523

울산 (052) 293-9228

부산 (051) 554-6610

강릉 (033) 655-0663

제주 (064) 724-0660

YAMAHA MUSIC KOREA LTD.

[kr.yamaha.com](http://kr.yamaha.com)

Manual Development Group  
© 2017 Yamaha Corporation

Published 11/2017 PLHD\*-\*- \*\*A0  
Printed in China

ZW72950